



**“АЕЦ КОЗЛОДУЙ” ЕАД, гр. Козлодуй**

ОДОБРЯВАМ  
ИЗПЪЛНИТЕЛЕН ДИРЕКТОР  
ИВАН ГЕНОВ



# ДОКУМЕНТАЦИЯ

за участие в процедура на договаряне с обявление с обект:

**“Ремонт на спомагателни и обслужващи конструкции и площадки  
на защитната оболочка на 6 блок”**

гр. Козлодуй 2009 г.

## СЪДЪРЖАНИЕ

на документация за участие в процедура на договаряне с обявление  
с обект: "Ремонт на спомагателни и обслужващи конструкции и площадки на защитната  
оболочка на 6 блок"

Час т	Наименование	Брой Стран ици
1	Решение за откриване на процедура	4
2	Обявление за обществената поръчка	9
3	Пълно описание на обекта на поръчката	1
4	Техническо задание	20
5	Методика за определяне на комплексната оценка на офертите	4
6	Образец на оферта	5
7	Указания за попълване на офертата	5
8	Проект на договор	14
8.1	Специфични условия на договора	5
8.2	Общи условия на договора	9
9	Образец на декларация за отсъствие на обстоятелствата по чл.47, ал.1 от ЗОП	1
10	Образец на декларация за отсъствие на обстоятелствата по чл.47, ал.2 от ЗОП	1
11	Образец на декларация за отсъствие на обстоятелствата по чл.47, ал.5 от ЗОП	1
12	Декларация за запознаване със състоянието на обекта	1
13	Образец на декларация за спазване на изискването за минимална цена на труда	1
14	Образец на банкова гаранция за участие в процедурата	1
15	Образец на банкова гаранция за изпълнение на договор	1
16	Образец на информационен лист	1
17	Образец на Декларация за подаване на оферта	1



МИНИСТЕРСТВО НА ИКОНОМИКАТА И ЕНЕРГЕТИКАТА  
 АГЕНЦИЯ ПО ОБЩЕСТВЕНИ ПОРЪЧКИ  
 1000 София, ул. Лере 4  
 факс: 940 7078  
 e-mail: [rop@aop.bg](mailto:rop@aop.bg), [e-rop@aop.bg](mailto:e-rop@aop.bg)  
 интернет адрес: <http://www.aop.bg>

ДЪРЖАВЕН ВЕСТНИК  
 1169 София, пл. Ал. Батенберг 1  
 факс: 986 1076  
 e-mail: [dv@parliament.bg](mailto:dv@parliament.bg)  
[darvest@parliament.bg](mailto:darvest@parliament.bg)  
 интернет адрес: <http://dv.parliament.bg>

### РЕШЕНИЕ

Номер: 3017-Р.89 от 25.10.2019 мм/гггг

- А) за откриване на процедура  
 Б) за удължаване срока за получаване на оферти / заявления за участие  
 В) за прекратяване на процедура за възлагане на обществена поръчка

### ДЕЛОВОДНА ИНФОРМАЦИЯ

#### Деловодна информация

Паргида на възложителя: 00353

Поделение: \_\_\_\_\_

Исходящ номер: 3017-Р.89 от дата 21.10.2019

Коментар на възложителя:

не е

### РАЗДЕЛ I: ВЪЗЛОЖИТЕЛ

- по чл. 7, т. 1-4 от ЗОП (класически)  
 по чл. 7, т. 5 или 6 от ЗОП (секторен)

#### I.1) Наименование и адрес

Официално наименование  
 "АЕЦ Козлодуй" ЕАД

Адрес  
 3321, гр. Козлодуй

Град  
 Козлодуй

Пощенски код  
 3321

Държава  
 Република  
 България

За контакти  
 Отдел "Обществени поръчки", У-  
 ние "Търговско"

Телефон  
 0973 73822

Лице за контакт  
 Георги Стефанов

Електронна поща  
 GISTefanov@npp.bg

Факс  
 0973 76007

Интернет адрес/и (когато е приложимо)

Адрес на възложителя:  
[www.kznpp.org](http://www.kznpp.org)

Адрес на профила на купувача:  
[www.kznpp.org/Актуално/Обществени поръчки](http://www.kznpp.org/Актуално/Обществени поръчки)

#### I.2) Вид на възложителя и основна дейност/и:

(попълва се от възложителя по чл.7, т.1-4 от ЗОП)

- |  |   |
|--|---|
| <input type="checkbox"/> Министерство или друг държавен орган,<br>включително техни регионални или<br>местни подразделения | <input type="checkbox"/> Обществени услуги                |
| <input type="checkbox"/> Национална агенция/служба   | <input type="checkbox"/> Отбрана                          |
| <input type="checkbox"/> Регионален или местен орган   | <input type="checkbox"/> Обществен ред и сигурност        |
|  | <input type="checkbox"/> Околна среда                     |
|  | <input type="checkbox"/> Икономическа и финансова дейност |

<input type="checkbox"/> Регионална или местна агенция/служба	<input type="checkbox"/> Здравеопазване
<input type="checkbox"/> Публичноправна организация	<input type="checkbox"/> Настаняване/жилищно строителство и места за отдих и култура
<input type="checkbox"/> Европейска институция/агенция или международна организация	<input type="checkbox"/> Социална закрила
<input type="checkbox"/> Друго (моля, уточнете): _____	<input type="checkbox"/> Отдых, култура и религия
	<input type="checkbox"/> Образование
	<input type="checkbox"/> Друго (моля, уточнете): _____

**I.3) Основна дейност/и на възложителя, свързана/и с:**  
(попълва се от възложител по чл. 7, т.5 или 6 от ЗОП)

<input type="checkbox"/> Производство, пренос и разпределение на природен газ и топлинна енергия	<input type="checkbox"/> Пощенски услуги
<input checked="" type="checkbox"/> Електрическа енергия	<input type="checkbox"/> Железопътни услуги
<input type="checkbox"/> Търсене, проучване или добив на природен газ или нефт	<input type="checkbox"/> Градски железопътни, трамвайни, тролейбусни или автобусни услуги
<input type="checkbox"/> Търсене, проучване или добив на въглища или други твърди горива	<input type="checkbox"/> Пристанищни дейности
<input type="checkbox"/> Вода	<input type="checkbox"/> Летищни дейности

**A) ЗА ОТКРИВАНЕ НА ПРОЦЕДУРА ЗА ВЪЗЛАГАНЕ НА ОБЩЕСТВЕНА ПОРЪЧКА**

**II: ОТКРИВАНЕ**

**ОТКРИВАМ**

процедура за възлагане на обществена поръчка  
 конкурс за проект  
 процедура за създаване на система за предварителен подбор

**II.1) Ред на възлагане**

по реда на ЗОП  по реда на НВМОП

**II.2) Вид на процедурата**

Попълва се от възложител по чл.7, т.1-4 от ЗОП		
Открита процедура	<input type="checkbox"/> Открит конкурс	<input type="checkbox"/>
Ограничена процедура	<input type="checkbox"/> Договоряне с покана	<input type="checkbox"/>
Ускорена ограничена процедура	<input type="checkbox"/> Конкурс за проект по НВМОП	<input type="checkbox"/>
Състезателен диалог	<input type="checkbox"/>	
Договаряне с обявление	<input type="checkbox"/>	
Ускорена на договаряне с обявление	<input type="checkbox"/>	
Договаряне без обявление	<input type="checkbox"/>	
Конкурс за проект - открит	<input type="checkbox"/>	
Конкурс за проект - ограничен	<input type="checkbox"/>	
Попълва се от възложител по чл.7, т.5 или 6 от ЗОП		
Открита процедура	<input type="checkbox"/> Открит конкурс	<input type="checkbox"/>
Ограничена процедура	<input type="checkbox"/> Договоряне с покана	<input type="checkbox"/>
Договаряне с обявление	<input checked="" type="checkbox"/> Конкурс за проект по НВМОП	<input type="checkbox"/>
Договаряне без обявление	<input type="checkbox"/>	
Конкурс за проект - открит	<input type="checkbox"/>	
Конкурс за проект - ограничен	<input type="checkbox"/>	

**III: ПРАВНО ОСНОВАНИЕ**

Попълва се от възложител по чл.7, т.1-4 от ЗОП		
Чл. 16, ал. 8 от ЗОП	<input type="checkbox"/> Чл. 3, ал. 2 от НВМОП (открит конкурс)	<input type="checkbox"/>
Чл. 16, ал. 8, във вр. с чл. 76 ал. 3 от ЗОП	<input type="checkbox"/> Чл. 53, ал. 1, т. ___ от НВМОП	<input type="checkbox"/>
Чл. 83а, ал. 1 от ЗОП	<input type="checkbox"/> Чл. 3, ал. 3 от НВМОП	<input type="checkbox"/>

Чл. 84, т. ___ от ЗОП	<input type="checkbox"/>
Чл. 84, т. ___, във вр. с чл. 86 ал. 3 от ЗОП	<input type="checkbox"/>
Чл. 90, ал.1, т. ___ от ЗОП	<input type="checkbox"/>
Чл. 94, ал. 2 от ЗОП	<input type="checkbox"/>
Попълва се от възложител по чл.7, т.5 или 6 от ЗОП	
Чл. 103, ал. 1 от ЗОП	<input checked="" type="checkbox"/> Чл. 3, ал. 2 от НВМОП (открит конкурс) <input type="checkbox"/>
Чл. 103, ал. 2, т. ___ от ЗОП	<input type="checkbox"/> Чл. 53, ал. 1, т. ___ от НВМОП <input type="checkbox"/>
Чл. 94, ал. 2 от ЗОП	<input type="checkbox"/> Чл. 3, ал. 3 от НВМОП <input type="checkbox"/>
Чл. 105, ал. 1 от ЗОП	<input type="checkbox"/>
Чл. 105, ал. 1, във връзка с чл. 103, ал.1 от ЗОП	<input type="checkbox"/>
точка: _____	

**IV: ОБЕКТ НА ПОРЪЧКАТА**

<input checked="" type="checkbox"/> Строителство
<input type="checkbox"/> Доставки
<input type="checkbox"/> Услуги
<b>IV.1) Описание на предмета на поръчката / на потребностите при състезателен диалог / на конкурса за проект</b> Ремонт на спомагателни и обслужващи конструкции и площадки на защитната оболочка на 6 блок (Когато основният предмет на поръчката/конкурса съдържа допълнителни предмети, те трябва да бъдат описани в това поле)

**V: МОТИВИ**

<b>V.1) Мотиви за избора на процедура</b> Възложителите по чл. 7, т.5 и 6 вземат решение за възлагане на обществени поръчки чрез открита процедура, ограничена процедура и процедура на договаряне с обявление винаги, когато не са налице условията за провеждане на процедура на договаряне без обявление. (Кратко описание на фактическите обстоятелства, които обуславят избора на съответната процедура)												
<b>V.2) Лица, до които се изпраща поканата за участие в процедура на договаряне без обявление по реда на ЗОП или договаряне с покана по реда на НВМОП (когато е приложимо)</b> _____ _____ _____												
<b>V.3) Настоящата процедура е свързана с процедура за възлагане на обществена поръчка или конкурс за проект, която е (когато е приложимо):</b> открита с решение № _____ от дата _____ дд/мм/гггг публикувана в Регистъра на обществените поръчки под уникален № _____ - _____ - _____ (nnnnn-yyyy-xxxx)												
<b>Допълнителната/повторната услуга или строителство е (когато е приложимо):</b> <table style="width: 100%; border: none;"> <tr> <td style="width: 30%;"></td> <td style="width: 20%; text-align: center;">без ДДС</td> <td style="width: 20%; text-align: center;">с ДДС</td> <td style="width: 30%; text-align: right;">Стойност на ДДС (в %)</td> </tr> <tr> <td>на обща стойност _____</td> <td style="text-align: center;"><input type="checkbox"/></td> <td style="text-align: center;"><input type="checkbox"/></td> <td style="text-align: right;">_____</td> </tr> <tr> <td>_____</td> <td colspan="2" style="text-align: center;">Валута:</td> <td style="text-align: right;">_____</td> </tr> </table>		без ДДС	с ДДС	Стойност на ДДС (в %)	на обща стойност _____	<input type="checkbox"/>	<input type="checkbox"/>	_____	_____	Валута:		_____
	без ДДС	с ДДС	Стойност на ДДС (в %)									
на обща стойност _____	<input type="checkbox"/>	<input type="checkbox"/>	_____									
_____	Валута:		_____									

**VI: ОДОБРЯВАМ**

- обявлението и документацията за участие  
 обявлението и описателния документ  
 поканата за обществена поръчка  
 поканата за обществена поръчка и документацията  
 обявлението и конкурсната програма  
 обявлението

**VII: ОБЖАЛВАНЕ****VII.1) Орган, който отговаря за процедурите по обжалване**

Официално наименование

Комисия за защита на конкуренцията

Адрес

бул. Витоша 18

Град

София

Пощенски код

1000

Държава

България

Телефон

02 9884070

Електронна поща

srcadmin@src.bg

Факс

02 9807315

Интернет адрес (URL):

www.src.bg

**VII.2) Срок за подаване на жалби: съгласно чл.120, ал.2 от ЗОП****VIII: ДРУГА ИНФОРМАЦИЯ (когато е приложимо)****IX: ДАТА на изиращане на настоящото решение**

Дата: 25/05/2008 г/гггг

**Възложител:**

Трите имена:

/подпис и печат/

Иван Киров-Генов

Длъжност:

Изпълнителен Директор



МИНИСТЕРСТВО НА ИКОНОМИКАТА И ЕНЕРГЕТИКАТА  
 АГЕНЦИЯ ПО ОБЩЕСТВЕНИ ПОРЪЧКИ  
 1000 София, ул. Лере 4  
 факс: 940 7078  
 e-mail: [top@aop.bg](mailto:top@aop.bg), [e-top@aop.bg](mailto:e-top@aop.bg)  
 интернет адрес: <http://www.aop.bg>

ДЪРЖАВЕН ВЕСТНИК  
 1169 София, пл. Ал. Батенберг 1  
 факс: 986 1076  
 e-mail: [dv@parliament.bg](mailto:dv@parliament.bg)  
[darvest@parliament.bg](mailto:darvest@parliament.bg)  
 интернет адрес: <http://dv.parliament.bg>

**ОБЯВЛЕНИЕ ЗА ОБЩЕСТВЕНА ПОРЪЧКА ОТ ВЪЗЛОЖИТЕЛ ПО ЧЛ.7, Т.5 ИЛИ 6 от ЗОП**

**ДЕЛОВОДНА ИНФОРМАЦИЯ**

Деловодна информация  
 Партида на възложителя: 00353  
 Поделение: \_\_\_\_\_  
 Изходящ номер: 5011-1 (2) от дата 21.09.2011.  
 Коментар на възложителя:  
120 292 134

**РАЗДЕЛ I: ВЪЗЛОЖИТЕЛ**

**I.1) Наименование, адреси и лица за контакт:**

Официално наименование  
 "АЕЦ Козлодуй" ЕАД

Адрес  
 3321, гр. Козлодуй

Град Козлодуй	Пощенски код 3321	Държава Република България
------------------	----------------------	----------------------------------

За контакти  
отдел "Обществени поръчки", у-ние "Търговско"

Лице за контакти  
Георги Стефанов

Електронна поща  
[GIStefanov@npp.bg](mailto:GIStefanov@npp.bg)

Факс  
0973 76007

Интернет адрес/и (когато е приложимо)  
 Адрес на възложителя (URI):  
[www.kznpp.org](http://www.kznpp.org)  
 Адрес на профила на купувача (URL):  
[www.kznpp.org/Актуално/Обществени поръчки](http://www.kznpp.org/Актуално/Обществени поръчки)

Допълнителна информация може да бъде получена на:  
 Съгласно I.1)  
 Друго: моля, попълнете Приложение А.1

Документация (спецификации и допълнителни документи) (включително документи за динамична система за доставки) може да бъде получена на:  
 Съгласно I.1)  
 Друго: моля, попълнете Приложение А.11

Оферти или заявления за участие трябва да бъдат изпратени на:  
 Съгласно I.1)  
 Друго: моля, попълнете Приложение А.111

**I.2) Основна/и дейност/и на възложителя, свързана/и с:**  
 Производство, пренос и разпределение на природен газ и топлинна енергия  
 Пощенски услуги

<input checked="" type="checkbox"/> Електрическа енергия	<input type="checkbox"/> Железопътни услуги
<input type="checkbox"/> Търсене, проучване или добив на природен газ или нефт	<input type="checkbox"/> Градски железопътни, трамвайни, тролейбусни или автобусни услуги
<input type="checkbox"/> Търсене, проучване или добив на въглища или други твърди горива	<input type="checkbox"/> Пристанищни дейности
<input type="checkbox"/> Вода	<input type="checkbox"/> Летищни дейности

## РАЗДЕЛ II: ОБЕКТ НА ОБЩЕСТВЕНАТА ПОРЪЧКА

### II.1) Описание

#### II.1.1) Наименование на поръчката, дадено от възложителя:

Ремонт на спомагателни и обслужващи конструкции и площадки на защитната обочка на 6 блок

#### II.1.2) Обект на поръчката и място на изпълнение на строителството, доставката или услугата (Изберете само една категория — строителство, доставки или услуги, която съответства на конкретния предмет на вашата поръчка или покупка/и)

<input checked="" type="checkbox"/> (а) Строителство	<input type="checkbox"/> (б) Доставки	<input type="checkbox"/> (в) Услуги
<input type="checkbox"/> Изграждане <input type="checkbox"/> Проектиране и изпълнение <input checked="" type="checkbox"/> Изпълнение с каквито и да е средства на строителство, съответстващо на изискванията, определени от възложителите	<input type="checkbox"/> Покупка <input type="checkbox"/> Лизинг <input type="checkbox"/> Наем <input type="checkbox"/> Покупка на изплащане <input type="checkbox"/> Комбинация от изброените	Категория услуга No (Относно категориите услуги 1-27, моля вижте Приложения 2 и 3 от ЗОП)
Място на изпълнение на строителството "АЕЦ Козлодуй" ЕАД  код NUTS: BG313	Място на изпълнение на доставката  код NUTS:	Място на изпълнение на услугата  код NUTS:

#### II.1.3) Настоящото обявление е за

- Възлагане на обществена поръчка
  Създаване на динамична система за доставки (ДСД)
- Сключване на рамково споразумение

#### II.1.4) Информация относно рамково споразумение (когато е приложимо)

- Рамково споразумение с няколко изпълнители
  Рамково споразумение с един изпълнител

Брой: \_\_\_\_\_ или (когато е приложимо) максимален брой \_\_\_\_\_ на участниците в предвиденото рамково споразумение

#### Срок на рамковото споразумение:

Срок в години: \_\_\_\_\_ или в месеци: \_\_\_\_\_

#### Прогнозна стойност на поръчките за целия срок на рамковото споразумение (когато е приложимо):

Прогнозна стойност без ДДС (в цифри): \_\_\_\_\_ Валута: \_\_\_\_\_  
или от: \_\_\_\_\_ до \_\_\_\_\_ Валута: \_\_\_\_\_

#### Честота на поръчките, които ще бъдат възложени (ако е известно):

#### II.1.5) Кратко описание на поръчката:



Ремонт на спомогателни и обслужващи конструкции и площадки на защитната обочка на б блок. Ремонт и подмяна на елементи от стоманените метални конструкции и ламаринената обшивка на защитната обочка на блок б, съгласно Техническото задание

### II.1.6) Код съгласно Класификатора на ОП (CPV)

Осн. предмет	Осн. код	Доп. код (когато е приложимо)
	45223000	

II.1.7) Поръчката е предмет на Споразумението за държавни поръчки (GPA) на Световната търговска организация Да  Не

II.1.8) Обособени позиции (за информацията относно обособените позиции използвайте Приложение Б толкова пъти, колкото е броят на обособените позиции) Да  Не

Ако да, оферти трябва да бъдат подадени (отбележете само едно):

само за една обособена позиция       за една или повече обособени позиции       за всички обособени позиции

II.1.9) Ще бъдат приемани варианти Да  Не

### II.2) Количество или обем на поръчката

II.2.1) Общо количество или обем (включително всички обособени позиции и опции, когато е приложимо)

Съгласно приложени количествени сметки за стротилно-ремонтните работи.

Прогнозна стойност, без ДДС (когато е приложимо)

(в цифри): \_\_\_\_\_ Валута:

или от: \_\_\_\_\_ до \_\_\_\_\_ Валута:

II.2.2) Опции (когато е приложимо) Да  Не

Ако да, описание на тези опции:

Опции се предвижда да се използват:

след: \_\_\_\_\_ месеца или: \_\_\_\_\_ дни от сключване на договора (ако е известно)

Брой на възможните повторения (ако има такива): \_\_\_\_\_ или: между \_\_\_\_\_ и \_\_\_\_\_

В случай на повторение прогнозен график (ако е известно):

след: \_\_\_\_\_ месеца или : \_\_\_\_\_ дни от сключване на договора

### II.3) Срок на договора или краен срок за изпълнение на поръчката

Срок на изпълнение в месеци: \_\_\_\_\_ или дни \_\_\_\_\_ (от сключване на договора) или

начална дата \_\_\_\_\_ дд/мм/гггг

крайна дата на изпълнението 31/12/2009 дд/мм/гггг

## РАЗДЕЛ III: ЮРИДИЧЕСКА, ИКОНОМИЧЕСКА, ФИНАНСОВА И ТЕХНИЧЕСКА ИНФОРМАЦИЯ

### III.1) Условия, свързани с изпълнението на поръчката

#### III.1.1) Изискуеми депозити и гаранции:

Гаранция за участие – 3000 лв. Гаранция за изпълнение на договора в размер на 5% от стойността му.

#### III.1.2) Условия и начин на финансиране и плащане и/или пренатка към съответните разпоредби, които ги уреждат:

Разплащането на изпълнените видове работи ще се извърши \_\_\_\_\_

поетапно, след изпълнение на конкретен обем дейности, предвидени в Приложение № 2 – Количествено-стойностни сметки към настоящия договор, в срок до 15 (петнадесет) работни дни след представяне на Протокол за установяване на извършеното и заплащане на натурални видове СМР, Протокол за проведен входящ контрол на материалите доставка на ИЗПЪЛНИТЕЛЯ, сертификат за произход, декларация за съответствие на материалите, съгласно Наредба за съществените изисквания към строежите и оценяване съответствието на строителните продукти (ДВ бр. 106/2006г.) и оригинална фактура.

**III.1.3) Изискване за създаване на юридическо лице, когато участникът, определен за изпълнител, е обединение на физически и/или юридически лица (когато е приложимо):**

\_\_\_\_\_

**III.1.4) Други особени условия (когато е приложимо)**

Да  Не

Ако да, опишете ги:

\_\_\_\_\_

\_\_\_\_\_

\_\_\_\_\_

## III.2) Условия за участие

**III.2.1) Изисквания към кандидатите или участниците, включително за вписването им в професионални или търговски регистри:**

Изискуеми документи и информация:

Списък на документите; Документ за регистрация или единен идентификационен код, съгласно чл. 23 от Закона за търговски регистър, когато кандидатът е юридическо лице или едноличен търговец, копие от документа за самоличност, когато кандидатът е физическо лице; Когато не е представен ЕИК, съгласно чл. 23 от Закона за търговския регистър, кандидатите – юридически лица или еднолични търговци, прилагат към своите заявления за участие и удостоверение за актуално състояние; Чуждестранните юридически лица прилагат еквивалентен документ на съдебен или административен орган от държавата, в която са установени; Декларации за отсъствие на обстоятелствата по чл. 47 ал. 1, 2 и 5 от ЗОП; Декларация за използване или неизползване на подизпълнители при изпълнение на поръчката; Документ за гаранция за участие; Декларация за подаване на оферта; Информационен лист.

**III.2.2) Икономически и финансови възможности**

Изискуеми документи и информация (когато е приложимо):

Минимални изисквания: Кандидатите трябва да имат валидна застраховка за професионална отговорност по чл. 171 от ЗУТ.  
Изискуеми документи: 1. Застраховка за професионална отговорност по чл. 171 от ЗУТ.

**III.2.3) Технически възможности**

Изискуеми документи и информация (когато е приложимо):

Минимални изисквания: Кандидатите трябва да имат изпълнени поръчки с подобен обект през последните три години, да

притежават необходимото техническо оборудване и кадрови потенциал за изпълнение на поръчката, да притежават сертифицирана система за качеството по ISO 9001:2000 и да са вписани в Централния професионален регистър на строителя; Изискуеми документи: 1. Списък на договорите с подобен обект, изпълнени през последните 3 години, придружен от препоръки за добро изпълнение; 2. Описание на техническото оборудване, с което разполага кандидата; 3. Списък на техническите лица, включително на тези, отговарящи за контрола на качеството, с данни за професионалната им квалификация и трудов стаж.; 4. Кандидатът да притежава Сертифицирана система за управление на качеството БДС ISO 9001:2000. 5. Удостоверение за вписване в Централния професионален регистър на строителя.

### III.2.4) Запазени поръчки (когато е приложимо)

Да  Не 

Поръчката е ограничена до кандидати - специализирани предприятия или кооперации на лица с увреждания

Изпълнението на поръчката е ограничено до програми за защита на заетостта на лица с увреждания

### III.3) Специфични условия при обществени поръчки за услуги

#### III.3.1) За изпълнението на услугата се изисква определена професия

Да  Не 

Ако да, посочете съответните нормативни разпоредби:

#### III.3.2) Юридическите лица трябва да посочат имената и професионалната квалификация на персонала си, отговорен за изпълнението на услугата

Да  Не 

## РАЗДЕЛ IV: ПРОЦЕДУРА

### IV.1) Вид процедура

#### IV.1.1) Вид процедура

Открита

Ограничена

Договаряне Има вече избрани кандидати:

Да  Не 

Ако да, посочете имената и адресите на вече избраните кандидати в раздел VI.3) Допълнителна информация

### IV.2) Критерий за оценка на офертите

#### IV.2.1) Критерий за оценка на офертите

(моля, отбележете приложимото)

най-ниска цена

или

икономически най-изгодна оферта при

посочените по-долу показатели (показателите се посочват с тяхната относителна тежест или в низходящ ред на значимост, когато оценяването на относителната тежест не е възможно поради очевидни причини)

показатели, посочени в документацията, спецификациите, в поканата за представяне на оферти или за участие в договаряне

	Показател	Тежест
1	Технически характеристики на предлаганите за доставка материали и детайли	0,20
2	Пригодност на разработената от участника Работна програма за изпълнение на дейностите, в	0,20

	съответствие с Техническото задание	
3	Срок за изпълнение на общ. поръчка	0,10
4	Гаранционен срок на ремонтните дейности	0,10
5	Цена	0,40
<b>IV.2.2) Ще се използва електронен търг</b>		Да <input type="checkbox"/> Не <input checked="" type="checkbox"/>
Ако да, допълнителна информация за електронния търг (когато е приложимо)		

**IV.3) Административна информация**

<b>IV.3.1) Идентификационен номер на поръчката, даден от възложителя (когато е приложимо)</b>	
БД АЕЦ Търговия 15951	
<b>IV.3.2) Предишни публикации относно същата поръчка</b>	
Да <input type="checkbox"/> Не <input checked="" type="checkbox"/>	
Ако да, посочете къде:	
<input type="checkbox"/> Предварително обявление за ОП	<input type="checkbox"/> Обявление на профила на купувача
Номер на обявлението в ДВ: _____ от _____	
<input type="checkbox"/> Други предишни публикации (когато е приложимо)	
<b>IV.3.3) Условия за получаване на документация за участие (спецификации и допълнителни документи) (с изключение на динамична система за доставки)</b>	
Срок за получаване на документация за участие	
Дата: 15/06/2009 дд/мм/гггг	Час: 16:00
<b>Платими документи</b>	
Да <input checked="" type="checkbox"/> Не <input type="checkbox"/>	
Ако да, цена (в цифри): 12 Валута: BGN	
Условия и начин за плащане:	
По банков път или в брой в касата на "АЕЦ Козлодуй" ЕАД.	
Документацията може да бъде изпратена на кандидата чрез куриер или по e-mail след изпращане на копие то платежно нареждане на посочения в обявлението факс, данни за издаване на фактура и точен адрес за получаване на документацията. Банковите реквизити са следните: Корпоративна търговска банка, IBAN BG31KORP92201000224001, BIC KORPBGSE. Осигурен е електронен достъп до документацията за участие в процедурата в профила на купувача на адреса, посочен в т. I.1) от обявлението.	
<b>IV.3.4) Срок за получаване на оферти или заявления за участие</b>	
Дата: 25/06/2009 дд/мм/гггг	Час: 16:00
<b>IV.3.5) Език/ци, на който/които могат да бъдат изготвени офертите или заявленията за участие</b>	
<input type="checkbox"/> ES <input type="checkbox"/> DA <input type="checkbox"/> ET <input type="checkbox"/> EN <input type="checkbox"/> IT <input type="checkbox"/> LT <input type="checkbox"/> MT <input type="checkbox"/> PL <input type="checkbox"/> SK <input type="checkbox"/> FI <input type="checkbox"/> CS <input type="checkbox"/> DE <input type="checkbox"/> EL <input type="checkbox"/> FR <input type="checkbox"/> LV <input type="checkbox"/> HU <input type="checkbox"/> NL <input type="checkbox"/> PT <input type="checkbox"/> SL <input type="checkbox"/> SV	
Друг: Български	
<b>IV.3.6) Срок на валидност на офертите (открита процедура)</b>	
До дата: _____ дд/мм/гггг	
или в месеци: _____ или дни: _____ (от крайния срок за получаване на оферти)	
<b>IV.3.7) Условия при отваряне на офертите</b>	
Дата: 26/06/2009 дд/мм/гггг	
Час: 10:00	
Място (когато е приложимо): Управление "Търговско", "АЕЦ Козлодуй" ЕАД, 3321	
Лица, които могат да присъстват при отварянето на офертите (когато е приложимо) Да <input checked="" type="checkbox"/> Не <input type="checkbox"/>	
Лица с представителни функции, съгласно регистрацията на _____	

участника или техни упълномощени представители, както и представители на средствата за масова информация и на юридически лица с нестопанска цел имат право да присъстват при отваряне на заявленията.

## РАЗДЕЛ VI: ДРУГА ИНФОРМАЦИЯ

**VI.1) Това представлява периодично възлагане на поръчка (когато е приложимо)** Да  Не

Ако да, прогнозен график за публикуването на следващи обявления:

**VI.2) Поръчката е свързана с проект и/или програма, финансирани от фондове на ЕС** Да  Не

Ако да, посочете проекта/програмата:

**VI.3) Допълнителна информация (когато е приложимо)**

### VI.4) Процедури по обжалване

**VI.4.1) Орган, който отговаря за процедурите по обжалване**

Официално наименование

Комисия за защита на конкуренцията

Адрес

бул. Витоша 18

Град

София

Пощенски код

1000

Държава

България

Телефон

02 9884070

Електронна поща

srcadmin@src.bg

Факс

02 9807315

Интернет адрес (URL):

www.src.bg

**Орган, който отговаря за процедурата по медиация (когато е приложимо)**

Официално наименование

Адрес

Град

Пощенски код

Държава

Телефон

Електронна поща

Факс

Интернет адрес (URL):

**VI.4.2) Подаване на жалби (моля, попълнете раздел VI.4.2 или при необходимост**

<b>раздел VI.4.3)</b> Уточнете информацията относно крайния срок (крайните срокове) за подаване на жалби: Съгласно чл. 120, ал. 2 от ЗОП		
<b>VI.4.3) Служба, от която може да бъде получена информация относно подаването на жалби</b>		
Официално наименование Комисия за защита на конкуренцията		
Адрес бул. Витоша 18		
Град София	Пощенски код 1000	Държава България
		Телефон 02 9884070
Електронна поща срсadmin@sрс.bg		Факс 02 9807315
Интернет адрес (URL): www.sрс.bg		
<b>VI.5) Дата на изпращане на настоящото обявление</b> Дата: 25/05/2009 дд/мм/гггг		

**ПРИЛОЖЕНИЕ А****ДОПЪЛНИТЕЛНИ АДРЕСИ И ЛИЦА ЗА КОНТАКТ**

<b>I) Адреси и лица за контакт, от които може да се получи допълнителна информация</b>		
Официално наименование		
Адрес		
Град	Пощенски код	Държава
За контакти	Телефон	
Лице за контакти		
Електронна поща	Факс	
Интернет адрес (URI):		
<b>II) Адреси и лица за контакт, от които може да се получат документация за участие (спецификации и допълнителни документи) (включително документи за динамична система за доставки)</b>		
Официално наименование		
Адрес		
Град	Пощенски код	Държава
За контакти	Телефон	
Лице за контакти		
Електронна поща	Факс	

Интернет адрес (URL):		
<b>III) Адреси и лица за контакт, на които трябва да бъдат изпратени офертите или заявленията за участие</b>		
Официално наименование		
Адрес		
Град	Пощенски код	Държава
За контакти	Телефон	
Лице за контакти		
Електронна поща	Факс	
Интернет адрес (URL):		

**ПЪЛНО ОПИСАНИЕ НА ОБХВАТА НА ПОРЪЧКА НА ТЕМА:  
“РЕМОНТ НА СПОМАГАТЕЛНИ И ОБСЛУЖВАЩИ КОНСТРУКЦИИ И  
ПЛОЩАДКИ НА ЗАЩИТНАТА ОБОЛОЧКА НА 6 БЛОК”**

**1. Съществуващо състояние:**

В резултат на дългогодишна експлоатация и извършвани ревизии и ремонтни работи по напрегателните сноове на защитната обочка на блок 6 са се появили дефекти по стоманените площадки за обслужване на куполните напрегателни сноове, монтирани към цилиндричната стена на АО и се изразяват в деформации, скъсвания, пропадания и други повреди по парапетите и площадките от просечен рифел. Освен това, под влияние на климатичните условия е нарушена антикорозионната защита на металните конструкции и ламаринената обшивка от LT ламарина на защитната обочка на блока, в следствие, на което се развива корозия по стоманените елементи. Констатираните дефекти са в разрез с “Наредба за техническа експлоатация на ел. Централни и мрежи” и създават предпоставки за трудови злополуки при извършването на дейности върху площадките.

**2. Цели на договора:**

За отстраняването на съществуващите проблеми по т. 1 е необходимо да бъде извършен ремонт и подмяна на елементи от стоманените метални конструкции и ламаринената обшивка на защитната обочка на блок 6, съгласно Техническото задание на Възложителя.

**3. Изисквания за изпълнение и качество на задачата:**

Съгласно Техническото задание на Възложителя, неразделна част от настоящата документация за участие.

**4. Изисквания относно документите, свързани с изпълнение на договора:**

Съгласно Техническото задание на Възложителя, неразделна част от настоящата документация за участие

**5. Допълнителни условия, посочени от Възложителя:**

Няма.

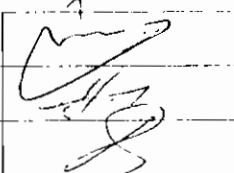
Йосиф Гаврилов	Р-л с-р “О I к-р”, ЕП-2	
Николай Томов	Експерт “СК”, цех “ХТС и СК”	
Доброслав Терчев	Организатор “ИД”, ЕП-2	



# “АЕЦ КОЗЛОДУЙ” ЕАД

Блок: 6

Система: 00

Подразделение: цех О I к-р

УТВЪРЖДАВАМ

ДИРЕКТОР “ПРОИЗВОДСТВО”

..... / К. Николов /

..... 07. 05. 2009 г.

СЪГЛАСУВАЛИ:

ДИРЕКТОР “Б и К”: .....  
07.05.09 (М. Янков)

Р-Л УПРАВЛЕНИЕ  
“ЕКСПЛОАТАЦИЯ”: .....  
..... (Ал. Николов)

## ТЕХНИЧЕСКО ЗАДАНИЕ № 09 36. РО. 00. ТЗ. 754

за ремонт на стоманени конструкции на кота +61,80 и кота +53,80 на РО, Блок 6.

### 1. Програма за финансиране

Техническото задание се изготвя за дейности по ремонта на стоманените конструкции на обслужващи площадки и съоръжения на защитната черупка на реакторно отделение на блок 6 в Електропроизводство-2 на “АЕЦ Козлодуй” ЕАД с цел подобряване експлоатационния вид. Ремонтът е планиран като Мероприятие 20000279 МИС Ваан 2009 от Ремонтната програма на ЕП-2 за 2009год.

### 2. Предмет на дейността

Предмет на услугата (работата) е изпълнението на ремонт и подмяна на стоманените метални конструкции: на кота +61,80м. и кота +53,80м., на металиото стълбище от кота +45,60м. до кота +61,80м., на опорни блокове на куполни снопове на кота +53,80м., опорите на комина. Целта е да бъдат отстранени всички значими дефекти по стоманените елементи от металните конструкции, участъците с огъвания и пропадания, нарушена цялост на заварките по металните площадки и цялостния външен вид на металните конструкции. Подмяна на обшивката от ЛГ-ламарина от кота +45,60м. до кота +61,80м. на 6 Блок. Ремонтът включва и антикорозионна защита (АКЗ) на металните конструкции.

При извършване на ремонтните дейности да се спазват изискванията и критериите на 30.ОУ.ОК.ИК.12 - “Инструкция за подържане на експлоатационния ред и експлоатационното състояние на оборудването в ЕП-2”.

Изпълнителят трябва да предостави за извършването на определени видове дейности технологии за изпълнение и монтаж, изпълнителни схеми и скици и други документи, съгласно действащите правилници и наредби.

### **3. Обем на извършваната услуга / работа**

Предвижда се изпълнение на ремонтни дейности, както следва:

#### **3.1. Дейности по площадката на кота +61,80м.**

##### **3.1.1. Дейности по отводнителната пръстеновидна канавка (латок) на кота +61,80м.:**

- Цялостен поетапен демонтаж на старата настилка от рифелна ламарина с широчина 65см., служеща за покритие на латока на кота +61,80м.;

- Цялостно почистване от наноси и корозия по дъното и стените по цялата дължина на латока;

- Частичен ремонт (подмяна на отделни деформирани елементи) на външен [ - профил на латока, от юг - 9м', от запад - 4,5м' и от север 6м';

- Изпълнение и монтаж на нови демонтируеми индустриални решетки за ходене против хлъзгане над латока и укрепваща конструкция от профили L 50/50/5 през 1000мм. **(Приложение 6):**

- Изпълнение на нова АКЗ на стоманените повърхности на латока и носещата конструкция.

##### **3.1.2. Дейности по предпазния парапет на кота +61,80м. (Приложение 3):**

- Демонтаж поетапно на съществуващата ръкохватката на парапета от винкел L 50/50/5.

- Заготовка на нови вертикалните елементи (стойки) за парапета от квадратен профил □40/40/3/1100 и монтаж на същите, след което да се изрежат старите вертикали от винкел L 50/50/5;

- Монтаж на кабелно трасе в метален канал 100/100мм., комплект с капак, укрепващи елементи и фасонни части;

- Монтаж на стоманена шина 100/4 в долната част при петата на парапета;

- Изпълнение и поетапен монтаж на нова ръкохватка от стоманена тръба ф50/3мм.;

- Изпълнение на нова АКЗ на стоманените повърхности на парапета.

#### **3.2. Дейности по метална площадка на кота +53,80м.:**

**3.2.1. Дейности по пешеходната зона от металната площадка за обслужване на куполните снопове на кота +53,80м.**

- Поетапен демонтаж на съществуващата настилка от плътна и просечена рифелна ламарина;

- Подмяна на деформирани П-профили от стоманената конструкция на площадката - 2бр. профили с размери [ 80/6/3000, намиращи се от югоизточната страна на металната конструкция;

- Монтаж на допълнителни усилващи профили L 50/50/5 през 750мм. под просечената рифелна ламарина за усилване на настилната. **(Приложение 4):**

- Поетапно изпълнение на нова стоманена настилка съгласно първоначалния проект на площадката. Плътните участъци се изпълняват от същия тип плътна рифелна ламарина, а участъците с просечен рифел да се изпълняват от индустриални решетки за ходене против хлъзгане;

- Изпълнение на нова АКЗ на стоманените повърхности.

### **3.2.2. Дейности по парапета на метална площадка на кота +53,80м.(Приложение 5):**

Предложеният детайл е примерен.

- Демонтаж поетапно на съществуващата ръкохватката на парапета от винкел L 50/50/5;

- Заготовка на нови вертикалните елементи (стойки) за парапета от квадратен профил L 40/40/4/1100 и монтаж на същите, след което да се изрежат старите вертикали от винкел L 50/50/5;

- Парапета на кота +53,80 в участъците на куполните снопове да е демонтируем;

- Монтаж на преградни метални шини 50/5 по парапета на металната площадка през 250мм. по височина;

- Монтаж на стоманена шина 100/4 в долната част при петата на парапета;

- Изпълнение и поетапен монтаж на нова ръкохватка от стоманена тръба  $\phi 50/3$ мм.;

- Изпълнение на нова АКЗ на стоманените повърхности на парапета.

### **3.3. Дейности по подмяната на обшивката от ЛТ-ламарина на цилиндричната част на Защитната черупка (ЗЧ) от кота +45,60м. до кота +61,80м. (Приложение 7):**

- Демонтаж на старата ЛТ-ламарина;

- Изпълнение на нова АКЗ на стоманените повърхности на съществуващата носещата конструкция на обшивката;

- Монтаж на новата профилирана ламарина, двустранно поцинкована и антикорозионно защитна с полиестерно покритие. Тя да е с профил с не по-малки от следните характеристики: височина на гофрата  $h=55$ мм. и дебелина  $t=0,8$ мм. с  $I_a=45,6$ см<sup>4</sup>/м',  $W_a=12,4$ см<sup>3</sup>/м' и  $I_b=47,65$ см<sup>4</sup>/м',  $W_b=12,55$ см<sup>3</sup>/м'. Закрепването към съществуващата конструкция е с рапиден винт 3,9x9,5 БДС11227-73/4.6. или самопробивен винт 4.2/16.

### **3.4. Дейности по метално стълбище от кота +45,60м. до кота +61,80м.**

- Поетапно отстраняване на цялата ръкохватка на парапета, изпълнена от метален профил L 50/50/5;
- Заготовка на нови вертикалните елементи (стойки) за парапета от квадратен профил П40/40/4/1100 и монтаж на същите, след което да се изрезжат старите вертикали;
- Монтаж на стоманена шина 100/4 в долната част при петата на парапета;
- Монтаж на преградни метални шини 50/5 по предпазен парапет на метално стълбище през 250мм. по височина;
- Изпълнение и поетапен монтаж на нова ръкохватка от стоманена тръба ф50/3мм.;
- Изпълнение на нова АКЗ на стоманените повърхности на парапета.

**3.5. Дейности по Опорните блокове на куполните снопове на кота +53,80м. и опорите на комина:**

- Отстраняване на излишни и компрометирани детайли, планки и др.;
- Възстановяване целостта на стоманената обшивка, където същата е нарушена, чрез заваряване на отделни листове ламарина, изрязани по мярка от място;
- Неравности и деформации по обшивката на опорните блокове да бъдат отстранени, чрез изрязване и възстановяване на дефектни участъци от обшивката;
- Да се изпълнят липсващи заваръчни шевове между стоманени елементи от облицовката, а където разстоянието между детайлите е по-голямо от 10мм – ръбът да се оканти с ъглов профил;
- За капците на анкерните устройства на куполните напрегателни снопове – ремонт на деформираните участъци;
- Изпълнение на нова АКЗ на стоманените повърхности на парапета.

Обема и вида на услугите и работите, които трябва да се извършат са посочени в количествена сметка Приложение №1 към техническото задание.

#### **4. Организация на работата**

##### *4.1. Инвеститор*

Инвеститорски и технически контрол упражняван от Направление "Р", ЕП-2.

##### *4.2. План за изпълнение на услугата*

4.2.1. Крайна дата на завършване на дейността – декември 2009г.

4.2.2. Да бъде представен график за изпълнение на дейностите със съответните срокове. Графикът може да бъде част от договора или ПОК.

##### *4.3. Условия за изпълнение на услугата/работата*

4.3.1. Условия за достъп на персонала на ВО, съгласно ДБК.КД.ИН.028 Инструкция по качество. Работа на външни организации при сключен договор.

4.3.2. Условия за разрешение за работа, съгласно ДБК.КД.ИН.028 Инструкция по качество. Работа на външни организации при сключен договор.

4.3.3. Контрол на материали и стоки, които ще бъдат вложени при изпълнение на дейностите, съгласно ДОД.КД.ИК.112 "Инструкция по качество. Провеждане на входящ контрол на доставените материали, суровини и комплектоващи изделия в "АЕЦ Козлодуй";

4.3.4. При извършване на ремонтните дейности да се спазват изискванията и критериите на 30.ОУ.ОК.ИК.12 - "Инструкция за поддържане на експлоатационния ред и експлоатационното състояние на оборудването в ЕП-2"

4.3.5. При извършване на строително-монтажните работи да се прилагат и изискванията на Наредба №3 от 31.07.2003 г. за съставяне на актове и протоколи по време на строителството при необходимост.

4.3.6. При съставянето на отчетните документи да се използва и 30.ОУ.ОК.ИК.25 "Инструкция по качество. Организация и контрол при монтаж и ремонт на оборудване и тръбопроводи."

4.3.7. Споразумение за безопасност и охрана на труда и поддържане на експлоатационния ред.

#### *4.4. Критерии за приемане на работата*

4.4.1. Приемането и изпълнението на СМР да става съгласно "Правилник за изпълнение и приемане на строително-монтажните работи /ПНПСМР/ и Плана за контрол на качеството;

4.4.2. Влагането на материалите да става след издаден протокол за входящ контрол.

4.4.3. Двустранен протокол за завършване на дейността с оценка на изпълнението, съгласно критериите за приемане на дейността. Инструкция по качество. Сключване и управление на договори в "АЕЦ Козлодуй" ЕАД, иден.№УТ.ТД.ИН.007.

4.4.4. Контролът ще се осъществява по реда на 30.ОУ.ОК.ИК.25 - "ИК Организация и контрол при монтаж и ремонт на оборудване и тръбопроводи".

### **5. Документация**

#### *5.1. Документи представени от ВО*

5.1.1. технологии за ремонт;

5.1.2. Декларации за съответствие на вложените строителни материали и други изделия, изискващи се от действащите наредби за съществените изисквания в РБ.

#### *5.2. Документи, представени от АЕЦ*

5.2.1. Количествена сметка Приложение № 1 ;

5.2.2. Възложителят ще предостави инструкциите по т.4 на изпълнителя след подписване на договор.

### *5.3. Отчетни документи*

5.3.1. Протокол за установяване на завършени работи по договора – Приложение №2;

5.3.2. Актове за скрити работи;

5.3.3. Акт за завършен монтаж;

5.3.4. Акт за извършена работа.

5.3.5. При съставянето на отчетните документи се използва и “Инструкция по качество. Организация и контрол при монтаж и ремонт на оборудване и тръбопроводи. инден. № 30.ОУОК.ИК.25”

5.3.6. При извършване на строително-монтажните работи се прилагат и изискванията на Наредба №3 от 31.07.2003г. за съставяне на актове и протоколи по време на строителството при необходимост.

## **6. Осигуряване на качеството**

### *6.1. Специфични изисквания*

6.1.1. Фирмата да притежава сертифицирана система по качеството по БДС EN ISO 9001: 2001 и предостави документ за това на етап оферта.

6.1.2. Изпълнителят да представи Програма за осигуряване на качеството и План за контрол на качеството, които подлежат на съгласуване от Възложителя.

### *6.2. Квалификация на персонала на Изпълнителя*

6.2.1. Квалификацията на персонала на Изпълнителя, който ще изпълнява работи на площадката на АЕЦ трябва да отговаря на изискванията на ДБК.К/Д.ИН.028 *Инструкция по качество. Работа на външни организации при сключен договор.*

6.2.2. Отговорните лица за безопасността при работа с наряд/нареждане да притежават квалификационните групи, посочени в чл.62 табл. 1 от ПБЗР- ЕУ.

6.2.3. Отговорните лица за безопасността при работа с наряд/нареждане трябва да притежават квалификационните групи посочени в чл.60 табл.1 от ПБР-НУ.

### *6.3. Документация на вложените материали и оборудване*

Изпълнителят е длъжен да спазва наредбите за съществените изисквания и да представя документацията, изисквана от тях.

Доставеното оборудване и материали да бъдат придружени с необходимите паспорти, сертификати и декларации за съответствие.

### *6.4. Изисквания за опит на изпълнителя*

Изпълнителят да притежава опит в извършването на подобни дейности. Да представи референции за това на етап оферта.

## **7. Контрол от страна на АЕЦ**

### *7.1. Инспекции и проверки на площадката*

“АЕЦ Козлодуй” има право да извършва инспекции и проверки на дейностите извършвани на площадката. Кандидатите трябва писмено да гарантират съгласието си с това условие и да гарантират осигуряване на достъп до персонал, помещения, съоръжения, инструменти и документи, използвани от външните организации и техни под-изпълнители.

## **8. Прилагане на изискванията към под-изпълнители на основния изпълнител**

8.1. Всички изисквания, поставени по-горе в това Техническо задание трябва да бъдат изпълнявани и от всички евентуални под-изпълнители на основния изпълнител по договора.

8.2. Основният изпълнител по договора носи отговорност за контрол на качеството на работата на под-изпълнителите. При използване на под-изпълнители се назначава лице за контрол на качеството (супервайзор) от страна на основния изпълнител.

## **9. Административни разпоредения**

### *9.1. Наказателните клаузи при неспазване на сроковете*

Наказателните клаузи при неспазване на сроковете, определени в Техническото задание или при забавяне на работите поради установено нарушение на критериите за приемане и нужда от доработване се определят в договора.

### *9.2. Мерки при незадоволителен входящ контрол*

При повторно извършване на входящ контрол на доставени материали, поради негодност на първата партида. Изпълнителят заплаща цената на повторния входящ контрол. Доставка на стоки и материали, които са негодни за употреба не се счита за доставка и Изпълнителят трябва да бъде наказан с глоба за закъснение, ако междуременно е изтекъл срокът за доставяне на договорените продукти.

### *9.3. Спазване на изискванията на националното законодателство*

Кандидатите са длъжни да спазват националното законодателство на РБ.

### *9.4. Застраховка при изпълнение на строителство*

При изпълнение на строителство Изпълнителят трябва да притежава застраховка за обезпечаване на отговорностите му за конкретен обект по чл. 173 от ЗУТ.

## **ПРИЛОЖЕНИЯ:**

1. Приложение № 1 - Количествена сметка;
2. Приложение № 2 - Протокол за установяване на завършените работи по договора;
3. Приложение №3 - Детайл за нов парапет на кота +61,80м.;

4. Приложение №4 - Чертеж за допълнителни усилващи профили под настилка от плътен и просечен рифел на кота +53,80м.;
5. Приложение №5 - Детайл за нов парапет на кота 53,80м.;
6. Приложение №6 - Детайл за допълнителни усилващи профили над латок к.+61,80м.;
7. Приложение №7 - Обшивка с профилирана ламарина на “оболочката” над обстройката.

ГЛ. ИНЖЕНЕР ЕП-2:.....



/Д. Ангелов/



**КОЛИЧЕСТВЕНА СМЕТКА ЗА РЕМОНТА НА СТОМАНЕНИ КОНСТРУКЦИИ  
НА 6 БЛ. ОТ К.+45.60 ДО К. + 61.80**

№	Наименование на работите	Ед. мярка	общо
			4
1	2	3	4
	<b>Площадка на кота +61.80</b>		
1	Демонтаж на просечена ламарина латок	м <sup>2</sup>	118.0
2	Почистване от наноси латок	м <sup>3</sup>	6.0
3	Почистване от корозия на латока	м <sup>2</sup>	212.0
4	Епоксидно грундиране на латока	м <sup>2</sup>	212.0
5	Епоксидно боядисване на латок - два пласта	м <sup>2</sup>	212.0
6	Почистване от корозия на мет конструкция	м <sup>2</sup>	225.0
7	Епоксидно грундиране на мет конструкция	м <sup>2</sup>	225.0
8	Епоксидно боядисване на мет конструкция - два пласта	м <sup>2</sup>	225.0
9	Доставка и монтаж на демонтируеми пешеходни скари горещо поцинковани с рамери на мрежата 33,3/33,3 (р-ри 75/100см.) с укрепващи елементи	м <sup>2</sup>	125.0
10	Доставка и монтаж на метална конструкция над "латок"	кг	1012.0
11	Демонтаж на парапет на к +61.80	м <sup>1</sup>	154.0
12	Монтаж на парапет по детайл	м <sup>1</sup>	154.0
13	Доставка и монтаж на кабелно трасе от метален канал 100/100м., комплект с капак, укрепващи елементи и фасонни части.	м <sup>1</sup>	154.0
14	Епоксидно грундиране на парапет на + 61.80	м <sup>2</sup>	75.0
15	Епоксидно боядисване на парапета - два пласта	м <sup>2</sup>	75.0
	<b>Стълбище от +45.60 ДО +61.80</b>		
16	Демонтаж на рифелна ламарина от площадка +61.80	м <sup>2</sup>	45.0
17	Доставка и монтаж на демонтируеми пешеходни скари горещо поцинковани с рамери на мрежата 33,3/33,3 (р-ри 75/100см.) с укрепващи елементи.	м <sup>2</sup>	45.0
18	Демонтаж на съществуващата профилирана ламарина	м <sup>2</sup>	210.0
19	Доставка и монтаж профилирана ламарина двустранно поцинкована и антикорозионно защитена с полиестерно покритие, h=55мм. и l=0,8мм.	м <sup>2</sup>	210.0
20	Почистване от корозия на мет.конструкция	м <sup>2</sup>	50.0
21	Епоксидно грундиране на констукцията на площадката	м <sup>2</sup>	50.0
22	Епоксидно боядисване на площадката - два пласта	м <sup>2</sup>	50.0
23	Демонтаж на парапет на площадката на +61.80	м <sup>1</sup>	36.0
24	Монтаж на парапет по детайл	м <sup>1</sup>	36.0
25	Епоксидно боядисване на парапет - два пласта	м <sup>2</sup>	150.0
26	Демонтаж парапет на стълбище от + 45.60 до +61.80	м <sup>1</sup>	49.0
27	Монтаж на парапет по детайл на стълбище от +45.60 до +61.80	м <sup>1</sup>	49.0
28	Почистване от корозия на стълбище	м <sup>2</sup>	250.0
29	Епоксидно грундиране на стълбище от +45,60 до+ 61,57	м <sup>2</sup>	400.0
30	Епоксидно боядисване на парапет и стълбище от +45 60 до +61 80 - два пласта	м <sup>2</sup>	400.0
	<b>Площадка на кота +53.80</b>		
31	Демонтаж на рифелна ламарина 6мм	м <sup>2</sup>	80.0
32	Демонтаж на ламарина ПВ-506 5мм	м <sup>2</sup>	320.0
33	Демонтаж на парапет	м <sup>1</sup>	168.0
34	Монтаж на подсилващи елементи от винкел (L 50/50/5)	кг	1200.0
35	Почистване от корозия на носещата констукция на +53.80	м <sup>2</sup>	535.0
36	Епоксидно грундиране на носещата конструкция на площадката на +53.80	м <sup>2</sup>	535.0

37	Епоксидно боядисване на констукцията на площадката на +53.80	м <sup>2</sup>	535.0
38	Доставка и монтаж на рифелна ламарина 6мм	кг	4000.0
39	Доставка и монтаж на демонтируеми пешеходни скари горещо поцинковани с рамери на мрежата 33,3/33,3 (р-ри 75/100см.) с укрепващи елементи	м <sup>2</sup>	320.0
40	Епоксидно грундиране на риф. ламарината на площадка	м <sup>2</sup>	160.0
41	Епоксидно боядисване на риф ламарината на площадка - два пласта	м <sup>2</sup>	160.0
42	Монтаж на парапет на + 53 80	м <sup>1</sup>	168.0
43	Епоксидно грундиране на парапет на + 53.80	м <sup>2</sup>	124.0
44	Епоксидно боядисване на парапет +53.80 - два пласта	м <sup>2</sup>	124.0
45	Тръбно инвентарно скеле от +45.60 до +61.80	м2	2498.0
<b>Подмяната на обшивката от ЛТ-ламарина на ЗЧ от к.+45,60м. до к.+61,80м.</b>			
46	Демонтаж на съществуващата профилирана ламарина	м <sup>2</sup>	2225.0
47	Почистване от корозия на носещата констукция на профилираната ламарина	м <sup>2</sup>	100.0
48	Епоксидно грундиране на носещата конструкция на площадката на +53.80	м <sup>2</sup>	300.0
47	Епоксидно боядисване на констукцията на площадката на +53 80	м <sup>2</sup>	300.0
49	Доставка и монтаж профилирана ламарина двустранно поцинкована и антикорозионно защитена с полиестерно покритие, h=55мм. и t=0.8мм.	м <sup>2</sup>	2225.0
<b>Опорни блокове на куполни снопове и опорите на комина</b>			
51	Почистване от корозия на капците на куполните снопове	м <sup>2</sup>	295.0
52	Епоксидно грундиране на предпазни капаци на куполни снопове	м <sup>2</sup>	295.0
53	Епоксидно боядисване на капаци на куполни снопове - два пласта	м <sup>2</sup>	295.0
54	Почистване от корозия на опорни блокове на куполните снопове	м <sup>2</sup>	200.0
55	Епоксидно грундиране на опорни блокове на куполни снопове	м <sup>2</sup>	560.0
56	Епоксидно боядисване на опорни блокове на куполни снопове - два пласта	м <sup>2</sup>	560.0
57	Почистване от корозия на опори на комина	м <sup>2</sup>	70.0
58	Епоксидно грундиране на опори на комина	м <sup>2</sup>	200.0
59	Епоксидно боядисване на опори на комина - два пласта	м <sup>2</sup>	200.0
60	Черна ламарина d=3mm. за изкърпване на участаци по опорните блокове	кг.	200.0
61	Шина 50/5 за отвеждане на дъждовна вода	м <sup>1</sup>	80.0
62	Винкел L50/50/5 за окантване на обшивка	кг.	300.0
63	Епоксидно боядисване на окантващите елементи	м <sup>2</sup>	200.0
64	Изрязване на стари стоманени елементи	бр	100.0
65	Доставка и монтаж поц. ламаринена обшивка между ЗЧ и покрив на РО 6бл	м <sup>2</sup>	174.0
66	Монтаж на шпилки М14, L=100mm. с гайка и шайба за капаци	бр	288.0
67	Доставка и монтаж на кабелно трасе от метален канал 100/100м., комплект с капак, укрепващи елементи и фасонни части.	м <sup>1</sup>	15.0
68	Заварачни шевове z=6mm.	м <sup>1</sup>	92.0

**“АЕЦ Козлодуй” ЕАД, ЕП-2**

Блок: [5, 6 или ОСО]  
 Система: [техн. обозн.]  
 Подразделение: [сектор]

## ДВУСТРАНЕН ПРОТОКОЛ

Днес, ....., **КОМИСИЯ В СЪСТАВ:**

1. Ръков. подраздел. : .....
  2. Отговорно лице от ЕП-2 блок: .....
  3. Представител на ВО: .....
- се събра на обект....., подобект.....  
 за проверка на изпълнението на извършените работи по договор ..... с  
 изпълнител ....., подизпълнител.....  
 ОТНОСНО.....

Комисията извърши проверка на извършената работа и установи:

I. Извършени видове работи

.....

II. Вложени материали

.....

III. Използувана механизация

N	наименование на машината/агрегата	брой машино смени

IV. Работата, възложена по договора е извършена в срок до .....  
 /дата/

V. Необходимата съпровождаща и отчетна документация е предадена в пълен  
 обем:.....  
 да /не/

Приложен е списък на предадената документация, регистрирана в напр. "Р".

Приложени са сертификати на вложените от фирмата материали и оборудване.

Изпълнени са условията от разрешението на АЯР (ако има такива).

Комисията оценява качеството на извършената работа като.....(%)

VII. Комисията има следните забележки по изпълнението:

.....

VIII. Комисията заключава:

Възложената работа е изпълнена

\* ОКОНЧАТЕЛНО БЕЗ ЗАБЕЛЕЖКИ

\* ЧАСТИЧНО БЕЗ ЗАБЕЛЕЖКИ

\* ОКОНЧАТЕЛНО (ЧАСТИЧНО) СЪС ЗАБЕЛЕЖКИ С КРАЕН СРОК

.....

За отстраняване на забележките да се подготви отделен констативен протокол, подписан от двете страни - ЕП-2 блок и ВО.

Изготвил протокола: Отговорно лице от ЕП-2	<i>.фамилия, длъжност, подпис.</i>	място на съхранение:
Ръков. подразделение:	<i>.фамилия, длъжност, подпис.</i>	<i>.наименование на архива/</i>
Представител ВО:	<i>.фамилия, длъжност, подпис.</i>	№ на регистрация на прот.: <i>'пореден номер, дата'</i>

Приложение 3

Детайл на парапет на кота +61.80



Таблица на елементите на кота +61.80

По	сечение [мм]	еднична дължина [мм]	брот	маса кг	
				Ед	Общо
1	Тр. 50/3 3.48кг/м <sup>1</sup>	153000	1	532.44	532.44
2	Кв. тръба 40/40/2 2.34кг/м <sup>1</sup>	1110	107	2.59	277.13
3	Кутия за кабелен канал	153000	1		
4	шина 100/2 1.56кг	153000	1	238.68	238.68
5	шина 50/5 1.96кг	153000	1	299.88	299.88
Всичко за цялата дължина					1348.13

ДЕТАИЛ НА УСЛАВЯЩИ ПРОФИЛИ НА К153<sup>80</sup>

ПОД ПРОСЕЧЕНАТА ЛАМАРНИКА ОТ ВЪНШЕНА L 50/50/5

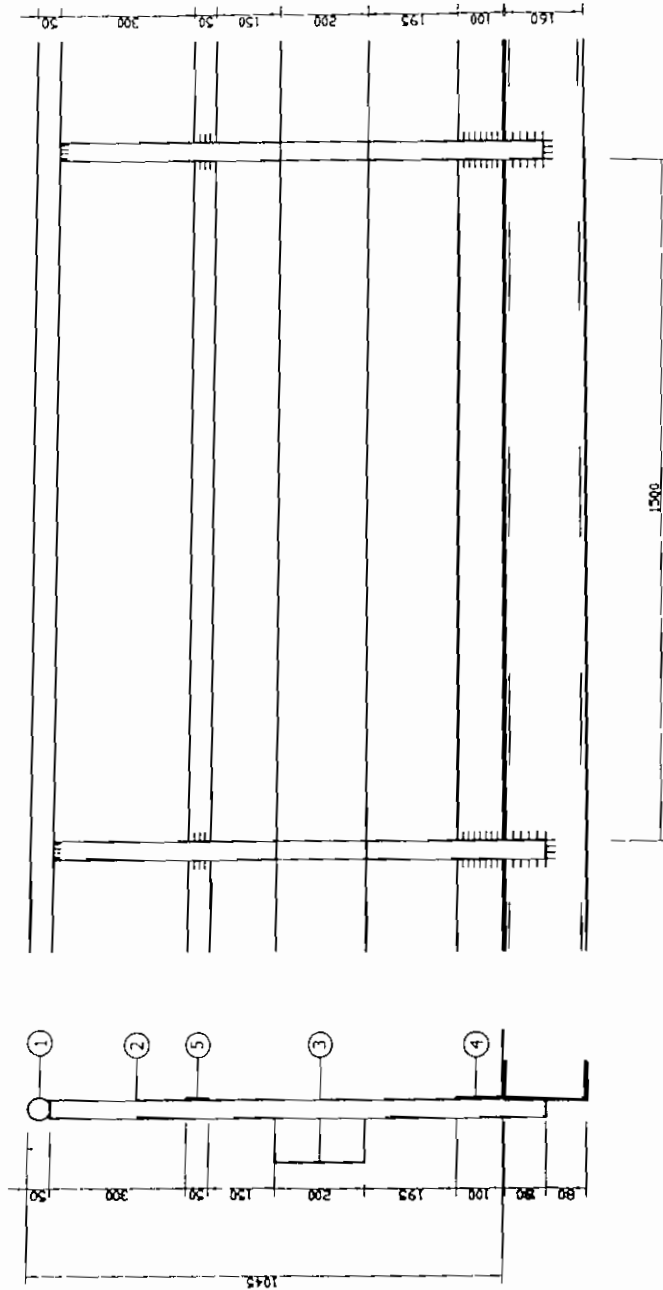
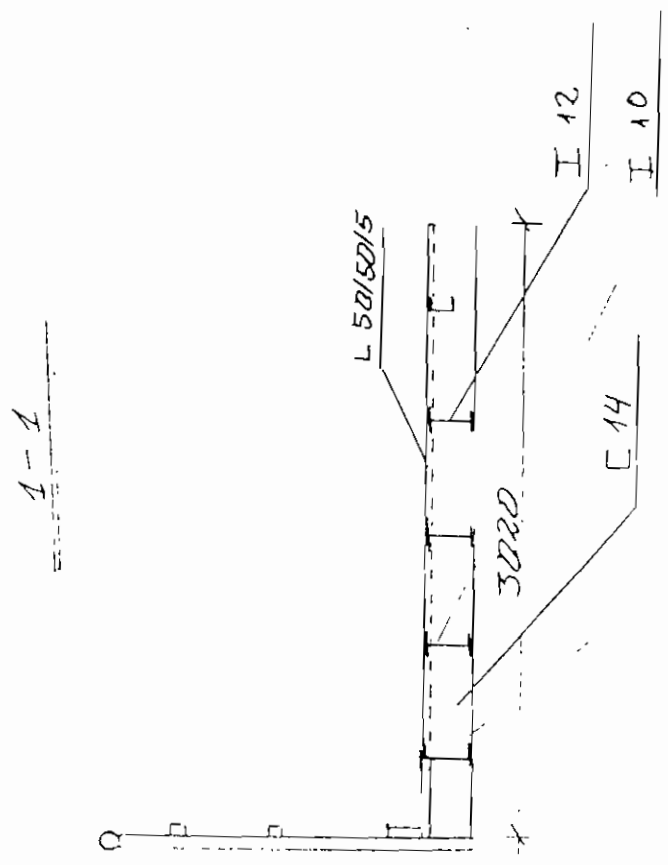
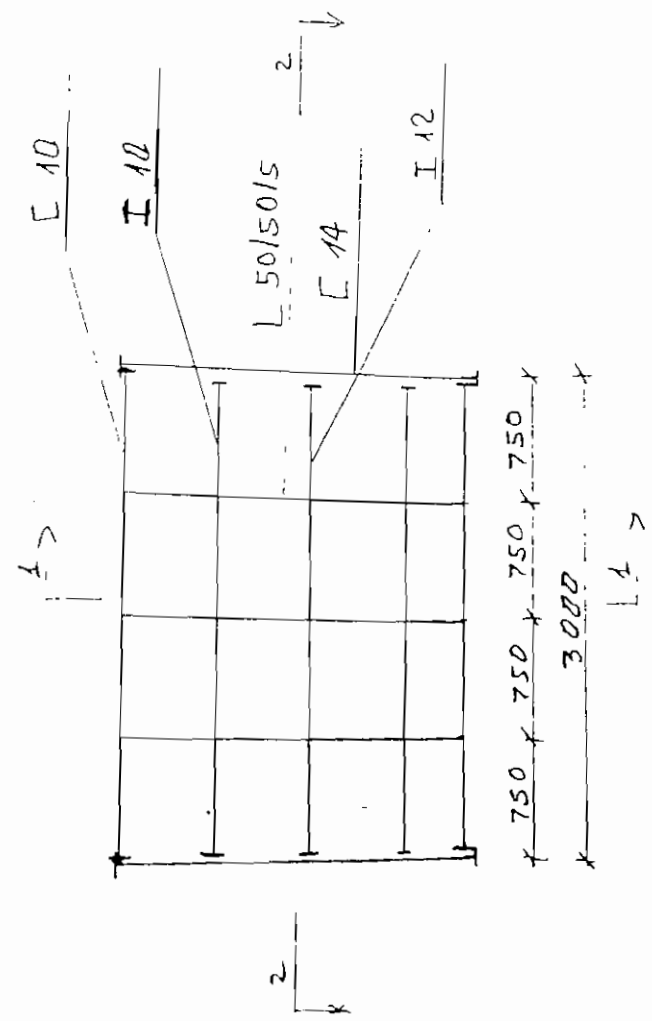

2-2



C 10

Детайл на парапет на кога +53.80



Таблица на елементите на кога +53.80

позиция	сечение		Еднична дължина [мм]	Брок	маса кг	
	[мм]				Ед	Общо
1	Тр50/3	3.48кг/м <sup>1</sup>	168000	1	584.64	584.64
2	Кв. тръба 40/40/2	2.34кг/м <sup>1</sup>	1030	169	2.41	407
3	шина 50/5	1.96кг/м <sup>1</sup>	168000	2	329.28	658.56
4	шина 100/2	1.56кг/м <sup>1</sup>	168000	1	263.8	263.8
Всичко за цялата дължина						1914



				Мащаб 1:5	Маса		34 на блок 6
				Лист 1/1	Укрепваща конструкция на пешеходна пътека над "латок" на к.+61,80		
Изм.	Опис	Подпис	Дата	"АЕЦ Козлодуй" ЕАД		09.36.P0.R00MS.PPP.2747.00.00	
Разр.	Румен Драганов		04.09				
Пров.	Румен Маринов		04.09				
Норм.							

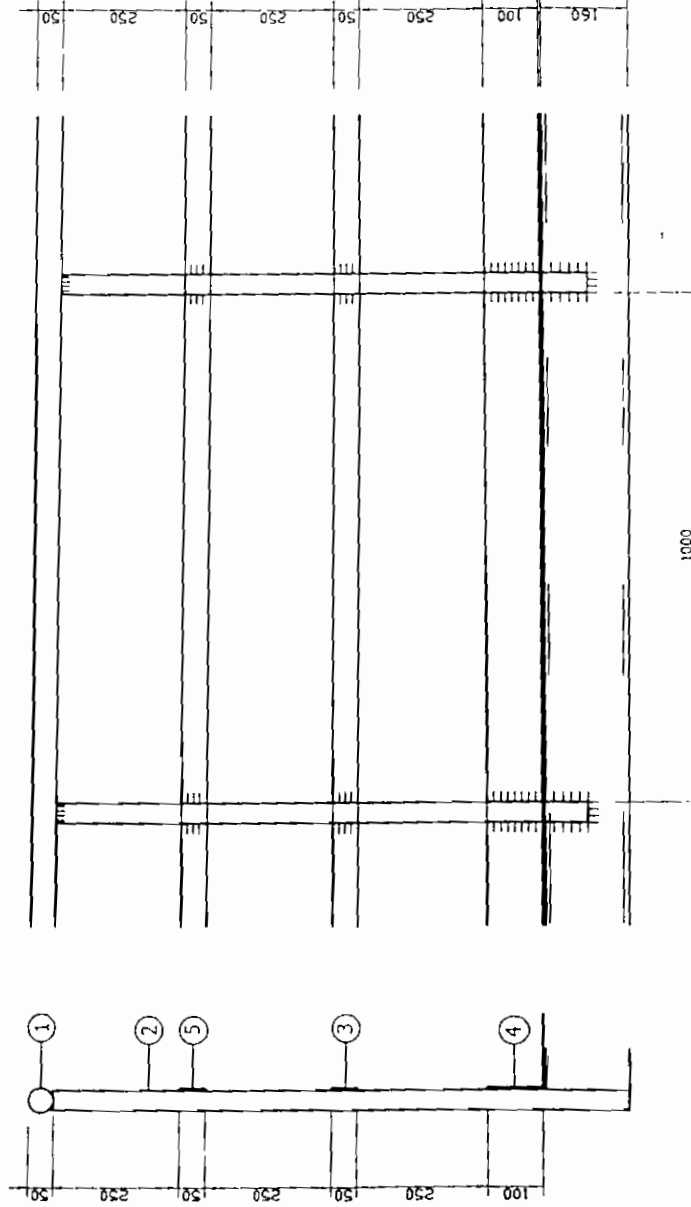
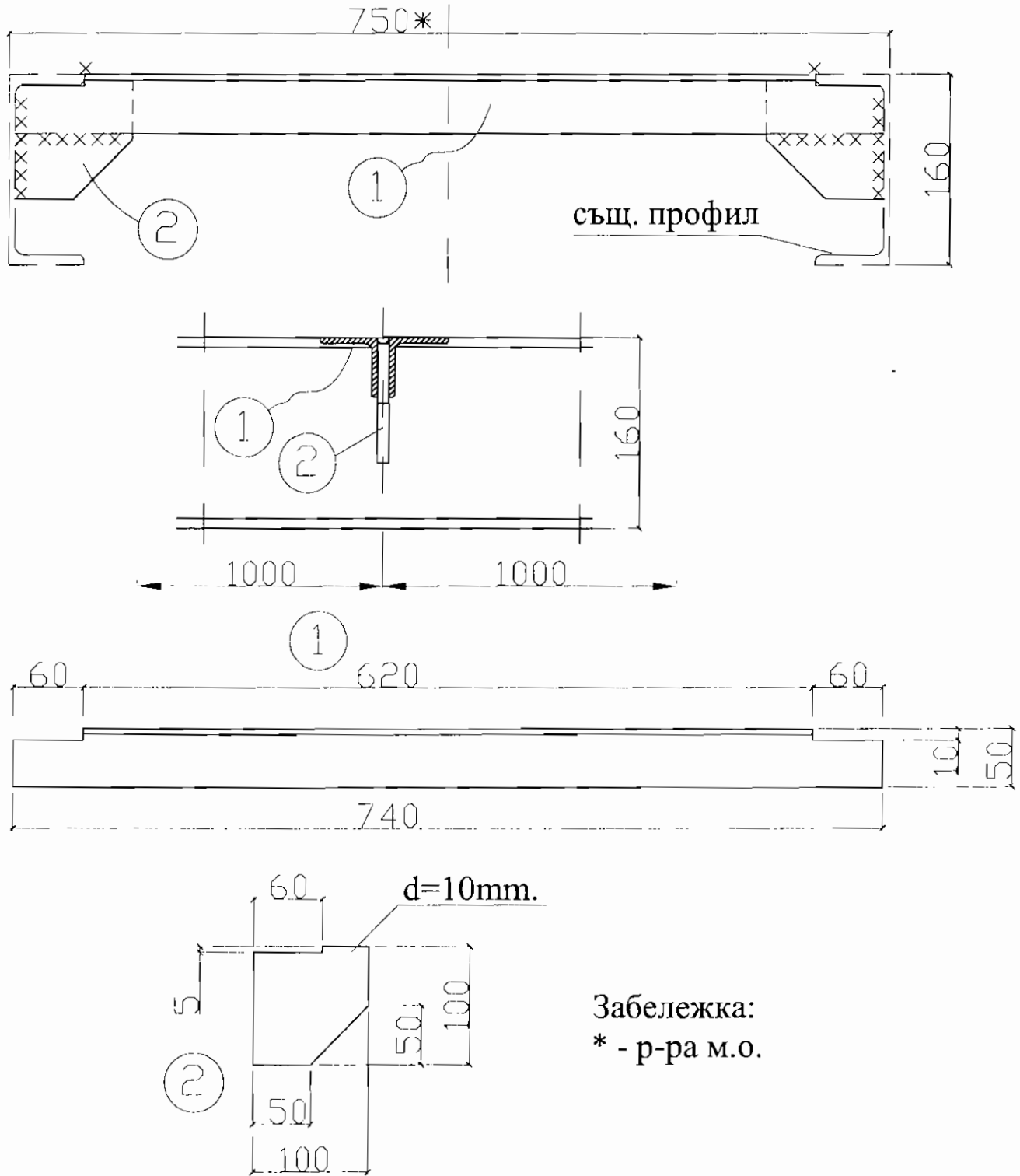

Спецификация на укрепваща конструкция на пешеходна пътека  
над "латок" на к.+61,80 на ЗЧ на бл.6.

Общо = 1011.9 kg.  
2% 19.9

	2	- 100/10	100	155	0.8	124.0	--	
Гр.1	1	L50/50/5	740	310	2.8	868.0	Вст3	
марка	поз.	профил	дълж.	брой	един.	общо	стомана	забележка
				тегло - кг.		(кг.)		

1. АКЗ:

- Почистване до метален блясък;
  - Един плас грунд;
  - Два пласта блажна боя.
2. Всички зав.шевове Z=5мм.  
3. Електроди -EN 499 - E 42

Изготвил: .....  
/P. Драганов/

ДЕТЯНИН Н 4,5

ГОСАДА Н 40100

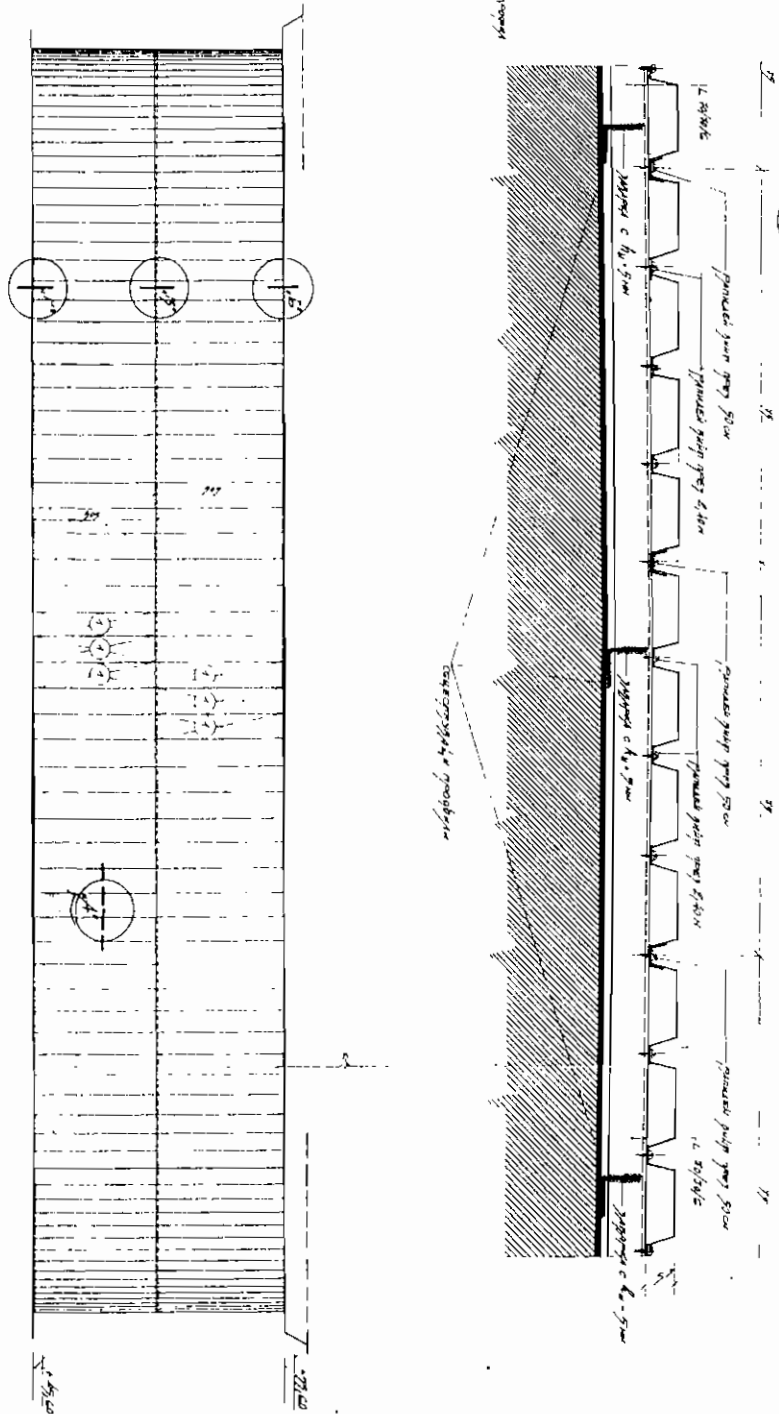
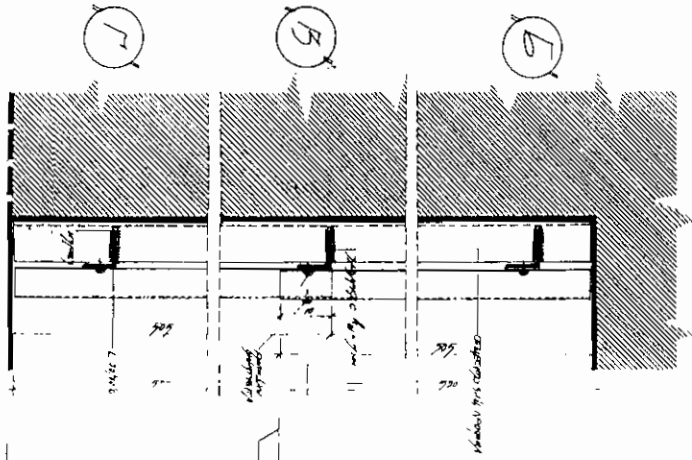

ДЕТЯНИН А Н 4,5

составитель: [Signature]

ЭНЕРГОПРОЕКТ		№ 01-20109	
ИЗДАНИЕ	№	ОБЪЕКТ	№
1	1	ЭНЕРГОПРОЕКТ	№ 01-20109
2	2	ЭНЕРГОПРОЕКТ	№ 01-20109
3	3	ЭНЕРГОПРОЕКТ	№ 01-20109
4	4	ЭНЕРГОПРОЕКТ	№ 01-20109
5	5	ЭНЕРГОПРОЕКТ	№ 01-20109
6	6	ЭНЕРГОПРОЕКТ	№ 01-20109
7	7	ЭНЕРГОПРОЕКТ	№ 01-20109
8	8	ЭНЕРГОПРОЕКТ	№ 01-20109
9	9	ЭНЕРГОПРОЕКТ	№ 01-20109
10	10	ЭНЕРГОПРОЕКТ	№ 01-20109



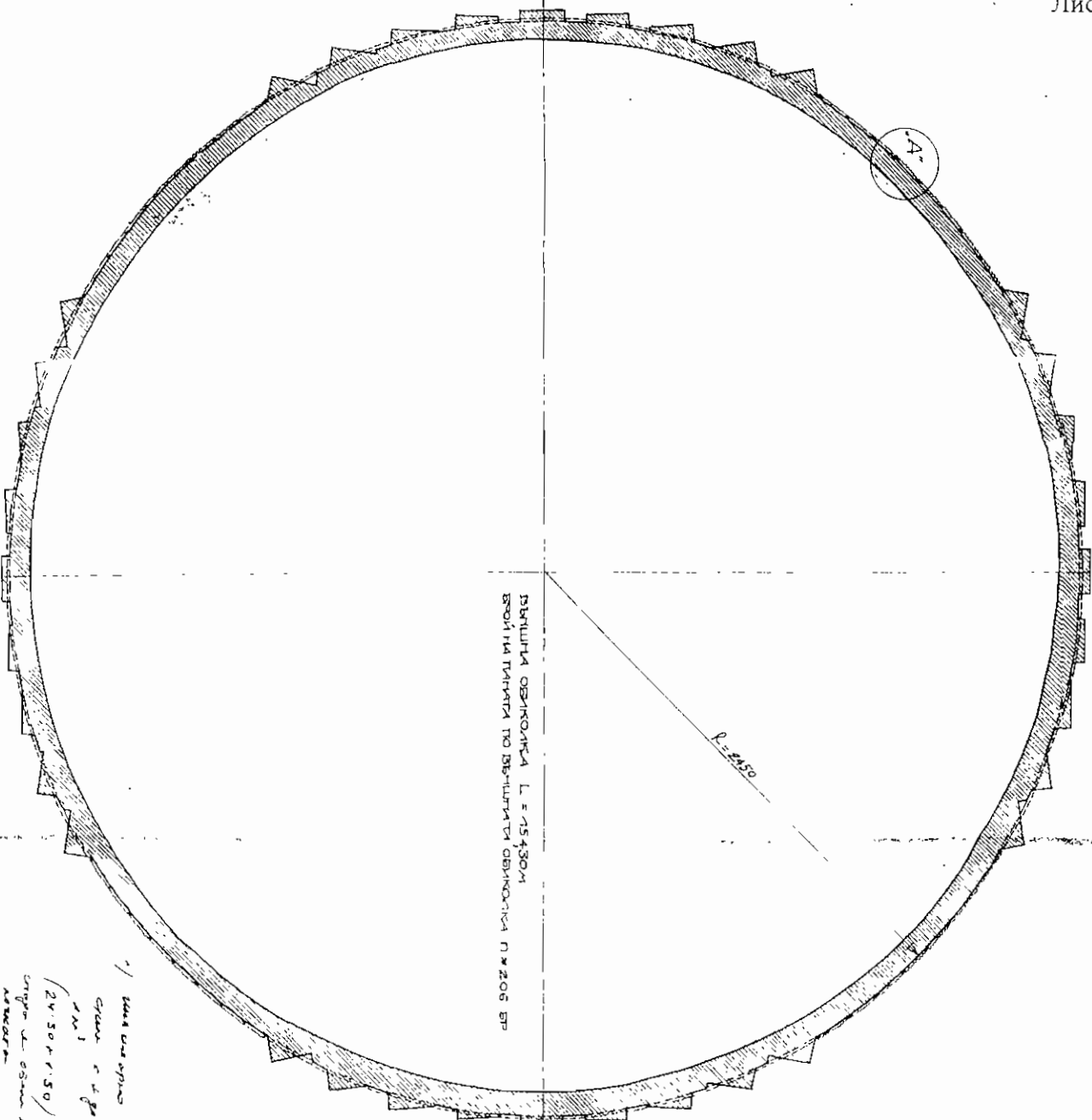

ВЫШКА ОБЪЕДИНЕНА L = 15430М  
ВХОДИТ НА ПИКАТА ПО ВЫШКАТА ОБЪЕДИНЕНА П. Ж. 206 БР

R=2450

1/ из условия монтажа  
сделана в 2х 20м 30м  
и 2х 20м 14 м 10  
0,0050 =

ОБЪЕДИНЕНА:  
1. КОНСТРУКТОР:  
ИПЖ.Т. П. В. 4-015/  
21.05.2010 20 м 30 м

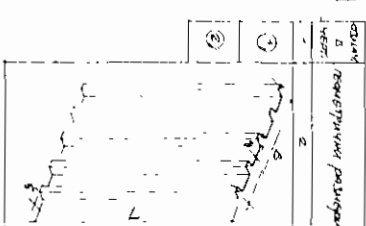

ОТДЕС ИДИКАЦИЯ

№	ИЗМЕНЕНИЯ	ПОСЛЕДОВАТЕЛЬНОСТЬ	ПОСЛЕДОВАТЕЛЬНОСТЬ	ПОСЛЕДОВАТЕЛЬНОСТЬ	ПОСЛЕДОВАТЕЛЬНОСТЬ	ПОСЛЕДОВАТЕЛЬНОСТЬ	ПОСЛЕДОВАТЕЛЬНОСТЬ	ПОСЛЕДОВАТЕЛЬНОСТЬ	ПОСЛЕДОВАТЕЛЬНОСТЬ
1	1	1	1	1	1	1	1	1	1
2	2	2	2	2	2	2	2	2	2
3	3	3	3	3	3	3	3	3	3
4	4	4	4	4	4	4	4	4	4
5	5	5	5	5	5	5	5	5	5
6	6	6	6	6	6	6	6	6	6
7	7	7	7	7	7	7	7	7	7
8	8	8	8	8	8	8	8	8	8
9	9	9	9	9	9	9	9	9	9
10	10	10	10	10	10	10	10	10	10
11	11	11	11	11	11	11	11	11	11

РАСПОСЛОЖЕНИЕ ВАРИАНТОВ  
ВАРИАНТ 30x30x5 640x722x-24/46  
ВАРИАНТ 30x30x5 640x722x-24/46

ИЗМЕНЕНИЯ	ПОСЛЕДОВАТЕЛЬНОСТЬ	ПОСЛЕДОВАТЕЛЬНОСТЬ	ПОСЛЕДОВАТЕЛЬНОСТЬ	ПОСЛЕДОВАТЕЛЬНОСТЬ	ПОСЛЕДОВАТЕЛЬНОСТЬ	ПОСЛЕДОВАТЕЛЬНОСТЬ	ПОСЛЕДОВАТЕЛЬНОСТЬ	ПОСЛЕДОВАТЕЛЬНОСТЬ	ПОСЛЕДОВАТЕЛЬНОСТЬ
1	1	1	1	1	1	1	1	1	1
2	2	2	2	2	2	2	2	2	2
3	3	3	3	3	3	3	3	3	3
4	4	4	4	4	4	4	4	4	4
5	5	5	5	5	5	5	5	5	5
6	6	6	6	6	6	6	6	6	6
7	7	7	7	7	7	7	7	7	7
8	8	8	8	8	8	8	8	8	8
9	9	9	9	9	9	9	9	9	9
10	10	10	10	10	10	10	10	10	10
11	11	11	11	11	11	11	11	11	11

НЕПРОЕКТ

ПРОЕКТ

№ 211-50710

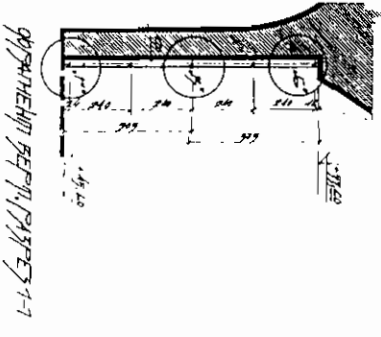
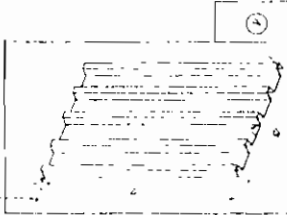
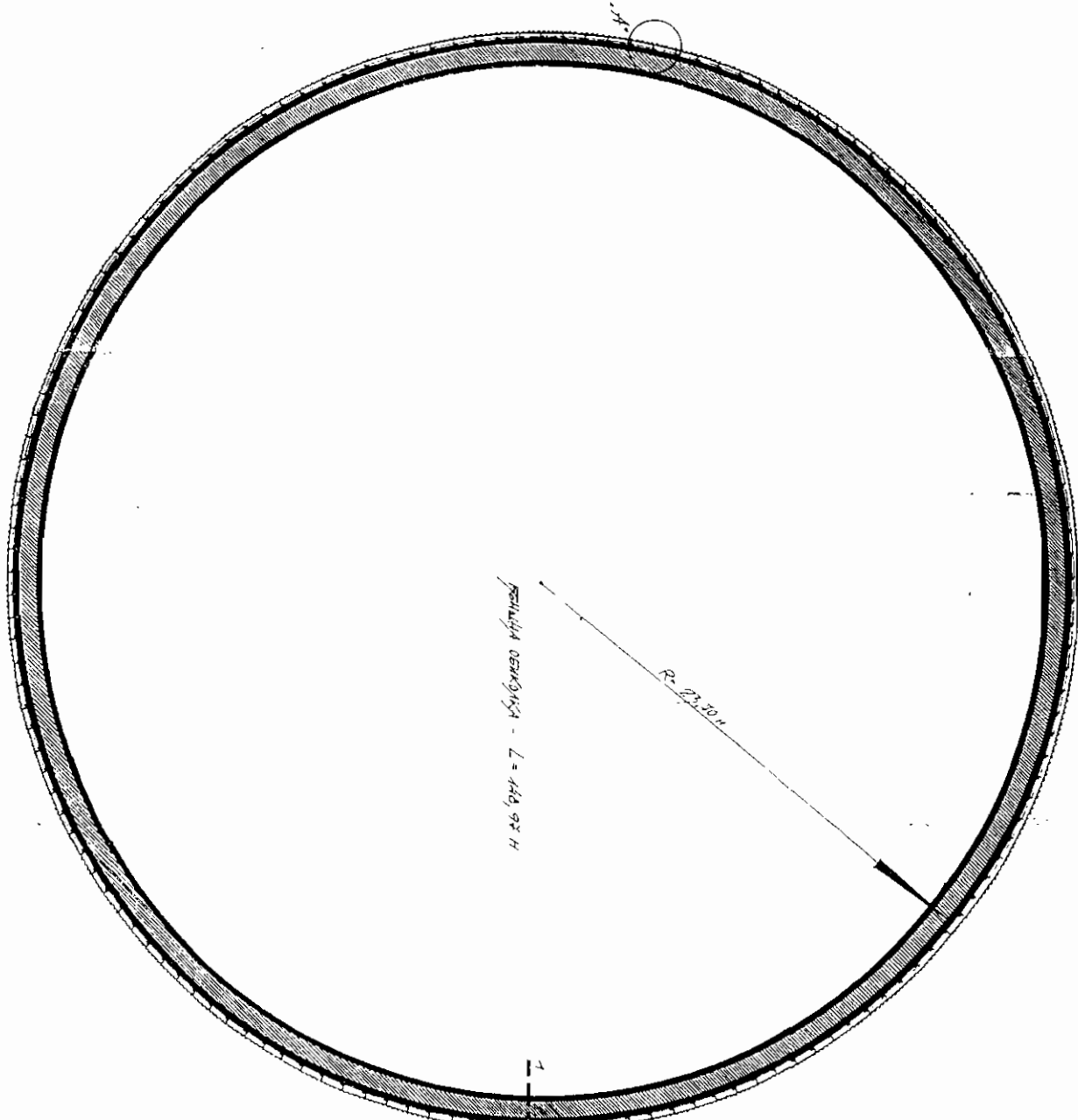

СЕРИЯ ДИМЕРОВ АЛЮМИНИЙ Д-51.4030 ПО ДИМЕТРИИ

СЕРИЯ ДИМЕРОВ АЛЮМИНИЙ

№ п/п	Вид	Сечение	Средний диаметр		Средний диаметр		Средний диаметр		Средний диаметр
			внутр.	вн.	внутр.	вн.	внутр.	вн.	
1	Л	507	79	88	97	107	116	125	134

РАДИУС ВАНН - 0,400 м

Средний диаметр ванн 125, 134, 143, 152, 161, 170, 179, 188, 197, 206, 215, 224, 233, 242, 251, 260, 269, 278, 287, 296, 305, 314, 323, 332, 341, 350, 359, 368, 377, 386, 395, 404, 413, 422, 431, 440, 449, 458, 467, 476, 485, 494, 503, 512, 521, 530, 539, 548, 557, 566, 575, 584, 593, 602, 611, 620, 629, 638, 647, 656, 665, 674, 683, 692, 701, 710, 719, 728, 737, 746, 755, 764, 773, 782, 791, 800, 809, 818, 827, 836, 845, 854, 863, 872, 881, 890, 899, 908, 917, 926, 935, 944, 953, 962, 971, 980, 989, 998, 1007, 1016, 1025, 1034, 1043, 1052, 1061, 1070, 1079, 1088, 1097, 1106, 1115, 1124, 1133, 1142, 1151, 1160, 1169, 1178, 1187, 1196, 1205, 1214, 1223, 1232, 1241, 1250, 1259, 1268, 1277, 1286, 1295, 1304, 1313, 1322, 1331, 1340, 1349, 1358, 1367, 1376, 1385, 1394, 1403, 1412, 1421, 1430, 1439, 1448, 1457, 1466, 1475, 1484, 1493, 1502, 1511, 1520, 1529, 1538, 1547, 1556, 1565, 1574, 1583, 1592, 1601, 1610, 1619, 1628, 1637, 1646, 1655, 1664, 1673, 1682, 1691, 1700, 1709, 1718, 1727, 1736, 1745, 1754, 1763, 1772, 1781, 1790, 1799, 1808, 1817, 1826, 1835, 1844, 1853, 1862, 1871, 1880, 1889, 1898, 1907, 1916, 1925, 1934, 1943, 1952, 1961, 1970, 1979, 1988, 1997, 2006, 2015, 2024, 2033, 2042, 2051, 2060, 2069, 2078, 2087, 2096, 2105, 2114, 2123, 2132, 2141, 2150, 2159, 2168, 2177, 2186, 2195, 2204, 2213, 2222, 2231, 2240, 2249, 2258, 2267, 2276, 2285, 2294, 2303, 2312, 2321, 2330, 2339, 2348, 2357, 2366, 2375, 2384, 2393, 2402, 2411, 2420, 2429, 2438, 2447, 2456, 2465, 2474, 2483, 2492, 2501, 2510, 2519, 2528, 2537, 2546, 2555, 2564, 2573, 2582, 2591, 2600, 2609, 2618, 2627, 2636, 2645, 2654, 2663, 2672, 2681, 2690, 2699, 2708, 2717, 2726, 2735, 2744, 2753, 2762, 2771, 2780, 2789, 2798, 2807, 2816, 2825, 2834, 2843, 2852, 2861, 2870, 2879, 2888, 2897, 2906, 2915, 2924, 2933, 2942, 2951, 2960, 2969, 2978, 2987, 2996, 3005, 3014, 3023, 3032, 3041, 3050, 3059, 3068, 3077, 3086, 3095, 3104, 3113, 3122, 3131, 3140, 3149, 3158, 3167, 3176, 3185, 3194, 3203, 3212, 3221, 3230, 3239, 3248, 3257, 3266, 3275, 3284, 3293, 3302, 3311, 3320, 3329, 3338, 3347, 3356, 3365, 3374, 3383, 3392, 3401, 3410, 3419, 3428, 3437, 3446, 3455, 3464, 3473, 3482, 3491, 3500, 3509, 3518, 3527, 3536, 3545, 3554, 3563, 3572, 3581, 3590, 3599, 3608, 3617, 3626, 3635, 3644, 3653, 3662, 3671, 3680, 3689, 3698, 3707, 3716, 3725, 3734, 3743, 3752, 3761, 3770, 3779, 3788, 3797, 3806, 3815, 3824, 3833, 3842, 3851, 3860, 3869, 3878, 3887, 3896, 3905, 3914, 3923, 3932, 3941, 3950, 3959, 3968, 3977, 3986, 3995, 4004, 4013, 4022, 4031, 4040, 4049, 4058, 4067, 4076, 4085, 4094, 4103, 4112, 4121, 4130, 4139, 4148, 4157, 4166, 4175, 4184, 4193, 4202, 4211, 4220, 4229, 4238, 4247, 4256, 4265, 4274, 4283, 4292, 4301, 4310, 4319, 4328, 4337, 4346, 4355, 4364, 4373, 4382, 4391, 4400, 4409, 4418, 4427, 4436, 4445, 4454, 4463, 4472, 4481, 4490, 4499, 4508, 4517, 4526, 4535, 4544, 4553, 4562, 4571, 4580, 4589, 4598, 4607, 4616, 4625, 4634, 4643, 4652, 4661, 4670, 4679, 4688, 4697, 4706, 4715, 4724, 4733, 4742, 4751, 4760, 4769, 4778, 4787, 4796, 4805, 4814, 4823, 4832, 4841, 4850, 4859, 4868, 4877, 4886, 4895, 4904, 4913, 4922, 4931, 4940, 4949, 4958, 4967, 4976, 4985, 4994, 5003, 5012, 5021, 5030, 5039, 5048, 5057, 5066, 5075, 5084, 5093, 5102, 5111, 5120, 5129, 5138, 5147, 5156, 5165, 5174, 5183, 5192, 5201, 5210, 5219, 5228, 5237, 5246, 5255, 5264, 5273, 5282, 5291, 5300, 5309, 5318, 5327, 5336, 5345, 5354, 5363, 5372, 5381, 5390, 5399, 5408, 5417, 5426, 5435, 5444, 5453, 5462, 5471, 5480, 5489, 5498, 5507, 5516, 5525, 5534, 5543, 5552, 5561, 5570, 5579, 5588, 5597, 5606, 5615, 5624, 5633, 5642, 5651, 5660, 5669, 5678, 5687, 5696, 5705, 5714, 5723, 5732, 5741, 5750, 5759, 5768, 5777, 5786, 5795, 5804, 5813, 5822, 5831, 5840, 5849, 5858, 5867, 5876, 5885, 5894, 5903, 5912, 5921, 5930, 5939, 5948, 5957, 5966, 5975, 5984, 5993, 6002, 6011, 6020, 6029, 6038, 6047, 6056, 6065, 6074, 6083, 6092, 6101, 6110, 6119, 6128, 6137, 6146, 6155, 6164, 6173, 6182, 6191, 6200, 6209, 6218, 6227, 6236, 6245, 6254, 6263, 6272, 6281, 6290, 6299, 6308, 6317, 6326, 6335, 6344, 6353, 6362, 6371, 6380, 6389, 6398, 6407, 6416, 6425, 6434, 6443, 6452, 6461, 6470, 6479, 6488, 6497, 6506, 6515, 6524, 6533, 6542, 6551, 6560, 6569, 6578, 6587, 6596, 6605, 6614, 6623, 6632, 6641, 6650, 6659, 6668, 6677, 6686, 6695, 6704, 6713, 6722, 6731, 6740, 6749, 6758, 6767, 6776, 6785, 6794, 6803, 6812, 6821, 6830, 6839, 6848, 6857, 6866, 6875, 6884, 6893, 6902, 6911, 6920, 6929, 6938, 6947, 6956, 6965, 6974, 6983, 6992, 7001, 7010, 7019, 7028, 7037, 7046, 7055, 7064, 7073, 7082, 7091, 7100, 7109, 7118, 7127, 7136, 7145, 7154, 7163, 7172, 7181, 7190, 7199, 7208, 7217, 7226, 7235, 7244, 7253, 7262, 7271, 7280, 7289, 7298, 7307, 7316, 7325, 7334, 7343, 7352, 7361, 7370, 7379, 7388, 7397, 7406, 7415, 7424, 7433, 7442, 7451, 7460, 7469, 7478, 7487, 7496, 7505, 7514, 7523, 7532, 7541, 7550, 7559, 7568, 7577, 7586, 7595, 7604, 7613, 7622, 7631, 7640, 7649, 7658, 7667, 7676, 7685, 7694, 7703, 7712, 7721, 7730, 7739, 7748, 7757, 7766, 7775, 7784, 7793, 7802, 7811, 7820, 7829, 7838, 7847, 7856, 7865, 7874, 7883, 7892, 7901, 7910, 7919, 7928, 7937, 7946, 7955, 7964, 7973, 7982, 7991, 8000, 8009, 8018, 8027, 8036, 8045, 8054, 8063, 8072, 8081, 8090, 8099, 8108, 8117, 8126, 8135, 8144, 8153, 8162, 8171, 8180, 8189, 8198, 8207, 8216, 8225, 8234, 8243, 8252, 8261, 8270, 8279, 8288, 8297, 8306, 8315, 8324, 8333, 8342, 8351, 8360, 8369, 8378, 8387, 8396, 8405, 8414, 8423, 8432, 8441, 8450, 8459, 8468, 8477, 8486, 8495, 8504, 8513, 8522, 8531, 8540, 8549, 8558, 8567, 8576, 8585, 8594, 8603, 8612, 8621, 8630, 8639, 8648, 8657, 8666, 8675, 8684, 8693, 8702, 8711, 8720, 8729, 8738, 8747, 8756, 8765, 8774, 8783, 8792, 8801, 8810, 8819, 8828, 8837, 8846, 8855, 8864, 8873, 8882, 8891, 8900, 8909, 8918, 8927, 8936, 8945, 8954, 8963, 8972, 8981, 8990, 9000, 9009, 9018, 9027, 9036, 9045, 9054, 9063, 9072, 9081, 9090, 9100, 9109, 9118, 9127, 9136, 9145, 9154, 9163, 9172, 9181, 9190, 9200, 9209, 9218, 9227, 9236, 9245, 9254, 9263, 9272, 9281, 9290, 9300, 9309, 9318, 9327, 9336, 9345, 9354, 9363, 9372, 9381, 9390, 9400, 9409, 9418, 9427, 9436, 9445, 9454, 9463, 9472, 9481, 9490, 9500, 9509, 9518, 9527, 9536, 9545, 9554, 9563, 9572, 9581, 9590, 9600, 9609, 9618, 9627, 9636, 9645, 9654, 9663, 9672, 9681, 9690, 9700, 9709, 9718, 9727, 9736, 9745, 9754, 9763, 9772, 9781, 9790, 9800, 9809, 9818, 9827, 9836, 9845, 9854, 9863, 9872, 9881, 9890, 9900, 9909, 9918, 9927, 9936, 9945, 9954, 9963, 9972, 9981, 9990, 10000

ЕНЕРГОПРОЕКТ		№ 01/00000	
Исполнитель:	И.И. Иванов	Проверено:	А.А. Петров
Дата:	15.01.2024	Масштаб:	1:1
Лист:	4/4	Страна:	Россия

Согласовано: \_\_\_\_\_

И.И. Иванов



# “АЕЦ КОЗЛОДУЙ” ЕАД, гр.Козлодуй

СЪГЛАСУВАЛ,  
ДИРЕКТОР „Ф и В”

*22.08.2017*

ГЕОРГИ КИРКОВ

УТВЪРДИЛ,  
ДИРЕКТОР “ПРОИЗВОДСТВО”

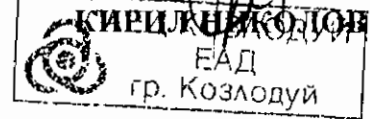

## МЕТОДИКА

за определяне на комплексната оценка на офертите,

подадени за участие в процедура на договаряне с обявление с обект:

**“Ремонт на спомагателни и обслужващи конструкции и площадки на защитната оболочка на 6 блок”**

### 1. Общи условия

1.1. За разглеждане на постъпилите заявления и оценка на оферти Възложителят назначава със заповед комисия, по реда на гл. III, раздел V от ЗОП, за провеждане на процедурата за възлагане на обществена поръчка, като определя нейния състав и резервни членове.

1.2. Комисията се назначава след изтичане на срока за приемане на заявленията.

1.3. Срокът за приключване на работата на комисията по т.1, се определя от Възложителя в заповедта.

1.4. Членовете на комисията и консултантите към нея са длъжни да пазят в тайна обстоятелствата, които са узнали във връзка със своята работа в комисията.

1.5. Назначената по т.1 комисия от Възложителя започва работа след получаване на списъка с кандидатите и представените заявления.

1.6. Членовете на комисията и консултантите подписват и представят на Възложителя декларация, съгласно чл.35, ал. 3 от ЗОП.

### 2. Разглеждане на заявленията и подбор на кандидатите

2.1. Комисията отваря пликите със заявленията на кандидатите в деня, мястото и часа определени в обявлението, по реда на постъпването им. Кандидатите или техни упълномощени представители, както и представители на средствата за масова информация и на юридически лица с нестопанска цел имат право да присъстват при отваряне на заявленията.

2.2. Комисията проверява наличието и съответствието на документите от заявленията с изискванията на т.2.2. от Указанията в настоящата документация и чл.77 ал.3 - 5 от ЗОП.

2.3. Комисията разглежда постъпилите заявления и извършва подбор на кандидатите въз основа на представените съгласно обявлението документи за тяхното икономическо и

финансово състояние, техническата им възможност и/или квалификация за изпълнение на обществената поръчка.

2.4. Комисията съставя протокол за резултатите от подбора, след което Възложителя обявява с решение кандидатите, които ще бъдат поканени за участие в договарянето.

2.5. Възложителя изпраща едновременно на всички определени кандидати писмени покани за представяне на първоначални оферти и участие в договарянето.

### **3. Разглеждане на офертите и водене на преговори с кандидатите**

3.1. Комисията започва работа след получаване на списъка с участниците и представените оферти.

3.2. Комисията отваря пликовете с офертите на участниците в деня, мястото и часа определени в поканата за участие в процедурата, по реда на постъпването им. Участниците или упълномощени от тях лица могат да присъстват при отварянето.

3.3. Комисията уведомява допуснатите до участие в процедурата участници за мястото, деня и часа на отваряне на ценовите оферти. Участниците или упълномощени от тях лица могат да присъстват при отварянето и обявяването на предложените цени.

3.4. Комисията проверява:

3.4.1. наличието на всички изисквани от Възложителя документи;

3.4.2. съответствието на техническите оферти с предварително обявените в техническото задание условия от Възложителя.

3.5. Комисията може по всяко време да проверява заявените от участниците данни, както и да изисква писмено представяне в определен срок на допълнителни доказателства за обстоятелствата, посочени в офертата.

3.6. Комисията отстранява от участие в процедурата участник, който е представил оферта, която е непълна или не отговаря на предварително обявените условия на Възложителя или е представил оферта, която не отговаря на изискванията на чл. 57, ал.2 от ЗОП.

3.7. Комисията провежда договарянето с поканените участници за определяне на клаузите на договора съгласно обявените изисквания по ред, определен чрез жребий.

3.8. Направените предложения и постигнатите договорености с всеки участник се отразяват в отделен протокол, който се подписва от членовете на комисията и от участника.

### **4. Показатели за оценка на офертата и относителната им тежест в комплексната оценка.**

4.1. Показатели за оценка на техническата оферта

- Технически характеристики на предлаганите за доставка материали и детайли Кт = 0,20
- Пригодност на разработената от участника Работна програма за изпълнение на дейностите, в съответствие с Техническото задание Кт = 0,20
- Срок за изпълнение на общ. поръчка Кт = 0,10
- Гаранционен срок на ремонтните дейности Кт = 0,10

4.2. Показатели за оценка на предлаганата цена

- Цена Кт = 0,40

## **5. Принципи и методи за оценяване на офертите**

5.1. При оценка на постъпилите оферти първо се оценява техническата част на офертата, след това финансовата и накрая двете оценки се обединяват в една комплексна оценка.

5.2. Оценката се извършва на базата **показателите**, определени в раздел 4 на тази методика. Показателите могат да имат минимална стойност 1 и максимална 100.

5.3. Показателите за оценка могат да бъдат:

5.3.1. Степенни - със стойност **от 1 до 100 точки** – използват се степенна оценка на офертите (Отлично – 90 до 100 т.; Много добро – 80 до 89 т.; Добро – 60 до 79 т.; Удовлетворително - 1 до 59 т.).

5.3.2. При оценката на офертата комисията ще използва предоставената от Участника информация в заявлението за участие в процедурата, техническата и финансова оферта.

## **6. Техническа оценка (Тп)**

6.1. До техническа оценка се допускат участниците, които са представили оферти, отговарящи на предварително обявените условия (изисквания на ЗОП и документация за участие в процедурата).

6.2. Оценката на техническите оферти се извършва от членовете на комисията, в съответствие с приетите показатели за оценка и тяхната тежест, и се отразява в таблицата-лист за индивидуална оценка.

6.3. Техническа оценка **не правят** членовете на комисията, които не участват в нея като технически специалисти. В своите таблици те попълват усреднената техническа оценка, изчислена като средно-аритметично от оценките на останалите членове /технически специалисти/ на комисията.

6.4. Оценката се записва в съответната графа на таблицата-лист за индивидуална оценка, умножава се по коефициента за тежест за съответния показател /Кт/ и полученият резултат се записва в съответната графа.

6.5. Оценка на техническата оферта се формира, както следва:

6.5.1. “Технически характеристики на предлаганите за доставка материали и детайли” - Информацията се взема от спецификацията и другите документи представени от участника. По-висока оценка получават оферти, предлагащи изпълнението на поръчката с по-висококачествено оборудване, материали и детайли и с по-добри технически характеристики.

6.5.2. “Пригодност на разработената от участника Работна програма за изпълнение на дейностите, в съответствие с Техническото задание” – Оценява се организацията на работа при изпълнение на поръчката, методите за изпълнение и тяхната пригодност при изпълнение на конкретната поръчка, сравнявайки ги с условията и изискванията, посочени в Техническото задание.

6.5.3. “Срок за изпълнение на обществената поръчка” - комплексна и обективна оценка, отразяваща цялостният срок за изпълнение на поръчката. Най-висока оценка получава участник предложил най-кратък срок за изпълнение на цялата поръчка.

6.5.4. “Гаранционен срок на ремонтните дейности” – Оценяват се предложените гаранционни срокове като най-висока оценка получава участник предложил най-дълъг гаранционен срок. При различни гаранционни срокове за различните конструкции, за целите на сравнението същият се усреднява.

## **7. Финансова оценка (Фп)**

7.1. Към оценка на предлаганата цена се преминава след приключване на техническата оценка.

7.2. Финансовите оферти се проверяват, за да се установи, че са подготвени и представени в съответствие с изискванията на документацията за участие в процедурата.

7.3. Констатираните аритметични грешки се отстраняват при спазване на следните правила:



7.3.1. При различия между сумите, изразени с цифри и думи, за вярно се приема словесното изражение на сумата.

7.3.2. Когато общата цена не съответства на произведението от единичната цена и количеството, за вярно се приема единичната цена и общата съответно се коригира.

7.4. Показателят “предлагана цена” се изчислява по формулата:

$R_n = P_{\min}/P_i * 100$ , където

$R_n$  е оценката на n-тата предлагана цена,

$P_{\min}$  е най-ниската предлагана цена,

$P_i$  е i-тата предлагана цена.

7.5. Оценката се записва в съответната графа на таблицата-лист за индивидуална оценка, умножава се по коефициента за тежест за съответния показател / $K_{T_i}$ / и полученият резултат се записва в съответната графа.

## 8. Комплексна оценка ( $K_{\Sigma}$ )

8.1. Обединяване на оценките на техническите и финансовите оферти.

След определяне на оценките по показателите, те се умножават по съответните им коефициенти на тежест и се сумират, както е следва:

$K_{\Sigma} = \text{Показател}_1 \cdot K_{T1} + \text{Показател}_2 \cdot K_{T2} + \dots + \text{Показател}_n \cdot K_{Tn}$

$K_{\Sigma}$  е комплексна оценка на n-тата оферта, където  $K_{\Sigma} \leq 100$

Показател<sub>1..n</sub> е оценката по съответния показател за оценка,

$K_{T1..Tn}$  е коефициента за тежест за съответния показател.

$K_{T1} + K_{T2} + \dots + K_{Tn} = 1$

8.2. Всеки член на комисията нанася комплексната оценка  $K_{\Sigma}$ , изчислена от него, в съответната графа на таблицата-лист за индивидуална оценка.

8.3. Председателят на комисията, на основание попълнените таблици-лист за индивидуална оценка на всеки член на комисията, попълва таблица-лист за окончателна оценка. В нея нанася изчислените от членовете на комисията индивидуални оценки  $K_{\Sigma}$  и изчислява общата средноаритметичната оценка  $E_n$  (=на сумата от общите оценки  $K_{\Sigma}$  на всеки от членовете на комисията, за всеки от участниците, разделена на броя на членовете на комисията/.

## 9. Крайно класиране на участниците

9.1. Крайното класиране на участниците се извършва по величината на средноаритметичната оценка  $E_n$ , събрана от всеки от допуснатите до класиране участници.

9.2. На първо място се класира участникът с най-висока оценка (най-голям брой точки =  $E_n$ ).

9.3. От участниците в процедурата получили еднаква средноаритметична оценка, по-напред се класира участникът, който повече от половината от членовете на комисията са класирали на по-предно място в индивидуалните си оценки.

9.4. След провеждане на договарянето с всички покани участници и оценка на окончателните оферти комисията изготвя доклад до Възложителя, в който му предлага класиране на участниците. Неразделна част от доклада са таблиците-листи за индивидуална и окончателна оценка.

ДО  
“АЕЦ КОЗЛОДУЙ” ЕАД  
ГР. КОЗЛОДУЙ

## ОФЕРТА

за участие в процедура за възлагане на обществена поръчка чрез процедура на договаряне с обявление с обект: **“Ремонт на спомагателни и обслужващи конструкции и площадки на защитната обочка на 6 блок”**

### УВАЖАЕМИ ГОСПОДА,

След запознаване с всички документи и образци от документацията за участие в процедурата, предлагаме да изпълним настоящата обществена поръчка в съответствие с изискванията на документацията за сумата посочена в Количествено-стойностната сметка, която е неразделна част от офертата.

Необходимите материали, чиято доставка е наше задължение съгласно количествено-стойностната сметка, приложение към настоящата оферта, ще доставим при условие на доставка DDP Козлодуй, съгласно INCOTERM'S 2000.

Задължаваме се, в случай, че нашата оферта бъде приета да изпълним качествено дейностите подробно описани в Техническото решение и Количествената сметка и в сроковете посочени в интегрирания график, който е част от техническата ни оферта.

Предлаганите гаранционни срокове за изпълнените дейности са както следва:

.....  
Гаранционните срокове започват да текат след подписване на акт за приемане на обекта.

Гаранционният срок за доставяните материали и оборудване, които ще доставим е описана в спецификация към техническото ни предложение.

В случай на рекламация ще изпратим наш представител в местонахождението на Възложителя до ..... часа от получаване на рекламация от Възложителя за уточняване причините за рекламацията, евентуалното време и срокове за отстраняване на дефектите.

Ако бъдем избрани за Изпълнител на обществената поръчка ние сме съгласни да представим парична/банкова<sup>1</sup> гаранция за изпълнение на задълженията по договора в размер на 5% от стойността на договора.

Ние ще гарантираме изпълнението на ангажиментите ни по гаранционните срокове със Застрахователна полица по чл. 173 ал. 2 от ЗУГ в размер на 5% от стойността на обема работи, включени в КСС, със срок на валидност до изтичане на гаранционния срок, покриваща материалните вреди, причинени на Възложителя в рамките на гаранционния срок. Полицата ще представим в срок до 5 работни дни след приемане на извършените работи.

Ние потвърждаваме, че настоящата оферта е съобразена с изискванията посочени в документацията за участие в процедурата.

Ние сме съгласни валидността на нашата оферта да бъде 90 календарни дни от крайния срок за получаване на офертите.

До подготовянето на официален договор, тази оферта заедно с писменото приемане от Ваша страна и известие за сключване на договор ще формират обвързващо споразумение между двете страни.

Нашата оферта включва:

### **I. Техническа оферта**

<sup>1</sup> Непужното се зачертава

- 1.1. Спецификация на необходимото оборудване, материали и дстайли за доставка;
- 1.2. Работна програма за изпълнение на дейностите; и детайлите
- 1.3. Линеен график за изпълнение на дейностите, указващ продължителността на отделните дейности (в календарни дни);
- 1.4. Декларация за спазване на минималната цена на труда, съгласно приложения образец;
- 1.5. Декларация за запознаване със състоянието на обскта.

## **II. Предлагана цена**

- 2.1. Количествено-стойностна сметка;
- 2.2. Основните показатели за ценообразуване по отделни видове дейности – съгласно приложения образец;
- 2.3. Анализни цени за всяка позиция от количествено – стойностната сметка;
- 2.4. Разделителна ведомост за обема работа и цената, която основния изпълнител и подизпълнителя/ите ще си разпределят (в случай, че има подизпълнители);
- 2.5. Попълнен и парафиран проскт на договор;
- 2.6. Предложения за изменение и допълнение на проскта за договор (ако има такова);

### **ПОДПИС и ПЕЧАТ:**

\_\_\_\_\_ (име и фамилия)

\_\_\_\_\_ (дата)

\_\_\_\_\_ (длъжност на управляващия/представяващия участника)

\_\_\_\_\_ (наименование на участника)

\_\_\_\_\_ /пълно наименование на участника, търговски адрес, телефон и факс, ИН и ИН по ЗДС/

### СПЕЦИФИКАЦИЯ

КЪМ ОФЕРТА ЗА УЧАСТИЕ В ПРОЦЕДУРА НА ДОГОВАРЯНЕ С ОБЯВЛЕНИЕ

С ОБЕКТ:

**“РЕМОНТ НА СПОМАГАТЕЛНИ И ОБСЛУЖВАЩИ КОНСТРУКЦИИ И ПЛОЩАДКИ НА ЗАЩИТНАТА ОБОЛОЧКА НА 6 БЛОК”**

№	Наименование, тип, марка, и описание на вида и технически характеристики на предлаганите материали и детайли	Еднв. мярка	К-во	Стандарт	Производител и страна на произход	Гаранционен срок	Забелжка
I	2	3	4	5	6	7	8
1							
...							
n							

### ПОДПИС И ПЕЧАТ:

\_\_\_\_\_ (име и фамилия)

\_\_\_\_\_ (дата)

\_\_\_\_\_ (длъжност на управляващия/представяващия участника)

\_\_\_\_\_ (наименование на участника)

**ПРЕДЛАГАНА ЦЕНА**

за участие в процедура на договаряне с обявление с обект:

**“РЕМОНТ НА СПОМАГАТЕЛНИ И ОБСЛУЖВАЩИ КОНСТРУКЦИИ И ПЛОЩАДКИ  
НА ЗАЩИТНАТА ОБОЛОЧКА НА 6 БЛОК”****КОЛИЧЕСТВЕНО-СТОЙНОСТНА СМЕТКА**

№	Наименование на работите, описани в Количествената сметка, приложение № 1 към Техническото задание	Мяр ка	Количес тво	Ед. цена	Обща стойност на дейностите в лева без ДДС
1					
2					
3					
4					
...					
....					
...					
...					
...					
...					
n					
Обща стойност на ремонтните дейности в лева без ДДС					

**ПОДПИС и ПЕЧАТ:**

..... (име и фамилия)

..... (дата)

..... (длъжност на управляващия/представяващия участника)

..... (наименование на участника)

**ОБРАЗЕЦ НА ОСНОВНИ ПОКАЗАТЕЛИ ЗА ЦЕНООБРАЗУВАНЕ НА ЕДИНИЧНИТЕ ЦЕНИ НА ПРЕДВИДЕНИТЕ РАБОТИ, ДИФЕРЕНЦИРАНИ ПО ВИДОВЕ ДЕЙНОСТИ**

Наименование на показателите	Ставка
1	2
Часова ставка диференцирана по видове работа – лева	
Вид работа ..... Ч.С.=..... <sup>2</sup> бр x ..... <sup>3</sup> /168,7	..... лв.
Вид работа ..... Ч.С.=..... бр x ...../168,7	..... лв.
Допълнителни разходи върху труда -- в % от стойността на труда	....% от ФРЗ
Допълнителни разходи върху механизацията по видове механизация в % от стойността на механизацията:	
Вид механизация ..... допълнителни разходи в %	.....%
Вид механизация ..... допълнителни разходи в %	.....%
Цени на машиносмените по видове механизация:	
Вид механизация ..... единична цена на машиносмяна	..... лв.
Вид механизация ..... единична цена на машиносмяна	..... лв.
Доставно складови разходи – в % от стойността на материалите	.....%
Коефициенти за утежнени условия (ако има такива):	
K1= ..... K2= .....	.....
Печалба - % върху стойността на СМР <sup>4</sup>	.....%

**ПОДПИС и ПЕЧАТ:**

..... (име и фамилия)

..... (дата)

..... (длъжност на управляващия/представяващия участника)

..... (наименование на участника)

<sup>2</sup> Попълва се брой минимални работни заплати

<sup>3</sup> Попълва се размера на минималната работна заплата за страната

<sup>4</sup> Други показатели характеризирани ценообразуването, ако има се дописват

## Указание за подготовка на заявлението и офертата

### 1. Общи условия

1.1. Редът и условията, при които ще се определи изпълнителят на обществената поръчка са съгласно Закона за обществените поръчки (ЗОП). Процедурата за възлагане на обществената поръчка дава равни възможности за участие на всички кандидати/участници, отговарящи на изискванията на възложителя.

1.2. При изготвяне на заявлението или офертата всеки кандидат или участник трябва да се придържа точно към обявените от възложителя условия.

1.3. До изтичането на срока за подаване на заявленията или офертите всеки кандидат или участник в процедурата може да промени, допълни или да оттегли заявлението или офертата си.

1.4. Всеки кандидат или участник в процедура за възлагане на обществена поръчка има право да представи само едно заявление и само една оферта.

1.5. Кандидатите/Участниците са длъжни да съблюдават сроковете и условията, посочени в обявлението и документацията за участие в процедурата на договаряне с обявление.

1.6. Кандидатите/Участниците нямат право да използват документ или информация от документацията за участие в процедурата за цели различни от подготовката на заявлението и офертата за срока на подготовката им и до 5 /пет/ години след това.

### 2. Подготовка на заявлението за участие в процедурата

*„Кандидат“ е физическо или юридическо лице, което е подало заявление за участие в процедура на договаряне с обявление, както и техни обединения.*

2.1. Всеки кандидат, който е закупил документация за участие в процедурата може да подаде заявление за участие в предварителния подбор в срока посочен в т. IV.3.4) от обявлението.

2.2. Заявлението за участие в предварителния подбор трябва да съдържа:

2.2.1. **Списък на документите**, съдържащи се в заявлението, подписан от лице с представителни функции. Документът се представя в оригинал.

2.2.2. **Документ за регистрация на участника или единен идентификационен код, съгласно чл. 23 от Закона за търговския регистър.** Документът се представя заверен с гриф “Вярно с оригинала”, свеж печат и подпис от лице с представителни функции.

2.2.3. Когато не е представен ЕИК съгласно чл. 23 от Закона за търговския регистър, кандидатите - юридически лица или еднолични търговци, прилагат към своите заявления за участие и **удостоверения за актуално състояние.** Чуждестранните юридически лица прилагат еквивалентен документ на съдебен или административен орган от държавата, в която са установени. Документът следва да е с дата на издаване, предшестваща отварянето на заявлението, не по-късно от 3 месеца. Документът се представя в оригинал или заверено копие с гриф “Вярно с оригинала”, свеж печат и подпис от лице с представителни функции.

2.2.4. **Декларация за отсъствие на обстоятелствата по чл. 47, ал. 1 от ЗОП.** Декларацията се подписва задължително от лице с представителни функции. Документът се изготвя по приложения образец на Декларация към настоящата документация и се представя в оригинал.

Кандидатите са длъжни да уведомяват възложителя за всички настъпили промени в обстоятелствата по чл.47, ал.1 от ЗОП в деня, следващ настъпването им.

2.2.5. **Декларация за отсъствие на обстоятелствата по чл. 47, ал. 2 от ЗОП,** посочени от възложителя в обявлението за обществена поръчка. Декларацията се подписва задължително от лице с представителни функции. Документът се изготвя по приложения образец на декларация към настоящата документация и се представя в оригинал.

Кандидатите са длъжни да уведомяват възложителя за всички настъпили промени в обстоятелствата по чл. 47, ал. 2 ЗОП в деня, следващ настъпването им.

2.2.6. **Декларация за отсъствие на обстоятелствата по чл. 47, ал. 5 от ЗОП.** Декларацията се подписва задължително от лице с представителни функции. Документът се изготвя по приложения образец на декларация към настоящата документация и се представя в оригинал.

Кандидатите са длъжни да уведомяват възложителя за всички настъпили промени в обстоятелствата по чл. 47, ал. 5 ЗОП в деня, следващ настъпването им.

**2.2.7. Доказателства за икономическото и финансовото състояние по чл. 50 от ЗОП,** посочени от възложителя в обявлението за обществена поръчка. За доказване на икономическото и финансовото състояние на кандидатите представят:

2.2.7.1. Застраховка за професионална отговорност по чл. 171 от ЗУГ.

2.2.7.2. Документите се представят в заверени с гриф "Вярно е оригинала" и се подписват задължително от лице с представителни функции.

**2.2.8. Доказателства за техническите възможности и/или квалификация по чл.51 от ЗОП,** посочени от възложителя в обявлението за обществена поръчка. За доказване на техническите възможности и/или квалификацията на кандидатите, възложителят изисква следните документи:

2.2.8.1. Списък на договорите с подобен обект, изпълнени през последните 3 години, придружен от препоръки за добро изпълнение;

2.2.8.2. Описание на техническото оборудване, с което разполага кандидата;

2.2.8.3. Списък на техническите лица, включително на тези, отговарящи за контрола на качеството, с данни за професионалната им квалификация и трудов стаж и Информация за квалификационната група, посочени в ИБР-НУ и ПБЗР-ЕУ;

2.2.8.4. Кандидатът да притежава сертифицирана система за управление на качеството БДС ISO 9001:2000 за дейностите, обект на обществената поръчка. Документът се представя заверено гриф "Вярно е оригинала" и се подписват задължително от лице с представителни функции;

2.2.8.5. Удостоверение за вписване в Централния професионален регистър на строителя.

**2.2.9. Декларация за използване или неизползване на подизпълнители при изпълнението на поръчката.** При участие на подизпълнители, в декларацията се посочва и дела на тяхното участие. Декларацията се подписва задължително от лице с представителни функции и се представя в оригинал.

**2.2.10. Декларация от подизпълнителя за съгласие да участва като такъв при изпълнението на обществената поръчка с обект: "Ремонт на спомагателни и обслужващи конструкции и площадки на защитната оболочка на 6 блок".** Декларацията се подписва задължително от лице с представителни функции и се представя в оригинал.

2.2.10.1. Документите по т. 2.2.1 до 2.2.8 се представят за всеки от подизпълнителите, посочени в декларацията по т. 2.2.9.

2.2.10.2. Когато кандидат в процедурата е обединение, което не е юридическо лице, документите по т. 2.2.1 до 2.2.8 се представят от всяко физическо или юридическо лице, включено в обединението.

**2.2.11. Документ за гаранция за участие.** Кандидатът представя гаранция за участие в размера, указан в т.Ш.1.1) от обявлението в една от следните форми:

2.2.11.1. парична сума, внесена по следните банкови реквизити: "Корпоративна Търговска Банка" офис Козлодуй с титуляр "АЕЦ Козлодуй" ЕАД по IBAN в лева: BG31 KOPB 9220 1000 2240 01, BIC: KORBGBSF или в брой в касата на "АЕЦ Козлодуй" ЕАД, за процедура на договаряне с обявление с обект: "Ремонт на спомагателни и обслужващи конструкции и площадки на защитната оболочка на 6 блок". Документът се представя в оригинал или заверено копие с гриф "Вярно е оригинала", свеж печат и подпис от лице с представителни функции.

2.2.11.2. банкова гаранция (неотменима) със срок на валидност 120 дни. Документът се изготвя по приложения образец на банкова гаранция към настоящата документация и се представя в оригинал.

**2.2.12. Декларация за подаване на оферта.** Документът се изготвя по приложения образец на декларация към настоящата документация, подписва се задължително от лице с представителни функции и се представя в оригинал.

**2.2.13. Информационен лист.** Документът се изготвя по приложения образец към настоящата документация, подписва се задължително от лице с представителни функции и се представя в оригинал.

2.3. Изисквания за представяне на заявлението.



2.3.1. Желателно е заявлението да бъде поставено в папка и подредено по реда, посочен в т. 2.2 от настоящите указания.

2.3.2. Когато кандидатът в процедура е чуждестранно физическо или юридическо лице, както и техни обединения, заявлението се подава на български език. Документът по т. 2.2.2 се представя в легализиран превод, а останалите документи, които са на чужд език, се представят и в превод. Ако кандидатът е обединение, документите се представят за всеки от участниците в него.

2.3.3. Заявлението се представя в запечатан непрозрачен плик от кандидата или от упълномощен от него представител лично или по пощата с препоръчано писмо с обратна разписка на адрес: гр. Козлодуй, "АЕЦ Козлодуй" ЕАД, Централно деловодство. Върху плика кандидатът посочва адрес за кореспонденция, телефон и по възможност факс и електронен адрес. На плика се записва: **Заявление** за участие в процедура на договаряне с обявление с обект: **"Ремонт на спомагателни и обслужващи конструкции и площадки на защитната оболочка на 6 блок"**.

2.3.4. При приемане на заявлението върху плика се отбелязват поредният номер, датата и часът на получаването и посочените данни се записват във входящ регистър, за което на приносителя се издава документ.

2.3.5. Възложителят не приема заявления, съобщени по телефона или изпратени по факс или електронен път.

2.3.6. Когато в срока за подаване на заявления за участие при процедура на договаряне с обявление не постъпят заявления, възложителят може да го удължи най-много с 30 дни.

2.3.7. При предварителния подбор възложителят няма право да изисква и кандидатът няма право да представя оферта.

2.3.8. Възложителят изираща писмени покани за участие в договарянето на всички определени при предварителния подбор кандидати.

### **3. Подготовка на офертата за участие в процедурата**

*„Участник“ е физическо или юридическо лице или тяхно обединение, което е представило оферта.*

3.1. Оферта за участие в процедура на договаряне с обявление подава кандидат, който е получил писмена покана от Възложителя.

3.2. Участникът представя офертата си в срок, посочен в поканата за участие в договарянето.

3.3. Офертата се изготвя по образца, приложен към документацията за участие в процедурата. Условието в образците от документацията за участие са задължителни за участниците и не могат да бъдат променяни от тях.

3.4. Офертата се представя в писмен вид на хартиен носител. Техническата оферта се представя и на магнитен носител. При несъответствие на съдържанието между хартиения и електронния носител, за валидни се считат записите на хартиения носител.

3.5. Всички разходи по изготвяне и подаване на офертите са за сметка на участниците.

### **4. Съдържание на офертата и изисквания за оформянето ѝ**

4.1. Офертата съдържа:

4.1.1. Техническа оферта, която трябва:

4.1.1.1. Да бъде изготвена въз основа на изискванията на техническото задание и пълното описание на обекта на поръчката;

4.1.1.2. Да съдържа документите, указани в т.1 от образца на оферта;

4.1.1.3. В Спецификацията се пренисва количествената сметка Приложение № 1 към Техническото задание и се описват предлаганите материали и детайли, с техните технически характеристики, които кандидатът предлага да вложи при изпълнение на поръчката;

4.1.1.4. В Работната програма се описва организацията на работа, плана за извършване на строително-монтажните работи, последователността на извършване на дейностите, методите за изпълнение и тяхната пригодност при изпълнение на поръчката;

4.1.1.5. Гаранционните срокове предложени от участниците не могат да бъдат по-малки от посочените в Наредба №2/31.07.2005г. за въвеждане в експлоатация на строежите в Р. България и минимални гар. срокове за изпълнени СМР, съоръжения и строителни обекти;

4.1.1.6. В линейния график да се посочи срока (в календарни дни) необходим за изпълнение на обекта и всяка от дейностите от количествената сметка. Да се има предвид, че сроковете за изпълнение започват да текат след двустранно подписване на договора и даване фронт за работа.

4.1.2. Ценовата оферта трябва:

4.1.2.1. Участниците трябва да попълнят единична и обща цена (в лева без ДДС) за всяка позиция от Количествената сметка в офертата си с приложени анализни цени за всяка позиция. В случай, че анализите са еднакви за различни позиции от количествено-стойностната сметка, те се означават за кои позиции се отнасят;

4.1.2.2. Показателите за ценообразуване да се систематизират по вида на дейностите, които ще се изпълняват по отношение на часовите ставки, а за механизацията, според вида на механизацията;

4.1.2.3. Позиции, от количествената сметка на Възложителя, за които няма попълнени стойности или цени при тяхното изпълнение няма да бъдат заплащани от Възложителя и ще бъде считано, че са покрити от другите стойности и цени, посочени в количествената сметка;

4.1.2.4. Допуснати в офертата технически грешки и пропуски в определянето на цената са единствено за сметка на участника;

4.1.2.5. При несъответствие между единична и обща цена, ще се взема предвид единичната. При несъответствие между цифровата и изписаната словом цена, ще се взема предвид изписаната словом;

4.1.2.6. Офертата трябва да има обща стойност както и да съдържа стойността и процентът от общата стойност на всеки от подизпълнителите, в случай че участникът ще използва подизпълнители;

4.1.2.7. Участникът задължително предлага начин на плащане в съответствие с проекта на договор, приложен към настоящата документация, попълва и парафира проекта на договор, приложен в документацията за участие в процедурата. В случай че има несъгласие с клаузите му, той прилага и Предложение за изменение и/или допълнение на клаузите на проекта на договор.

4.2. Офертата и всички документи, които са част от нея, следва да бъдат представени в оригинал или да са заверени, когато са ксерокопия, с гриф "вярно с оригинала", подпис на лице с представителни функции и свеж печат.

4.3. Документите и данните в офертата се подписват само от лица с представителни функции, назовани в съдебната регистрация или удостоверение за актуално състояние и/или упълномощени за това лица, за което се изисква представяне на нотариално заверено пълномощно за изпълнение на такива функции.

4.4. Всички документи, свързани с офертата следва да са на български език или да са придружени с превод на български език.

4.5. В офертата и приложените документи не се допускат никакви вписвания между редовете, изтривания или корекции, освен ако са заверени с подписа на лицето представляващо участника и свеж печат.

4.6. Желателно е техническата оферта и предлаганата цена да бъдат поставени в папки.

## 5. Окомплектоване и подаване на офертата

5.1. Офертата се представя в запечатан непрозрачен плик от участника или от упълномощен от него представител лично или по пощата с препоръчано писмо с обратна разписка (респ. чрез куриерска служба). Върху плика се посочва наименование на участника, адрес за кореспонденция, телефон и по възможност факс и електронен адрес. На плика се записва: Оферта за участие в процедура на договаряне с обявление с обект: **"Ремонт на спомогателни и обслужващи конструкторни и площадки на защитната обочка на 6 блок"**.

5.2. Предлаганата цена се представя в отделен запечатан непрозрачен плик с надпис "Предлагана цена", поставен в плика с офертата.

5.3. Офертата се изпраща на адрес: гр. Козлодуй, "АИЦ Козлодуй" ЕАД, Централно деловодство;

5.4. Участникът е длъжен да обезпечи получаването на офертата на указаното място и срок. Разходите за подаване на офертата са за негова сметка. Рискът от забава или загубване на офертата е за Участника.

5.5. Възложителят не се ангажира да съдейства за пристигането на офертата на адреса и в срока, определен от него.

5.6. При присмане на офертата върху плика се отбелязват поредният номер, датата и часът на получаването и посочените данни се записват във входящ регистър, за което на приносителя се издава документ.

5.7. Възложителят не приема за участие в процедурата и връща незабавно на участниците оферти, които са представени след изтичане на крайния срок или в незапечатан, или плик с нарушена цялост.

**6. За всички неуредени въпроси се прилагат разпоредбите на Закона за обществените поръчки.**

## **7. Други**

Поради специфичността и обема на обществената поръчка се налага запознаване със състоянието на обекта на място.

За запознаване със състоянието на обекта, съдействие ще окаже г-н Румен Драганов -- Гл. Експерт "СК", "ПККР", ЕП-2, тел. 0973/7 65 61.

Желасщите трябва предварително да уговорят дата на горепосочения телефон с г-н Драганов като съчитаят идването си в гр. Козлодуй със закупуването на тръжната документация и огледа на обекта, като е желателно лицата да бъдат в АЕЦ Козлодуй между 08.00 и 09.00 часа.

След запознаването със състоянието на обекта, се попълва Декларация по образец за запознаване със състоянието на обекта, която се представят заедно с офертата.

## ДОГОВОР

№.....

Днес, ..... год., в гр. Козлодуй между:

"АЕЦ Козлодуй" ЕАД, гр. Козлодуй, регистрирано по ф.д. № 582/2000г., по описа на Врачански окръжен съд, представлявано от Иван Киров Генов – Изпълнителен Директор, наричано по-нататък в Договора **ВЪЗЛОЖИТЕЛ**, от една страна, и

".....", гр. ...., регистрирано по ф.д. № ..... по описа на ..... съд, представлявано от ..... – Управител, наричано по-нататък в Договора **ИЗПЪЛНИТЕЛ**, от друга страна и на основание чл. 41 и следващите /част втора, глава трета, раздел шести/ от Закона за обществените поръчки и във връзка с Решение № ...../..... г. на Изпълнителният директор на "АЕЦ Козлодуй" ЕАД за класиране на офертата и определяне на изпълнител на обществената поръчка с обект: "**Ремонт на спомагателни и обслужващи конструкции и площадки на защитната обочка на 6 блок**" се сключи настоящият Договор за следното:

### 1. ПРЕДМЕТ НА ДОГОВОРА

1.1. **ВЪЗЛОЖИТЕЛЯТ** възлага и заплаща, а **ИЗПЪЛНИТЕЛЯТ** приема да извърши ремонт на спомагателни и обслужващи конструкции и площадки на защитната обочка на 6 блок, съгласно Приложение № 1 – Общи условия на договора; Приложение № 2 – Техническо задание № 2009.36.РО.ОО.ТЗ.754, Приложение № 3 – Количествено-стойностна сметка и Анализни цени с Показатели за ценообразуване; Приложение № 4 – Линсен график за изпълнение на дейностите, перазделна част от настоящия договор.

### 2. ЦЕНА И НАЧИН НА ПЛАЩАНЕ

2.1. Цената на настоящия договор е в размер на .....лв. /..... словом..... / без ДДС, съгласно Приложение № 3.

2.2. Единичните цени за изпълнение на възложените видове работи са образувани при следните базови показатели:

2.2.1. Часова ставка .....

2.2.2. Допълнителни разходи върху труда .....

2.2.3. Допълнителни разходи върху механизацията, по видове механизация, в процент от стойността на механизацията .....

2.2.4. Разходни норми за труд материали и механизация, съгласно ТНС, УНС и Ремонтен ценоразпис.

2.2.5. Коefициенти за утежнени условия: .....

2.2.6. Цени на материали по фактури, съгласно цени на производител или официален дистрибутор с .....% доставно-складови разходи, без материалите на **ВЪЗЛОЖИТЕЛЯ**.

2.2.7. Печалба .....% начислена върху обема СМР, намален с материали на **ВЪЗЛОЖИТЕЛЯ**.

2.2.8. Цени на машиносмените по видове механизация.....

2.3. Посочените в Приложение № 3 Количествено-стойностна сметка единични цени са твърди и не подлежат на промяна, фиксират се със сключването на договор и остават в сила през време на изпълнението на договора.

2.4. В случай на замяна на едни обема работа с други, ценообразуването на новите видове работи е съгласно показателите за ценообразуване в т.2.2 или на базата на показатели за

изпълнение на сходни работи съгласно количествено-стойностна сметка, в случай че са указани в нея. Разходните норми за труд, материали и механизация са съгласно т.2.2.3. Доказват се по време на изпълнение на договора на база отчетни документи, които са двустранно подписани.

2.5. Цената по т. 2.1. е пределна и валидна до пълното изпълнение на договора и не подлежи на промяна.

2.6. Разплащането на изпълнените видове работи ще се извърши поетапно, след изпълнение на конкретен обем дейности, предвидени в Приложение № 3 -- Количествено-стойностна сметка към настоящия договор, в срок до 15 (петнадесет) работни дни след представяне на Протокол за установяване на извършеното и заплащане на натурални видове Ремонтни дейности (РД), Протокол за проведен входящ контрол на материалите доставка на **ИЗПЪЛНИТЕЛЯ**, сертификат за произход, декларация за съответствие на материалите, съгласно Наредба за съществените изисквания към строежите и оценяване съответствието на строителните продукти (ДВ бр. 106/2006г.) и оригинална фактура.

2.7. Плащанията по настоящия договор ще бъдат извършвани чрез банков превод в полза на **ИЗПЪЛНИТЕЛЯ** по следните банкови реквизити:

Банка:.....;

IBAN:.....;

BIC: .....

### 3. СРОКОВЕ

3.1. Крайният срок за изпълнение на дейностите е ....., съгласно Приложение № 4 -- Линеен график, считано от датата на осигуряване фронт за работа.

3.2. Сроковете по отделните етапи на изпълнение са посочени в Приложение № 4.

3.3. Забавянето на отделни ремонтни дейности, което няма да доведе до забавяне на предаването на съответния етап, не е основание за носене на отговорност от **ИЗПЪЛНИТЕЛЯ**. Забавата за предаване на отделен етап не удължава срока за цялостното предаване на обекта.

### 4. ПРАВА И ЗАДЪЛЖЕНИЯ НА ВЪЗЛОЖИТЕЛЯ

4.1. **ВЪЗЛОЖИТЕЛЯТ** е длъжен:

4.1.1. В 5 дневен срок след подписване на договора да предаде на **ИЗПЪЛНИТЕЛЯ** инвестиционния проект/необходимата техническа документация за изпълнение на работите.

4.1.2. Да осигури фронт за работа съобразно съответните условия за непрекъснат или свързан производствен процес, като обезопаси съоръженията съгласно действащите правилници в "АЕЦ Козлодуй"ЕАД.

4.1.3. Да заплати на **ИЗПЪЛНИТЕЛЯ** уговореното възнаграждение за приетата работа съобразно реда и условията на този договор;

4.2. **ВЪЗЛОЖИТЕЛЯТ** има право:

4.2.1. Да замени едни обем работи с други с констативни протоколи.

4.2.2. Да контролира изпълнението на дейностите на всеки един етап от изпълнението им.

4.2.3. При констатиране на видими дефекти или несъответствия на стоката със сертификати/декларации за съответствие, при извършване на входящ контрол, или при липса на такива, **ВЪЗЛОЖИТЕЛЯТ** може да не приема стоката или ремонта на съоръжението/оборудването в който е вложена стоката, за която са констатирани несъответствия.

4.2.4. Предсрочно да развали договора, ако стане ясно, че **ИЗПЪЛНИТЕЛЯТ** ще пресрочи срока за изпълнение или няма да извърши строително-монтажните работи по уговорения начин или с нужното качество.

4.2.5. Да задържи гаранцията за изпълнение на договора до изтичане на гаранционните срокове по настоящия договор, в случай, че **ИЗПЪЛНИТЕЛЯТ** не представи застрахователна полица по т. 5.1.3., съгласно чл. 173, ал.2 от ЗУТ.

## 5. ПРАВА И ЗАДЪЛЖЕНИЯ НА ИЗПЪЛНИТЕЛЯ

### 5.1. ИЗПЪЛНИТЕЛЯТ се задължава:

5.1.1. Да изпълни качествено възложената му дейност в съответствие с нормите, стандартите и техническите условия, действащи в атомни централи към момента на сключване на настоящия договор и "Правилник за извършване на ремонтните дейности в "АЕЦ Козлодуй" ЕАД" идент. №00.0У.РД.АД.003 и БДС и другите действащи в Република България нормативни документи и в сроковете, посочени в Приложение № 4.

5.1.2. Да застрахова професионалната си отговорност за вреди, причинени на други участници в строителството и/или на трети лица, вследствие на неправомерни действия или бездействия при или по повод изпълнение на задълженията им в съответствие с категорията на строежа съгласно Наредба №1 от 2003г. за номенклатурата на видовете строежи, обн. в Държавен вестник, бр.72/2003г.

5.1.3. Да сключи допълнителна застраховка, покриваща материалните вреди, причинени на **ВЪЗЛОЖИТЕЛЯ**, настъпили през гаранционния срок. Застрахователната полица трябва да бъде представена в петдневен срок след подписване на протокола за приемане на работите, със срок на валидност до изтичане на гаранционния срок. Застрахователната сума следва да е равна по размер на гаранцията за изпълнение на договора. Представянето на застрахователна полица е основание за освобождаване на гаранцията за изпълнение.

5.1.4. Да уведомява **ВЪЗЛОЖИТЕЛЯ** за реда на изпълнение на отделните видове работи, като предоставя възможност за контролирането им.

5.1.5. Да съхранява и опазва машините и съоръженията от приемането им за ремонт до предаването им на **ВЪЗЛОЖИТЕЛЯ**, както и предоставените му от **ВЪЗЛОЖИТЕЛЯ** инструменти и приспособления. Доказаните щети се възстановяват от **ИЗПЪЛНИТЕЛЯ**.

5.1.6. Да опазва от повреди и замърсявания останалите съоръжения на обекта.

5.1.7. Осигуряването на материали, детайли, конструкции, както и всичко друго, необходими за изпълнение на работите е задължение на **ИЗПЪЛНИТЕЛЯ**.

5.1.8. Да доставя материалите и оборудването чиято доставка е негово задължение при условие на доставка DDP "АЕЦ Козлодуй" ЕАД, съгласно "INCOTERMS" 2000"

5.1.9. Да извършва входящ контрол на доставките, задължение на **ИЗПЪЛНИТЕЛЯ** в присъствието на упълномощено от **ВЪЗЛОЖИТЕЛЯ** лице, при който се проверяват отсъствието на явни недостатъци, комплектността на стоката и наличието на всички необходими документи.

5.1.10. Да осигури изцяло необходимите за ремонта машини, инструменти и механизация.

5.1.11. В срок до 15 (петнадесет) календарни дни от подписване на договора да представи технологии за ремонт; технологии за изпълнение и монтаж.

5.1.12. Да участва в оперативни съвещания, организирани от **ВЪЗЛОЖИТЕЛЯ** във връзка с изпълнението на предмета на договора.

5.1.13. При завършване на всеки етап от възложената задача да уведомява **ВЪЗЛОЖИТЕЛЯ** да прегледа и приеме съответния етап.

5.1.14. Да състави необходимата документация по време на строителството, съгласно ЗУТ, Наредба 3/31.07.2003.г, ПИПСМР.

5.1.15. Да изготви и предаде екзекутивната документация на хартиен и оптичен/магнитен носител след фактическото завършване на РД, съгласно чл. 175 ал. 1 и 2 от ЗУТ.

5.1.16. Да изготвя съгласно изискванията на **ВЪЗЛОЖИТЕЛЯ** и му предостави необходимата отчетна документация за работите в срок до 1 месец от окончателното изпълнение на всички дейности по договора

5.1.17. Да предава съоръженията и работните площадки почистени и в добър вид, съгласно изискванията на ППЕ и ППБ.

5.1.18. Всички санкции, наложени от общински и държавни органи във връзка със строителството са за сметка на **ИЗПЪЛНИТЕЛЯ**.

5.1.19. Да изработва и използва при изпълнение на своята дейност строителни скелета над 4 метра по предварително изготвени и утвърдени проекти с обозначителна табела.

5.1.20. Да спазва указанията на **ВЪЗЛОЖИТЕЛЯ**, ако има такива относно начина и мястото на изпълнение на отделни дейности.

5.1.21. Да извърши оценка на риска съгласно чл. 15 от НАРЕДБА № 2 от 22.03.2004 г. за минималните изисквания за здравословни и безопасни условия на труд при извършване на строителни и монтажни работи и в обем съгласно чл. 20 ал. 3 от НАРЕДБА № 5 от 11.05.1999г. за реда, начина, и периодичността на извършване на оценка на риска и предаде документите на **ВЪЗЛОЖИТЕЛЯ**.

5.1.22. **ИЗПЪЛНИТЕЛЯ** няма право да предприема ремонти или да влага в процеса на монтаж продукти, материали/технология, за които е установено несъответствие, подлежащо на одобрение от **ВЪЗЛОЖИТЕЛЯ**, преди да получи такова разрешение от страна на АЕЦ Козлодуй.

5.1.23. В случаите когато **ИЗПЪЛНИТЕЛЯТ** трябва да извърши поправка/преработка или да използва продукт, материал или технология, които не отговарят на установените изисквания или при отклонения от изискванията на документацията, утвърдена от АЕЦ Козлодуй, **ИЗПЪЛНИТЕЛЯТ** уведомява в писмена форма **ВЪЗЛОЖИТЕЛЯТ** със заявка за разрешение за влагане или използване на несъответстващ продукт/материал/технология или начин на процедиране, който не отговаря на изискванията на утвърдена документация.

5.1.24. Да предаде документацията на обекта в срок от 30 дни от изпълнението на дейностите.

5.2. **ИЗПЪЛНИТЕЛЯТ** има право

5.2.1. На предсрочно изпълнение на предмета на договора, при което стойността му ще остане непроменена.

5.2.2. Да откаже изпълнението на указания на **ВЪЗЛОЖИТЕЛЯ** в случай, че последните са в нарушение на цигираните в този договор нормативи, строителните такива или води до съществено отклонение от поръчката.

## 6. КАЧЕСТВО, ГАРАНЦИИ И РЕКЛАМАЦИИ

6.1. **ИЗПЪЛНИТЕЛЯТ** гарантира за качеството на вложените материали, които са предмет на негова доставка. Той носи отговорност, ако вложените материали не са с нужното качество и/или влошават качеството на извършените РД и на обекта като цяло.

6.2. **ВЪЗЛОЖИТЕЛЯ** носи отговорност за качеството на доставените от него резервни материали и детайли.

6.3. При доказано некачествено изпълнение на възложените работи **ИЗПЪЛНИТЕЛЯТ** отстранява всички забележки за своя сметка, със свои материали и работна ръка. При невъзможност възстаповява на **ВЪЗЛОЖИТЕЛЯ** всички направени разходи по отстраняване на забележките, извън санкциите и неустойките, които заплаща по настоящия договор.

6.4. За изпълнената работа се установяват гаранционни срокове както следва:

.....

6.5. Рекламации относно качеството на работите **ВЪЗЛОЖИТЕЛЯТ** може да направи в рамките на предвидения гаранционен срок. Той е длъжен в този случай писмено да уведоми **ИЗПЪЛНИТЕЛЯ**. Причините за рекламацията се отразяват в констативен протокол, който се съставя след съвместен оглед и анализ на причините от представители на **ВЪЗЛОЖИТЕЛЯ** и **ИЗПЪЛНИТЕЛЯ**, както и всички изисквания на **ВЪЗЛОЖИТЕЛЯ**, след удовлетворяване на които рекламацията се счита за уредена.

6.6. Ако в рамките на гаранционния срок се установят дефекти, **ИЗПЪЛНИТЕЛЯТ** ги отстранява със свои сили и за своя сметка. Отстраняването на дефектите трябва да се извърши в минимално допустимия технологичен срок, съгласуван с **ВЪЗЛОЖИТЕЛЯ**.

6.7. Ако се установи, че дефектът не може да бъде отстранен, **ИЗПЪЛНИТЕЛЯТ** доставя нови стоки за своя сметка в срок от ..... / ..... / дни. Върху поновдоставената стока се установява нов гаранционен срок, равен на този от т.6.4.

## 7. ПОСЕПЕ НА РИСКА

7.1. Рискът от случайно погиване на или повреждане на извършените РД, конструкции, материали, строителна техника и др. се носи от **ИЗПЪЛНИТЕЛЯ**.

7.2. **ВЪЗЛОЖИТЕЛЯТ** носи риска от погиване или повреждане на вече приети етапи, съответно РД, ако погиването не е по вина на **ИЗПЪЛНИТЕЛЯ** и последният а не е могъл да ги предотврати.

**8. ЗАКЛЮЧИТЕЛНИ РАЗПОРЕДБИ**

8.1. Договорът влиза в сила от момента на двустранното му подписване.

8.2. Неразделна част от настоящия договор са следните приложения:

Приложение № 1 – Общи условия на договора;

Приложение № 2 – Техническо задание № 2009.36.РО.ОО.ТЗ.754

Приложение № 3 – Количествено-стойностна сметка и Анализни цени с Показатели за ценообразуване

Приложение № 4 – Линесн график за изпълнение на дейностите;

8.3. Отговорно лице по изпълнението на настоящия договор от страна на **ВЪЗЛОЖИТЕЛЯ** е ....., тел.: 0973/7.....

8.4. Отговорно лице по изпълнението на настоящия договор от страна на **ИЗПЪЛНИТЕЛЯ** е....., тел.: .....

8.5. Настоящият договор е подписан в два еднообразни екземпляра - по един за всяка от страните.

**9. ЮРИДИЧЕСКИ АДРЕСИ**

**ИЗПЪЛНИТЕЛ:**

.....  
гр.....  
ул. ....  
тел/факс: .....  
ИН .....  
ИП по ЗДДС .....

**ВЪЗЛОЖИТЕЛ:**

"АЕЦ Козлодуй" ЕАД  
3321 Козлодуй  
БЪЛГАРИЯ  
тел/факс: 0973/73530; 0973/76027  
ИН 106513772  
ИН по ЗДДС BG 106513772

**ИЗПЪЛНИТЕЛ:**

**УПРАВИТЕЛ**  
.....

**ВЪЗЛОЖИТЕЛ:**

**ИЗПЪЛНИТЕЛЕН ДИРЕКТОР**  
**ИВАН ГЕНОВ**



**ОБЩИ УСЛОВИЯ НА ДОГОВОРА**

1.	РЕД ЗА ПРИЛАГАНЕ НА ОБЩИТЕ УСЛОВИЯ ПО ДОГОВОР.....	2
2.	ГАРАНЦИЯ ЗА ИЗПЪЛНЕНИЕ .....	2
3.	ПРАВА И ЗАДЪЛЖЕНИЯ ПО ДОГОВОРА.....	2
4.	ПОДИЗПЪЛНИТЕЛИ.....	2
5.	ОБЕДИНЕНИЯ .....	2
6.	ДАНЪЦИ И ТАКСИ ЗА ЧУЖДЕСТРАННИ ИЗПЪЛНИТЕЛИ .....	3
7.	ВХОДНИ ДАННИ И ИНФОРМАЦИЯ ПО ДОГОВОРА.....	3
8.	УПРАВЛЕНИЕ НА КАЧЕСТВОТО .....	3
9.	ФИЗИЧЕСКА ЗАЩИТА, СИГУРНОСТ И ДОСТЪП ДО ЗАЩИТЕНАТА ЗОНА....	3
10.	ЯДРЕНАТА БЕЗОПАСНОСТ И РАДИАЦИОННА ЗАЩИТА .....	4
11.	БЕЗОПАСНОСТ НА ТРУДА И ЗДРАВΟΣЛОВНИ УСЛОВИЯ НА ТРУД .....	5
12.	ПОЖАРНА БЕЗОПАСНОСТ.....	6
13.	ОДИТИ, ИНСПЕКЦИИ И ПРОВЕРКИ .....	6
14.	ОПАЗВАНЕ НА ОКОЛНАТА СРЕДА.....	7
15.	СРОК ЗА ИЗПЪЛНЕНИЕ .....	7
16.	ПЕУСТОЙКИ.....	7
17.	ПРЕКРАТЯВАНЕ И РАЗВАЛЯНЕ НА ДОГОВОРА.....	7
18.	НЕПРЕОДОЛИМА СИЛА.....	8
19.	РЕД ЗА РЕШАВАНЕ НА СПОРОВЕТЕ.....	8
20.	ОТГОВОРНО ЛИЦЕ ОТ СТРАНА НА ВЪЗЛОЖИТЕЛЯ.....	8
21.	ОТГОВОРНО ЛИЦЕ ОТ СТРАНА НА ИЗПЪЛНИТЕЛЯ .....	8
22.	КОМУНИКАЦИЯ МЕЖДУ СТРАНИТЕ .....	8
23.	ЕЗИК НА ДОГОВОРА .....	9
24.	ПРОМЕНИ В ДОГОВОРА.....	9

## 1. РЕД ЗА ПРИЛАГАНЕ НА ОБЩИТЕ УСЛОВИЯ ПО ДОГОВОР

1.1. Общите условия към договора се прилагат за всички договори сключвани от "АЕЦ Козлодуй" ЕАД като **ВЪЗЛОЖИТЕЛ**.

1.2. Общите условия са неразделна част от договора и не могат да се разглеждат самостоятелно.

1.3. Клаузите, съдържащи се в общите условия по договора, които нямат отношение към предмета на основния договор се считат за неприложими.

1.4. Редът за работата на външни организации на площадката на "АЕЦ Козлодуй" ЕАД е съгласно действащата писмена инструкция ДБК.КД.ИН.028 "Инструкция по качество. Работа на външни организации при сключен договор".

## 2. ГАРАНЦИЯ ЗА ИЗПЪЛНЕНИЕ

2.1. **ИЗПЪЛНИТЕЛЯТ** следва да представи при подписване на договора гаранция за изпълнение на договора в размер на 5 % от стойността му - парична сума или неотменима, безусловно платима банкова гаранция със срок на валидност 30 дни по-дълъг от този на договора, която се освобождава не по-късно от 15 работни дни след ефективно изпълнение на предмета на договора, за което **ИЗПЪЛНИТЕЛЯТ** изпраща писмо до **ВЪЗЛОЖИТЕЛЯ** с актуални банкови реквизити.

2.2. Гаранцията за изпълнение се задържа от **ВЪЗЛОЖИТЕЛЯ** при неизпълнение на задълженията, поети от **ИЗПЪЛНИТЕЛЯ** по този договор.

2.3. **ВЪЗЛОЖИТЕЛЯТ** не дължи лихви за периода през който средствата по т. 2.1. от договора законно са престояли при него.

## 3. ПРАВА И ЗАДЪЛЖЕНИЯ ПО ДОГОВОРА

3.1. Правата и задълженията на страните са регламентирани в договора.

3.2. **ИЗПЪЛНИТЕЛЯТ** няма право да прехвърля своите задължения по договора или част от тях на трета страна.

## 4. ПОДИЗПЪЛНИТЕЛИ

4.1. **ИЗПЪЛНИТЕЛЯТ** е длъжен да ползва за подизпълнители само декларираните от него в офертата си.

4.2. **ИЗПЪЛНИТЕЛЯТ** е изцяло и единствено отговорен пред **ВЪЗЛОЖИТЕЛЯ** за изпълнението на договора, включително и за действията на подизпълнителите. **ИЗПЪЛНИТЕЛЯТ** отговаря за действията на подизпълнителите като за свои действия.

4.3. **ИЗПЪЛНИТЕЛЯТ** носи отговорност за контрол на качеството на работата и спазване на изискванията за безопасна работа на персонала на подизпълнителите си.

4.4. **ИЗПЪЛНИТЕЛЯТ** се задължава да определи компетентни длъжностни лица, които да извършват контрол на работата на подизпълнителите.

4.5. Всички условия към изпълнение на договора определени към **ИЗПЪЛНИТЕЛЯ** важат в пълна сила за неговите подизпълнители. Отговорност за осигуряване на това условие от договора носи **ИЗПЪЛНИТЕЛЯ**.

4.6. Комуникацията между **ВЪЗЛОЖИТЕЛЯ** и Подизпълнителите по договора се осъществява само чрез **ИЗПЪЛНИТЕЛЯ**.

4.7. **ВЪЗЛОЖИТЕЛЯТ** има право да прави инспекции и проверки на работата на площадката и одити на подизпълнители, по реда по който същите се извършват за **ИЗПЪЛНИТЕЛЯ**.

## 5. ОБЕДИНЕНИЯ

5.1. В случаите, когато **ИЗПЪЛНИТЕЛЯТ** е обединение, всички участници са солидарно отговорни за изпълнението на задълженията по договора.

5.2. Всяко изменение в структурата и участниците в обединението ще се счита за неизпълнение на задълженията на **ИЗПЪЛНИТЕЛЯ**.

## 6. ДАЊЦИ И ТАКСИ ЗА ЧУЖДЕСТРАННИ ИЗПЪЛНИТЕЛИ

6.1. Ако **ИЗПЪЛНИТЕЛЯТ** е чуждестранно лице и при изпълнението на Договора е извършвал дейности (услуги) за **ВЪЗЛОЖИТЕЛЯ** на територията на РБългария, които дейности **ВЪЗЛОЖИТЕЛЯ** е задължен да заплати, то от всяко дължимо плащане **ВЪЗЛОЖИТЕЛЯ** удържа 10% данък при източника.

6.2. За размера на удържаната сума **ВЪЗЛОЖИТЕЛЯТ** предава на **ИЗПЪЛНИТЕЛЯ** официален документ от съответната данъчна служба в РБългария. Размерът на удържаната сума може да бъде намален в следствие, при условие че РБългария има сключена двустранна спогодба за избягване на двойното данъчно облагане с държавата по регистрация на **ИЗПЪЛНИТЕЛЯ** и същия представи изискуемите документи за прилагане на спогодбата.

## 7. ВХОДНИ ДАННИ И ИНФОРМАЦИЯ ПО ДОГОВОРА

7.1. **ВЪЗЛОЖИТЕЛЯТ** е длъжен да представи на **ИЗПЪЛНИТЕЛЯ** необходимите входни данни за изпълнение на дейностите по договора.

7.2. Входни данни могат да бъдат съществуващи документи и данни в "АЕЦ Козлодуй" и се предават във вида, в който са налични. За всеки предаден пакет входни данни се изготвя и двустранно се подписва Приемно-предавателен протокол.

7.3. **ВЪЗЛОЖИТЕЛЯТ** има право да предава необходимите входни данни на хартиен носител.

7.4. **ИЗПЪЛНИТЕЛЯТ** няма право, без предварителното писмено съгласие на **ВЪЗЛОЖИТЕЛЯ**, да използва документ или информация за цели различни от изпълнението на договора за срока на действие на този договор и до 5 (пет) години след приключването му.

7.5. **ИЗПЪЛНИТЕЛЯТ** се задължава да не предоставя на трети физически или юридически лица информацията по т.7.4.

## 8. УПРАВЛЕНИЕ НА КАЧЕСТВОТО

8.1. **ИЗПЪЛНИТЕЛЯТ** е длъжен да изпълни възложената му дейност в съответствие с изискванията на собствената си система по качество с отчитане изискванията на **ВЪЗЛОЖИТЕЛЯ**.

8.2. Когато **ИЗПЪЛНИТЕЛЯТ** не притежава сертифицирана система по качество, той разработва Програма или План за осигуряване на качеството, по образец на "АЕЦ Козлодуй" ЕАД.

8.3. Ако в Техническото задание се изисква Програма за осигуряване на качеството за изпълнение на дейността по договора, в срок от 20 работни дни след сключването на договора **ИЗПЪЛНИТЕЛЯТ** разработва програма, по указания на "АЕЦ Козлодуй" ЕАД.

8.4. Всички документи, собственост на **ИЗПЪЛНИТЕЛЯ**, които са цитирани в Програмата или Плана за осигуряване на качеството, могат да бъдат изискани при необходимост от **ВЪЗЛОЖИТЕЛЯ** за преглед и оценка, с оглед идентифициране на методиката и/или технологията, по която ще се извършват дейности.

8.5. Несъответствията по доставките и дейностите, предмет на договора се регистрират, идентифицират и управляват по реда за контрол на несъответствията, определен от "АЕЦ Козлодуй" ЕАД.

8.6. Програмите за осигуряване на качеството и Планове за контрол на качеството се изготвят, съгласуват от упълномощен персонал на "АЕЦ Козлодуй" ЕАД, утвърждават и разпространяват преди стартиране на дейностите, включени в тях.

8.7. Програмата за осигуряване на качеството на **ИЗПЪЛНИТЕЛЯ** е неразделна част от договора.

## 9. ФИЗИЧЕСКА ЗАЩИТА, СИГУРНОСТ И ДОСТЪП ДО ЗАЩИТЕНАТА ЗОНА

9.1. **ВЪЗЛОЖИТЕЛЯТ** се задължава да осигури достъп на персонал на **ИЗПЪЛНИТЕЛЯ** при изпълнението на задълженията им по настоящия договор, съгласно Инструкцията за пропускателен режим в "АЕЦ Козлодуй" ЕАД № УС.ФЗ.ИН 015.

- 9.2. **ИЗПЪЛНИТЕЛЯТ** трябва да изготви и предаде на **ВЪЗЛОЖИТЕЛЯ** необходимата документация за достъп на персонала по изпълнение на договора до защитената зона на "АЕЦ Козлодуй" ЕАД, съгласно ДБК.КД.ИН.028.
- 9.3. При неизпълнение на предходната точка от договора ще бъде отказан достъп на персонала на **ИЗПЪЛНИТЕЛЯ** в защитената зона на "АЕЦ Козлодуй" ЕАД.
- 9.4. Когато за изпълнение на задълженията по този договор **ИЗПЪЛНИТЕЛЯТ** ще използва транспортни средства, той се задължава при въвеждането им в защитената зона на "АЕЦ Козлодуй" ЕАД да представя Протокол за извършена проверка на конкретното МПС, с изричен запис в него, че то няма да бъде пряко или косвено източник на неправомерни действия, съгласно Наредба за осигуряване на физическата защита на ядрените съоръжения, ядрения материал и радиоактивните вещества, Приста с НМС № 224 от 25.08.2004 г., обн., ДВ, бр. 77 от 3.09.2004 г.
- 9.5. Протокол за извършената проверка се оформя за всяко МПС, при всеки отделен случай и се подписва от Ръководителя или упълномощено за това длъжностно лице на **ИЗПЪЛНИТЕЛЯ** и водача на транспортното средство.
- 9.6. При неизпълнение на предходната точка от договора ще бъде отказан достъп на транспортните средства на **ИЗПЪЛНИТЕЛЯ** в защитената зона на "АЕЦ Козлодуй" ЕАД.
- 9.7. **ИЗПЪЛНИТЕЛЯТ** се задължава да обезпечи преминаване проверка за надеждност на персонала, който ще работи на площадката на "АЕЦ Козлодуй" ЕАД, съгласно чл.45, ал.1, т.2 от Правилника за прилагане на закона за МВР.

## 10. ЯДРЕНАТА БЕЗОПАСНОСТ И РАДИАЦИОННА ЗАЩИТА

- 10.1. За договори, които включват дейности, доставки или услуги, които имат отношение към ядрената безопасност, аварийна готовност и/или радиационната защита се изисква от **ИЗПЪЛНИТЕЛЯ** да представи необходимите документи за проверка от Дирекция "Б и К" на "АЕЦ Козлодуй" ЕАД в обем и срок, съгласно ДБК.КД.ИН.028.
- 10.2. Договори, които имат отношение към ядрената безопасност, аварийна готовност и/или радиационната защита влизат в сила от момента на двустранното им подписване, а изпълнението на предмета на договора започва от датата на утвърждаване на Протокол за проверка на документите от Дирекция "Б и К" на "АЕЦ Козлодуй" ЕАД. Сроковете, определени в договора, започват да се отчитат от датата на уведомяване на **ИЗПЪЛНИТЕЛЯ** за утвърдения протокол за проверка на документите.
- 10.3. В случаите, когато дейността, предмет на конкретен договор с външна организация е свързана с реализацията на техническо решение, за което се изисква разрешение съгласно ЗБИЯЕ, изпълнението на дейностите по договора започва след издаване на разрешение за техническото решение от АЯР. В случай, че АЯР изиска допълнителни документи, **ИЗПЪЛНИТЕЛЯТ** е длъжен да ги представи в посочените срокове.
- 10.4. Дейностите по оборудване, имащо отношение към безопасността се извършват спрямо писмени процедури, технологии и методологии.
- 10.5. **ИЗПЪЛНИТЕЛЯТ** се задължава да обезпечи запознаване на персонала, който ще работи на площадката на "АЕЦ Козлодуй" ЕАД, с общите изисквания за действия при авария в АЕЦ, да спазва процедурите при ликвидация на авария.
- 10.6. Персоналът на **ИЗПЪЛНИТЕЛЯ** и неговите подизпълнители, включително чуждестранни фирми, които изпълняват дейности в зоните със строг режим на площадката на "АЕЦ Козлодуй" ЕАД са длъжни да спазват изискванията на:
- "Инструкция по радиационна защита", идент. № ЕИ.РБиД-18;
  - "Инструкция по радиационна защита на V и VI блок", идент. № 30.ОБ.00.РБ.01;
  - "Инструкция по радиационна защита в ХОГ на "АЕЦ Козлодуй" ЕАД", идент. № ХОГ.ИРЗ.01;
  - "Инструкция по качество. Работа на външни организации при сключен договор", идент. № ДБК.КД.ИН.028;
- 10.7. **ИЗПЪЛНИТЕЛЯТ** носи отговорност за безопасността на труда и дозовото натоварване на персонала, който командирова за работа в "АЕЦ Козлодуй" ЕАД за изпълнение на дейността по договора.

10.8. **ИЗПЪЛНИТЕЛЯТ** определя отговорно лице по безопасност на труда и радиационна защита в организацията със заповед.

10.9. При необходимост от извършване на дейности в зона строг режим (ЗСР) задължително се извършва измерване на целотелесната активност на персонала на **ИЗПЪЛНИТЕЛЯ**, включително за лица работещи по граждански договор и представители на чуждестранни организации, преди започване и след завършване на работата по съответния договор на ВО.

10.10. За работа в ЗСР, **ВЪЗЛОЖИТЕЛЯТ** осигурява на **ИЗПЪЛНИТЕЛЯ** за своя сметка специално работно облекло, лични предпазни средства, дозиметричен контрол и др. съгласно изискванията на Наредба № 32 от 07.11.2005 г. за условията и реда за извършване на дозиметричен контрол на лицата, работещи с източници на йонизиращи лъчения.

10.11. **ВЪЗЛОЖИТЕЛЯТ** информира периодично **ИЗПЪЛНИТЕЛЯ** за полученото дозово натоварване на персонала, съгл. чл. 122 ал. 3 на Наредба за радиационна защита при дейности с източници на йонизиращи лъчения. Изпълнителят предоставя данни за дозовото натоварване на персонала си преди първоначалното допускане до работа.

## 11. БЕЗОПАСНОСТ НА ТРУДА И ЗДРАВΟΣЛОВНИ УСЛОВИЯ НА ТРУД

11.1. От гледна точка на техническата безопасност, командированият персонал на **ИЗПЪЛНИТЕЛЯ** и неговите подизпълнители, включително чуждестранни фирми, условно се приравнява (с изключение на правото за издаване на наряди и допускане до работа) към персонала на "АЕЦ Козлодуй" ЕАД и е длъжен да спазва изискванията на:

– „Правилник за безопасност при работа в неелектрически уредби на електрически и топлофикационни централи и по топлопреносни мрежи и хидротехнически съоръжения”

– „Правилник за безопасност и здраве при работа в електрически уредби на електрически и топлофикационни централи и по електрически мрежи”

11.2. **ВЪЗЛОЖИТЕЛЯТ** се задължава да осигури фронт за работа съобразно съответните условия за непрекъснат или спрял производствен процес, като обезопаси съоръженията съгласно действащите правилници в АЕЦ и открие наряди за допуск до работа.

11.3. Издаването на наряди за работа, допускане до работа, контрол на дейността на ВО, относно изискванията на техническата документация, закриване на нарядите и приемане на работното място, контрола и отчитане на дозовото натоварване на персонала и др. се извършват според определения ред в съответното структурно звено, по чието оборудване/на чиято територия се работи.

11.4. **ВЪЗЛОЖИТЕЛЯТ** се задължава да осигури инструктиране на външния персонал, според изискванията на Наредба № 3 от 14.05.1996 г. за инструктажа на работниците и служителите по безопасност, хигиена на труда и противопожарна охрана по цитираните в т.11.1 Правилници и в съответствие с мястото и конкретните условия на работа, която групата или част от нея ще извършва.

11.5. **ИЗПЪЛНИТЕЛЯТ** се задължава да обезпечи обучение и изпити на персонала, който ще работи на площадката на "АЕЦ Козлодуй" ЕАД, по "Въведение в АЕЦ" и "Радиационна защита" в УТИЦ на "АЕЦ Козлодуй" ЕАД и съгласно НАРЕДБА за условията и реда за придобиване на професионална квалификация и за реда за издаване на лицензи за специализирано обучение и на удостоверения за правоспособност за използване на ядрената енергия.

11.6. **ИЗПЪЛНИТЕЛЯТ** се задължава да спазва всички ограничения и забрани, за изпращане и допускане до работа на лица и бригади, които са предвидени в правилниците по безопасност на труда. Да извърши правилен подбор при съставяне списъка на ръководния и изпълнителски персонал, който ще изпълнява работата по сключения договор, по отношение на професионална квалификация и тази по безопасността на труда.

11.7. **ВЪЗЛОЖИТЕЛЯТ** се задължава да определи длъжностното лице (или лица), които да приемат външния персонал на **ИЗПЪЛНИТЕЛЯ**, да изискат и извършат проверка на всички предвидени в правилниците документи, включително и удостоверенията за притежаване квалификационна група по безопасност на труда.

11.8. Отговорният ръководител и (или) изпълнителят на работа приемат всяко работно място от допускащия, като проверяват изпълнението на техническите мероприятия за обезопасяване, както и тяхната дейност.

11.9. Ръководителите на **ИЗПЪЛНИТЕЛЯ** постоянно упражняват контрол за спазване на правилниците по безопасност на труда от членовете на групата и да предприемат мерки за отстраняване на нарушенията.

11.10. **ИЗПЪЛНИТЕЛЯТ** се задължава да уведомява писмено **ВЪЗЛОЖИТЕЛЯ** за предприетите мерки по дадени от него предложения-искания за санкциониране на лица, допуснали нарушения по изискванията на безопасността на труда.

11.11. **ИЗПЪЛНИТЕЛЯТ** се задължава да изпълнява писмените разпоредения на упълномощените длъжностни лица от **ВЪЗЛОЖИТЕЛЯ** при констатиране на нарушения на технологичната дисциплина и правилата за безопасна работа.

11.12. В случай на трудова злополука с лице наето от **ИЗПЪЛНИТЕЛЯ**, ръководителят на групата уведомява ръководството на фирмата **ИЗПЪЛНИТЕЛ** и сектор "Техническа безопасност" на "АЕЦ Козлодуй" ЕАД, след което предприема мерки и оказва съдействие на компетентните органи, за изясняване на обстоятелствата и причините за злополуката.

11.13. **ИЗПЪЛНИТЕЛЯТ** се задължава да спазва действащите в АЕЦ нормативни документи и правилници по отношение на ЗБУТ, ЦАБ съгласно действащите норми за ремонти и СМР.

11.14. **ИЗПЪЛНИТЕЛЯТ** се задължава да спазва законите изисквания за опазване на околната среда по време на строителството и след приключването му, в гаранционния срок.

11.15. **ИЗПЪЛНИТЕЛЯТ** осигурява здравословни и безопасни условия на труд, съгласно изискванията на нормативните документи по охрана на труда, по пожаробезопасност и по безопасност на движението по време на строителството.

11.16. При необходимост **ИЗПЪЛНИТЕЛЯТ** организира изпълнението на ремонтните дейности при непрекъснат режим на работа, с цел спазване срока на ремонта на съответния блок или друга технологична необходимост.

11.17. **ИЗПЪЛНИТЕЛЯТ** осигурява спазване на Наредба № 2 от 22.03.2004 г. за минималните изисквания за здравословни и безопасни условия на труд при извършване на строителни и монтажни работи на територията на обектите на "АЕЦ Козлодуй" ЕАД.

11.18. Всички санкции, наложени от компетентните органи за нарушенията или за щети нанесени от лица, наети от **ИЗПЪЛНИТЕЛЯ** (включително подизпълнителите му) са за сметка на **ИЗПЪЛНИТЕЛЯ**.

## 12. ПОЖАРНА БЕЗОПАСНОСТ

12.1. При изпълнение на огневи работи Ръководителят и персонала на ВО изпълняващ дейности по договор с "АЕЦ Козлодуй" ЕАД, е задължен да спазва изискванията на нормативно-техническите документи по пожарна безопасност:

- Наредба № 1-209 от 22.11.2004 г. за правилата и нормите за пожарна и аварийна безопасност на обектите в експлоатация.

- Правила за пожарна и аварийна безопасност в "АЕЦ Козлодуй" ЕАД, идент. № ДОД.ПБ.ПБ.307;

12.2. При изпълнение на огневи работи, **ИЗПЪЛНИТЕЛЯТ** подготвя Списък на лицата, имащи право да бъдат ръководители на огневи работи.

## 13. ОДИТИ, ИНСПЕКЦИИ И ПРОВЕРКИ

13.1. **ИЗПЪЛНИТЕЛЯТ** поема ангажимент да допусне и окаже съдействие на упълномощени представители на **ВЪЗЛОЖИТЕЛЯ** за извършване на одит по качеството по реда на утвърдени правила на **ВЪЗЛОЖИТЕЛЯ**. Иницирането на одит може да стане по желание на **ВЪЗЛОЖИТЕЛЯ** и писмено известяване на **ИЗПЪЛНИТЕЛЯ**.

13.2. **ВЪЗЛОЖИТЕЛЯТ** носи отговорност за неразирострашение на информацията, станала достъпна по време на извършване на одита.

13.3. **ВЪЗЛОЖИТЕЛЯТ** има право да осъществява контрол по изпълнението на този договор, стига да не възпрепятства работата на **ИЗПЪЛНИТЕЛЯ** и да не нарушава оперативната му самостоятелност.

13.4. **ИЗПЪЛНИТЕЛЯТ** се задължава да предостави достъп до строителни и монтажни площадки, документация и персонал на лицата, упълномощени от **ВЪЗЛОЖИТЕЛЯ** да изпълняват контрол и инспекции.

13.5. **ИЗПЪЛНИТЕЛЯТ** е длъжен да позволи на **ВЪЗЛОЖИТЕЛЯ** или на посочено от **ВЪЗЛОЖИТЕЛЯ** лице, да прави проверки на отчетната документация, съставена при изпълнение на договора, включително и да се правят копия на документите.

#### **14. ОПАЗВАНЕ НА ОКОЛНАТА СРЕДА**

14.1. **ИЗПЪЛНИТЕЛЯТ** е длъжен да спазва изискванията за опазване на околната среда по време на изпълнението на предмета на договора и след приключването му, съобразно Закона за управление на отпадъците.

14.2. **ИЗПЪЛНИТЕЛЯТ** е длъжен да извози отпадъците от площадката на "АЕЦ Козлодуй" ЕАД и да осигури тяхното депониране при спазване на изискванията на националното законодателство и вътрешно-нормативна база на **ВЪЗЛОЖИТЕЛЯ**.

#### **15. СРОК ЗА ИЗПЪЛНЕНИЕ**

15.1. Когато по обективни причини от производствен или друг характер, произтичащи от естеството и спецификата на основния предмет на дейност на **ВЪЗЛОЖИТЕЛЯ**, той не е в състояние да осигури условия за изпълнение на предмета на основния договор, изпълнението спира до отпадане на съответните причини за това, като **ВЪЗЛОЖИТЕЛЯТ** може да удължи срока на договора с периода на забавата.

#### **16. НЕУСТОЙКИ**

16.1. В случай на неспазване на сроковете по раздел 3 от основния договор **ИЗПЪЛНИТЕЛЯТ** дължи неустойка в размер на 0.5% (половин) върху стойността на дължимото плащане, но не повече от 10% (десет) от стойността на дължимото плащане.

16.2. В случай на забавено плащане по раздел 2 от основния договор **ВЪЗЛОЖИТЕЛЯТ** заплаща неустойка в размер на 0.5% (половин) върху стойността на забавеното плащане за всеки ден закъснение, но не повече от 10% (десет) от стойността на дължимото плащане.

16.3. При виновно неизпълнение на задълженията по договора, с изключение на случаите по т.16.1. и 16.2, неизправната страна дължи на изправната неустойка в размер на 10% (десет) върху стойността на договора.

16.4. За действително претърпени вреди в размер по-голям от размера на уговорените неустойки, заинтересованата страна може да търси обезщетение в пълен размер по общия гражданскоправен ред.

#### **17. ПРЕКРАТЯВАНЕ И РАЗВАЛЯНЕ НА ДОГОВОРА**

17.1. Двете страни имат право да прекратят договора по взаимно съгласие изразено в двустранен документ.

17.2. Всяка от страните може да поиска прекратяване на договора с 30 (тридесет) дневно писмено предизвестие, отправено до другата страна. Страните оформят отношенията си с двустранен протокол.

17.3. Договорът може да бъде прекратен по искане на всяка от двете страни при настъпване на обстоятелства по Раздел 18 от общите условия на договора. В този случай страните подписват двустранен протокол за оформяне на отношенията между тях.

17.4. Договорът може да бъде развален чрез 15 (петнадесет) дневно писмено предизвестие от изправната страна до неизправната в случай на неизпълнение на постите с договора задължения.



17.5. **ИЗПЪЛНИТЕЛЯТ** може да развали договора и да поиска заплащане на фактическите направени разходи, а така също и неустойка по т.16.2., но не повече от сумата определена в Раздел 2 на Основния договор, когато **ВЪЗЛОЖИТЕЛЯТ** забави плащането на дължимите суми, повече от 30 (тридесет) дни.

17.6. При отказ за издаване на протокол за проверка на документите от Дирекция "Б и К" двете страни не си дължат обезщетения и неустойки и договора се прекратява.

## 18. НЕПРЕОДОЛИМА СИЛА

18.1. В случай, че някоя от страните не може да изпълни задълженията си по този договор поради непредвидено или непредотвратимо събитие от извънреден характер възникнало след сключване на договора, което преняства неговото изпълнение, тя е длъжна в 3-дневен срок писмено да уведоми другата страна за това. Това събитие следва да бъде потвърдено от БТПП, в противен случай страната не може да се позове на непреодолима сила.

18.2. Докато трае непреодолимата сила, изпълнението на задълженията и свързаните с тях насрещни задължения се спира и срокът на договора се удължава с времето, през което е била налице непреодолимата сила.

18.3. Когато непреодолимата сила продължи повече от 30 (тридесет) дни, всяка от страните може да поиска договорът да бъде прекратен.

## 19. РЕД ЗА РЕШАВАНЕ НА СПОРОВЕТЕ

19.1. Всички спорни въпроси, произлизащи от настоящия договор или при изпълнението му, ще се решават чрез преговори между двете страни. В случай, че спорните въпроси не могат да бъдат решени чрез преговори, същите ще бъдат решавани съгласно Българското законодателство (ЗОП, ЗЗД, ТЗ, ГПК и др.)

19.2. В случай на спор между страните при тълкуването на настоящия договор, трябва да се спазва следния ред на приоритет на документите:

- Договорът, подписан от страните;
- Общи условия на договора;
- Техническа оферта на **ИЗПЪЛНИТЕЛЯ**
- Техническо задание /техническа спецификация на **ВЪЗЛОЖИТЕЛЯ**;
- Предлагана цена;

## 20. ОТГОВОРНО ЛИЦЕ ОТ СТРАНА НА ВЪЗЛОЖИТЕЛЯ

20.1. **ВЪЗЛОЖИТЕЛЯТ** е длъжен да определи отговорно лице по изпълнението на договора. Отговорното лице представя **ВЪЗЛОЖИТЕЛЯ** и организира работата по договора от страна на **ВЪЗЛОЖИТЕЛЯ**.

20.2. **ВЪЗЛОЖИТЕЛЯТ** има право да смени отговорното лице по всяко време на изпълнение на договора. **ИЗПЪЛНИТЕЛЯТ** се уведомява писмено за предприетата промяна.

## 21. ОТГОВОРНО ЛИЦЕ ОТ СТРАНА НА ИЗПЪЛНИТЕЛЯ

21.1. **ИЗПЪЛНИТЕЛЯТ** е длъжен да определи отговорно лице по изпълнението на договора. Отговорното лице представя **ИЗПЪЛНИТЕЛЯТ** и организира работата по договора от страна на **ИЗПЪЛНИТЕЛЯТ**.

21.2. **ИЗПЪЛНИТЕЛЯТ** има право да смени отговорното лице по всяко време на изпълнение на договора. **ВЪЗЛОЖИТЕЛЯТ** се уведомява писмено за предприетата промяна.

## 22. КОМУНИКАЦИЯ МЕЖДУ СТРАНИТЕ

22.1. Комуникацията между страните се води само между определените отговорни лица. Когато дадено съобщение трябва да достигне до друго лице, участващо в изпълнението от страна на **ВЪЗЛОЖИТЕЛЯ** или от страна на **ИЗПЪЛНИТЕЛЯ**, това се осъществява чрез отговорните лица по договора.



22.2. Всички съобщения, предизвестия и нареждания, свързани с изпълнението на договора и разменяни между **ВЪЗЛОЖИТЕЛЯ** и **ИЗПЪЛНИТЕЛЯ** са валидни, когато са изпратени в писмена форма -- лично, по пощата (с обратна разписка), телефакс на адреса на съответната страна или предадени чрез куриер, срещу подпис на присмачката страна.

22.3. Валидните адреси и факс номера на страните се посочват в договора. В случай, че това не е посочено в договора, за валиден адрес и факс номер на **ВЪЗЛОЖИТЕЛЯ** се считат, посочените в документацията за участие в процедурата за възлагане на обществена поръчка, а на **ИЗПЪЛНИТЕЛЯ** – посочените в неговата оферта.

22.4. Между страните се допуска неформална комуникация с оглед улесняване на работата като телефонен разговор, електронно съобщение и други подобни форми. Неформалната комуникация няма юридическа стойност и не се счита за официално приета, ако не е в писмената форма, определена по горе.

22.5. Комуникацията с чуждестранни **ИЗПЪЛНИТЕЛИ** се осъществява на български език. Осигуряването на превод на документите на български език е за сметка на **ИЗПЪЛНИТЕЛЯ**.

22.6. **ВЪЗЛОЖИТЕЛЯТ** по всяко време от изпълнение на договора при провеждане на официални и неофициални разговори и при работни срещи има право да изисква преводач от чуждия език на български, ако счете за необходимо, при това **ВЪЗЛОЖИТЕЛЯТ** не е длъжен да заплаща допълнително за тези си искания.

22.7. Всяка от страните има право да изиска първоначална среща при стартиране на договора с цел уточняване на изискванията към изпълнение на договора, целите на **ВЪЗЛОЖИТЕЛЯ**, критериите за оценка на изпълнението на договора и планиране, изпълнение и производство, които трябва да извърши **ИЗПЪЛНИТЕЛЯ**.

22.8. Когато в хода на изпълнение на работата по договора възникнат обстоятелства, изискващи съставянето на двустранно подписан констативен протокол, заинтересованата страна отправя до другата мотивирана покана с обозначено място, дата и час на срещата. Уведомената страна е длъжна да отговори в три дневен срок след уведомяването (за дата на уведомяването се счита датата на входящия номер).

### 23. ЕЗИК НА ДОГОВОРА

23.1. Договорът с местни **ИЗПЪЛНИТЕЛИ** се съставя и подписва на български език в 2 еднообразни екземпляра.

23.2. С чуждестранни изпълнители, договора се подписва на български език и на друг език, ако това е упоменато в договора, по два еднообразни екземпляра на всеки от езиците. При противоречие на текстовете на различните езици, валиден е българският текст, освен ако не е определено друго в договора.

### 24. ПРОМЕНИ В ДОГОВОРА

24.1. Съгласно чл. 43, ал. 1 от ЗОП Страните по договор за обществена поръчка не могат да го променят или допълват.

#### ИЗПЪЛНИТЕЛ:

.....  
гр.....  
ул.....  
тел/факс: .....  
ИН .....  
ИН по ЗДДС .....

#### ИЗПЪЛНИТЕЛ:

.....  
/...../

#### ВЪЗЛОЖИТЕЛ:

"АЕЦ Козлодуй" ЕАД  
3321 Козлодуй  
БЪЛГАРИЯ  
тел/факс: 0973/73530; 0973/76027  
ИН 106513772  
ИН по ЗДДС BG 106513772

#### ВЪЗЛОЖИТЕЛ:

ИЗПЪЛНИТЕЛЕН ДИРЕКТОР  
/...../

# ДЕКЛАРАЦИЯ

по чл. 47, ал. 1 от ЗОП, във връзка с чл. 47, ал. 8 от ЗОП

от Кандидат в процедура на договаряне с обявление

с обект: „Ремонт на спомагателни и обслужващи конструкции и площадки на защитната оболочка на 6 блок”

Долунодписаният /-ната/ \_\_\_\_\_  
с ЕГН \_\_\_\_\_, притежаващ лична карта № \_\_\_\_\_, издадена на \_\_\_\_\_  
от МВР, гр. \_\_\_\_\_, адрес: \_\_\_\_\_,  
представляващ \_\_\_\_\_ в качеството си на \_\_\_\_\_  
\_\_\_\_\_ със седалище \_\_\_\_\_ и адрес  
на управление: \_\_\_\_\_, тел./факс: \_\_\_\_\_,  
вписано в търговския регистър при \_\_\_\_\_ съд по ф.д. № \_\_\_\_\_ / \_\_\_\_\_ г.  
ИН № \_\_\_\_\_, ИН по ЗДДС № \_\_\_\_\_

## ДЕКЛАРИРАМ, ЧЕ:

1. Не съм осъден с влязла в сила присъда за:
  - а) престъпление против финансовата, данъчната или осигурителната система, включително изпиране на пари, по чл. 253-260 от Наказателния кодекс;
  - б) подкуп по чл. 301 - 307 от Наказателния кодекс;
  - в) участие в организирана престъпна група по чл. 321 и 321а от Наказателния кодекс;
  - г) престъпление против собствеността по чл. 194 - 217 от Наказателния кодекс;
  - д) престъпление против стопанството по чл. 219 - 252 от Наказателния кодекс;
2. Кандидатът, който представлявам:
  - а) Не е обявен в несъстоятелност;
  - б) Не се намира в производство по ликвидация или в друга подобна процедура съгласно националните закони и подзаконовни актове.

*Декларирам, че ако бъде определен за Изпълнител на обществената поръчка, до 7 календарни дни, считано от датата на получаване на Решението на Възложителя ще представя в Централно деловодство на „АЕЦ Козлодуй” ЕАД документи от съответните компетентни органи за удостоверяване на обстоятелствата по т.1 и 2 от настоящата декларация.*

Известно ми е, че при деклариране на неверни данни нося наказателна отговорност по чл.313 от НК.

\_\_\_\_\_ г. Декларатор: \_\_\_\_\_

Забележка: Декларацията се подава от лицата по чл. 47, ал. 4 от ЗОП

# ДЕКЛАРАЦИЯ

по чл. 47, ал. 2 от ЗОП, във връзка с чл. 47, ал. 8 от ЗОП

от Кандидат в процедура на договаряне с обявление

с обект: „Ремонт на спомагателни и обслужващи конструкции и площадки на защитната оболочка на 6 блок”

Долуподписаният /-ната/ \_\_\_\_\_  
с ЕГН \_\_\_\_\_, притежаващ лична карта № \_\_\_\_\_, издадена на \_\_\_\_\_  
от МВР, гр. \_\_\_\_\_, адрес: \_\_\_\_\_,  
представляващ \_\_\_\_\_ в качеството си на \_\_\_\_\_  
\_\_\_\_\_ със седалище \_\_\_\_\_ и адрес  
на управление: \_\_\_\_\_, тел./факс: \_\_\_\_\_,  
вписано в търговския регистър при \_\_\_\_\_ съд по ф.д. № \_\_\_\_\_ / \_\_\_\_\_ г.  
ИН № \_\_\_\_\_, ИН по ЗДДС № \_\_\_\_\_

## ДЕКЛАРИРАМ, ЧЕ:

1. Не съм лишен от правото да упражнявам определена професия или дейност;
2. Представяваното от мен юридическо лице
  - не е в открито производство по несъстоятелност, и не е сключено извънсъдебно споразумение с кредиторите по смисъла на чл. 740 от Търговския закон;
  - няма парични задължения към държавата или към община по смисъла на чл. 162, ал. 2 от Данъчно-осигурителния процесуален кодекс, установени с влязъл в сила акт на компетентен орган, освен ако е допуснато разерочване или отерочване на задълженията, или парични задължения, свързани с плащането на вноски за социалното осигуряване или на данъци съгласно правните норми на държавата, в която кандидатът или участникът е установен.

*Декларирам, че ако бъде определен за Изпълнител на обществената поръчка, до 7 календарни дни, считано от датата на получаване на Решението на Възложителя ще представя в Централно деловодство на „АЕЦ Козлодуй” ЕАД документи от съответните компетентни органи за удостоверяване на обстоятелствата по т.1 и 2 от настоящата декларация.*

Известно ми е, че при деклариране на невярни данни посяга наказателна отговорност по чл.313 от НК.

\_\_\_\_\_ г

Декларатор: \_\_\_\_\_

Забележка: Декларацията се подава от лицата по чл. 47, ал. 4 от ЗОП

# ДЕКЛАРАЦИЯ

по чл. 47, ал. 5 от ЗОП, във връзка с чл. 47, ал. 8 от ЗОП

от Кандидат в процедура на договаряне с обявление

с обект: "Ремонт на спомагателни и обслужващи конструкции и площадки на защитната обочка на 6 блок"

Долуподписаният /-ната/ \_\_\_\_\_  
с ЕГН \_\_\_\_\_, притежаващ лична карта № \_\_\_\_\_, издадена на \_\_\_\_\_  
от МВР, гр. \_\_\_\_\_, адрес: \_\_\_\_\_,  
член на управителен/контролен орган \_\_\_\_\_ в качеството си на \_\_\_\_\_  
\_\_\_\_\_ със седалище \_\_\_\_\_  
и адрес  
на управление: \_\_\_\_\_, тел./факс: \_\_\_\_\_,  
вписано в търговския регистър при \_\_\_\_\_ съд по ф.д. № \_\_\_\_\_ / \_\_\_\_\_ г.  
ИН № \_\_\_\_\_, ИН по ЗУДС № \_\_\_\_\_

## ДЕКЛАРИРАМ, ЧЕ:

Не съм свързано лице по смисъла на § 1, т. 1 от допълнителната разпоредба на Закона за предотвратяване и разкриване на конфликт на интереси с възложителя или със служителите на ръководна длъжност в неговата организация;

Не съм сключил договор с лице по чл. 21 или 22 от Закона за предотвратяване и разкриване на конфликт на интереси.

Известно ми е, че при деклариране на неверни данни нося наказателна отговорност по чл.313 от НК.

\_\_\_\_\_г

Декларатор: \_\_\_\_\_

Забележка: Декларацията се подава от лицата по чл. 47, ал. 4 от ЗОП

# ДЕКЛАРАЦИЯ

за запознаване със състоянието на обекта  
от Кандидат за участие в процедура на договаряне с обявление  
с обект: **“Ремонт на епомагателни и обслужващи конструкции и площадки на  
защитната оболочка на 6 блок”**

Долуподписаният /-ната/ \_\_\_\_\_  
с ЕГН \_\_\_\_\_, притежаващ лична карта № \_\_\_\_\_, издадена на \_\_\_\_\_  
от МВР, гр. \_\_\_\_\_, адрес: \_\_\_\_\_,  
представляващ \_\_\_\_\_ в качеството си на \_\_\_\_\_  
\_\_\_\_\_ със седалище \_\_\_\_\_ и адрес  
на управление: \_\_\_\_\_, тел./факс: \_\_\_\_\_,  
вписано в търговския регистър при \_\_\_\_\_ съд по ф.д. № \_\_\_\_\_ / \_\_\_\_\_ г. ИН  
№ \_\_\_\_\_, ИН по ЗДДС № \_\_\_\_\_

## ДЕКЛАРИРАМ,

че

1. Аз и част от подопечният ми персонал сме се запознали с обекта и условията на ремонтните дейности.
2. Ще изпълняваме стриктно изискванията заложи в Техническото задание, ако бъде избран за Изпълнител на обществената поръчка.

\_\_\_\_\_ г

Декларатор: \_\_\_\_\_

Забележка: Декларацията се подава от лицата по чл. 47, ал. 4 от ЗОП.

# ДЕКЛАРАЦИЯ

По чл. 56 ал. 1 т. 10 от Закона за обществените поръчки

от Кандидат за участие в процедура на договаряне с обявление  
с обект: **“Ремонт на спомагателни и обслужващи конструкции и площадки на  
защитната оболочка на 6 блок”**

Долуподписаният /-ната/ \_\_\_\_\_  
с ЕГН \_\_\_\_\_, притежаващ лична карта № \_\_\_\_\_, издадена на \_\_\_\_\_  
от МВР, гр. \_\_\_\_\_, адрес: \_\_\_\_\_,  
член на управителен/контролен орган \_\_\_\_\_ в качеството си на \_\_\_\_\_  
\_\_\_\_\_ със седалище \_\_\_\_\_  
и адрес  
на управление: \_\_\_\_\_, тел./факс: \_\_\_\_\_,  
вписано в търговския регистър при \_\_\_\_\_ съд по ф.д. № \_\_\_\_\_ / \_\_\_\_\_ г.  
ИН № \_\_\_\_\_, ИН по ЗДДС № \_\_\_\_\_

## ДЕКЛАРИРАМ,

че

При определяне на предлаганата от нас цена е спазено изискването за минимална цена на труда, определена съгласно §1 т. 12 от Допълнителната разпоредба на Закона за обществените поръчки.

Известно ми е че при деклариране на неверни данни нося наказателна отговорност.

\_\_\_\_\_г

Декларатор: \_\_\_\_\_

**БАНКОВА ГАРАНЦИЯ  
ЗА УЧАСТИЕ В ПРОЦЕДУРА**

До  
“.....” ЕАД  
гр. ....

Известни сме, че нашият Клиент, \_\_\_\_\_ [наименование и адрес на кандидата], наричан за краткост по-долу КАНДИДАТ/УЧАСТНИК, ще участва в откритата с Ваше Решение № \_\_\_\_\_ / \_\_\_\_\_ г. [посочва се № и дата на Решението за откриването на процедурата] процедура за възлагане на обществена поръчка с обект: \_\_\_\_\_ [описва се обекта и съответната обособена позиция, както и идентификационния номер, ако има такива].

Също така, сме информирани, че в съответствие с условията на процедурата и разпоредбите на Закона на обществените поръчки, КАНДИДАТА/УЧАСТНИКА трябва да представи в офертата си банкова гаранция за участие в процедурата, открита във Ваша полза, за сумата в размер на \_\_\_\_\_ (словом: \_\_\_\_\_) [посочва се цифром и словом стойността и валутата на гаранцията съгласно обявлението по процедурата].

Като се има предвид гореспоменатото, ние \_\_\_\_\_ [наименование и адрес на Банката], с настоящето посмаме неотменимо и безусловно задължение да заплатим по посочената от Вас банкова сметка, сумата от \_\_\_\_\_ (словом: \_\_\_\_\_) [посочва се цифром и словом стойността и валутата на гаранцията], в срок до 3 (три) работни дни след получаване на първо Ваше писмено искане, съдържащо Вашата декларация, че КАНДИДАТЪТ/УЧАСТНИКЪТ е извършил едно от следните действия:

- а) оттегли заявлението си след изтичане на срока за получаване на заявления или оттегли офертата си след изтичането на срока за получаване на офертите;
- б) е определен за изпълнител, но не изпълни задължението си да сключи договор за обществената поръчка;

Вашето искане за усвояване на суми по тази гаранция е приемливо и ако бъде изпратено до нас в пълен текет чрез надлежно кодиран телекс/телеграф от обслужващата Ви банка, потвърждаващ че Вашето оригинално искане е било изпратено до нас чрез препоръчана поща и че подписите на същото правно обвързват Вашата страна. Вашето искане ще се счита за отпратено след постъпване или на Вашата писмена молба за плащане, или по телекс, или по телеграф на посочения по-горе адрес.

Тази гаранция влиза в сила, от \_\_\_ часа на \_\_\_\_\_ г. [посочва се датата и часа на крайния срок за представяне на офертите].

Отговорността ни по тази гаранция ще изтече в \_\_\_ часа на \_\_\_\_\_ г. [посочва се дата и час съобразени с валидността на офертата на Кандидата/Участника], до която дата какъвто и да е иск по нея трябва да бъде получен от нас. След тази дата гаранцията автоматично става невалидна, независимо дали това писмо-гаранция ни е изпратено обратно или не.

Гаранцията трябва да ни бъде изпратена обратно веднага след като вече не е необходима или нейната валидност е изтекла, което от двете събития настъпи по-рано.

Гаранцията е лично за Вас и не може да бъде прехвърляна.

Подпис и печат,  
(БАНКА)

**БАНКОВА ГАРАНЦИЯ  
ЗА ИЗПЪЛНЕНИЕ НА ДОГОВОР**

До  
“ ” ЕАД  
гр.

Известени сме, че нашият Клиент, \_\_\_\_\_ [наименование и адрес на кандидата], наричан за краткост по-долу ИЗПЪЛНИТЕЛ, с Ваше Решение № \_\_\_\_\_ / \_\_\_\_\_ г. [посочва се № и дата на Решението за класиране] е класиран на първо място в процедурата за възлагане на обществена поръчка с обект: \_\_\_\_\_ [описва се обекта и съответната обособена позиция, ако има такава], с което е определен за ИЗПЪЛНИТЕЛ на посочената обществена поръчка.

Също така, сме информирани, че в съответствие с условията на процедурата и разпоредбите на Закона на обществените поръчки, при подписването на Договора за възлагането на обществената поръчка, ИЗПЪЛНИТЕЛЯТ следва на Вас, в качеството Ви на Възложител на гореносочената поръчка, да представи банкова гаранция за добро изпълнение открита във Ваша полза, за сумата в размер на \_\_\_\_\_ % [посочва се размера от обявлението за участие] от общата стойност на поръчката, а именно \_\_\_\_\_ (словом: \_\_\_\_\_) [посочва се цифром и словом стойността и валутата на гаранцията], за да гарантира предстоящото изпълнение на задължения си, в съответствие с договорените условия.

Като се има предвид гореспоменатото, ние \_\_\_\_\_ [Банка], с настоящето поемаме неотменимо и безусловно задължение да Ви заплатим всяка сума, предявена от Вас, по общия размер на които не надвишават \_\_\_\_\_ (словом: \_\_\_\_\_) [посочва се цифром и словом стойността и валутата на гаранцията], в срок до 3 (три) работни дни след получаването на първо Ваше писмено поискване, съдържащо Вашата декларация, че ИЗПЪЛНИТЕЛЯТ не е изпълнил някое от договорните си задължения.

Вашето искане за усвояване на суми по тази гаранция е приемливо и ако бъде изпратено до нас в пълен текст чрез надлежно кодиран телекс/телеграф от обслужващата Ви банка, потвърждаващ че Вашето оригинално искане е било изпратено до нас чрез препоръчана поща и че подписите на същото правно обвързват Вашата страна. Вашето искане ще се счита за отправено след постъпване или на Вашата писмена молба за плащане, или по телекс, или по телеграф на посочения по-горе адрес.

Тази гаранция влиза в сила, от момента на нейното издаване.

Отговорността ни по тази гаранция ще изтече на \_\_\_\_\_ [посочва се дата и час на валидност на гаранцията съобразени с договорените условия], до която дата какъвто и да е иск по нея трябва да бъде получен от нас. След тази дата гаранцията автоматично става невалидна, независимо дали това писмо-гаранция ни е изпратено обратно или не.

Гаранцията трябва да ни бъде изпратена обратно веднага след като вече не е необходима или нейната валидност е изтекла, което от двете събития настъпни по-рано.

Гаранцията е лично за Вас и не може да бъде прехвърляна.

Подпис и печат,  
(БАНКА)



**ИНФОРМАЦИОНЕН ЛИСТ ЗА КАНДИДАТА**

<b>Наименование на Кандидата:</b>	<i>Посочете точното наименование на дружеството, според съдебната регистрация</i>
<b>Седалище по регистрацията:</b>	<i>Посочете държавата и адрес на седалището на кандидата</i>
<b>Точен адрес за кореспонденция</b>	<i>Посочете улица, град, пощенски код, държава</i>
<b>Лице за контакти</b>	<i>Посочете име, фамилия и длъжност</i>
<b>Телефонен номер</b>	<i>Посочете код на населеното място и телефонен номер</i>
<b>Факс номер</b>	<i>Посочете код на населеното място и номер на факс</i>
<b>Електронен адрес</b>	
<b>Интернет адрес</b>	
<b>Правен статус</b>	<i>Посочете търговското дружество или обединения или друга правна форма, дата на учредяване или номера и датата на вписване и къде</i>
<b>ИН по ЗДДС № и държава на данъчна регистрацията съгласно данъчната декларация</b>	<i>Посочете номер по ЗДДС и наименованието на държавата, например: България.....</i>
<b>ИН/ЕИК</b>	
<b>Банкови реквизити</b>	<i>Банка: IBAN: BIC:</i>
<b>Обект на поръчката</b>	<i>Посочете наименование на поръчката (трябва да съвпада с наименованието, дадено от Възложителя)</i>
<b>Номер на поръчката</b>	<i>Посочете номер на поръчката от Регистъра за обществени поръчки</i>
<b>Дата на изготвяне на заявлението/офертата</b>	<i>Посочете дата: дата, месец, година; Напр. 21 април 2009г.</i>

До: (Наименование на Възложителя)

**ПОДПИС и ПЕЧАТ:**

..... (име и Фамилия)

..... (дата)

..... (длъжност на управляващия/представяващия кандидата)

..... (наименование на кандидата)

# ДЕКЛАРАЦИЯ

за подаване на оферта

от Кандидат за участие в процедура на договаряне с обявление  
с обект: **“Ремонт на спомагателни и обслужващи конструкции и площадки на  
защитната обочка на 6 блок”**

Долуподписаният /-ната/ \_\_\_\_\_  
с ЕГН \_\_\_\_\_, притежаващ лична карта № \_\_\_\_\_, издадена на \_\_\_\_\_  
от МВР, гр. \_\_\_\_\_, адрес: \_\_\_\_\_,  
представляващ \_\_\_\_\_ в качеството си на \_\_\_\_\_  
\_\_\_\_\_ със седалище \_\_\_\_\_ и адрес  
на управление: \_\_\_\_\_, тел./факс: \_\_\_\_\_,  
вписано в търговския регистър при \_\_\_\_\_ съд по ф.д. № \_\_\_\_\_ / \_\_\_\_\_ г.  
ИН \_\_\_\_\_, ИН по ЗДДС \_\_\_\_\_

## ДЕКЛАРИРАМ, ЧЕ:

1. В случай, че бъдем одобрени в предварителния подбор и бъдем поканени за участие в договарянето, ние ще представим първоначална оферта и ще се явим на определените от “АЕЦ Козлодуй” ЕАД място, дата и час за провеждането им.

2. За подготовка и представяне на оферта, съгласно изискванията на документацията, за нас са необходими 10 календарни дни след получаване на писмена покана за представяне на оферта.

3. Ако Възложителят определи в поканата за участие срок за представяне на оферта посочения по-горе срок или по-дълъг, то ние приемаме, че сме постигнали споразумение с “АЕЦ Козлодуй” ЕАД съгласно чл.104а, ал.3 от Закона за обществените поръчки, относно срока за представяне на офертите.

4. Запознати сме със законовото право на Възложителя, в случай че не постигне споразумение за срока за представяне на оферти с всички кандидати, да определи срок за представяне на офертите, който обаче не може да бъде по-кратък от 19 дни от датата на поканата за участие.

\_\_\_\_\_ г

Декларатор: \_\_\_\_\_

Забележка: Декларацията се подава от лицата по чл. 47, ал. 4 от ЗОП.