

Индикативно предложение по проведени пазарна консултация №52092
с предмет "Доставка на машини за скосяване на тръби и колена (фаскорез)"

от

/наименование на участника, ЕИК, адрес, телефон, ел. поща, лице за контакт, длъжност/

№ по ред	ID на Възложителя	Описание и технически характеристики на предлаганото изделие	М.е.	К-во	Ед. цена без ДДС	Стойност без ДДС
----------	-------------------	--	------	------	------------------	------------------

1		<p>Електрическа портативна крайцваща машина с вътрешно захващане към тръбата(фаскорез) - BOILER 1-4K</p> <p>ФУНКЦИИ:</p> <ul style="list-style-type: none"> • Челно и външно скосяване (крайцване) на тръби, колена и фитинги – отстраняване на заварка и подготовка за заварка. • Вътрешно струговане на дебелистенни тръби - с цел поставяне на центриращи гривни • Вътрешно крайцване под малък ъгъл – с цел избягване на депланацията при стикованите крайща на тръбите за заварка. • Струговане на заваръчния шев на тръбите към огледалата на теплообменници. • Подготовка /крайцване/ на отворите на огледалата за заварка на нови тръби. • Подравняване /престъргване/ краищата на тръбите след заваряването им към огледалата. • Обработване на всякакъв вид стомани и сплави. • Държач за инструменти с 4 челюсти (патронник) позволява използването на до 4 инструмента (ножа), за да се даде възможност за скосяване на дебелистенни тръби, едновременно външно и вътрешно. <p>ТЕХНИЧЕСКИ ХАРАКТЕРИСТИКИ:</p> <ul style="list-style-type: none"> • Обхват на затягането: $\varnothing 23 \div \varnothing 108$ mm • Захранване: 220 V, 60 Hz • Аксиален ход: 40 mm • Скорост: 74 rpm • Въртящ момент: 133 Nm • Мощност на двигателя: 1 400 W 	БР.	1	17 300.00	17 300.00
---	--	---	-----	---	-----------	-----------

2		<p>Портативна електрическа крайцваща машина с вътрешно захващане към тръбите (фаскорез)– SUPERBOILER T5</p> <p>ФУНКЦИИ:</p> <ul style="list-style-type: none"> • Челно и външно скосяване (крайцване) на тръби, колена и фитинги – отстраняване на заварка и подготовка за заварка. • Вътрешно струговане на дебелистенни тръби - с цел поставяне на центриращи гривни • Вътрешно крайцване под малък ъгъл – с цел избягване на депланацията при стикованите крайща на тръбите за заварка. • Струговане на заваръчния шев на тръбите към огледалата на теплообменници. • Подготовка /крайцване/ на отворите на огледалата за заварка на нови тръби. • Подравняване /престъргване/ краищата на тръбите след заваряването им към огледалата. • Обработване на всякакъв вид стомани и сплави. • Държач за инструменти с 4 челюсти (патронник) позволява използването на до 4 инструмента (ножа), за да се даде възможност за скосяване на дебелистенни тръби, едновременно външно и вътрешно. <p>Техническа спецификация:</p> <ul style="list-style-type: none"> • Обхват на затягането: от \varnothing 49 \varnothing 203 mm • Захранване: 220 V; 60 Hz • Мощност на двигателя: 1900 W • Обороти : 28 rpm • Въртящ момент 467 Nm • Тегло: 25 kg 	БР.	1	19 700.00	19 700.00
Обща стойност без ДДС						37 000.00

Срок на доставка: 1-3 седмици;

Условие на доставка: DDP АЕЦ Козлодуй ЕАД

Гаранционен срок: 12 месеца

Производител: G.B.C. Industrial tools - Италия

Съпроводителна документация при доставка: фактура, приемно предавателен протокол, гаранционна карта, инструкции за работа с машината

Документ за представителство: приложен в мейла

INDPL 8038/ 22.08.2023

До: АЕЦ КОЗЛОДУЙ ЕАД
На вниманието на: г-н Димитров
Email: commercial@npp.bg

Относно: Крайцваща техника, производство на фирмата **G. V. S. – Италия.**

Уважаеми г-н Димитров ,

Във връзка с ПОКАНА ЗА ПАЗАРНА КОНСУЛТАЦИЯ № 52092 за машина за направа на фаски, предлагаме на Вашето внимание следната:

О Ф Е Р Т А

1. BOILER 1-4K – електрическа портативна крайцваща машина (конфигурация готова за работа), с обхват на затягането по вътрешен диаметър от Ø1" до Ø4" (Ø23mm ÷ Ø108 mm)

ФУНКЦИИ:

- Челно и външно скосяване (крайцване) на тръби, колена и фитинги – отстраняване на заварка и подготовка за заварка.
- Вътрешно струговане на дебелостенни тръби - с цел поставяне на центриращи гривни
- Вътрешно крайцване под малък ъгъл – с цел избягване на депланацията при стикованите крайща на тръбите за заварка.
- Струговане на заваръчния шев на тръбите към огледалата на топлообменници.
- Подготовка /крайцване/ на отворите на огледалата за заварка на нови тръби.
- Подравняване /престъргване/ краищата на тръбите след заваряването им към огледалата.
- Обработване на всякакъв вид стомани и сплави.
- Държач за инструменти с 4 челюсти (патронник) позволява използването на до 4 инструмента (ножа), за да се даде възможност за скосяване на дебелостенни тръби, едновременно външно и вътрешно.



София 1532, Казичене
ул. Околовръстен път 454

Тел.: (02) 97 67 100
Факс: (02) 97 67 111

office@euromarket.bg
www.euromarket.bg

Решения В детайли



ТЕХНИЧЕСКИ ХАРАКТЕРИСТИКИ:

- Обхват на затягането: $\varnothing 23 \div \varnothing 108 \text{ mm}$
- Захранване: $220 \text{ V}, 60 \text{ Hz}$
- Аксиален ход: 40 mm
- Скорост: 74 rpm
- Въртящ момент: 133 Nm
- Мощност на двигателя: $1\,400 \text{ W}$
- Тегло: 10 kg

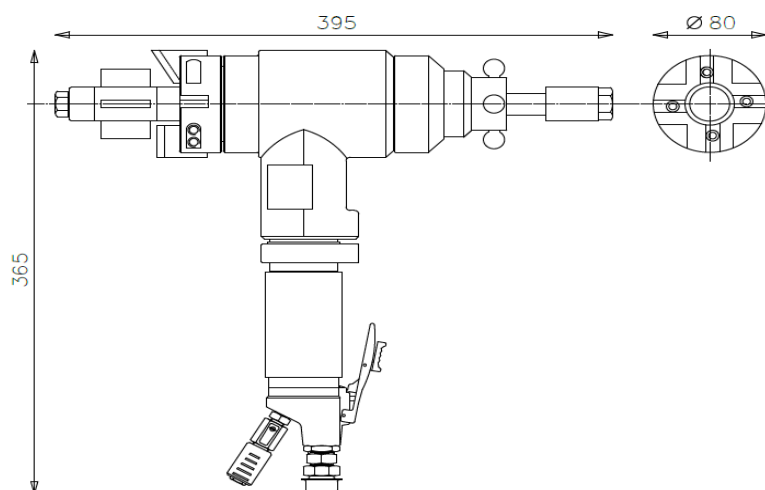

***чертежът е илюстративен**

КОМПЛЕКТАЦИЯ:

- К-т захващащи челюсти съгласно обхвата
- Сервизни инструменти
- Сборен конструктивен чертеж
- Куфар за транспорт и постоянно съхранение
- Гаранционна карта
- Инструкция за експлоатация
- Комплект обслужващи инструменти

София 1532, Казичене
ул. Околовръстен път 454

Тел.: (02) 97 67 100
Факс: (02) 97 67 111

office@euromarket.bg
www.euromarket.bg

Решения В детайли



2. Портативна електрическа крайцваща машина с вътрешно захващане към тръбите с обхват от $\varnothing 49-203\text{mm}$ (1,92"-7,99") по вътрешен диаметър – **SUPERBOILER T5**

ФУНКЦИИ:

- Челно и външно скосяване (крайцване) на тръби, колена и фитинги – отстраняване на заварка и подготовка за заварка.
- Вътрешно струговане на дебелостенни тръби - с цел поставяне на центриращи гривни
- Вътрешно крайцване под малък ъгъл – с цел избягване на депланацията при стикованите крайща на тръбите за заварка.
- Струговане на заваръчния шев на тръбите към огледалата на топлообменници.
- Подготовка /крайцване/ на отворите на огледалата за заварка на нови тръби.
- Подравняване /престъргване/ краищата на тръбите след заваряването им към огледалата.
- Обработване на всякакъв вид стомани и сплави.
- Държач за инструменти с 4 челюсти (патронник) позволява използването на до 4 инструмента (ножа), за да се даде възможност за скосяване на дебелостенни тръби, едновременно външно и вътрешно.



Техническа спецификация:

- | | |
|----------------------------------|---|
| • Обхват на затягането: | от $\varnothing 49 \div \varnothing 203 \text{ mm}$ |
| • Захранване: | 220 V; 60 Hz |
| • Мощност на двигателя: | 1900 W |
| • Обороти: | 28 rpm |
| • Въртящ момент | 467 Nm |
| • Тегло: | 25 kg |
| • Обхват на аксиалното подаване: | 40 mm |
| • Габарити: | 630 x 480 x 220 mm |

КОМПЛЕКТАЦИЯ:

- Всички затягащи челюсти в посочения обхват;
- Сборен конструктивен чертеж;
- Гаранционна карта;
- Комплект сервизни инструменти;
- Куфар за транспорт и постоянно съхранение;
- Инструкция за експлоатация и безопасна работа;

София 1532, Казичене
ул. Околовръстен път 454

Тел.: (02) 97 67 100
Факс: (02) 97 67 111

office@euromarket.bg
www.euromarket.bg

Решения В детайли



EUROMARKET

Ценово предложение

Поз.	Описание	Кол. (Бр.)	Ед. цена в Лева без ДДС	Сума в Лева без ДДС
1.	Електрическа портативна крайцваща машина с вътрешно захващане към тръбата(фаскорез) - BOILER 1-4K	1	17 300.00	17 300,00
2.	Портативна електрическа крайцваща машина с вътрешно захващане към тръбите (фаскорез)– SUPERBOILER T5	1	19 700,00	19 700,00
Обща сума в Лева без ДДС:				37 000,00

***Ножовете за крайцване се използват минимум по два, за да се гарантира добра обработка и да се запази машинната ос.**

В горепосочената цена са включени транспорт до Ваш склад, монтаж, пуск и обучение на персонала.

Всички машини, предлагани от Евромаркет са с осигурен гаранционен и извънгаранционен сервиз.

ОБЩИ УСЛОВИЯ:

- | | |
|---------------------------|--|
| 1. Цени: | в Лева, без ДДС; |
| 2. Срок на доставка: | 1-3 седмица (подлежи на потвърждение); |
| 3. Условия на доставка: | DDP база АЕЦ Козлодуй ЕАД; |
| 4. Начин на плащане: | по договаряне; |
| 5. Гаранция | 12 месеца; |
| 6. Произход | "GBC" – Италия; |
| 7. Валидност на офертата: | 30 дни; |

С уважение,

Тодор Иванов
Продуктов специалист поднаправление
Енергетика, химическа и тежка промишленост
0885 534 665

София 1532, Казичене
ул. Околовръстен път 454

Тел.: (02) 97 67 100
Факс: (02) 97 67 111

office@euromarket.bg
www.euromarket.bg

Решения В детайли

