

Пазарна консултация № 52702 за: “Гумиране на лагерни втулки за помпи 24А-18х1-І”

“АЕЦ Козлодуй” ЕАД уведомява всички заинтересовани лица, че във връзка с подготовката за възлагане на обществена поръчка и определяне на прогнозна стойност, на основание на чл. 44 от ЗОП набира индикативни предложения за: “Гумиране на лагерни втулки за помпи 24А-18х1-І”, съгласно приложена Техническа спецификация и чертежи.

Предложенията следва да включват:

- обща цена за изпълнение на услугата по Приложена Техническа спецификация и чертежи;
- срок за изпълнение;
- точен адрес и лице за контакт, телефон, факс, e-mail, интернет адрес.

Запитвания във връзка с провежданите пазарни консултации може да бъдат отправяни до 01.12.2023 г. на e-mail: commercial@npp.bg като разясненията ще бъдат публикувани в профила на купувача.

Краен срок за подаване на индикативни предложения: до 05.12.2023 г. на e-mail: commercial@npp.bg.

Индикативните предложения и всякаква друга информация, разменена по повод проведените пазарни консултации ще бъдат публикувани в профила на купувача.

С подаване на индикативно предложение, всеки участник в пазарните консултации се съгласява, че предложението и всякаква друга информация, предоставена като резултат от пазарните консултации ще бъде публично достъпна в профила на купувача.

Възложителят си запазва правото да използва индикативни предложения, получени при проведени пазарни консултации, за възлагане на обществени поръчки до стойностните прагове на чл.20, ал.4 от ЗОП.

Допълнителна информация може да бъде получена от Виолетка Димитрова, Началник отдел „Договори”, Управление „Търговско”, тел. +359 973 7 3977.

Приложение: Техническа спецификация и чертежи-3 стр.

ТЕХНИЧЕСКА СПЕЦИФИКАЦИЯ (ТАБЛИЧЕН ВИД)
за гумиране на лагерни втулки за помпи 24А-18х1-1 в цех БПС

№	ИД по ВАН	Наименование	Технически характеристики	Мярка	К-во	Стандарт, нормативен документ, каталожен номер и др.	Др. изисквания
1.	41074	Лагер гумено-метален Черт. № Д-18441 СБ	Лагер гумено-метален ф90мм, за помпа 24А-18х1-1, гумировка с твърдост 75-85 единици по скала SHORE-A. Изработен, съгласно чертеж № Д-18441 СБ.	бр.	8	Чертеж № Д-18441 СБ	Бронзови втулки ф125мм и пресформа предоставени от АЕЦ Козлодуй.
2.	41075	Лагер гумено-метален Черт. № Д-18447/1 СБ	Лагер гумено-метален ф100мм, за помпа 24А-18х1-1, гумировка с твърдост 75-85 единици по скала SHORE-A. Изработен, съгласно чертеж № Д-18447/1 СБ.	бр.	40	Чертеж № Д-18447/1 СБ	Бронзови втулки ф135мм и пресформа предоставени от АЕЦ Козлодуй.

Заличено на основание ЗЗЛД

Енергетик N

Д-18441СБ

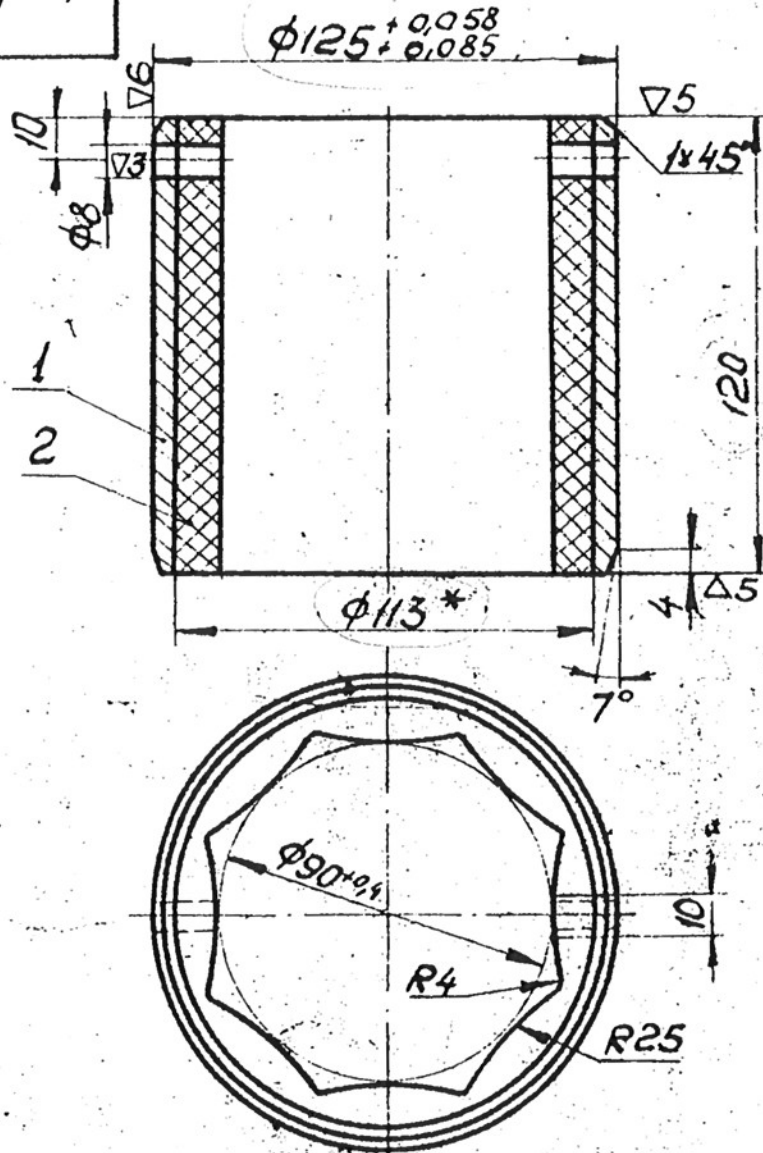

1. Неуказанные предельные отклонения размеров: охватывающих - по А₇, охватываемых - по В₇, прочих - ± 1/2 допуска вкл. точности ОСТ 1010.
 2. Все размеры подшпунника, кроме длины и отверстий φ8, соответствуют ГОСТ 7199-54.
 3. * Размер для справки.
- Примечание: Технические требования к резинOMETаллическому подшпуннику должны соответствовать ГОСТ 7199-54.

Д-18441СБ

Подшпунник
резинOMETалли-
ческий
Сборочный чертеж
основан - детали

лит.	масса	масшт.
Б	2,83	1:2
лист		листо в 1