



“АЕЦ КОЗЛОДУЙ” ЕАД, гр.Козлодуй

ОДОБРЯВАМ,
ИЗПЪЛНИТЕЛЕН ДИРЕКТОР



М. В. Ангелов
ДИМИТЪР АНГЕЛОВ

ДОКУМЕНТАЦИЯ

за участие в договаряне с обявление с предмет:

"Доставка на стендове за изпитания на хидроамортисьори"

гр. Козлодуй 2015 г.

СЪДЪРЖАНИЕ

на документация за участие в процедура на договаряне с обявление
с предмет: "Доставка на стендове за изпитания на хидроамортисьори"

Част	Наименование	Брой Страници
1	Решение за откриване на процедура	5
2	Обявление за обществената поръчка	13
3	Техническо задание № 2014.30.РО.00.ТЗ.1212	27
5	Образец на оферта	9
6	Указания за подготовка заявлението и офертата	5
7	Проект на договор	14
7.1	Специфични условия на договора	3
7.2	Общи условия на договора	11
8	Декларация по чл. 47, ал. 9 от ЗОП.	2
9	Образец на декларация по чл. 56, ал. 1, т. 6 от ЗОП	1
10	Образец на декларация по чл. 56, ал. 1, т.12 от ЗОП	1
11	Образец на декларация за подаване на оферта	1
12	Декларация за ползване или не на подизпълнител	1
13	Декларация по чл. 33, ал. 4 от ЗОП	1
12	Образец на банкова гаранция за участие в процедурата	1
14	Образец на банкова гаранция за изпълнение на договор	1
15	Образец на информационен лист	1



АГЕНЦИЯ ПО ОБЩЕСТВЕНИ ПОРЪЧКИ
 1000 София, ул. Лега 4
 факс: 940 7078
 e-mail: rop@aop.bg , e-rop@aop.bg
 интернет адрес: http://www.aop.bg

РЕШЕНИЕ

- Проект на решение
- Решение за публикуване

Номер: ЗОП-Р- **69** от 11/03/2015 дд/мм/гггг

- А) за откриване на процедура
- Б) за промяна
- В) за прекратяване на процедура за възлагане на обществена поръчка

Обектът на обществената поръчка е по:

- чл. 3, ал. 1 от ЗОП
- чл. 3, ал. 2 от ЗОП
- Съгласен съм АОП да изпрати данните, необходими за публикуване на Обявление за допълнителна информация, информация за незавършена процедура или CORRIGENDUM, до Официален вестник на ЕС в съответствие с Общите условия за използване на услугата Електронен подател

ДЕЛОВОДНА ИНФОРМАЦИЯ

<p>Деловодна информация Партида на възложителя: 00353 Поделение: _____ Изходящ номер: ЗОП-Р- 69 от дата 11/03/2015 Коментар на възложителя: 112-653418</p>
--

РАЗДЕЛ I: ВЪЗЛОЖИТЕЛ

- по чл. 7, т. 1-4 от ЗОП (класически)
- по чл. 7, т. 5 или 6 от ЗОП (секторен)

I.1) Наименование и адрес		
Официално наименование АЕЦ Козлодуй ЕАД		
Адрес 3321, гр. Козлодуй		
Град Козлодуй	Пощенски код 3321	Държава Република България
За контакти отдел Обществени поръчки, Управление Търговско	Телефон 0973 76597	
Лице за контакт Мариана Грозданова		
Електронна поща mggrozdanova@npp.bg	Факс 0973 72441	
Интернет адрес/и (когато е приложимо)		

Адрес на възложителя:
www.kznpp.org

Адрес на профила на купувача:
http://www.kznpp.org/index.php?lang=bg&p=actuality&pl=communally_orders&psub=com_procedures&id=2227&page=0&view_offset=&offers_per_page=

I.2) Вид на възложителя и основна дейност/и:

(попълва се от възложители по чл.7, т.1-4 от ЗОП)

- | | |
|--|--|
| <input type="checkbox"/> Министерство или друг държавен орган, включително техни регионални или местни подразделения | <input type="checkbox"/> Обществени услуги |
| <input type="checkbox"/> Национална агенция/служба | <input type="checkbox"/> Отбрана |
| <input type="checkbox"/> Регионален или местен орган | <input type="checkbox"/> Обществен ред и сигурност |
| <input type="checkbox"/> Регионална или местна агенция/служба | <input type="checkbox"/> Околна среда |
| <input type="checkbox"/> Публичноправна организация | <input type="checkbox"/> Икономическа и финансова дейност |
| <input type="checkbox"/> Европейска институция/агенция или международна организация | <input type="checkbox"/> Здравеопазване |
| <input type="checkbox"/> Друго (моля, уточнете): | <input type="checkbox"/> Настаняване/жилищно строителство и места за отдих и култура |
| _____ | <input type="checkbox"/> Социална закрила |
| | <input type="checkbox"/> Отдих, култура и религия |
| | <input type="checkbox"/> Образование |
| | <input type="checkbox"/> Друго (моля, уточнете): |
| | _____ |

I.3) Основна дейност/и на възложителя, свързана/и с:

(попълва се от възложител по чл. 7, т.5 или 6 от ЗОП)

- | | |
|--|---|
| <input type="checkbox"/> Производство, пренос и разпределение на природен газ и топлинна енергия | <input type="checkbox"/> Пощенски услуги |
| <input checked="" type="checkbox"/> Електрическа енергия | <input type="checkbox"/> Железопътни услуги |
| <input type="checkbox"/> Търсене, проучване или добив на природен газ или нефт | <input type="checkbox"/> Градски железопътни, трамвайни, тролейбусни или автобусни услуги |
| <input type="checkbox"/> Търсене, проучване или добив на въглища или други твърди горива | <input type="checkbox"/> Пристанищни дейности |
| <input type="checkbox"/> Вода | <input type="checkbox"/> Летищни дейности |

A) ЗА ОТКРИВАНЕ НА ПРОЦЕДУРА ЗА ВЪЗЛАГАНЕ НА ОБЩЕСТВЕНА ПОРЪЧКА**II: ОТКРИВАНЕ****ОТКРИВАМ**

- процедура за възлагане на обществена поръчка
- конкурс за проект
- процедура за създаване на система за предварителен подбор

II.1) Вид на процедурата

Попълва се от възложител по чл.7, т.1-4 от ЗОП

- | | | |
|-------------------------------|---|--------------------------|
| Открита процедура | <input type="checkbox"/> Ускорена на договаряне с обявление | <input type="checkbox"/> |
| Ограничена процедура | <input type="checkbox"/> Договаряне без обявление | <input type="checkbox"/> |
| Ускорена ограничена процедура | <input type="checkbox"/> Конкурс за проект - открит | <input type="checkbox"/> |
| Състезателен диалог | <input type="checkbox"/> Конкурс за проект - ограничен | <input type="checkbox"/> |
| Договаряне с обявление | <input type="checkbox"/> | |

Попълва се от възложител по чл.7, т.5 или 6 от ЗОП

- | | | |
|----------------------|---|--------------------------|
| Открита процедура | <input type="checkbox"/> Договаряне без обявление | <input type="checkbox"/> |
| Ограничена процедура | <input type="checkbox"/> Конкурс за проект - открит | <input type="checkbox"/> |

Договаряне с обявление Конкурс за проект - ограничен

III: ПРАВНО ОСНОВАНИЕ

Попълва се от възложител по чл.7, т.1-4 от ЗОП	
Чл. 16, ал. 8 от ЗОП	<input type="checkbox"/> Чл. 84, т. ____, във вр. с чл. 86 ал. 3 от ЗОП <input type="checkbox"/>
Чл. 16, ал. 8, във вр. с чл. 76 ал. 3 от ЗОП	<input type="checkbox"/> Чл. 90, ал.1, т. ____, от ЗОП <input type="checkbox"/>
Чл. 83а, ал. 1 от ЗОП	<input type="checkbox"/> Чл. 94, ал. 2 от ЗОП <input type="checkbox"/>
Чл. 84, т. ____, от ЗОП	<input type="checkbox"/> Чл. 119в, ал. 3, т. ____, от ЗОП <input type="checkbox"/>
Попълва се от възложител по чл.7, т.5 или 6 от ЗОП	
Чл. 103, ал. 1 от ЗОП	<input checked="" type="checkbox"/> Чл. 105, ал. 1 от ЗОП <input type="checkbox"/>
Чл. 103, ал. 2, т. ____, от ЗОП	<input type="checkbox"/> Чл. 105, ал. 1, във връзка с чл. 103, ал.1 от ЗОП <input type="checkbox"/>
Чл. 94, ал. 2 от ЗОП	<input type="checkbox"/> Чл. 119в, ал. 3, т. ____, от ЗОП <input type="checkbox"/>
точка: _____	

IV: ОБЕКТ НА ПОРЪЧКАТА

Строителство
 Доставки
 Услуги

IV.1) Описание на предмета на поръчката / на потребностите при състезателен диалог / на конкурса за проект

Обществена поръчка с предмет: "Доставка на стендове за изпитания на хидроамортисьори" цели доставка на стендове за изпитание и проверка на хидроамортисьорите, монтирани на енергоблокове 5 и 6 на АЕЦ Козлодуй, които трябва да обезпечават изпитанията и проверката на експлоатационните характеристики на следните типове хидроамортисьори производство на фирма NHK SPRING CO.LTD:

-450 tonf Type I DWG.NO.D8028Z450000 - Приложение №1 от ТЗ;
 170 tonf Type III-A DWG.NO.D8028Z170000-A -Приложение №2 от ТЗ;
 -170 tonf Type III-B DWG.NO.D8028Z170000-B-Приложение №3 от ТЗ;
 -170 tonf Type III-C DWG.NO.D8028Z170000-C - Приложение №4 от ТЗ;
 -170 tonf Type III-D DWG.NO.D8028Z170000-D-Приложение №5 от ТЗ;
 -50 tonf Type V DWG.NO.D8028Z050000-Приложение №6 от ТЗ;
 -20 tonf Type VI DWG.NO.D8028Z020000-Приложение №7 от ТЗ;
 -10 tonf Type VII DWG.NO.D8028Z010000-Приложение №8 от ТЗ;
 -5 tonf Type VIII DWG.NO.D8028Z005000-Приложение №9 от ТЗ;

Стендовете трябва да обезпечават следните видове проверки на хидроамортисьори:

- Определяне хода на буталото;
 - Определяне големината на усилието на празен ход без натоварване;
 - Определяне на скоростта на буталото при която затварят клапаните;
 - Определяне на линейното изместване на буталото при максимално натоварване след затварянето на клапаните;
- (Когато основният предмет на поръчката/конкурса съдържа допълнителни предмети, те трябва да бъдат описани в това поле).

IV.2) Зелена обществена поръчка

IV.2.1) Поръчката е "зелена", съгласно обхвата на Националния план за действие за насърчаване на зелените обществени поръчки:		Да <input type="checkbox"/> Не <input checked="" type="checkbox"/>
IV.2.1.1) Продуктова група		
<input type="checkbox"/> Копирна и графична хартия	<input type="checkbox"/> Климатици	
<input type="checkbox"/> Офис ИТ оборудване	<input type="checkbox"/> Почистващи продукти и услуги	
<input type="checkbox"/> Офис осветление	<input type="checkbox"/> Конвенционални транспортни средства и услуги, свързани с тях	
<input type="checkbox"/> Улично осветление	<input type="checkbox"/> Електрически превозни средства и системи за зареждане	
IV.2.1.2) "Зелените" критерии присъстват във:		
Техническата спецификация	_____	(брой)
Критериите за подбор по чл. 25, ал. 2, т. 6 от ЗОП	_____	(брой)
Показателите за оценка на офертите	_____	(брой)
Изискванията при изпълнение на договора (клаузи в проекто-договора)	_____	(брой)
IV.2.2) Поръчката е "зелена" извън обхвата на Националния план за действие (Моля, посочете екокритериите в полето за друга информация)		Да <input type="checkbox"/> Не <input checked="" type="checkbox"/>

V: МОТИВИ

V.1) Мотиви за избора на процедура Възложителите по чл. 7, т. 5 и 6 вземат решение за възлагане на обществени поръчки чрез открита процедура, ограничена процедура и процедура на договаряне с обявление винаги, когато не са налице условията за провеждане на процедура на договаряне без обявление. (Кратко описание на фактическите обстоятелства, които обуславят избора на съответната процедура)
V.2) Лица, до които се изпраща поканата за участие в процедура на договаряне без обявление по реда на ЗОП (когато е приложимо) _____ _____ _____
V.3) Настоящата процедура е свързана с процедура за възлагане на обществена поръчка или конкурс за проект, която е (когато е приложимо): открита с решение № _____ от дата _____ дд/мм/гггг публикувана в Регистъра на обществените поръчки под уникален № _____ - _____ - _____ (nnnnn-yyyy-xxxx)
Допълнителната/повторната услуга или строителство е (когато е приложимо): без ДДС с ДДС Стойност на ДДС (в %) на обща стойност _____ Валута: <input type="checkbox"/> <input type="checkbox"/> _____

VI: ОДОБРЯВАМ

<input checked="" type="checkbox"/> обявлението и документацията за участие

<input type="checkbox"/> обявлението и описателния документ
<input type="checkbox"/> поканата за обществена поръчка
<input type="checkbox"/> поканата за обществена поръчка и документацията
<input type="checkbox"/> обявлението и конкурсната програма
<input type="checkbox"/> обявлението

VII: ОБЖАЛВАНЕ

VII.1) Орган, който отговаря за процедурите по обжалване

Официално наименование Комисия за защита на конкуренцията		
Адрес бул. Витоша 18		
Град София	Пощенски код 1000	Държава Република България
		Телефон 02 9884070
Електронна поща срadmin@срс.bg	Факс 02 9807315	
Интернет адрес (URL): www.срс.bg		

VII.2) Срок за подаване на жалби: съгласно чл.120 от ЗОП

VIII: ДРУГА ИНФОРМАЦИЯ (когато е приложимо)

IX: ДАТА на изпращане на настоящото решение

Дата: 11/03/2015 дд/мм/гггг

Възложител:

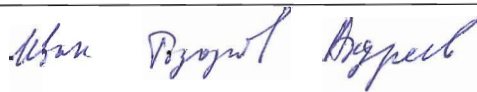
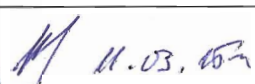
<p>Трите имена: /подпис и печат/ Димитър Костадинов Ангелов</p>	
<p>Длъжност: Изпълнителен Директор</p>	

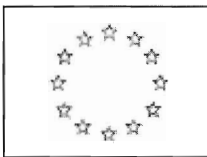

307-0-78/11.03.15.
112-653419

ЕВРОПЕЙСКИ СЪЮЗ

Публикуване на притурката към Официален вестник на Европейския съюз

ул. Мерсие №2, 2985 Люксембург, ЛЮКСЕМБУРГ

Факс: (352) 29 29 42 670 Адрес за електронна поща: ojis@publications.europa.euИнформация и онлайн формуляри: <http://simap.europa.eu>

ОБЯВЛЕНИЕ ЗА ПОРЪЧКА — СПЕЦИАЛНИ СЕКТОРИ

Директива 2004/17/ЕО

- Проект на обявление
 Обявление за публикуване

РАЗДЕЛ I: ВЪЗЛОЖИТЕЛ

I.1) Наименование, адреси и място/места за контакт		
Официално наименование АЕЦ Козлодуй ЕАД		
Национален идентификационен № (ЕИК) (ако е известен) 106513772		
Пощенски адрес 3321, гр. Козлодуй		
Град Козлодуй	Пощенски код 3321	Държава Република България
Място/места за контакт Отдел Обществени поръчки, Управление Търговско		Телефон 0973 76597
На вниманието на Мариана Грозданова		
Адрес за електронна поща mggrozdanova@npp.bg		Факс 0973 72441
Интернет адрес/и (в приложимите случаи) Основен адрес на възложителя (URL): www.kznpp.org Адрес на профила на купувача (URL): http://www.kznpp.org/index.php?lang=bg&p=actuality&pl=communally_orders&psub=com_procedures&id=2227&page=0&view_offset=&offers_per_page= Електронен достъп до информация (URL): http://www.kznpp.org/index.php?lang=bg&p=actuality&pl=communally_orders&psub=com_procedures&id=2227&page=0&view_offset=&offers_per_page= Електронно подаване на оферти и заявления за участие (URL):		
Моля, използвайте приложение А за предоставяне на по-подробна информация.		
Допълнителна информация може да бъде получена от: <input checked="" type="checkbox"/> Горепосоченото/ите място/места за контакт <input type="checkbox"/> Друго (моля, попълнете приложение А.1)		
Спецификации и допълнителни документи (включително документи за динамична система за покупки) могат да бъдат получени от: <input checked="" type="checkbox"/> Горепосоченото/ите място/места за контакт <input type="checkbox"/> Друго (моля, попълнете приложение А.2)		
Офертите или заявленията за участие трябва да бъдат изпратени на: <input checked="" type="checkbox"/> Горепосоченото/ите място/места за контакт		

<input type="checkbox"/> Друго (моля, попълнете приложение А.Ш)	
I.2) Основна дейност	
<input type="checkbox"/> Производство, пренос и разпределение на газ и топлинна енергия	<input type="checkbox"/> Железопътни услуги
<input checked="" type="checkbox"/> Електрическа енергия	<input type="checkbox"/> Градски железопътни, трамвайни, тролейбусни или автобусни услуги
<input type="checkbox"/> Проучване и добив на газ или нефт	<input type="checkbox"/> Пристанищни дейности
<input type="checkbox"/> Проучване и добив на въглища или други твърди горива	<input type="checkbox"/> Летищни дейности
<input type="checkbox"/> Вода	<input type="checkbox"/> Друго (моля, пояснете): _____
<input type="checkbox"/> Пощенски услуги	
I.3) Възлагане на поръчка от името на други възложители	
Възложителят извършва покупка от името на други възложители (ако да, информация за тези възложители може да бъде предоставена в приложение А) Да <input type="checkbox"/> Не <input checked="" type="checkbox"/>	

РАЗДЕЛ II: ОБЕКТ НА ПОРЪЧКАТА**II.1) Описание**

II.1.1) Заглавие на поръчката, предоставено от възложителя: Доставка на стендове за изпитания на хидроамортизъри		
II.1.2) Вид на поръчката и място на изпълнение на строителството, място на доставката или място на предоставяне на услугите (Изберете само една категория — строителство, доставки или услуги, която съответства в най-голяма степен на конкретния обект на вашата поръчка или покупка/и)		
<input type="checkbox"/> Строителство	<input checked="" type="checkbox"/> Доставки	<input type="checkbox"/> Услуги
<input type="checkbox"/> Изпълнение	<input checked="" type="checkbox"/> Покупка	Категория услуга No Моля, вижте приложение B2 относно категориите услуги
<input type="checkbox"/> Проектиране и изпълнение	<input type="checkbox"/> Лизинг	
<input type="checkbox"/> Извършване, независимо с какви средства, на строителство, отговарящо на изискванията, указани от възложителите	<input type="checkbox"/> Наем	
	<input type="checkbox"/> Покупка на изплащане	
	<input type="checkbox"/> Комбинация от горепосочените	
Основна площадка или място на изпълнение на строителството, място на доставката или място на предоставяне на услугите производствена площадка на АЕЦ Козлодуй код NUTS: BG313		
II.1.3) Информация относно обществената поръчка, рамковото споразумение или динамичната система за покупки (ДСП)		
<input checked="" type="checkbox"/> Обявлението обхваща обществена поръчка		
<input type="checkbox"/> Обявлението обхваща създаването на динамична система за покупки (ДСП)		
<input type="checkbox"/> Настоящото обявление обхваща сключването на рамково споразумение		
II.1.4) Информация относно рамковото споразумение (ако е уместно)		
<input type="checkbox"/> Рамково споразумение с няколко оператора		<input type="checkbox"/> Рамково споразумение с един оператор
Брой: _____ или (в приложимите случаи) максимален брой _____ на участниците в предвиденото рамково споразумение		
Срок на действие на рамковото споразумение:		
Продължителност в години: _____ или в месеци: _____		

Обща прогнозна стойност на покупките за целия срок на действие на рамковото споразумение (в приложимите случаи, посочете само с цифри):
 Прогнозна стойност, без да се включва ДДС: _____ Валута:
 или обхват: между _____ и _____ Валута:
Честота и стойност на поръчките, които трябва да бъдат възложени: (ако това е известно)

II.1.5) Кратко описание на поръчката или покупката/ите
 Обществена поръчка с предмет: "Доставка на стендове за изпитания на хидроамортисьори" цели доставка на стендове за изпитание и проверка на хидроамортисьорите монтирани на блокове 5 и 6 на АЕЦ Козлодуй, които трябва да обезпечават изпитанията и проверката на експлоатационните характеристики на следните типове хидроамортисьори производство на фирма NHK SPRING CO.LTD:
 -450 tonf Type I DWG.NO.D8028Z450000 - Приложение №1 от ТЗ; 170 tonf Type III-A DWG.NO.D8028Z170000-A -Приложение №2 от ТЗ; - 170 tonf Type III-B DWG.NO.D8028Z170000-B-Приложение №3 от ТЗ; - 170 tonf Type III-C DWG.NO.D8028Z170000-C -Приложение №4 от ТЗ; -170 tonf Type III-D DWG.NO.D8028Z170000-D-Приложение №5 от ТЗ; -50 tonf Type V DWG.NO.D8028Z050000-Приложение №6 от ТЗ; -20 tonf Type VI DWG.NO.D8028Z020000-Приложение №7 от ТЗ; -10 tonf Type VII DWG.NO.D8028Z010000-Приложение №8 от ТЗ; -5 tonf Type VIII DWG.NO.D8028Z005000-Приложение №9 от ТЗ;
 Стендовете трябва да обезпечават следните видове проверки на хидроамортисьори:
 -Определяне хода на буталото;
 -Определяне големината на усилието на празен ход без натоварване;
 -Определяне на скоростта на буталото при която затварят клапаните;
 -Определяне на линейното изместване на буталото при максимално натоварване след затварянето на клапаните;

II.1.6) Общ терминологичен речник (CPV)

	Основен речник	Допълнителен речник (в приложимите случаи)
Основен обект	38425000	

II.1.7) Информация относно Споразумението за държавни поръчки (GPA)
 Поръчката попада в обхвата на Споразумението за държавни поръчки (GPA) Да Не

II.1.8) Информация относно обособените позиции (за информация относно обособените позиции използвайте приложение Б толкова пъти, колкото е броят на обособените позиции)
 Настоящата поръчка е разделена на обособени позиции: Да Не
 (ако да) Оферти могат да бъдат подавани за:
 само една обособена позиция една или повече обособени позиции всички обособени позиции

II.1.9) Информация относно вариантите
 Ще бъдат приемани варианти Да Не

II.2) Количество или обем на поръчката
II.2.1) Общо количество или обем (включително всички обособени позиции,

подновявания и опции, в приложимите случаи)

- Хидравличен стенд обезпечаващ изпитанията на всички видове хидроамортисьори в обхвата до 50 тона /включително/- 1 брой;
- Хидравличен стенд обезпечаващ изпитанията на всички видове хидроамортисьори в обхвата над 50 тона до 450 тона /включително/ - 1 брой,

като всеки стенд трябва да бъде оборудван с:

- Комплект устройства, възли, захвати и др. приспособления за монтиране на хидроамортисьорите на стенда, в съответствие с присъединителните размери на хидроамортисьорите;
 - Комплект устройства, възли, захвати и др. приспособления с които да се извършват самите изпитания и натоварванията на хидроамортисьорите върху стенда, в съответствие с присъединителните размери на хидроамортисьорите;
 - Компютърна система - промишлен компютър и специализиран софтуер за управление на стенда, за измерване, съхраняване и документирание параметрите на изпитанието във вид на протоколи и диаграми. Системата да разполага с USB-порт за включване на флаш памет за прехвърляне на данни и отчети във файлов формат за последващо разпечатване на резултатите;
 - пълен комплект общи и специализирани инструменти с количества по един комплект за всеки един стенд.
 - Натоварващо устройство;
 - Хидроакумулаторна станция в комплект;
 - Хидравлично масло;
 - Комплект сменяеми части;
 - Комплект монтажни части- тампони, анкери и др.
 - Съд и помпа за запълване/дозапълване на хидравлична течност в ХА;
 - Маслосъбирателна тава;
 - Хидравличен привод;
- Обучение, шеф монтаж и присъствие на шеф инженер при прожеждане на изпитания.

(ако това е известно, посочете само с цифри) Прогнозна стойност, без да се включва ДДС:

3550000 Валута: BGN

или Обхват: между _____ и _____ Валута:

II.2.2) Информация относно опциите (в приложимите случаи)

Опции Да Не

(ако да) Описание на тези опции:

(ако това е известно) Прогнозен график за използване на тези опции:

в месеци: _____ или в дни: _____ (считано от датата на възлагане на поръчката)

II.2.3) Информация относно подновяванията (в приложимите случаи)

Тази поръчка подлежи на подновяване Да Не

Брой на възможните подновявания (ако има такива): _____ или обхват: между _____ и _____

(ако това е известно) в случай на подновяеми поръчки, прогнозен график за последващи обявявания на конкурентно възлагане на поръчката:

в месеци: _____ или в дни: _____ (считано от датата на възлагане на поръчката)

II.3) Продължителност на поръчката или краен срок за изпълнение

Продължителност в месеци: 35 или в дни _____ (считано от датата на възлагане на поръчката)

или
 начало _____ дд/мм/гггг
 завършване _____ дд/мм/гггг

РАЗДЕЛ III: ПРАВНА, ИКОНОМИЧЕСКА, ФИНАНСОВА И ТЕХНИЧЕСКА ИНФОРМАЦИЯ

III.1) Условия във връзка с поръчката

III.1.1) Изискуеми депозити и гаранции (в приложимите случаи)

Гаранция за участие:

-размер 35 500 лева или равностойността им в евро; -форма: паричен депозит или банкова гаранция в оригинал.

Гаранция за изпълнение на договора:

-размер: до 5% от стойността по договора без ДДС; форма: паричен депозит или банкова гаранция в оригинал.

Разходите по трансфер на парични суми и/или издаване на оригинал на банкова гаранция са за сметка на кандидата респективно на изпълнителя по договора. Представяните оригинални банкови гаранции трябва да са: неотменяеми, непрехвърляеми и с условията на възложителя (в документацията за участие са приложени образци).

Банкови сметки за трансфер на парични суми, с титуляр: АЕЦ Козлодуй ЕАД:

Банка: ОБЩИНСКА БАНКА АД – Банков код/ SWIFT/BIC: SOMBBGSF

Разпл. сметка IBAN в лева: BG88 SOMB 9130 1041 8716 02

Разпл. сметка IBAN в евро: BG70 SOMB 9130 1441 8716 02

III.1.2) Основни финансови условия и начини на плащане и/или позоваване на разпоредбите, които ги уреждат

ВЪЗЛОЖИТЕЛЯТ заплаща цената по договора по следния начин:

-за доставката – чрез банков превод в срок до 30 календарни дни от приемане на доставката, срещу представени оригинална фактура, приемно-предавателен протокол и протокол за извършен входящ контрол без забележки.

-за присъствието на шеф инженера по време на монтажа – чрез банков превод в срок до 30 календарни дни след изпълнение на монтажните операции срещу протокол за изпълнен шеф монтаж и установяване на реалните човекодни и оригинална фактура.

-за присъствието на шеф инженера по време на изпитанията – чрез банков превод в срок до 30 календарни дни след изпълнение на изпитанията срещу протокол за присъствие на шеф инженер и установяване на реалните човекодни и оригинална фактура.

-за проведеното обучение – чрез банков превод в срок до 30 календарни дни след изпълнение на обучението срещу протокол за извършено обучение и оригинална фактура.

III.1.3) Правна форма, която трябва да придобие групата от икономически оператори, на която се възлага поръчката (в приложимите случаи)

III.1.4) Други особени условия (в приложимите случаи)

Изпълнението на поръчката е предмет на особени условия:

Да Не

(ако да) Описание на особените условия:

1. Доставените стендове трябва да отговарят на изискванията на "Наредба за съществените изисквания и оценяване съответствието на машините" –Част II, Глава IV, Раздели I, III, IV.

2. Доставеното оборудване да е със срок на годност обезпечаващ изпитване на хидроамортизатори за периода на експлоатацията на РУ. Бързо износващите се елементи и гумените уплътнения да са със срок на годност не по-малко от 3 години
3. Доставчикът е длъжен, да осигури за своя сметка, присъствие на свой компетентен персонал от завода производител при монтажа, въвеждане в експлоатация и изпитанията на стендовете.
4. Приемно-предавателните изпитания ще се считат за изпълнени от доставчика при провеждането успешни изпитания на не по-малко от два хидроамортизатора за всеки тип хидравличен стенд.
5. Доставчика се задължава в рамките на 2 години след въвеждане в експлоатация, 2 пъти годишно по 10 работни дни, да осигурява присъствие на шеф инженер при експлоатацията на стендовете.
6. Конструкцията на Стендовете трябва максимално да предотвратява натрупването на отлагания, продукти на корозия и други замърсявания.
7. Стендовете ще се монтират в контролираната зона на 5 и 6 блок, поради тази причина конструкционните материали на стендовете трябва да са устойчиви на дезактивационни разтвори.
8. Изпълнителят следва да определи изискванията към помещението в което следва да бъде монтиран стенда.
9. Изпълнителя следва 2 месеца преди доставка да представи на Възложителя подробна технология за монтаж на стендовете.
10. Гаранционно обслужване
 - 10.1. За изделията и специализирания софтуер, предмет на доставката, да се установи гаранционен срок не по-малък от 36 месеца от доставка но не по-малко 24 месеца от пускането в експлоатация.
 - 10.2. Всички разходи за отстраняването на откритите несъответствия в рамките на гаранционния срок са за сметка на Доставчика.
11. Изисквания към срок на годност и жизнен цикъл
 - 11.1. Хидравличните стендове в комплект, предмет на настоящата процедура трябва да имат експлоатационен ресурс не по-малко от 20 години от въвеждане в експлоатация и срок на работа до основен ремонт не по-малък от 10 години.
 - 11.2. Изпълнителят трябва да гарантира доставката на резервни части за стендовете предмет на настоящето техническо задание до изтичане ресурса им.
 - 11.3. След монтажа на стенда предмет на настоящето техническо задание, Изпълнителят следва да извърши обучение на 5 човека от персонала от АЕЦ "Козлодуй" за работа с него.
 - 11.4. По време на функционалните тестове в "АЕЦ Козлодуй" ЕАД, Изпълнителят трябва да обучи 2 души персонал на Възложителя за работа със стенда на ниво "Администратори"
12. В срока на договора се включват следните подсрокове за етапите на изпълнение на договора:
 - 12.1. Доставка на оборудването - 9 месеца;
 - 12.2. Монтаж на оборудването (за шеф монтажа) - 2 месеца;
 - 12.3. Присъствие на шеф инженер по време на изпитания - 10 работни дни два пъти годишно в рамките на две години;

III.2) Условя за участие

III.2.1) Лично състояние на икономическите оператори, включително изисквания във връзка с вписването в професионални или търговски регистри

Информация и формалности, които са необходими за оценяване дали са изпълнени

ИЗИСКВАНИЯТА:

1. Списък на документите и информацията, съдържащи се в заявлението
2. Представяне на кандидата, което включва:
 - 2.1. Единен идентификационен код по чл. 23 от Закона за търговския регистър, БУЛСТАТ и/или друга идентифицираща информация в съответствие със законодателството на държавата, в която кандидатът е установен, както и адрес, включително електронен, за кореспонденция при провеждането на процедурата.
 - 2.2. Декларация по чл. 47, ал. 9 от ЗОП за отсъствие на обстоятелствата по чл. 47, ал. 1, ал. 2, т. 2а и ал. 5 от ЗОП. В декларацията се включва и информацията относно публичните регистри, в които се съдържат посочените обстоятелства, или компетентния орган, който съгласно законодателството на държавата, в която кандидатът е установен, е длъжен да предоставя информация за тези обстоятелства служебно на възложителя.
 - 2.3. Доказателства за упражняване на професионална дейност по чл. 49, ал. 1 и 2 от ЗОП – не се изискват.
3. Доказателства за икономически и финансови възможности по чл. 50 от ЗОП, посочени от Възложителя в обявлението за обществената поръчка – не се изискват;
4. Доказателства за техническите възможности и/или квалификация по чл. 51 от ЗОП, посочени от възложителя в обявлението за обществена поръчка:
5. Декларация за липса на свързаност с друг участник или кандидат в съответствие с чл. 55, ал. 7 от ЗОП, както и за липса на обстоятелство по чл. 8, ал. 8, т. 2 от ЗОП.
6. Декларация за видовете работи от предмета на поръчката, които ще се предложат на подизпълнители и съответстващият на тези работи дял в проценти от стойността на обществената поръчка, и предвидените подизпълнители.
7. Декларация от подизпълнителя за съгласие да участва като такъв при изпълнението на обществената поръчка.
8. Декларация за приемане на условията в проекта на договор.
9. Декларация за производителя на оборудването, което ще бъде предложено.
10. Декларация за подаване на оферта.

Възложителят отстранява от участие кандидати, за които са налице обстоятелствата по чл. 47, ал. 1, ал. 2, т. 2а и ал. 5 от ЗОП.

III.2.2) Икономически и финансови възможности (в приложимите случаи)

Информация и формалности, които са необходими за оценяване дали са изпълнени изискванията:

не се изискват

III.2.3) Технически възможности (в приложимите случаи)

Информация и формалности, които са необходими за оценяване дали са изпълнени изискванията:

1. Минимални изисквания:
 - 1.1. Кандидатите да имат опит в доставката на стендове, предмет на настоящето задание, за атомни централи или да са използвали такива за освидетелстване производството или ремонта на хидроамортесори за АЕЦ
 - 1.2. Кандидатите да разполагат със системата за управление на качеството сертифицирана по стандарт ISO9001:2008 с предмет на

дейност покриващ изискванията на техническото задание;
 2. Изискуеми документи:
 2.1. Списък на доставките или услугите, които са еднакви или сходни с предмета на обществената поръчка, изпълнени през последните три години, считано от датата на подаване на заявлението, с посочване на стойностите, датите и получателите, заедно с доказателство за извършената доставка и услуга. Доказателството за извършената доставка или услуга се предоставя под формата на удостоверение, издадено от получателя или от компетентен орган, или чрез посочване на публичен регистър, в който е публикувана информация за доставката или услугата;
 2.2. Сертификат, удостоверяващ съответствието системата за управление на качеството на кандидата със стандарт за системи за управление на качеството ISO 9001:2008.

III.2.4) Информация относно запазени поръчки (в приложимите случаи)
 Поръчката е ограничена до предприятия, ползващи се със закрила
 Изпълнението на поръчката е ограничено в рамките на програми за създаване на защитени работни места

III.3) Специфични условия за поръчки за услуги

III.3.1) Информация относно определена професия
 Изпълнението на услугата е ограничено до определена професия Да Не
 (ако да) Позоваване на приложимата законова, подзаконова или административна разпоредба:

III.3.2) Персонал, който отговаря за изпълнението на услугата
 Юридическите лица трябва да посочат имената и професионалната квалификация на персонала, който отговаря за изпълнението на услугата Да Не

РАЗДЕЛ IV: ПРОЦЕДУРА

IV.1) Вид процедура

IV.1.1) Вид процедура
 Открита
 Ограничена
 Договаряне Някои кандидати вече са избрани (ако е целесъобразно при определени видове процедури на договаряне) Да Не
(ако да, посочете имената и адресите на икономическите оператори, които вече са избрани, в рубрика VI.3 „Допълнителна информация“)

IV.2) Критерии за възлагане

IV.2.1) Критерии за възлагане (моля, отбележете съответната/ите клетка/и)
 (ако е уместно, моля, дайте допълнителна информация относно специфичните критерии за възлагане за обособени позиции в приложение Б)

<input checked="" type="checkbox"/> Най-ниска цена	
или	
<input type="checkbox"/> икономически най-изгодна оферта с оглед на	
<input type="checkbox"/> посочените по-долу критерии (критериите за възлагане трябва да бъдат посочени с тяхната тежест или в низходящ ред на важност в случаите, когато определянето на тежест е невъзможно поради очевидни причини)	
<input type="checkbox"/> критериите, посочени в спецификациите, в поканата за предлагане на оферта или за договаряне	
Критерии	Тежест

IV.2.2) Информация относно електронен търг
 Ще се използва електронен търг Да Не
 (ако да, ако е уместно) Допълнителна информация относно електронния търг:

IV.3) Административна информация

IV.3.1) Референтен номер на досието, определен от възложителя (в приложимите случаи)
 БД АЕЦ ТЪЛГОВИЯ 29435

IV.3.2) Предишни публикации относно същата поръчка Да Не
 (ако да)
 Периодично индикативно обявление Обявление в профила на купувача
 Номер на обявлението в ОВ на ЕС: _____ /S- от _____
 Други предишни публикации (в приложимите случаи)

IV.3.3) Условия за получаване на спецификации и допълнителни документи (с изключение на ДСП)
 Срок за получаване на искания за документи или за достъп до документи
 Дата: 14/04/2015 дд/мм/гггг Час: 16:00

Платими документи Да Не
 (ако да, посочете само с цифри) Цена: _____ Валута:
 Условия и начин на плащане:

IV.3.4) Срок за получаване на оферти или на заявления за участие
 Дата: 14/04/2015 дд/мм/гггг Час: 16:00

IV.3.5) Език/езици, на който/които могат да бъдат изготвени офертите или заявленията за участие
 Всеки от официалните езици на ЕС
 Официален/ни език/езици на ЕС:
 BG DA EL GA LT NL RO FI
 ES DE EN IT HU PL SK SV
 CS ET FR LV MT PT SL
 Други: _____

IV.3.6) Минимален срок, през който оферентът е обвързан от офертата (открита процедура)
 до: _____ дд/мм/гггг
 или Продължителност в месец/и: _____ или в дни: _____ (от датата, която е посочена за дата на получаване на офертата)

IV.3.7) Условия за отваряне на офертите
 Дата: 15/04/2015 дд/мм/гггг Час: 13:30
 (в приложимите случаи) Място: АЕЦ Козлодуй ЕАД
Лица, които са оправомощени да присъстват при отварянето на офертите (в приложимите случаи) Да Не
 (ако да) Допълнителна информация относно оправомощените лица и процедурата на отваряне:
 Лица с представителни функции, съгласно регистрацията на кандидата или техни упълномощени представители, както и

представители на средствата за масово осведомяване и други лица при спазване на установения режим за достъп до сградата, в която се извършва отварянето.

РАЗДЕЛ VI: ДОПЪЛНИТЕЛНА ИНФОРМАЦИЯ

VI.1) Информация относно периодичното възлагане (в приложимите случаи)

Това представлява периодично повтаряща се поръчка Да Не
(ако да) Прогнозни срокове за публикуването на следващи обявления:

VI.2) Информация относно средства от Европейския съюз

Поръчката е във връзка с проект и/или програма, финансиран/а със средства от Европейския съюз Да Не
(ако да) Позоваване на проекта/ите и/или програмата/ите:

VI.3) Допълнителна информация (в приложимите случаи)

1.Участниците с фирмена регистрация извън Р. България предлагат цена при условия на доставка DAP площадка на "АЕЦ Козлодуй" ЕАД съгласно INCOTERMS'2010 без ДДС;
2.Участниците с регистрация на територията на Р. България предлагат цена при условия на доставка DDP площадка на "АЕЦ Козлодуй" ЕАД съгласно INCOTERMS'2010, без ДДС.
3.За целите на сравнението на офертите на участници с фирмена регистрация извън Р. България предлагат цена при условия на доставка DAP площадка на "АЕЦ Козлодуй" ЕАД съгласно INCOTERMS'2010 без ДДС, като за целите на сравнението на цените по офертите предлагащи тези условия на доставка, се прибавят евентуалните мита и други такси които са в тежест на Възложителя и той ще заплати при внос без ДДС

VI.4) Процедури по обжалване

VI.4.1) Орган, който отговаря за процедурите по обжалване

Официално наименование

Комисия за защита на конкуренцията

Пощенски адрес

бул. Витоша № 18

Град

София

Пощенски код

1000

Държава

Република
България

Телефон

02 9884070

Адрес за електронна поща

срсadmin@срс.bg

Факс

02 9807315

Интернет адрес (URL):

<http://www.cpc.bg>

Орган, който отговаря за процедурите по медиация (в приложимите случаи)

Официално наименование

Пощенски адрес

Град	Пощенски код	Държава
	Телефон	
Адрес за електронна поща	Факс	
Интернет адрес (URL):		
VI.4.2) Подаване на жалби (моля, попълнете рубрика VI.4.2 ИЛИ при необходимост рубрика VI.4.3)		
Уточнете информацията относно крайния срок/крайните срокове за подаване на жалби: съгласно чл.120 от ЗОП		
VI.4.3) Служба, от която може да бъде получена информация относно подаването на жалби		
Официално наименование АЕЦ Козлодуй ЕАД, Управление Търговско, отдел Обществени поръчки		
Пощенски адрес гр. Козлодуй, обл. Враца		
Град гр. Козлодуй	Пощенски код 3321	Държава Р. България
	Телефон 0973 73230	
Адрес за електронна поща sbreshkova@npp.bg	Факс 0973 76007	
Интернет адрес (URL): www.kznpp.org		
VI.5) Дата на изпращане на настоящото обявление 11/03/2015 дд/мм/гггг		

ПРИЛОЖЕНИЕ А**ДОПЪЛНИТЕЛНИ АДРЕСИ И МЕСТА ЗА КОНТАКТ**

I) Адреси и места за контакт, от които може да бъде получена допълнителна информация		
Официално наименование		
Национален идентификационен № (ЕИК)		
Пощенски адрес		
Град	Пощенски код	Държава
Място/места за контакт	Телефон	
На вниманието на		
Адрес за електронна поща	Факс	
Интернет адрес (URL):		
II) Адреси и места за контакт, от които могат да бъдат получени спецификации и допълнителни документи		

Официално наименование		
Национален идентификационен № (ЕИК)		
Пощенски адрес		
Град	Пощенски код	Държава
Място/места за контакт	Телефон	
На вниманието на		
Адрес за електронна поща	Факс	
Интернет адрес (URL):		
III) Адреси и места за контакт, на които трябва да бъдат изпратени офертите/заявленията за участие		
Официално наименование		
Национален идентификационен № (ЕИК)		
Пощенски адрес		
Град	Пощенски код	Държава
Място/места за контакт	Телефон	
На вниманието на		
Адрес за електронна поща	Факс	
Интернет адрес (URL):		
IV) Адрес на другия възложител, от името на когото възложителят извършва покупка		

(Използвайте приложение А, раздел IV толкова пъти, колкото е необходимо)

ПРИЛОЖЕНИЕ В2 - СПЕЦИАЛНИ СЕКТОРИ

Категории услуги, посочени в раздел II: Обект на поръчката

Директива 2004/17/ЕО

Категория №(1)	Предмет
1	Услуги по поддръжка и ремонт
2	Услуги на сухопътния транспорт(2), включително услуги с бронирани автомобили и куриерски услуги, с изключение на превоз на поща
3	Услуги на въздушния транспорт за превоз на пътници и товари, с изключение на превоз на поща
4	Превоз на поща по суша(3) и по въздух
5	Далекосъобщителни услуги
6	Финансови услуги: а) застрахователни услуги, б) банкови и инвестиционни услуги(4)
7	Компютърни и свързаните с тях услуги
8	Услуги за научноизследователска и развойна дейност(5)
9	Счетоводни и одиторски услуги, водене на книги
10	Услуги по проучване на пазара и изследване на общественото мнение
11	Консултантски услуги по управление(6) и свързани с тях услуги

12	Архитектурни и инженерни услуги; услуги по градоустроително планиране и по паркова архитектура; свързани научни и технически консултантски услуги; услуги, свързани с технически изпитвания и анализи
13	Рекламни услуги
14	Услуги по почистване на сгради и управление на недвижими имоти
15	Издателски услуги и услуги по печат срещу възнаграждение или по договор
16	Услуги по събиране и третиране на отпадъци, включително канализационни води; санитарни и сходни услуги
Категория №(7) Предмет	
17	Услуги на хотели и ресторанти
18	Услуги на железопътния транспорт
19	Услуги на водния транспорт
20	Спомагателни и допълнителни услуги в транспорта
21	Юридически услуги
22	Услуги по набиране и предоставяне на работна сила(8)
23	Детективски и охранителни услуги, с изключение на услуги с бронирани автомобили
24	Образователни услуги и услуги, свързани с професионално обучение
25	Услуги на здравеопазването и социалните дейности
26	Услуги в областта на културата, спорта и развлеченията
27	Други услуги
(1) Категории услуги по смисъла на член 31 и приложение XVII А към Директива 2004/17/ЕО.	
(2) С изключение на услугите на железопътния транспорт по категория 18.	
(3) С изключение на услугите на железопътния транспорт по категория 18.	
(4) С изключение на финансови услуги във връзка с издаването, продажбата, покупката или прехвърлянето на ценни книжа или други финансови инструменти, и услуги на централни банки. Също така се изключват: услугите, включващи придобиването или наемането, независимо с какви финансови средства, на земя, съществуващи сгради или друго недвижимо имущество, или във връзка с права върху такива. Договорите за финансови услуги, които са сключени едновременно със, преди или след договора за придобиване или наем, независимо от тяхната форма, обаче се подчиняват на правилата на директивата.	
(5) С изключение на услуги за научноизследователска и развойна дейност, различни от тези, при които ползите възникват изключително в полза на възлагащия орган за негова употреба при провеждането на собствените му дейности, при условие че предоставената услуга е изцяло платена от възлагащия орган.	
(6) С изключение на услуги по арбитраж и помирение.	
(7) Категории услуги по смисъла на член 32 и приложение XVII Б към Директива 2004/17/ЕО.	
(8) С изключение на трудови договори.	

“АЕЦ КОЗЛОДУЙ” ЕАД

Блок: 5.6

Система:

Подразделение: Сектор „О I к-р”

УТВЪРЖДАВАМ

ЗАМ. ИЗПЪЛНИТЕЛЕН

ДИРЕКТОР

04.03 /Александър Николов/



СЪГЛАСУВАЛИ:
ДИРЕКТОР “Б И К”
28.02.14 (Пл. Василев)

ДИРЕКТОР
“ПРОИЗВОДСТВО”:
..... (Е. Едрев)

ТЕХНИЧЕСКО ЗАДАНИЕ

№ 2014.30.Р0.00.РЗ 1212

за доставка, монтаж и въвеждане в експлоатация на хидравлични стендове за
изпитание на хидроамортисьори монтирани на 5 и 6 блок

Настоящото техническо задание съдържа пълно описание на обекта на поръчката и техническа спецификация съгласно Закона за обществените поръчки

1. Описание на доставката

1.1. Описание на изработваното и доставяното оборудване или материали

В рамките на Програмата за продължаване на срока за експлоатация на 5 и 6-ти блок, мярка 5-1-D-001 свързана както със изтичане на ресурса на монтираните на 5 и 6 блок хидроамортисьори, така и с цел потвърждаване експлоатационните характеристики след извършен планов ремонт на ХА. За тези цели е необходимо да бъдат извършени комплексни изпитания, доказващи запазването на експлоатационните характеристики.

В "О I к-р" на системи 5,6YP,YD,YB,TQ са монтирани хидроамортисьори предназначаващи оборудването от разрушаване при сеизмична активност. В "О II к-р" са монтирани хидроамортисьори на системи 5,6RL, TX, RA, RB, SG. Хидроамортисьорите са с номинално натоварване 450т, 170т, 50т, 20т, 10т, 5т.

След ремонт на хидроамортисьор е необходимо да се направи изпитание на специализиран стенд доказващо неговата работоспособност и изправност.

Стендовете за изпитание и проверка на хидроамортисьорите монтирани на блокове 5 и 6 на АЕЦ Козлодуй трябва да съответстват на комплекта конструкторска документация, да обезпечават изпитанията и проверката на експлоатационните характеристики на следните типове хидроамортисьори производство на фирма NHK SPRING CO.LTD:

-450 tonf Type I	DWG.NO.D8028Z450000	– Приложение №1;
-170 tonf Type III-A	DWG.NO.D8028Z170000-A	–Приложение №2;
-170 tonf Type III-B	DWG.NO.D8028Z170000-B	–Приложение №3;
-170 tonf Type III-C	DWG.NO.D8028Z170000-C	–Приложение №4;
-170 tonf Type III-D	DWG.NO.D8028Z170000-D	–Приложение №5;
-50 tonf Type V	DWG.NO.D8028Z050000	–Приложение №6;
-20 tonf Type VI	DWG.NO.D8028Z020000	–Приложение №7;
-10 tonf Type VII	DWG.NO.D8028Z010000	–Приложение №8;
-5 tonf Type VIII	DWG.NO.D8028Z005000	–Приложение №9;

Стендовете трябва да обезпечават следните видове проверки на хидроамортисьори:

- Определяне хода на буталото;
- Определяне големината на усилието на празен ход без натоварване;
- Определяне на скоростта на буталото при която затварят клапаните;
- Определяне на линейното изместване на буталото при максимално натоварване след затварянето на клапаните;

Обхвата на доставката включва следните основни елементи:

1.1.1. Хидравличен стенд обезпечаваш изпитанията на всички видове хидроамортисьори в обхвата до 50 тона /включително/- 1 брой.

1.1.2. Хидравличен стенд обезпечаваш изпитанията на всички видове хидроамортисьори в обхвата над 50 тона до 450 тона /включително/- 1 брой.

Всеки стенд трябва да бъде оборудван с:

-Комплект устройства, възли, захвати и др. приспособления за монтиране на хидроамортисьорите на стенда, в съответствие с присъединителните размери дадени в чертежите от Приложения №№1÷9;

- Комплект устройства, възли, захвати и др. приспособления с които да се извършват самите изпитания и натоварванията на хидроамортисьорите върху стенда, в съответствие с присъединителните размери дадени в чертежите от Приложения №№1÷9;

-Компютърна система - промишлен компютър и специализиран софтуер за управление на стенда, за измерване, съхраняване и документиране параметрите на изпитанието във вид на протоколи и диаграми. Системата да разполага с USB-порт за включване на флаш памет за прехвърляне на данни и отчети във файлов формат съгласуван с Възложителя за последващо разпечатване на резултатите;

- Натоварващо устройство;
- Хидроакумулаторна станция в комплект;
- Хидравлично масло;
- Комплект сменяеми части;
- Комплект монтажни части- тампони, анкери и др.
- Съд и помпа за запълване/дозапълване на хидравлична течност в ХА;
- Маслосъбирателна тава;
- Хидравличен привод;

1.2. Нестандартни/специализирани елементи, резервни части и инструменти към доставката.

Доставката да бъде съпроводена с:

- Специализирани инструменти за ремонт и поддръжка според изискванията на завода производител;
- Комплект резервни бързоизносващи се части за стендовете за 3 годишна експлоатация;
- Цветен лазерен принтер.

2. Описание на изискванията към отделните части на доставката

2.1. Изисквания към част "Машино оборудване"

2.1.1. Физически и геометрични характеристики

Размерите на доставяните стендове, трябва да бъдат съобразени с физическите характеристики на наличните хидроамортизтори дадени по долу:

2.1.1.1. Хидроамортизатор с номинално натоварване 450т.

- Номинално натоварване не по-малко от 450 tonf.
- Максимален ход на буталото-125mm.
- Ефективен ход на буталото-100mm.
- Допустимо изместване на буталото след затваряне на клапаните ± 6.5 mm.
- Сила на съпротивление- 1500kgf.
- Скорост на затваряне на клапаните- 1÷3 mm/s
- Скорост при дроселиране- 0.5÷2mm/s
- Регулируема дължина ± 130 mm.
- Тегло-980kg.
- Работен флуид-Silicone Oil KF50-350

2.1.1.2. Хидроамортизатор с номинално натоварване 170т.

- Номинално натоварване не по-малко от 170 tonf.
- Максимален ход на буталото-125mm.
- Ефективен ход на буталото-100mm.
- Допустимо изместване на буталото след затваряне на клапаните ± 5 mm.
- Сила на съпротивление- 500kgf.
- Скорост на затваряне на клапаните- 1÷3 mm/s
- Скорост при дроселиране- 0.5÷2mm/s
- Регулируема дължина ± 100 mm.
- Тегло-Type III-A 460kg.; Type III-B 505kg.; Type III-C 540kg.; Type III-D 660kg.
- Работен флуид-Silicone Oil KF50-350

2.1.1.3 Хидроамортизатор с номинално натоварване 50т.

- Номинално натоварване не по-малко от 50 tonf.
- Максимален ход на буталото-125mm.

- Ефективен ход на буталото-100mm.
- Допустимо изместване на буталото след затваряне на клапаните \pm 4mm.
- Сила на съпротивление- 350kgf.
- Скорост на затваряне на клапаните- 1 \div 3 mm/s
- Скорост при дроселиране- 0.5 \div 2mm/s
- Регулируема дължина \pm 100mm.
- Тегло-220kg.
- Работен флуид-Silicone Oil KF50-350

2.1.1.4. Хидроамортизатор с номинално натоварване 20т.

- Номинално натоварване не по-малко от 20 tonf.
- Максимален ход на буталото-125mm.
- Ефективен ход на буталото-100mm.
- Допустимо изместване на буталото след затваряне на клапаните \pm 4mm.
- Сила на съпротивление- 200kgf.
- Скорост на затваряне на клапаните- 1 \div 3 mm/s
- Скорост при дроселиране- 0.5 \div 2mm/s
- Регулируема дължина \pm 100mm.
- Тегло-140kg.
- Работен флуид-Silicone Oil KF50-350

2.1.1.5. Хидроамортизатор с номинално натоварване 10т.

- Номинално натоварване не по-малко от 10 tonf.
- Максимален ход на буталото-125mm.
- Ефективен ход на буталото-100mm.
- Допустимо изместване на буталото след затваряне на клапаните \pm 3mm.
- Сила на съпротивление- 200kgf.
- Скорост на затваряне на клапаните- 1 \div 3 mm/s
- Скорост при дроселиране- 0.5 \div 2mm/s
- Регулируема дължина \pm 100mm.
- Тегло-40kg.
- Работен флуид-Silicone Oil KF50-350

2.1.1.6. Хидроамортизатор с номинално натоварване 5т.

- Номинално натоварване не по-малко от 5 tonf.

- Максимален ход на буталото-125mm.
- Ефективен ход на буталото-100mm.
- Допустимо изместване на буталото след затваряне на клапаните ± 3 mm.
- Сила на съпротивление- 200kgf.
- Скорост на затваряне на клапаните- 1 \div 3 mm/s
- Скорост при дроселиране- 0.5 \div 2mm/s
- Регулируема дължина ± 100 mm.
- Тегло-25kg.
- Работен флуид-Silicone Oil KF50-350

2.1.1.7. Всички габаритни размери на хидроамортизаторите са дадени в съответните им чертежи Приложения №№1 \div 9:

2.2. Химични, механични, металургични и/или други свойства

2.2.1 Характеристики на материалите

2.2.1.1. Металните части на стендовете да са изработени от корозионно устойчиви материали или покрити с трайни антикорозионни покрития.

2.2.2. За Стенда по т.1.1.1.:

- пределно натоварване – не по-малко от 500 кН;
- диапазон на измерване на натоварването –от ± 1 до ± 10 кН и от ± 50 до ± 500 кН;
- работен ход на активния захват на машината – не по-малко от 200 mm;
- работен ход на измерителя на преместване за всеки участък от работния ход на активния захват – ± 50 mm;
- диапазон на измерване преместването на активния захват–от ± 5 до ± 50 mm;
- най-голяма скорост на преместване на активния захват при разтягане и свиване в зоната на работния диапазон при определяне преместването на буталото на ХА- не по-малко от 15 mm/c
- диапазони за измерване скоростта на преместване на активния захват-0.1 до 3.5mm/c и от 5 до 15mm/c
- разстояние между захватите- от 765 \pm 100 mm до 1280 \pm 100mm
- диапазон на измерване на изместването на буталото на ХА-от 1 до 10mm

-стенда от момента на затваряне на клапаните трябва да обезпечи задръжка в продължение на 30, 100 и 200 секунди, при номинално натоварване на всеки тип ХА. Допуска се увеличаване на натоварването не повече от 6 %.

-Стенда трябва да обезпечи изпитание на ХА на всяка от скоростите на преместване на активния захват с брой цикли не по-малко от 5.

2.2.3. За Стенда по т.1.1.2.:

- пределно натоварване – не по-малко от 5000 кН;

-диапазон на измерване на натоварването – ± 5 до ± 50 кН и ± 500 до ± 5000 кН;

-работен ход на активния захват на машината – не по-малко от 200 mm;

-работен ход на измерителя на преместване за всеки участък от работния ход на активния захват – ± 50 mm;

-диапазон на измерване преместването на активния захват–от ± 5 до ± 50 mm;

-най-голяма скорост на преместване на активния захват при разтягане и свиване в зоната на работния диапазон при определяне преместването на буталото на ХА- не по-малко от 15 mm/c

-диапазони за измерване скоростта на преместване на активния захват-0.1 до 3.5mm/c и от 5 до 15mm/c

-разстояние между захватите- от 1010 ± 100 mm до 1860 ± 100 mm

-диапазон на измерване на изместването на буталото на ХА-от 2 до 12mm

-стенда от момента на затваряне на клапаните трябва да обезпечи задръжка в продължение на 30,100 и 200 с при номинално натоварване на всеки тип ХА. Допуска се увеличаване на натоварването не повече от 6 %.

-стенда трябва да обезпечи изпитание на ХА на всяка от скоростите на преместване на активния захват с брой цикли не по-малко от 5.

2.3.Изисквания към част "Електро оборудване"

2.3.1.Силовото електрическото захранване на стендовете да е с трифазно напрежение 380V, 50Hz.

2.3.2. Захранващите кабели да са с дължина по-голяма от 3 м.

2.3.3. На шкафовете да има 2 бр. контакти 220V, 50Hz .

2.4.Изисквания към част "Системи за контрол и управление"

2.4.1. Датчиците за системното налягане на хидравличните системи да са с накрайник с резба M20x1.5 .

2.4.2. Всеки стенд да бъде с вграден промишлен компютър и изводи за присъединяване на преносима памет, принтер и специализиран софтуер, осигуряващ управление на стенда, съхраняване и преглед на резултати от направени измервания, генериране на отчети в табличен и графичен вид..

2.4.3. Датчиците които ще се използват да са преминали метрологична проверка и да са годност поне 1 година след датата на доставка.

2.4.4. Онагледяване на резултатите, документирането и архивирането на резултатите от тестовете да става с промишлен компютър и цветен лазерен принтер.

2.4.5.Изисквания към точност на измерване:

2.4.5.1. Пределно допустимата грешка на всеки стенд при измерване на усилията в диапазона на измерванията $\pm 2\%$

2.4.5.2. Пределно допустимата грешка на стендовете при измерване на скоростта на активния захват в зависимост от диапазона:

-диапазон от 0.1 до 0.5мм/с- $\pm 8\%$

-диапазон от 0.5 до 3.5мм/с- $\pm 6\%$

-диапазон от 3.5 до 15мм/с- $\pm 5\%$

2.4.5.3. Пределно допустимата грешка на стендовете при измерване на преместването на буталото на ХА в диапазоните от 1 до 10мм и от 3 до 12мм не трябва да превишава $\pm 2\%$ от измеряемата величина.

2.4.5.4.Пределно допустимата грешка на стендовете при измерване на преместването на активния захват в диапазона на измерване не трябва да превишава $\pm 3\%$ от измеряемата величина.

2.5.Изисквания към част "Програмно осигуряване /софтуер/"

2.5.1. Стойностите на системното налягане на хидравличните станции да се изобразяват в съответната програма за калибриране на измервателните вериги и проверка на настройката.

2.5.2. Системният софтуер да е лицензиран и да работи под управлението на на Windows операционна система. Да съхранява данни за параметри, направени измервания и др. в структуриран вид под управлението на релационна база данни. Реализацията да осигурява архивиране и надеждно съхраняване на цялата информация.

2.5.3. За извършване на специализираните проверки следва да бъде разработен специализиран софтуер, който да съдържа :

- Програма за определяне хода на буталото;
- Програма за определяне големината на усилието на празен ход на буталото /без натоварване/;
- Програма за определяне на скоростта на буталото при която затварят клапаните;
- Програма за определяне на линейното изместване на буталото при максимално натоварване след затварянето на клапаните;

2.5.4. Специализираният софтуер трябва да има разработени и инсталирани следните модули:

- Програма за функционална проверка;
- Модул за отпечатване /цветен лазерен принтер/;
- Модул за разглеждане на архив;
- Модул за метрологична проверка на програмата и датчиците.
- Административен модул-осигуряващ архивиране/възстановяване от архив при възникване на проблем, управление на потребителите, настройка на конфигурационни параметри и др. свързани с функционирането му.

2.5.5. За поддържане на експлоатационните характеристики на стендовете същите следва да имат разработени програми за предварителна проверка на измервателните вериги.

2.5.6. Интерфейса на специализирания софтуер за проверка на настройката да е двуезичен (английски и български) с възможност за превключване.

2.5.7. Отчетът от проверката да е в графичен и аналитичен вид и да съдържа както крайните резултати, така и изходните параметри, зададени от датчиците и от оператора. Да позволява запис във файлове в табличен и графичен вид. Дизайнът на отчета, форматът на файловете да се съгласуват от възложителя при съгласуване на документацията на доставката.

2.5.8. Отчетът да съдържа задължително данни за налягането на отваряне и затваряне на клапана и всички останали данни по преценка на изпълнителя неограничени в това техническо задание.

2.5.9. Отчетът трябва да може да се отпечата през софтуера за проверка на настройката.

2.5.10. Достъпа до софтуера за проверка да се ограничи на 2 нива – “администратор” и “потребител”, въвеждане и промяна на входните данни на софтуера да се извършва само от администратора.

2.6. Условия при работа в среда с йонизиращи лъчения

2.6.1. В режими на нормална експлоатация стендовете ще работи в условията на околна среда както следва:

- Температура - от 0°C до 40°C;
- Налягане - атмосферно
- Влажност - до 90%;

Ползваните материали и покрития на доставеното оборудване трябва да не са порести и да позволяват дезактивация. Условието не се отнася за резервните части за вграждане в оборудването и гумените тампони за намаляване на вибрациите.

2.7. Нормативно-технически документи

Доставените стендове трябва да отговарят на изискванията на “Наредба за съществените изисквания и оценяване съответствието на машините” –Част II, Глава IV, Раздели I, III, IV.

Всички агрегати да са с маркировка дублирана на български език. Това се отнася задължително за ел. таблата и пултовете за управление. Съединителните ел. розетки да са с конфигурация и маркировка непозволяваща неправилно включване.

2.8. Изисквания към срок на годност и жизнен цикъл

Доставеното оборудване да е със срок на годност обезпечаван изпитване на хидроамортизатори за периода на експлоатация на РУ и гаранционен срок не по-малко от 3 години. Бързо износващите се елементи и гумените уплътнения да са със срок на годност не по-малко от 3 години.

3. Опаковане, транспортиране, временно складиране

3.1. Изисквания към доставката и опаковката

3.1.1 Стендовете трябва да бъдат доставени на площадката на “АЕЦ Козлодуй” ЕАД, гр. Козлодуй при условие DDP съгласно INCOTERMS 2010.

3.1.2 Стендовете трябва да бъдат опаковани поотделно. Опаковката да не позволява повреди при транспортирането, разтоварването и съхранението. Опаковката да е пригодена с приспособления за захващане и преместване. На опаковката да е написан завода-производител и заводския номер.

3.1.3 Стендът трябва да бъде маркиран. Върху маркировката /табелата/ трябва да се съдържат:

- елементи за идентификация на изделието /сериен номер/ и на производителя,
- технически данни / линейни размери, тегло и други/.

3.1.4 Стендът трябва да допуска транспортиране с всякакъв вид транспорт и на неограничено разстояние.

3.1.5 Начинът за повдигане и преместване на стенда или схемата за захващане трябва да бъдат указани върху опаковката.

3.2. Условия за съхранение

3.2.1 Заводската опаковка на стендовете и резервните части към тях трябва да осигурява срок на съхранение не по-малко от 18 месеца при температура от -20°C до +50°C без да е необходима повторна консервация.

4. Изисквания към производството

4.1. Правилници, стандарти, нормативни документи за производство и изпитване

Да бъдат спазени изискванията на всички технологични документи за производство, осигуряващи системата по качество на завода производител. Технологичната последователност на операциите по време на производство, контролът и изпитанията (входящ контрол на материали, проверки и изпитания по време на производство и приемателни изпитания и др.) да бъдат отразени в План за контрол и изпитвания (План по качество)

4.2. Контрол от страна на “АЕЦ Козлодуй” ЕАД по време на производството

Изпълнителят трябва да изготви и поддържа в актуално състояние списък на несъответствията възникващи по време на производството. Изпълнителят е длъжен да уведомява Възложителя за предприетите коригиращи мерки. В случай, че несъответстващ

елемент не бъде подменен и подлежи на ремонт, коригиращото мероприятие подлежи на съгласуване с Възложителя.

5. Входящ контрол, монтаж и въвеждане в експлоатация

5.1. Тестване на продуктите и материалите при входящ контрол при приемане на доставката, след монтаж и по време на експлоатация

На площадката на АЕЦ "Козлодуй" ще се извърши входящ контрол по реда на "Инструкция за провеждане на Входящ контрол на доставени материали, суровини и комплектуващи изделия в АЕЦ "Козлодуй", ДОД.КД.ИК.112.

Монтажа на стендовете ще се извърши от персонала на „АЕЦ Козлодуй“ ЕАД, под ръководството на представители на завода производител и в съответствие с заводска "Технология за монтаж на стендовете".

Фирмата производител или доставчика на стенда трябва да изпълни в пълен обем приемо-предавателните изпитания по всички части на изискванията на настоящето техническо задание (по програма разработена от доставчика и съгласувана с възложителя) необходими за въвеждане на стенда в експлоатация.

5.2. Отговорности по време на пуск

Доставчикът е длъжен, да осигури за своя сметка, присъствие на свой компетентен персонал от завода производител при монтажа, въвеждане в експлоатация и изпитанията на стенда.

Приемо-предавателните изпитания ще се считат за изпълнени от доставчика при провеждането успешни изпитания на не по-малко от два ХА за всеки тип хидравличен стенд.

Доставчика се задължава в рамките на 2 години след въвеждане в експлоатация, 2 пъти годишно по 10 работни дни, да осигурява присъствие на шеф инженер при експлоатацията на стендовете.

5.3. Мерки за безопасност против замърсяване с радиоактивни вещества и опасни продукти

Конструкцията на Стендовете трябва максимално да предотвратява натрупването на отлагания, продукти на корозия и други замърсявания.

Стендовете ще се монтират в контролираната зона на 5 и 6 блок, където съществува реален риск от радиоактивно замърсяване. Поради тази причина конструкционните материали на Стендовете трябва да са устойчиви на дезактивационни разтвори.

5.4. Условия за монтаж, частичен монтаж и демонтаж

Изпълнителят следва да определи изискванията към помещението в което следва да бъде монтиран стенда.

Изпълнителя следва 1 месец преди доставка да представи на Възложителя подробна технология за монтаж на стендовете по т.1.1.1. и 1.1.2.

5.5. Условия за безопасност

Стенда ще бъде разположен в контролираната зона на 5 и 6 блок и при монтажа и изпитанията се предполага работа при радиационен риск. Поради тази причина следва да се спазват изискванията на 30.ОБ.00.РБ.01 "Инструкция за радиационна защита в "АЕЦ Козлодуй"-ЕАД ЕП-2".

5.6. Документи, които се изискват при доставка, монтаж и въвеждане в експлоатация

5.6.1. Доставка да бъде съпроводена със следната документация:

5.6.1.1. Паспорт

За всеки стенда се доставя паспорт включващ:

- наименование на изделието,
- заводски номер, дата на производство и производител,
- характеристики на изделието,
- максимално работно налягане,
- описание на съставните компоненти и техните показатели.
- ресурс на съоръжението

За всички средства за измерване се доставя паспорт включващ:

- наименование на изделието,
- заводски номер, дата на производство и производител,
- характеристики на изделието,
- метрологична проверка.

Паспортите да бъдат издадени на оригиналния език- 1 (един) екземпляр и съпътстващ заверен превод на български език- 1 (един) екземпляр.

5.6.1.2. Сертификати от заводски изпитания - на оригиналния език;

5.6.1.3.Инструкция за експлоатация с ръководство за техническа поддръжка и ремонт на български език (заверен превод);

5.6.1.4.Чертежи – общ вид и детайлни чертежи -на оригиналния език;

5.6.1.5.Сертификати за използваните материали- на оригиналния език;

5.6.1.6. Якостни изчисления или извадки от изчисленията - на оригиналния език;

5.6.1.7.Спецификация на резервните части- на оригиналния и български език;

5.6.1.8.Сертификат за произход- на оригиналния език;

5.6.1.9. Инструкция за работа със софтуера.

5.6.1.10. Ръководство на потребителя включващо изисквания към експлоатацията, поддържането и ремонта, както и методически указания към методиката на метрологична проверка.

5.6.1.11.Сертификат за одобрен тип или сертификат за оценка на съответствие, съгласно Закона за измерването.

6.. Гаранции, гаранционно обслужване и следгаранционно обслужване

6.1. Услуги след продажбата

Изпълнителят трябва да гарантира доставката на резервни части за хидравличните стендове в комплект и специализиран софтуер предмет на настоящето техническо задание за целия експлоатационен ресурс. Необходимите резервните части за бъдещ период ще бъдат доставяни по отделен договор.

6.2. Гаранционно обслужване

6.2.1.На етап доставка Изпълнителят представя на Възложителя “Програма за гаранционна поддръжка”- на български език, където писмено се определят правилата. Програмата се съгласува от упълномощено лице от “АЕЦ Козлодуй” ЕАД.

6.2.2. За изделията и специализирания софтуер, предмет на доставката, да се установи гаранционен срок не по-малък от 24 месеца от пускането в експлоатация.

6.2.3. В рамките на гаранционния срок евентуално възникнали дефекти се отстраняват от персонал на Възложителя за сметка на Изпълнителя.

6.2.4. Ако се установи, че дефектът не може да бъде отстранен, Изпълнителят доставя резервна част или възел за своя сметка. Върху тях се установява нов гаранционен срок, като за новодоставено оборудване.

6.2.5. Всички разходи за отстраняването на откритите несъответствия по време на монтажа и изпитанията в рамките на гаранционния срок са за сметка на Доставчика.

6.3. Изисквания към срок на годност и жизнен цикъл

6.3.1. Хидравличните стендове в комплект по т.1.1.1 и т.1.1.2., предмет на настоящето техническо задание трябва да имат експлоатационен ресурс не по-малко от 20 години от въвеждане в експлоатация и срок на работа до основен ремонт не по-малък от 10 години.

Изпълнителят трябва да гарантира доставката на резервни части за стендовете предмет на настоящето техническо задание до изтичане ресурса им.

7. Осигуряване на качеството

7.1. Общи изисквания

7.1.1. Изпълнителят трябва да притежава сертифицирана система за управление на качеството в съответствие с ISO 9001:2008 с предмет на дейност покриващ изискванията на настоящето техническо задание.

7.1.2. Изпълнителят да изготви и представи на "АЕЦ Козлодуй" ЕАД План за осигуряване на качеството (ПОК) за изпълнение на дейностите в обхвата на това ТЗ след сключване на договора. Документите влизат в сила след съгласуване от упълномощените лица по установения ред на ДБК.КД.ИН.028-"Инструкция по качество. Работа на външни организации при сключен договор", до един месец след подписване на договора. Планът подлежи на съгласуване от АЕЦ и трябва да бъде изготвен с отчитане на изискванията на:

- Настоящото Техническото задание и договора;
- системата за управление на качеството на Изпълнителя;
- съдържанието на плана трябва да отговаря на т.5 от ISO 10005 "Планове по качество";
- техническите условия за производство;
- конструктивната документация на изделието, включително пресмятания и анализи;
- сертификати за съответствие на продуктите;
- входящ контрол на вложени материали;
- сертификати на вложени материали.

7.1.3. Планът за контрол и изпитване да съдържа обема на дейностите по контрола и изпитванията, етапите на производството на оборудването и ПНР на площадката.

7.1.4. Дейностите по контрола и изпитанията трябва да се изпълняват от персонал на Изпълнителя с използване на подходящо и калибрирано оборудване.

7.1.5. Точките на контрол на АЕЦ, включително точки на спиране и точки за освидетелстване на качеството да бъдат определени от Производителя/Изпълнителя и съгласувани от АЕЦ "Козлодуй". Срокът за уведомяване на АЕЦ "Козлодуй" за предстоящи точки на контрол в базите на изпълнителя е 5 дни за български изпълнители и 14 дни за чуждестранни такива.

7.1.6. Планът за контрол и изпитване трябва да:

- определи всеки процес и стъпка от процес, които подлежат на контрол, както и всяка конкретна инспекция или изпитание, които ще бъдат проведени за да се демонстрира съответствие с нормативни изисквания или конкретни изисквания на АЕЦ "Козлодуй";

- определи процедурата (документа) за контрол, регламентиращ изискванията или критериите за успешност;

- определи вида и обема отчетни документи, които ще бъдат съставени в резултат от проведения контрол/изпитване;

- определи етапите на изпълнение на работата или операциите, на които персонал на АЕЦ или контролни органи ще извършат дейности, свързани с контрол и инспекции, включително преглед на документи.

7.1.7. Дейностите да се изпълняват съгласно разработения от Изпълнителя и съгласуван с Възложителя график.

7.1.8. Изпълнителят трябва да декларира писмено, че ще спазва изискванията на българското законодателство при извършване на доставката.

7.1.9. Изпълнителя следва да докаже със съответните референции, че е доставял стендове, предмет на настоящето задание, за атомни централи или че използва такива за освидетелстване производството или ремонта на хидроамортесъори за АЕЦ

7.2. Квалификация на изпълнителя и неговия персонал

7.2.1. Изпълнителят да осигури квалифициран персонал за извършване на монтажа и въвеждане на стендовете в експлоатация.

7.3. Обучение и квалификация на персонала на АЕЦ "Козлодуй"

След монтажа на стенда предмет на настоящето техническо задание, Изпълнителят следва да извърши обучение на 5 човека от персонала от АЕЦ “Козлодуй” за работа с него.

По време на функционалните тестове в АЕЦ “Козлодуй”, Изпълнителя трябва да обучи 2 души персонал на Възложителя за работа със стенда на ниво “Администратори”

7.4. Провеждане на одит от страна на АЕЦ “Козлодуй”

“АЕЦ Козлодуй” ЕАД при необходимост има право да провежда одити на системата по качество на Кандидатите при спазване изискванията на ДОД.ОК.ИК.049 “Инструкция по качество. Организация и провеждане на одит на външни организации (одит от втора страна)”. Кандидатите трябва писмено да потвърдят съгласието си с това условие.

7.5. Приемане на доставката

Дейностите по доставката се считат приключени след успешен входящ контрол проведен по установения ред в АЕЦ “Козлодуй” и регламентиран в “Инструкция по качеството за провеждане на входящ контрол на доставените материали, суровини и комплектуващи изделия в АЕЦ“Козлодуй”, ДОД.КД.ИК.112 и успешни функционални изпитания.

7.6. Спазване на реда в “АЕЦ Козлодуй” ЕАД

Действащи в “АЕЦ Козлодуй” ЕАД документи, които Изпълнителят трябва да спазва при изпълнение на договора:

-ДБК.КД.ИН.028 “Инструкция по качество. Работа на външни организации при сключен договор”.

-ДОД.КД.ИК.112 “Инструкция по качеството за провеждане на входящ контрол на доставените материали, суровини и комплектуващи изделия в АЕЦ“Козлодуй”,

-30.ОБ.00.РБ.01 “Инструкция за радиационна защита в “АЕЦ Козлодуй”-ЕАД ЕП-2”.

-ДОД.ОК.ИК.049 “Инструкция по качество. ДОД.ОК.ИК.049 “Инструкция по качество. Организация и провеждане на одит на външни организации (одит от втора страна)”.

8. Прилагане на изискванията към под-изпълнители на основния изпълнител

Всички изисквания, поставени по-горе в това Техническо задание трябва да бъдат изпълнявани и от всички евентуални подизпълнители на основния изпълнител по договора, за дейностите които са им възложени. Основният изпълнител носи отговорност за контрол на качеството на подизпълнителите си.

Главен инженер ЕП-2 *Янков / Янков*
/ 19.02.14 / / Я. Янков /

Дружковенко № 1

(12/55)

HYDRAULIC SHOCKER ASSEMBLY DRAWING
TYPE : 1 (430 4041)

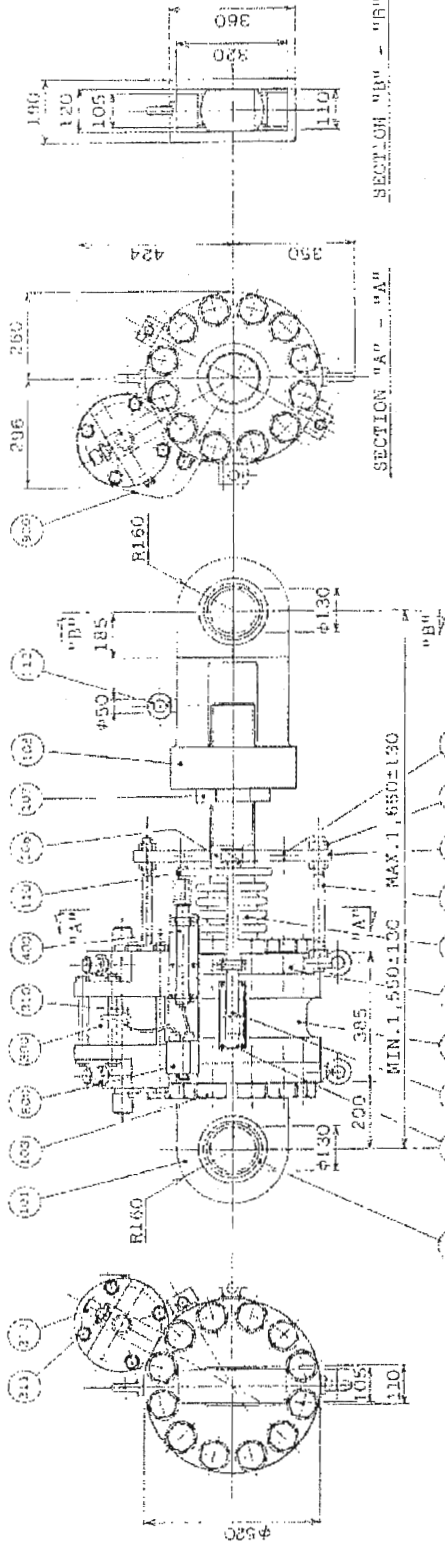

SECTION "A-A" - "A-A" SECTION "B-B" - "B-B"

ITEM NO.	DESCRIPTION	QUANTITY	UNIT	REMARKS
100	TEMPERARY PROCEDURE	1	PCB	
101	SECTION B&C	1	PCB	
102	CLAMP BOLTS WITH NUTS	2	PCB	
103	LOCK WASHERS	2	PCB	
104	FLANGES BOLTS	2	PCB	
105	FRISSET PLATES	2	PCB	
106	P-SPLIT POSITION DETECTOR	1	PCB	
107	CLAMP	1	PCB	
108	CLAMP VALVE	1	PCB	
109	WELD LEVER DETECTOR	1	PCB	
110	OIL RESERVOIR ASSEMBLY	1	PCB	
111	SCALE AND GAGE PLATE	1	PCB	
112	ST. BOLTS	5	PCB	
113	NUTS	5	PCB	
114	CONNECTING PLATE	1	PCB	
115	LOCAL INDICATOR	1	PCB	
116	PLATE END	1	PCB	
117	PLATE END	1	PCB	
118	PLATE END	1	PCB	
119	ARM COVER	1	PCB	
120	CYLINDER HEAD	1	PCB	
121	LEAK HEAD BOLTS	2	PCB	
122	GENERAL WARNING	1	PCB	
123	HEAD COVER	1	PCB	
124	WASHER	1	PCB	

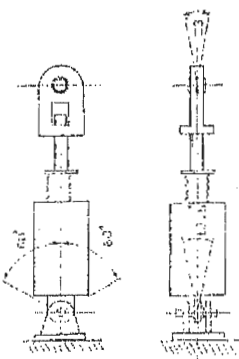
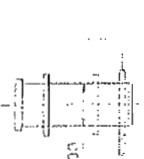
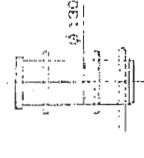

SECTION SPECIFICATIONS	
MAX. WAVE L. 200	450 Unit
MAX. STROKE	125
OPERATIVE STROKE	180 mm
ALLOWABLE DEVIATION	± 0.15 mm
MAX. TORQUE	1000 kgf
LOCKING FORCE	3.5 kgf
WEIGHT	0.5 kg
MANUFACTURER	PCB
DATE	12-55
DESIGNER	DR. DR. DR.
CHECKER	DR. DR. DR.
APPROVED	DR. DR. DR.
SCALE	1:1
TOTAL SHEETS	1
TOTAL WEIGHT	0.5 kg

Spunogeeue № 2

(1/85)

HYDRAULIC RUBBER ASSEMBLY DRAWING
TYPE : III - A (179 ENCL)

Scale: 1:10
Drawing No. 179-1000
Date: 11/15/54

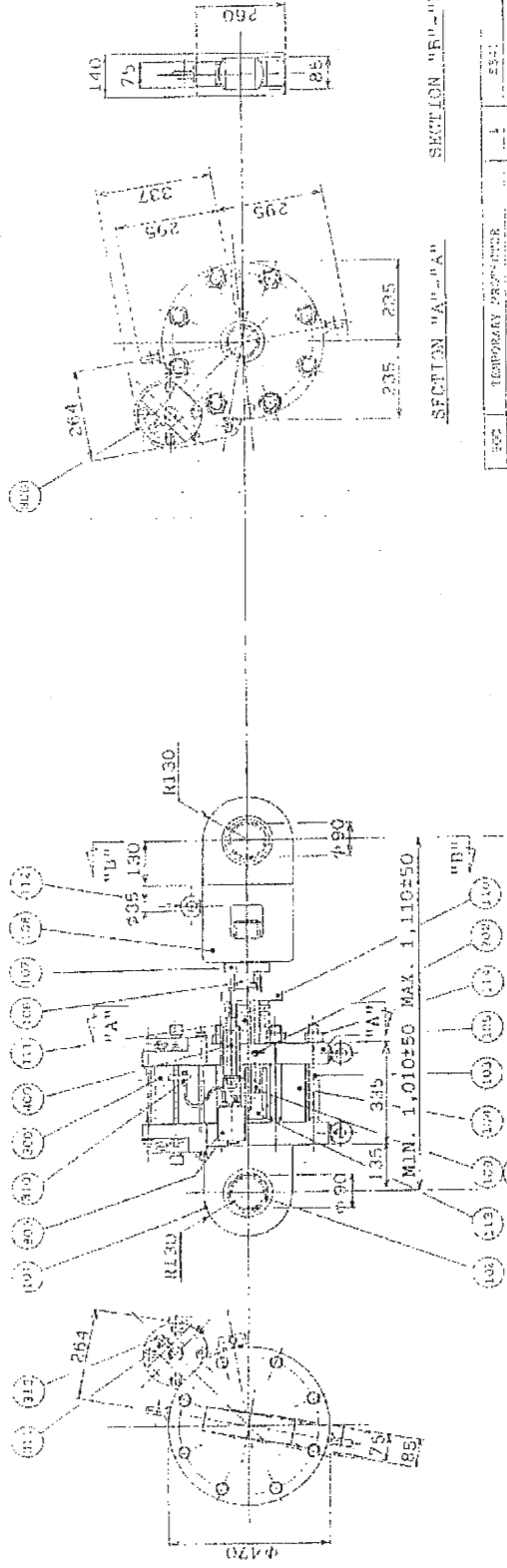

NO.	PART NAME	QTY	UNIT	REMARKS
100	TEMPORARY PROTECTOR	1	EA	
101	PROPERTY RING	1	EA	
102	FRIBERT PLATE	2	EA	
103	FRIBERT RING	1	EA	
104	PISTON POSITION DETECTOR	1	EA	
105	CAP	2	EA	
106	CHECK VALVE	2	EA	
107	FLUID LEVEL DETECTOR	1	EA	
108	CELL MEASUREMENT ASSEMBLY	1	EA	
109	HEX NUT	6	EA	
110	WASHER AND SCALE PLATE	1	EA	
111	WASHER	6	EA	
112	WASHER	6	EA	
113	WASHER	6	EA	
114	WASHER	6	EA	
115	WASHER	6	EA	
116	WASHER	6	EA	
117	WASHER	6	EA	
118	WASHER	6	EA	
119	LOCAL INDICATOR	1	EA	
120	ROD END	1	EA	
121	ROD END	1	EA	
122	ROD END	1	EA	
123	ROD END	1	EA	
124	ROD END	1	EA	
125	ROD END	1	EA	
126	ROD END	1	EA	
127	ROD END	1	EA	
128	ROD END	1	EA	
129	ROD END	1	EA	
130	ROD END	1	EA	
131	ROD END	1	EA	
132	ROD END	1	EA	
133	ROD END	1	EA	
134	ROD END	1	EA	
135	ROD END	1	EA	
136	ROD END	1	EA	
137	ROD END	1	EA	
138	ROD END	1	EA	
139	ROD END	1	EA	
140	ROD END	1	EA	
141	ROD END	1	EA	
142	ROD END	1	EA	
143	ROD END	1	EA	
144	ROD END	1	EA	
145	ROD END	1	EA	
146	ROD END	1	EA	
147	ROD END	1	EA	
148	ROD END	1	EA	
149	ROD END	1	EA	
150	ROD END	1	EA	
151	ROD END	1	EA	
152	ROD END	1	EA	
153	ROD END	1	EA	
154	ROD END	1	EA	
155	ROD END	1	EA	
156	ROD END	1	EA	
157	ROD END	1	EA	
158	ROD END	1	EA	
159	ROD END	1	EA	
160	ROD END	1	EA	
161	ROD END	1	EA	
162	ROD END	1	EA	
163	ROD END	1	EA	
164	ROD END	1	EA	
165	ROD END	1	EA	
166	ROD END	1	EA	
167	ROD END	1	EA	
168	ROD END	1	EA	
169	ROD END	1	EA	
170	ROD END	1	EA	
171	ROD END	1	EA	
172	ROD END	1	EA	
173	ROD END	1	EA	
174	ROD END	1	EA	
175	ROD END	1	EA	
176	ROD END	1	EA	
177	ROD END	1	EA	
178	ROD END	1	EA	
179	ROD END	1	EA	
180	ROD END	1	EA	
181	ROD END	1	EA	
182	ROD END	1	EA	
183	ROD END	1	EA	
184	ROD END	1	EA	
185	ROD END	1	EA	
186	ROD END	1	EA	
187	ROD END	1	EA	
188	ROD END	1	EA	
189	ROD END	1	EA	
190	ROD END	1	EA	
191	ROD END	1	EA	
192	ROD END	1	EA	
193	ROD END	1	EA	
194	ROD END	1	EA	
195	ROD END	1	EA	
196	ROD END	1	EA	
197	ROD END	1	EA	
198	ROD END	1	EA	
199	ROD END	1	EA	
200	ROD END	1	EA	
201	ROD END	1	EA	
202	ROD END	1	EA	
203	ROD END	1	EA	
204	ROD END	1	EA	
205	ROD END	1	EA	
206	ROD END	1	EA	
207	ROD END	1	EA	
208	ROD END	1	EA	
209	ROD END	1	EA	
210	ROD END	1	EA	
211	ROD END	1	EA	
212	ROD END	1	EA	
213	ROD END	1	EA	
214	ROD END	1	EA	
215	ROD END	1	EA	
216	ROD END	1	EA	
217	ROD END	1	EA	
218	ROD END	1	EA	
219	ROD END	1	EA	
220	ROD END	1	EA	
221	ROD END	1	EA	
222	ROD END	1	EA	
223	ROD END	1	EA	
224	ROD END	1	EA	
225	ROD END	1	EA	
226	ROD END	1	EA	
227	ROD END	1	EA	
228	ROD END	1	EA	
229	ROD END	1	EA	
230	ROD END	1	EA	
231	ROD END	1	EA	
232	ROD END	1	EA	
233	ROD END	1	EA	
234	ROD END	1	EA	
235	ROD END	1	EA	
236	ROD END	1	EA	
237	ROD END	1	EA	
238	ROD END	1	EA	
239	ROD END	1	EA	
240	ROD END	1	EA	
241	ROD END	1	EA	
242	ROD END	1	EA	
243	ROD END	1	EA	
244	ROD END	1	EA	
245	ROD END	1	EA	
246	ROD END	1	EA	
247	ROD END	1	EA	
248	ROD END	1	EA	
249	ROD END	1	EA	
250	ROD END	1	EA	
251	ROD END	1	EA	
252	ROD END	1	EA	
253	ROD END	1	EA	
254	ROD END	1	EA	
255	ROD END	1	EA	
256	ROD END	1	EA	
257	ROD END	1	EA	
258	ROD END	1	EA	
259	ROD END	1	EA	
260	ROD END	1	EA	
261	ROD END	1	EA	
262	ROD END	1	EA	
263	ROD END	1	EA	
264	ROD END	1	EA	

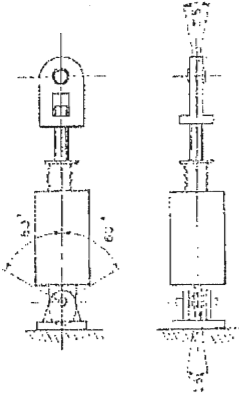

REFRESH SPECIFICATIONS	
MAX. MAXIMUM LOAD	170 tons
MAX. STROKE	120 mm
OPERATING PRESSURE	100 kg/cm ²
ADJUSTABLE BEARING	1.5 mm
OPERATIONAL BEARING	500 mm
OPERATING SPEED	1.5 m/min
BLEED RATE	2.5 m ³ /min
OPERATING TEMPERATURE	20-50°C
SEAL MATERIAL	FLUOROPOLYMER
OPERATING TIME	1.00 hr
TOTAL WEIGHT	460 kg

Примечание №3

HYDRAULIC SMUDGER ASSEMBLY DRAWING
TYPE: III - B (170 tons)

12-85
МАНЕ СМБ ЭБ
ЛЕНТИНОВ
МАШТА РНО

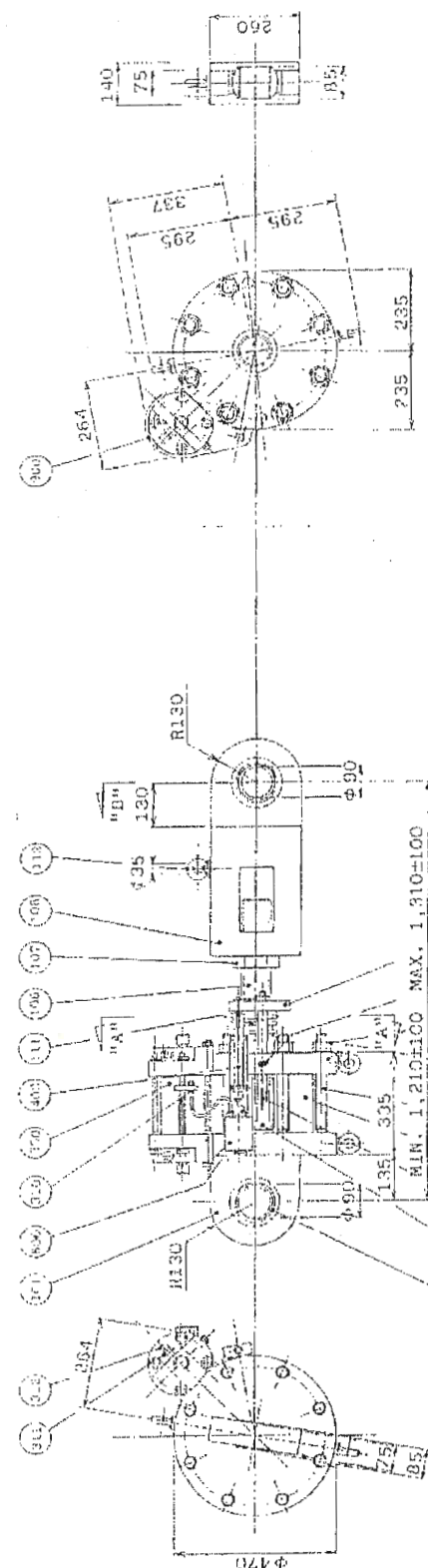

SECTION "A-A"

SECTION "A-A"

QTY	TEMPERATURE PARTITION	SYMBOL	UNIT
300	JUNCTION BOX	300D14	1
702	PURCHASING	30M-35	2
701	PREPARE USE	30M-35	1
302	FLYING POSITION INVENTOR	30M-35	1
303	FLYING POSITION INVENTOR	30M-35	1
304	FLYING POSITION INVENTOR	30M-35	1
305	FLYING POSITION INVENTOR	30M-35	1
306	FLYING POSITION INVENTOR	30M-35	1
307	FLYING POSITION INVENTOR	30M-35	1
308	FLYING POSITION INVENTOR	30M-35	1
309	FLYING POSITION INVENTOR	30M-35	1
310	FLYING POSITION INVENTOR	30M-35	1
311	FLYING POSITION INVENTOR	30M-35	1
312	FLYING POSITION INVENTOR	30M-35	1
313	FLYING POSITION INVENTOR	30M-35	1
314	FLYING POSITION INVENTOR	30M-35	1
315	FLYING POSITION INVENTOR	30M-35	1
316	FLYING POSITION INVENTOR	30M-35	1
317	FLYING POSITION INVENTOR	30M-35	1
318	FLYING POSITION INVENTOR	30M-35	1
319	FLYING POSITION INVENTOR	30M-35	1
320	FLYING POSITION INVENTOR	30M-35	1
321	FLYING POSITION INVENTOR	30M-35	1
322	FLYING POSITION INVENTOR	30M-35	1
323	FLYING POSITION INVENTOR	30M-35	1
324	FLYING POSITION INVENTOR	30M-35	1
325	FLYING POSITION INVENTOR	30M-35	1
326	FLYING POSITION INVENTOR	30M-35	1
327	FLYING POSITION INVENTOR	30M-35	1
328	FLYING POSITION INVENTOR	30M-35	1
329	FLYING POSITION INVENTOR	30M-35	1
330	FLYING POSITION INVENTOR	30M-35	1
331	FLYING POSITION INVENTOR	30M-35	1
332	FLYING POSITION INVENTOR	30M-35	1
333	FLYING POSITION INVENTOR	30M-35	1
334	FLYING POSITION INVENTOR	30M-35	1
335	FLYING POSITION INVENTOR	30M-35	1
336	FLYING POSITION INVENTOR	30M-35	1
337	FLYING POSITION INVENTOR	30M-35	1
338	FLYING POSITION INVENTOR	30M-35	1
339	FLYING POSITION INVENTOR	30M-35	1
340	FLYING POSITION INVENTOR	30M-35	1

PIN AND SPLIT PIN FOR CLIENTS

PIN AND SPLIT PIN FOR CLIENTS

DETAIL SPECIFICATIONS

MAX. RATED LOAD	170 tons
MAX. DISPLACEMENT	100 mm
OPERATING TEMPERATURE	-50°C to +50°C
ALLOWABLE DEFORMATION	5%
FAILURE MODE	BY FATIGUE
DESIGN LIFE	10,000 hours
DESIGN SPEED	100 mm/s
WORKING TEMPERATURE	20°C to 40°C
MAX. MATERIAL	304 STAINLESS STEEL
OPERATING PRESSURE	150 MPa
OPERATING TIME	1000 hours
OPERATING PLACE	Factory

Грунтовеис

N=5

(14/88)

HYDRAULIC RUBBER ASSEMBLY DRAWING
(TYPE : III - D (170 tons))

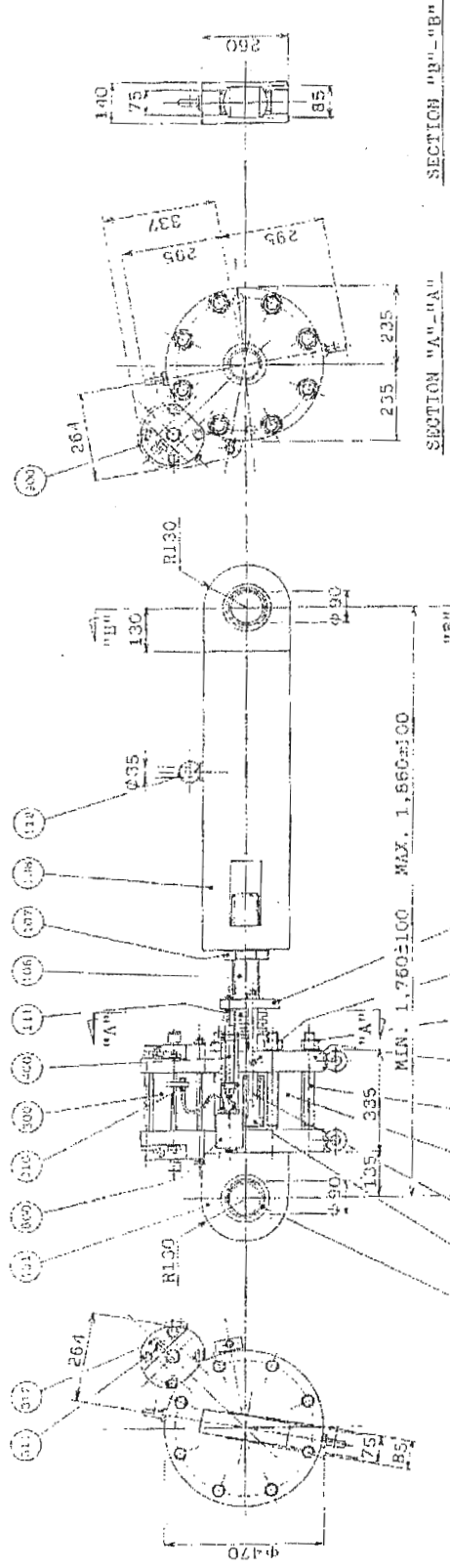

SECTION "A"-A"

SECTION "B"-B"

900	TEMPORARY PROTECTOR	1	5011	
860	JUNCTION BOX	1	808004	
792	PISTON BELT	2	800415	
721	PISTON END	1	8152	
405	PISTON POSITION DETECTOR	1		WITH 30 CARLEZAR/1000G.
312	LAP	2	505574	
511	CHECK VALVE	2	512304	
310	FLUID LEVEL DETECTOR	1		WITH 30 CARL. 400000000.
302	SEA RESTRICTOR APP. T.	1		
114	SEA. INTS.	3	8152	
113	WORN AND SCALE PLATE	1	505420	
112	37° WELD	5	2341	
111	PIST COVER	1	810000	
110	CONNECTING FLANGE	1	5011	
139	LOCAL INDICATOR	1	800415	
138	ROD END	1	800415	
137	LOCAL REP.	1	5011	
136	PISTON ROD	1	800415	
102	ROD SEAL	1	800415	
101	FLUID END	1	800415	
100	TIE ROD	2	800415	
100	SPHERICAL BEARING	2	800415	
100	HEAD ROPE	1	800415	
999	PARTS NAME	QTY	MATERIAL	REMARKS

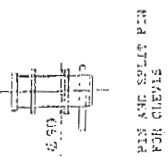

PIN AND SPLIT PIN FOR CLEVIS

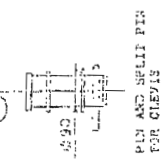

PIN AND SPLIT PIN FOR CLEVIS

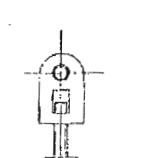

PIN AND SPLIT PIN FOR CLEVIS

DESIGN REVISIONS	
REV. PARTS LOW	170 8001
REV. PARTS	143 82
EFFECTIVE DATE	199 09
ALLOWABLE DEFLECTION	25 24
FUNCTIONAL REQUIREMENTS	500 500
DESIGN DATE	199 09
REVISED DATE	199 09
DESIGNER	199 09
CHECKED	199 09
APPROVED	199 09
TOTAL WEIGHT	1860 842

Approuvee N° 6

(15/65)

HYDRAULIC SNUBBER ASSEMBLY DRAWING
(TYPE : V (50 Lb/ft))

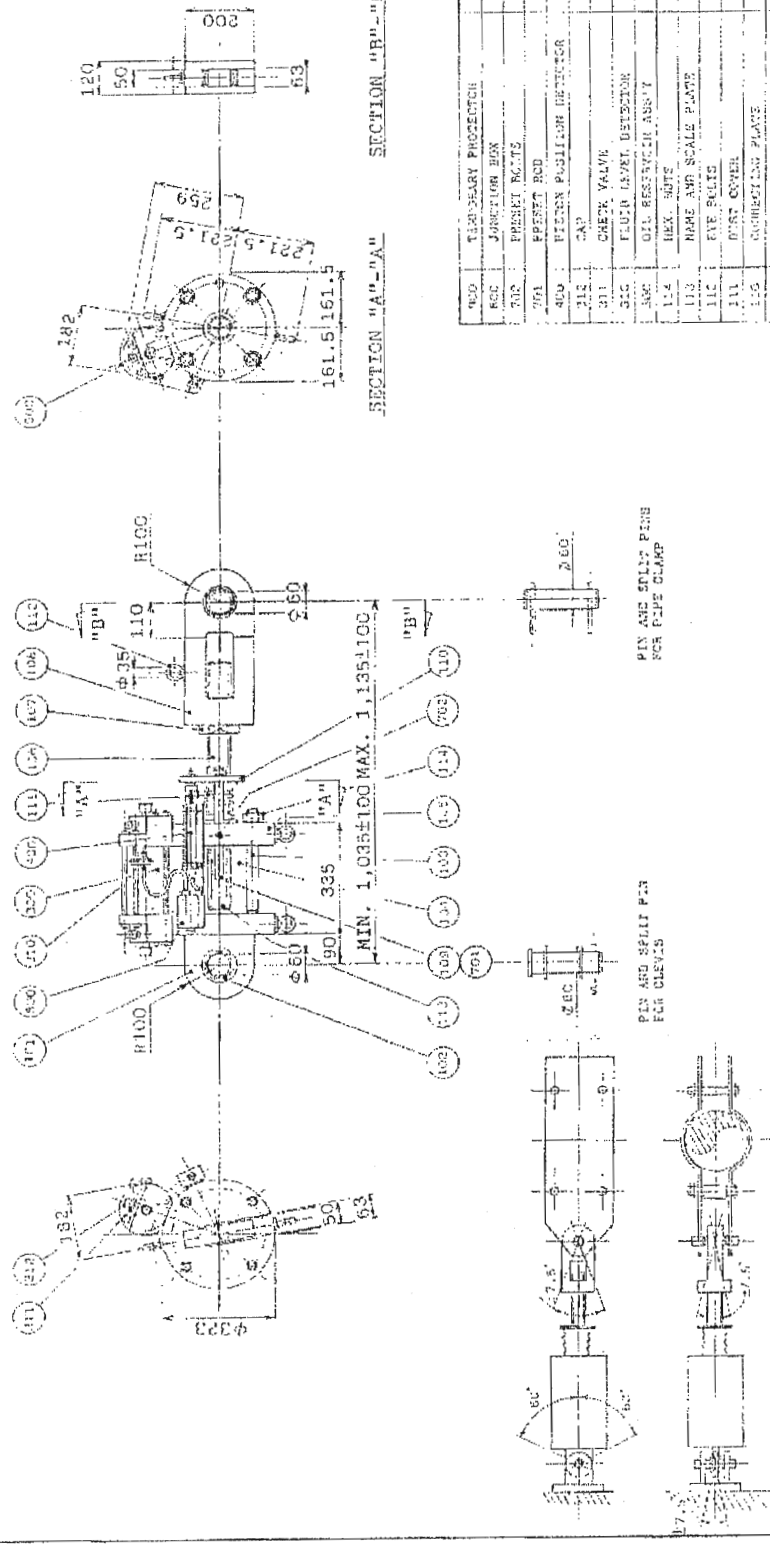

TECHNICAL SPECIFICATIONS	
MAX. RATED LOAD	50 cncf
MAX. STROKE	1.5 in
OPERATIVE SPEED	100 fpm
ADJUSTABLE REGULATION	1-4 in
STROKE TIME (PERCENTAGE)	1/100 sec
STROKE RATE	1-100 fpm
STROKE TIME	1-100 sec
STROKE RATE	1-100 fpm
STROKE TIME	1-100 sec
STROKE RATE	1-100 fpm
STROKE TIME	1-100 sec

NO.	DESCRIPTION	QTY	MATERIAL	REMARKS
800	TIRED-SHEAR PROTECTOR	1	SS41	
801	JUNCTION BOX	1	SS41	
702	PISTON ROD	1	SS41	
703	PISTON PUSHER	1	SS41	
809	PISTON DETECTOR	1	SS41	WITH 30 UNITS/ADDRESS
811	CHECK VALVE	1	SS41	
800	TIRED-SHEAR PROTECTOR	1	SS41	
114	HEX. NUTS	4	S45C	
112	WASHER AND SCALE PLATE	1	SS41	
111	PIE PLATE	1	SS41	
110	PISTON COVER	1	SS41	
109	CONNECTION PLATE	1	SS41	
108	LOCAL INDICATOR	1	SS41	
107	ROD END	1	SS41	
106	ROD END	1	SS41	
105	PISTON ROD	1	SS41	
104	PISTON	1	SS41	
103	PISTON	1	SS41	
102	PISTON	1	SS41	
101	PISTON	1	SS41	

Scale: 1/2" = 1'-0"

Section A-A

Section B-B

Pin and Ball Pin for Clevis

Pin and Slide Pins for Pipe Clamp

Technical Specifications

Part List

До
"АЕЦ Козлодуй" ЕАД
гр. Козлодуй

О Ф Е Р Т А

за участие в процедура на договаряне с обявление с предмет:
"Доставка на стендове за изпитания на хидроамортисьори"

УВАЖАЕМИ ГОСПОДА,

След запознаване с всички документи и образци от документацията за участие, с настоящата оферта заявяваме, че желаем да участваме в процедурата на договаряне с обявление за възлагане на обществената поръчка при условията обявени в документацията и приети от нас без възражения.

Ние сме съгласни валидността на нашата оферта да бъде 90 календарни дни от крайния срок за получаване на оферти и ще остане обвързваща за нас, като може да бъде приета по всяко време преди изтичане на този срок.

Необходимото оборудване и материалите, чиято доставка е наше задължение ще доставим при условие на доставка площадка "АЕЦ Козлодуй" ЕАД, съгласно INCOTERMS' 2010.

С настоящата оферта гарантираме доставката на резервни части за хидравличните стендове в комплект и специализиран софтуер предмет на настоящата процедура за целия експлоатационен ресурс. Необходимите резервни части за бъдещ период ще бъдат доставяни по отделен договор.

С настоящата оферта декларираме, че при извършване на доставката ще спазваме изискванията на българското законодателство, съгласно изискването на техническото задание.

Ние потвърждаваме, че настоящата оферта е съобразена с изискванията, посочени в документацията за участие в процедурата.

До подготвянето на официален договор, тази оферта заедно с писменото приемане от Ваша страна и известие за сключване на договор ще формират обвързващо споразумение между двете страни.

Запознати сме с проекта на договора, приемаме го и ако бъдем определени за изпълнител, ние ще представим всички документи необходими за подписването му в законоустановения срок.

Списък на документите, съдържащи се в офертата:

I. Техническо предложение за изпълнение на поръчката

I.1. Спецификация на оборудването, предмет на доставка;

I.2. Декларация по чл.33, ал. 4 от ЗОП (ако е приложимо).

I.3. Друга информация, ако участникът смята за необходимо да представи.

II. Ценово предложение

II.1. Ценова таблица;

II.2. Предложение за изменения и/или допълнения на клаузите на проекта на договор, ако има такива.

ПОДПИС и ПЕЧАТ:

_____ (име и фамилия)

_____ (дата)

_____ (длъжност на управляващия/представяващия участника)

_____ (наименование на участника)

СПЕЦИФИКАЦИЯ за оборудването и резервните части
за участие в процедура на договаряне с обявление с предмет: “Доставка на стендове за изпитания на хидромортисьори”

		Технически данни и характеристики на стоките, които се предлагат от Участника						Забележка	
№	Наименование	мярка	количество	Наименование и описание на вида и характеристиките на предлаганата стока, стандарти на производство	6	7	8	9	
		3	4	5					
1	Хидравличен стенд обезпечаваш изпитанията на всички видове хидромортисьори в обхвата до 50 тона /включително/	бр.	1						
Комплектовка към стенда									
1.1.	Комплект устройства, възли, захвати и др. приспособления за монтиране на хидромортисьорите на стенда, в съответствие с присъединителните размери на хидромортисьорите								
1.1.1.									
1.1....									
1.2.	Комплект устройства, възли, захвати и др. приспособления с които да се извършват самите изпитания и натоварванията на хидромортисьорите върху стенда, в съответствие с присъединителните размери на хидромортисьорите								
1.2.1.									
1.2....									

1	2	3	4	5	6	7	8	9
1.3.	Компютърна система - промишлен компютър и специализиран софтуер за управление на стенда, за измерване, съхраняване и документирание параметрите на изпитанието във вид на протоколи и диаграми. Системата да разполага с USB-порт за включване на флаш памет за прехвърляне на данни и отчети във файлов формат за последващо разпечатване на резултатите							
1.3.1.								
1.3...								
1.4.	Пълен комплект общи и специализирани инструменти с количества по един комплект за всеки един стенд							
1.4.1.								
1.4....								
2	Хидравличен стенд обезпечаваш изпитанията на всички видове хидроамортисьори в обхвата над 50 тона до 450 тона /включително/- 1 брой	бр.	1					
Комплектовка към стенда								
2.1.	Комплект устройства, възли, захвати и др. приспособления за монтиране на хидроамортисьорите на стенда, в съответствие с присъединителните размери на хидроамортисьорите							
2.1.1.								
2.1....								
2.2.	Комплект устройства, възли, захвати и др. приспособления с които да се извършват самите изпитания и наговарянията на хидроамортисьорите върху стенда, в съответствие с присъединителните размери на хидроамортисьорите							
2.2.1.								

1	2	3	4	5	6	7	8	9
2.2....								
2.3.	Компютърна система - промишлен компютър и специализиран софтуер за управление на стенда, за измерване, съхраняване и документирание параметрите на изпитанието във вид на протоколи и диаграми. Системата да разполага с USB-порт за включване на флаш памет за прехвърляне на данни и отчети във файлов формат за последващо разпечатване на резултатите							
2.3.1.								
2.3....								
2.4.	Пълен комплект общи и специализирани инструменти с количества по един комплект за всеки един стенд							
2.4.1.								
2.4....								
3	Натоварващо устройство							
4	Хидроакумулаторна станция в комплект							
5	Хидравлично масло							
6	Комплект сменяеми части							
7	Комплект монтажни части- тампони, анкери и др							
8	Съд и помпа за запълване/дозапълване на хидравлична течност в ХА							
9	Маслосъбирателна тава							
10	Хидравличен привод							

1	2	3	4	5	6	7	8	9
---	---	---	---	---	---	---	---	---

1. Гаранционни условия
2. Ако в рамките на гаранционния срок се установят дефекти, ИЗПЪЛНИТЕЛЯТ ги отстранява със свои сили и за своя сметка. Отстраняването на дефектите трябва да се извърши в срок от / дни от датата на писмената рекламация на ВЪЗЛОЖИТЕЛЯ.
3. Ако се установи, че дефект на доставеното оборудване не може да бъде отстранен, ИЗПЪЛНИТЕЛЯТ доставя ново за своя сметка в срок от ... / дни.
4. Срок за доставка : календарни дни.
5. За изпълнение на задължението ни за шеф монтаж ще командироваме, за наша сметка в "АЕЦ Козлодуй" ЕАД специалисти за период от 2 месеца
6. За изпълнение на задължението ни за присъствие по време на изпитанията ще командироваме в "АЕЦ Козлодуй" ЕАД специалисти два пъти годишно за по 10 работни дни в рамките на две години.

ПОДПИС и ПЕЧАТ:

_____ (име и Фамилия)
 _____ (дата)
 _____ (длъжност на управляващия/представяващия участника)
 _____ (наименование на участника)

ЦЕНОВА ТАБЛИЦА за оборудването и резервните части за участие в процедура на договаряне с обявление с предмет: "Доставка на стендове за изпитания на хидроамортисьори"

№	Наименование	3	4	5	6	7	8	9	10
		мярка	количество	Единична цена в (вид валута)	Преференциален режим и Документи, които ще се осигурят от Изпълнителя във връзка с преференциалния режим	Митнически тарифен номер	Размер на митните сборове, ако такива ще се дължат от Възложителя	Обща цена (единична цена по количество плюс дължимите митни сборове- попълва се от участници оферирани цени при условие на доставка DAP и DDP, като при първото условие на доставка в общата стойност влизат и оценката на митата които ще се дължат от Възложителя)	Обща цена (единична цена по количество без дължимите митни сборове (условие на доставка DAP- изплюзва се за разплащане при упоменатото условие на доставка)
1	Хидравличен стенд обезпечаващ изпитанията на всички видове хидроамортисьори в обхвата до 50 тона /включително/	бр.	1						
Комплектовка към стенда									
1.1.	Комплект устройства, възли, захвати и др. приспособления за монтиране на хидроамортисьорите на стенда, в съответствие с присъединителните размери на хидроамортисьорите								
1.1.1.									
1.1.1.1.									

1	2	3	4	5	6	7	8	9	10
1.2.	Комплект устройства, възли, захвати и др. приспособления с които да се извършват самите изпитания и наговарянията на хидроморгисьорите върху стенда, в съответствие с присъединителните размери на хидроморгисьорите								
1.2.1.									
1.2...									
1.3.	Компютърна система - промишлен компютър и специализиран софтуер за управление на стенда, за измерване, съхраняване и документиране параметрите на изпитанието във вид на протоколи и диаграми. Системата да разполага с USB-порт за включване на флаш памет за прехвърляне на данни и отчети във файлов формат за последващо разпечатване на резултатите								
1.3.1.									
1.3...									
1.4.	Пълен комплект общи и специализирани инструменти с количества по един комплект за всеки един стенд								
1.4.1.									
1.4....									

1	2	3	4	5	6	7	8	9	10
2	Хидравличен стенд обезпечаващ изпитанията на всички видове хидроамортисьори в обхвата над 50 тона до 450 тона /включително/- 1 брой	бр.	1						
Комплектовка към стенда									
2.1.	Комплект устройства, възли, захвати и др. приспособления за монтиране на хидроамортисьорите на стенда, в съответствие с присъединителните размери на хидроамортисьорите								
2.1.1.									
2.1....									
2.2.	Комплект устройства, възли, захвати и др. приспособления с които да се извършват самите изпитания и натоварванията на хидроамортисьорите върху стенда, в съответствие с присъединителните размери на хидроамортисьорите								
2.2.1.									
2.2....									
2.3.	Компютърна система - промишлен компютър и специализиран софтуер за управление на стенда, за измерване, съхраняване и документиране параметрите на изпитанието във вид на протоколи и диаграми. Системата да разполага с USB-порт за включване на флаш памет за прехвърляне на данни и отчети във файлов формат за последващо разпечатване на резултатите								
2.3.1.									
2.3....									

1	2	3	4	5	6	7	8	9	10
2.4.	Пълен комплект общи и специализирани инструменти с количества по един комплект за всеки един стенд								
2.4.1.									
2.4....									
3	Наговарашо устройство								
4	Хидроакумулаторна станция в комплект								
5	Хидравлично масло								
6	Комплект сменяеми части								
7	Комплект монтажни части- тампони, анкери и др								
8	Съд и помпа за запълване/дозапълване на хидравлична течност в ХА								
9	Маслосъбирателна тава								
10	Хидравличен привод								
11	Обучение (за двата стенда)								
12	Шеф-монтаж, присъствие при монтажа (изчисление на база продължителност от 2 месеца, за бр. командировани специалисти)	човеко дни							
13	Шеф-инженер, присъствие след въвеждане в експлоатация (изчисление на база обща продължителност от 40 работни дни, за командировани специалисти= 2год*2 пъти годишно*10 раб. дни)	човеко дни							

1	2	3	4	5	6	7	8	9	10
	I. Обща цена без ДДС в (вид валута) без дължимите митни сборове, оферирана при условие на доставка DAP (колона 10)								
	I.1. Размер на митните сборове, ако такива ще се дължат от Възложителя (обща стойност по колона 8)								
	I.2. Стойност при условие на доставка доставка DAP, включително и размера на дължимите от възложителя митни сборове (колона 9 = колона 10 + колона 8)								
	II.1 Обща цена без ДДС в (вид валута) с дължимите митни сборове, оферирана при условие на доставка DDP (колона 9)								

ПОДПИС и ПЕЧАТ:

_____ (име и Фамилия)

_____ (дата)

_____ (длъжност на управляващия/представяващия участника)

_____ (наименование на участника)

УКАЗАНИЯ

За подготовка на заявлението и на офертата

1. Общи условия

1.1. Редът и условията, при които ще се определи изпълнител на обществената поръчка са съгласно Закона за обществените поръчки (ЗОП). Процедурата за възлагане на обществената поръчка дава равни възможности за участие на всички кандидати/участници, отговарящи на изискванията на възложителя.

1.2. Документацията за участие в процедурата и разясненията по нея се публикуват в Регистъра за обществени поръчки и в Профила на купувача на Интернет адреса, посочен в т. т. I.1) от обявлението.

1.3. При изготвяне на заявлението или офертата всеки кандидат или участник трябва да се придържа точно към обявените от възложителя условия.

1.4. До изтичането на срока за подаване на заявленията или офертите всеки кандидат или участник в процедурата може да промени, допълни или да оттегли заявлението или офертата си.

1.5. Всеки кандидат или участник в процедура за възлагане на обществена поръчка има право да представи само едно заявление и само една оферта.

1.6. Кандидатите/Участниците са длъжни да съблюдават сроковете и условията, посочени в обявлението и документацията за участие в процедурата на договаряне с обявление.

1.7. Кандидатите/Участниците нямат право да използват документ или информация от документацията за участие в процедурата за цели различни от подготовката на заявлението и офертата за срока на подготовката им и до 5 /пет/ години след това.

2. Подготовка на заявлението за участие в процедурата

„Кандидат“ е физическо или юридическо лице или тяхно обединение, което е подало заявление за участие в процедура на договаряне с обявление.

2.1. Всеки кандидат може да подаде заявление за участие в предварителния подбор в срока посочен в т. IV.3.4) от обявлението.

2.2. Заявлението за участие в предварителния подбор трябва да съдържа:

2.2.1. **Списък на документите и информацията, съдържащи се в заявлението**, подписан от участника (лице с представителни функции).

Документът се представя в оригинал.

2.2.2. **Представяне на кандидата**, което включва:

2.2.2.1. **Единен идентификационен код** по чл. 23 от Закона за търговския регистър, БУЛСТАТ и/или друга идентифицираща информация в съответствие със законодателството на държавата, в която кандидатът е установен, както и адрес, включително електронен, за кореспонденция при провеждането на процедурата.

Документът се изготвя по приложения образец на Информационен лист към настоящата документация и се представя в оригинал. Подписва се задължително от лице с представителни функции и се представя в оригинал.

2.2.2.2. **Декларация по чл. 47, ал. 9 от ЗОП** за отсъствие на обстоятелствата по чл. 47, ал. 1, ал. 2, т. 2а и ал. 5 от ЗОП.

Декларацията се подписва и се подава от лицата, представляващи кандидата (по чл. 47, ал. 4 от ЗОП). Документът се изготвя по приложения образец на Декларация към настоящата документация и се представя в оригинал. Кандидатите са длъжни в процеса на провеждане на процедурата да уведомяват Възложителя за всички настъпили промени в обстоятелствата в 7-дневен срок от настъпването им.

В декларацията се включва и информация относно публичните регистри, в които се съдържат посочените обстоятелства, или компетентния орган, който съгласно законодателството на държавата, в която кандидатът е установен, е длъжен да предоставя информация за тези обстоятелства служебно на възложителя.

2.2.3. **Доказателства за упражняване на професионална дейност по чл. 49, ал. 1 и 2 от ЗОП: не се изискват.**

2.2.4. Доказателства за икономически и финансови възможности по чл.50 от ЗОП: не се изискват.

2.2.5. Оригинал на банкова гаранция за участие или копие от документа за гаранция, представена в парична форма.

Участникът представя гаранция за участие в размера, указан в т.Ш.1.1) от обявлението в една от следните форми:

2.2.5.1. парична сума, чрез банков превод по следните банкови реквизити: Банка - ОБЩИНСКА БАНКА АД; Банков код/SWIFT/BIC: SOMBBGSF, разпл. сметка в лева: BG88 SOMB 9130 1041 8716 02, разпл. сметка в евро: BG70 SOMB 9130 1441 8716 02 с титуляр "АЕЦ Козлодуй" ЕАД, или в брой в касата на "АЕЦ Козлодуй" ЕАД.

В полето "основание" в платежния документ се посочва: "гаранция за участие в процедура с предмет: Доставка на стендове за изпитания на хидроамортисьори".

Документът се представя в заверено копие с гриф "Вярно с оригинала", свеж печат и подпис от лице с представителни функции.

2.2.5.2. банкова гаранция (неотменима), непрехвърляема, със срок на валидност 150 дни от крайният срок за подаване на заявленията, с условия съгласно приложения образец.

Документът се изготвя по образца към настоящата документация и се представя в оригинал

2.2.6. Доказателства за техническите възможности и/или квалификация по чл. 51 от ЗОП, посочени от възложителя в обявлението за обществена поръчка:

2.2.6.1. Списък на доставките или услугите, които са еднакви или сходни с предмета на обществената поръчка, изпълнени през последните три години, считано от датата на подаване на заявлението или на офертата, с посочване на стойностите, датите и получателите, заедно с доказателство за извършената доставка и услуга. Доказателството за извършената доставка или услуга се предоставя под формата на удостоверение, издадено от получателя или от компетентен орган, или чрез посочване на публичен регистър, в който е публикувана информация за доставката или услугата;

Списъка се представя в оригинал, а доказателствата в заверено с гриф "Вярно с оригинала" копие, свеж печат и подпис от лице с представителни функции.

2.2.6.2. Сертификат, удостоверяващ съответствието системата за управление на качеството на кандидата със стандарт за системи за управление на качеството ISO 9001:2008.

Документът се представя в заверено с гриф "Вярно с оригинала" копие, свеж печат и подпис от лице с представителни функции.

2.2.7. Декларация за липса на свързаност с друг участник или кандидат в съответствие с чл. 55, ал. 7 от ЗОП, както и за липса на обстоятелство по чл. 8, ал.8 от ЗОП.

Документът се изготвя по приложения образец на Декларация към настоящата документация. Декларацията се подписва задължително от лице с представителни функции и се представя в оригинал.

2.2.8. Декларация за видовете работи от предмета на поръчката, които ще се предложат на подизпълнители и съответстващият на тези работи дял в проценти от стойността на обществената поръчка, и предвидените подизпълнители.

Документът се изготвя по приложения образец на Декларация към настоящата документация. Декларацията се подписва задължително от лице с представителни функции и се представя в оригинал.

2.2.9. Декларация от подизпълнителя за съгласие да участва като такъв при изпълнението на обществената поръчка с предмет: "Доставка на стендове за изпитания на хидроамортисьори".

Декларацията се подписва задължително от лице с представителни функции и се представя в оригинал.

2.2.10. Декларация за приемане на условията в проекта на договор.

Документът се изготвя по приложения образец на Декларация към настоящата документация. Декларацията се подписва задължително от лице с представителни функции и се представя в оригинал.

2.2.11. Декларация за подаване на оферта.

Документът се изготвя по приложения образец на Декларация в документацията.

Декларацията се подписва задължително от лице с представителни функции и се представя в оригинал.

2.2.12. Когато кандидат доказва съответствието си с изискванията за технически възможности и/или квалификация с възможностите на трети лица, освен документите, определени от възложителя за доказване на съответните възможности, кандидатът представя доказателства, че при изпълнението на поръчката ще има на разположение ресурсите на третите лица.

2.2.13. Когато кандидат в процедурата е обединение:

2.2.13.1. Към заявлението за участие се прилага копие на договора за обединение, а когато в договора не е посочено лицето, което представлява участниците в обединението – и документ, подписан от лицата в обединението, в който се посочва представляващият.

Документът/ите се представя/т заверен/и с гриф “Вярно с оригинала”, свеж печат и подпис от лице с представителни функции.

2.2.14. Когато кандидат в процедурата е обединение, което не е юридическо лице:

2.2.14.1. Документите по т. 2.2.2.1 и т. 2.2.2.2 се представят за всяко физическо или юридическо лице, включено в обединението

2.2.14.2. Документите по т.2.2.6. се представят само за участниците, чрез които обединението доказва съответствието си с минималните изисквания, посочени в т. III.2.3) от обявлението.

2.3. Когато кандидат в процедура е чуждестранно физическо или юридическо лице или техни обединения, заявлението се подава на български език, документите по т.2.2.2 се представят в официален превод, а всички останали документи, се представят и в превод.

2.4. Изисквания за представяне на заявлението.

2.4.1. Всички документи, свързани със заявлението следва да са на български език или да са придружени с превод на български език.

2.4.2. Желателно е заявлението да бъде поставено в папка и подредено по реда, посочен в т.2.2.1. от настоящите указания.

2.4.3. Заявлението се представя в запечатан непрозрачен плик от кандидата или от упълномощен от него представител лично или по пощата с препоръчано писмо с обратна разписка на адрес: гр.Козлодуй, “АЕЦ Козлодуй” ЕАД, Централно деловодство. Върху плика кандидатът изписва **“Заявление за участие в процедура на договаряне с обявление с предмет: “Доставка на стендове за изпитания на хидроамортисьори”**, точното си наименование, адрес по регистрация, адрес за кореспонденция, телефон и по възможност факс и електронен адрес.

2.4.4. При приемане на заявлението върху плика се отбелязват поредният номер, датата и часът на получаването и посочените данни се записват във входящ регистър, за което на приносителя се издава документ.

2.4.5. Възложителят не приема заявления, съобщени по телефона или изпратени по факс или електронен път.

2.4.6. При предварителния подбор възложителят няма право да изисква и кандидатът няма право да представя оферта.

2.4.7. Възложителят изпраща покана за участие в договарянето до избраните кандидати в 7-дневен срок, определен по реда на чл. 79, ал.13 от ЗОП.

3. Подготовка на офертата за участие в процедурата

„Участник” е физическо или юридическо лице или тяхно обединение, което е представило оферта.

3.1. Оферта за участие в процедура на договаряне с обявление подава кандидат, който е получил писмена покана от Възложителя.

3.2. Участникът представя офертата си в срока, посочен в поканата за участие в договарянето.

3.3. Офертата се изготвя по образеца, приложен към документацията за участие в процедурата. Условието в образците от документацията за участие са задължителни за участниците и не могат да бъдат променени от тях.

3.4. Офертата се представя в писмен вид на хартиен носител.

3.5. Всички разходи по изготвяне и подаване на офертите са за сметка на участниците.

4. Съдържание на офертата и изисквания при изготвянето ѝ

4.1. Офертата на участника съдържа:

4.1.1. “Техническо предложение”, което трябва да съдържа документите по т. I. от образеца на офертата;

4.1.1.1. Спецификация на оборудването, предмет на доставка с включени наименования, описание и технически характеристики (физически и геометрични характеристики описани от Възложителя в т.2.3. от Техническото задание), стандарти, гаранционен срок и условия, срок за доставка и др., които трябва да бъдат специфицирани в съответствие с изискванията на техническото задание и образеца по т.1.2. към офертата. Навсякъде в спецификацията където мерната единица е “комплект” следва да се опише съдържанието на комплекта;

4.1.1.2. Декларация по чл.33, ал. 4 от ЗОП (ако е приложимо).

Забележка: Всяка информация, невключена в декларацията по чл. 33, ал. 4 от ЗОП, подлежи на публикуване в Профила на купувача, съгласно чл. 22б от ЗОП.

4.1.1.3. Друга информация, ако участникът смята за необходимо да представи.

4.1.2. “Ценово предложение”, което съдържа ценова таблица с единична и обща цена на предлаганото оборудване (задължително се попълват условията на доставка):

4.1.2.1. Особени условия за предлаганата цена:

4.1.2.1.1. Участници с фирмена регистрация извън Р. България предлагат цена при условия на доставка DAP площадка на "АЕЦ Козлодуй" ЕАД съгласно INCOTERMS'2010 без ДДС , като за целите на сравнението на цените по офертите предлагащи тези условия на доставка, се прибавят евентуалните мита и други такси които са в тежест на Възложителя и той ще заплати при внос без ДДС (преценката за размера на допълнителните разходи се извършва от комисията съобразно действащото митническо законодателство);

4.1.2.1.2. Участниците с регистрация на територията на Р. България предлагат цена при условия на доставка DDP площадка на "АЕЦ Козлодуй" ЕАД съгласно INCOTERMS'2010, без ДДС. Тези участници не попълват колони: “Преференциален режим и Документи който ще се осигурят от Изпълнителя във връзка с преференциалния режим”, “Митнически тарифен номер”, “Размер на митническите сборове, ако такива ще се дължат от Възложителя”.

4.1.2.1.3. Участниците, офериращи при условие DAP площадка на "АЕЦ Козлодуй" ЕАД съгласно INCOTERMS'2010 и предлагащи стоки с произход, за който може да се ползва преференциален режим на внос от Възложителя, указват преференциалния режим в офертата си и документа който ще осигурят във връзка с това.

4.1.2.1.4. Участниците, офериращи при условие DAP площадка на "АЕЦ Козлодуй" ЕАД съгласно INCOTERMS'2010 в ценовата таблица указват митническия тарифен номер на стоката.

4.1.2.1.5. Цените дадени в чужда валута за целите на сравнените се приравняват към лева по фиксинга на Българска народна банка в деня на отваряне на ценовите оферти.

4.1.3.Посочените в офертата цени подлежат на договаряне, но се фиксират със сключването на договор.

4.1.4. Допуснати в офертата технически грешки и пропуски в определянето на цената са единствено за сметка на участниците.

4.1.5. Участникът задължително предлага начин на плащане в съответствие с проекта на договор, приложен към настоящата документация.

4.1.6. В случай че има несъгласие с някоя от клаузите на проекта на договора, участника прилага и Предложение за изменение и/или допълнение на клаузите на проекта на договор.

4.2. Офертата и всички документи, които са част от нея, следва да бъдат представени в оригинал или да са заверени, когато са ксерокопия, с гриф “вярно с оригинала“, подпис на лицето, представляващо участника и свеж печат.

4.3. Документите и данните в офертата се подписват само от лица с представителни функции, упълномощени за това лица, за което се изисква представяне на нотариално заверено пълномощно за изпълнение на такива функции.

4.4. Всички документи, свързани с офертата следва да са на български език или да са придружени с превод на български език.

4.5. В офертата и приложените документи не се допускат никакви вписвания между редовете, изтривания или корекции, освен ако са заверени с подписа на лицето представляващо участника и свеж печат.

4.6. Желателно е “Техническо предложение ” и “Ценово предложение” да бъдат поставени в папки.

5. Окомплектоване и подаване на офертата

5.1. Офертата се представя в запечатан непрозрачен плик от участника или от упълномощен от него представител лично или по пощата с препоръчано писмо с обратна разписка (респ. чрез куриерска служба). Върху плика се посочва наименование на участника, адрес за кореспонденция, телефон и по възможност факс и електронен адрес. На плика се записва “Оферта за участие в процедура на договаряне с обявление с предмет: **“Доставка на стендове за изпитания на хидроамортизтори”**”.

5.2. Пликът по т. 5.1. съдържа два отделни запечатани, непрозрачни и надписани плика, както следва:

5.2.1. **Плик № 1 с надпис “Предложение за изпълнение на поръчката”**, в който се поставят документите, изброени в т. I от Образеца на оферта и ако е приложимо – декларацията по чл. 33, ал. 4 от ЗОП.

5.2.2. **Плик № 2 с надпис “Предлагана цена”**, в който се поставят документите, изброени в т. II от Образеца на оферта.

5.3. Офертата се изпраща на адрес: гр. Козлодуй, “АЕЦ Козлодуй” ЕАД, Централно деловодство.

5.4. Участникът е длъжен да обезпечи получаването на офертата на указаното място и срок. Разходите за подаване на офертата са за негова сметка. Рискът от забава или загубване на офертата е за участника.

5.5. Възложителят не се ангажира да съдейства за пристигането на офертата на адреса и в срока, определен от него.

5.6. При приемане на офертата върху плика се отбелязват поредният номер, датата и часът на получаването и посочените данни се записват във входящ регистър, за което на приносителя се издава документ.

5.7. Възложителят не приема за участие в процедурата и връща незабавно на участниците оферти, които са представени след изтичане на крайния срок или в незапечатан плик, или плик с нарушена цялост.

6. За всички неуредени въпроси се прилагат разпоредбите на Закона за обществените поръчки и Правилника за прилагането му.

ДОГОВОР

№.....

Днес, год., в гр. Козлодуй между:

“АЕЦ Козлодуй” ЕАД”, гр. Козлодуй, вписано в търговския регистър към Агенция по вписванията с ЕИК 106513772, представлявано от Димитър Костадинов Ангелов – Изпълнителен Директор, наричано по-нататък в Договора **ВЪЗЛОЖИТЕЛ**, от една страна,

и

“.....”, гр., вписано в търговския регистър към Агенция по вписванията с ЕИК, представлявано от –, наричано по-нататък в Договора **ИЗПЪЛНИТЕЛ**, от друга страна и на основание чл. 41 и следващите от Закона за обществените поръчки и във връзка с Решение №/..... г. на Изпълнителния директор на “АЕЦ Козлодуй” ЕАД за класиране на офертата и определяне на изпълнител на обществената поръчка с предмет: **"Доставка на стендове за изпитания на хидроамортисьори"** се сключи настоящият Договор за следното:

1. ПРЕДМЕТ НА ДОГОВОРА

1.1. **ВЪЗЛОЖИТЕЛЯТ** възлага и заплаща, а **ИЗПЪЛНИТЕЛЯТ** приема да извърши доставка на стендове за изпитване на хидроамортисьори, наричани за краткост "стока", в обем, номенклатура, технически данни и единични цени, съгласно Приложение № 2 – Спецификация на ИЗПЪЛНИТЕЛЯ, Приложение №3 - Техническо задание № 2014.30.РО.00.ТЗ.1212 и Приложение № 4 – Ценова таблица на ИЗПЪЛНИТЕЛЯ – неразделна част от настоящия договор (доставка, шеф монтаж, шеф монтаж по време на изпитанията, обучение).

2. ЦЕНА И НАЧИН НА ПЛАЩАНЕ

2.1. Цената на настоящия договор е в размер на (словом.....) валута без ДДС при условие на доставка площадка “АЕЦ Козлодуй” ЕАД, съгласно INCOTERMS 2010 и се формира по следния начин:

2.1.1. Цена за доставка на стоките:..... валута без ДДС;

2.1.2. Цена за шеф монтаж по време на монтажните дейности:.....валута без ДДС платима на база реални човекодни, съгласно ставката определена в Приложение №4-Ценова таблица;

2.1.3. Цена за присъствие на шеф инженер по време на изпитанията: валутабез ДДС, платима на база реални човекодни, съгласно ставката определена в Приложение №4 – Ценова таблица;;

2.1.4. Цена за обучение валута без ДДС

2.2. Цената е окончателна и валидна до пълното изпълнение на договора.

2.3. **ВЪЗЛОЖИТЕЛЯТ** заплаща цената по т. 2.1. по следния начин:

2.3.1. по т. 2.1.1. чрез банков превод в срок до 30 /тридесет/ календарни дни от приемане на доставката, срещу представени оригинална фактура, приемно-предавателен протокол и протокол за извършен входящ контрол без забележки.

2.3.2. по т.2.1.2. чрез банков превод в срок до 30 /тридесет/ календарни дни след изпълнение на монтажните операции срещу протокол за изпълнен шеф монтаж и установяване на реалните човекодни и оригинална фактура.

2.3.3. по т.2.1.3. чрез банков превод в срок до 30 /тридесет/ календарни дни след изпълнение на изпитанията срещу протокол за присъствие на шеф инженер и установяване на реалните човекодни и оригинална фактура.

2.3.4. по т.2.1.4. чрез банков превод в срок до 30 /тридесет/ календарни дни след изпълнение на обучението срещу протокол за извършено обучение и оригинална фактура.

2.4. Плащанията по настоящия договор ще бъдат извършени чрез банков превод в полза на **ИЗПЪЛНИТЕЛЯ** по следните банкови реквизити:

Банкова сметка в (валута):.....;

Банка:.....;

Банков код:

3. СРОК ЗА ИЗПЪЛНЕНИЕ НА ДОГОВОРА

3.1. Срока за изпълнение на договора е 35 /тридесет и пет/ месеца от датата на уведомяване на изпълнителя за утвърден Протокол за проверка на документите от Дирекция “Б и К” на “АЕЦ Козлодуй” ЕАД.

3.2. Сроковете за изпълнение по отделни етапи са описани в Приложение №2 - Спецификация на ИЗПЪЛНИТЕЛЯ и Приложение №3-Техническо задание № 2014.30.РО.00.ТЗ.1212.

3.3. **ИЗПЪЛНИТЕЛЯТ** няма право на предсрочно изпълнение на предмета на договора.

4. ПРЕДАВАНЕ НА СТОКАТА.

ПРЕМИНАВАНЕ НА СОБСТВЕНОСТТА И РИСКА. ТРАНСПОРТИРАНЕ.

4.1. При предаване на стоката страните подписват приемно - предавателен протокол, който ги обвързва относно факта на предаването.

4.2. Собствеността и рискът от погиването и повреждането на стоката преминават върху **ВЪЗЛОЖИТЕЛЯ** в момента на подписването на протокол за входящ контрол без забележки и условията посочени в Приложение №3 - Техническо задание № 2014.30.РО.00.ТЗ.1212.

4.3. **ИЗПЪЛНИТЕЛЯТ** транспортира стоката до склад “АЕЦ Козлодуй”ЕАД съгласно условията доставка посочени по горе в настоящия договор.

4.4. Известие за готовност за експедиране трябва да бъде изпратено до “АЕЦ Козлодуй” ЕАД на факс 0973/7-20-47 или e-mail: commercial@npp.bg, най-малко 3 (три) работни дни преди датата на експедиция на стоката.

4.5. Съпроводителната документация на експедираната стока трябва да съдържа документите описани в приложение №3-Техническо задание № 2014.30.РО.00.ТЗ.1255 и описаните сертификати в приложение №2-Спецификация на ИЗПЪЛНИТЕЛЯ.

4.6. **ИЗПЪЛНИТЕЛЯТ** е длъжен да представи съпроводителната документация на стоката на български език /с превод на български език.

4.7. За дата на доставка се счита датата на подписване на приемно-предавателния протокол, а за дата на приемане на доставката от **ВЪЗЛОЖИТЕЛЯ** се счита датата на подписан протокол за входящ контрол без забележки.

4.8. Изпълнителят се задължава да предприеме необходимите действия за осъществяване на шеф – монтаж по време на монтажа, шеф – монтаж по време на изпитанията (присъствие на представител в рамките на 10 /десет/ работни дни, два пъти годишно за период от две години) и обучение на персонала.

5. КАЧЕСТВО, ГАРАНЦИИ И РЕКЛАМАЦИИ

5.1. Стоките, предмет на настоящия договор, ще бъдат доставени с качество, отговарящо на стандартите, приложимите нормативни документи и условията на настоящия договор, и потвърдено със сертификат за съответствие.

5.2. На стоката, предмет на настоящият договор, ще бъде извършен входящ контрол от **ВЪЗЛОЖИТЕЛЯ** в присъствието на **ИЗПЪЛНИТЕЛЯ** или упълномощено от него лице, при който се проверяват комплектността на стоката и наличието на всички необходими документи. При констатиране на видими дефекти или несъответствия на стоката с приложените документи, **ВЪЗЛОЖИТЕЛЯТ** не приема стоката. В случай, че **ИЗПЪЛНИТЕЛЯТ** не осигури свой представител при провеждането на входящия контрол, се счита че същият приема всички констатации вписани в протокола от представителите на **ВЪЗЛОЖИТЕЛЯ**.

5.3. За стоките, предмет на настоящия договор, се установява гаранционен срок, съгласно описаното в Приложение №2 – Спецификация на ИЗПЪЛНИТЕЛЯ.

5.4. Ако в рамките на гаранционния срок се установят дефекти, **ИЗПЪЛНИТЕЛЯТ** ги отстранява със свои сили и за своя сметка. Отстраняването на дефектите трябва да се извърши в срок от /словом: / дни от датата на писмената reklamация на **ВЪЗЛОЖИТЕЛЯ**.

5.5. Ако се установи, че дефектът не може да бъде отстранен, **ИЗПЪЛНИТЕЛЯТ** доставя нови стоки за своя сметка в срок от /словом: / дни. Върху новодоставената стока се установява нов гаранционен срок, равен на този от т.5.3.

5.6. Рекламации за появили се дефекти трябва да се извършат не по-късно от 30 /тридесет/ дни от датата на изтичане на гаранционния срок /т. 5.3./.

5.7. Рекламациите се оформят в писмен вид и трябва да съдържат описание на появилия се дефект, както и всички изисквания на **ВЪЗЛОЖИТЕЛЯ**, след удовлетворяване на които reklamацията се счита за уредена.

6. ЗАКЛЮЧИТЕЛНИ РАЗПОРЕДБИ

6.1. Договорът влиза в сила от момента на двустранното му подписване, а изпълнението на предмета на договора започва от датата на уведомяване на изпълнителя за утвърден Протокол за проверка на документите от Дирекция “Б и К” на “АЕЦ Козлодуй” ЕАД.

6.2. Неразделна част от настоящия договор са следните приложения

Приложение № 1 - Общи условия на договора;

Приложение № 2 – Спецификация на ИЗПЪЛНИТЕЛЯ;

Приложение №3 – Техническо задание №2014.30.РО.00.ТЗ.1255;

Приложение № 4 – Ценова таблица на ИЗПЪЛНИТЕЛЯ;

6.3. Отговорни лица по изпълнението на настоящия договор от страна на **ВЪЗЛОЖИТЕЛЯ** са:, тел.: 0973/7..... .

6.4. Отговорно лице по изпълнението на настоящия договор от страна на **ИЗПЪЛНИТЕЛЯ** е, тел.:

6.5. Настоящият договор е подписан в два еднообразни екземпляра - по един за всяка от страните.

7. ЮРИДИЧЕСКИ АДРЕСИ

ИЗПЪЛНИТЕЛ:

.....
..... гр.....
ул.
тел/факс:
E-mail:
ЕИК
ИН по ЗДДС:

ВЪЗЛОЖИТЕЛ:

"АЕЦ Козлодуй" ЕАД
3321 Козлодуй
БЪЛГАРИЯ
тел/факс: 0973/73530; 0973/76027
E-mail: commercial@npp.bg
ЕИК: 106513772
ИН по ЗДДС: BG 106513772

ИЗПЪЛНИТЕЛ:

.....
.....

ВЪЗЛОЖИТЕЛ:

.....
.....

ОБЩИ УСЛОВИЯ НА ДОГОВОРА

1.	РЕД ЗА ПРИЛАГАНЕ НА ОБЩИТЕ УСЛОВИЯ ПО ДОГОВОР.....	2
2.	ГАРАНЦИЯ ЗА ИЗПЪЛНЕНИЕ.....	2
3.	ПРАВА И ЗАДЪЛЖЕНИЯ ПО ДОГОВОРА	2
4.	ПОДИЗПЪЛНИТЕЛИ.....	2
5.	ОБЕДИНЕНИЯ.....	3
6.	ДАНЪЦИ И ТАКСИ ЗА ЧУЖДЕСТРАННИ ИЗПЪЛНИТЕЛИ.....	3
7.	ВХОДНИ ДАННИ И ИНФОРМАЦИЯ ПО ДОГОВОРА	4
8.	УПРАВЛЕНИЕ НА КАЧЕСТВОТО.....	4
9.	ФИЗИЧЕСКА ЗАЩИТА, СИГУРНОСТ И ДОСТЪП ДО ЗАЩИТЕНАТА ЗОНА....	4
10.	ЯДРЕНАТА БЕЗОПАСНОСТ И РАДИАЦИОННА ЗАЩИТА.....	5
11.	БЕЗОПАСНОСТ НА ТРУДА И ЗДРАВΟΣЛОВНИ УСЛОВИЯ НА ТРУД.....	6
12.	ПОЖАРНА БЕЗОПАСНОСТ	7
13.	ОДИТИ, ИНСПЕКЦИИ И ПРОВЕРКИ	7
14.	ОПАЗВАНЕ НА ОКОЛНАТА СРЕДА	8
15.	СРОК ЗА ИЗПЪЛНЕНИЕ	8
16.	НЕУСТОЙКИ	8
17.	ПРЕКРАТЯВАНЕ И РАЗВАЛЯНЕ НА ДОГОВОРА.....	9
18.	НЕПРЕОДОЛИМА СИЛА	9
19.	РЕД ЗА РЕШАВАНЕ НА СПОРОВЕТЕ.....	9
20.	ОТГОВОРНО ЛИЦЕ ОТ СТРАНА НА ВЪЗЛОЖИТЕЛЯ.....	10
21.	ОТГОВОРНО ЛИЦЕ ОТ СТРАНА НА ИЗПЪЛНИТЕЛЯ.....	10
22.	КОМУНИКАЦИЯ МЕЖДУ СТРАНИТЕ	10
23.	ЕЗИК НА ДОГОВОРА	11
24.	ПРОМЕНИ В ДОГОВОРА	11

1. РЕД ЗА ПРИЛАГАНЕ НА ОБЩИТЕ УСЛОВИЯ ПО ДОГОВОР

1.1. Общите условия към договора се прилагат за всички договори сключвани от "АЕЦ Козлодуй" ЕАД като **ВЪЗЛОЖИТЕЛ**.

1.2. Общите условия са неразделна част от договора и не могат да се разглеждат самостоятелно.

1.3. Клаузите, съдържащи се в общите условия по договора, които нямат отношение към предмета на основния договор се считат за неприложими.

1.4. Редът за работата на външни организации на площадката на "АЕЦ Козлодуй" ЕАД е съгласно действащата писмена инструкция "Инструкция по качество. Работа на външни организации при сключен договор", № ДБК.КД.ИН.028.

2. ГАРАНЦИЯ ЗА ИЗПЪЛНЕНИЕ

2.1. **ИЗПЪЛНИТЕЛЯТ** следва да представи при подписване на договора гаранция за изпълнение на договора в размер на 5 % (пет процента) от стойността му - парична сума или неотменима, безусловно платима банкова гаранция със срок на валидност 30 дни по-дълъг от този на договора, която се освобождава не по-късно от 15 работни дни след ефективно изпълнение на предмета на договора, за което **ИЗПЪЛНИТЕЛЯТ** изпраща писмо до **ВЪЗЛОЖИТЕЛЯ** с актуални банкови реквизити.

2.2. Когато предметът на поръчката включва гаранционно поддържане, **ВЪЗЛОЖИТЕЛЯТ** определя в специфичните условия на договора каква част от гаранцията за изпълнение е предназначена за обезпечаване на гаранционното поддържане. В случай че това не е изрично указано в специфичните условия на договора, гаранцията за изпълнение се освобождава след ефективно изпълнение на договора, съгласно т.2.1.

2.3. В случаите, когато предметът на договора се изпълнява на етапи, при завършване и приемане на определен етап от договора **ВЪЗЛОЖИТЕЛЯТ** освобождава частично гаранцията за изпълнение на договора, като **ИЗПЪЛНИТЕЛЯТ** заменя банковата гаранция за изпълнение на договора с нова, за стойност намалена пропорционално със стойността на завършените и приети етапи. В случаите, когато гаранцията за изпълнение на договора е парична, **ВЪЗЛОЖИТЕЛЯТ** връща на **ИЗПЪЛНИТЕЛЯ** съответната част от гаранцията за изпълнение, пропорционално на стойността на завършените и приети етапи, след получаване на писмено искане от страна на **ИЗПЪЛНИТЕЛЯ** с актуални банкови реквизити.

2.4. Гаранцията за изпълнение се задържа от **ВЪЗЛОЖИТЕЛЯ** при неизпълнение на задълженията, поети от **ИЗПЪЛНИТЕЛЯ** по този договор.

2.5. **ВЪЗЛОЖИТЕЛЯТ** не дължи лихви за периода през който средствата по т. 2.1. от договора законно са престояли при него.

3. ПРАВА И ЗАДЪЛЖЕНИЯ ПО ДОГОВОРА

3.1. Правата и задълженията на страните са регламентирани в договора.

3.2. **ИЗПЪЛНИТЕЛЯТ** няма право да прехвърля своите задължения по договора или част от тях на трета страна.

4. ПОДИЗПЪЛНИТЕЛИ

4.1. При участие на подизпълнители при изпълнението на предмета на договора, то за **ИЗПЪЛНИТЕЛЯ** и за подизпълнителя са валидни всички приложими разпоредби на Закона за обществените поръчки.

4.2. **ИЗПЪЛНИТЕЛЯТ** се задължава да сключи договор за подизпълнение с посочените в офертата му подизпълнители в срок до 30 дни от сключване на настоящия договор и да предостави оригинален екземпляр на **ВЪЗЛОЖИТЕЛЯ** в 3-дневен срок от подписването му.

4.3. **ИЗПЪЛНИТЕЛЯТ** се задължава своевременно да предоставя на **ВЪЗЛОЖИТЕЛЯ** всички документи и информация по договорите за подизпълнение съгласно Закона за обществените поръчки.

- 4.4. **ИЗПЪЛНИТЕЛЯТ** е изцяло и единствено отговорен пред **ВЪЗЛОЖИТЕЛЯ** за изпълнението на договора, включително и за действията на подизпълнителите. **ИЗПЪЛНИТЕЛЯТ** отговаря за действията на подизпълнителите като за свои действия.
- 4.5. **ИЗПЪЛНИТЕЛЯТ** носи отговорност за контрол на качеството на работата и спазване на изискванията за безопасна работа на персонала на подизпълнителите си.
- 4.6. **ИЗПЪЛНИТЕЛЯТ** се задължава да определи компетентни длъжностни лица, които да извършват контрол на работата на подизпълнителите.
- 4.7. Всички условия за изпълнение на договора определени към **ИЗПЪЛНИТЕЛЯ** важат в пълна сила и за неговите подизпълнители. Отговорност за осигуряване на това условие от договора носи **ИЗПЪЛНИТЕЛЯ**.
- 4.8. Комуникацията между **ВЪЗЛОЖИТЕЛЯ** и Подизпълнителите по договора се осъществява само чрез **ИЗПЪЛНИТЕЛЯ**.
- 4.9. **ВЪЗЛОЖИТЕЛЯТ** има право да прави инспекции и проверки на работата на площадката и одити на подизпълнители, по реда по който същите се извършват за **ИЗПЪЛНИТЕЛЯ**.

5. ОБЕДИНЕНИЯ

- 5.1. В случаите, когато **ИЗПЪЛНИТЕЛЯТ** е обединение, всички участници са солидарно отговорни за изпълнението на задълженията по договора.
- 5.2. Всяко изменение в структурата и участниците в обединението ще се счита за неизпълнение на задълженията на **ИЗПЪЛНИТЕЛЯ**.

6. ДАНЪЦИ ЗА ЧУЖДЕСТРАННИ ИЗПЪЛНИТЕЛИ

- 6.1. Данък удържан при източника
- 6.1.1. Ако **ИЗПЪЛНИТЕЛЯТ** е чуждестранно юридическо лице, доходи, които **ИЗПЪЛНИТЕЛЯТ** реализира по Договора, могат да подлежат на облагане с данък при източника, когато за тях са приложими съответните разпоредби от българското данъчно законодателство. В такъв случай **ВЪЗЛОЖИТЕЛЯТ** е задължен да начисли и удържи данъка, да го декларира и внесе от името и за сметка на **ИЗПЪЛНИТЕЛЯ**.
- 6.1.2. При възникване на данъчното задължение на **ИЗПЪЛНИТЕЛЯ** за доход, свързан с плащане по Договора, **ВЪЗЛОЖИТЕЛЯТ** ще удържи от плащането данъка при източника, изчислен с данъчна основа и данъчна ставка, както са определени в приложимия закон, и ще го внесе в съответната териториална дирекция на Националната агенция за приходите (ТД на НАП) в законовия срок, освен ако за **ИЗПЪЛНИТЕЛЯ** има становище на орган по приходите за наличие на основания за прилагане на СИДДО и той се освобождава от облагане на дохода. Такова удържане и внасяне на данък при източника от плащане по Договора не се счита за неизпълнение на задължението на **ВЪЗЛОЖИТЕЛЯ** да плати договорена цена по условията на Договора.
- 6.1.3. **ИЗПЪЛНИТЕЛЯТ** може да получи от ТД на НАП удостоверение за внесения данък при източника по подадено от него искане. **ВЪЗЛОЖИТЕЛЯТ** съдейства на **ИЗПЪЛНИТЕЛЯ** с осигуряване на необходимите документи, прилагани към искането, когато са налични при него.
- 6.2. Прилагане на СИДДО
- 6.2.1. Когато между Република България и страната на **ИЗПЪЛНИТЕЛЯ** има влязла в сила Спогодба за избягване на двойното данъчно облагане (СИДДО), която предвижда данъчно облекчение за **ИЗПЪЛНИТЕЛЯ** при облагане на неговия доход в Република България, **ИЗПЪЛНИТЕЛЯТ** може да поиска прилагането на СИДДО, като след възникване на данъчното задължение за дохода удостовери основанията за това пред органа по приходите. В такъв случай **ВЪЗЛОЖИТЕЛЯТ** съдейства на **ИЗПЪЛНИТЕЛЯ** с осигуряване на необходимите документи, прилагани към искането за прилагане на СИДДО, когато са налични при него или в правомощията му да ги издаде.

7. ВХОДНИ ДАННИ И ИНФОРМАЦИЯ ПО ДОГОВОРА

- 7.1. **ВЪЗЛОЖИТЕЛЯТ** е длъжен да представи на **ИЗПЪЛНИТЕЛЯ** необходимите входни данни за изпълнение на дейностите по договора.
- 7.2. Входни данни могат да бъдат съществуващи документи и данни в “АЕЦ Козлодуй” ЕАД и се предават във вида, в който са налични.
- 7.3. **ВЪЗЛОЖИТЕЛЯТ** има право да предава необходимите входни данни на хартиен и електронен носител.
- 7.4. **ИЗПЪЛНИТЕЛЯТ** няма право, без предварителното писмено съгласие на **ВЪЗЛОЖИТЕЛЯ**, да използва документ или информация за цели различни от изпълнението на договора за срока на действие на този договор и до 5 (пет) години след приключването му.
- 7.5. **ИЗПЪЛНИТЕЛЯТ** се задължава да не предоставя на трети физически или юридически лица информацията по т.7.4.

8. УПРАВЛЕНИЕ НА КАЧЕСТВОТО

- 8.1. **ИЗПЪЛНИТЕЛЯТ** е длъжен да изпълни възложената му дейност в съответствие с изискванията на собствената си система за управление на качеството с отчитане изискванията на **ВЪЗЛОЖИТЕЛЯ**.
- 8.2. При изискване в Техническото задание на Програма за осигуряване на качеството (План по качеството) за изпълнение на дейността по договора и/или План за контрол на качеството, в срок от 15 работни дни след сключването на договора **ИЗПЪЛНИТЕЛЯТ** разработва документите по указания на “АЕЦ Козлодуй” ЕАД.
- 8.3. Всички документи, собственост на **ИЗПЪЛНИТЕЛЯ**, които са цитирани в Програмата или за осигуряване на качеството (Плана по качеството), могат да бъдат изискани при необходимост от **ВЪЗЛОЖИТЕЛЯ** за преглед и оценка, с оглед идентифициране на методиката и/или технологията, по която ще се извършват дейности.
- 8.4. Несъответствията по доставките и дейностите, предмет на договора се регистрират, идентифицират и управляват по реда за контрол на несъответствията, определен от “АЕЦ Козлодуй” ЕАД.
- 8.5. Програмите за осигуряване на качеството (Плановете по качеството) и Плановете за контрол на качеството се изготвят от Изпълнителя, съгласуват се от упълномощен персонал на “АЕЦ Козлодуй” ЕАД и се разпространяват преди стартиране на дейностите по договора.
- 8.6. Програмата за осигуряване на качеството (Плана по качеството) на **ИЗПЪЛНИТЕЛЯ** става неразделна част от договора.

9. ФИЗИЧЕСКА ЗАЩИТА, СИГУРНОСТ И ДОСТЪП ДО ЗАЩИТЕНАТА ЗОНА

- 9.1. **ВЪЗЛОЖИТЕЛЯТ** се задължава да осигури достъп на персонал на **ИЗПЪЛНИТЕЛЯ** при изпълнението на задълженията им по настоящия договор, съгласно “Инструкция за пропускателен режим в “АЕЦ Козлодуй” ЕАД”, № УС.ФЗ.ИН 015.
- 9.2. **ИЗПЪЛНИТЕЛЯТ** трябва да изготви и предаде на **ВЪЗЛОЖИТЕЛЯ** необходимата документация за достъп на персонала по изпълнение на договора до защитената зона на “АЕЦ Козлодуй” ЕАД, съгласно инструкции №УС.ФЗ.ИН 015 и № ДБК.КД.ИН.028.
- 9.3. При неизпълнение на предходната точка от договора ще бъде отказан достъп на персонала на **ИЗПЪЛНИТЕЛЯ** в защитената зона на “АЕЦ Козлодуй” ЕАД.
- 9.4. Когато за изпълнение на задълженията по този договор **ИЗПЪЛНИТЕЛЯТ** ще използва транспортни средства, той се задължава при въвеждането им в защитената зона на “АЕЦ Козлодуй” ЕАД да представя Протокол за извършена проверка на конкретното МПС, с изричен запис в него, че то няма да бъде пряко или косвено източник на неправомерни действия, съгласно Наредба за осигуряване на физическата защита на ядрените съоръжения, ядрения материал и радиоактивните вещества.

9.5. Протокол за извършената проверка се оформя за всяко МПС, при всеки отделен случай и се подписва от Ръководителя или упълномощено за това длъжностно лице на **ИЗПЪЛНИТЕЛЯ** и водача на транспортното средство.

9.6. При неизпълнение на предходната точка от договора ще бъде отказан достъп на транспортните средства на **ИЗПЪЛНИТЕЛЯ** в защитената зона на “АЕЦ Козлодуй” ЕАД.

9.7. **ИЗПЪЛНИТЕЛЯТ** се задължава да обезпечи преминаване проверка за надеждност на персонала, който ще работи на площадката на “АЕЦ Козлодуй” ЕАД, съгласно чл. чл.40, т.2 от Правилника за прилагане на Закона за Държавна агенция “Национална сигурност”.

10. ЯДРЕНАТА БЕЗОПАСНОСТ И РАДИАЦИОННА ЗАЩИТА

10.1. За договори, които включват дейности, доставки или услуги, които имат отношение към ядрената безопасност, радиационната защита, аварийната готовност, качество и/или физическата защита, се изисква от **ИЗПЪЛНИТЕЛЯ** да представи необходимите документи за проверка от Дирекция БиК на “АЕЦ Козлодуй” ЕАД в обем и срок, съгласно инструкция №ДБК.КД.ИН.028.

10.2. Договори, които имат отношение към ядрената безопасност, радиационната защита, аварийната готовност и/или физическата защита влизат в сила от момента на двустранното им подписване, а изпълнението на предмета на договора започва от датата на утвърждаване на Протокол за проверка на документите от Дирекция БиК на “АЕЦ Козлодуй” ЕАД. Сроковете, определени в договора, започват да се отчитат от датата на уведомяване на **ИЗПЪЛНИТЕЛЯ** за утвърдения протокол за проверка на документите.

10.3. В случаите, когато дейността, предмет на конкретен договор с външна организация е свързана с реализацията на техническо решение, за което се изисква разрешение съгласно ЗБИЯЕ, изпълнението на дейностите по договора започва след издаване на разрешение за техническото решение от АЯР. В случай, че АЯР изиска допълнителни документи, **ИЗПЪЛНИТЕЛЯТ** е длъжен да ги представи в посочените срокове.

10.4. Дейностите по конструкции, системи и компоненти (КСК), имащи отношение към безопасността се извършват спрямо писмени процедури, технологии и методологии.

10.5. **ИЗПЪЛНИТЕЛЯТ** се задължава да обезпечи запознаване на персонала, който ще работи на площадката на “АЕЦ Козлодуй” ЕАД, с общите изисквания за действия при авария в АЕЦ, да спазва процедурите при ликвидация на авария.

10.6. Персоналът на **ИЗПЪЛНИТЕЛЯ** и неговите подизпълнители, включително чуждестранни фирми, които изпълняват дейности в контролираната зона (КЗ) на площадката на “АЕЦ Козлодуй” ЕАД са длъжни да спазват изискванията на:

- “Инструкция за радиационна защита в АЕЦ Козлодуй ЕАД, ЕП-2”, № 30.ОБ.00.РБ.01;
- “Инструкция по радиационна защита в ХОГ на “АЕЦ Козлодуй” ЕАД”, № ХОГ.ИРЗ.01;
- “Инструкция по качество. Работа на външни организации при сключен договор”,

№ ДБК.КД.ИН.028.

10.7. **ИЗПЪЛНИТЕЛЯТ** носи отговорност за безопасността на труда и дозовото натоварване на персонала, който командирова за работа в “АЕЦ Козлодуй” ЕАД за изпълнение на дейността по договора.

10.8. **ИЗПЪЛНИТЕЛЯТ** определя отговорно лице по радиационна защита в организацията със заповед.

10.9. При необходимост от извършване на дейности в КЗ задължително се извършва измерване на цялостната активност на персонала на **ИЗПЪЛНИТЕЛЯ**, включително за лица, работещи по граждански договор и представители на чуждестранни организации, преди започване и след завършване на работата по съответния договор на ВО.

10.10. За работа в КЗ, **ВЪЗЛОЖИТЕЛЯТ** осигурява на **ИЗПЪЛНИТЕЛЯ** за своя сметка специално работно облекло, лични предпазни средства, дозиметричен контрол и др. съгласно изискванията на Наредба № 32 от 07.11.2005 г. за условията и реда за извършване на дозиметричен контрол на лицата, работещи с източници на йонизиращи лъчения.

10.11. **ВЪЗЛОЖИТЕЛЯТ** информира периодично **ИЗПЪЛНИТЕЛЯ** за полученото дозово натоварване на персонала, съгласно чл. 122 ал. 3 на Наредба за радиационна защита при

дейности с източници на йонизиращи лъчения. **ИЗПЪЛНИТЕЛЯТ** предоставя данни за дозовото натоварване на персонала си преди първоначалното допускане до работа.

10.12. **ВЪЗЛОЖИТЕЛЯТ**, в качеството си на експлоатиращ ядрена инсталация е отговорен за ядрена вреда, в съответствие с член II от Виенската конвенция за гражданска отговорност за ядрена вреда.

10.13. Отговорността за ядрена вреда на експлоатиращия ядрена инсталация е абсолютна съгласно Виенската конвенция за гражданска отговорност за ядрена вреда.

11. БЕЗОПАСНОСТ НА ТРУДА И ЗДРАВΟΣЛОВНИ УСЛОВИЯ НА ТРУД

11.1. От гледна точка на техническата безопасност, персоналят на **ИЗПЪЛНИТЕЛЯ** и неговите подизпълнители, включително чуждестранни фирми, условно се приравнява (с изключение на правото за издаване на наряди и допускане до работа) към персонала на “АЕЦ Козлодуй” ЕАД и е длъжен да спазва изискванията на:

– „Правилник за безопасност при работа в неелектрически уредби на електрически и топлофикационни централи и по топлопреносни мрежи и хидротехнически съоръжения”;

– „Правилник за безопасност и здраве при работа в електрически уредби на електрически и топлофикационни централи и по електрически мрежи”.

11.2. **ИЗПЪЛНИТЕЛЯТ** определя отговорно лице по безопасност на труда в организацията със заповед.

11.3. За договори, към изпълнението на които са поставени изисквания за подписване на Протокол за оценка на риска и/или споразумителен протокол за осигуряване на здравословни и безопасни условия на труд, приложения №3 и №3-1 на инструкцията № ДБК.КД.ИН.028, се изисква от **ИЗПЪЛНИТЕЛЯ** да представи в Дирекция БИК на “АЕЦ Козлодуй” ЕАД тези документи след подписването на договора.

11.4. **ВЪЗЛОЖИТЕЛЯТ** се задължава да осигури фронт за работа съобразно съответните условия за непрекъснат или спрян производствен процес, като обезопаси съоръженията съгласно действащите правилници в АЕЦ и открие наряди за допуск до работа.

11.5. Издаването на наряди за работа, допускане до работа, контрол на дейността на ВО, относно изискванията на техническата документация, закриване на нарядите и приемане на работното място, контрола и отчитане на дозовото натоварване на персонала и др. се извършват според определения ред в съответното структурно звено, по чието оборудване/на чиято територия се работи.

11.6. **ВЪЗЛОЖИТЕЛЯТ** се задължава да осигури инструктиране на външния персонал, според изискванията на НАРЕДБА № РД-07-2 от 16.12.2009г. за условията и реда за провеждането на периодично обучение и инструктаж на работниците и служителите по правилата за осигуряване на здравословни и безопасни условия на труд по цитираните в т.11.1 Правилници и в съответствие с мястото и конкретните условия на работа, която групата или част от нея ще извършва.

11.7. **ИЗПЪЛНИТЕЛЯТ** се задължава да обезпечи обучение и изпити на персонала, който ще работи на площадката на “АЕЦ Козлодуй” ЕАД, по “Въведение в АЕЦ” и “Радиационна защита” в УТЦ на “АЕЦ Козлодуй” ЕАД и съгласно НАРЕДБА за условията и реда за придобиване на професионална квалификация и за реда за издаване на лицензии за специализирано обучение и на удостоверения за правоспособност за използване на ядрената енергия.

11.8. **ИЗПЪЛНИТЕЛЯТ** се задължава да спазва всички ограничения и забрани, за изпращане и допускане до работа на лица и бригади, които са предвидени в правилниците по безопасност на труда. Да извърши правилен подбор при съставяне списъка на ръководния и изпълнителски персонал, който ще изпълнява работата по сключения договор, по отношение на професионална квалификация и тази по безопасността на труда.

11.9. **ВЪЗЛОЖИТЕЛЯТ** се задължава да определи длъжностното лице (или лица), които да приемат външния персонал на **ИЗПЪЛНИТЕЛЯ**, да изискат и извършат проверка на всички предвидени в правилниците документи, включително и удостоверенията за притежаване квалификационна група по безопасност на труда.

11.10. Отговорният ръководител и (или) изпълнителят на работа приемат всяко работно място от допускация, като проверяват изпълнението на техническите мероприятия за обезопасяване, както и тяхната дейност.

11.11. Ръководителите на **ИЗПЪЛНИТЕЛЯ** постоянно упражняват контрол за спазване на правилниците по безопасност на труда от членовете на групата и предприемат мерки за отстраняване на нарушенията.

11.12. **ИЗПЪЛНИТЕЛЯТ** се задължава да уведомява писмено **ВЪЗЛОЖИТЕЛЯ** за предприетите мерки по дадени от него предложения-искания за санкциониране на лица, допуснали нарушения по изискванията на безопасността на труда.

11.13. **ИЗПЪЛНИТЕЛЯТ** се задължава да изпълнява писмените разпореждания на упълномощените длъжностни лица от **ВЪЗЛОЖИТЕЛЯ** при констатирани нарушения на технологичната дисциплина и правилата за безопасна работа.

11.14. В случай на трудова злополука с лице наето от **ИЗПЪЛНИТЕЛЯ**, ръководителят на групата уведомява ръководството на фирмата – **ИЗПЪЛНИТЕЛ** и сектор “Техническа безопасност” на “АЕЦ Козлодуй” ЕАД, след което предприема мерки и оказва съдействие на компетентните органи, за изясняване на обстоятелствата и причините за злополуката.

11.15. **ИЗПЪЛНИТЕЛЯТ** се задължава да спазва приложимите нормативни документи и действащите в “АЕЦ Козлодуй” ЕАД изисквания по отношение на ЗБУТ, пожарна безопасност и аварийна готовност.

11.16. **ИЗПЪЛНИТЕЛЯТ** се задължава да спазва законовите изисквания за опазване на околната среда по време на строителството и след приключването му, в гаранционния срок.

11.17. **ИЗПЪЛНИТЕЛЯТ** осигурява здравословни и безопасни условия на труд, съгласно изискванията на нормативните документи по безопасност на труда.

11.18. При необходимост **ИЗПЪЛНИТЕЛЯТ** организира изпълнението на ремонтните дейности при непрекъснат режим на работа, с цел спазване срока на ремонта на съответния блок или друга технологична необходимост.

11.19. **ИЗПЪЛНИТЕЛЯТ** осигурява спазване на Наредба № 2 от 22.03.2004 г. за минималните изисквания за здравословни и безопасни условия на труд при извършване на строителни и монтажни работи на територията на обектите на “АЕЦ Козлодуй” ЕАД.

11.20. Всички санкции, наложени от компетентните органи за нарушенията или за щети нанесени от лица, наети от **ИЗПЪЛНИТЕЛЯ** (включително подизпълнителите му) са за сметка на **ИЗПЪЛНИТЕЛЯ**.

12. ПОЖАРНА БЕЗОПАСНОСТ

12.1. При изпълнение на огневи работи Ръководителят и персонала на ВО изпълняващ дейности по договор с “АЕЦ Козлодуй” ЕАД, е задължен да спазва изискванията на нормативно-техническите документи по пожарна безопасност:

- Наредба № 81213-647 от 01.10.2014г. за правилата и нормите за пожарна безопасност при експлоатация на обектите;

- “Правила за пожарна безопасност на “АЕЦ Козлодуй” ЕАД”, № ДОД.ПБ.ПБ.307;

12.2. При изпълнение на огневи работи, **ИЗПЪЛНИТЕЛЯТ** подготвя Списък на лицата, имащи право да бъдат ръководители на огневи работи.

13. ОДИТИ, ИНСПЕКЦИИ И ПРОВЕРКИ

13.1. **ИЗПЪЛНИТЕЛЯТ** поема ангажимент да допусне и окаже съдействие на упълномощени представители на **ВЪЗЛОЖИТЕЛЯ** за извършване на одит по качеството по реда на утвърдени правила на **ВЪЗЛОЖИТЕЛЯ**. Иницирирането на одит може да стане по искане на **ВЪЗЛОЖИТЕЛЯ** и писмено известяване на **ИЗПЪЛНИТЕЛЯ**.

13.2. **ВЪЗЛОЖИТЕЛЯТ** носи отговорност за неразпространение на информацията, станала достъпна по време на извършване на одита.

13.3. **ВЪЗЛОЖИТЕЛЯТ** има право да осъществява контрол по изпълнението на този договор, стига да не възпрепятства работата на **ИЗПЪЛНИТЕЛЯ** и да не нарушава оперативната му самостоятелност.

13.4. **ИЗПЪЛНИТЕЛЯТ** се задължава да предостави достъп до строителни и монтажни площадки, документация и персонал на лицата, упълномощени от **ВЪЗЛОЖИТЕЛЯ** да изпълняват контрол и инспекции.

13.5. **ИЗПЪЛНИТЕЛЯТ** е длъжен да позволи на **ВЪЗЛОЖИТЕЛЯ** или на посочено от **ВЪЗЛОЖИТЕЛЯ** лице, да прави проверки на отчетната документация, съставена при изпълнение на договора, включително и да се правят копия на документите.

14. ОПАЗВАНЕ НА ОКОЛНАТА СРЕДА

14.1. **ИЗПЪЛНИТЕЛЯТ** е длъжен да спазва изискванията за опазване на околната среда по време на изпълнението на предмета на договора и след приключването му, съобразно Закона за опазване на околната среда и всички приложими подзаконовни нормативни и вътрешни документи на **ВЪЗЛОЖИТЕЛЯ**.

14.2. **ИЗПЪЛНИТЕЛЯТ** е длъжен да извози отпадъците от площадката на “АЕЦ Козлодуй” ЕАД и да осигури тяхното последващо безопасно третиране при спазване на изискванията на националното законодателство и вътрешните изисквания на **ВЪЗЛОЖИТЕЛЯ**.

14.3. При изпълнение на дейности, които засягат зелените площи и/или дълготрайната растителност на площадката на “АЕЦ Козлодуй” ЕАД, **ИЗПЪЛНИТЕЛЯТ** е длъжен за своя сметка да възстанови тревните площи и насажденията, съгласувано със съответните отговорни звена на **ВЪЗЛОЖИТЕЛЯ**.

14.4. **ИЗПЪЛНИТЕЛЯТ** е длъжен да предприеме всички необходими мерки за недопускане на замърсяване на околната среда при изпълнение на дейностите по договора.

14.5. При възникване на аварийни ситуации и събития, създаващи предпоставки за замърсяване на околната среда и възникване на екологични щети **ИЗПЪЛНИТЕЛЯТ** е длъжен да уведоми Ръководството на “АЕЦ Козлодуй” ЕАД и за своя сметка да предприеме необходимите превантивни и оздравителни мерки в съответствие със Закона за отговорността за предотвратяване и отстраняване на екологични щети.

15. СРОК ЗА ИЗПЪЛНЕНИЕ

15.1. Когато по обективни причини от производствен или друг характер, произтичащи от естеството и спецификата на основния предмет на дейност на **ВЪЗЛОЖИТЕЛЯ**, той не е в състояние да осигури условия за изпълнение на предмета договора, изпълнението спира до отпадане на съответните причини за това, като **ВЪЗЛОЖИТЕЛЯТ** може да удължи срока на договора с периода на забавата.

16. НЕУСТОЙКИ

16.1. В случай на неспазване на сроковете по раздел 3 от основния договор **ИЗПЪЛНИТЕЛЯТ** дължи неустойка в размер на 0.5% (половин процент) върху стойността на забавеното изпълнение за всеки ден закъснение, но не повече от 10% (десет процента) от стойността на дължимото плащане.

16.2. В случай на забавено плащане по раздел 2 от основния договор **ВЪЗЛОЖИТЕЛЯТ** заплаща неустойка в размер на 0.5% (половин процент) върху стойността на забавеното плащане за всеки ден закъснение, но не повече от 10% (десет процента) от стойността на дължимото плащане.

16.3. При виновно неизпълнение на задълженията по договора, с изключение на случаите по т.16.1. и 16.2, неправната страна дължи на изправната неустойка в размер на 10% (десет) върху стойността на договора.

16.4. За действително претърпени вреди в размер по-голям от размера на уговорените неустойки, заинтересованата страна може да търси обезщетение в пълен размер по общия гражданскоправен ред.

16.5. За всяко констатирано от **ВЪЗЛОЖИТЕЛЯ** нарушение на разпоредбите на раздел 11 и 12 от Общите условия на договора, както и на инструкции, правилници, получен инструктаж за работа в “АЕЦ Козлодуй” ЕАД и поддържане на чистотата на работната площадка от страна на наети лица от **ИЗПЪЛНИТЕЛЯ**, последният заплаща на **ВЪЗЛОЖИТЕЛЯ** неустойка в размер на 200 лв за всяко лице, за всяко нарушение. Неустойките се налагат при наличие на протокол от звено “Контрол на производствената дейност” или от длъжностни лица по техническа безопасност на **ВЪЗЛОЖИТЕЛЯ**.

16.6. При три или повече нарушения по т. 16.5, **ВЪЗЛОЖИТЕЛЯТ** може да наложи на **ИЗПЪЛНИТЕЛЯ** санкция, в размер на 5 % (пет процента) от стойността на договора.

17. ПРЕКРАТЯВАНЕ И РАЗВАЛЯНЕ НА ДОГОВОРА

17.1. Двете страни имат право да прекратят договора по взаимно съгласие изразено в двустранен протокол.

17.2. Всяка от страните може да поиска прекратяване на договора с 30 (тридесет) дневно писмено предизвестие, отправено до другата страна.

17.3. Договорът може да бъде прекратен по искане на всяка от двете страни при настъпване на обстоятелства по Раздел 18 от общите условия на договора. В този случай страните подписват двустранен протокол за оформяне на отношенията между тях.

17.4. Договорът може да бъде развален чрез 15 (петнадесет) дневно писмено предизвестие от изправната страна до неизправната в случай на неизпълнение на поетите с договора задължения.

17.5. **ВЪЗЛОЖИТЕЛЯТ** може да прекрати договора, ако в резултат на непредвидени обстоятелства, не е в състояние да изпълни своите задължения. В тези случаи **ВЪЗЛОЖИТЕЛЯТ** заплаща на **ИЗПЪЛНИТЕЛЯ** действително изпълнените и приети дейности по договора, без да дължи обезщетение за претърпени вреди и /или пропуснати ползи.

17.6. **ВЪЗЛОЖИТЕЛЯТ** може да развали договора и да поиска заплащане на неустойка по т.16.1, но не повече от сумата определена в раздел 2 на договора, в случай че **ИЗПЪЛНИТЕЛЯТ** не започне работа по договора повече от 30 дни след датата за начало на изпълнението.

17.7. При отказ за издаване на протокол за проверка на документите от Дирекция “Б и К” двете страни не си дължат обезщетения и неустойки и договора се прекратява.

18. НЕПРЕОДОЛИМА СИЛА

18.1. В случай, че някоя от страните не може да изпълни задълженията си по този договор поради непредвидено или непредотвратимо събитие от извънреден характер възникнало след сключване на договора, което препятства неговото изпълнение, тя е длъжна в 3-дневен срок писмено да уведоми другата страна за това. Това събитие следва да бъде потвърдено от БТПП, в противен случай страната не може да се позове на непреодолима сила.

18.2. Докато трае непреодолимата сила, изпълнението на задълженията и свързаните с тях насрещни задължения се спира и срокът на договора се удължава с времето, през което е била налице непреодолимата сила.

18.3. Когато непреодолимата сила продължи повече от 30 (тридесет) дни, всяка от страните може да поиска договорът да бъде прекратен.

19. РЕД ЗА РЕШАВАНЕ НА СПОРОВЕТЕ

19.1. Всички спорни въпроси, произлизащи от настоящия договор или при изпълнението му, ще се решават чрез преговори между двете страни. В случай, че спорните въпроси не могат

да бъдат решени чрез преговори, същите ще бъдат решавани съгласно Българското законодателство (ЗОП, ЗЗД, ТЗ, ГПК и др.)

19.2. В случай на спор между страните при тълкуването на настоящия договор, трябва да се спазва следния ред на приоритет на документите:

- Договорът, подписан от страните;
- Общи условия на договора;
- Техническа оферта на **ИЗПЪЛНИТЕЛЯ**
- Техническо задание /техническа спецификация на **ВЪЗЛОЖИТЕЛЯ**;
- Предлагана цена.

20. ОТГОВОРНО ЛИЦЕ ОТ СТРАНА НА ВЪЗЛОЖИТЕЛЯ

20.1. **ВЪЗЛОЖИТЕЛЯТ** е длъжен да определи отговорно лице по изпълнението на договора. Отговорното лице представя **ВЪЗЛОЖИТЕЛЯ** и организира работата по договора от страна на **ВЪЗЛОЖИТЕЛЯ**.

20.2. **ВЪЗЛОЖИТЕЛЯТ** има право да смени отговорното лице по всяко време на изпълнение на договора. **ИЗПЪЛНИТЕЛЯТ** се уведомява писмено за предприетата промяна.

21. ОТГОВОРНО ЛИЦЕ ОТ СТРАНА НА ИЗПЪЛНИТЕЛЯ

21.1. **ИЗПЪЛНИТЕЛЯТ** е длъжен да определи отговорно лице по изпълнението на договора. Отговорното лице представя **ИЗПЪЛНИТЕЛЯ** и организира работата по договора от страна на **ИЗПЪЛНИТЕЛЯ**.

21.2. **ИЗПЪЛНИТЕЛЯТ** има право да смени отговорното лице по всяко време на изпълнение на договора. **ВЪЗЛОЖИТЕЛЯТ** се уведомява писмено за предприетата промяна.

22. КОМУНИКАЦИЯ МЕЖДУ СТРАНИТЕ

22.1. Комуникацията между страните се води само между определените отговорни лица чрез референта по договора. Когато дадено съобщение трябва да достигне до друго лице, участващо в изпълнението от страна на **ВЪЗЛОЖИТЕЛЯ** или от страна на **ИЗПЪЛНИТЕЛЯ**, това се осъществява чрез отговорните лица по договора.

22.2. Всички съобщения, предизвестия и нареждания, свързани с изпълнението на договора и разменяни между **ВЪЗЛОЖИТЕЛЯ** и **ИЗПЪЛНИТЕЛЯ** са валидни, когато са изпратени в писмена форма – лично, чрез електронна поща, телефакс или куриер, срещу потвърждение от приемащата страна.

22.3. Валидните адреси, факс номера и електронна поща на страните се посочват в договора. В случай, че това не е посочено в договора, за валидни адрес и факс номер на **ВЪЗЛОЖИТЕЛЯ** се считат, посочените в документацията за участие в процедурата за възлагане на обществена поръчка, а на **ИЗПЪЛНИТЕЛЯ** – посочените в неговата оферта.

22.4. Между страните се допуска неформална комуникация по телефона с оглед улесняване на работата. Неформалната комуникация няма юридическа стойност и не се счита за официално приета.

22.5. Комуникацията с чуждестранни **ИЗПЪЛНИТЕЛИ** се осъществява на български език. Осигуряването на превод на документите на български език е за сметка на **ИЗПЪЛНИТЕЛЯ**.

22.6. Всяка от страните има право да изиска първоначална среща при стартиране на договора с цел уточняване на изискванията към изпълнение на договора, целите на **ВЪЗЛОЖИТЕЛЯ**, критериите за оценка на изпълнението на договора и планиране, изпълнение и производство, които трябва да извърши **ИЗПЪЛНИТЕЛЯ**.

22.7. Когато в хода на изпълнение на работата по договора възникнат обстоятелства, изискващи съставянето на двустранно подписан констативен протокол, заинтересованата страна отправя до другата мотивирана покана с обозначено място, дата и час на срещата. Уведомената страна е длъжна да отговори в три дневен срок след уведомяването (за дата на уведомяването се счита датата на входящия номер).

23. ЕЗИК НА ДОГОВОРА

23.1. Договорът с местни **ИЗПЪЛНИТЕЛИ** се съставя и подписва на български език в 2 еднообразни екземпляра.

23.2. С чуждестранни изпълнители, договора се подписва на български език и на друг език, ако това е упоменато в договора, по два еднообразни екземпляра на всеки от езиците. При противоречие на текстовете на различните езици, валиден е българският текст, освен ако не е определено друго в договора.

24. ПРОМЕНИ В ДОГОВОРА

24.1. Страните по договор за обществена поръчка могат да го променят или допълват само в предвидените в Закона за обществените поръчки случаи.

ИЗПЪЛНИТЕЛ:

.....
гр.....
ул.
тел/факс:
E-mail:
ЕИК:
ИН по ЗДДС: BG

ВЪЗЛОЖИТЕЛ:

"АЕЦ Козлодуй" ЕАД
3321 Козлодуй
БЪЛГАРИЯ
тел/факс: 0973/73530; 0973/76027
E-mail: commercial@npp.bg
ЕИК: 106513772
ИН по ЗДДС: BG 106513772

ИЗПЪЛНИТЕЛ:

.....
.....

ВЪЗЛОЖИТЕЛ:

.....
.....

ДЕКЛАРАЦИЯ**по чл. 47, ал.9 от ЗОП**

(за обстоятелствата по чл. 47, ал. 1, ал. 2, т. 2а и ал. 5 от ЗОП)

от Кандидат/Участник в процедура

с предмет **"Доставка на стендове за изпитания на хидроамортизтори"**

Долуподписаният /-ната/ _____

с ЕГН _____, притежаващ лична карта № _____, издадена на _____

от МВР, гр. _____, адрес: _____,

в качеството си на _____, представляващ Кандидата _____

_____, със седалище _____ и адрес

на управление: _____, тел./факс:

_____, вписано в търговския регистър към Агенция по вписванията с

ЕИК № _____; ИН по ЗДДС № _____

ДЕКЛАРИРАМ, ЧЕ:

1. Не съм осъден с влязла в сила присъда за:

а) престъпление против финансовата, данъчната или осигурителната система, включително изпиране на пари, по чл. 253-260 от Наказателния кодекс;

б) подкуп по чл. 301 - 307 от Наказателния кодекс;

в) участие в организирана престъпна група по чл. 321 и 321а от Наказателния кодекс;

г) престъпление против собствеността по чл. 194 - 217 от Наказателния кодекс;

д) престъпление против стопанството по чл. 219 - 252 от Наказателния кодекс;

2. Не съм свързано лице с възложителя или със служители на ръководна длъжност в неговата организация.

3. Кандидатът/Участникът, когото представлявам:

а) не е обявен в несъстоятелност;

б) не се намира в производство по ликвидация или в друга подобна процедура съгласно националните закони и подзаконови актове;

в) не е виновен за неизпълнение на задължения по договор за обществена поръчка, доказано от възложителя с влязло в сила съдебно решение;

г) не е сключил договор с лице по чл. 21 или 22 от Закона за предотвратяване и установяване на конфликт на интереси;

д) няма задължения по смисъла на чл. 162, ал. 2, т. 1 от Данъчно-осигурителния процесуален кодекс към държавата и към община, установени с влязъл в сила акт на компетентен орган*, или

- има задължения по смисъла на чл.162, ал.2, т.1 от Данъчно.осигурителния процесуален кодекс, но е допуснато разсрочване или отсрочване на тези задължения и няма задължения за данъци*, или

- няма задължения за данъци или вноски за социалното осигуряване съгласно законодателството на държавата, в която е установен*;

(невярното се зачертава)

.....
/информация относно публичните регистри, в които се съдържат горепосочените обстоятелства/

или

.....
/компетентният орган, който съгласно законодателството на държавата, в която кандидатът или участникът е установен, е длъжен да предоставя информация за тези обстоятелства служебно на възложителя/

Известно ми е, че при деклариране на неверни данни нося наказателна отговорност по чл.313 от НК.

_____ г.

Декларатор: _____

Забележка: Декларацията се подава от лицата по чл. 47, ал. 4 от ЗОП

ДЕКЛАРАЦИЯ

по чл. 56, ал.1, т.6 от ЗОП

от Кандидат/Участник в процедура

с предмет "Доставка на стендове за изпитания на хидроамортизтори"

Долуподписаният /-ната/ _____

с ЕГН _____, притежаващ лична карта № _____, издадена на _____

от МВР, гр. _____, адрес: _____,

в качеството си на _____, представляващ Кандидата _____

_____, със седалище _____ и адрес

на управление: _____, тел./факс:

_____, вписано в търговския регистър към Агенция по вписванията с

ЕИК № _____; ИН по ЗДДС № _____

ДЕКЛАРИРАМ, ЧЕ:

1. За Кандидата/Участника, когото представлявам не е налице свързаност с друг кандидат в процедурата в съответствие с чл. 55, ал. 7 от Закона за обществените поръчки.

2. За Кандидата/Участника, когото представлявам не е налице обстоятелство по чл. 8, ал. 8, т. 2 от ЗОП.

Известно ми е, че при деклариране на неверни данни нося наказателна отговорност по чл.313 от НК.

_____ г.

Декларатор: _____

Забележка: Декларацията се подава от лицата по чл.47, ал.4 от ЗОП, които представляват кандидата.

ДЕКЛАРАЦИЯ

по чл. 56, ал.1, т.12 от ЗОП

от Кандидат/Участник в процедура

с предмет "Доставка на стендове за изпитания на хидроамортисьори"

Долуподписаният /-ната/ _____
с ЕГН _____, притежаващ лична карта № _____, издадена на _____
от МВР, гр. _____, адрес: _____,
в качеството си на _____, представляващ Кандидата _____
_____, със седалище _____ и адрес
на управление: _____, тел./факс:
_____, вписано в търговския регистър към Агенция по вписванията с
ЕИК № _____; ИН по ЗДДС № _____

ДЕКЛАРИРАМ, ЧЕ:

Приемам специфичните и общите условия в проекта на договора, приложен към документацията за участие в процедурата.

_____ г

Декларатор: _____

Забележка: Декларацията се подава от лицата по чл. 47, ал. 4 от ЗОП

ДЕКЛАРАЦИЯ

за подаване на оферта

от Кандидат за участие в процедура на договаряне с обявление

с предмет "**Доставка на стендове за изпитания на хидроамортизъри**"

Долуподписаният /-ната/ _____

с ЕГН _____, притежаващ лична карта № _____, издадена на _____

от МВР, гр. _____, адрес: _____,

в качеството си на _____, представляващ Кандидата _____

_____, със седалище _____ и адрес

на управление: _____, тел./факс:

_____, вписано в търговския регистър към Агенция по вписванията с

ЕИК № _____; ИН по ЗДДС № _____

ДЕКЛАРИРАМ, ЧЕ:

1. В случай, че бъдем одобрени в предварителния подбор и бъдем поканени за участие в договарянето, ние ще представим оферта.

2. За подготовка и представяне на оферта, съгласно изискванията на документацията, за нас са необходими 10 календарни дни след получаване на писмена покана за представяне на оферта.

3. Ако Възложителят определи в поканата за участие срок за представяне на оферта посочения по-горе срок или по-дълъг, то ние приемаме, че сме постигнали споразумение с "АЕЦ Козлодуй" ЕАД съгласно чл.104а, ал.3 от Закона за обществените поръчки, относно срока за представяне на офертите.

4. Запознати сме със законовото право на Възложителя, в случай че не постигне споразумение за срока за представяне на оферти с всички кандидати, да определи срок за представяне на офертите, който обаче не може да бъде по-кратък от 19 дни от датата на поканата за участие.

_____г

Декларатор: _____

Забележка: Когато Участникът е юридическо лице е достатъчно подаване на декларацията от едно от лицата, които могат самостоятелно да го представляват.

ДЕКЛАРАЦИЯ

по чл. 56, ал.1, т.8 от ЗОП

от Кандидат/Участник в процедура

с предмет "Доставка на стендове за изпитания на хидроамортисьори"

Долуподписаният /-ната/ _____
с ЕГН _____, притежаващ лична карта № _____, издадена на _____
от МВР, гр. _____, адрес: _____,
в качеството си на _____, представляващ Кандидата _____
_____, със седалище _____ и адрес
на управление: _____, тел./факс:
_____, вписано в търговския регистър към Агенция по вписванията с
ЕИК № _____; ИН по ЗДДС № _____

ДЕКЛАРИРАМ, ЧЕ:

Няма да предложи на подизпълнители видове работи от предмета на обществената поръчка/Ще предложи на подизпълнител/и следните видове работи*:

I. Видове работи от предмета на поръчката:
.....
със съответстващия им дял в % от стойността на обществената поръчка (.....%) на
следния подизпълнител:
(наименование на подизпълнителя съгласно регистрацията му)

II. Видове работи от предмета на поръчката:
.....
със съответстващия им дял в % от стойността на обществената поръчка (.....%) на
следния подизпълнител:
(наименование на подизпълнителя съгласно регистрацията му)

III. Видове работи от предмета на поръчката:
.....
със съответстващия им дял в % от стойността на обществената поръчка (.....%) на
следния подизпълнител:
(наименование на подизпълнителя съгласно регистрацията му)

..... Г

Декларатор:

*Невярното се зачертава.

Забележка: Декларацията се подава от лицата по чл. 47, ал. 4 от ЗОП

ДЕКЛАРАЦИЯ

по чл. 33, ал. 4 от ЗОП

от Участник в процедура с предмет:

"Доставка на стендове за изпитания на хидроамортизтори"

Долуподписаният /-ната/ _____
с ЕГН _____, притежаващ лична карта № _____, издадена на _____
от МВР, гр. _____, адрес: _____,
представляващ _____ в качеството си на _____
_____ със седалище _____ и адрес
на управление: _____, тел./факс: _____,
вписано в търговския регистър към Агенцията по вписванията с ЕИК № _____,
ИН по ЗДДС № _____

ДЕКЛАРИРАМ, ЧЕ:

Следната предоставена, във връзка с горесцитираната обществена поръчка информация има конфиденциален характер :

- 1..... на основание
- 2..... на основание
- 3..... на основание

представлява техническа/търговска тайна.

(описва се всяка информация от техническото предложение за изпълнение на поръчката, която според участника има конфиденциален характер, както и правното основание, въз основа на което същата се квалифицира като конфиденциална)

Същите да бъдат считани за конфиденциални, да бъдат пазени като такива, както и да не бъдат предоставяни или разгласявани на трети страни, с изключение на случаите в които, същите са изискани от Държавни органи.

Възложителят няма право да разкрива информация, предоставена му от кандидати и участници посочена от тях като конфиденциална по отношение на технически или търговски тайни, с изключение на случаите в които информацията е съгласно чл. 44 от ЗОП.

Известно ми е, че при деклариране на неверни данни нося наказателна отговорност по чл.313 от НК.

_____ г.

Декларатор: _____

Забележка: Декларацията се подава от лицата по чл. 47, ал. 4 от ЗОП

БАНКОВА ГАРАНЦИЯ
ЗА УЧАСТИЕ В ПРОЦЕДУРАДо
“.....” ЕАД
гр.

Известени сме, че нашият Клиент, _____ [наименование и адрес на Кандидата], наричан за краткост по-долу КАНДИДАТ, ще участва в откритата с Ваше Решение № _____ / _____ г. [посочва се № и дата на Решението за откриването на процедурата] процедура за възлагане на обществена поръчка с наименование: _____ [посочва се наименованието, както и съответната обособена позиция и идентификационния номер поръчката, ако има такива].

Също така, сме информирани, че в съответствие с условията на процедурата и разпоредбите на Закона на обществените поръчки, КАНДИДАТЪТ трябва да представи в заявлението си гаранция за участие в процедурата, открита във Ваша полза, за сумата в размер _____ (словом: _____) [посочва се цифром и словом стойността и валутата на гаранцията, съгласно посоченото в обявлението по процедурата].

Като се има предвид гореспоменатото, ние _____ [наименование и адрес на Банката], с настоящото писмо-гаранция поемаме неотменимо и безусловно задължение да заплатим по посочената от Вас банкова сметка, сумата от _____ (словом: _____) [посочва се цифром и словом стойността и валутата на гаранцията], в срок до 3 (три) работни дни след получаване на първо Ваше писмено искане, съдържащо Вашата декларация, че КАНДИДАТЪТ е извършил едно от следните действия:

- а) оттегли заявлението си след изтичане на срока за получаване на заявления или оттегли офертата си след изтичането на срока за получаване на офертите;
- б) е поканен да подаде оферта, но не подаде такава;
- в) е определен за изпълнител, но не изпълни задължението си да сключи договор за обществената поръчка.

Вашето искане за усвояване на суми по тази гаранция е приемливо и ако бъде изпратено до нас в пълен текст чрез надлежно кодиран телекс/телеграф от обслужващата Ви банка, потвърждаващ че Вашето оригинално искане е било изпратено до нас чрез препоръчана поща и че подписите на същото правно обвързват Вашата страна. Вашето искане ще се счита за отправено след постъпване или на Вашата писмена молба за плащане, или по телекс, или по телеграф на посочения по-горе адрес.

Тази гаранция влиза в сила, от ____ часа на _____ г. [посочват се датата и часа, указани в обявлението по процедурата като краен срок за подаване на заявленията].

Отговорността ни по тази гаранция ще изтече в ____ часа на _____ г. [изискуема валидност на гаранцията за участие минимум 150 календарни дни от влизането ѝ в сила] до която дата какъвто и да е иск по нея трябва да бъде получен от нас. След тази дата гаранцията автоматично става невалидна, независимо дали това писмо-гаранция ни е изпратено обратно или не.

Гаранцията трябва да ни бъде изпратена обратно веднага след като вече не е необходима или нейната валидност е изтекла, което от двете събития настъпи по-рано.

Гаранцията е лично за Вас и не може да бъде прехвърляна.

Подпис и печат,
(БАНКА)

БАНКОВА ГАРАНЦИЯ
ЗА ИЗПЪЛНЕНИЕ НА ДОГОВОР

До

“ ” ЕАД

гр.

Известени сме, че нашият Клиент, _____ [наименование и адрес на кандидата], наричан за краткост по-долу ИЗПЪЛНИТЕЛ, с Ваше Решение № _____ / _____ г. [посочва се № и дата на Решението за класиране] е класиран на първо място в процедурата за възлагане на обществена поръчка с обект: _____ [описва се обекта и съответната обособена позиция, ако има такава], с което е определен за ИЗПЪЛНИТЕЛ на посочената обществена поръчка.

Също така, сме информирани, че в съответствие с условията на процедурата и разпоредбите на Закона на обществените поръчки, при подписването на Договора за възлагането на обществената поръчка, ИЗПЪЛНИТЕЛЯТ следва на Вас, в качеството Ви на Възложител на горепосочената поръчка, да представи банкова гаранция за добро изпълнение открита във Ваша полза, за сумата в размер на _____ % [посочва се размера от обявлението за участие] от общата стойност на поръчката, а именно _____ (словом: _____) [посочва се цифром и словом стойността и валутата на гаранцията], за да гарантира предстоящото изпълнение на задължения си, в съответствие с договорените условия.

Като се има предвид гореспоменатото, ние _____ [Банка], с настоящето поемаме неотменимо и безусловно задължение да Ви заплатим всяка сума, предявена от Вас, но общия размер на които не надвишават _____ (словом: _____) [посочва се цифром и словом стойността и валутата на гаранцията], в срок до 3 (три) работни дни след получаването на първо Ваше писмено поискване, съдържащо Вашата декларация, че ИЗПЪЛНИТЕЛЯТ не е изпълнил някое от договорните си задължения.

Вашето искане за усвояване на суми по тази гаранция е приемливо и ако бъде изпратено до нас в пълен текст чрез надлежно кодиран телекс/телеграф от обслужващата Ви банка, потвърждаващ че Вашето оригинално искане е било изпратено до нас чрез препоръчана поща и че подписите на същото правно обвързват Вашата страна. Вашето искане ще се счита за отправено след постъпване или на Вашата писмена молба за плащане, или по телекс, или по телеграф на посочения по-горе адрес.

Тази гаранция влиза в сила, от момента на нейното издаване.

Отговорността ни по тази гаранция ще изтече на _____ [посочва се дата и час на валидност на гаранцията съобразени с договорените условия], до която дата какъвто и да е иск по нея трябва да бъде получен от нас. След тази дата гаранцията автоматично става невалидна, независимо дали това писмо-гаранция ни е изпратено обратно или не.

Гаранцията трябва да ни бъде изпратена обратно веднага след като вече не е необходима или нейната валидност е изтекла, което от двете събития настъпи по-рано.

Гаранцията е лично за Вас и не може да бъде прехвърляна.

Подпис и печат,
(БАНКА)

ИНФОРМАЦИОНЕН ЛИСТ – ДАННИ ЗА КАНДИДАТА/УЧАСТНИКА

Наименование на кандидата/участника:	<i>Посочете точното наименование на дружеството, според съдебната регистрация</i>
Седалище по регистрация:	<i>Посочете държавата и адрес на седалището на кандидата</i>
Точен адрес за кореспонденция:	<i>Посочете улица, град, пощенски код, държава</i>
Лице за контакти:	<i>Посочете име, фамилия и длъжност</i>
Телефонен номер:	<i>Посочете код на населеното място и телефонен номер</i>
Факс номер:	<i>Посочете код на населеното място и номер на факс</i>
Електронен адрес:	
Интернет адрес:	
Правен статус:	<i>Посочете търговското дружество или обединения или друга правна форма, дата на учредяване или номера и датата на вписване и къде</i>
ИН по ЗДДС и държава на данъчна регистрация съгласно данъчната декларация:	<i>Посочете ИН по ЗДДС и наименованието на държавата, например: България.....</i>
ЕИК /Булстат и/или друга идентифицираща информация в съответствие със законодателството на държавата, в която кандидатът/участникът е установен/:	
Банкови реквизити:	<i>Сметка в (валута), IBAN: Банка: BIC:</i>
Предмет на поръчката:	<i>“Доставка на стендове за изпитания на хидроамортисьори”</i>
Номер на поръчката:	<i>29435</i>
Дата на изготвяне на заявлението:	<i>Посочете дата (дата, месец, година)</i>

До: (Наименование на Възложителя)

ПОДПИС и ПЕЧАТ:

_____ (име и фамилия)
 _____ (дата)
 _____ (длъжност на управляващия/представяващия кандидата/участника)
 _____ (наименование на кандидата/участника)