



АГЕНЦИЯ ПО ОБЩЕСТВЕНИ ПОРЪЧКИ  
1000 София, ул. Лега 4  
факс: 940 7078  
e-mail: [rop@aop.bg](mailto:rop@aop.bg), [e-rop@aop.bg](mailto:e-rop@aop.bg)  
интернет адрес: <http://www.aop.bg>

## ПУБЛИЧНА ПОКАНА

### ДЕЛОВОДНА ИНФОРМАЦИЯ

<b>Деловодна информация</b> Партида на възложителя: 00353 Поделение: _____ Изходящ номер: ЗОП-О- <del>49</del> от дата 13/07/2015 Коментар на възложителя: <b>12 - 9043751</b>

### РАЗДЕЛ I: ВЪЗЛОЖИТЕЛ

<b>I.1) Наименование, адреси и място/места за контакт:</b>		
Възложител АЕЦ Козлодуй ЕАД		
Адрес гр. Козлодуй		
Град Козлодуй	Пощенски код 3321	Страна РБългария
Място/места за контакт Управление Търговско	Телефон 0973 73335	
Лице за контакт (може и повече от едно лице) Петър Хайдutow		
Е-mail PAHaidutov@npp.bg	Факс 0973 76007	
Интернет адрес/и (когато е приложимо) Адрес на възложителя: <a href="http://www.kznpp.org">www.kznpp.org</a> Адрес на профил на купувача (или друг интернет адрес, на който е публикувана поканата): <a href="http://www.kznpp.org/index.php?lang=bg&amp;p=actuality&amp;p1=communally_orders&amp;psub=com_procedures&amp;id=2519&amp;page=0&amp;view_offset=&amp;offers_per_page=">http://www.kznpp.org/index.php?lang=bg&amp;p=actuality&amp;p1=communally_orders&amp;psub=com_procedures&amp;id=2519&amp;page=0&amp;view_offset=&amp;offers_per_page=</a>		

### РАЗДЕЛ II

<b>Обект на поръчката</b>		
<input type="checkbox"/> Строителство	<input checked="" type="checkbox"/> Доставки	<input type="checkbox"/> Услуги
<b>Кратко описание</b> Доставка на скрепителни елементи		
<b>Общ терминологичен речник (CPV)</b>		
	<b>Осн. код</b>	<b>Доп. код (когато е приложимо)</b>
<b>Осн. предмет</b>	44532200	
<b>Доп. предмети</b>	44531300	
	44531100	
	44531000	
	44532100	
	44532300	
	44531700	

**РАЗДЕЛ III**

<b>Количество или обем (Когато е приложимо)</b>	
Поръчката включва доставка на скрепителни елементи с технически характеристики и количества съгласно Техническа спецификация № 2015.00.ОБ.00.ТСП.1069 по следните обособени позиции: Обособена позиция №1 – Винтове, шайби и зегерки Обособена позиция №2 – Скоби за водни съединения, нитове, попнитове, шплентове, гвоздей и други Обособена позиция №3 – Крепежни изделия от неръждаема стомана Прогнозна стойност (в цифри): 23300.00 Валута: BGN	
<b>Място на извършване</b> АЕЦ Козлодуй ЕАД	код NUTS: BG313
<b>Изисквания за изпълнение на поръчката</b>	
1. Изискванията за изпълнение на настоящата поръчка са подробно описани в Техническа спецификация № 2015.00.ОБ.00.ТСП.1069 2. Изисквания към Участниците: 2.1. Участниците следва да са производители или упълномощени представители на производителя – не се изисква за Обособена позиция № 2. 3. Всички изисквания, поставени от ТС се отнасят и за евентуални подизпълнители на основния изпълнител по договора, в зависимост от дейностите, които ще изпълняват. 4. При сключване на договор, определеният за изпълнител участник представя документи за удостоверяване липсата на обстоятелства по чл. 47, ал. 1, т. 1 от ЗОП (освен когато законодателството на държавата, в която е установен, предвижда включването на някое от тези обстоятелства в публичен регистър или предоставянето им служебно на Възложителя) и декларация за липсата на обстоятелства по чл. 47, ал. 5 от ЗОП в 7 (седем) дневен срок от датата на уведомяването му.	
<b>Критерий за възлагане</b>	
<input checked="" type="checkbox"/> най-ниска цена <input type="checkbox"/> икономически най-изгодна оферта	
<b>Показатели за оценка на офертите</b>	
<b>Срок за получаване на офертите</b>	
Дата: 24/07/2015 дд/мм/гггг	Час: 16:00
<b>Европейско финансиране</b>	
Да <input type="checkbox"/> Не <input checked="" type="checkbox"/>	
<b>Допълнителна информация</b>	
Допълнителна информация и документи, свързани с поръчката, могат да бъдат получени на посочения интернет адрес или друго: Отварянето на офертите ще се извърши на 27.07.2015 г. от 09:00 часа в Управление "Търговско", "АЕЦ Козлодуй" ЕАД	
<b>РАЗДЕЛ IV</b>	
<b>Срок на валидност на публичната покана (включително)</b>	
Дата: 24/07/2015 дд/мм/гггг	

# "АЕЦ КОЗЛОДУЙ" ЕАД

Блок: ЕП-2,ОРУ,ХТС,ОДО

УТВЪРЖДАВАМ

Система: 00

ГЛАВЕН ИНЖЕНЕР ЕП2: 

Подразделение: „АЕЦ Козлодуй” ЕАД

.....07.07..... 2015 г. / А.Атанасов /

## ТЕХНИЧЕСКА СПЕЦИФИКАЦИЯ

№ 2015-00.05.00.707.1069

### за доставка на скрепителни елементи

#### 1. Описание на доставката

##### 1.1. Описание на доставяните материали

Скрепителните елементи са необходими за извършваните ремонтни дейности, както и за отстраняване на забележки по оборудването. Те са разделени в 3 обособени позиции според предназначението им:

- Обособена позиция №1 - Винтове, шайби и зегерки.
- Обособена позиция №2 - Скоби за водни съединения, нитове, попнитове, шплентове, гвоздеи и други.
- Обособена позиция №3 - Крепешни изделия от неръждаема стомана.

##### 1.2. Обхват на доставката

Доставката да бъде извършена поетапно след получаване на писмена заявка от Възложителя, като срока за изпълнение на договора е 1 /една/ година.

##### 1.3. Нестандартни/специализирани елементи, резервни части и инструменти към доставката

Не са необходими.

#### 2. Основни характеристики на материалите

##### 2.1. Класификация на материалите

Съгласно Приложение №1

##### 2.2. Квалификация на материалите

Съгласно Приложение №1 и Приложение №2

##### 2.3. Физически и геометрични характеристики

Съгласно Приложение №1 и Приложение №2

##### 2.4. Характеристики на материалите

Съгласно Приложение №1 и Приложение №2

##### 2.5. Химични, механични, металургични и/или други свойства

Съгласно Приложение №1 и Приложение №2

##### 2.6. Условия при работа в среда с йонизиращи лъчения

Не са необходими.

##### 2.7. Нормативно-технически документи

Съгласно нормативно-техническите документи от завода производител.

#### 3. Опаковане, транспортиране, временно складиране

##### 3.1. Изисквания към доставката и опаковката

Скрепителните елементи да бъдат доставени в опаковка гарантираща безопасно транспортиране и товаро-разтоварни дейности, както запазване и безопасно съхранение на стоката след доставка.

##### 3.2. Условия за съхранение

Съгласно изискванията и предписанията на производителя.

#### **4. Изисквания към доставчика**

Доставчика да е производител или оторизиран представител на производителя.

- Не се отнася за ОП №2

#### **5. Входящ контрол**

При приемане на стоката Възложителя извършва общ входящ контрол на територията на "АЕЦ Козлодуй" ЕАД.

Доставката да бъде съпроводена от следните документи:

- Фактура;
- Приемо-предавателен протокол;
- Сертификат/декларация за съответствие;
- Сертификат/декларация за произход;
- Опаковъчен лист;
- Условия за съхранение.

# ТЕХНИЧЕСКА СПЕЦИФИКАЦИЯ към 2015.00.05.00.707.1069

за доставка на крепежни елементи

## Обособена позиция №1 – Винтове, шайби и зегерки

№	ID	Наименование	Технически характеристики	М. ед.	К-во	Стандарт	Др. Изисквания
1	22370	Винт за дърво	Ø2,5x20 с плоска скрита глава(фрезенкова) и кръстат шлиц/покритие Zn	бр.	200	DIN 7997	
2	44708	Винт за дърво	Ø2x20 с плоска скрита глава(фрезенкова) и кръстат шлиц/покритие Zn	бр.	100	DIN 7997	
3	22371	Винт за дърво	Ø2,5x25 с плоска скрита глава(фрезенкова) и кръстат шлиц/покритие Zn	бр.	100	DIN 7997	
4	22369	Винт за дърво	Ø2,5x16 с плоска скрита глава(фрезенкова) и кръстат шлиц/покритие Zn	бр.	500	DIN 7997	
5	22099	Винт за дърво	Ø3,5x40 с плоска скрита глава(фрезенкова) и кръстат шлиц/покритие Zn	бр.	500	DIN 7997	
6	22086	Винт за дърво	Ø4x30 с плоска скрита глава(фрезенкова) и кръстат шлиц/покритие Zn	бр.	700	DIN 7997	
7	22377	Винт за дърво	Ø4x30 с плоска скрита глава(фрезенкова) и кръстат шлиц/покритие В1	бр.	200	DIN 7997	
8	22378	Винт за дърво	Ø4x35 с плоска скрита глава(фрезенкова) и кръстат шлиц/покритие Zn	бр.	500	DIN 7997	
9	21565	Винт за дърво	Ø4x45 с плоска скрита глава(фрезенкова) и кръстат шлиц/покритие Zn	бр.	400	DIN 7997	
10	22383	Винт за дърво	Ø4x50 с плоска скрита глава(фрезенкова) и кръстат шлиц/покритие Zn	бр.	400	DIN 7997	
11	116821	Винт за дърво	Ø4x60 с плоска скрита глава(фрезенкова) и кръстат шлиц/покритие Zn	бр.	200	DIN 7997	
12	107848	Винт за дърво	Ø4x70 с плоска скрита глава(фрезенкова) и кръстат шлиц/покритие Zn	бр.	1100	DIN 7997	
13	21665	Винт за дърво	Ø5x30 с плоска скрита глава(фрезенкова) и кръстат шлиц/покритие Zn	бр.	800	DIN 7997	

№	ID	Наименование	Технически характеристики	М. ед.	К-во	Стандарт	Др. Изисквания
14	22384	Винт за дърво	Ø5x40 с плоска скрита глава(фрезенкова) и кръстат шлиц/покритие Zn	бр.	1600	DIN 7997	
15	22385	Винт за дърво	Ø5x50 с плоска скрита глава(фрезенкова) и кръстат шлиц/покритие Zn	бр.	1800	DIN 7997	
16	22386	Винт за дърво	Ø5x60 с плоска скрита глава(фрезенкова) и кръстат шлиц/покритие Zn	бр.	720	DIN 7997	
17	116820	Винт за дърво	Ø5x80 с плоска скрита глава(фрезенкова) и кръстат шлиц/покритие Zn	бр.	200	DIN 7997	
18	22085	Винт за дърво	Ø6x60 с плоска скрита глава(фрезенкова) и кръстат шлиц/покритие Zn	бр.	1040	DIN 7997	
19	21666	Винт за дърво	Ø8x40 с плоска скрита глава(фрезенкова) и кръстат шлиц/покритие Zn	бр.	700	DIN 7997	
20	22441	Винт самонарезен	Ø3,9x16	бр.	600	DIN 7981 C	
21	71065	Винт самопробивен	Ø4,2x16;обла цилиндрична глава и кръстат шлиц/покритие Zn	бр.	5000	DIN 7504 N	
22	21725	Винт самопробивен	Ø4,2x32; с шестостенна глава, покритие Zn	бр.	200	DIN 7504 K	
23	102207	Винт самопробивен за метал	Ø4,8x16; с шестостенна глава и шайба с неопреново уплътнение.	бр.	2000	DIN 7504 K	
24	110771	Винт самонарезен за метал	Ø5,5x25; с шестостенна глава 8мм; кадриран/поцинкован.	бр.	500	DIN 7504 K	
25	80217	Винт самонарезен за метал	Ø5,5x32; с шайба с гумено уплътнение.	бр.	1100	DIN 7504 K	
26	44690	Винт самонарезен за метал	Ø5,5x38; с шайба с гумено уплътнение.	бр.	1000	DIN 7504 K	
27	22111	Винт с обла глава	M3x40; покритие Zn	бр.	300	DIN 7985; ISO 7045	
28	22115	Винт с обла глава	M4x20; покритие Zn	бр.	300	DIN 7985; ISO 7045	
29	22356	Винт с обла глава	M4x30; покритие Zn	бр.	300	DIN 7985; ISO 7045	
30	22357	Винт с обла глава	M4x40; покритие Zn	бр.	300	DIN 7985; ISO 7045	

ID	Наименование	Технически характеристики	М. ед.	К-во	Стандарт	Др. Изисквания
31	Винт с обла глава	M4x45; покритие Zn	бр.	300	DIN 7985; ISO 7045	32
32	Винт с обла глава	M5x10; покритие Zn	бр.	200	DIN 7985; ISO 7045	
33	Винт с обла глава	M5x16; покритие Zn	бр.	200	DIN 7985; ISO 7045	
34	Винт с обла глава	M5x25; покритие Zn	бр.	200	DIN 7985; ISO 7045	
35	Винт с обла глава	M5x40; покритие Zn	бр.	200	DIN 7985; ISO 7045	
36	Винт с обла глава	M5x50; покритие Zn	бр.	200	DIN 7985; ISO 7045	
37	Винт с обла глава	M5x60; покритие Zn	бр.	200	DIN 7985; ISO 7045	
38	Винт с обла глава	M6x16; покритие Zn	бр.	300	DIN 7985; ISO 7045	
39	Винт с обла глава	M6x25; покритие Zn	бр.	300	DIN 7985; ISO 7045	
40	Винт с обла глава	M6x30; покритие Zn	бр.	300	DIN 7985; ISO 7045	
41	Винт с обла глава	M6x50; покритие Zn	бр.	200	DIN 7985; ISO 7045	
42	Винт с обла глава	M6x60; покритие Zn	бр.	200	DIN 7985; ISO 7045	
43	Винт рапиден	Ø3,5x25; оксидиран за гипсокартон	бр.	2000	DIN 18182	
44	Шайба пружинна	M6; покритие Zn	кг.	0,25	DIN 127A; БДС 833-82	
45	Шайба пружинна	M12; покритие Zn	кг.	3	DIN 127A; БДС 833-82	
46	Шайба пружинна	M16; покритие Zn	кг.	4	DIN 127A; БДС 833-82	
47	Шайба пружинна	M18; покритие Zn	кг.	5	DIN 127A; БДС 833-82	
48	Шайба пружинна	M20; покритие Zn	кг.	13	DIN 127A; БДС 833-82	
49	Шайба пружинна	M24; покритие Zn	кг.	5	DIN 127A; БДС 833-82	
50	Шайба подложна	M5; покритие Zn	кг.	0,5	DIN 125B; ISO 7090 БДС 206-78	
51	Шайба подложна	M6; покритие Zn	кг.	13,8	DIN 125B; ISO 7090 БДС 206-78	

№	ID	Наименование	Технически характеристики	М. ед.	К-во	Стандарт	Др. Изисквания
52	22006	Шайба подложна	M8; покритие Zn	кг.	17,5	DIN 125B; ISO 7090 БДС 206-78	
53	21987	Шайба подложна	M10; покритие Zn	кг.	6,5	DIN 125B; ISO 7090 БДС 206-78	
54	21989	Шайба подложна	M12; покритие Zn	кг.	16,5	DIN 125B; ISO 7090 БДС 206-78	
55	21990	Шайба подложна	M14; покритие Zn	кг.	3	DIN 125B; ISO 7090 БДС 206-78	
56	21991	Шайба подложна	M14; покритие Zn	кг.	14	DIN 125B; ISO 7090 БДС 206-78	
57	21993	Шайба подложна	M16; покритие Zn	кг.	15	DIN 125B; ISO 7090 БДС 206-78	
58	21761	Шайба подложна	M18; покритие Zn	кг.	12	DIN 125B; ISO 7090 БДС 206-78	
59	21582	Шайба подложна	M22; черна, без покритие	кг.	9	DIN 125B; ISO 7090 БДС 206-78	
60	21996	Шайба подложна	M24; покритие Zn	кг.	8	DIN 125B; ISO 7090 БДС 206-78	
61	38972	Дихтунка	Ø8x Ø12x1мм; мед(Cu)	бр.	20	DIN 7603A	
62	603	Дихтунка	Ø10x Ø14x1мм; мед(Cu)	бр.	20	DIN 7603A	
63	38973	Дихтунка	Ø16x Ø20x1,5мм; мед(Cu)	бр.	20	DIN 7603A	
64	65603	Дихтунка	Ø22x Ø28x1,5мм; мед(Cu)	бр.	25	DIN 7603A	
65	100896	Дихтунка	Ø24x Ø29x2мм; мед(Cu)	бр.	30	DIN 7603A	



№	ID	Наименование	Технически характеристики	М. ед.	К-во	Стандарт	Др. Изисквания
66	90147	Зегерка за вал	Ø 18мм	бр.	10	DIN 471	
67	44804	Зегерка за вал	Ø 25мм	бр.	10	DIN 471	
68	44810	Зегерка за вал	Ø 30мм	бр.	10	DIN 471	
69	44792	Зегерка за вал	Ø 32мм	бр.	10	DIN 471	
70	65263	Зегерка за вал	Ø 40мм	бр.	10	DIN 471	
71	44793	Зегерка за вал	Ø 44мм	бр.	10	DIN 471	
72	65268	Зегерка за вал	Ø 45мм	бр.	10	DIN 471	
73	65270	Зегерка за вал	Ø 50мм	бр.	10	DIN 471	
74	65272	Зегерка за вал	Ø 55мм	бр.	150	DIN 471	
75	44794	Зегерка за вал	Ø 58мм	бр.	10	DIN 471	
76	65275	Зегерка за вал	Ø 60мм	бр.	10	DIN 471	
77	65277	Зегерка за вал	Ø 65мм	бр.	10	DIN 471	
78	65279	Зегерка за вал	Ø 70мм	бр.	300	DIN 471	
79	65280	Зегерка за вал	Ø 75мм	бр.	10	DIN 471	
80	65283	Зегерка за вал	Ø 80мм	бр.	10	DIN 471	
81	65284	Зегерка за вал	Ø 85мм	бр.	10	DIN 471	
82	65285	Зегерка за вал	Ø 90мм	бр.	10	DIN 471	
83	65286	Зегерка за вал	Ø 95мм	бр.	10	DIN 471	
84	65287	Зегерка за вал	Ø 100мм	бр.	10	DIN 471	
85	44811	Зегерка за отвор	Ø 47мм	бр.	10	DIN 472	
86	44805	Зегерка за отвор	Ø 72мм	бр.	10	DIN 472	
87	44806	Зегерка за отвор	Ø 80мм	бр.	10	DIN 472	

## Обособена позиция №2 – Скоби за водни съединения, нитове, попитове, шпелентове, гвоздей и други

№	ID	Наименование	Технически характеристики	М. ед.	К-во	Стандарт	Др. Изисквания
1	21946	Скоба за водно съединение	обхват: Ø 8мм - Ø 12мм	бр.	100	DIN 3017	
2	21933	Скоба за водно съединение	обхват: Ø 12мм - Ø 22мм	бр.	280	DIN 3017	
3	21936	Скоба за водно съединение	обхват: Ø 16мм - Ø 27мм	бр.	260	DIN 3017	
4	44737	Скоба за водно съединение	обхват: Ø 20мм - Ø 32мм	бр.	40	DIN 3017	
5	21939	Скоба за водно съединение	обхват: Ø 25мм - Ø 40мм	бр.	260	DIN 3017	
6	21941	Скоба за водно съединение	обхват: Ø 30мм - Ø 45мм	бр.	180	DIN 3017	
7	21942	Скоба за водно съединение	обхват: Ø 32мм - Ø 50мм	бр.	130	DIN 3017	
8	21943	Скоба за водно съединение	обхват: Ø 40мм - Ø 60мм	бр.	100	DIN 3017	
9	21945	Скоба за водно съединение	обхват: Ø 50мм - Ø 70мм	бр.	120	DIN 3017	
10	109457	Шпилка стоманена	M10x1000 с цяла резба; клас на якост: 8.8; Zn(поцинкован)	бр.	20	DIN 976-1	
11	109458	Шпилка стоманена	M12x1000 с цяла резба; клас на якост: 8.8; Zn(поцинкован)	бр.	8	DIN 976-1	
12	109459	Шпилка стоманена	M14x1000 с цяла резба; клас на якост: 8.8; Zn(поцинкован)	бр.	8	DIN 976-1	
13	109462	Шпилка стоманена	M18x1000 с цяла резба; клас на якост: 8.8; Zn(поцинкован)	бр.	6	DIN 976-1	
14	109463	Шпилка стоманена	M20x1000 с цяла резба; клас на якост: 8.8; Zn(поцинкован)	бр.	6	DIN 976-1	
15	109465	Шпилка стоманена	M22x1000 с цяла резба; клас на якост: 8.8; Zn(поцинкован)	бр.	6	DIN 976-1	
16	109466	Шпилка стоманена	M24x1000 с цяла резба; клас на якост: 8.8; Zn(поцинкован)	бр.	6	DIN 976-1	
17	109468	Шпилка стоманена	M27x1000 с цяла резба; клас на якост: 8.8; Zn(поцинкован)	бр.	6	DIN 976-1	

№	ID	Наименование	Технически характеристики	М. ед.	К-во	Стандарт	Др. Изисквания
18	109470	Шпилка стоманена	M30x1000 с цяла резба, клас на якост: 8.8; Zn(поцинкован)	бр.	6	DIN 976-1	
19	107952	Шпилка за фланцеви връзки на арматура	M16x75 с цяла резба; клас на якост: 8.8; Zn(поцинкован)	бр.	100	DIN 976-1	
20	107456	Шпилка	M16x85 с цяла резба; клас на якост: 8.8; Zn(поцинкован)	бр.	100	DIN 976-1	
21	107951	Шпилка за фланцеви връзки на арматура	M20x100 с цяла резба; клас на якост: 8.8; Zn(поцинкован)	бр.	100	DIN 976-1	
22	81132	Дюбел	пластмасов: Ø 6x30мм, к-т с винт	бр.	50		
23	13520	Дюбел универсален	пластмасов: Ø 6x30мм	бр.	1300		
24	13521	Дюбел универсален	пластмасов: Ø 8x40мм	бр.	500		
25	13517	Дюбел универсален	пластмасов: Ø 10x50мм	бр.	600		
26	106738	Дюбел	Ø 8x80, комплект с винт галванично поцинкован с шестостенна глава или с глава Torx; дюбела да е с товароносимост 0,85KN в бетон	бр.	815		
27	106739	Дюбел	Ø 10x80, комплект с винт галванично поцинкован с шестостенна глава и интегрирана шайба; товароносимост в бетон 1,8KN	бр.	300		
28	44766	Нит	Ø4x15; алуминиев	кг	1	DIN 661	
29	21900	Нит	Ø8x25; алуминиев	кг	4	DIN 661	
30	21727	Попнит	Ø3x12	бр.	100	DIN 7337 A	
31	21914	Попнит	Ø4x12	бр.	500	DIN 7337 A	
32	21638	Попнит	Ø4x14	бр.	100	DIN 7337 A	
33	21915	Попнит	Ø4x16	бр.	300	DIN 7337 A	
34	21916	Попнит	Ø4x18	бр.	100	DIN 7337 A	
35	21529	Шплент	2x25	бр.	100	DIN 94	
36	21541	Шплент	2,5x25	бр.	100	DIN 94	

№	ID	Наименование	Технически характеристики	М. ед.	К-во	Стандарт	Др. Изисквания
37	54943	Шплент	2,5x40	бр.	100	DIN 94	
38	21544	Шплент	3,2x25	бр.	100	DIN 94	
39	21546	Шплент	3,2x36	бр.	100	DIN 94	
40	22047	Шплент	4x45	бр.	100	DIN 94	
41	2092	Шплент	4x50	бр.	100	DIN 94	
42	22050	Шплент	4x63	бр.	100	DIN 94	
43	44680	Шплент	5x63	бр.	100	DIN 94	
44	10383	Гресъорка права тип Н1	Резба М6x1; А=15мм; В=5мм; SW=7мм; покритие Zn	бр.	90	DIN 71412A	
45	10384	Гресъорка ъглова тип Н2 /45/	Резба М6x1; А=26мм; В=5мм; С=10,5; SW=11мм; покритие Zn	бр.	40	DIN 71412B	
46	36598	Гресъорка права тип Н1	Резба М10x1; А=15мм; В=5мм; SW=11мм; покритие Zn	бр.	200	DIN 71412A	
47	101043	Гресъорка ъглова тип Н2 /45/	Резба М10x1; А=26мм; В=5мм; С=10,5; SW=11мм; покритие Zn	бр.	170	DIN 71412B	
48	50572	Пръстен меден	A12x16-M1;	бр.	20	БДС 3609-73	
49	50574	Пръстен меден	A14x18-M1;	бр.	20	БДС 3609-73	
50	82184	Стяжка за универсална лента за скоби	стомана А2; винт-стомана поцинкована, ширина 8мм x 1мм.	бр.	300		
51	82182	Лента универсална за скоби	стомана А2; размери 5000мм x 8мм x 1мм.	бр.	10		
52	21690	Гвоздей закален	3x50мм	кг	2		
53	21851	Гвоздей	3,2x70мм	кг	2		

## Обособена позиция №3 Крепешни изделия от неръждаема стомана

№	ID	Наименование	Технически характеристики	М. ед.	К-во	Стандарт	Др. Изисквания
1	105486	Болтово съединение	Чертеж приложение 2 – комплект от 1бр. Болт M16x45 с непълна резба, 2бр. Шайба подложна M16 1бр. Гайка M16, материал неръждаема стомана 08X18H10T	бр.	400	ГОСТ 5632-72	
2	116826	Болт вътрешен шестостен - инбус	M6x20; материал INOX (неръждаема стомана), в комплект пружинна шайба и плоска шайба; стъпка на резбата 1мм; стомана A2; якост 8.8	бр.	200	DIN 912 DIN 137A DIN 125A	
3	116827	Болт вътрешен шестостен - инбус	M8x40; материал INOX (неръждаема стомана), в комплект пружинна шайба и плоска шайба; стъпка на резбата 1,25мм; стомана A2; якост 8.8	бр.	200	DIN 912 DIN 137A DIN 125A	
4	117624	Гайка	M10 с нормална точност от материал 14X17H2	бр.	100		
5	117623	Гайка	M12 с нормална точност от материал 14X17H2	бр.	100		
6	117622	Гайка	M16 с нормална точност от материал 14X17H2	бр.	400		
7	117621	Шпилка	За фланцеве връзки на арматура – M10x60 с цяла резба, от материал 14X17H2	бр.	50		
8	117620	Шпилка	За фланцеве връзки на арматура – M12x60 с цяла резба, от материал 14X17H2	бр.	50		
9	117619	Шпилка	За фланцеве връзки на арматура – M16x70 с цяла резба, от материал 14X17H2	бр.	100		
10	117618	Шпилка	За фланцеве връзки на арматура – M16x80 с цяла резба, от материал 14X17H2	бр.	100		
11	21744	Шайба	M16 от неръждаема стомана 08X18H10T	бр.	3000	БДС 206-78	

2.5/

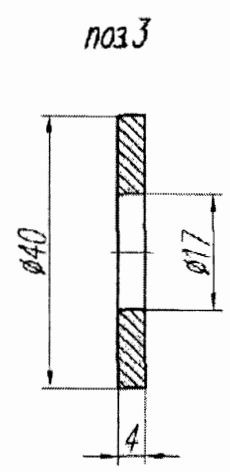
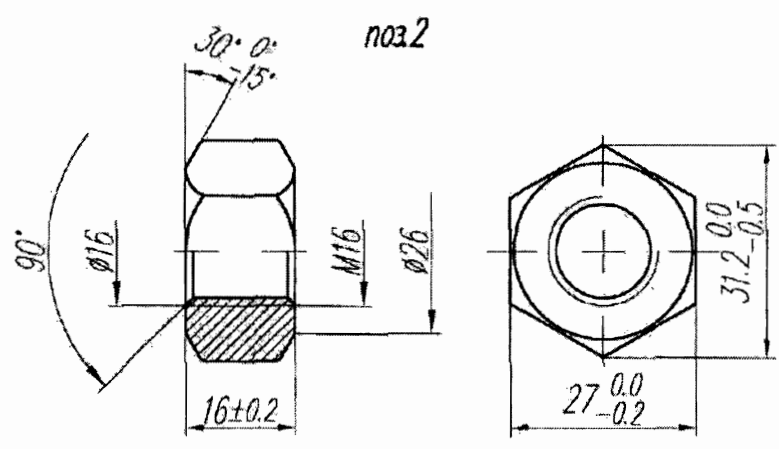
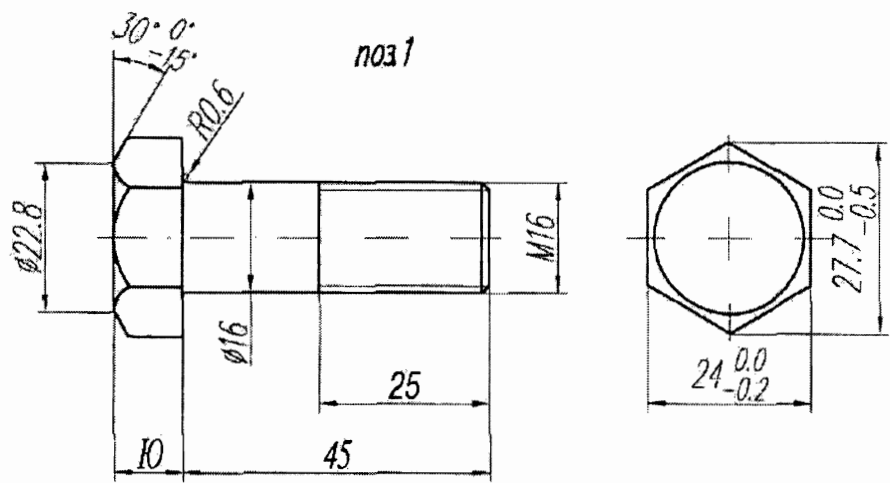

Непосочените гранични отклонения на размерите 1-14 БДС 14999-80

3		Шайба M16	1	08X18N10T ГОСТ 5632-72	без 4-ж виж тук
2		Гайка M16	1	08X18N10T ГОСТ 5632-72	без 4-ж виж тук
1		Болт M16x45	1	08X18N10T ГОСТ 5632-72	без 4-ж виж тук
Поз	Означение	Наименование	Кол	Материал	Забел.
		Масшаб 1:1	Маса	Съединение болтово M16	
		Лист			

**ОБРАЗЕЦ по т.2.2.1. от УКАЗАНИЯ за подаване на оферта**

\_\_\_\_\_ /пълно наименование на участника, търговски адрес, телефон и факс, ЕИК № и ИН по ЗДДС №/

**СПЕЦИФИКАЦИЯ**

към Оферта за възлагане на обществена поръчка чрез публична покана с предмет:  
“Доставка на скрепителни елементи” за Обособена позиция № .....

№	ID	Наименование, тип, марка, стандарт, описание на вида и техническите характеристики на предлаганата стока	Един. мярка	К-во	Срок на доставка след заявка	Производител	Страна на произход на стоката	Забележка
1	2	3	4	5	6	7	8	9
1								
2								
n								

**ПОДПИС и ПЕЧАТ:**

\_\_\_\_\_ (име и фамилия)

\_\_\_\_\_ (длъжност на управляващия/представяващия участника)

\_\_\_\_\_ (дата)

**ОБРАЗЕЦ по т.2.3.1. от УКАЗАНИЯ за подаване на оферта**

\_\_\_\_\_ /пълно наименование на участника, търговски адрес, телефон и факс, ЕИК № и ИН по ЗДДС №/

**ЦЕНОВА ТАБЛИЦА**

към Оферта за възлагане на обществена поръчка чрез публична покана с предмет:  
“Доставка на скрепителни елементи” за Обособена позиция № .....

№	ID	Наименование и описание, съгласно техническото предложение	Един. мярка	Кол-во	Единична цена	Обща стойност
1	2	3	4	5	6	7
1						
2						
n						
<b>Обща цена за изпълнение на поръчката в лв. без ДДС, при условие на доставка DDP АЕЦ Козлодуй (Incoterm's 2010)</b>						

Валидност на офертата (съгласно т.2.4):

**ПОДПИС и ПЕЧАТ:**

\_\_\_\_\_ (име и фамилия)

\_\_\_\_\_ (длъжност на управляващия/представяващия участника)

\_\_\_\_\_ (дата)



## **УКАЗАНИЯ за подготовка на оферта за възлагане на обществена поръчка чрез ПУБЛИЧНА ПОКАНА**

### **1. Общи условия**

- 1.1. Редът и условията, при които ще се определи изпълнител на обществената поръчка са съгласно Глава осма "а" на Закона за обществените поръчки.
- 1.2. При изготвяне на офертата всеки участник трябва да се придържа точно към обявените от Възложителя условия.
- 1.3. Публичната покана, разясненията по нея и Протокола от работата на комисията се публикуват в Профила на купувача на Интернет адреса, посочен в поканата.
- 1.4. Всички разходи по изготвяне и подаване на офертите са за сметка на участниците.
- 1.5. До изтичането на срока за подаване на офертите всеки участник в публичната покана може да промени, допълни или да оттегли офертата си.
- 1.6. Всеки участник може да подаде оферта за една или повече обособени позиции.
- 1.7. Всеки участник има право да представи само една оферта.
- 1.8. Лице, което участва в обединение или е дало съгласие и фигурира като подизпълнител в офертата на друг участник, не може да представя самостоятелна оферта.
- 1.9. С офертата си участниците може без ограничения да предлагат ползването на подизпълнители.
- 1.10. Представената предлагана цена не подлежи на актуализация.
- 1.11. Участниците са длъжни да съблюдают сроковете и условията, посочени в Публичната покана.
- 1.12. Всички образци на Спецификация, Ценова таблица, Информационен лист, Декларации и Общите условия на договора могат да бъдат намерени в Профила на Купувача на Интернет адреса, посочен в Публичната покана.
- 1.13. Офертата на участника съдържа: "Документи и информация", "Техническо предложение" и "Ценово предложение".

### **2. Изисквания към офертата**

#### **2.1. Документи и информация:**

- 2.1.1. Списък на документите и информацията, съдържащи се в офертата.  
Документът се подписва от лице с представителни функции и се представя в оригинал.
- 2.1.2. Представяне на участника, което включва:
  - 2.1.2.1. Единен идентификационен код по чл. 23 от Закона за търговския регистър, БУЛСТАТ и/или друга идентифицираща информация в съответствие със законодателството на държавата, в която участникът е установен, както и адрес, включително електронен, за кореспонденция при провеждането на публичната покана.  
Изготвя се Информационен лист по приложения образец към настоящата публична покана, подписва се задължително от лице с представителни функции и се представя в оригинал.
- 2.1.3. Документ от производителя, даващ разрешение за продажба (дистрибуция) на стоките, в случай, че Участникът не е производител - **не се изисква за Обособена позиция № 2**.  
Документът се представя заверен с гриф "Вярно с оригинала", свеж печат и подпис от лице с представителни функции.
- 2.1.4. Декларация за приемане условията в проекта на договор.  
Декларацията се изготвя по приложения образец към настоящата публична покана, подписва се от лице с представителни функции и се представя в оригинал.
- 2.1.5. Декларация за използване или неизползване на подизпълнители при изпълнението на поръчката. При участие на подизпълнители при изпълнението на поръчката, в декларацията се посочват подизпълнителите, процентът от общата стойност и конкретната част от предмета на обществената поръчка, която ще бъде изпълнена от всеки подизпълнител.  
Декларацията се изготвя по приложения образец към настоящата публична покана, подписва се от лице с представителни функции и се представя в оригинал..
- 2.1.6. Когато участникът е обединение:
  - 2.1.6.1. Към документите и информацията по т. 2.1. се прилага копие на договора за обединение, а когато в договора не е посочено лицето, което представлява участниците в

обединението – и документ, подписан от лицата в обединението, в който се посочва представляващият.

Документът/ите се представя/т заверен/и с гриф “Вярно с оригинала”, свеж печат и подпис от лице с представителни функции.

2.1.7. Когато участникът е обединение, което е неюридическо лице:

2.1.7.1. Документите по т. 2.1.2.1. се представят от всяко физическо или юридическо лице, включено в обединението;

## **2.2. Техническо предложение, което трябва да съдържа:**

2.2.1. Спецификация на стоката, предмет на поръчката, която съдържа наименование, описание и технически характеристики, стандарт и др., които трябва да бъдат специфицирани в съответствие с изискванията на техническата спецификация (**по образец – представен за всяка Обособена позиция**).

2.2.2. Срок и условия на доставка – **възможно най-кратък, след получаване на писмена заявка.**

2.2.3. Декларация по чл.33, ал. 4 от ЗОП (ако е приложимо).

*Забележка:* Всяка информация, невключена в декларацията по чл. 33, ал. 4 от ЗОП, подлежи на публикуване в Профила на купувача, съгласно чл. 101г, ал.4 и 101е, ал. 4 от ЗОП, във връзка с 226 от ЗОП.

## **2.3. Ценовото предложение, което трябва да съдържа:**

2.3.1. Ценова таблица с единична цена на всяка позиция в лева без ДДС, формирана при условие на доставка DDP АЕЦ Козлодуй (Incoterm’s 2010) с включени всички разходи за доставка до склад на Възложителя, опаковка, транспорт, такси и други дължими суми (**по образец – представен за всяка Обособена позиция**).

2.3.2. Обща цена за изпълнение на поръчката, формирана на база единични цени, количество и обща стойност.

2.3.3. Разделителна ведомост за обема работа и цената, която основния изпълнител и подизпълнителя/ите ще си разпределят (в случай, че има подизпълнители).

2.3.4. Допуснати в офертата технически грешки и пропуски в определянето на цената са единствено за сметка на участниците.

2.3.5. При несъответствие между единична и обща цена, ще се взема предвид единичната. При несъответствие между цифровата и изписаната словом цена, ще се взема предвид изписаната словом.

2.4. Срок на валидност на офертата – **минимум 45 календарни дни**, считано от крайния срок за подаване на оферти.

## **3. Изисквания към оформянето**

3.1. Офертата и всички документи, които са част от нея, следва да бъдат представени в оригинал или да са заверени, когато са ксерокопия, с гриф “вярно с оригинала“, свеж печат и подпис на лицето, представляващо участника.

3.2. Документите и данните в офертата се подписват само от лица с представителни функции, назовани в документа за регистрация и/или упълномощени за това лица, за което се изисква представяне на нотариално заверено пълномощно за изпълнение на такива функции.

3.3. Офертата се подава на български език. Когато участник в процедура е чуждестранно физическо или юридическо лице или техни обединения документът за регистрация се представя в официален превод, а останалите документи, които са на чужд език, се представят и в превод.

3.4. В офертата и приложените документи не се допускат никакви вписвания между редовете, изтривания или корекции, освен ако са заверени с подписа на лице с представителни функции и свеж печат.

3.5. Всички документи, свързани с офертата следва да са на български език или да са придружени с превод на български език.

#### **4. Окомплектоване и подаване на офертата**

4.1. Офертата се представя в запечатан, непрозрачен плик от участника или от упълномощен от него представител лично или по пощата с препоръчано писмо с обратна разписка (респ. чрез куриерска служба). Върху плика се посочва наименование на участника, адрес за кореспонденция, телефон и по възможност факс и електронен адрес. На плика се записва “Оферта за възлагане на обществена поръчка чрез публична покана с предмет: **“Доставка на скрепителни елементи” за Обособени позиции №№ .....**”

4.2. Офертата се изпраща на адрес: гр. Козлодуй, “АЕЦ Козлодуй” ЕАД, Централно деловодство.

4.3. Участникът е длъжен да обезпечи получаването на офертата на указаното място и срок. Разходите за подаване на офертата е за негова сметка. Рискът от забава или загубване на офертата е за участника.

4.4. Възложителят не се ангажира да съдейства за пристигането на офертата на адреса и в срока, определен от него.

4.5. При приемане на офертата върху плика се отбелязват поредният номер, датата и часът на получаването и посочените данни се записват във входящ регистър, за което на приносителя се издава документ.

4.6. Възложителят не приема за участие в публичната покана и връща незабавно на участниците оферти, които са представени след изтичане на крайния срок или в запечатан, или плик с нарушена цялост.

#### **5. Получаване, разглеждане и оценка на офертите**

5.1. Комисия, назначена със заповед на Зам. Изпълнителния директор на АЕЦ Козлодуй ще получи, разгледа и оцени офертите по ред определен от вътрешни правила.

5.2. Комисията ще извърши оценка на представените оферти съгласно предварително обявения критерий за възлагане “най-ниска цена”.

5.3. Участниците ще бъдат информирани писмено за резултатите на посочените в информационния лист координати.

5.4. С определените за изпълнители участници по обособените позиции ще бъдат сключени писмени договори. При сключване на договор, определеният за изпълнител представя документи за удостоверяване липсата на обстоятелства по чл. 47, ал. 1, т. 1 от ЗОП (освен когато законодателството на държавата, в която е установен, предвижда включването на някое от тези обстоятелства в публичен регистър или предоставянето им служебно на Възложителя) и декларация за липсата на обстоятелства по чл. 47, ал. 5 от ЗОП в 7 (седем) дневен срок от датата на уведомяването му.

5.5. Договори, които включват дейности, доставки или услуги, които имат отношение към ядрената безопасност, аварийна готовност и/или радиационната защита, влизат в сила от момента на двустранното им подписване, а изпълнението на предмета им започва от датата на утвърждаване на Протокол за проверка на документите от Дирекция “Б и К” на “АЕЦ Козлодуй” ЕАД, съгласно раздел 10 от Общите условия.

**6. За всички неуредени въпроси се прилагат разпоредбите на Закона за обществените поръчки и Правилника за прилагането му.**

# ПРОЕКТ НА ДОГОВОР

№.....

Днес, \_\_\_\_/\_\_\_\_.2015 г., в гр. Козлодуй между:

“АЕЦ Козлодуй”ЕАД, гр. Козлодуй, вписано в търговския регистър към Агенция по вписванията с ЕИК 106513772, представлявано от ..... – Заместник изпълнителен директор, в качеството му на пълномощник по силата на пълномощно №..... г. на ..... - Изпълнителен директор на дружеството, наричано по-нататък в Договора **ВЪЗЛОЖИТЕЛ**, от една страна, и

....., ..... вписано в търговския регистър към Агенция по вписванията с ЕИК ....., представлявано от ..... – ....., наричано по-нататък в Договора **ИЗПЪЛНИТЕЛ** от друга страна, на основание чл.101е от Закона за обществените поръчки и във връзка с утвърден протокол от Зам. изпълнителния директор на “АЕЦ Козлодуй” ЕАД от работата на комисията за класирането на участниците и определяне на изпълнител на обществената поръчка с предмет: “Доставка на скрепителни елементи”, се сключи настоящият договор за следното:

## 1. ПРЕДМЕТ НА ДОГОВОРА

1.1. **ВЪЗЛОЖИТЕЛЯТ** възлага и заплаща, а **ИЗПЪЛНИТЕЛЯТ** приема да извърши доставка на скрепителни елементи, наричани за краткост “стока”. Предметът обхваща следните Обособени позиции:

Позиция № ..... – .....

Позиция № ..... – .....

Позиция № ..... – .....

1.2. Стоката по т.1.1 е конкретизирана по вид, номенклатура, технически данни, количество и единични цени в Приложение № 2 – Техническа спецификация № 2015.00.ОБ.00.ТСП.1069 на **ВЪЗЛОЖИТЕЛЯ**, Приложение № 3 – Спецификация на **ИЗПЪЛНИТЕЛЯ** и Приложение № 4 – Ценова таблица на **ИЗПЪЛНИТЕЛЯ** – неразделна част от настоящия договор.

## 2. ЦЕНА И НАЧИН НА ПЛАЩАНЕ

2.1. Цената на настоящия договор е в размер на ..... лв. (словом: .....) без ДДС при условие на доставка DDP АЕЦ Козлодуй, съгласно INCOTERMS 2010.

2.2. Цената е окончателна и валидна до пълното изпълнение на договора.

2.3. **ВЪЗЛОЖИТЕЛЯТ** заплаща цената по т. 2.1. чрез банков превод в срок до 30 (тридесет) календарни дни от приемане на всяка доставка, срещу представени оригинална фактура, приемо-предавателен протокол и протокол за извършен общ входящ контрол без забележки.

2.4. Плащанията по настоящия договор ще бъдат извършвани чрез банков превод в полза на **ИЗПЪЛНИТЕЛЯ** по следните банкови реквизити:

**Банка:** .....

**IBAN:** .....

**BIC:** .....

## 3. СРОК ЗА ИЗПЪЛНЕНИЕ НА ДОГОВОРА

3.1. Доставката на стоката предмет на настоящия договор ще бъде извършена, съгласно срока посочен в Приложение № 3 – Спецификация на **ИЗПЪЛНИТЕЛЯ**, считано от датата на получаване на писмена заявка от **ВЪЗЛОЖИТЕЛЯ** за необходимото количество за доставка.

3.2. **ИЗПЪЛНИТЕЛЯТ** има право на предсрочно изпълнение на заявките по договора, след предварително съгласуване с **ВЪЗЛОЖИТЕЛЯ**, при което стойността му ще остане непроменена.

3.3. Срокът на изпълнение на договора е 1 (една) година, считано от датата на двустранното му подписване.

#### **4. ПРЕДАВАНЕ НА СТОКАТА. ПРЕМИНАВАНЕ НА СОБСТВЕНОСТТА И РИСКА. ТРАНСПОРТИРАНЕ.**

4.1. При предаване на стоката страните подписват приемо - предавателен протокол, който ги обвързва относно факта на предаването.

4.2. Собствеността и рискът от погиването и повреждането на стоката преминават върху **ВЪЗЛОЖИТЕЛЯ** в момента на подписването на протокол за извършен общ входящ контрол без забележки.

4.3. **ИЗПЪЛНИТЕЛЯТ** транспортира стоката до склад "АЕЦ Козлодуй" ЕАД на свои разноски и риск.

4.4. Известие за готовност за експедиране трябва да бъде изпратено до "АЕЦ Козлодуй" ЕАД на факс 0973/7-20-47 или e-mail: commercial@npp.bg, най-малко 3 (три) работни дни преди датата на експедиция на стоката.

4.5. Съпроводителната документация на експедираната стока трябва да съдържа:

Приемо-предавателен протокол;  
Сертификат/декларация за съответствие;  
Сертификат/декларация за произход;  
Опаковъчен лист;  
Условия за съхранение.

4.6. За дата на доставка се счита датата на подписване на приемо-предавателния протокол, а за дата на приемане на доставката от **ВЪЗЛОЖИТЕЛЯ** се счита датата на подписан протокол за общ входящ контрол без забележки.

#### **5. КАЧЕСТВО, ГАРАНЦИИ И РЕКЛАМАЦИИ**

5.1. Стоката, предмет на настоящия договор, ще бъде доставена с качество, отговарящо на стандартите, приложимите нормативни документи и условията на настоящия договор, и потвърдено с сертификат/декларация за съответствие.

5.2. На стоката, предмет на настоящият договор, ще бъде извършен общ входящ контрол от **ВЪЗЛОЖИТЕЛЯ** в присъствието на **ИЗПЪЛНИТЕЛЯ** или упълномощено от него лице, при който се проверяват комплектността на стоката и наличието на всички необходими документи. При констатиране на видими дефекти или несъответствия на стоката с приложените документи, **ВЪЗЛОЖИТЕЛЯТ** не приема стоката. В случай, че **ИЗПЪЛНИТЕЛЯТ** не осигури свой представител при провеждането на входящия контрол, се счита че същият приема всички констатации вписани в протокола от представителите на **ВЪЗЛОЖИТЕЛЯ**.

#### **6. ЗАКЛЮЧИТЕЛНИ РАЗПОРЕДБИ**

6.1. Договорът влиза в сила от момента на двустранното му подписване.

6.2. Изпълнителят не следва да представя гаранция за изпълнение съгласно раздел 2 на Приложение № 1 - Общи условия на договора.

6.3. Неразделна част от настоящия договор са следните приложения:

Приложение № 1 - Общи условия на договора;  
Приложение № 2 - Техническа спецификация № 2015.00.ОБ.00.ТСП.1069 на **ВЪЗЛОЖИТЕЛЯ**;  
Приложение № 3 - Спецификация на **ИЗПЪЛНИТЕЛЯ**;  
Приложение № 4 - Ценова таблица на **ИЗПЪЛНИТЕЛЯ**.

6.4. Отговорно лице по изпълнението на настоящия договор от страна на **ВЪЗЛОЖИТЕЛЯ** е ..... - ....., тел.:0973/7.....

6.5. Отговорно лице по изпълнението на настоящия договор от страна на **ИЗПЪЛНИТЕЛЯ** е ..... - ....., тел.: .....

6.6. Настоящият договор е подписан в два еднообразни екземпляра - по един за всяка от страните.

## 7. ЮРИДИЧЕСКИ АДРЕСИ

### ИЗПЪЛНИТЕЛ:

.....

гр. ....

ул. ....

тел/факс: .....

e-mail: .....

ЕИК .....

ИН по ЗДДС BG .....

### ИЗПЪЛНИТЕЛ:

.....

.....

### ВЪЗЛОЖИТЕЛ:

“АЕЦ Козлодуй” ЕАД

3321 Козлодуй

БЪЛГАРИЯ

тел/факс: 0973/73530; 0973/76027

e-mail: [commercial@npp.bg](mailto:commercial@npp.bg)

ЕИК 106513772

ИН по ЗДДС BG 106513772

### ВЪЗЛОЖИТЕЛ:

.....

.....

**ОБЩИ УСЛОВИЯ НА ДОГОВОРА**

1.	РЕД ЗА ПРИЛАГАНЕ НА ОБЩИТЕ УСЛОВИЯ ПО ДОГОВОР .....	2
2.	ГАРАНЦИЯ ЗА ИЗПЪЛНЕНИЕ.....	2
3.	ПРАВА И ЗАДЪЛЖЕНИЯ ПО ДОГОВОРА .....	2
4.	ПОДИЗПЪЛНИТЕЛИ.....	2
5.	ОБЕДИНЕНИЯ.....	3
6.	ДАНЪЦИ И ТАКСИ ЗА ЧУЖДЕСТРАННИ ИЗПЪЛНИТЕЛИ.....	3
7.	ВХОДНИ ДАННИ И ИНФОРМАЦИЯ ПО ДОГОВОРА .....	4
8.	УПРАВЛЕНИЕ НА КАЧЕСТВОТО.....	4
9.	ФИЗИЧЕСКА ЗАЩИТА, СИГУРНОСТ И ДОСТЪП ДО ЗАЩИТЕНАТА ЗОНА....	4
10.	ЯДРЕНАТА БЕЗОПАСНОСТ И РАДИАЦИОННА ЗАЩИТА.....	5
11.	БЕЗОПАСНОСТ НА ТРУДА И ЗДРАВΟΣЛОВНИ УСЛОВИЯ НА ТРУД.....	6
12.	ПОЖАРНА БЕЗОПАСНОСТ .....	7
13.	ОДИТИ, ИНСПЕКЦИИ И ПРОВЕРКИ .....	7
14.	ОПАЗВАНЕ НА ОКОЛНАТА СРЕДА .....	8
15.	СРОК ЗА ИЗПЪЛНЕНИЕ .....	8
16.	НЕУСТОЙКИ .....	8
17.	ПРЕКРАТЯВАНЕ И РАЗВАЛЯНЕ НА ДОГОВОРА .....	9
18.	НЕПРЕОДОЛИМА СИЛА .....	9
19.	РЕД ЗА РЕШАВАНЕ НА СПОРОВЕТЕ.....	9
20.	ОТГОВОРНО ЛИЦЕ ОТ СТРАНА НА ВЪЗЛОЖИТЕЛЯ .....	10
21.	ОТГОВОРНО ЛИЦЕ ОТ СТРАНА НА ИЗПЪЛНИТЕЛЯ.....	10
22.	КОМУНИКАЦИЯ МЕЖДУ СТРАНИТЕ .....	10
23.	ЕЗИК НА ДОГОВОРА .....	11
24.	ПРОМЕНИ В ДОГОВОРА .....	11

## 1. РЕД ЗА ПРИЛАГАНЕ НА ОБЩИТЕ УСЛОВИЯ ПО ДОГОВОР

- 1.1. Общите условия към договора се прилагат за всички договори сключвани от “АЕЦ Козлодуй” ЕАД като **ВЪЗЛОЖИТЕЛ**.
- 1.2. Общите условия са неразделна част от договора и не могат да се разглеждат самостоятелно.
- 1.3. Клаузите, съдържащи се в общите условия по договора, които нямат отношение към предмета на основния договор се считат за неприложими.
- 1.4. Редът за работата на външни организации на площадката на “АЕЦ Козлодуй” ЕАД е съгласно действащата писмена инструкция “Инструкция по качество. Работа на външни организации при сключен договор”, № ДБК.КД.ИН.028.

## 2. ГАРАНЦИЯ ЗА ИЗПЪЛНЕНИЕ

- 2.1. **ИЗПЪЛНИТЕЛЯТ** следва да представи при подписване на договора гаранция за изпълнение на договора в размер на 5 % (пет процента) от стойността му - парична сума или неотменима, безусловно платима банкова гаранция със срок на валидност 30 дни по-дълъг от този на договора, която се освобождава не по-късно от 15 работни дни след ефективно изпълнение на предмета на договора, за което **ИЗПЪЛНИТЕЛЯТ** изпраща писмо до **ВЪЗЛОЖИТЕЛЯ** с актуални банкови реквизити.
- 2.2. Когато предметът на поръчката включва гаранционно поддържане, **ВЪЗЛОЖИТЕЛЯТ** определя в специфичните условия на договора каква част от гаранцията за изпълнение е предназначена за обезпечаване на гаранционното поддържане. В случай че това не е изрично указано в специфичните условия на договора, гаранцията за изпълнение се освобождава след ефективно изпълнение на договора, съгласно т.2.1.
- 2.3. В случаите, когато предметът на договора се изпълнява на етапи, при завършване и приемане на определен етап от договора **ВЪЗЛОЖИТЕЛЯТ** освобождава частично гаранцията за изпълнение на договора, като **ИЗПЪЛНИТЕЛЯТ** заменя банковата гаранция за изпълнение на договора с нова, за стойност намалена пропорционално със стойността на завършените и приети етапи. В случаите, когато гаранцията за изпълнение на договора е парична, **ВЪЗЛОЖИТЕЛЯТ** връща на **ИЗПЪЛНИТЕЛЯ** съответната част от гаранцията за изпълнение, пропорционално на стойността на завършените и приети етапи, след получаване на писмено искане от страна на **ИЗПЪЛНИТЕЛЯ** с актуални банкови реквизити.
- 2.4. Гаранцията за изпълнение се задържа от **ВЪЗЛОЖИТЕЛЯ** при неизпълнение на задълженията, поети от **ИЗПЪЛНИТЕЛЯ** по този договор.
- 2.5. **ВЪЗЛОЖИТЕЛЯТ** не дължи лихви за периода през който средствата по т. 2.1. от договора законно са престояли при него.

## 3. ПРАВА И ЗАДЪЛЖЕНИЯ ПО ДОГОВОРА

- 3.1. Правата и задълженията на страните са регламентирани в договора.
- 3.2. **ИЗПЪЛНИТЕЛЯТ** няма право да прехвърля своите задължения по договора или част от тях на трета страна.

## 4. ПОДИЗПЪЛНИТЕЛИ

- 4.1. При участие на подизпълнители при изпълнението на предмета на договора, то за **ИЗПЪЛНИТЕЛЯ** и за подизпълнителя са валидни всички приложими разпоредби на Закона за обществените поръчки.
- 4.2. **ИЗПЪЛНИТЕЛЯТ** се задължава да сключи договор за подизпълнение с посочените в офертата му подизпълнители в срок до 30 дни от сключване на настоящия договор и да предостави оригинален екземпляр на **ВЪЗЛОЖИТЕЛЯ** в 3-дневен срок от подписването му.
- 4.3. **ИЗПЪЛНИТЕЛЯТ** се задължава своевременно да предоставя на **ВЪЗЛОЖИТЕЛЯ** всички документи и информация по договорите за подизпълнение съгласно Закона за обществените поръчки.



- 4.3. **ИЗПЪЛНИТЕЛЯТ** е изцяло и единствено отговорен пред **ВЪЗЛОЖИТЕЛЯ** за изпълнението на договора, включително и за действията на подизпълнителите. **ИЗПЪЛНИТЕЛЯТ** отговаря за действията на подизпълнителите като за свои действия.
- 4.4. **ИЗПЪЛНИТЕЛЯТ** носи отговорност за контрол на качеството на работата и спазване на изискванията за безопасна работа на персонала на подизпълнителите си.
- 4.5. **ИЗПЪЛНИТЕЛЯТ** се задължава да определи компетентни длъжностни лица, които да извършват контрол на работата на подизпълнителите.
- 4.6. Всички условия за изпълнение на договора определени към **ИЗПЪЛНИТЕЛЯ** важат в пълна сила и за неговите подизпълнители. Отговорност за осигуряване на това условие от договора носи **ИЗПЪЛНИТЕЛЯ**.
- 4.7. Комуникацията между **ВЪЗЛОЖИТЕЛЯ** и Подизпълнителите по договора се осъществява само чрез **ИЗПЪЛНИТЕЛЯ**.
- 4.8. **ВЪЗЛОЖИТЕЛЯТ** има право да прави инспекции и проверки на работата на площадката и одити на подизпълнители, по реда по който същите се извършват за **ИЗПЪЛНИТЕЛЯ**.

## 5. ОБЕДИНЕНИЯ

- 5.1. В случаите, когато **ИЗПЪЛНИТЕЛЯТ** е обединение, всички участници са солидарно отговорни за изпълнението на задълженията по договора.
- 5.2. Всяко изменение в структурата и участниците в обединението ще се счита за неизпълнение на задълженията на **ИЗПЪЛНИТЕЛЯ**.

## 6. ДАНЪЦИ ЗА ЧУЖДЕСТРАННИ ИЗПЪЛНИТЕЛИ

- 6.1. Данък удържан при източника
- 6.1.1. Ако **ИЗПЪЛНИТЕЛЯТ** е чуждестранно юридическо лице, доходи, които **ИЗПЪЛНИТЕЛЯТ** реализира по Договора, могат да подлежат на облагане с данък при източника, когато за тях са приложими съответните разпоредби от българското данъчно законодателство. В такъв случай **ВЪЗЛОЖИТЕЛЯТ** е задължен да начисли и удържи данъка, да го декларира и внесе от името и за сметка на **ИЗПЪЛНИТЕЛЯ**.
- 6.1.2. При възникване на данъчното задължение на **ИЗПЪЛНИТЕЛЯ** за доход, свързан с плащане по Договора, **ВЪЗЛОЖИТЕЛЯТ** ще удържи от плащането данъка при източника, изчислен с данъчна основа и данъчна ставка, както са определени в приложимия закон, и ще го внесе в съответната териториална дирекция на Националната агенция за приходите (ТД на НАП) в законовия срок, освен ако за **ИЗПЪЛНИТЕЛЯ** има становище на орган по приходите за наличие на основания за прилагане на СИДДО и той се освобождава от облагане на дохода. Такова удържане и внасяне на данък при източника от плащане по Договора не се счита за неизпълнение на задължението на **ВЪЗЛОЖИТЕЛЯ** да плати договорена цена по условията на Договора.
- 6.1.3. **ИЗПЪЛНИТЕЛЯТ** може да получи от ТД на НАП удостоверение за внесения данък при източника по подадено от него искане. **ВЪЗЛОЖИТЕЛЯТ** съдейства на **ИЗПЪЛНИТЕЛЯ** с осигуряване на необходими документи, прилагани към искането, когато са налични при него.
- 6.2. Прилагане на СИДДО
- 6.2.1. Когато между Република България и страната на **ИЗПЪЛНИТЕЛЯ** има влязла в сила Спогодба за избягване на двойното данъчно облагане (СИДДО), която предвижда данъчно облекчение за **ИЗПЪЛНИТЕЛЯ** при облагане на неговия доход в Република България, **ИЗПЪЛНИТЕЛЯТ** може да поиска прилагането на СИДДО, като след възникване на данъчното задължение за дохода удостовери основанията за това пред органа по приходите. В такъв случай **ВЪЗЛОЖИТЕЛЯТ** съдейства на **ИЗПЪЛНИТЕЛЯ** с осигуряване на необходими документи, прилагани към искането за прилагане на СИДДО, когато са налични при него или в правомощията му да ги издаде.

## **7. ВХОДНИ ДАННИ И ИНФОРМАЦИЯ ПО ДОГОВОРА**

- 7.1. **ВЪЗЛОЖИТЕЛЯТ** е длъжен да представи на **ИЗПЪЛНИТЕЛЯ** необходимите входни данни за изпълнение на дейностите по договора.
- 7.2. Входни данни могат да бъдат съществуващи документи и данни в “АЕЦ Козлодуй” ЕАД и се предават във вида, в който са налични.
- 7.3. **ВЪЗЛОЖИТЕЛЯТ** има право да предава необходимите входни данни на хартиен и електронен носител.
- 7.4. **ИЗПЪЛНИТЕЛЯТ** няма право, без предварителното писмено съгласие на **ВЪЗЛОЖИТЕЛЯ**, да използва документ или информация за цели различни от изпълнението на договора за срока на действие на този договор и до 5 (пет) години след приключването му.
- 7.5. **ИЗПЪЛНИТЕЛЯТ** се задължава да не предоставя на трети физически или юридически лица информацията по т.7.4.

## **8. УПРАВЛЕНИЕ НА КАЧЕСТВОТО**

- 8.1. **ИЗПЪЛНИТЕЛЯТ** е длъжен да изпълни възложената му дейност в съответствие с изискванията на собствената си система за управление на качеството с отчитане изискванията на **ВЪЗЛОЖИТЕЛЯ**.
- 8.2. При изискване в Техническото задание на Програма за осигуряване на качеството (План по качеството) за изпълнение на дейността по договора и/или План за контрол на качеството, в срок от 15 работни дни след сключването на договора **ИЗПЪЛНИТЕЛЯТ** разработва документите по указания на “АЕЦ Козлодуй” ЕАД.
- 8.3. Всички документи, собственост на **ИЗПЪЛНИТЕЛЯ**, които са цитирани в Програмата или за осигуряване на качеството (Плана по качеството), могат да бъдат изисквани при необходимост от **ВЪЗЛОЖИТЕЛЯ** за преглед и оценка, с оглед идентифициране на методиката и/или технологията, по която ще се извършват дейности.
- 8.4. Несъответствията по доставките и дейностите, предмет на договора се регистрират, идентифицират и управляват по реда за контрол на несъответствията, определен от “АЕЦ Козлодуй” ЕАД.
- 8.5. Програмите за осигуряване на качеството (Планове по качеството) и Планове за контрол на качеството се изготвят от Изпълнителя, съгласуват се от упълномощен персонал на “АЕЦ Козлодуй” ЕАД и се разпространяват преди стартиране на дейностите по договора.
- 8.6. Програмата за осигуряване на качеството (Плана по качеството) на **ИЗПЪЛНИТЕЛЯ** става неразделна част от договора.

## **9. ФИЗИЧЕСКА ЗАЩИТА, СИГУРНОСТ И ДОСТЪП ДО ЗАЩИТЕНАТА ЗОНА**

- 9.1. **ВЪЗЛОЖИТЕЛЯТ** се задължава да осигури достъп на персонал на **ИЗПЪЛНИТЕЛЯ** при изпълнението на задълженията им по настоящия договор, съгласно “Инструкция за пропускателен режим в “АЕЦ Козлодуй” ЕАД”, № УС.ФЗ.ИН 015.
- 9.2. **ИЗПЪЛНИТЕЛЯТ** трябва да изготви и предаде на **ВЪЗЛОЖИТЕЛЯ** необходимата документация за достъп на персонала по изпълнение на договора до защитената зона на “АЕЦ Козлодуй” ЕАД, съгласно инструкции №УС.ФЗ.ИН 015 и № ДБК.КД.ИН.028.
- 9.3. При неизпълнение на предходната точка от договора ще бъде отказан достъп на персонала на **ИЗПЪЛНИТЕЛЯ** в защитената зона на “АЕЦ Козлодуй” ЕАД.
- 9.4. Когато за изпълнение на задълженията по този договор **ИЗПЪЛНИТЕЛЯТ** ще използва транспортни средства, той се задължава при въвеждането им в защитената зона на “АЕЦ Козлодуй” ЕАД да представя Протокол за извършена проверка на конкретното МПС, с изричен запис в него, че то няма да бъде пряко или косвено източник на неправомерни действия, съгласно Наредба за осигуряване на физическата защита на ядрените съоръжения, ядрения материал и радиоактивните вещества.

9.5. Протокол за извършената проверка се оформя за всяко МПС, при всеки отделен случай и се подписва от Ръководителя или упълномощено за това длъжностно лице на **ИЗПЪЛНИТЕЛЯ** и водача на транспортното средство.

9.6. При неизпълнение на предходната точка от договора ще бъде отказан достъп на транспортните средства на **ИЗПЪЛНИТЕЛЯ** в защитената зона на “АЕЦ Козлодуй” ЕАД.

9.7. **ИЗПЪЛНИТЕЛЯТ** се задължава да обезпечи преминаване проверка за надеждност на персонала, който ще работи на площадката на “АЕЦ Козлодуй” ЕАД, съгласно чл. чл.40, т.2 от Правилника за прилагане на Закона за Държавна агенция “Национална сигурност”.

## 10. ЯДРЕНАТА БЕЗОПАСНОСТ И РАДИАЦИОННА ЗАЩИТА

10.1. За договори, които включват дейности, доставки или услуги, които имат отношение към ядрената безопасност, радиационната защита, аварийната готовност, качество и/или физическата защита, се изисква от **ИЗПЪЛНИТЕЛЯ** да представи необходимите документи за проверка от Дирекция БиК на “АЕЦ Козлодуй” ЕАД в обем и срок, съгласно инструкция №ДБК.КД.ИН.028.

10.2. Договори, които имат отношение към ядрената безопасност, радиационната защита, аварийната готовност и/или физическата защита влизат в сила от момента на двустранното им подписване, а изпълнението на предмета на договора започва от датата на утвърждаване на Протокол за проверка на документите от Дирекция БиК на “АЕЦ Козлодуй” ЕАД. Сроковете, определени в договора, започват да се отчитат от датата на уведомяване на **ИЗПЪЛНИТЕЛЯ** за утвърдения протокол за проверка на документите.

10.3. В случаите, когато дейността, предмет на конкретен договор с външна организация е свързана с реализацията на техническо решение, за което се изисква разрешение съгласно ЗБИЯЕ, изпълнението на дейностите по договора започва след издаване на разрешение за техническото решение от АЯР. В случай, че АЯР изиска допълнителни документи, **ИЗПЪЛНИТЕЛЯТ** е длъжен да ги представи в посочените срокове.

10.4. Дейностите по конструкции, системи и компоненти (КСК), имащи отношение към безопасността се извършват спрямо писмени процедури, технологии и методологии.

10.5. **ИЗПЪЛНИТЕЛЯТ** се задължава да обезпечи запознаване на персонала, който ще работи на площадката на “АЕЦ Козлодуй” ЕАД, с общите изисквания за действия при авария в АЕЦ, да спазва процедурите при ликвидация на авария.

10.6. Персоналът на **ИЗПЪЛНИТЕЛЯ** и неговите подизпълнители, включително чуждестранни фирми, които изпълняват дейности в контролираната зона (КЗ) на площадката на “АЕЦ Козлодуй” ЕАД са длъжни да спазват изискванията на:

- “Инструкция за радиационна защита в АЕЦ Козлодуй ЕАД, ЕП-2”, № 30.ОБ.00.РБ.01;
- “Инструкция по радиационна защита в ХОГ на “АЕЦ Козлодуй” ЕАД”, № ХОГ.ИР3.01;
- “Инструкция по качество. Работа на външни организации при сключен договор”,

№ ДБК.КД.ИН.028.

10.7. **ИЗПЪЛНИТЕЛЯТ** носи отговорност за безопасността на труда и дозовото натоварване на персонала, който командирова за работа в “АЕЦ Козлодуй” ЕАД за изпълнение на дейността по договора.

10.8. **ИЗПЪЛНИТЕЛЯТ** определя отговорно лице по радиационна защита в организацията със заповед.

10.9. При необходимост от извършване на дейности в КЗ задължително се извършва измерване на целотелесната активност на персонала на **ИЗПЪЛНИТЕЛЯ**, включително за лица, работещи по граждански договор и представители на чуждестранни организации, преди започване и след завършване на работата по съответния договор на ВО.

10.10. За работа в КЗ, **ВЪЗЛОЖИТЕЛЯТ** осигурява на **ИЗПЪЛНИТЕЛЯ** за своя сметка специално работно облекло, лични предпазни средства, дозиметричен контрол и др. съгласно изискванията на Наредба № 32 от 07.11.2005 г. за условията и реда за извършване на дозиметричен контрол на лицата, работещи с източници на йонизиращи лъчения.

10.11. **ВЪЗЛОЖИТЕЛЯТ** информира периодично **ИЗПЪЛНИТЕЛЯ** за полученото дозово натоварване на персонала, съгласно чл. 122 ал. 3 на Наредба за радиационна защита при

дейности с източници на йонизиращи лъчения. **ИЗПЪЛНИТЕЛЯТ** предоставя данни за дозовото натоварване на персонала си преди първоначалното допускане до работа.

10.12. **ВЪЗЛОЖИТЕЛЯТ**, в качеството си на експлоатиращ ядрена инсталация е отговорен за ядрена вреда, в съответствие с член II от Виенската конвенция за гражданска отговорност за ядрена вреда.

10.13. Отговорността за ядрена вреда на експлоатиращия ядрена инсталация е абсолютна съгласно Виенската конвенция за гражданска отговорност за ядрена вреда.

## **11. БЕЗОПАСНОСТ НА ТРУДА И ЗДРАВΟΣЛОВНИ УСЛОВИЯ НА ТРУД**

11.1. От гледна точка на техническата безопасност, персоналят на **ИЗПЪЛНИТЕЛЯ** и неговите подизпълнители, включително чуждестранни фирми, условно се приравнява (с изключение на правото за издаване на наряди и допускане до работа) към персонала на “АЕЦ Козлодуй” ЕАД и е длъжен да спазва изискванията на:

– „Правилник за безопасност при работа в неелектрически уредби на електрически и топлофикационни централи и по топлопреносни мрежи и хидротехнически съоръжения”;

– „Правилник за безопасност и здраве при работа в електрически уредби на електрически и топлофикационни централи и по електрически мрежи”.

11.2. **ИЗПЪЛНИТЕЛЯТ** определя отговорно лице по безопасност на труда в организацията със заповед.

11.3. За договори, към изпълнението на които са поставени изисквания за подписване на Протокол за оценка на риска и/или споразумителен протокол за осигуряване на здравословни и безопасни условия на труд, приложения №3 и №3-1 на инструкцията № ДБК.КД.ИН.028, се изисква от **ИЗПЪЛНИТЕЛЯ** да представи в Дирекция БиК на “АЕЦ Козлодуй” ЕАД тези документи след подписването на договора.

11.4. **ВЪЗЛОЖИТЕЛЯТ** се задължава да осигури фронт за работа съобразно съответните условия за непрекъснат или спрян производствен процес, като обезопаси съоръженията съгласно действащите правилници в АЕЦ и открие наряди за допуск до работа.

11.5. Издаването на наряди за работа, допускане до работа, контрол на дейността на ВО, относно изискванията на техническата документация, закриване на нарядите и приемане на работното място, контрола и отчитане на дозовото натоварване на персонала и др. се извършват според определения ред в съответното структурно звено, по чието оборудване/на чиято територия се работи.

11.6. **ВЪЗЛОЖИТЕЛЯТ** се задължава да осигури инструктиране на външния персонал, според изискванията на НАРЕДБА № РД-07-2 от 16.12.2009г. за условията и реда за провеждането на периодично обучение и инструктаж на работниците и служителите по правилата за осигуряване на здравословни и безопасни условия на труд по цитираните в т.11.1 Правилници и в съответствие с мястото и конкретните условия на работа, която групата или част от нея ще извършва.

11.7. **ИЗПЪЛНИТЕЛЯТ** се задължава да обезпечи обучение и изпити на персонала, който ще работи на площадката на “АЕЦ Козлодуй” ЕАД, по “Въведение в АЕЦ” и “Радиационна защита” в УТЦ на “АЕЦ Козлодуй” ЕАД и съгласно НАРЕДБА за условията и реда за придобиване на професионална квалификация и за реда за издаване на лицензии за специализирано обучение и на удостоверения за правоспособност за използване на ядрената енергия.

11.8. **ИЗПЪЛНИТЕЛЯТ** се задължава да спазва всички ограничения и забрани, за изпращане и допускане до работа на лица и бригади, които са предвидени в правилниците по безопасност на труда. Да извърши правилен подбор при съставяне списъка на ръководния и изпълнителски персонал, който ще изпълнява работата по сключения договор, по отношение на професионална квалификация и тази по безопасността на труда.

11.9. **ВЪЗЛОЖИТЕЛЯТ** се задължава да определи длъжностното лице (или лица), които да приемат външния персонал на **ИЗПЪЛНИТЕЛЯ**, да изискат и извършат проверка на всички предвидени в правилниците документи, включително и удостоверенията за притежаване квалификационна група по безопасност на труда.

11.10. Отговорният ръководител и (или) изпълнителят на работа приемат всяко работно място от допускащия, като проверяват изпълнението на техническите мероприятия за обезопасяване, както и тяхната дейност.

11.11. Ръководителите на **ИЗПЪЛНИТЕЛЯ** постоянно упражняват контрол за спазване на правилниците по безопасност на труда от членовете на групата и предприемат мерки за отстраняване на нарушенията.

11.12. **ИЗПЪЛНИТЕЛЯТ** се задължава да уведомява писмено **ВЪЗЛОЖИТЕЛЯ** за предприетите мерки по дадени от него предложения-искания за санкциониране на лица, допуснали нарушения по изискванията на безопасността на труда.

11.13. **ИЗПЪЛНИТЕЛЯТ** се задължава да изпълнява писмените разпореждания на упълномощените длъжностни лица от **ВЪЗЛОЖИТЕЛЯ** при констатирани нарушения на технологичната дисциплина и правилата за безопасна работа.

11.14. В случай на трудова злополука с лице наето от **ИЗПЪЛНИТЕЛЯ**, ръководителят на групата уведомява ръководството на фирмата – **ИЗПЪЛНИТЕЛ** и сектор “Техническа безопасност” на “АЕЦ Козлодуй” ЕАД, след което предприема мерки и оказва съдействие на компетентните органи, за изясняване на обстоятелствата и причините за злополуката.

11.15. **ИЗПЪЛНИТЕЛЯТ** се задължава да спазва приложимите нормативни документи и действащите в “АЕЦ Козлодуй” ЕАД изисквания по отношение на ЗБУТ, пожарна безопасност и аварийна готовност.

11.16. **ИЗПЪЛНИТЕЛЯТ** се задължава да спазва законовите изисквания за опазване на околната среда по време на строителството и след приключването му, в гаранционния срок.

11.17. **ИЗПЪЛНИТЕЛЯТ** осигурява здравословни и безопасни условия на труд, съгласно изискванията на нормативните документи по безопасност на труда.

11.18. При необходимост **ИЗПЪЛНИТЕЛЯТ** организира изпълнението на ремонтните дейности при непрекъснат режим на работа, с цел спазване срока на ремонта на съответния блок или друга технологична необходимост.

11.19. **ИЗПЪЛНИТЕЛЯТ** осигурява спазване на Наредба № 2 от 22.03.2004 г. за минималните изисквания за здравословни и безопасни условия на труд при извършване на строителни и монтажни работи на територията на обектите на “АЕЦ Козлодуй” ЕАД.

11.20. Всички санкции, наложени от компетентните органи за нарушенията или за щети нанесени от лица, наети от **ИЗПЪЛНИТЕЛЯ** (включително подизпълнителите му) са за сметка на **ИЗПЪЛНИТЕЛЯ**.

## 12. ПОЖАРНА БЕЗОПАСНОСТ

12.1. При изпълнение на огневи работи Ръководителят и персонала на ВО изпълняващ дейности по договор с “АЕЦ Козлодуй” ЕАД, е задължен да спазва изискванията на нормативно-техническите документи по пожарна безопасност:

- Наредба № 8121з-647 от 01.10.2014г. за правилата и нормите за пожарна безопасност при експлоатация на обектите;

- “Правила за пожарна безопасност на “АЕЦ Козлодуй” ЕАД”, № ДОД.ПБ.ПБ.307;

12.2. При изпълнение на огневи работи, **ИЗПЪЛНИТЕЛЯТ** подготвя Списък на лицата, имащи право да бъдат ръководители на огневи работи.

## 13. ОДИТИ, ИНСПЕКЦИИ И ПРОВЕРКИ

13.1. **ИЗПЪЛНИТЕЛЯТ** поема ангажимент да допусне и окаже съдействие на упълномощени представители на **ВЪЗЛОЖИТЕЛЯ** за извършване на одит по качеството по реда на утвърдени правила на **ВЪЗЛОЖИТЕЛЯ**. Иницирането на одит може да стане по искане на **ВЪЗЛОЖИТЕЛЯ** и писмено известяване на **ИЗПЪЛНИТЕЛЯ**.

13.2. **ВЪЗЛОЖИТЕЛЯТ** носи отговорност за неразпространение на информацията, станала достъпна по време на извършване на одита.

13.3. **ВЪЗЛОЖИТЕЛЯТ** има право да осъществява контрол по изпълнението на този договор, стига да не възпрепятства работата на **ИЗПЪЛНИТЕЛЯ** и да не нарушава оперативната му самостоятелност.

13.4. **ИЗПЪЛНИТЕЛЯТ** се задължава да предостави достъп до строителни и монтажни площадки, документация и персонал на лицата, упълномощени от **ВЪЗЛОЖИТЕЛЯ** да изпълняват контрол и инспекции.

13.5. **ИЗПЪЛНИТЕЛЯТ** е длъжен да позволи на **ВЪЗЛОЖИТЕЛЯ** или на посочено от **ВЪЗЛОЖИТЕЛЯ** лице, да прави проверки на отчетната документация, съставена при изпълнение на договора, включително и да се правят копия на документите.

## 14. ОПАЗВАНЕ НА ОКОЛНАТА СРЕДА

14.1. **ИЗПЪЛНИТЕЛЯТ** е длъжен да спазва изискванията за опазване на околната среда по време на изпълнението на предмета на договора и след приключването му, съобразно Закона за опазване на околната среда и всички приложими подзаконовни нормативни и вътрешни документи на **ВЪЗЛОЖИТЕЛЯ**.

14.2. **ИЗПЪЛНИТЕЛЯТ** е длъжен да извози отпадъците от площадката на “АЕЦ Козлодуй” ЕАД и да осигури тяхното последващо безопасно третиране при спазване на изискванията на националното законодателство и вътрешните изисквания на **ВЪЗЛОЖИТЕЛЯ**.

14.3. При изпълнение на дейности, които засягат зелените площи и/или дълготрайната растителност на площадката на “АЕЦ Козлодуй” ЕАД, **ИЗПЪЛНИТЕЛЯТ** е длъжен за своя сметка да възстанови тревните площи и насажденията, съгласувано със съответните отговорни звена на **ВЪЗЛОЖИТЕЛЯ**.

14.4. **ИЗПЪЛНИТЕЛЯТ** е длъжен да предприеме всички необходими мерки за недопускане на замърсяване на околната среда при изпълнение на дейностите по договора.

14.5. При възникване на аварийни ситуации и събития, създаващи предпоставки за замърсяване на околната среда и възникване на екологични щети **ИЗПЪЛНИТЕЛЯТ** е длъжен да уведоми Ръководството на “АЕЦ Козлодуй” ЕАД и за своя сметка да предприеме необходимите превантивни и оздравителни мерки в съответствие със Закона за отговорността за предотвратяване и отстраняване на екологични щети.

## 15. СРОК ЗА ИЗПЪЛНЕНИЕ

15.1. Когато по обективни причини от производствен или друг характер, произтичащи от естеството и спецификата на основния предмет на дейност на **ВЪЗЛОЖИТЕЛЯ**, той не е в състояние да осигури условия за изпълнение на предмета договора, изпълнението спира до отпадане на съответните причини за това, като **ВЪЗЛОЖИТЕЛЯТ** може да удължи срока на договора с периода на забавата.

## 16. НЕУСТОЙКИ

16.1. В случай на неспазване на сроковете по раздел 3 от основния договор **ИЗПЪЛНИТЕЛЯТ** дължи неустойка в размер на 0.5% (половин процент) върху стойността на забавеното изпълнение за всеки ден закъснение, но не повече от 10% (десет процента) от стойността на дължимото плащане.

16.2. В случай на забавено плащане по раздел 2 от основния договор **ВЪЗЛОЖИТЕЛЯТ** заплаща неустойка в размер на 0.5% (половин процент) върху стойността на забавеното плащане за всеки ден закъснение, но не повече от 10% (десет процента) от стойността на дължимото плащане.

16.3. При виновно неизпълнение на задълженията по договора, с изключение на случаите по т.16.1. и 16.2, неправната страна дължи на изправната неустойка в размер на 10% (десет) върху стойността на договора.

16.4. За действително претърпени вреди в размер по-голям от размера на уговорените неустойки, заинтересованата страна може да търси обезщетение в пълен размер по общия гражданскоправен ред.

16.5. За всяко констатирано от **ВЪЗЛОЖИТЕЛЯ** нарушение на разпоредбите на раздел 11 и 12 от Общите условия на договора, както и на инструкции, правилници, получен инструктаж за работа в “АЕЦ Козлодуй” ЕАД и поддържане на чистотата на работната площадка от страна на наети лица от **ИЗПЪЛНИТЕЛЯ**, последният заплаща на **ВЪЗЛОЖИТЕЛЯ** неустойка в размер на 200 лв за всяко лице, за всяко нарушение. Неустойките се налагат при наличие на протокол от звено “Контрол на производствената дейност” или от длъжностни лица по техническа безопасност на **ВЪЗЛОЖИТЕЛЯ**.

16.6. При три или повече нарушения по т. 16.5, **ВЪЗЛОЖИТЕЛЯТ** може да наложи на **ИЗПЪЛНИТЕЛЯ** санкция, в размер на 5 % (пет процента) от стойността на договора.

## 17. ПРЕКРАТЯВАНЕ И РАЗВАЛЯНЕ НА ДОГОВОРА

17.1. Двете страни имат право да прекратят договора по взаимно съгласие изразено в двустранен протокол.

17.2. Всяка от страните може да поиска прекратяване на договора с 30 (тридесет) дневно писмено предизвестие, отправено до другата страна.

17.3. Договорът може да бъде прекратен по искане на всяка от двете страни при настъпване на обстоятелства по Раздел 18 от общите условия на договора. В този случай страните подписват двустранен протокол за оформяне на отношенията между тях.

17.4. Договорът може да бъде развален чрез 15 (петнадесет) дневно писмено предизвестие от изправната страна до неизправната в случай на неизпълнение на поетите с договора задължения.

17.5. **ВЪЗЛОЖИТЕЛЯТ** може да прекрати договора, ако в резултат на непредвидени обстоятелства, не е в състояние да изпълни своите задължения. В тези случаи **ВЪЗЛОЖИТЕЛЯТ** заплаща на **ИЗПЪЛНИТЕЛЯ** действително изпълнените и приети дейности по договора, без да дължи обезщетение за претърпени вреди и /или пропуснати ползи.

17.6. **ВЪЗЛОЖИТЕЛЯТ** може да развали договора и да поиска заплащане на неустойка по т.16.1, но не повече от сумата определена в раздел 2 на договора, в случай че **ИЗПЪЛНИТЕЛЯТ** не започне работа по договора повече от 30 дни след датата за начало на изпълнението.

17.7. При отказ за издаване на протокол за проверка на документите от Дирекция “Б и К” двете страни не си дължат обезщетения и неустойки и договора се прекратява.

## 18. НЕПРЕОДОЛИМА СИЛА

18.1. В случай, че някоя от страните не може да изпълни задълженията си по този договор поради непредвидено или непредотвратимо събитие от извънреден характер възникнало след сключване на договора, което пречатства неговото изпълнение, тя е длъжна в 3-дневен срок писмено да уведоми другата страна за това. Това събитие следва да бъде потвърдено от БТПП, в противен случай страната не може да се позове на непреодолима сила.

18.2. Докато трае непреодолимата сила, изпълнението на задълженията и свързаните с тях насрещни задължения се спира и срокът на договора се удължава с времето, през което е била налице непреодолимата сила.

18.3. Когато непреодолимата сила продължи повече от 30 (тридесет) дни, всяка от страните може да поиска договора да бъде прекратен.

## 19. РЕД ЗА РЕШАВАНЕ НА СПОРОВЕТЕ

19.1. Всички спорни въпроси, произлизащи от настоящия договор или при изпълнението му, ще се решават чрез преговори между двете страни. В случай, че спорните въпроси не могат

да бъдат решени чрез преговори, същите ще бъдат решавани съгласно Българското законодателство (ЗОП, ЗЗД, ТЗ, ГПК и др.)

19.2. В случай на спор между страните при тълкуването на настоящия договор, трябва да се спазва следния ред на приоритет на документите:

- Договорът, подписан от страните;
- Общи условия на договора;
- Техническа оферта на **ИЗПЪЛНИТЕЛЯ**
- Техническо задание /техническа спецификация на **ВЪЗЛОЖИТЕЛЯ**;
- Предлагана цена.

## **20. ОТГОВОРНО ЛИЦЕ ОТ СТРАНА НА ВЪЗЛОЖИТЕЛЯ**

20.1. **ВЪЗЛОЖИТЕЛЯТ** е длъжен да определи отговорно лице по изпълнението на договора. Отговорното лице представя **ВЪЗЛОЖИТЕЛЯ** и организира работата по договора от страна на **ВЪЗЛОЖИТЕЛЯ**.

20.2. **ВЪЗЛОЖИТЕЛЯТ** има право да смени отговорното лице по всяко време на изпълнение на договора. **ИЗПЪЛНИТЕЛЯТ** се уведомява писмено за предприетата промяна.

## **21. ОТГОВОРНО ЛИЦЕ ОТ СТРАНА НА ИЗПЪЛНИТЕЛЯ**

21.1. **ИЗПЪЛНИТЕЛЯТ** е длъжен да определи отговорно лице по изпълнението на договора. Отговорното лице представя **ИЗПЪЛНИТЕЛЯ** и организира работата по договора от страна на **ИЗПЪЛНИТЕЛЯ**.

21.2. **ИЗПЪЛНИТЕЛЯТ** има право да смени отговорното лице по всяко време на изпълнение на договора. **ВЪЗЛОЖИТЕЛЯТ** се уведомява писмено за предприетата промяна.

## **22. КОМУНИКАЦИЯ МЕЖДУ СТРАНИТЕ**

22.1. Комуникацията между страните се води само между определените отговорни лица чрез референта по договора. Когато дадено съобщение трябва да достигне до друго лице, участващо в изпълнението от страна на **ВЪЗЛОЖИТЕЛЯ** или от страна на **ИЗПЪЛНИТЕЛЯ**, това се осъществява чрез отговорните лица по договора.

22.2. Всички съобщения, предизвестия и нареждания, свързани с изпълнението на договора и разменяни между **ВЪЗЛОЖИТЕЛЯ** и **ИЗПЪЛНИТЕЛЯ** са валидни, когато са изпратени в писмена форма – лично, чрез електронна поща, телефакс или куриер, срещу потвърждение от приемащата страна.

22.3. Валидните адреси, факс номера и електронна поща на страните се посочват в договора. В случай, че това не е посочено в договора, за валидни адрес и факс номер на **ВЪЗЛОЖИТЕЛЯ** се считат, посочените в документацията за участие в процедурата за възлагане на обществена поръчка, а на **ИЗПЪЛНИТЕЛЯ** – посочените в неговата оферта.

22.4. Между страните се допуска неформална комуникация по телефона с оглед улесняване на работата. Неформалната комуникация няма юридическа стойност и не се счита за официално приета.

22.5. Комуникацията с чуждестранни **ИЗПЪЛНИТЕЛИ** се осъществява на български език. Осигуряването на превод на документите на български език е за сметка на **ИЗПЪЛНИТЕЛЯ**.

22.6. Всяка от страните има право да изиска първоначална среща при стартиране на договора с цел уточняване на изискванията към изпълнение на договора, целите на **ВЪЗЛОЖИТЕЛЯ**, критериите за оценка на изпълнението на договора и планиране, изпълнение и производство, които трябва да извърши **ИЗПЪЛНИТЕЛЯ**.

22.7. Когато в хода на изпълнение на работата по договора възникнат обстоятелства, изискващи съставянето на двустранно подписан констативен протокол, заинтересованата страна отправя до другата мотивирана покана с обозначено място, дата и час на срещата. Уведомената страна е длъжна да отговори в три дневен срок след уведомяването (за дата на уведомяването се счита датата на входящия номер).



### 23. ЕЗИК НА ДОГОВОРА

23.1. Договорът с местни **ИЗПЪЛНИТЕЛИ** се съставя и подписва на български език в 2 еднообразни екземпляра.

23.2. С чуждестранни изпълнители, договора се подписва на български език и на друг език, ако това е упоменато в договора, по два еднообразни екземпляра на всеки от езиците. При противоречие на текстовете на различните езици, валиден е българският текст, освен ако не е определено друго в договора.

### 24. ПРОМЕНИ В ДОГОВОРА

24.1. Страните по договор за обществена поръчка могат да го променят или допълват само в предвидените в Закона за обществените поръчки случаи.

#### ИЗПЪЛНИТЕЛ:

.....  
гр.....  
ул. ....  
тел/факс: .....  
E-mail: .....  
ЕИК: .....  
ИН по ЗДДС: BG .....

#### ВЪЗЛОЖИТЕЛ:

"АЕЦ Козлодуй" ЕАД  
3321 Козлодуй  
БЪЛГАРИЯ  
тел/факс: 0973/73530; 0973/76027  
E-mail: [commercial@npp.bg](mailto:commercial@npp.bg)  
ЕИК: 106513772  
ИН по ЗДДС: BG 106513772

#### ИЗПЪЛНИТЕЛ:

.....  
.....

#### ВЪЗЛОЖИТЕЛ:

.....  
.....

## ИНФОРМАЦИОНЕН ЛИСТ ЗА УЧАСТНИКА

<b>Наименование на участника:</b>	<i>Посочете точното наименование на дружеството, според съдебната регистрация</i>
<b>Седалище по регистрация:</b>	<i>Посочете държавата и адрес на седалището на кандидата/участника</i>
<b>Точен адрес за кореспонденция</b>	<i>Посочете улица, град, пощенски код, държава</i>
<b>Лице за контакти</b>	<i>Посочете име, фамилия и длъжност</i>
<b>Телефонен номер</b>	<i>Посочете код на населеното място и телефонен номер</i>
<b>Факс номер</b>	<i>Посочете код на населеното място и номер на факс</i>
<b>Електронен адрес</b>	
<b>Интернет адрес</b>	
<b>Правен статус</b>	<i>Посочете търговското дружество или обединения или друга правна форма, дата на учредяване или номера и датата на вписване и къде</i>
<b>ИН по ЗДДС № и държава на данъчна регистрация съгласно данъчната декларация</b>	<i>Посочете номер по ЗДДС и наименованието на държавата, например: България .....</i>
<b>ЕИК /Булстат и/или друга идентифицираща информация в съответствие със законодателството на държавата, в която кандидатът/участникът е установен/</b>	
<b>Банкови реквизити</b>	<i>Банка: IBAN: BIC:</i>
<b>Предмет на поръчката</b>	
<b>Номер на поръчката</b>	<i>Посочете номер на поканата от Портала за обществени поръчки</i>
<b>Дата на изготвяне на офертата</b>	<i>Посочете дата: дата, месец, година; Напр. 17 септември 2015 г.</i>

До: (Наименование на Възложителя)

**ПОДПИС и ПЕЧАТ:**

\_\_\_\_\_ (име и фамилия)

\_\_\_\_\_ (дата)

\_\_\_\_\_ (длъжност на управляващия/представяващия участника)

\_\_\_\_\_ (наименование на /участника)

**ДЕКЛАРАЦИЯ**

по чл. 56, ал. 1, т. 12 от ЗОП

във връзка с участие в публична покана с предмет:

“.....”

Долуподписаният /-ната/ \_\_\_\_\_  
с ЕГН \_\_\_\_\_, притежаващ лична карта № \_\_\_\_\_, издадена на \_\_\_\_\_  
от МВР, гр. \_\_\_\_\_, адрес: \_\_\_\_\_,  
представляващ \_\_\_\_\_ в качеството си на \_\_\_\_\_  
\_\_\_\_\_ със седалище \_\_\_\_\_ и адрес  
на управление: \_\_\_\_\_, тел./факс: \_\_\_\_\_,  
вписано в търговския регистър към Агенцията по вписванията с ЕИК № \_\_\_\_\_,  
ИН по ЗДДС № \_\_\_\_\_

**ДЕКЛАРИРАМ, ЧЕ:**

Приемам условията в специфичните и общите условия на проекта на договор, приложен към публичната покана.

\_\_\_\_\_ Г

Декларатор: \_\_\_\_\_

Забележка: Декларацията се подава от лицата по чл. 47, ал. 4 от ЗОП

## ДЕКЛАРАЦИЯ

по чл. 56, ал.1, т.8 от ЗОП

във връзка с участие в публична покана с предмет:

“.....”

Долуподписаният /-ната/ \_\_\_\_\_  
с ЕГН \_\_\_\_\_, притежаващ лична карта № \_\_\_\_\_, издадена на \_\_\_\_\_  
от МВР, гр. \_\_\_\_\_, адрес: \_\_\_\_\_,  
представляващ \_\_\_\_\_ в качеството си на \_\_\_\_\_  
\_\_\_\_\_ със седалище \_\_\_\_\_ и адрес  
на управление: \_\_\_\_\_, тел./факс: \_\_\_\_\_,  
вписано в търговския регистър при \_\_\_\_\_ съд по ф.д. № \_\_\_\_\_ / \_\_\_\_\_ г.  
ЕИК \_\_\_\_\_ и ИН по ЗДДС \_\_\_\_\_

## ДЕКЛАРИРАМ, ЧЕ:

Няма да предложа на подизпълнители видове работи от предмета на обществената поръчка/Ще предложа на подизпълнител/и следните видове работи\*:

I. Видове работи от предмета на поръчката:.....  
.....  
със съответстващия им дял в % от стойността на обществената поръчка ( .....%) на следния подизпълнител: .....  
(наименование на подизпълнителя съгласно регистрацията на му)

II. Видове работи от предмета на поръчката:.....  
.....  
със съответстващия им дял в % от стойността на обществената поръчка ( .....%) на следния подизпълнител: .....  
(наименование на подизпълнителя съгласно регистрацията на му)

III. Видове работи от предмета на поръчката:.....  
.....  
със съответстващия им дял в % от стойността на обществената поръчка ( .....%) на следния подизпълнител: .....  
(наименование на подизпълнителя съгласно регистрацията на му)

..... Г

Декларатор: .....

\*Невярното се зачертава.

Забележка: Декларацията се подава от лицата по чл. 47, ал. 4 от ЗОП

**ДЕКЛАРАЦИЯ**

по чл. 33, ал. 4 от ЗОП

във връзка с участие в публична покана с предмет:

“.....”

Долуподписаният /-ната/ \_\_\_\_\_

с ЕГН \_\_\_\_\_, притежаващ лична карта № \_\_\_\_\_, издадена на \_\_\_\_\_

от МВР, гр. \_\_\_\_\_, адрес: \_\_\_\_\_,

представляващ \_\_\_\_\_ в качеството си на \_\_\_\_\_

\_\_\_\_\_ със седалище \_\_\_\_\_ и адрес

на управление: \_\_\_\_\_, тел./факс: \_\_\_\_\_,

вписано в търговския регистър към Агенцията по вписванията с ЕИК № \_\_\_\_\_,

ИН по ЗДДС № \_\_\_\_\_

**ДЕКЛАРИРАМ, ЧЕ:**

Следната предоставена, във връзка с горесцитираната обществена поръчка информация има конфиденциален характер :

1..... на основание .....

2..... на основание .....

3..... на основание ..... , представлява

техническа/търговска тайна.

(описва се всяка информация от техническото предложение за изпълнение на поръчката, която според участника има конфиденциален характер, както и правното основание, въз основа на което същата се квалифицира като конфиденциална )

Същите да бъдат считани за конфиденциални, да бъдат пазени като такива, както и да не бъдат предоставяни или разгласявани на трети страни, с изключение на случаите в които, същите са изискани от Държавни органи.

Възложителят няма право да разкрива информация, предоставена му от кандидати и участници посочена от тях като конфиденциална по отношение на технически или търговски тайни, с изключение на случаите в които информацията е съгласно чл. 44 от ЗОП.

Известно ми е, че при деклариране на неверни данни нося наказателна отговорност по чл.313 от НК.

\_\_\_\_\_ г.

Декларатор: \_\_\_\_\_

Забележка: Декларацията се подава от лицата по чл. 47, ал. 4 от ЗОП