

ДОГОВОР

№ 20160201-1

Днес, 01.02.2016 год., в гр. Козлодуй, между:

„Стромет-2004” ООД, гр. Козлодуй, вписано в търговския регистър към Агенция по вписванията с ЕИК 106585782, представлявано от Йордан Димитров Михайлов - Управител, наричано по-нататък в Договора **ВЪЗЛОЖИТЕЛ**, от една страна,

и

„Интерприборсервиз” ООД, гр. Козлодуй, вписано в търговския регистър към Агенция по вписванията с ЕИК 831577794, представлявано от Георги Киров Кирков –Управител, наричано по-нататък в Договора **ИЗПЪЛНИТЕЛ**, от друга страна

и на основание чл.45а от Закона за обществените поръчки и във връзка с утвърден протокол от Изпълнителния директор на "АЕЦ Козлодуй" ЕАД от работата на комисията за класиране на офертата и определяне на изпълнител на обществената поръчка с предмет: „Подмяна на дървена с PVC дограма и димни клапи в сградата на Дом на енергетика” се сключи настоящият Договор за следното:

1. ПРЕДМЕТ НА ДОГОВОРА

1.1. **ВЪЗЛОЖИТЕЛЯТ** възлага и заплаща, а **ИЗПЪЛНИТЕЛЯТ** приема да изпълни Пуско-наладъчни работи на димни клапи на обект „Подмяна на дървена с PVC дограма и димни клапи в сградата на Дом на енергетика”, съгласно Приложение № 1 – Количествено-стойностна сметка, Приложение № 2 – Пълно описание на обекта на поръчката № 2015.УНИ.8.069.1.Т3.32, Приложение № 3 – Календарен график, неразделна част от настоящия договор.

2. ЦЕНА И НАЧИН НА ПЛАЩАНЕ

2.1. Цената на настоящия договор е в размер на **1 578,72** (хиляда петстотин седемдесет и осем лева и 72 ст.) лева без ДДС и включва:

2.1.1. Цена за ПНР, съгласно Количествено-стойностна сметка - Приложение № 1 - **1 435,20** (хиляда четиристотин тридесет и пет лева и 20ст.) лева без ДДС;

2.1.2. Стойност за непредвидени разходи /до 10% върху стойността по т. 2.1.1./ - **143,52** (сто четиридесет и три лева и 52 ст.) лева без ДДС.

2.2. Посочените в Приложение № 1 – Количествено-стойностна сметка единични цени са твърди и не подлежат на промяна, фиксират се със сключването на договор и остават в сила през време на изпълнението на договора.

2.3. **ВЪЗЛОЖИТЕЛЯТ** заплаща цената по т. 2.1. до 30 календарни дни срещу представяне на Протокол за извършени дейности и оригинална фактура.

2.4. При необходимост от извършване на непредвидени работи, възникнали след сключването на този договор, между страните се съставя допълнително споразумение, в което се отразяват обемите, сроковете за изпълнение и цената.

2.5. Цената по т.2.1. е пределна и валидна до пълното изпълнение на договора.

2.6. Плащанията по настоящия договор ще бъдат извършвани чрез банков превод в полза на **ИЗПЪЛНИТЕЛЯ** по следните банкови реквизити:

Банка: Уникредит Булбанк АД

IBAN: BG31UNCR 9660 1020001003:

BIC: UNCRBGSF

3. СРОКОВЕ

3.1. Срокът за изпълнение на дейностите е **44** (четиридесет и четири) календарни дни, съгласно Приложение № 3 – Календарен график, считано от датата на уведомяване на **ИЗПЪЛНИТЕЛЯ** за издаване на протокол за проверка на документите от Дирекция „Б и К“ и даване фронт за работа.

3.2. Сроковете по отделните етапи на изпълнение са посочени в Приложение № 3 – Календарен график. При възникване на необходимост от промяна на срока (за цялостното завършване или на отделен етап) поради изпълнение на непредвидени СМР, **ИЗПЪЛНИТЕЛЯТ** предлага актуализиран график, който след съгласуване и утвърждаване от **ВЪЗЛОЖИТЕЛЯ** става неразделна част от договора.

3.3. Забавянето на отделни СМР, което няма да доведе до забавяне на предаването на съответния етап, не е основание за носене на отговорност от **ИЗПЪЛНИТЕЛЯ**. Забавата за предаване на отделен етап не удължава срока за цялостното предаване на обекта.

4. ПРАВА И ЗАДЪЛЖЕНИЯ НА ВЪЗЛОЖИТЕЛЯ

4.1. ВЪЗЛОЖИТЕЛЯТ се задължава:

4.1.1. В 5 дневен срок след подписване на договора да предаде на **ИЗПЪЛНИТЕЛЯ** инвестиционния проект/необходимата техническа документация за изпълнение на работите.

4.1.2. Да осигури фронт за работа съобразно съответните условия за непрекъснат или спрян производствен процес, като обезопаси съоръженията съгласно действащите правилници в „АЕЦ Козлодуй“ ЕАД.

4.1.3. Да заплати на **ИЗПЪЛНИТЕЛЯ** уговореното възнаграждение за приетата работа съобразно реда и условията на този договор.

4.2. ВЪЗЛОЖИТЕЛЯТ има право:

4.2.1. Да замени едни обеми работа с други с констативни протоколи.

4.2.2. Да контролира изпълнението на дейностите на всеки един етап от изпълнението им.

4.2.3. При констатиране на видими дефекти или несъответствия на изпълнените дейности с техническите изисквания и/или Нормативната уредба, **ВЪЗЛОЖИТЕЛЯТ**

има право да не приема работите и да прекрати плащанията към **ИЗПЪЛНИТЕЛЯ**, до отстраняване на несъответствията и качествено изпълнение на дейностите.

4.2.4. Предсрочно да прекрати договора, ако стане явно, че **ИЗПЪЛНИТЕЛЯТ** ще просрочи срока за изпълнение или няма да извърши строително-монтажните работи по уговорения начин или с нужното качество.

5. ПРАВА И ЗАДЪЛЖЕНИЯ НА ИЗПЪЛНИТЕЛЯ

5.1. ИЗПЪЛНИТЕЛЯТ се задължава:

5.1.1. Да изпълни качествено възложената му дейност в съответствие с нормите, стандартите и техническите условия, действащи в атомни централи към момента на сключване на настоящия договор и другите действащи в Република България нормативни документи, вътрешни документи на "АЕЦ Козлодуй" ЕАД (инструкции, правилници и др.) и в сроковете, посочени в Приложение № 3 - Календарен график.

5.1.2. Да уведомява **ВЪЗЛОЖИТЕЛЯ** за реда на изпълнение на работите, като предоставя възможност за контролирането им.

5.1.3. Да опазва от повреди и замърсявания останалите съоръжения на обекта.

5.1.4. Осигуряването на материали, детайли, конструкции, както и всичко друго, необходимо за изпълнение на работите е задължение на **ИЗПЪЛНИТЕЛЯ**.

5.2. ИЗПЪЛНИТЕЛЯТ има право:

5.3. На предсрочно изпълнение на предмета на договора, при което стойността му ще остане непроменена.

5.4. Да откаже изпълнението на указания на **ВЪЗЛОЖИТЕЛЯ** в случай, че последните са в нарушение на цитираните в този договор нормативи или води до съществено отклонение от поръчката.

6. НЕУСТОЙКИ

6.1. В случай на неспазване на срокове по раздел 3 от настоящия договор **ИЗПЪЛНИТЕЛЯТ** дължи неустойки в размер на 0,5% (половина) върху стойността на договора за всеки ден закъснение, но не повече от 10% (десет) от стойността на дължимото плащане.

6.2. В случай на забавеното плащане по раздел 2 от настоящия договор **ВЪЗЛОЖИТЕЛЯТ** заплаща неустойка в размер на 0,5% (половина) върху стойността на забавеното плащане за всеки ден закъснение, но не повече от 10% (десет) от стойността на дължимото плащане.

6.3. При виновно неизпълнение на задълженията по договора, неизправната страна дължи на изправната неустойка в размер на 10% (десет) върху стойността на договора.

7. ЗАКЛЮЧИТЕЛНИ РАЗПОРЕДБИ

7.1. Договорът влиза в сила от момента на двустранното му подписване, а срокът за изпълнение на дейностите започва да тече от датата на уведомяване на за издаване на протокол за проверка на документите от Дирекция „Б и К“ и даване фронт за работа.

7.2. Неразделна част от настоящия договор са следните приложения:

Приложение № 1 - Количествено-стойностна сметка

Приложение № 2 – Пълно описание на обекта на поръчката № 2015.УИН.8.069.1.ТЗ.32;

Приложение № 3 – Календарен график.

7.3. Отговорно лице по изпълнението на настоящия договор от страна на **ВЪЗЛОЖИТЕЛЯ** – Даниела Йорданова Драганова – Главен инженер, тел.: 0973 8 02 34.

7.4. Отговорно лице по изпълнението на настоящия договор от страна на **ИЗПЪЛНИТЕЛЯ** е Пламен Иванов Братанов – Ръководител група „ПНР“, тел.: 0973/7 29 43;

7.5. Настоящият договор е подписан в три еднообразни екземпляра - по един за всяка от страните и един екземпляр за „АЕЦ Козлодуй“ ЕАД.

8. ЮРИДИЧЕСКИ АДРЕСИ

ИЗПЪЛНИТЕЛ:

„Интерприборсервиз“ ООД
3321 гр.Козлодуй
БЪЛГАРИЯ
тел./факс: 0973/72013; 0973/76670
ЕИК: 831577794
ИН по ЗДДС: BG 831577794

ЗА ИЗПЪЛНИТЕЛЯ:

УПРАВИТЕЛ:
ГЕОРГИ КИРКОВ



ВЪЗЛОЖИТЕЛ:

„Стромет-2004“ ООД
3320 гр.Козлодуй, ул.“Ломска“ № 9
БЪЛГАРИЯ
тел./факс: 0973/80234; 0973/80234
ЕИК: 106585782
ИН по ЗДДС: BG 106585782

ЗА ВЪЗЛОЖИТЕЛЯ:

УПРАВИТЕЛ:
ЙОРДАН МИХАЙЛОВ



Приложение № 1

Обект: "Подмяна на дървена с PVC дограма и димни клапи в сградата на Дом на енергетика"

Част: Архитектурна

КОЛИЧЕСТВЕНО-СТОЙНОСТНА СМЕТКА

№	Видове СМР	м-ка	К-во	Ед.цена	Стойност
1	ПНР на димни клапи	бр	12,00	119,60	1435,20
				Общо	1435,20
				Непредвидени разходи 10%	143,52
				Стойност	1578,72

УПРАВИТЕЛ:
„ИНТЕРПРИБОРСЕРВИЗ“ ООД
ГЕОРГИ КИРКОВ



ПЪЛНО ОПИСАНИЕ НА ПРЕДМЕТА НА ПОРЪЧКАТА

№ 2015.УИИ:8.069.1.ТЗ.32

ТЕМА: “Подмяна на дървена с PVC дограма и димни клапи в сградата на Дом на енергетика”

1. Кратко описание на дейността

1.1. Част “Архитектурна”

1.1.1. Демонтира се съществуващата дървена дограма (прозорци, врати и витрини). Демонтират се и съществуващите димни клапи.

1.1.2. Доставка се и монтира PVC дограма (врати) и алуминиева дограма (прозорци и витрини с вградени врати).

1.1.3. Възстановяват се страниците след монтажа на дограмата.

1.1.4. Доставят се и монтират вътрешните алуминиеви хоризонтални щори.

1.1.5. Доставят се и монтират предрадиаторни решетки.

1.1.6. Доставят се и монтират алуминиеви интериорни врати с ПДЧ пълнеж.

1.1.7. Доставят се и монтират димни клапи. Димните клапи се предвиждат с класификация по огнеустойчивост минимум В₃₀₀ и с минимален клас по реакция на огън С d0.

1.2. Част “Електрическа”

Ще се демонтират и претрасират кабелни трасета за компютърни кабели. Демонтаж и повторен монтаж на датчици и контакти.

1.3. Част “Отопление”

Демонтират се чугунените радиатори Н-500 и Н-300 и на тяхно място се монтират алуминиеви. Подменят се термовентилите, секретните вентили, автоматичните обезвъздушители и тръбната обвязка на радиаторите. Демонтират се прозоречните

климатици. Климатичите сплит система се демонтират и след ремонта на стените се монтират отново.

2.Обем на извършваните строителни и монтажни работи

2.1. Извършване на строително-монтажни работи, съгласно:

- Спецификация на дограма за “Дом на енергетика” гр. Козлодуй;
- КСС по част “Архитектурна”;
- КСС по част “Електрическа”;
- КСС по част “Отопление”.

3. Организация на работата

3.1. Инвеститор и контрол на СМР

3.1.1. Инвеститорски контрол по отношение на изпълнение, приемане и отчет на работата, от страна на Възложителя ще упражнява Управление “Инвестиции” отдел ИК.

3.1.2. Технически контрол от страна на Възложителя, ще се изпълнява от Управление ”Администрация и контрол”.

3.2. План за изпълнение на строителните и монтажни работи

Начална дата на започване изпълнението на договорите СМР е съгласно Протокол образец 2 /Протокол за даване фронт за работа/. Срок за изпълнение е не повече от 45 /четиридесет и пет/ календарни дни.

3.3. Условия за изпълнение на работата

3.3.1. Възложителят осигурява достъп и работа на персонала на Изпълнителя, съгласно ДБК.КД.ИН.028 “Инструкция по качество. Работа на външни организации при сключен договор”.

3.3.2. Възложителят предоставя спецификацията на дограмата, необходима на Изпълнителя за изпълнение на предвидените дейности. Изпълнителя е длъжен да преди изработването на дограмата да вземе размерите ѝ мярка на място.

3.3.3. При извършване на дейностите по изпълнение на СМР Изпълнителят е длъжен да спазва:

- Наредба № 2 от 22.03.2004г. за минималните изисквания за здравословни и безопасни условия на труд при извършване на строителни и монтажни работи;
- Закон за здравословни и безопасни условия на труд;

- Наредба № 1 от 27.05.2010 г. за проектиране, изграждане и поддържане на електрически уредби за ниско напрежение в сгради;
- Наредба №3 от 09.06.2004г. за устройството на електрическите уредби и електропроводните линии;
- Наредба №16-116 от 08.02.2008г. за техническа експлоатация на енергообзавеждането;
- Наредба № 3 от 31.07.2003г. за съставяне на актове и протоколи по време на строителството;
- Наредба № 3 от 18.09.2007г. за технически правила и нормативи за контрол и приемане на електромонтажни работи;
- Наредба № Из - 1971 от 29.10.2009г. за строително-техническите правила и норми за осигуряване на безопасност при пожар;
- Наредба № 7 от 2004 г. за енергийна ефективност.
- Други приложими, действащи в Република България нормативни документи.

3.4. Критерии за приемане на работата

3.4.1. Предвиденото за доставка оборудване, което ще бъде вложено при изпълнение на дейностите, преминава общ входящ контрол, съгласно ДОД.КД.ИК.112 “Инструкция по качество за провеждане на входящ контрол на доставените суровини, материали и комплектуващи изделия в “АЕЦ Козлодуй” ЕАД.

3.4.2. Съпроводителната документация към доставката се предава на хартиен носител в 1 (един) екземпляр на оригиналния език на производителя, 2 (два) екземпляра на заверен превод на български език и на 1 (един) CD носител, записани в pdf формат.

3.4.3. Приемането и изпълнението на СМР става съгласно Правилник за изпълнение и приемане на строително-монтажни работи /ПИПСМР/, “Наредба №3 от 18.09.2007г. за технически правила и нормативи за контрол и приемане на електромонтажни работи” и Плана за контрол на качеството.

3.4.4. Изпълнение в пълен обем и съответното качество на предвидените дейности в КСС.

3.4.5. Успешно проведени единични и функционални изпитания на оборудването по изготвени от Изпълнителя планове и програма, съгласувани от Възложителя.

3.4.6. Предадена отчетна документация, съгласно Наредба № 3 от 31.07.2003 г. за съставяне на актове и протоколи по време на строителството.

4. Гаранционни условия

4.1. Гаранционен срок за СМР

При изпълнение на строително-монтажни работи минималните гаранционни срокове за изпълнението им да не са по-малки от изискванията на Наредба № 2 от 31.07.2003г. за въвеждане в експлоатация на строежите в Република България и минимални гаранционни срокове за изпълнени строителни и монтажни работи, съоръжения и строителни обекти, съгласно член 20, ал.4, както следва:

- за всички видове строителни, монтажни и довършителни работи (подови и стенни покрития, тенекеджийски, железарски, дърводелски и др.), както и за вътрешни инсталации на сгради - 5 години;
- за завършен монтаж на машини, съоръжения, инсталации на промишлени обекти, контролно-измервателни системи и автоматика - 5 години.

5. Документация

5.1. Документи представяни от Изпълнителя преди допускане до работа

5.1.1. Документи, необходими за допускане до работа, съгласно ДБК.КД.ИН.028 "Инструкция по качество. Работа на външни организации при сключен договор".

5.1.2. График за изпълнение на строително-монтажните работите и изпитанията, който подлежи на съгласуване от страна на "АЕЦ Козлодуй" ЕАД.

5.1.3. Изпълнителят е длъжен да оформи и използва "Заповедна книга на строежа" при извършване на инвестиционните дейности, съгласно чл.7, ал.3, т.4 от НАРЕДБА № 3 от 31.07.2003 г. за съставяне на актове и протоколи по време на строителството, в която да въвежда измененията в спецификацията по време на строително-монтажни работи. В случай на изменение се издава заповед, която се записва в Заповедната книга. След приключване на работата заповедната книга се предава за архивиране заедно с останалите отчетни документи.

5.2. Документи представяни от Изпълнителя по време на изпълнение и след завършване на СМР.

5.2.1. Декларации за съответствие и сертификати за произход на материалите и консумативите вложени от Изпълнителя при извършване на СМР, изискващи се от съответните наредби за съществените изисквания.

5.2.2. Отчетни документи, които се изготвят от Изпълнителя по време на работата по договора и са в съответствие с изискванията на Наредба № 3 от 31.07.2003 г. за съставяне на актове и протоколи по време на строителството.

5.2.3. Протоколи за извършените изпитания и пусково-наладъчни работи по време на извършване на дейностите.

5.2.4. По време на изпълнение на монтажните и строителни дейности е възможно да възникнат изменения в първоначалната спецификация. Измененията се документират, съгласно чл. 8, ал.2 от Наредба № 3 от 31.07.2003 г. за съставяне на актове и протоколи по време на строителството. Чертежите се наричат “екзекутив”, маркират се с червено мастило на местата, претърпели изменение и след приключване на работата се предават на “АЕЦ Козлодуй” ЕАД. Екзекутивите се изготвят от Изпълнителя в 2 екземпляра на хартиен носител.

5.2.5. Други документи, собственост на Изпълнителя, които ще бъдат използвани при изпълнението на работите по отделните части на проекта и изпитанията.

5.2.6. Документите влизат в сила след съгласуване от упълномощени лица от “АЕЦ Козлодуй” ЕАД.

5.3. Документи, представени от АЕЦ

5.3.1. КСС и спецификация – съгласно т. 2.

5.3.2. Примерна Програма за осигуряване на качеството и План за контрол на качеството.

6. Осигуряване на качеството

6.1. Общи изисквания

6.1.1. Изпълнителят да притежава сертифицирана система за управление на качеството в съответствие ISO 9001:2008.

6.1.2. Програма за осигуряване на качеството (ПОК) на изпълняваните работи.

Изпълнителят да изготви Програма за осигуряване на качеството. ПОК да описва прилаганата система за управление при изпълнение на строително-монтажните работи в обхвата на ПОПП. Програмата служи за определяне на подробен график, отговорностите по всяка от задачите по договора и ред за изпълнението им. Представя се в дирекция БИК до 20 дни след подписване на договора. Програмата е предпоставка за стартиране на дейностите по договора, подлежи на преглед и съгласуване от страна на “АЕЦ Козлодуй” ЕАД и трябва да е изготвена на основание на:

- пълното описание на предмета на поръчката и договора;
- системата за управление на Изпълнителя;
- примерно съдържание, предоставено от Възложителя (“АЕЦ Козлодуй” ЕАД);
- други национални или международни стандарти за системата за управление в зависимост от вида на работата.

В Програмата може да се направи препратка към вътрешни документи на Изпълнителя, копия от които се представят на Възложителя при поискване.

6.1.3. План за контрол на качеството (ПКК).

Изпълнителят да изготви План за контрол на качеството (ПКК) за изпълнение на работите по пълното описание на предмета на поръчката с указани точки на контрол от страна на изпълнителя и на възложителя за всяка от дейностите, включени в плана. Планът за контрол на качеството се представя за преглед и съгласуване от страна на „АЕЦ Козлодуй” ЕАД, 20 дни преди готовността за работа на съответния обект.

6.2. Квалификация на персонала на изпълнителя

6.2.1. Персоналът на Изпълнителя да притежава съответните квалификационни групи по техника на безопасност, съгласно правилниците по ТБ (ПБЗР-ЕУ и ПБР-НУ). Изпълнителя да разполага с кадрови ресурси притежаващи 4 (5) квалификационна група, съгласно “Правилник за безопасност и здраве при работа в електрически уредби на електрически и топлофикационни централи и по електрически мрежи” и 5 квалификационна група, съгласно “Правилник за безопасност при работа в не електрически уредби на електрически и топлофикационни централи и по топло преносни мрежи и хидротехнически съоръжения”.

6.2.2. Дейностите по необходимите ПНР на оборудването да се извършват от акредитирана лаборатория (орган за контрол от вида С/А), съгласно БДС EN ISO 17020.

6.2.3. Изпълнителят да притежава опит в изпълнението на подобни дейности и да представи референции за извършени такива през последните 5 (пет) години.

6.2.4. Изпълнителят на строително-монтажните работи трябва да притежава Удостоверение от Камарата на строителите за вписване в Централния професионален регистър на строителя за строежи I група, III категория.

7. Контрол от страна на АЕЦ

АЕЦ “Козлодуй” ЕАД има право да извършва инспекции и проверки на дейностите извършвани на площадката. Кандидатите трябва писмено да гарантират съгласието си с това

условие и да гарантират осигуряване на достъп до персонал, помещения, съоръжения, инструменти и документи, използвани от външните организации и техни под-изпълнители.

8. Прилагане на изискванията към подизпълнители на основния изпълнител

8.1. Всички изисквания, поставени по-горе, трябва задължително да бъдат изпълнявани и от всички евентуални подизпълнители на основния Изпълнител по договора, в зависимост от дейностите, които ще изпълняват.

8.2. Основният Изпълнител по договора носи отговорност за контрол на качеството на работата на подизпълнителите. При използване на подизпълнители се назначава лице за контрол на качеството от страна на основния Изпълнител.

алуминиев с двоен стъколпакет
 цвят: златен дъб

② - 1бр.

① - 1 бр.

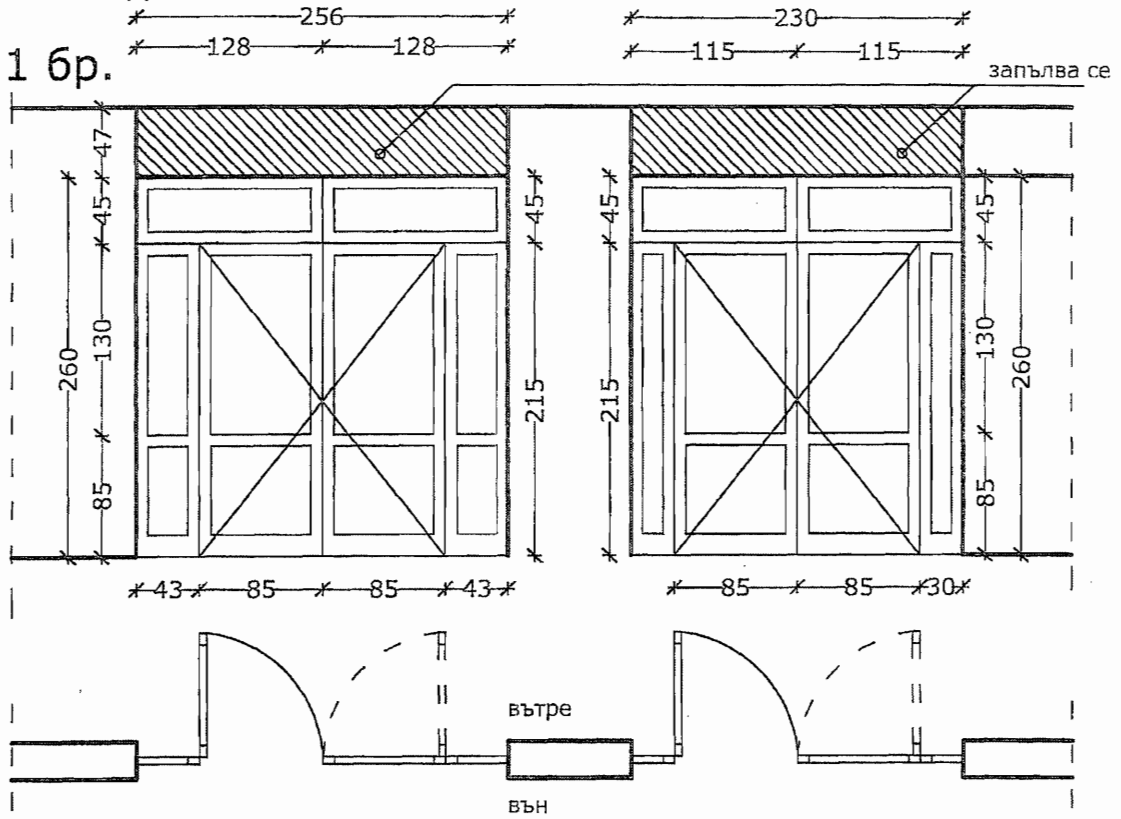

③ - 1 бр.

алуминиев с двоен
 стъколпакет, цвят: златен дъб

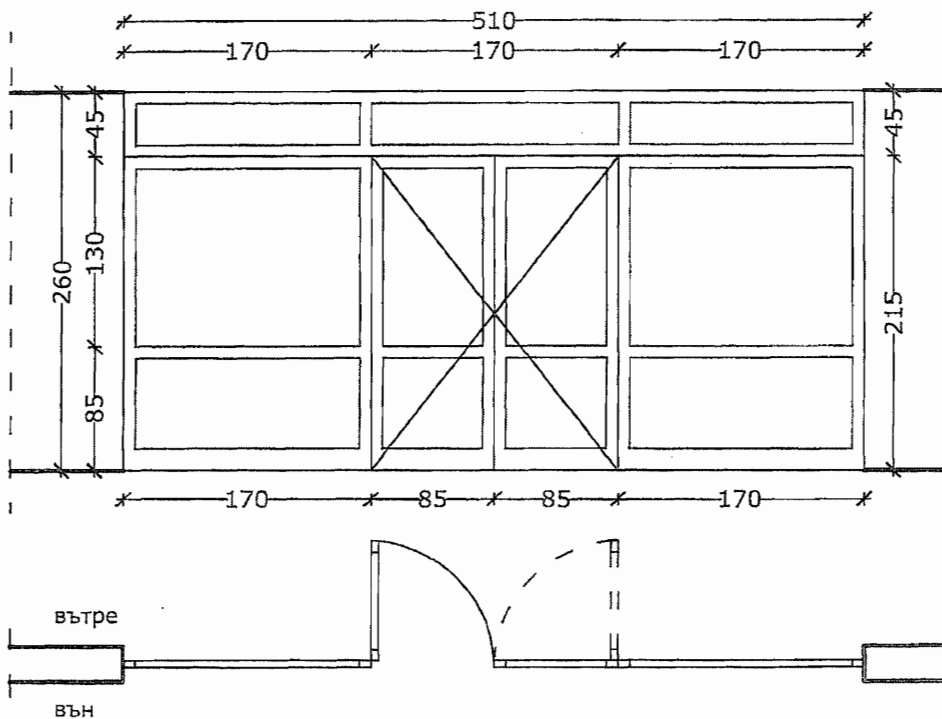

④ - 1 бр.

единично стъкло
материал PVC,
цвет златен дъб

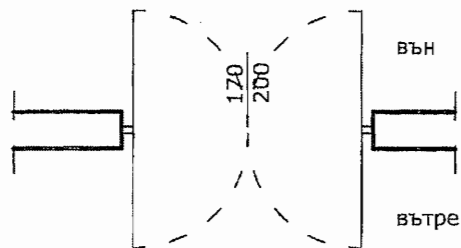
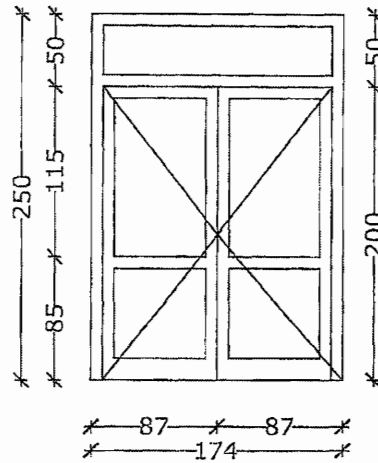

⑤ - 1 бр. алуминиев
цвет златен дъб

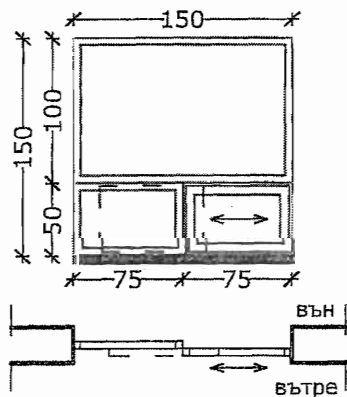

⑥ - 1 бр. врата 80/200; 2-е
цвет златен дъб
алуминиева с ПДЧ пълнеж

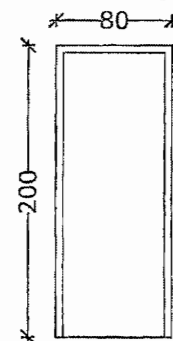

Приложение 3

ГРАФИК

за изпълнение на дейностите

Обект: "Подмяна на дървена с PVC дограма и димни клапани в сградата на ДЕ"

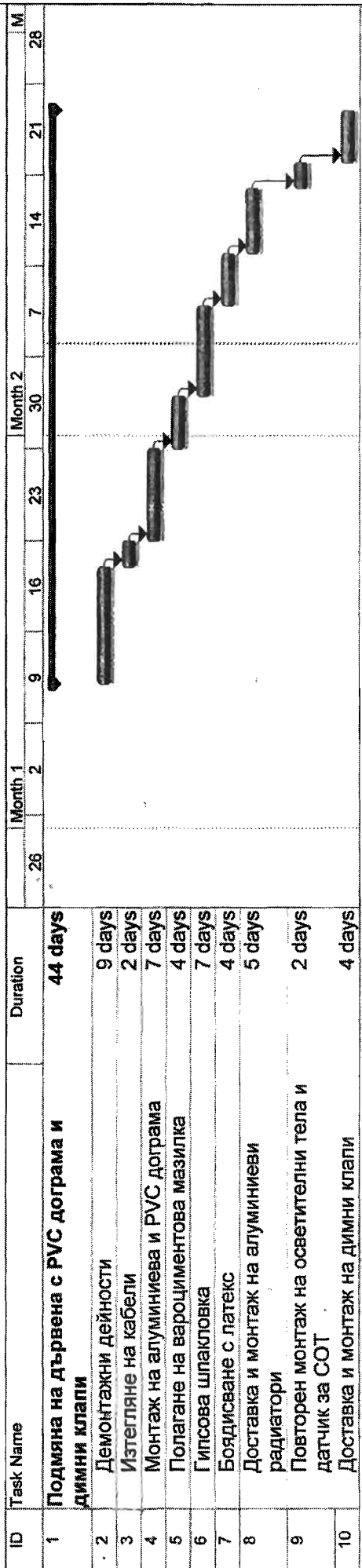

Съставил: *[Signature]*
/ С. Поманова

Съгласувал:

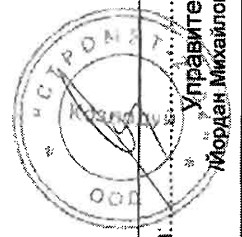

Управител
Мордан Михайлов