

ДОГОВОР

№ 162000008

Днес, 08.02.2016 год., в гр. Козлодуй между:

"АЕЦ Козлодуй" ЕАД, гр. Козлодуй, вписано в търговския регистър към Агенция по вписванията с ЕИК 106513772, представлявано от Иван Тодоров Андреев – Заместник изпълнителен директор, в качеството му на пълномощник по силата на пълномощно № 10173/03.12.2014г. на Димитър Костадинов Ангелов – Изпълнителен директор на дружеството, наричано по-нататък в Договора **ВЪЗЛОЖИТЕЛ**, от една страна, и

"Амо" ЕООД, гр.София, вписано в търговския регистър към Агенция по вписванията с ЕИК 831589871, представлявано от Мариета Георгиева Бешева-Митова – Управител, наричано по-нататък в Договора **ИЗПЪЛНИТЕЛ** от друга страна, на основание чл.101е от Закона за обществените поръчки и във връзка с утвърден протокол от работата на комисията от Изпълнителния директор на "АЕЦ Козлодуй" ЕАД за класиране на офертата и определяне на изпълнител на обществената поръчка с предмет: "Доставка и монтаж на офис обзавеждане", се сключи настоящият Договор за следното:

1. ПРЕДМЕТ НА ДОГОВОРА

1.1. **ВЪЗЛОЖИТЕЛЯТ** възлага и заплаща, а **ИЗПЪЛНИТЕЛЯТ** приема да извърши доставката и монтажа офис обзавеждането по Обособена позиция № 2 - Офис обзавеждане за Н"Р", в обем, номенклатура, технически данни и единични цени, съгласно Приложение № 2 – Техническа спецификация на **ВЪЗЛОЖИТЕЛЯ**, Приложение № 3 – Техническа спецификация на **ИЗПЪЛНИТЕЛЯ** и Приложение № 4 – Предлагана цена – неразделна част от настоящия договор

1.2. Дейността по т.1.1. включва следните етапи:

1.2.1. Доставка на офис обзавеждане;

1.2.2. Монтаж на офис обзавеждане;

2. ЦЕНА И НАЧИН НА ПЛАЩАНЕ

2.1. Цената на настоящия договор е в размер на **20 345.00 лева** /двадесет хиляди триста и четиридесет и пет лева /, без ДДС при условие на доставка DDP АЕЦ Козлодуй ЕАД, съгласно Incoterms 2010.

2.2. Посочените в Приложение № 4 - Предлагана цена единични цени са твърди и не подлежат на промяна, фиксират се със сключването на договор и остават в сила през време на изпълнението на договора.

2.3. Цената по т.2.1. е пределна и валидна до пълното изпълнение на договора.

2.4. **ВЪЗЛОЖИТЕЛЯТ** заплаща цената по т. 2.1. чрез банков превод в срок до 30 дни от приемане на доставката, срещу представени оригинална фактура, приемно-предавателен протокол, протокол за извършен монтаж и протокол за извършен входящ контрол без забележки.

2.5. Плащането по настоящия договор ще бъдат извършвани чрез банков превод в полза на **ИЗПЪЛНИТЕЛЯ** по следните банкови реквизити:

Банка : ПроКредит Банк;

IBAN: BG10 PRCB 9230 1048 7093 12;

BIC: PRCB BGSF.

3. СРОК ЗА ИЗПЪЛНЕНИЕ НА ДОГОВОРА

3.1. Срокът за доставка и монтаж на офис обзавеждането е 30 календарни дни, считано от датата на настоящия договор.

3.2. **ИЗПЪЛНИТЕЛЯТ** има право на предсрочно изпълнение на предмета на договора, след предварително съгласуване с **ВЪЗЛОЖИТЕЛЯ**, при което стойността му ще остане непроменена.

4. ПРЕДАВАНЕ НА СТОКАТА. ПРЕМИНАВАНЕ НА СОБСТВЕНОСТТА И РИСКА. ТРАНСПОРТИРАНЕ

4.1. При предаване на стоката страните подписват приемно - предавателен протокол, който ги обвързва относно факта на предаването.

4.2. Собствеността и рискът от погиването и повреждането на стоката преминават върху **ВЪЗЛОЖИТЕЛЯ** в момента на подписването на протокол за извършен входящ контрол без забележки.

4.3. **ИЗПЪЛНИТЕЛЯТ** транспортира стоката до склад "АЕЦ Козлодуй" ЕАД на свои разноски и риск.

4.4. Известие за готовност за експедиране трябва да бъде изпратено на факс: 0973/7-20-47 или e-mail: commercial@npp.bg. до "АЕЦ Козлодуй" ЕАД, най-малко 3 (три) работни дни преди датата на експедиция на стоката.

4.5. Съпроводителната документация за на експедираната стока трябва да съдържа:

Декларация за съответствие	1 екз;
Декларация за произход, издаден от завода производител	1 екз;
Спецификация на стоката към фактурата за доставка	1 екз.

4.6 За дата на доставка се счита датата на подписване на приемно-предавателния протокол за входящ контрол без забележки, а за дата на приемане на доставката от **ВЪЗЛОЖИТЕЛЯ** се счита датата на двустранно подписан протокол за извършен монтаж на обзавеждането без забележки.

5. КАЧЕСТВО, ГАРАНЦИИ И РЕКЛАМАЦИИ

5.1. Стоките, предмет на настоящия договор, ще бъдат доставени с качество, отговарящо на стандартите, техническите условия на страната-производител и условията на настоящия договор, и потвърдено със сертификат за съответствие.

5.2. На стоката, предмет на настоящия договор, ще бъде извършен входящ контрол от **ВЪЗЛОЖИТЕЛЯ** в присъствието на **ИЗПЪЛНИТЕЛЯ** или упълномощено от него лице, при който се проверяват отсъствието на явни недостатъци, комплектността на стоката и наличието на всички необходими документи. При констатиране на видими дефекти или несъответствия на стоката със сертификати/декларации за съответствие, **ВЪЗЛОЖИТЕЛЯТ** не приема стоката.

5.3 В случай, че при общия входящ контрол бъдат констатирани, явни недостатъци по стоката и опаковката, липси и непълноти на стока или документи, и/или несъответствия между фактически доставяната стока и съпроводителните документи към нея, то протоколът за входящ контрол на доставка е със забележки, при което **ВЪЗЛОЖИТЕЛЯТ** не приема стоката и определя срок за отстраняването им, а **ИЗПЪЛНИТЕЛЯТ** е длъжен да отстрани несъответствията, в срок не по-дълъг от десет календарни дни от датата на протокола. Ако **ИЗПЪЛНИТЕЛЯТ** допусне забава в срока по тази точка и с това изпадне в просрочие по т.3.1.1 от този договор, той дължи неустойка съгласно т.16.1 от Приложение №1 - Общи условия на договора.

5.4. За стоката и монтажа, предмет на настоящия договор се установява гаранционен срок в рамките на 36 /тридесет и шест/ месеца от датата на монтажа.

5.5. Ако в рамките на гаранционния срок се установят дефекти, **ИЗПЪЛНИТЕЛЯТ** ги отстранява със свои сили и за своя сметка. Отстраняването на дефектите трябва да се извърши в срок от 10 /десет/ дни от уведомяването.

5.6. Ако се установи, че дефектът не може да бъде отстранен, **ИЗПЪЛНИТЕЛЯТ** доставя нови стоки за своя сметка в срок от 10 /десет/ календарни дни. Върху новодоставената стока се установява нов гаранционен срок, равен на този от т.5.4.

5.7. Рекламации за появили се дефекти трябва да се извършат не по-късно от 30 /тридесет/ дни от датата на изтичане на гаранционния срок /т. 5.4./.

5.8. Рекламациите се оформят в писмен вид и трябва да съдържат описание на появилия се дефект, както и всички изисквания на **ВЪЗЛОЖИТЕЛЯ**, след удовлетворяване на които рекламацията се счита за уредена.

6. ЗАКЛЮЧИТЕЛНИ РАЗПОРЕДБИ

6.1. Договорът влиза в сила от момента на двустранното му подписване.

6.2. **ИЗПЪЛНИТЕЛЯТ** не следва да представя гаранция за изпълнение, съгласно раздел 2 на Приложение № 1 – Общи условия на договора;

6.3. Неразделна част от настоящия договор са следните приложения

Приложение № 1 - Общи условия на договора;

Приложение № 2 – Техническа спецификация на **ВЪЗЛОЖИТЕЛЯ**;

Приложение № 3 – Техническа спецификация на **ИЗПЪЛНИТЕЛЯ**;

Приложение № 4 – Ценова таблица

6.4. Отговорно лице по изпълнението на настоящия договор от страна на **ВЪЗЛОЖИТЕЛЯ** е Ягодина Костова – Р-л група ПЕД, ЕП2, тел.: 0973/73944.

6.5. Отговорно лице по изпълнението на настоящия договор от страна на **ИЗПЪЛНИТЕЛЯ** е Мариета Бешева-Митова – Управител, тел: 02/ 9761000/6, 0899962270.

6.6. Настоящият договор е подписан в два еднообразни екземпляра - по един за всяка от страните.

7. ЮРИДИЧЕСКИ АДРЕСИ

ИЗПЪЛНИТЕЛ:

“Амо” ЕООД
1612 София
ЖК Хиподрума, бл.128, вх.Б, ап.54
тел/факс: 02/ 9761000/6, 0899962270
E-mail: office@amo.bg
ЕИК: 831598871
ИН по ЗДДС: 831598871

ИЗПЪЛНИТЕЛ:

УПРАВИТЕЛ
МАРИЕТА БЕШЕВА-МИТОВА

ВЪЗЛОЖИТЕЛ:

"АЕЦ Козлодуй" ЕАД
3321 Козлодуй
БЪЛГАРИЯ
тел/факс: 0973/73530; 0973/76027
E-mail: commercial@npp.bg
ЕИК: 106513772
ИН по ЗДДС: 106513772

ВЪЗЛОЖИТЕЛ:

ЗАМ.ИЗПЪЛНИТЕЛЕН ДИРЕКТОР
ИВАН АНДРЕЕВ

Директор “Производство”.....
27.01.2016 г. /Я. Янков/

Директор “И и Ф”.....
26.01.2016 г. /Б. Димитров/

Р-л У-ние “Търговско”.....
26.01.2016 г. /К. Каменова/

Р-л У-ние “Правно”.....
26.01.2016 г. /И. Иванов/

Р- група ПЕД, ЕП2:.....
21.01.2016 г. /Я. Костова/

Ст. юриконсулт, У-е П”.....
25.01.2016 г. /Р. Арсенова /

Н-к отдел “ОП”.....
22.01.2016 г. /С. Брешкова/

Изготвил:
21.01.2016 г. /И. Борисова/

ОБЩИ УСЛОВИЯ НА ДОГОВОРА

1.	РЕД ЗА ПРИЛАГАНЕ НА ОБЩИТЕ УСЛОВИЯ ПО ДОГОВОР	2
2.	ГАРАНЦИЯ ЗА ИЗПЪЛНЕНИЕ.....	2
3.	ПРАВА И ЗАДЪЛЖЕНИЯ ПО ДОГОВОРА	2
4.	ПОДИЗПЪЛНИТЕЛИ.....	2
5.	ОБЕДИНЕНИЯ.....	3
6.	ДАНЪЦИ И ТАКСИ ЗА ЧУЖДЕСТРАННИ ИЗПЪЛНИТЕЛИ.....	3
7.	ВХОДНИ ДАННИ И ИНФОРМАЦИЯ ПО ДОГОВОРА	4
8.	УПРАВЛЕНИЕ НА КАЧЕСТВОТО.....	4
9.	ФИЗИЧЕСКА ЗАЩИТА, СИГУРНОСТ И ДОСТЪП ДО ЗАЩИТЕНАТА ЗОНА....	4
10.	ЯДРЕНАТА БЕЗОПАСНОСТ И РАДИАЦИОННА ЗАЩИТА.....	5
11.	БЕЗОПАСНОСТ НА ТРУДА И ЗДРАВΟΣЛОВНИ УСЛОВИЯ НА ТРУД.....	6
12.	ПОЖАРНА БЕЗОПАСНОСТ	7
13.	ОДИТИ, ИНСПЕКЦИИ И ПРОВЕРКИ	8
14.	ОПАЗВАНЕ НА ОКОЛНАТА СРЕДА.....	8
15.	СРОК ЗА ИЗПЪЛНЕНИЕ	8
16.	НЕУСТОЙКИ	9
17.	ПРЕКРАТЯВАНЕ И РАЗВАЛЯНЕ НА ДОГОВОРА	9
18.	НЕПРЕОДОЛИМА СИЛА	9
19.	РЕД ЗА РЕШАВАНЕ НА СПОРОВЕТЕ.....	10
20.	ОТГОВОРНО ЛИЦЕ ОТ СТРАНА НА ВЪЗЛОЖИТЕЛЯ	10
21.	ОТГОВОРНО ЛИЦЕ ОТ СТРАНА НА ИЗПЪЛНИТЕЛЯ.....	10
22.	КОМУНИКАЦИЯ МЕЖДУ СТРАНИТЕ	10
23.	ЕЗИК НА ДОГОВОРА	11
24.	ПРОМЕНИ В ДОГОВОРА	11

1. РЕД ЗА ПРИЛАГАНЕ НА ОБЩИТЕ УСЛОВИЯ ПО ДОГОВОР

1.1. Общите условия към договора се прилагат за всички договори сключвани от "АЕЦ Козлодуй" ЕАД като **ВЪЗЛОЖИТЕЛ**.

1.2. Общите условия са неразделна част от договора и не могат да се разглеждат самостоятелно.

1.3. Клаузите, съдържащи се в общите условия по договора, които нямат отношение към предмета на основния договор се считат за неприложими.

1.4. Редът за работата на външни организации на площадката на "АЕЦ Козлодуй" ЕАД е съгласно действащата писмена инструкция "Инструкция по качество. Работа на външни организации при сключен договор", № ДБК.КД.ИН.028.

2. ГАРАНЦИЯ ЗА ИЗПЪЛНЕНИЕ

2.1. **ИЗПЪЛНИТЕЛЯТ** следва да представи при подписване на договора гаранция за изпълнение на договора в размер на 5 % (пет процента) от стойността му - парична сума или неотменима, безусловно платима банкова гаранция със срок на валидност 30 дни по-дълъг от този на договора, която се освобождава не по-късно от 15 работни дни след ефективно изпълнение на предмета на договора, за което **ИЗПЪЛНИТЕЛЯТ** изпраща писмо до **ВЪЗЛОЖИТЕЛЯ** с актуални банкови реквизити.

2.2. Когато предметът на поръчката включва гаранционно поддържане, **ВЪЗЛОЖИТЕЛЯТ** определя в специфичните условия на договора каква част от гаранцията за изпълнение е предназначена за обезпечаване на гаранционното поддържане. В случай че това не е изрично указано в специфичните условия на договора, гаранцията за изпълнение се освобождава след ефективно изпълнение на договора, съгласно т.2.1.

2.3. В случаите, когато предметът на договора се изпълнява на етапи, при завършване и приемане на определен етап от договора **ВЪЗЛОЖИТЕЛЯТ** освобождава частично гаранцията за изпълнение на договора, като **ИЗПЪЛНИТЕЛЯТ** заменя банковата гаранция за изпълнение на договора с нова, за стойност намалена пропорционално със стойността на завършените и приети етапи. В случаите, когато гаранцията за изпълнение на договора е парична, **ВЪЗЛОЖИТЕЛЯТ** връща на **ИЗПЪЛНИТЕЛЯ** съответната част от гаранцията за изпълнение, пропорционално на стойността на завършените и приети етапи, след получаване на писмено искане от страна на **ИЗПЪЛНИТЕЛЯ** с актуални банкови реквизити.

2.4. Гаранцията за изпълнение се задържа от **ВЪЗЛОЖИТЕЛЯ** при неизпълнение на задълженията, поети от **ИЗПЪЛНИТЕЛЯ** по този договор.

2.5. **ВЪЗЛОЖИТЕЛЯТ** не дължи лихви за периода през който средствата по т. 2.1. от договора законно са престояли при него.

3. ПРАВА И ЗАДЪЛЖЕНИЯ ПО ДОГОВОРА

3.1. Правата и задълженията на страните са регламентирани в договора.

3.2. **ИЗПЪЛНИТЕЛЯТ** няма право да прехвърля своите задължения по договора или част от тях на трета страна.

4. ПОДИЗПЪЛНИТЕЛИ

4.1. При участие на подизпълнители при изпълнението на предмета на договора, то за **ИЗПЪЛНИТЕЛЯ** и за подизпълнителя са валидни всички приложими разпоредби на Закона за обществените поръчки.

4.2. **ИЗПЪЛНИТЕЛЯТ** се задължава да сключи договор за подизпълнение с посочените в офертата му подизпълнители в срок до 30 дни от сключване на настоящия договор и да предостави оригинален екземпляр на **ВЪЗЛОЖИТЕЛЯ** в 3-дневен срок от подписването му.

4.3. **ИЗПЪЛНИТЕЛЯТ** се задължава своевременно да предоставя на **ВЪЗЛОЖИТЕЛЯ** всички документи и информация по договорите за подизпълнение съгласно Закона за обществените поръчки.

4.4. **ИЗПЪЛНИТЕЛЯТ** е изцяло и единствено отговорен пред **ВЪЗЛОЖИТЕЛЯ** за изпълнението на договора, включително и за действията на подизпълнителите. **ИЗПЪЛНИТЕЛЯТ** отговаря за действията на подизпълнителите като за свои действия.

4.5. **ИЗПЪЛНИТЕЛЯТ** носи отговорност за контрол на качеството на работата и спазване на изискванията за безопасна работа на персонала на подизпълнителите си.

4.6. **ИЗПЪЛНИТЕЛЯТ** се задължава да определи компетентни длъжностни лица, които да извършват контрол на работата на подизпълнителите.

4.7. Всички условия за изпълнение на договора определени към **ИЗПЪЛНИТЕЛЯ** важат в пълна сила и за неговите подизпълнители. Отговорност за осигуряване на това условие от договора носи **ИЗПЪЛНИТЕЛЯ**.

4.8. Комуникацията между **ВЪЗЛОЖИТЕЛЯ** и Подизпълнителите по договора се осъществява само чрез **ИЗПЪЛНИТЕЛЯ**.

4.9. **ВЪЗЛОЖИТЕЛЯТ** има право да прави инспекции и проверки на работата на площадката и одити на подизпълнители, по реда по който същите се извършват за **ИЗПЪЛНИТЕЛЯ**.

5. ОБЕДИНЕНИЯ

5.1. В случаите, когато **ИЗПЪЛНИТЕЛЯТ** е обединение, всички участници са солидарно отговорни за изпълнението на задълженията по договора.

5.2. Всяко изменение в структурата и участниците в обединението ще се счита за неизпълнение на задълженията на **ИЗПЪЛНИТЕЛЯ**.

6. ДАНЪЦИ ЗА ЧУЖДЕСТРАННИ ИЗПЪЛНИТЕЛИ

6.1. Данък удържан при източника

6.1.1. Ако **ИЗПЪЛНИТЕЛЯТ** е чуждестранно юридическо лице, доходи, които **ИЗПЪЛНИТЕЛЯТ** реализира по Договора, могат да подлежат на облагане с данък при източника, когато за тях са приложими съответните разпоредби от българското данъчно законодателство. В такъв случай **ВЪЗЛОЖИТЕЛЯТ** е задължен да начисли и удържи данъка, да го декларира и внесе от името и за сметка на **ИЗПЪЛНИТЕЛЯ**.

6.1.2. При възникване на данъчното задължение на **ИЗПЪЛНИТЕЛЯ** за доход, свързан с плащане по Договора, **ВЪЗЛОЖИТЕЛЯТ** ще удържи от плащането данъка при източника, изчислен с данъчна основа и данъчна ставка, както са определени в приложимия закон, и ще го внесе в съответната териториална дирекция на Националната агенция за приходите (ТД на НАП) в законовия срок, освен ако за **ИЗПЪЛНИТЕЛЯ** има становище на орган по приходите за наличие на основания за прилагане на СИДДО и той се освобождава от облагане на дохода. Такова удържане и внасяне на данък при източника от плащане по Договора не се счита за неизпълнение на задължението на **ВЪЗЛОЖИТЕЛЯ** да плати договорена цена по условията на Договора.

6.1.3. **ИЗПЪЛНИТЕЛЯТ** може да получи от ТД на НАП удостоверение за внесения данък при източника по подадено от него искане. **ВЪЗЛОЖИТЕЛЯТ** съдейства на **ИЗПЪЛНИТЕЛЯ** с осигуряване на необходимите документи, прилагани към искането, когато са налични при него.

6.2. Прилагане на СИДДО

6.2.1. Когато между Република България и страната на **ИЗПЪЛНИТЕЛЯ** има влязла в сила Спогодба за избягване на двойното данъчно облагане (СИДДО), която предвижда данъчно облекчение за **ИЗПЪЛНИТЕЛЯ** при облагане на неговия доход в Република България, **ИЗПЪЛНИТЕЛЯТ** може да поиска прилагането на СИДДО, като след възникване на

данъчното задължение за дохода удостовери основанията за това пред органа по приходите. В такъв случай **ВЪЗЛОЖИТЕЛЯТ** съдейства на **ИЗПЪЛНИТЕЛЯ** с осигуряване на необходимите документи, прилагани към искането за прилагане на СИДДО, когато са налични при него или в правомощията му да ги издаде.

7. ВХОДНИ ДАННИ И ИНФОРМАЦИЯ ПО ДОГОВОРА

7.1. **ВЪЗЛОЖИТЕЛЯТ** е длъжен да представи на **ИЗПЪЛНИТЕЛЯ** необходимите входни данни за изпълнение на дейностите по договора.

7.2. Входни данни могат да бъдат съществуващи документи и данни в "АЕЦ Козлодуй" ЕАД и се предават във вида, в който са налични.

7.3. **ВЪЗЛОЖИТЕЛЯТ** има право да предава необходимите входни данни на хартиен и електронен носител.

7.4. **ИЗПЪЛНИТЕЛЯТ** няма право, без предварителното писмено съгласие на **ВЪЗЛОЖИТЕЛЯ**, да използва документ или информация за цели различни от изпълнението на договора за срока на действие на този договор и до 5 (пет) години след приключването му.

7.5. **ИЗПЪЛНИТЕЛЯТ** се задължава да не предоставя на трети физически или юридически лица информацията по т.7.4.

8. УПРАВЛЕНИЕ НА КАЧЕСТВОТО

8.1. **ИЗПЪЛНИТЕЛЯТ** е длъжен да изпълни възложената му дейност в съответствие с изискванията на собствената си система за управление на качеството с отчитане изискванията на **ВЪЗЛОЖИТЕЛЯ**.

8.2. При изискване в Техническото задание на Програма за осигуряване на качеството (План по качеството) за изпълнение на дейността по договора и/или План за контрол на качеството, в срок от 15 работни дни след сключването на договора **ИЗПЪЛНИТЕЛЯТ** разработва документите по указания на "АЕЦ Козлодуй" ЕАД.

8.3. Всички документи, собственост на **ИЗПЪЛНИТЕЛЯ**, които са цитирани в Програмата или за осигуряване на качеството (Плана по качеството), могат да бъдат изисквани при необходимост от **ВЪЗЛОЖИТЕЛЯ** за преглед и оценка, с оглед идентифициране на методиката и/или технологията, по която ще се извършват дейности.

8.4. Несъответствията по доставките и дейностите, предмет на договора се регистрират, идентифицират и управляват по реда за контрол на несъответствията, определен от "АЕЦ Козлодуй" ЕАД.

8.5. Програмите за осигуряване на качеството (Плановете по качеството) и Плановете за контрол на качеството се изготвят от Изпълнителя, съгласуват се от упълномощен персонал на "АЕЦ Козлодуй" ЕАД и се разпространяват преди стартиране на дейностите по договора.

8.6. Програмата за осигуряване на качеството (Плана по качеството) на **ИЗПЪЛНИТЕЛЯ** става неразделна част от договора.

9. ФИЗИЧЕСКА ЗАЩИТА, СИГУРНОСТ И ДОСТЪП ДО ЗАЩИТЕНАТА ЗОНА

9.1. **ВЪЗЛОЖИТЕЛЯТ** се задължава да осигури достъп на персонал на **ИЗПЪЛНИТЕЛЯ** при изпълнението на задълженията им по настоящия договор, съгласно "Инструкция за пропускателен режим в "АЕЦ Козлодуй" ЕАД", № УС.ФЗ.ИН 015.

9.2. **ИЗПЪЛНИТЕЛЯТ** трябва да изготви и предаде на **ВЪЗЛОЖИТЕЛЯ** необходимата документация за достъп на персонала по изпълнение на договора до защитената зона на "АЕЦ Козлодуй" ЕАД, съгласно инструкции №УС.ФЗ.ИН 015 и № ДБК.КД.ИН.028.

9.3. При неизпълнение на предходната точка от договора ще бъде отказан достъп на персонала на **ИЗПЪЛНИТЕЛЯ** в защитената зона на "АЕЦ Козлодуй" ЕАД.

9.4. Когато за изпълнение на задълженията по този договор **ИЗПЪЛНИТЕЛЯТ** ще използва транспортни средства, той се задължава при въвеждането им в защитената зона на "АЕЦ Козлодуй" ЕАД да представя Протокол за извършена проверка на конкретното МПС, с изричен запис в него, че то няма да бъде пряко или косвено източник на неправомерни действия, съгласно Наредба за осигуряване на физическата защита на ядрените съоръжения, ядрения материал и радиоактивните вещества.

9.5. Протокол за извършената проверка се оформя за всяко МПС, при всеки отделен случай и се подписва от Ръководителя или упълномощено за това длъжностно лице на **ИЗПЪЛНИТЕЛЯ** и водача на транспортното средство.

9.6. При неизпълнение на предходната точка от договора ще бъде отказан достъп на транспортните средства на **ИЗПЪЛНИТЕЛЯ** в защитената зона на "АЕЦ Козлодуй" ЕАД.

9.7. **ИЗПЪЛНИТЕЛЯТ** се задължава да обезпечи преминаване проверка за надеждност на персонала, който ще работи на площадката на "АЕЦ Козлодуй" ЕАД, съгласно чл. чл.40, т.2 от Правилника за прилагане на Закона за Държавна агенция "Национална сигурност".

10. ЯДРЕНАТА БЕЗОПАСНОСТ И РАДИАЦИОННА ЗАЩИТА

10.1. За договори, които включват дейности, доставки или услуги, които имат отношение към ядрената безопасност, радиационната защита, аварийната готовност, качество и/или физическата защита, се изисква от **ИЗПЪЛНИТЕЛЯ** да представи необходимите документи за проверка от Дирекция БиК на "АЕЦ Козлодуй" ЕАД в обем и срок, съгласно инструкцията №ДБК.КД.ИН.028.

10.2. Договори, които имат отношение към ядрената безопасност, радиационната защита, аварийната готовност и/или физическата защита влизат в сила от момента на двустранното им подписване, а изпълнението на предмета на договора започва от датата на утвърждаване на Протокол за проверка на документите от Дирекция БиК на "АЕЦ Козлодуй" ЕАД. Сроковете, определени в договора, започват да се отчитат от датата на уведомяване на **ИЗПЪЛНИТЕЛЯ** за утвърдения протокол за проверка на документите.

10.3. В случаите, когато дейността, предмет на конкретен договор с външна организация е свързана с реализацията на техническо решение, за което се изисква разрешение съгласно ЗБИЯЕ, изпълнението на дейностите по договора започва след издаване на разрешение за техническото решение от АЯР. В случай, че АЯР изиска допълнителни документи, **ИЗПЪЛНИТЕЛЯТ** е длъжен да ги представи в посочените срокове.

10.4. Дейностите по конструкции, системи и компоненти (КСК), имащи отношение към безопасността се извършват спрямо писмени процедури, технологии и методологии.

10.5. **ИЗПЪЛНИТЕЛЯТ** се задължава да обезпечи запознаване на персонала, който ще работи на площадката на "АЕЦ Козлодуй" ЕАД, с общите изисквания за действия при авария в АЕЦ, да спазва процедурите при ликвидация на авария.

10.6. Персоналът на **ИЗПЪЛНИТЕЛЯ** и неговите подизпълнители, включително чуждестранни фирми, които изпълняват дейности в контролираната зона (КЗ) на площадката на "АЕЦ Козлодуй" ЕАД са длъжни да спазват изискванията на:

- "Инструкция за радиационна защита в АЕЦ Козлодуй ЕАД, ЕП-2", № 30.ОБ.00.РБ.01;
- "Инструкция по радиационна защита в ХОГ на "АЕЦ Козлодуй" ЕАД", № ХОГ.ИРЗ.01;
- "Инструкция по качество. Работа на външни организации при сключен договор",

№ ДБК.КД.ИН.028.

10.7. **ИЗПЪЛНИТЕЛЯТ** носи отговорност за безопасността на труда и дозовото натоварване на персонала, който командирова за работа в "АЕЦ Козлодуй" ЕАД за изпълнение на дейността по договора.

10.8. **ИЗПЪЛНИТЕЛЯТ** определя отговорно лице по радиационна защита в организацията със заповед.

10.9. При необходимост от извършване на дейности в КЗ задължително се извършва измерване на целотелесната активност на персонала на **ИЗПЪЛНИТЕЛЯ**, включително за

лица, работещи по граждански договор и представители на чуждестранни организации, преди започване и след завършване на работата по съответния договор на ВО.

10.10. За работа в КЗ, **ВЪЗЛОЖИТЕЛЯТ** осигурява на **ИЗПЪЛНИТЕЛЯ** за своя сметка специално работно облекло, лични предпазни средства, дозиметричен контрол и др. съгласно изискванията на Наредба № 32 от 07.11.2005 г. за условията и реда за извършване на дозиметричен контрол на лицата, работещи с източници на йонизиращи лъчения.

10.11. **ВЪЗЛОЖИТЕЛЯТ** информира периодично **ИЗПЪЛНИТЕЛЯ** за полученото дозово натоварване на персонала, съгласно чл. 122 ал. 3 на Наредба за радиационна защита при дейности с източници на йонизиращи лъчения. **ИЗПЪЛНИТЕЛЯТ** предоставя данни за дозовото натоварване на персонала си преди първоначалното допускане до работа.

10.12. **ВЪЗЛОЖИТЕЛЯТ**, в качеството си на експлоатиращ ядрена инсталация е отговорен за ядрена вреда, в съответствие с член II от Виенската конвенция за гражданска отговорност за ядрена вреда.

10.13. Отговорността за ядрена вреда на експлоатиращия ядрена инсталация е абсолютна съгласно Виенската конвенция за гражданска отговорност за ядрена вреда.

11. БЕЗОПАСНОСТ НА ТРУДА И ЗДРАВΟΣЛОВНИ УСЛОВИЯ НА ТРУД

11.1. От гледна точка на техническата безопасност, персоналят на **ИЗПЪЛНИТЕЛЯ** и неговите подизпълнители, включително чуждестранни фирми, условно се приравнява (с изключение на правото за издаване на наряди и допускане до работа) към персонала на "АЕЦ Козлодуй" ЕАД и е длъжен да спазва изискванията на:

– „Правилник за безопасност при работа в неелектрически уредби на електрически и топлофикационни централи и по топлопреносни мрежи и хидротехнически съоръжения”;

– „Правилник за безопасност и здраве при работа в електрически уредби на електрически и топлофикационни централи и по електрически мрежи”.

11.2. **ИЗПЪЛНИТЕЛЯТ** определя отговорно лице по безопасност на труда в организацията със заповед.

11.3. За договори, към изпълнението на които са поставени изисквания за подписване на Протокол за оценка на риска и/или споразумителен протокол за осигуряване на здравословни и безопасни условия на труд, приложения №3 и №3-1 на инструкцията № ДБК.КД.ИН.028, се изисква от **ИЗПЪЛНИТЕЛЯ** да представи в Дирекция БИК на "АЕЦ Козлодуй" ЕАД тези документи след подписването на договора.

11.4. **ВЪЗЛОЖИТЕЛЯТ** се задължава да осигури фронт за работа съобразно съответните условия за непрекъснат или спрян производствен процес, като обезопаси съоръженията съгласно действащите правилници в АЕЦ и открие наряди за допуск до работа.

11.5. Издаването на наряди за работа, допускане до работа, контрол на дейността на ВО, относно изискванията на техническата документация, закриване на нарядите и приемане на работното място, контрола и отчитане на дозовото натоварване на персонала и др. се извършват според определения ред в съответното структурно звено, по чието оборудване/на чиято територия се работи.

11.6. **ВЪЗЛОЖИТЕЛЯТ** се задължава да осигури инструктиране на външния персонал, според изискванията на НАРЕДБА № РД-07-2 от 16.12.2009г. за условията и реда за провеждането на периодично обучение и инструктаж на работниците и служителите по правилата за осигуряване на здравословни и безопасни условия на труд по цитираните в т.11.1 Правилници и в съответствие с мястото и конкретните условия на работа, която групата или част от нея ще извършва.

11.7. **ИЗПЪЛНИТЕЛЯТ** се задължава да обезпечи обучение и изпити на персонала, който ще работи на площадката на "АЕЦ Козлодуй" ЕАД, по "Въведение в АЕЦ" и "Радиационна защита" в УТЦ на "АЕЦ Козлодуй" ЕАД и съгласно НАРЕДБА за условията и реда за придобиване на професионална квалификация и за реда за издаване на лицензии за

специализирано обучение и на удостоверения за правоспособност за използване на ядрената енергия.

11.8. **ИЗПЪЛНИТЕЛЯТ** се задължава да спазва всички ограничения и забрани, за изпращане и допускане до работа на лица и бригади, които са предвидени в правилниците по безопасност на труда. Да извърши правилен подбор при съставяне списъка на ръководния и изпълнителски персонал, който ще изпълнява работата по сключения договор, по отношение на професионална квалификация и тази по безопасността на труда.

11.9. **ВЪЗЛОЖИТЕЛЯТ** се задължава да определи длъжностното лице (или лица), които да приемат външния персонал на **ИЗПЪЛНИТЕЛЯ**, да изискат и извършат проверка на всички предвидени в правилниците документи, включително и удостоверенията за притежаване квалификационна група по безопасност на труда.

11.10. Отговорният ръководител и (или) изпълнителят на работа приемат всяко работно място от допускащия, като проверяват изпълнението на техническите мероприятия за обезопасяване, както и тяхната дейност.

11.11. Ръководителите на **ИЗПЪЛНИТЕЛЯ** постоянно упражняват контрол за спазване на правилниците по безопасност на труда от членовете на групата и предприемат мерки за отстраняване на нарушенията.

11.12. **ИЗПЪЛНИТЕЛЯТ** се задължава да уведомява писмено **ВЪЗЛОЖИТЕЛЯ** за предприетите мерки по дадени от него предложения-искания за санкциониране на лица, допуснали нарушения по изискванията на безопасността на труда.

11.13. **ИЗПЪЛНИТЕЛЯТ** се задължава да изпълнява писмените разпореждания на упълномощените длъжностни лица от **ВЪЗЛОЖИТЕЛЯ** при констатирани нарушения на технологичната дисциплина и правилата за безопасна работа.

11.14. В случай на трудова злополука с лице наето от **ИЗПЪЛНИТЕЛЯ**, ръководителят на групата уведомява ръководството на фирмата – **ИЗПЪЛНИТЕЛ** и сектор “Техническа безопасност” на “АЕЦ Козлодуй” ЕАД, след което предприема мерки и оказва съдействие на компетентните органи, за изясняване на обстоятелствата и причините за злополуката.

11.15. **ИЗПЪЛНИТЕЛЯТ** се задължава да спазва приложимите нормативни документи и действащите в “АЕЦ Козлодуй” ЕАД изисквания по отношение на ЗБУТ, пожарна безопасност и аварийна готовност.

11.16. **ИЗПЪЛНИТЕЛЯТ** се задължава да спазва законовите изисквания за опазване на околната среда по време на строителството и след приключването му, в гаранционния срок.

11.17. **ИЗПЪЛНИТЕЛЯТ** осигурява здравословни и безопасни условия на труд, съгласно изискванията на нормативните документи по безопасност на труда.

11.18. При необходимост **ИЗПЪЛНИТЕЛЯТ** организира изпълнението на ремонтните дейности при непрекъснат режим на работа, с цел спазване срока на ремонта на съответния блок или друга технологична необходимост.

11.19. **ИЗПЪЛНИТЕЛЯТ** осигурява спазване на Наредба № 2 от 22.03.2004 г. за минималните изисквания за здравословни и безопасни условия на труд при извършване на строителни и монтажни работи на територията на обектите на “АЕЦ Козлодуй” ЕАД.

11.20. Всички санкции, наложени от компетентните органи за нарушенията или за щети нанесени от лица, наети от **ИЗПЪЛНИТЕЛЯ** (включително подизпълнителите му) са за сметка на **ИЗПЪЛНИТЕЛЯ**.

12. ПОЖАРНА БЕЗОПАСНОСТ

12.1. При изпълнение на огневи работи Ръководителят и персонала на ВО изпълняващ дейности по договор с “АЕЦ Козлодуй” ЕАД, е задължен да спазва изискванията на нормативно-техническите документи по пожарна безопасност:

- Наредба № 81213-647 от 01.10.2014г. за правилата и нормите за пожарна безопасност при експлоатация на обектите;

- “Правила за пожарна безопасност на “АЕЦ Козлодуй” ЕАД”, № ДОД.ПБ.ПБ.307;

12.2. При изпълнение на огневи работи, **ИЗПЪЛНИТЕЛЯТ** подготвя Списък на лицата, имащи право да бъдат ръководители на огневи работи.

13. ОДИТИ, ИНСПЕКЦИИ И ПРОВЕРКИ

13.1. **ИЗПЪЛНИТЕЛЯТ** поема ангажимент да допусне и окаже съдействие на упълномощени представители на **ВЪЗЛОЖИТЕЛЯ** за извършване на одит по качеството по реда на утвърдени правила на **ВЪЗЛОЖИТЕЛЯ**. Иницирането на одит може да стане по искане на **ВЪЗЛОЖИТЕЛЯ** и писмено известяване на **ИЗПЪЛНИТЕЛЯ**.

13.2. **ВЪЗЛОЖИТЕЛЯТ** носи отговорност за неразпространение на информацията, станала достъпна по време на извършване на одита.

13.3. **ВЪЗЛОЖИТЕЛЯТ** има право да осъществява контрол по изпълнението на този договор, стига да не възпрепятства работата на **ИЗПЪЛНИТЕЛЯ** и да не нарушава оперативната му самостоятелност.

13.4. **ИЗПЪЛНИТЕЛЯТ** се задължава да предостави достъп до строителни и монтажни площадки, документация и персонал на лицата, упълномощени от **ВЪЗЛОЖИТЕЛЯ** да изпълняват контрол и инспекции.

13.5. **ИЗПЪЛНИТЕЛЯТ** е длъжен да позволи на **ВЪЗЛОЖИТЕЛЯ** или на посочено от **ВЪЗЛОЖИТЕЛЯ** лице, да прави проверки на отчетната документация, съставена при изпълнение на договора, включително и да се правят копия на документите.

14. ОПАЗВАНЕ НА ОКОЛНАТА СРЕДА

14.1. **ИЗПЪЛНИТЕЛЯТ** е длъжен да спазва изискванията за опазване на околната среда по време на изпълнението на предмета на договора и след приключването му, съобразно Закона за опазване на околната среда и всички приложими подзаконовни нормативни и вътрешни документи на **ВЪЗЛОЖИТЕЛЯ**.

14.2. **ИЗПЪЛНИТЕЛЯТ** е длъжен да извози отпадъците от площадката на "АЕЦ Козлодуй" ЕАД и да осигури тяхното последващо безопасно третиране при спазване на изискванията на националното законодателство и вътрешните изисквания на **ВЪЗЛОЖИТЕЛЯ**.

14.3. При изпълнение на дейности, които засягат зелените площи и/или дълготрайната растителност на площадката на "АЕЦ Козлодуй" ЕАД, **ИЗПЪЛНИТЕЛЯТ** е длъжен за своя сметка да възстанови тревните площи и насажденията, съгласувано със съответните отговорни звена на **ВЪЗЛОЖИТЕЛЯ**.

14.4. **ИЗПЪЛНИТЕЛЯТ** е длъжен да предприеме всички необходими мерки за недопускане на замърсяване на околната среда при изпълнение на дейностите по договора.

14.5. При възникване на аварийни ситуации и събития, създаващи предпоставки за замърсяване на околната среда и възникване на екологични щети **ИЗПЪЛНИТЕЛЯТ** е длъжен да уведоми Ръководството на "АЕЦ Козлодуй" ЕАД и за своя сметка да предприеме необходимите превантивни и оздравителни мерки в съответствие със Закона за отговорността за предотвратяване и отстраняване на екологични щети.

15. СРОК ЗА ИЗПЪЛНЕНИЕ

15.1. Когато по обективни причини от производствен или друг характер, произтичащи от естеството и спецификата на основния предмет на дейност на **ВЪЗЛОЖИТЕЛЯ**, той не е в състояние да осигури условия за изпълнение на предмета договора, изпълнението спира до отпадане на съответните причини за това, като **ВЪЗЛОЖИТЕЛЯТ** може да удължи срока на договора с периода на забавата.

16. НЕУСТОЙКИ

16.1. В случай на неспазване на сроковете по раздел 3 от основния договор **ИЗПЪЛНИТЕЛЯТ** дължи неустойка в размер на 0.5% (половин процент) върху стойността на забавеното изпълнение за всеки ден закъснение, но не повече от 10% (десет процента) от стойността на дължимото плащане.

16.2. В случай на забавено плащане по раздел 2 от основния договор **ВЪЗЛОЖИТЕЛЯТ** заплаща неустойка в размер на 0.5% (половин процент) върху стойността на забавеното плащане за всеки ден закъснение, но не повече от 10% (десет процента) от стойността на дължимото плащане.

16.3. При виновно неизпълнение на задълженията по договора, с изключение на случаите по т.16.1. и 16.2, неизправната страна дължи на изправната неустойка в размер на 10% (десет) върху стойността на договора.

16.4. За действително претърпени вреди в размер по-голям от размера на уговорените неустойки, заинтересованата страна може да търси обезщетение в пълен размер по общия гражданскоправен ред.

16.5. За всяко констатирано от **ВЪЗЛОЖИТЕЛЯ** нарушение на разпоредбите на раздел 11 и 12 от Общите условия на договора, както и на инструкции, правилници, получен инструктаж за работа в "АЕЦ Козлодуй" ЕАД и поддържане на чистотата на работната площадка от страна на наети лица от **ИЗПЪЛНИТЕЛЯ**, последният заплаща на **ВЪЗЛОЖИТЕЛЯ** неустойка в размер на 200 лв за всяко лице, за всяко нарушение. Неустойките се налагат при наличие на протокол от звено "Контрол на производствената дейност" или от длъжностни лица по техническа безопасност на **ВЪЗЛОЖИТЕЛЯ**.

16.6. При три или повече нарушения по т. 16.5, **ВЪЗЛОЖИТЕЛЯТ** може да наложи на **ИЗПЪЛНИТЕЛЯ** санкция, в размер на 5 % (пет процента) от стойността на договора.

17. ПРЕКРАТЯВАНЕ И РАЗВАЛЯНЕ НА ДОГОВОРА

17.1. Двете страни имат право да прекратят договора по взаимно съгласие изразено в двустранен протокол.

17.2. Всяка от страните може да поиска прекратяване на договора с 30 (тридесет) дневно писмено предизвестие, отправено до другата страна.

17.3. Договорът може да бъде прекратен по искане на всяка от двете страни при настъпване на обстоятелства по Раздел 18 от общите условия на договора. В този случай страните подписват двустранен протокол за оформяне на отношенията между тях.

17.4. Договорът може да бъде развален чрез 15 (петнадесет) дневно писмено предизвестие от изправната страна до неизправната в случай на неизпълнение на поетите с договора задължения.

17.5. **ВЪЗЛОЖИТЕЛЯТ** може да прекрати договора, ако в резултат на непредвидени обстоятелства, не е в състояние да изпълни своите задължения. В тези случаи **ВЪЗЛОЖИТЕЛЯТ** заплаща на **ИЗПЪЛНИТЕЛЯ** действително изпълнените и приети дейности по договора, без да дължи обезщетение за претърпени вреди и /или пропуснати ползи.

17.6. **ВЪЗЛОЖИТЕЛЯТ** може да развали договора и да поиска заплащане на неустойка по т.16.1, но не повече от сумата определена в раздел 2 на договора, в случай че **ИЗПЪЛНИТЕЛЯТ** не започне работа по договора повече от 30 дни след датата за начало на изпълнението.

17.7. При отказ за издаване на протокол за проверка на документите от Дирекция "Б и К" двете страни не си дължат обезщетения и неустойки и договора се прекратява.

18. НЕПРЕОДОЛИМА СИЛА

18.1. В случай, че някоя от страните не може да изпълни задълженията си по този договор поради непредвидено или непредотвратимо събитие от извънреден характер възникнало след

сключване на договора, което пречатства неговото изпълнение, тя е длъжна в 3-дневен срок писмено да уведоми другата страна за това. Това събитие следва да бъде потвърдено от БТПП, в противен случай страната не може да се позове на непреодолима сила.

18.2. Докато трае непреодолимата сила, изпълнението на задълженията и свързаните с тях насрещни задължения се спира и срокът на договора се удължава с времето, през което е била налице непреодолимата сила.

18.3. Когато непреодолимата сила продължи повече от 30 (тридесет) дни, всяка от страните може да поиска договора да бъде прекратен.

19. РЕД ЗА РЕШАВАНЕ НА СПОРОВЕТЕ

19.1. Всички спорни въпроси, произлизащи от настоящия договор или при изпълнението му, ще се решават чрез преговори между двете страни. В случай, че спорните въпроси не могат да бъдат решени чрез преговори, същите ще бъдат решавани съгласно Българското законодателство (ЗОП, ЗЗД, ТЗ, ГПК и др.)

19.2. В случай на спор между страните при тълкуването на настоящия договор, трябва да се спазва следния ред на приоритет на документите:

- Договорът, подписан от страните;
- Общи условия на договора;
- Техническа оферта на **ИЗПЪЛНИТЕЛЯ**
- Техническо задание /техническа спецификация на **ВЪЗЛОЖИТЕЛЯ**;
- Предлагана цена.

20. ОТГОВОРНО ЛИЦЕ ОТ СТРАНА НА ВЪЗЛОЖИТЕЛЯ

20.1. **ВЪЗЛОЖИТЕЛЯТ** е длъжен да определи отговорно лице по изпълнението на договора. Отговорното лице представя **ВЪЗЛОЖИТЕЛЯ** и организира работата по договора от страна на **ВЪЗЛОЖИТЕЛЯ**.

20.2. **ВЪЗЛОЖИТЕЛЯТ** има право да смени отговорното лице по всяко време на изпълнение на договора. **ИЗПЪЛНИТЕЛЯТ** се уведомява писмено за предприетата промяна.

21. ОТГОВОРНО ЛИЦЕ ОТ СТРАНА НА ИЗПЪЛНИТЕЛЯ

21.1. **ИЗПЪЛНИТЕЛЯТ** е длъжен да определи отговорно лице по изпълнението на договора. Отговорното лице представя **ИЗПЪЛНИТЕЛЯ** и организира работата по договора от страна на **ИЗПЪЛНИТЕЛЯ**.

21.2. **ИЗПЪЛНИТЕЛЯТ** има право да смени отговорното лице по всяко време на изпълнение на договора. **ВЪЗЛОЖИТЕЛЯТ** се уведомява писмено за предприетата промяна.

22. КОМУНИКАЦИЯ МЕЖДУ СТРАНИТЕ

22.1. Комуникацията между страните се води само между определените отговорни лица чрез референта по договора. Когато дадено съобщение трябва да достигне до друго лице, участващо в изпълнението от страна на **ВЪЗЛОЖИТЕЛЯ** или от страна на **ИЗПЪЛНИТЕЛЯ**, това се осъществява чрез отговорните лица по договора.

22.2. Всички съобщения, предизвестия и нареждания, свързани с изпълнението на договора и разменяни между **ВЪЗЛОЖИТЕЛЯ** и **ИЗПЪЛНИТЕЛЯ** са валидни, когато са изпратени в писмена форма – лично, чрез електронна поща, телефакс или куриер, срещу потвърждение от приемащата страна.

22.3. Валидните адреси, факс номера и електронна поща на страните се посочват в договора. В случай, че това не е посочено в договора, за валидни адрес и факс номер на

ВЪЗЛОЖИТЕЛЯ се считат, посочените в документацията за участие в процедурата за възлагане на обществена поръчка, а на **ИЗПЪЛНИТЕЛЯ** – посочените в неговата оферта.

22.4. Между страните се допуска неформална комуникация по телефона с оглед улесняване на работата. Неформалната комуникация няма юридическа стойност и не се счита за официално приета.

22.5. Комуникацията с чуждестранни **ИЗПЪЛНИТЕЛИ** се осъществява на български език. Осигуряването на превод на документите на български език е за сметка на **ИЗПЪЛНИТЕЛЯ**.

22.6. Всяка от страните има право да изиска първоначална среща при стартиране на договора с цел уточняване на изискванията към изпълнение на договора, целите на **ВЪЗЛОЖИТЕЛЯ**, критериите за оценка на изпълнението на договора и планиране, изпълнение и производство, които трябва да извърши **ИЗПЪЛНИТЕЛЯ**.

22.7. Когато в хода на изпълнение на работата по договора възникнат обстоятелства, изискващи съставянето на двустранно подписан констативен протокол, заинтересованата страна отправя до другата мотивирана покана с обозначено място, дата и час на срещата. Уведомената страна е длъжна да отговори в три дневен срок след уведомяването (за дата на уведомяването се счита датата на входящия номер).

23. ЕЗИК НА ДОГОВОРА

23.1. Договорът с местни **ИЗПЪЛНИТЕЛИ** се съставя и подписва на български език в 2 еднообразни екземпляра.

23.2. С чуждестранни изпълнители, договора се подписва на български език и на друг език, ако това е упоменато в договора, по два еднообразни екземпляра на всеки от езиците. При противоречие на текстовете на различните езици, валиден е българският текст, освен ако не е определено друго в договора.

24. ПРОМЕНИ В ДОГОВОРА

24.1. Страните по договор за обществена поръчка могат да го променят или допълват само в предвидените в Закона за обществените поръчки случаи.

ИЗПЪЛНИТЕЛ:

"Амо" ЕООД
1612 София
ЖК Хиподрума, бл.128, вх.Б, ап.54
тел/факс: 02/ 9761000/6, 0899962270
E-mail: office@amo.bg
ЕИК: 831598871
ИН по ЗДДС: 831598871

ИЗПЪЛНИТЕЛ:

УПРАВИТЕЛ
МАРИЕТА БЕШЕВА-МИТОВА

ВЪЗЛОЖИТЕЛ:

"АЕЦ Козлодуй" ЕАД
3321 Козлодуй
БЪЛГАРИЯ
тел/факс: 0973/73530; 0973/76027
E-mail: commercial@npp.bg
ЕИК: 106513772
ИН по ЗДДС: 106513772

ВЪЗЛОЖИТЕЛ:

ЗАМ.ИЗПЪЛНИТЕЛЕН ДИРЕКТОР
ИВАН АНДРЕЕВ

“АЕЦ КОЗЛОДУЙ” ЕАД

Блок:

УТВЪРЖДАВАМ 

Система: Общостанционни

ДИРЕКТОР „ПРОИЗВОДСТВО“:

Подразделения: Всички

...17... ...12... 2015 г. / Я. Янков /

ТЕХНИЧЕСКА СПЕЦИФИКАЦИЯ№ 15.020.Тен.529

за доставка и монтаж на офис обзавеждане

1. Описание на доставката**1.1. Описание на изработваното и доставяното оборудване или материали**

Целта на поръчката е дооборудване на работни помещения със съответното офис обзавеждане, необходимо за осигуряване на нормалната работа на персонала в „АЕЦ Козлодуй“ ЕАД.

Обзавеждането да бъде доставено и монтирано на място по предварително двустранно съгласуван график.

Обзавеждането е обобщено в 4 обособени позиции, като участниците могат да оферират за една или няколко обособени позиции, но задължително за всички подпозиции от обособената позиция.

Необходимите количества са посочени в приложение № 1.

1.2. Нестандартни/специализирани елементи, резервни части и инструменти към доставката

Не се изискват.

2. Основни характеристики на оборудването и материалите**2.1. Класификация на оборудването**

Параметрите на стоките трябва отговорят на параметрите посочени в приложение № 1, гарантиращи изпълнение на предвидените функции.

2.2. Физически и геометрични характеристики. Характеристики на материалите

Съгласно техническите изисквания на приложение 1.

2.3. Условия при работа в среда с йонизиращи лъчения

Не се изискват.

2.4. Нормативно-технически документи

Всяка позиция от приложения списък трябва да е придружена от спецификация, удостоверяваща съответствието на изделието със заявеното.

2.5. Изисквания към гаранционен срок, срок на годност и жизнен цикъл

Минималният гаранционен срок за стоката е 36 месеца от дата на протокол за приемане на доставката, а за дейностите по монтиране от дата на протокол за приемане на извършен монтаж на място.

3. Опаковане, транспортиране, временно складиране

3.1. Изисквания към доставката и опаковката

Обзавеждането трябва да бъде доставено в опаковка, изключваща механична деформация /изкривяване и счупване/. Опаковката да предпазва материалите от повреди при транспорт и съхранение. На всяка опаковка да има етикет с № на подпозицията от обособената позиция в съответствие с техническата спецификация.

3.2. Условия за съхранение

Няма.

4. Входящ контрол

4.1. Доставените материали да преминат общ входящ контрол на територията на "АЕЦ Козлодуй" ЕАД.

Доставката да бъде съпроводена от следните документи:

- Фактура;
- Декларация за съответствие;
- Декларация за произход;
- Спецификация на стоката към фактурата за доставка.

Доставката се приема с:

- Протокол от входящ контрол без забележки;
- Двустранно подписан протокол (акт) за извършен монтаж и пускане в експлоатация без забележки.

Кандидатите трябва да представят Сертификат по ISO 2001:2008 от производителя в областта на производството на офис обзавеждане.

ПРИЛОЖЕНИЕ № 1

ТЕХНИЧЕСКА СПЕЦИФИКАЦИЯ (ТАБЛИЧЕН ВИД)

към № 15.020.ТН.529

за доставка и монтаж на офис обзавеждане

№	ИД	звено	Наименование	Техническо описание	Размери (ш/д/в) в мм	Други изисквания (цвет, материал, тапицерия)	К-во	М. Ед.
Обособена позиция №1 - Офис обзавеждане за Н"Е"								
1	115946	П-ЕП2-Е-ОЕД	Шкаф	разделен на четири секции, всяка от които разделена с вертикални прегради на р-е 100 мм, с челни алуминиеви L профили 25/25/2мм за поставяне на надписи, бяло прахово боядисани, по приложен чертеж - 1	920/620/1600 мм	цвет светло сив, ПДЧ, ABS кант	1	бр.
2	115947	П-ЕП2-Е-ОЕД	Шкаф	с едно чекмедже в долната част, горна част от три секции, разделени с вертикални прегради на р-е 100 мм, с челни алуминиеви L профили 25/25/2мм за поставяне на надписи, бяло прахово боядисани, по приложен чертеж - 7	920/620/990 мм	цвет светло сив, ПДЧ, ABS кант	1	бр.
3	115948	П-ЕП2-Е-ОЕД	Шкаф	с две врати, два рафта, по приложен чертеж - 2	920/620/990мм	цвет светло сив, ПДЧ, ABS кант	2	бр.
4	115949	П-ЕП2-Е-ОЕД	Шкаф	с две врати, един рафт, по приложен чертеж - 8	920/620/750 мм	цвет светло сив, ПДЧ, ABS кант	2	бр.

5	115950	П-ЕП2-Е-ОЕД	Шкаф	2/5 затворен в горната част и два рафт, средната 1/5 отворена, долните 2/5 с две врати и един рафт, по приложен чертеж - 3	1000/620/2290 мм	цвят светло сив, ПДЧ, ABS кант	1	бр.
6	115951	П-ЕП2-Е-ОЕД	Шкаф	2/5 затворен в горната част и един рафт, средната 1/5 отворена, долните 2/5 с две врати и един рафт, по приложен чертеж - 6	920/620/2070 мм	цвят светло сив, ПДЧ, ABS кант	1	бр.
7	83856	П-ЕП2-Е-ОЕД	Шкаф	с 5 рафта /2 рафта затворени с 2 врати отдолу/, ПДЧ	800/400/2200 мм	цвят светло сив, ПДЧ, ABS кант	4	бр.
8	115952	П-ЕП2-Е-ОЕД	Бюро	ЪГЛОВО с подвижен плот за клавиатура, по приложен чертеж - 5	1600/1400/800/650/750 мм, дебелина на плота 25мм	цвят светло сив, ПДЧ, ABS кант	1	бр.
9	51419	П-ЕП2-Е-ОЕД	Маса	правоъгълна, дебелина на плота 30мм	1600/800/750 мм	плот- светло сив, крака - черни, ПДЧ, ABS кант	3	бр.
10	47553	П-ЕП2-Е-ОЕД	Бюро	помощно	1300/700/750 мм	цвят светло сив, ПДЧ, ABS кант	1	бр.
11	83108	П-ЕП2-Е-ОЕД	Контейнер	с 4 чекмеджета, без колелца, по приложен чертеж -4	600/500/570мм	цвят светло сив, ПДЧ	1	бр.
12	111557	П-ЕП2-Е-ОЕД - Е ЕО	Шкаф	надстройка без врати, 1 рафт	1000/400/800мм	цвят череша, ПДЧ, ABS кант	6	бр.
13	47596	П-ЕП2-Е-ОЕД - Е ЕО	Шкаф	с две плътни врати и три рафта, заключване	1000/400/1600 мм	цвят череша, ПДЧ, ABS кант	2	бр.
14	83871	П-ЕП2-Е-ОЕД - Е ЕО	Шкаф	с един рафт, с две врати, секретно заключване	850/400/800 мм	цвят череша, ПДЧ, ABS кант	6	бр.
15	99083	П-ЕП2-Е-ОЕД - Е ЕО	Шкаф	с 4 рафта, 2 рафта затворени с 2 врати отдолу , 2 рафта отворени горе	800/450/2000 мм	цвят череша, ПДЧ, ABS кант	3	бр.

16	56044	П-ЕП2-Е-ОЕД - Е БО	Шкаф	с 5 рафта, 3 отгоре открити и два долу закрити с две врати и секретно заключване	1000/450/2000 мм	цвят череша, ПДЧ, ABS КАНТ	3	бр.
17	83861	П-ЕП2-Е-ОЕД - Е БО	Гардероб	с две врати, лост за закачалки, 1 рафт горе, 1 рафт долу, секретно заключване	700/500/2000 мм	цвят череша, ПДЧ, ABS КАНТ	3	бр.
18	80659	П-ЕП2-Е-ОЕД - Е БО	Бюро	с подвижен контейнер с 3 чекмеджета, на колелца, секретно заключване	1400/700/730 мм 450/500/600 мм	цвят череша, ПДЧ, ABS КАНТ	3	бр.
19	80236	П-ЕП2-Е-ОЕД - Е БО	Бюро	ъглово ляво	1600/800/600/750 мм	цвят череша, ПДЧ, ABS КАНТ	1	бр.
20	83108	П-ЕП2-Е-ОЕД - Е БО	Контейнер	подвижен с 3 чекмеджета, с колелца, централно заключване	450/500/600мм	цвят череша, ПДЧ, ABS КАНТ	3	бр.
21	51419	П-ЕП2-Е-ОЕД - Е БО	Маса	правоъгълна, четири крака	1600/800/750 мм	цвят череша, ПДЧ, ABS КАНТ	1	бр.
22	83855	П-ЕП2-Е-ОЕД П-ЕП2-Е-ОЕД - Е СКУ	Закачалка	за дрехи, метална, стояща, с две нива за закачане на дрехи, 10 куки	височина - 1800мм	чвят черен	6	бр.
23	111557	П-ЕП2-Е-ОЕД - Е СКУ	Шкаф	надстройка без врати, 1 рафт	800/400/800 мм	цвят череша, ПДЧ, ABS КАНТ	6	бр.
24	7553	П-ЕП2-Е-ОЕД - Е СКУ	Шкаф	с 4 рафта, 1/2 загворен, 1/2 отворен, заключване	800/450/1600 мм	цвят череша, ПДЧ, ABS КАНТ	6	бр.
25	7571	П-ЕП2-Е-ОЕД - Е СКУ	Бюро	дебелина на плота 30 мм, метални крака и конструкция- цвят инос; профил на краката - Ф или правоъгълн; декоративни странични табли на 2/3 от височината на крака	1600/700/750Н мм	цвят череша, ПДЧ, ABS КАНТ	4	бр.
26	83506	П-ЕП2-Е-ОЕД - Е СКУ	Контейнер	подвижен с 3 чекмеджета, на колелца, ЦЗ	400/450/560 мм	цвят череша, ПДЧ, ABS КАНТ	4	бр.

27	71291	П-ЕП2-Е-ОЕД-ОРДК	Бюро	дебелина на плота 30мм	1600/1600/800/600/750 мм	цвят на плота - светло сив, цвят на страници - черни, ПДЧ, ABS кант	1	бр.
28	71363	П-ЕП2-Е-ОЕД-ОРДК	Бюро	дебелина на плота 30мм	2000/900/750мм	цвят на плота - светло сив, цвят на страници - черни, ПДЧ, ABS кант	1	бр.

Обособена позиция №2- Офис обзавеждане за Н"Р"

Подпозиция 2.1 - Офис обзавеждане за П-ЕП2-Р-ПКР-ИПКК,ДАТСО, ПК

1	111551	П-ЕП2-Р-ПКР-ИПКК	Гардероб	с една врата, рафт и лост за закачалки, заключване	500/600/1800 мм	цвят череша, ПДЧ, ABS кант	14	бр.
2	94395	П-ЕП2-Р-ПКР-ДАТСО	Гардероб	2 врати, 1 рафт отгоре и 1 долу, лост за закачалки и две врати, индивидуално секретно заключване	600/500/2000 мм	цвят череша, ПДЧ, ABS кант	1	бр.
3	7956	П-ЕП2-Р-ПКР-ИПКК	Бюро		1400/700/720 мм	цвят череша, ПДЧ, ABS кант	14	бр.
4	83511	П-ЕП2-Р-ПКР-ДАТСО	Бюро	L профил десен с контейнер, подвижен с 3 чекмеджета, заключване	1600/1200/700-700/750 450/500/600 мм	цвят череша, ПДЧ, ABS кант	1	бр.
5	83108	П-ЕП2-Р-ПКР-ПК	Контейнер	подвижен с 3 чекмеджета, ЦЗ	450/500/600 мм	цвят череша, ПДЧ, ABS кант	3	бр.
6	83506	П-ЕП2-Р-ПКР-ДАТСО П-ЕП2-Р-ПКР-ИПКК	Контейнер	подвижен, с 3 чекмеджета, на колелца, ЦЗ	400/450/560 мм	цвят череша, ПДЧ, ABS кант	16	бр.

Подпозиция 2.2 - Офис обзавеждане за - П-ЕП2-Р-ИР-СКУ, СУЗ, УИС

1	7686	П-ЕП2-Р-ИР-СКУ-ТИА	Шкаф	за документи 3/5 отворен горе, 2/5 затворен с 2 врати, рафтове заключаване	700/400/1880 мм	цвят череша, ПДЧ, ABS кант	3	бр.
2	80032	П-ЕП2-Р-ИР-СКУ-ТИА	Гардероб	с две врати, лост за закачалки, 1 рафт горе, 1 рафт долу, заключаване	700/500/2000 мм	цвят череша, ПДЧ, ABS кант	2	бр.
3	83108	П-ЕП2-Р-ИР-СКУ-ТИА	Контейнер	подвижен на колелца, с 3 чекмеджета, ЦЗ	450/500/600 мм	цвят череша, ПДЧ, ABS кант	1	бр.
4	83506	П-ЕП2-Р-ИР-СКУ-ТИА П-ЕП2-Р-ИР-СКУ-УИС	Контейнер	подвижен, с 3 чекмеджета, на колелца ЦЗ	400/450/560 мм	цвят череша, ПДЧ, ABS кант	4	бр.
5	94392	П-ЕП2-Р-ИР-СКУ-ТИА	Гардероб	с две врати, лост за закачалки, 1 рафт горе, 1 рафт долу, ЦЗ	800/500/2000 мм	цвят череша, ПДЧ, ABS кант	6	бр.
6	94419	П-ЕП2-Р-ИР-СКУ-ТИА	Бюро		1200/600/750 мм	цвят череша, ПДЧ, ABS кант	1	бр.
7	97984	П-ЕП2-Р-ИР-СКУ-ТИА	Шкаф	за копирна машина, 2 рафта с 2 вратички, заключаване	650/600/600 мм	цвят череша, ПДЧ, ABS кант	2	бр.
8	111550	П-ЕП2-Р-ИР-СКУ-СУЗИРК	Шкаф	с две врати и 4 рафта с дебелина на ПДЧ профила за рафтовете не по-малка от 25 мм, заключаване	1000/600/1800 мм	цвят череша, ПДЧ, ABS кант	2	бр.
9	111551	П-ЕП2-Р-ИР-СКУ-СУЗИРК	Гардероб	с една врата, рафт и лост за закачалки, заключаване	500/600/1800 мм	цвят череша, ПДЧ, ABS кант	4	бр.
10	111554	П-ЕП2-Р-ИР-СКУ-СУЗИРК	Шкаф	надстройката с две врати и един рафт, заключаване	1000/600/800 мм	цвят череша, ПДЧ, ABS кант	3	бр.
11	111555	П-ЕП2-Р-ИР-СКУ-СУЗИРК	Шкаф	надстройката с една врата и един рафт, заключаване	500/600/800 мм	цвят череша, ПДЧ, ABS кант	2	бр.

Подпозиция 2.3-Офис обзавеждане за П-ЕП2-Р-ИР-ЕО, РЗА, ЕСО

1	56047	П-ЕП2-Р-ИР-ЕО П-ЕП2-Р-ИР-ЕО-ЕСО	Шкаф	за документи 3/5 отворен отгоре с 2 рафта, 2/5 затворен отдолу с 2 врати със секретно заключване и 1 рафт, с крачета пластмасови, регулируеми - 4см, метални дръжки с покритие износоустойчиво	1000/400/2000 мм	цвят череша, ПДЧ, ABS кант	12	бр.
2	56048	П-ЕП2-Р-ИР-ЕО	Шкаф	Шкаф за документи 3/5 отворен отгоре с 2 рафта, 2/5 затворен отдолу с 2 врати със секретно заключване с 1 рафт, с крачета пластмасови, регулируеми - 4см, метални дръжки с покритие износоустойчиво	500/400/2000 мм	цвят череша, ПДЧ, ABS кант	1	бр.
3	71817	П-ЕП2-Р-ИР-ЕО	Маса	заседателна, правоъгълна, четири крака	1200/800/750мм	цвят череша, ПДЧ, ABS кант	2	бр.
4	71822	П-ЕП2-Р-ИР-ЕО	Гардероб	с две врати, с 1 рафт отгоре, лост за закачалки, със секретно заключване	1000/600/850 мм	цвят череша, ПДЧ, ABS кант	1	бр.
5	7533	П-ЕП2-Р-ИР-ЕО	Шкаф	за документи, разделен през средата с вертикална преграда - с 5 рафта, 3 отгоре открити и 2 долу закрити с четири врати и секретно заключване, крачета - регулируеми 4см, метални дръжки с покритие износоустойчиво	2000/500/2200 мм	цвят череша, ПДЧ, ABS кант	2	бр.
6	7664	П-ЕП2-Р-ИР-ЕО	Бюро	L-профил лъв	2000/2000/900/700/750мм	цвят череша, ПДЧ, ABS кант	1	бр.

7	83108	П-ЕП2-Р-ИР-ЕО П-ЕП2-Р-ИР-ЕО-ЕСО П-ЕП2-Р-ИР-ЕО-РЗА	Контейнер	подвижен с 3 чекмеджета, централно заключване	450/500/600 мм	цвят череша, ПДЧ, ABS кант	10	бр.
8	83861	П-ЕП2-Р-ИР-ЕО-ЕСО	Гардероб	с две врати, разделен с вертикална преграда 1/2, с 3 бр. рафтове, лост за закачалки, с индивидуално заключване	1000/500/2200 мм	цвят черен, ПДЧ, ABS кант	2	бр.
9	94395	П-ЕП2-Р-ИР-ЕО-ЕСО	Гардероб	с 2 врати, 1 рафт отгоре и 1 долу, лост за закачалки и две врати, индивидуално заключване	600/500/2000 мм	цвят орех, ПДЧ, ABS кант	42	бр.
10	94395	П-ЕП2-Р-ИР-ЕО-РЗА	Гардероб	с 2 врати, 1 рафт отгоре и 1 долу, лост за закачалки и две врати, индивидуално заключване	600/500/2000 мм	цвят череша, ПДЧ, ABS кант	13	бр.
Подпозиция 2.4 - Офис обзавеждане за П-ЕП2-Р-ИР-ВКОС, КТ-ПТС								
1	107979	П-ЕП2-Р-ИР-І-ВКОС	Маса	дебелина на плота 30 мм, метални крака и конструкция, профил на краката Ф или правоъгълен, странични и фронтална табла на 2/3 от височината на краката	1800/800/780 мм	цвят череша, ПДЧ, ABS кант	4	бр.

2	47557	П-ЕП2-Р-ИР-І-ВКОС	Шкаф	за документи, 2/5 затворен отдолу с две врати и заключване с 1 рафт, 1/5 отворен по средата, 2/5 затворен горе с две врати със секретно заключване с 1 рафт, с пластмасови крачета-4см	800/500/2000 мм	цвят череша, ПДЧ, ABS кант	2	бр.
3	56047	П-ЕП2-Р-ИР-І-ВКОС	Шкаф	за документи 3/5 отворен отгоре с 2 рафта, 2/5 затворен отдолу с 2 врати със секретно заключване и 1 рафт, с крачета пластмасови - 4см	1000/400/2000 мм	цвят череша, ПДЧ, ABS кант	7	бр.
4	56047	П-ЕП2-Р-КТ-ПТС	Шкаф	за документи 3/5 отворен отгоре с 2 рафта, 2/5 затворен отдолу с 2 врати със заключване и 1 рафт, с крачета пластмасови - 4см	1000/400/2000 мм	цвят светло сив, ПДЧ, ABS кант	1	бр.
5	56048	П-ЕП2-Р-КТ-ПТС	Шкаф	за документи 3/5 отворен отгоре с 2 рафта, 2/5 затворен отдолу с 2 врати със секретно заключване с 1 рафт, с крачета пластмасови-4см	500/400/2000 мм	цвят светло сив, ПДЧ, ABS кант	1	бр.
6	7703	П-ЕП2-Р-КТ-ПТС	Бюро	L профил	1500/1500/800/600/750/ мм	цвят черен, ПДЧ, ABS кант	1	бр.
7	7961	П-ЕП2-Р-КТ-ПТС	Бюро	L профил лъв	900/700/650/740 мм	цвят черен, ПДЧ, ABS кант	1	бр.
8	7962	П-ЕП2-Р-КТ-ПТС	Бюро	L профил десен	900/700/650/740 мм	цвят черен, ПДЧ, ABS кант	1	бр.

9	80066	П-ЕП2-Р-КТ-ПТС	Шкаф	3/5 отгоре затворен със стъклени врати с 2 рафта, 2/5 отдолу затворени с 2 плътни врати с 1 рафт, секретно заключване, 4 см крачета	1000/400/2000 мм	Цвят светло сив, ПДЧ, ABS кант	1	бр.
Позиция №3 - Офис обзавеждане за П-ЕП2-ИО-ХРХ-Р, ХРХ-ФХК, ТО-ОТ, КПД								
1	111551	П-ЕП2-ИО-ХРХ-Р П-ЕП2-ИО-ХРХ-ФХК	Гардероб	с една врата, рафт и лост за закачалкис пластмасови крачета - 4см, без заключване	500/600/1800 мм	Цвят дъб, ПДЧ, ABS кант	5	бр.
2	111557	П-ЕП2-ИО-ТО-ОТ	Шкаф	надстройка без врати, 1 рафт	1000/400/800 мм	Цвят светло сив, ПДЧ, ABS кант	1	бр.
3	69174	П-ЕП2-ИО-ХРХ-ФХК	Маса	заседателна, правоъгълна, четири крака	700/1700/760 мм	Цвят дъб, ПДЧ, ABS кант	1	бр.
4	71817	П-ЕП2-ИО-ТО-ОТ	Маса	заседателна, правоъгълна, четири крака	700/1700/760 мм	Цвят светло сив, ПДЧ, ABS кант	1	бр.
5	7631	П-ЕП2-ИО-ХРХ-ФХК	Бюро	с кутия за компютър вдясно, с подвижен плот за клавиатура	1200/600/750 мм	Цвят дъб, ПДЧ, ABS кант	3	бр.
6	83506	П-ЕП2-ИО-ХРХ-ФХК	Контейнер	с 3 чекмеджета, на колелца, ЦЗ	400/450/560 мм	Цвят дъб, ПДЧ, ABS кант	3	бр.
7	83523	П-ЕП2-ИО-ХРХ-ФХК	Гардероб	с 2 врати, с лост за закачалки в едното крило, 1 рафт горе и 1 рафт долу, 2-ро крило- 4 рафта	1000/600/1800 мм	Цвят дъб, ПДЧ, ABS кант	1	бр.
8	97361	П-ЕП2-ИО-ХРХ-ФХК	Шкаф	с две врати, четири рафта през 380мм, заключване	800/400/1900 мм	Цвят дъб, ПДЧ, ABS кант	4	бр.
9	79854	П-ЕП2-КИА-КПД	Бюро		1200/800/750 мм	Цвят череша, ПДЧ, ABS кант	1	бр.
Обособена позиция №4 - Офис обзавеждане за ОДО, Е, И и Ф, А и К, Р и М								

1	7667	П-ОДО-СОППЗ ПМПЗСПЖ	Маса	заседателна, правоъгълна, четири крака	1600/800/750 мм	цвят череша, ПДЧ	1	бр.
2	7963	П-ОДО-СОППЗ ПМПЗСПЖ	Бюро	профил ляв, с оширение, с подвижен плот за клавиатура	1200/1200/600/600/740 мм	цвят череша, ПДЧ, ABS кант	1	бр.
3	7963	П-ОДО-СОППЗ ПМПЗСПЖ	Бюро	профил десен, с оширение, с подвижен плот за клавиатура	1200/1200/600/600/740 мм	цвят череша, ПДЧ, ABS кант	2	бр.
4	83506	П-ОДО-СОППЗ АСП	Контейнер	за бюро с 3 чекмеджета на колелца, секретно заключване	400/450/560 мм	цвят черен, ПДЧ, ABS кант	1	бр.
5	83506	П-ОДО-СОППЗ ПИС	Контейнер	за бюро с 3 чекмеджета на колелца, секретно заключване	400/450/560 мм	цвят череша, ПДЧ, ABS кант	18	бр.
6	83859	П-ОДО-СОППЗ АСП	Контейнер	с 4 чекмеджета, подвижен, секретно заключване	450/500/600 мм	цвят черен, ПДЧ, ABS кант	1	бр.
7	83859	П-ОДО-СОППЗ ПИС П-ОДО-СОППЗ ПМПЗСПЖ	Контейнер	с 4 чекмеджета, подвижен, секретно заключване	450/500/600 мм	цвят череша, ПДЧ, ABS кант	10	бр.
8	69174	П-ОДО- ХТСИСК	Маса	заседателна, правоъгълна, четири крака	700/1700/760 мм	цвят череша, ПДЧ	1	бр.
9	71861	П-ОДО- ХТСИСК	Шкаф	за документи, 1/5 отгоре затворен с 2 врати, 2/5 отворен с 1 рафт, 2/5 отдолу затворен с 2 врати, без заключване	1000/400/2000 мм	цвят череша, ПДЧ, ABS кант	2	бр.

10	79854	П-ОДО-ХТСИСК	Бюро			1200/800/750 мм	цвет череша, ПДЧ, ABS кант	6	бр.
11	83509	П-ОДО-СР	Бюро	Л - профил ляво с подвижен плот за клавиатура, с подвижен контейнер с 4 чекмеджета, секретно заключване		1600/800/600-600/750 мм Р-р на контейнера - 450/500/600 мм	цвет череша, ПДЧ, ABS кант	6	бр.
12	117297	ИИФ-ДСД-СБКО	Шкаф	с една врата и един горен рафт /на 400 мм /, с пластмасови крачета - 50 мм, отваряне на ляво със секретна ключалка		600/400/1800 мм	цвет сив, ПДЧ, ABS кант	20	бр.
13	117297	ИИФ-Г	Шкаф	с една врата и един рафт /на 400 мм отгоре/, отваряне на дясно, с пластмасови крачета - 50 мм		600/400/1550 мм	цвет на корпуса - черен, цвет на вратата - сив, ПДЧ, ABS кант	1	бр.
14	108856	П-Е-БПС	Закачалка метална за стенен монтаж	за стенен монтаж, метална, тръбна конструкция с прахово покритие, лост с минимум 10бр. куки за дрехи и поставка за шапки с ширина минимум 250мм, изградена от тръби		250/825/215 мм	цвет инокс	5	бр.
15	97984	РИМ-И	Шкаф	за копирна машина, с 2 рафта, 2 вратички		650/600/600 мм	цвет череша, ПДЧ	2	бр.
16	47535	РИМ-И	Гардероб	с 3 врати; 1 лост за закачалки в две крила, 1 рафт горе и 1 рафт долу; в 3-то крило-рафтове		1500/600/1800 мм	цвет череша, ПДЧ	1	бр.

17	47557	РИМ-И	Шкаф	за документи, 2/5 затворен отдолу с две врати и заключване с 1 рафт, 1/5 отворен по средата, 2/5 затворен горе с две врати със заключване с 1 рафт, с пластмасови крачета - 4см	800/500/2000 мм	цвят череша, ПДЧ	4	бр.
18	104019	ДЕ	Гардероб	с две отваряеми врати на 180° със секретно заключване, с рафт и лост за закачалки, с пластмасови крачета - 4см	600/500/2000 мм	цвят елша, ПДЧ	5	бр.
19	111551	ДЕ	Гардероб	с една врата, рафт и лост за закачалки, с пластмасови крачета - 4см	500/600/1800 мм	цвят елша, ПДЧ	2	бр.
20	56047	ДЕ	Шкаф	за документи, 3/5 отворен отгоре с 2 рафта, 2/5 затворен отдолу с 2 врати и секретно заключване с 1 рафт, с пластмасови крачета - 4см	1000/400/2000 мм	цвят елша, ПДЧ	10	бр.
21	71861	ДЕ	Шкаф	за документи, 1/5 отгоре затворен с 2 врати и секретно заключване, 2/5 отворен с 1 рафт, 2/5 отдолу затворен с 2 врати и секретно заключване, с пластмасови крачета - 4см	1000/400/2000 мм	цвят елша, ПДЧ	10	бр.

22	72357	ДЕ	Тоалетка	с огледало и чекмедже	800/400/750 мм, Р-ри чекмедже - 700/400/200 мм, Р-ри огледало 650/1000 мм	цвет елша, ПДЧ	5	бр.
23	83108	ДЕ	Контейнер	за бюро, с 3 чекмеджета, на колелца, секретно заключване	450/500/600 мм	цвет елша, ПДЧ	20	бр.
24	83855	ДЕ	Закачалка за дрехи	метална, стояща		цвет черен	10	бр.
25	83108	КУД и ЦА	Контейнер	подвижен с 3 чекмеджета, секретно заключване	450/500/600 мм	цвет череша, ПДЧ, обков в сребрист цвет	2	бр.
26	83503	ИЦ	Бюро с контейнер		1400/700/740-750 мм	цвет елша, ПДЧ, ABS кант, обков в сребрист цвет	3	бр.
27	83506	ИЦ	Контейнер	за бюро, с 3 чекмеджета, на колелца	400/450/560 мм	цвет елша, ПДЧ, ABS кант, обков в сребрист цвет	3	бр.
28	111551	АИК-СТМ	Гардероб	с една врата, рафт и лост за закачалки, с пластмасови крачета - 4см,	500/600/1800мм	цвет елша, ПДЧ	3	бр.

Забележка: ABS кант -удароустойчив, с дебелина 2мм; Дръжки -метални с износостойчиво покритие
Приложения: 8бр. чертежи

ИД – 115946-1бр. -БЩУ – 5
 Шкаф 920/620/1600 – 4 рафта с по 10 касетници
 материал ПДЧ, цвят светло сив

1

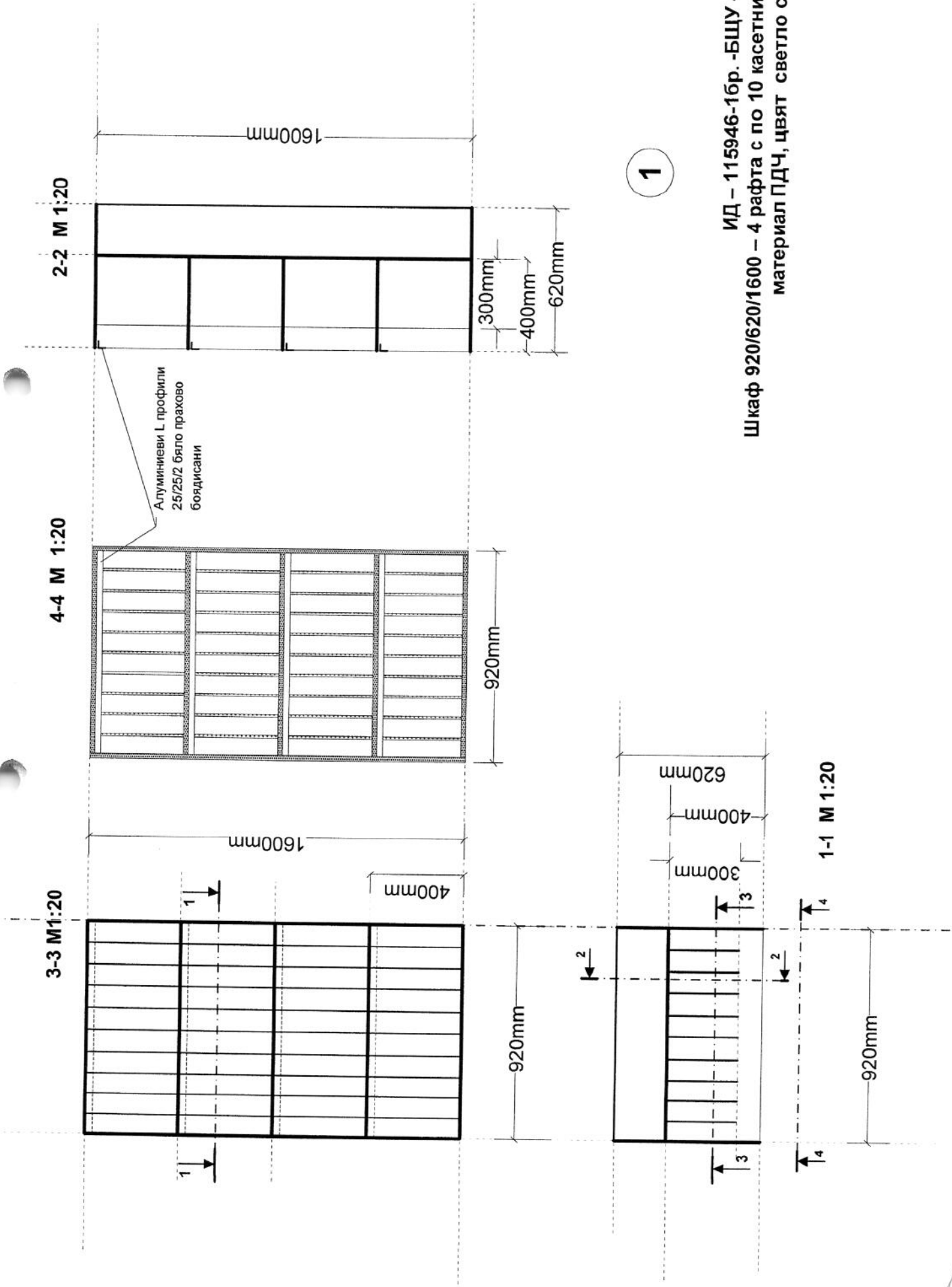

Handwritten signature or mark.

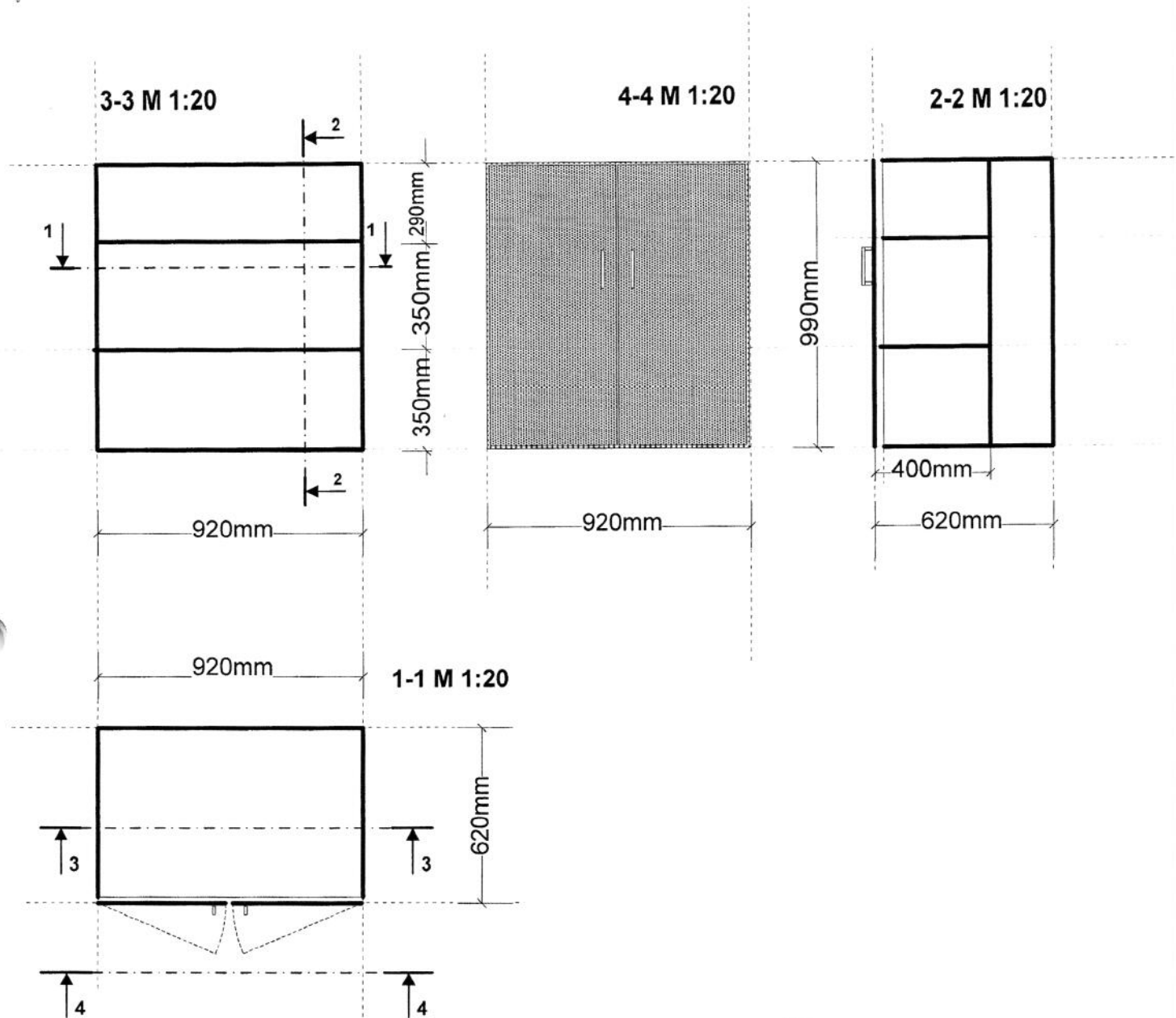

2

ИД- 115948-26р.-БЩУ – 5
 Шкаф 920/620/990 – 2 рафта с 2 врати
 материал ПДЧ, цвят светло сив

Handwritten signature

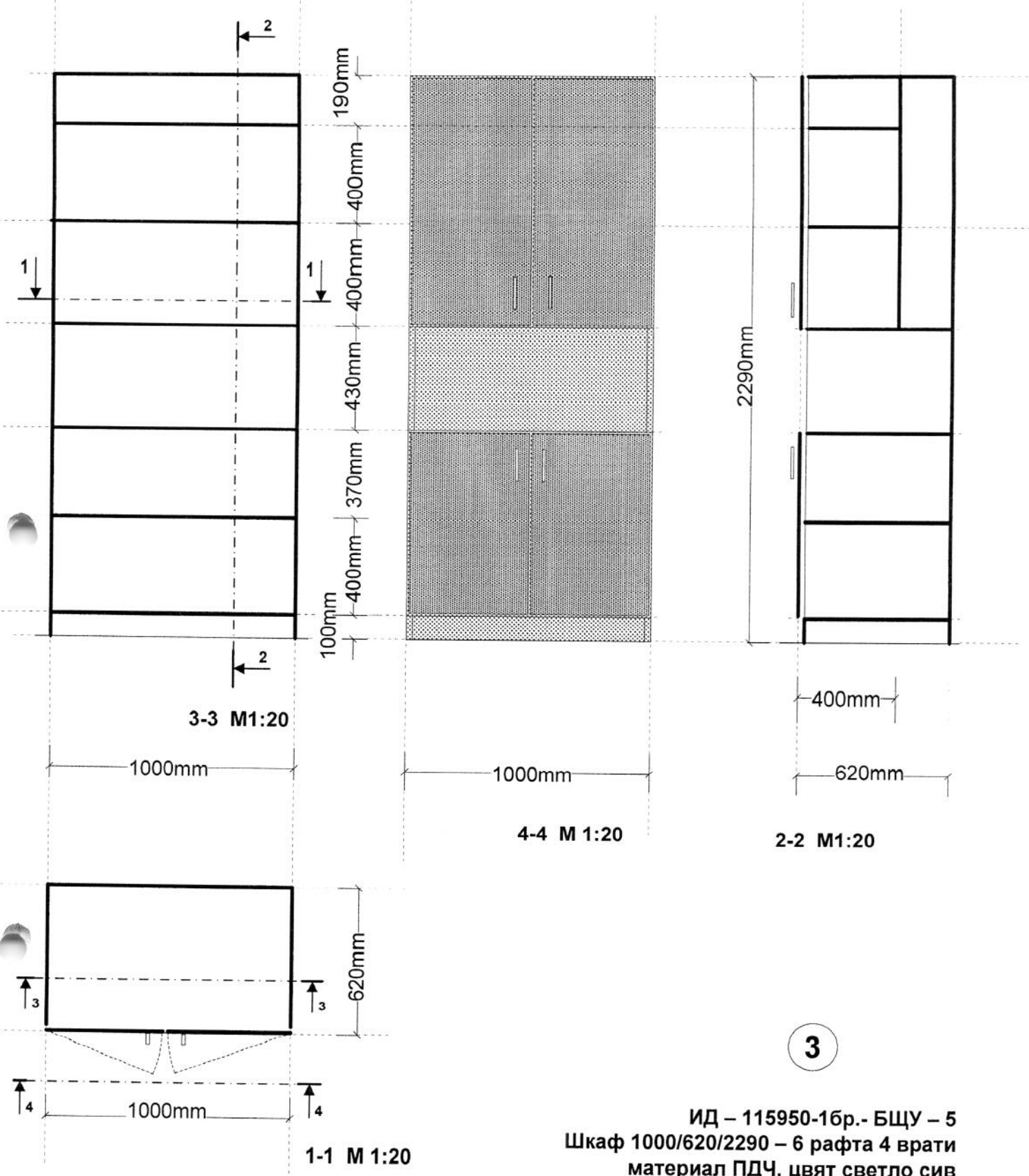

ИД – 115950-16р.- БЩУ – 5
 Шкаф 1000/620/2290 – 6 рафта 4 врати
 материал ПДЧ, цвят светло сив

Handwritten signature

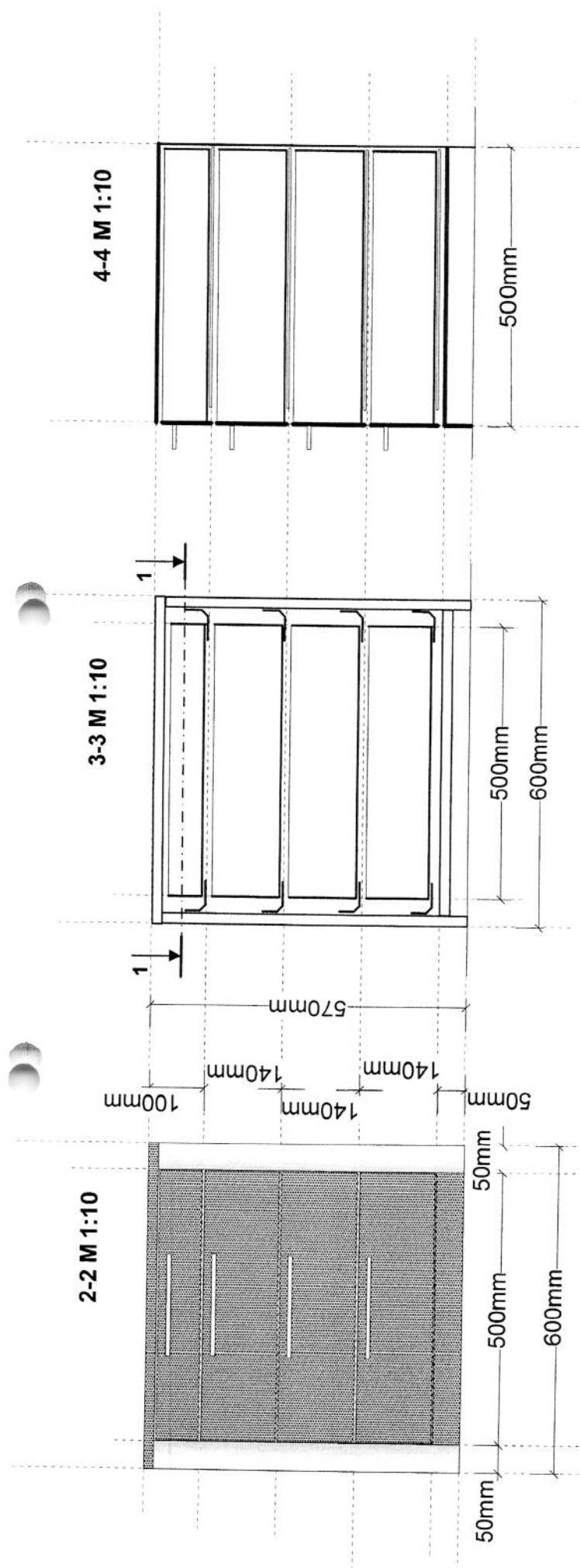

4

ИД-83101-16р.-БЩУ – 5
 Контейнер с 4 чекмеджета горното
 /за компютърна клавиатура/
 материалПДЧ, цвят светло сив

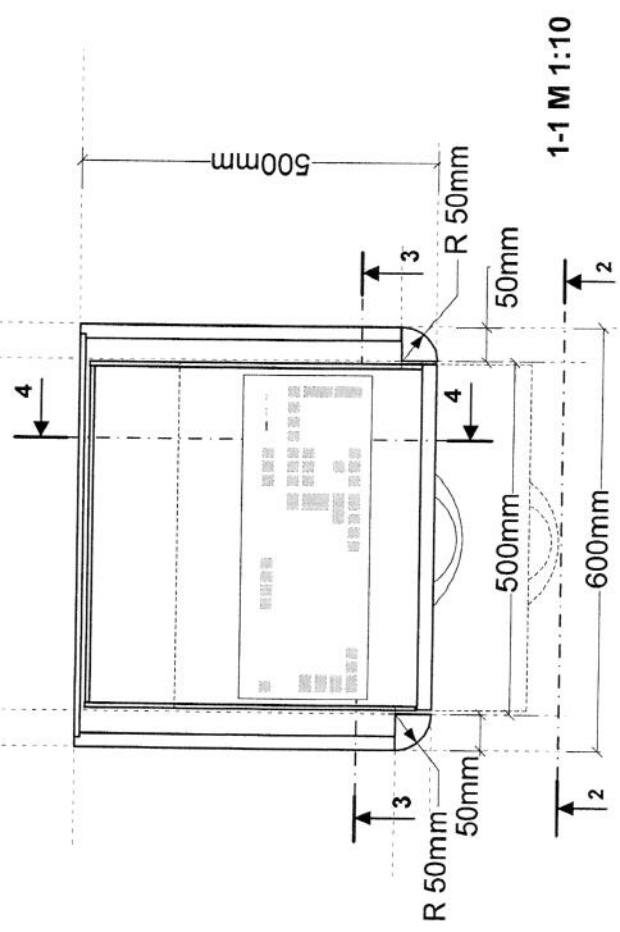

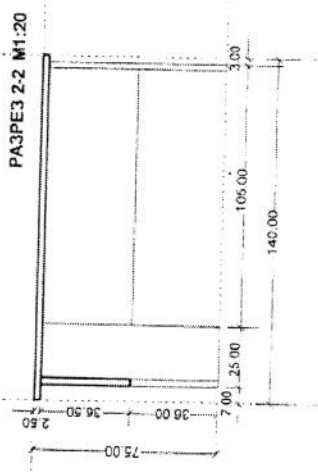
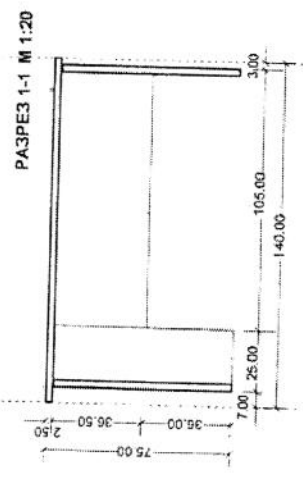
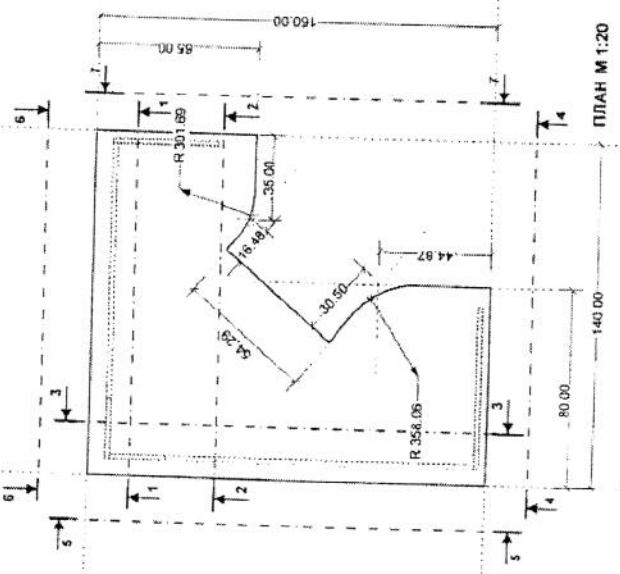
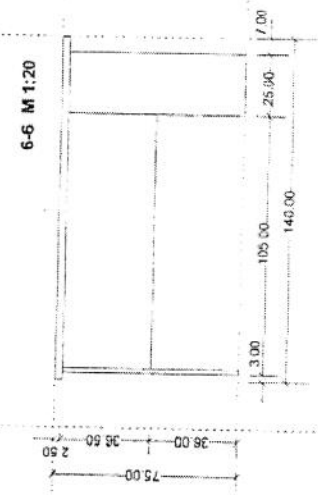
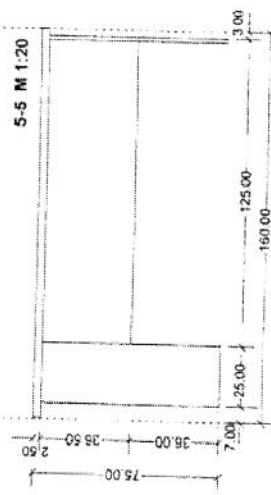
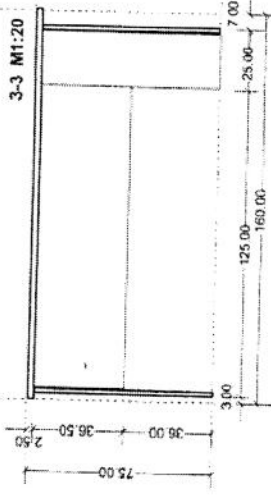
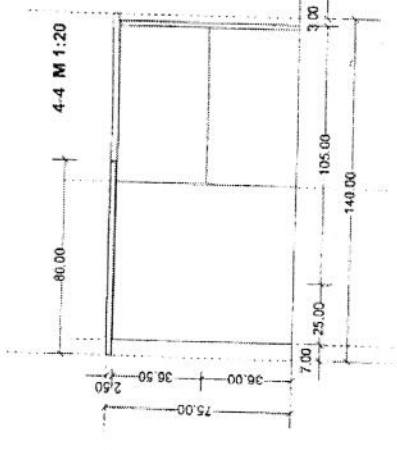
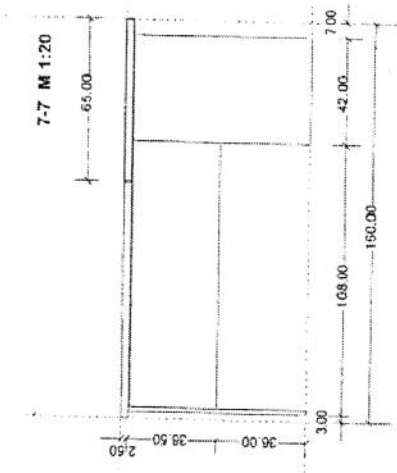

5

ИД 115952 -16р. - БЩУ - 6
 Бюро 160/140/80-65/75
 материал ПДЧ, цвят светло сив

3-3 M 1:20

4-4 M 1:20

2-2 M 1:20

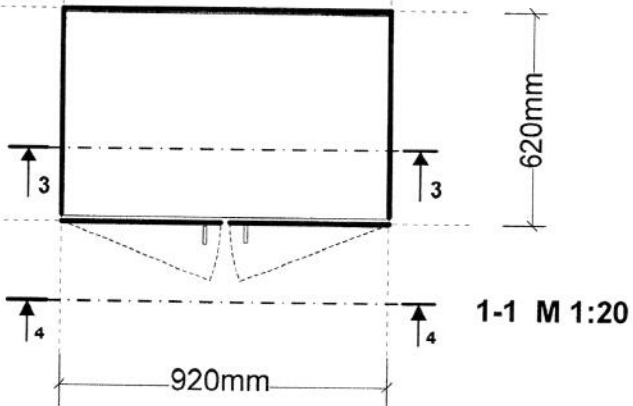
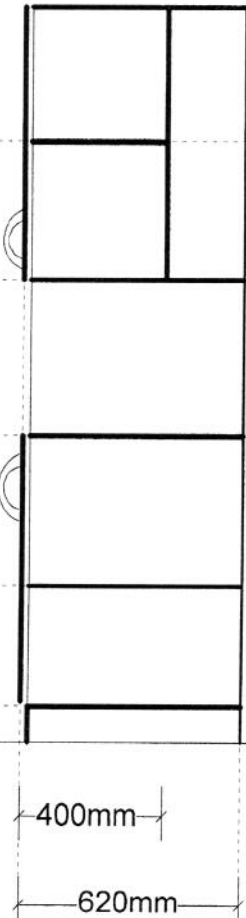
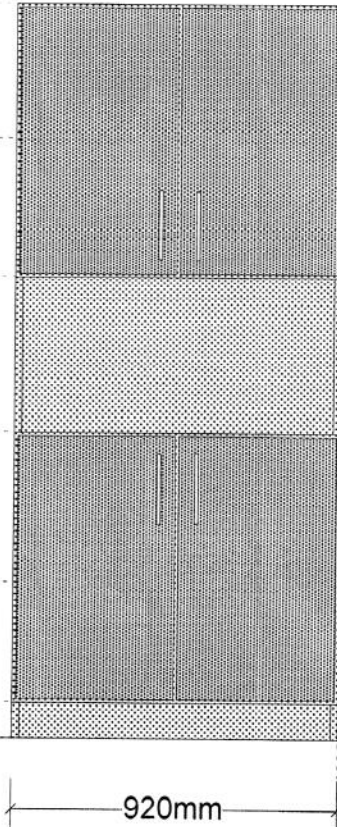
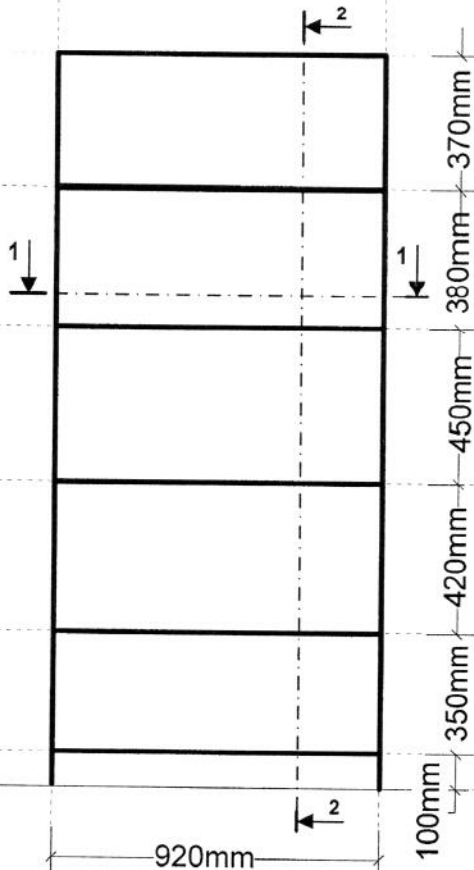

6

ИД – 115951- 16р.- БЩУ – 6
Шкаф 920/620/2070 – 5 рафта, 4 врати
материал ПДЧ,цвят светло сив

Алуминиеви L профили 25/25/2- бяло прахово боядисани

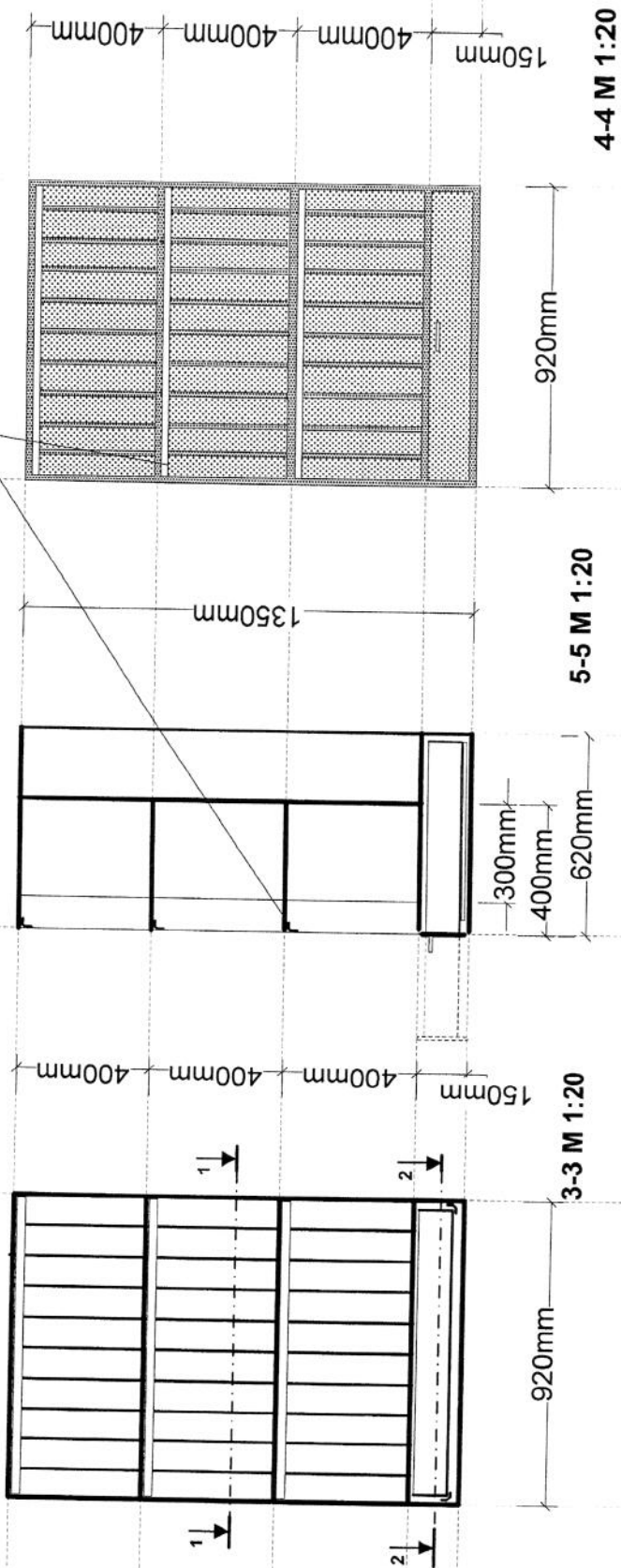

4-4 М 1:20

5-5 М 1:20

3-3 М 1:20

1-1 М 1:20

7

2-2 М 1:20

ИД – 115947-16р. - БЩУ-6
Шкаф 920/620/1350 с 3 рафта по 10 касетници и чекмедже
материал ПДЧ, цвят светло сив

3-3 M 1:20

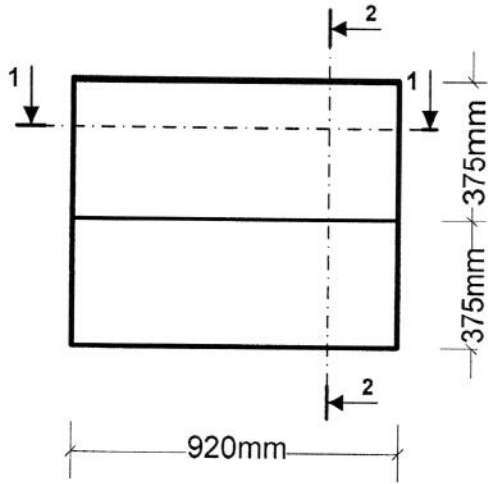

4-4 M 1:20

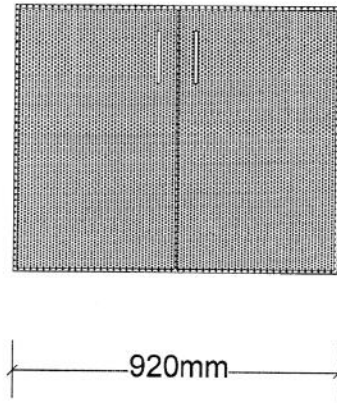

2-2 M 1:20

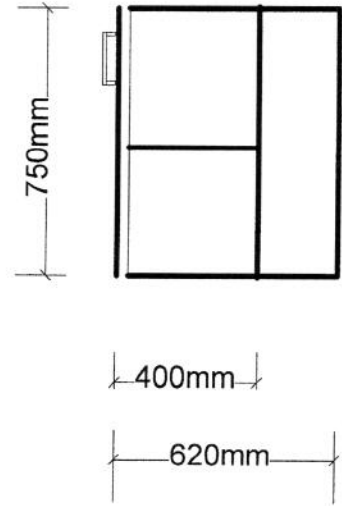

920mm 1-1 M 1:20

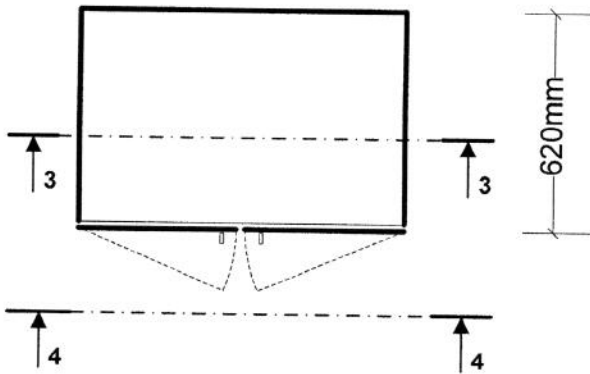

8

ИД – 115949-26р. - БЩУ – 6
Шкаф 920/620/750 – 1 рафт с 2 врати
Материал ПДЧ, цвят светло сив

ОБРАЗЕЦ по т.2.2. от УКАЗАНИЯ за подаване на оферта
 АМО ЕООД, София, ж.к. Хиподрума бл. 128 Б, тел 02 9761000, факс 02 976 1006, ЕИК № 831589871; ИИ по ДДС BG831589871
 /пълно наименование на участника, търговски адрес, телефон и факс, ЕИК № и ИИ по ЗДДС № /

СПЕЦИФИКАЦИЯ

към Оферта за възлагане на обществена поръчка чрез публична покана с предмет:
 "Доставка на офис обзавеждане" по обособена позиция №2

Технически данни и характеристики на стоките, които се предлагат от Участника

№	Наименование и описание, съгласно техническата спецификация на възложителя		Единица Мярка	Кол-во	Наименование и описание, съгласно техническата спецификация на възложителя			Производител и страна на произход	Срок на доставка и монтаж	Гаранционен срок (мин. 36 месеца)	Забележка					
	1	2			3	4	5					6	7	8	9	
ОБОСОБЕНА ПОЗИЦИЯ № 2 : ОФИС ОБЗАВЕЖДАНЕ ЗА Н"Р"																
ПОДПОЗИЦИЯ 2.1 - ОФИС ОБЗАВЕЖДАНЕ ЗА П-ЕП2-Р-ПКР-ИПК, ДАТСО, ПК																
1	П-ЕП2-Р-ПКР-ИПК,	Гардероб	с една врата, рафт и лост за закачалки, заключаване	бр.	14	цвет череша, ПДЧ, ABS кант,	500/600/1800 мм	Гардероб	с една врата, рафт и лост за закачалки, заключаване	500/600/1800 мм	цвет череша, ПДЧ, ABS кант,	АМО ЕООД, България	30 дни	36 месеца	ИД 111551	улароустойчива, с дебелина 2 мм; Дръжки метали с износостойчиво покритие
2	П-ЕП2-Р-ПКР-ДАТСО	Гардероб	с 2 врати, 1 рафт отгоре и 1 долу, лост за закачалки и две врати, индивидуално съвместно заключаване	бр.	1	цвет череша, ПДЧ, ABS кант,	600/500/2000 мм	Гардероб	с 2 врати, 1 рафт отгоре и 1 долу, лост за закачалки и две врати, индивидуално съвместно заключаване	600/500/2000 мм	цвет череша, ПДЧ, ABS кант,	АМО ЕООД, България	30 дни	36 месеца	ИД 94395	улароустойчива, с дебелина 2 мм; Дръжки метали с износостойчиво покритие
3	П-ЕП2-Р-ПКР-ИПК,	Бюро		бр.	14	цвет череша, ПДЧ, ABS кант,	1400/700/720 мм	Бюро		1400/700/720 мм	цвет череша, ПДЧ, ABS кант,	АМО ЕООД, България	30 дни	36 месеца	ИД 7956	улароустойчива, с дебелина 2 мм; Дръжки метали с износостойчиво покритие
4	П-ЕП2-Р-ПКР-ДАТСО	Бюро	Л. профил досен с контейнер, подвижен с 3 чекмеджета, заключаване	бр.	1	цвет череша, ПДЧ, ABS кант,	1600/1200/700-700/750мм 450/500/600 мм	Бюро	Л. профил досен с контейнер, подвижен с 3 чекмеджета, заключаване	1600/1200/700-700/750мм 450/500/600 мм	цвет череша, ПДЧ, ABS кант,	АМО ЕООД, България	30 дни	36 месеца	ИД 83511	улароустойчива, с дебелина 2 мм; Дръжки метали с износостойчиво покритие
5	П-ЕП2-Р-ПКР-ПК	Контейнер	подвижен с 3 чекмеджета, Ц(централно заключаване)	бр.	3	цвет череша, ПДЧ, ABS кант,	450/500/600 мм	Контейнер	подвижен с 3 чекмеджета, Ц(централно заключаване)	450/500/600 мм	цвет череша, ПДЧ, ABS кант,	АМО ЕООД, България	30 дни	36 месеца	ИД 83108	улароустойчива, с дебелина 2 мм; Дръжки метали с износостойчиво покритие
6	П-ЕП2-Р-ПКР-ДАТСО, П-ЕП2-Р-ПКР-ИПК	Контейнер	подвижен с 3 чекмеджета, на колелца, Ц(централно заключаване)	бр.	16	цвет череша, ПДЧ, ABS кант,	400/450/560 мм	Контейнер	подвижен с 3 чекмеджета, на колелца, Ц(централно заключаване)	400/450/560 мм	цвет череша, ПДЧ, ABS кант,	АМО ЕООД, България	30 дни	36 месеца	ИД 83506	улароустойчива, с дебелина 2 мм; Дръжки метали с износостойчиво покритие
ПОДПОЗИЦИЯ 2.2 - ОФИС ОБЗАВЕЖДАНЕ ЗА П-ЕП2-Р-ИР-СКУ, СУЗ, УИС																
1	П-ЕП2-Р-ИР-СКУ-ПИА	Шкаф	за документни 3/5 отворен горс, 2/5 затворен с 2 врати, рафтове заключаване	бр.	3	цвет череша, ПДЧ, ABS кант,	700/400/1800 мм	Шкаф	за документни 3/5 отворен горс, 2/5 затворен с 2 врати, рафтове заключаване	700/400/1800 мм	цвет череша, ПДЧ, ABS кант,	АМО ЕООД, България	30 дни	36 месеца	ИД 7686	улароу лебел Дръжка износостойчиво пок
2	П-ЕП2-Р-ИР-СКУ-ПИА	Гардероб	с две врати, лост за закачалки, 1 рафт горс, 1 рафт долу, заключаване	бр.	2	цвет череша, ПДЧ, ABS кант,	700/500/2200 мм	Гардероб	с две врати, лост за закачалки, 1 рафт горс, 1 рафт долу, заключаване	700/500/2200 мм	цвет череша, ПДЧ, ABS кант,	АМО ЕООД, България	30 дни	36 месеца	ИД 80032	улароу лебел Дръжки износостойчиво пок
3	П-ЕП2-Р-ИР-СКУ-ПИА	Контейнер	подвижен на колелца, с 3 чекмеджета, Ц(централно заключаване)	бр.	1	цвет череша, ПДЧ, ABS кант,	450/500/600 мм	Контейнер	подвижен на колелца, с 3 чекмеджета, Ц(централно заключаване)	450/500/600 мм	цвет череша, ПДЧ, ABS кант,	АМО ЕООД, България	30 дни	36 месеца	ИД 83108	улароу лебел Дръжки износостойчиво пок

ПРИЛОЖЕНИЕ №3

№	Наименование и описание, согласно технической спецификации на възложителя		Единица	Количество	Наименование и описание, согласно технической спецификации на възложителя		Происхождение товара и страна на происхождение	Срок на доставка и монтаж	Гарантиен срок (мин. 36 месеца)	Забележка
4	П-ЕП2-Р-ИР-СКУ-ТНА П-ЕП2-Р-ИР-СКУ-УИС	Контейнер подвижен, с 3 чехължета, на колелца, Ц(централно заключаване)	бр.	4	цвет череша, ПДЧ, ABS каит, 400/450/560 мм	цвет череша, ПДЧ, ABS каит, 400/450/560 мм	AMO ЕООД, България	30 дни	36 месеца	ABS каит удароустойчив, с дебелина 2 мм, Дръжки метални с износостойчиво покритие
5	П-ЕП2-Р-ИР-СКУ-ТНА	Гардероб с две врати, лост за заключаване, 1 рафт горк, 1 рафт долу, Ц(централно заключаване)	бр.	6	цвет череша, ПДЧ, ABS каит, 800/500/2200 мм	цвет череша, ПДЧ, ABS каит, 800/500/2200 мм	AMO ЕООД, България	30 дни	36 месеца	ABS каит удароустойчив, с дебелина 2 мм, Дръжки метални с износостойчиво покритие
6	П-ЕП2-Р-ИР-СКУ-ТНА	Бюро	бр.	1	цвет череша, ПДЧ, ABS каит, 1200/600/750 мм	цвет череша, ПДЧ, ABS каит, 1200/600/750 мм	AMO ЕООД, България	30 дни	36 месеца	ABS каит удароустойчив, с дебелина 2 мм, Дръжки метални с износостойчиво покритие
7	П-ЕП2-Р-ИР-СКУ-ТНА	Шкаф за коприра машина, 2 рафта с 2 вратички, заключаване	бр.	2	цвет череша, ПДЧ, ABS каит, 650/600/600 мм	цвет череша, ПДЧ, ABS каит, 650/600/600 мм	AMO ЕООД, България	30 дни	36 месеца	ABS каит удароустойчив, с дебелина 2 мм, Дръжки метални с износостойчиво покритие
8	П-ЕП2-Р-ИР-СКУ-СУЗИРК	Шкаф с две врати и 4 рафта с дебелина на ПДЧ профила за рафтовете не по-малка от 25 мм, заключаване	бр.	2	цвет череша, ПДЧ, ABS каит, 1000/600/1800 мм	цвет череша, ПДЧ, ABS каит, 1000/600/1800 мм	AMO ЕООД, България	30 дни	36 месеца	ABS каит удароустойчив, с дебелина 2 мм, Дръжки метални с износостойчиво покритие
9	П-ЕП2-Р-ИР-СКУ-СУЗИРК	Гардероб с една врата, рафт и лост за заключаване	бр.	4	цвет череша, ПДЧ, ABS каит, 500/600/1800 мм	цвет череша, ПДЧ, ABS каит, 500/600/1800 мм	AMO ЕООД, България	30 дни	36 месеца	ABS каит удароустойчив, с дебелина 2 мм, Дръжки метални с износостойчиво покритие
10	П-ЕП2-Р-ИР-СКУ-СУЗИРК	Шкаф настройка с две врати и слани рафт, заключаване	бр.	3	цвет череша, ПДЧ, ABS каит, 1000/600/800 мм	цвет череша, ПДЧ, ABS каит, 1000/600/800 мм	AMO ЕООД, България	30 дни	36 месеца	ABS каит удароустойчив, с дебелина 2 мм, Дръжки метални с износостойчиво покритие
11	П-ЕП2-Р-ИР-СКУ-СУЗИРК	Шкаф настройка с една врата и слани рафт, заключаване	бр.	2	цвет череша, ПДЧ, ABS каит, 500/600/800 мм	цвет череша, ПДЧ, ABS каит, 500/600/800 мм	AMO ЕООД, България	30 дни	36 месеца	ABS каит удароустойчив, с дебелина 2 мм, Дръжки метални с износостойчиво покритие
ПОДПОЗИЦИЯ 2.3 - ОФИС ОБЗАВЕЖДАНЕ ЗА П-ЕП2-Р-ИР-ЕО, РЗА, ЕСО										
1	П-ЕП2-Р-ИР-ЕО П-ЕП2-Р-ИР-ЕО-ЕСО	Шкаф за документи 3/5 отворен отгоре с 2 рафта, 2/5 затворен отдолу с 2 врати със секретно заключаване и 1 рафт, с крачета пластмасови, регулируеми - 4 см, метални дръжки с покритие износостойчиво	бр.	12	цвет череша, ПДЧ, ABS каит, 1000/400/2000 мм	цвет череша, ПДЧ, ABS каит, 1000/400/2000 мм	AMO ЕООД, България	30 дни	36 месеца	ABS каит удароустойчив, с дебелина 2 мм, Дръжки метални с износостойчиво покритие
2	П-ЕП2-Р-ИР-ЕО	Шкаф Шкаф за документи 3/5 отворен отгоре с 2 рафта, 2/5 затворен отдолу с 2 врати със секретно заключаване с 1 рафт, с крачета пластмасови, регулируеми - 4 см, метални дръжки с покритие износостойчиво	бр.	1	цвет череша, ПДЧ, ABS каит, 500/400/2000 мм	цвет череша, ПДЧ, ABS каит, 500/400/2000 мм	AMO ЕООД, България	30 дни	36 месеца	ABS каит удароустойчив, с дебелина 2 мм, Дръжки метални с износостойчиво покритие
3	П-ЕП2-Р-ИР-ЕО	Маса заседателна, правоъгълна, четири крака	бр.	2	цвет череша, ПДЧ, ABS каит, 1200/800/750 мм	цвет череша, ПДЧ, ABS каит, 1200/800/750 мм	AMO ЕООД, България	30 дни	36 месеца	ABS каит удароустойчив, с дебелина 2 мм, Дръжки метални с износостойчиво покритие

№	Наименование и описание, съгласно техническата спецификация на възложителя		Елнк. Марка	Коа-во	Наименование и описание, съгласно техническата спецификация на възложителя		Проведени тест и страна на произход	Срок на доставка в работен ден	Гаранционно срок (мин. 36 месеца)	Забележка
4	71822	П-ЕП2-Р-ИР-ЕО <i>Гардероб</i> с две врати, 1 рафт отгоре, лост за заключаване, със секретно заключаване	цвет череша, ПДЧ, ABS кант, 1000/600/850 мм	бр	1	Гардероб с две врати, 1 рафт отгоре, лост за заключаване, със секретно заключаване	цвет череша, ПДЧ, ABS кант, 1000/600/850 мм	30 дни	36 месеца	ABS кант удароустойчив, с дебелина 2 мм; Дръжки метални с износостойчиво покритие
5	7533	П-ЕП2-Р-ИР-ЕО <i>Шкаф</i> за документи, разделен през средата с вертикална преграда - с 5 рафта, 3 отгоре отворени и 2 долу затворени с четири врати и секретно заключаване, крачета регулируем - 4 см, метални дръжки с покритие износостойчиво	цвет череша, ПДЧ, ABS кант, 2000/500/2200 мм	бр	2	Шкаф за документи, разделен през средата с вертикална преграда - с 5 рафта, 3 отгоре отворени и 2 долу затворени с четири врати и секретно заключаване, крачета регулируем - 4 см, метални дръжки с покритие износостойчиво	цвет череша, ПДЧ, ABS кант, 2000/500/2200 мм	30 дни	36 месеца	ABS кант удароустойчив, с дебелина 2 мм; Дръжки метални с износостойчиво покритие
6	7664	П-ЕП2-Р-ИР-ЕО <i>Бюро</i> L-профил лав	цвет череша, ПДЧ, ABS кант, 2000/2000/900/700/750 мм	бр	1	Бюро L-профил лав	цвет череша, ПДЧ, ABS кант, 2000/2000/900/700/750 мм	30 дни	36 месеца	ABS кант удароустойчив, с дебелина 2 мм
7	83108	П-ЕП2-Р-ИР-ЕО-ЕСО П-ЕП2-Р-ИР-ЕО-ЕСО П-ЕП2-Р-ИР-ЕО-ЕСО <i>Комтейнер</i> подвижен с 3 чекмеджета, централно заключаване	цвет череша, ПДЧ, ABS кант, 450/500/600 мм	бр	10	Комтейнер подвижен с 3 чекмеджета, централно заключаване	цвет череша, ПДЧ, ABS кант, 450/500/600 мм	30 дни	36 месеца	ABS кант удароустойчив, с дебелина 2 мм; Дръжки метални с износостойчиво покритие
8	83861	П-ЕП2-Р-ИР-ЕО-ЕСО <i>Гардероб</i> с две врати, разделен с вертикална преграда 1/2, с 3 бр. рафтове, лост за заключаване, индивидуално заключаване	цвет череша, ПДЧ, ABS кант, 1000/500/2200 мм	бр	2	Гардероб с две врати, разделен с вертикална преграда 1/2, с 3 бр. рафтове, лост за заключаване, индивидуално заключаване	цвет череша, ПДЧ, ABS кант, 1000/500/2200 мм	30 дни	36 месеца	ABS кант удароустойчив, с дебелина 2 мм; Дръжки метални с износостойчиво покритие
9	94395	П-ЕП2-Р-ИР-ЕО-ЕСО <i>Гардероб</i> с две врати, 1 рафт отгоре и 1 долу, лост за заключаване и две врати, индивидуално заключаване	цвет орех, ПДЧ, ABS кант, 600/500/2000 мм	бр	42	Гардероб с две врати, 1 рафт отгоре и 1 долу, лост за заключаване и две врати, индивидуално заключаване	цвет орех, ПДЧ, ABS кант, 600/500/2000 мм	30 дни	36 месеца	ABS кант удароустойчив, с дебелина 2 мм; Дръжки метални с износостойчиво покритие
10	94395	П-ЕП2-Р-ИР-ЕО-ЕСО <i>Гардероб</i> с две врати, 1 рафт отгоре и 1 долу, лост за заключаване и две врати, индивидуално заключаване	цвет череша, ПДЧ, ABS кант, 600/500/2000 мм	бр	13	Гардероб с две врати, 1 рафт отгоре и 1 долу, лост за заключаване и две врати, индивидуално заключаване	цвет череша, ПДЧ, ABS кант, 600/500/2000 мм	30 дни	36 месеца	ABS кант удароустойчив, с дебелина 2 мм; Дръжки метални с износостойчиво покритие
ПОДПОЗИЦИЯ 2.4 - ОФИС ОБЗАВЕЖДАНЕ ЗА П-ЕП2-Р-ИР-ВКОС, КТ-ПТС										
1	107979	П-ЕП2-Р-ИР-1-ВКОС <i>Маса</i> дебелина на плота 30 мм, метални крака и конструкция; профил на краката-Ф или правоъгълни, странични и фронтална табли на 2/3 от височината на крака	цвет череша, ПДЧ, ABS кант, 1800/800/780 мм	бр	4	Маса дебелина на плота 30 мм, метални крака и конструкция; профил на краката-Ф или правоъгълни, странични и фронтална табли на 2/3 от височината на крака	цвет череша, ПДЧ, ABS кант, 1800/800/780 мм	30 дни	36 месеца	ABS кант удароустойчив, с дебелина 2 мм
2	47557	П-ЕП2-Р-ИР-1-ВКОС <i>Шкаф</i> за документи, 2/5 затворен отдолу с 2 врати и заключаване с 1 рафт, 1/5 отворен по средата, 2/5 затворен горе с две врати със секретно заключаване с 1 рафт, с пластмасови крачета - 4 см	цвет череша, ПДЧ, ABS кант, 800/500/2000 мм	бр	2	Шкаф за документи, 2/5 затворен отдолу с 2 врати и заключаване с 1 рафт, 1/5 отворен по средата, 2/5 затворен горе с две врати със секретно заключаване с 1 рафт, с пластмасови крачета - 4 см	цвет череша, ПДЧ, ABS кант, 800/500/2000 мм	30 дни	36 месеца	ABS кант удароустойчив, с дебелина 2 мм; Дръжки метални с износостойчиво покритие
3	56047	П-ЕП2-Р-ИР-1-ВКОС <i>Шкаф</i> за документи 3/5 отворен отгоре с 2 рафта, 2/5 затворен отдолу с 2 врати със секретно заключаване и 1 рафт, с крачета пластмасови-4 см	цвет череша, ПДЧ, ABS кант, 1000/400/2000 мм	бр	7	Шкаф за документи 3/5 отворен отгоре с 2 рафта, 2/5 затворен отдолу с 2 врати със секретно заключаване и 1 рафт, с крачета пластмасови-4 см	цвет череша, ПДЧ, ABS кант, 1000/400/2000 мм	30 дни	36 месеца	ABS кант удароустойчив, с дебелина 2 мм; Дръжки метални с износостойчиво покритие
4	56047	П-ЕП2-Р-КТ-ПТС <i>Шкаф</i> за документи 3/5 отворен отгоре с 2 рафта, 2/5 затворен отдолу с 2 врати със секретно заключаване и 1 рафт, с крачета пластмасови-4 см	цвет светло сив, ПДЧ, ABS кант, 1000/400/2000 мм	бр	1	Шкаф за документи 3/5 отворен отгоре с 2 рафта, 2/5 затворен отдолу с 2 врати със секретно заключаване и 1 рафт, с крачета пластмасови-4 см	цвет светло сив, ПДЧ, ABS кант, 1000/400/2000 мм	30 дни	36 месеца	ABS кант удароустойчив, с дебелина 2 мм; Дръжки метални с износостойчиво покритие

№	Наименование и описание, съгласно техническата спецификация на възложителя		Едини. Мярка	Кол-во	Наименование и описание, съгласно техническата спецификация на възложителя		Производител и страна на произход	Срок на доставка и монтаж	Гаранционен срок (вкл. 36 месеца)	Забележка
5	П-ЕПД-Р-КТ-ПТС	Шкаф за документи 3/5 отворен отгоре с 2 рафта, 2/5 затворен отдолу с 2 врати със секретно заключаване с 1 рафт, с крачета пластмасови- 4 см	бр.	1	Шкаф за документи 3/5 отворен отгоре с 2 рафта, 2/5 затворен отдолу с 2 врати със секретно заключаване с 1 рафт, с крачета пластмасови- 4 см	500/400/2000 мм цвет светло сив, ПДЧ, ABS кант	АМО ЕООД, България	30 дни	36 месеца	ИД 56048 ABS кант удароустойчив, с дебелина 2 мм; Дръжки метални с износостойчиво покритие
6	П-ЕПД-Р-КТ-ПТС	Бюро L-профил	бр.	1	Бюро L-профил	1500/1500/800/600/750/ мм цвет черен, ПДЧ, ABS кант,	АМО ЕООД, България	30 дни	36 месеца	ИД 7703 ABS кант удароустойчив, с дебелина 2 мм
7	П-ЕПД-Р-КТ-ПТС	Бюро L-профил лив	бр.	1	Бюро L-профил лив	900/700/650/740 мм цвет черен, ПДЧ, ABS кант,	АМО ЕООД, България	30 дни	36 месеца	ИД 7961 ABS кант удароустойчив, с дебелина 2 мм
8	П-ЕПД-Р-КТ-ПТС	Бюро L-профил десен	бр.	1	Бюро L-профил десен	900/700/650/740 мм цвет черен, ПДЧ, ABS кант,	АМО ЕООД, България	30 дни	36 месеца	ИД 7962 ABS кант удароустойчив, с дебелина 2 мм
9	П-ЕПД-Р-КТ-ПТС	Шкаф 3/5 отгоре затворен със стъклени врати с 2 рафта, 2/5 отдолу затворени с 2 плътни врати с 1 рафт, секретно заключаване, 4 см крачета пластмасови	бр.	1	Шкаф 3/5 отгоре затворен със стъклени врати с 2 рафта, 2/5 отдолу затворени с 2 плътни врати с 1 рафт, секретно заключаване, 4 см крачета пластмасови	1000/400/2200 мм цвет светло сив, ПДЧ, ABS кант	АМО ЕООД, България	30 дни	36 месеца	ИД 80066 ABS кант удароустойчив, с дебелина 2 мм; Дръжки метални с износостойчиво покритие

ПОДПИС и ПЕЧАТ:

Марията Бешева-Митова

управител

(име и фамилия)

(длъжност на управника/представителя/участника)

(дата)

07 януари 2016 г.

ЗАБЕЛЕЖКА:

- Колони от 1 до 5 се попълват съгласно Техническата спецификация, приложена към документацията за участие в публичната покана, като Участникът е длъжен да спазва последователността на позициите от ТС.
- Задължително се попълват всички колони на приложенето (когато са приложими).

ПРЕДЛАГАНА ЦЕНА

за участие в обществена поръчка чрез публична покана с предмет:
 “Доставка и монтаж на офис обзавеждане”
 по ОБСОБЕНА ПОЗИЦИЯ № 2.: ОФИС ОБЗАВЕЖДАНЕ ЗА Н"Р"

Ценава таблица за формиране на цената на обзавеждането (т.2.3.1.)

№	Наименование, тип, марка и описание на вида и характеристиките	Ед. мярка	К-во	Ед. цена		Обща цена
				3	4	
2						
ОБСОБЕНА ПОЗИЦИЯ № 2.: ОФИС ОБЗАВЕЖДАНЕ ЗА Н"Р"						
ПОДПОЗИЦИЯ 2.1 - ОФИС ОБЗАВЕЖДАНЕ ЗА П-ЕП2-Р-ПКР-ИПКК, ДАТСО, ПК						
1	111551 П-ЕП2-Р-ПКР-ИПКК, Гардероб с една врата, рафт и лост за закачалки, заклучване	бр.	14	100,00 лв.	1	400,00 лв.
2	94395 П-ЕП2-Р-ПКР-ДАТСО Гардероб с 2 врати, 1 рафт отгоре и 1 долу, лост за закачалки и две врати, индивидуално секретно заклучване	бр.	1	100,00 лв.	1	100,00 лв.

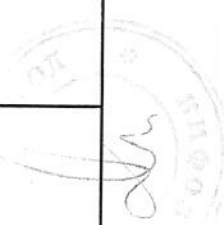

(Handwritten mark)

3	7956	П-ЕП2-Р- ПКР- ИПКК, Бюро	1400/700/720 мм	цвят череша, ПДЧ, ABS кант,	бр.	14	100,00 лв.	1 400,00 лв.
4	83511	П-ЕП2-Р- ПКР- ДАТСО Бюро	L профил десен с контейнер, подвижен с 3 чекмеджета, заключване 1600/1200/700- 700/750мм 450/500/600 мм	цвят череша, ПДЧ, ABS кант,	бр.	1	200,00 лв.	200,00 лв.
5	83108	П-ЕП2-Р- ПКР- ПК Контейнер	подвижен с 3 чекмеджета, ЦЗ(централно заключване) 450/500/600 мм	цвят череша, ПДЧ, ABS кант,	бр.	3	105,00 лв.	315,00 лв.
6	83506	П-ЕП2-Р- ПКР- ДАТСО, П-ЕП2-Р- ПКР- ИПКК Контейнер	подвижен с 3 чекмеджета, на колелца, ЦЗ(централно заключване) 400/450/560 мм	цвят череша, ПДЧ, ABS кант,	бр.	16	105,00 лв.	1 680,00 лв.
ПОДПОЗИЦИЯ 2.2 - ОФИС ОБЗАВЕЖДАНЕ ЗА П-ЕП2-Р-ИР-СКУ, СУЗ, УИС								
1	7686	П-ЕП2-Р- ИР-СКУ- ТИА Шкаф	за документи 3/5 отворен горе, 2/5 затворен с 2 врати, рафтове заключване 700/400/1800 мм	цвят череша, ПДЧ, ABS кант,	бр.	3	110,00 лв.	330,00 лв.

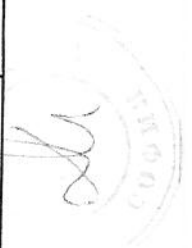
[Handwritten signature]

[Handwritten signature]

2	80032	П-ЕП2-Р- ИР-СКУ- ТИА	Гардероб	с две врати, лост за закачалки, 1 рафт горе, 1 рафт долу, заключване	700/500/2200 мм	цвят череша, ПДЧ, ABS кант,	бр.	2	100,00 лв.	200,00 лв.
3	83108	П-ЕП2-Р- ИР-СКУ- ТИА	Контейнер	подвижен на колелца, с 3 чекмеджета, ЦЗ(централно заключване)	450/500/600 мм	цвят череша, ПДЧ, ABS кант,	бр.	1	105,00 лв.	105,00 лв.
4	83506	П-ЕП2-Р- ИР-СКУ- ТИА П-ЕП2-Р- ИР-СКУ- УИС	Контейнер	подвижен, с 3 чекмеджета, на колелца, ЦЗ(централно заключване)	400/450/560 мм	цвят череша, ПДЧ, ABS кант,	бр.	4	105,00 лв.	420,00 лв.
5	94392	П-ЕП2-Р- ИР-СКУ- ТИА	Гардероб	с две врати, лост за закачалки, 1 рафт горе, 1 рафт долу, ЦЗ(централно заключване)	800/500/2200 мм	цвят череша, ПДЧ, ABS кант,	бр.	6	100,00 лв.	600,00 лв.
6	94419	П-ЕП2-Р- ИР-СКУ- ТИА	Бюро		1200/600/750 мм	цвят череша, ПДЧ, ABS кант,	бр.	1	90,00 лв.	90,00 лв.
7	97984	П-ЕП2-Р- ИР-СКУ- ТИА	Шкаф	за копирна машина, 2 рафта с 2 вратички, заключване	650/600/600 мм	цвят череша, ПДЧ, ABS кант,	бр.	2	50,00 лв.	100,00 лв.



Handwritten signature or initials.

8	111550	П-ЕП2-Р- ИР-СКУ- СУЗИРК	Шкаф	с две врати и 4 рафта с дебелина на ПДЧ профила за рафтовете не по-малка от 25 мм, заключване	1000/600/1800 мм	цвят череша, ПДЧ, ABS кант,	бр.	2	150,00 лв.	300,00 лв.
9	111551	П-ЕП2-Р- ИР-СКУ- СУЗИРК	Гардероб	с една врата, рафт и лост за закачалки, заключване	500/600/1800 мм	цвят череша, ПДЧ, ABS кант,	бр.	4	100,00 лв.	400,00 лв.
10	111554	П-ЕП2-Р- ИР-СКУ- СУЗИРК	Шкаф	надстройка с две врати и един рафт, заключване	1000/600/800 мм	цвят череша, ПДЧ, ABS кант,	бр.	3	80,00 лв.	240,00 лв.
11	111555	П-ЕП2-Р- ИР-СКУ- СУЗИРК	Шкаф	надстройка с една врата и един рафт, заключване	500/600/800 мм	цвят череша, ПДЧ, ABS кант,	бр.	2	80,00 лв.	160,00 лв.
ПОДПОЗИЦИЯ 2.3 - ОФИС ОБЗАВЕЖДАНЕ ЗА П-ЕП2-Р-ИР-ЕО, РЗА, ЕСО										
1	56047	П-ЕП2-Р- ИР-ЕО П-ЕП2-Р- ИР-ЕО- ЕСО	Шкаф	за документи 3/5 отворен отгоре с 2 рафта, 2/5 загворен отдолу с 2 врати със секретно заключване и 1 рафт, с крачета пластмасови, регулируеми - 4 см, метални дръжки с покритие износостойчиво	1000/400/2000 мм	цвят череша, ПДЧ, ABS кант,	бр.	12	125,00 лв.	1 500,00 лв.

Handwritten signature and stamp

Handwritten signature

2	56048	П-ЕП2-Р- ИР-ЕО	Шкаф	Шкаф за документи 3/5 отворен отгоре с 2 рафта, 2/5 затворен отдолу с 2 врати със секретно заклучване с 1 рафт, с крачета пластмасови, регулируеми - 4 см, метални дръжки с покритие износоустойчиво	500/400/2000 мм	цвет череша, ПДЧ, ABS кант,	бр.	1	125,00 лв.	125,00 лв.
3	71817	П-ЕП2-Р- ИР-ЕО	Маса	заседателна, правоъгълна, четири крака	1200/800/750 мм	цвет череша, ПДЧ, ABS кант,	бр.	2	140,00 лв.	280,00 лв.
4	71822	П-ЕП2-Р- ИР-ЕО	Гардероб	с две врати, 1 рафт отгоре, лост за закачалки, със секретно заключване	1000/600/850 мм	цвет череша, ПДЧ, ABS кант,	бр.	1	100,00 лв.	100,00 лв.
5	7533	П-ЕП2-Р- ИР-ЕО	Шкаф	за документи, разделен през средата с вертикална преграда - с 5 рафта, 3 отгоре открити и 2 долу закрити с четири врати и секретно заключване, крачета регулируеми - 4 см, метални дръжки с покритие износоустойчиво	2000/500/2200 мм	цвет череша, ПДЧ, ABS кант,	бр.	2	250,00 лв.	500,00 лв.
6	7664	П-ЕП2-Р- ИР-ЕО	Бюро	L профил ляв	2000/2000/900/700 /750 мм	цвет череша, ПДЧ, ABS кант,	бр.	1	200,00 лв.	200,00 лв.

ОСФДП

Ан

7	П-ЕП2-Р- ИР-ЕО П-ЕП2-Р- ИР-ЕО- ЕСО П-ЕП2-Р- ИР-ЕО- РЗА	Контейнер подвижен с 3 чекмеджега, централно заключване	450/500/600 мм	цвят череша, ПДЧ, ABS кант,	бр.	10	105,00 лв.	1 050,00 лв.
8	П-ЕП2-Р- ИР-ЕО- ЕСО	с две врати, разделен с вертикална, преграда 1/2, с 3 бр. рафтове, лост за закачалки, индивидуално заключване	1000/500/2200 мм	цвят черен, ПДЧ, ABS кант,	бр.	2	100,00 лв.	200,00 лв.
9	П-ЕП2-Р- ИР-ЕО- ЕСО	с две врати, 1 рафт отгоре и 1 долу, лост за закачалки и две врати, индивидуално заключване	600/500/2000 мм	цвят орех, ПДЧ, ABS кант,	бр.	42	100,00 лв.	4 200,00 лв.
10	П-ЕП2-Р- ИР-ЕО- РЗА	с две врати, 1 рафт отгоре и 1 долу, лост за закачалки и две врати, индивидуално заключване	600/500/2000 мм	цвят череша, ПДЧ, ABS кант,	бр.	13	100,00 лв.	1 300,00 лв.
ПОДПОЗИЦИЯ 2.4 - ОФИС ОБЗАВЕЖДАНЕ ЗА П-ЕП2-Р-ИР-ВКОС, КТ-ПТС								
1	П-ЕП2-Р- ИР-И-ВКОС	дебелина на шота 30 мм, метални крака и конструкция; профил на краката-Ф или правоъгълен; странични и фронтална табли на 2/3 от височината на крака	1800/800/780 мм	цвят череша, ПДЧ, ABS кант,	бр.	4	180,00 лв.	720,00 лв.

2	47557	П-ЕП2-Р- ИР-1-ВКОС	Шкаф	за документи , 2/5 затворен отдолу с 2 врати и заклучване с 1 рафт, 1/5 отворен по средата, 2/5 затворен горе с две врати със секретно заключване с 1 рафт, с пластмасови крачета - 4 см	800/500/2000 мм	цвят череша, ПДЧ, ABS кант,	бр.	2	130,00 лв.	260,00 лв.
3	56047	П-ЕП2-Р- ИР-1-ВКОС	Шкаф	за документи 3/5 отворен отгоре с 2 рафта, 2/5 затворен отдолу с 2 врати със секретно заключване и 1 рафт, с крачета пластмасови- 4 см	1000/400/2000 мм	цвят череша, ПДЧ, ABS кант,	бр.	7	125,00 лв.	875,00 лв.
4	56047	П-ЕП2-Р- КТ-ПТС	Шкаф	за документи 3/5 отворен отгоре с 2 рафта, 2/5 затворен отдолу с 2 врати със заключване и 1 рафт, с крачета пластмасови- 4 см	1000/400/2000 мм	цвят светло сив, ПДЧ, ABS кант	бр.	1	125,00 лв.	125,00 лв.
5	56048	П-ЕП2-Р- КТ-ПТС	Шкаф	за документи 3/5 отворен отгоре с 2 рафта, 2/5 затворен отдолу с 2 врати със секретно заключване с 1 рафт, с крачета пластмасови- 4 см	500/400/2000 мм	цвят светло сив, ПДЧ, ABS кант	бр.	1	125,00 лв.	125,00 лв.
6	7703	П-ЕП2-Р- КТ-ПТС	Бюро	L-профил	1500/1500/800/600/ 750/ мм	цвят черен, ПДЧ, ABS кант,	бр.	1	200,00 лв.	200,00 лв.

7	7961	П-ЕП2-Р- КТ-ПТС	Бюро	L-профил ляв	900/700/650/740 мм	бр.	1	160,00 лв.	160,00 лв.
8	7962	П-ЕП2-Р- КТ-ПТС	Бюро	L-профил десен	900/700/650/740 мм	бр.	1	160,00 лв.	160,00 лв.
9	80066	П-ЕП2-Р- КТ-ПТС	Шкаф	3/5 отгоре затворен със стъклени врати с 2 рафта, 2/5 отдолу затворени с 2 пълтни врати с 1 рафт, секретно заключване, 4 см крачета пластмасови	1000/400/2200 мм	бр.	1	225,00 лв.	225,00 лв.
<p>ПРЕДЛАГАНА ЦЕНА в лв. без ДДС при условие на доставка DDP АЕЦ Козлодуй, съгласно INCOTERMS 2010, цифром и словом:</p>								<p>Двадесет хиляди триста четиридесет и пет лева и нула СТОТИНКИ</p>	
<p>Цена на монтажа (т.2.3.2.).0,00 (нула) лева без ДДС (цифром и словом).</p>								<p>20 345,00 лв.</p>	

Обща предлагана цена за изпълнение предмета на поръчката (т.2.3.3.)

Двадесет хиляди триста четиридесет и пет лева и нула стотинки без ДДС (цифром и словом).

ПОДПИС и ПЕЧАТ:

Мариета Бешева-Митова (име и фамилия)
08.01.2016 г. (дата)

Управител (длъжност на управляващия/представяващия участника)

„АМО“ ЕООД (наименование на участника)