



АГЕНЦИЯ ПО ОБЩЕСТВЕНИ ПОРЪЧКИ
1000 София, ул. Лега 4
факс: 940 7078
e-mail: rop@aop.bg, e-rop@aop.bg
интернет адрес: <http://www.aop.bg>

ПУБЛИЧНА ПОКАНА

ДЕЛОВОДНА ИНФОРМАЦИЯ

Деловодна информация	
Партида на възложителя: 00353	
Поделение: _____	
Изходящ номер: ЗОП-О- <i>16</i>	от дата 21/01/2016
Коментар на възложителя: <i>112 - 904 9781</i>	

РАЗДЕЛ I: ВЪЗЛОЖИТЕЛ

I.1) Наименование, адреси и място/места за контакт:		
Възложител АЕЦ Козлодуй ЕАД		
Адрес гр. Козлодуй		
Град Козлодуй	Пощенски код 3321	Страна РБългария
Място/места за контакт Управление Търговско	Телефон 0973 73773	
Лице за контакт (може и повече от едно лице) Александър Ангелов		
Е-mail ARAngelov@npp.bg	Факс 0973 76007	
Интернет адрес/и (когато е приложимо) Адрес на възложителя: www.kznpp.org Адрес на профил на купувача (или друг интернет адрес, на който е публикувана поканата): http://www.kznpp.org/index.php?lang=bg&p=actuality&pl=communally_orders&id=2734		

РАЗДЕЛ II

Обект на поръчката		
<input type="checkbox"/> Строителство	<input type="checkbox"/> Доставки	<input checked="" type="checkbox"/> Услуги
Кратко описание Обследване на вкопани тръбопроводи за техническа вода по система QF чрез магнитни методи, съгласно Техническо задание № 2015.30.ОБ.QF.ТЗ.1362.		
Общ терминологичен речник (CPV)		
	Осн. код	Доп. код (когато е приложимо)
Осн. предмет	71621000	

РАЗДЕЛ III

Количество или обем (Когато е приложимо) Обследване на вкопани тръбопроводи за техническа вода по система QF чрез магнитни методи, съгласно Техническо задание № 2015.30.ОБ.QF.ТЗ.1362. Прогнозна стойност (в цифри): 66000 Валута: BGN	
Място на извършване АЕЦ Козлодуй ЕАД	код NUTS: BG313
Изисквания за изпълнение на поръчката 1. Изискванията за изпълнение на настоящата поръчка са подробно описани в Техническо Задание № 2015.30.ОБ.QF.ТЗ.1362. 2. Изисквания към Участниците: 2.1. Участниците трябва да са изпълнявали услуги свързани с обследване на вкопани тръбопроводи, съгласно Техническо задание № 2015.30.ОБ.QF.ТЗ.1362. 2.2. Участниците да разполагат с кадрови ресурс сертифициран по магнитни методи за контрол, който ще изпълнява обследването като представят списък на техническите лица, които ще изпълняват предмета на поръчката. 3. При сключване на договор, определеният за изпълнител участник представя документи за удостоверяване липсата на обстоятелства по чл. 47, ал. 1, т. 1 от ЗОП (освен когато законодателството на държавата, в която е установен, предвижда включването на някое от тези обстоятелства в публичен регистър или предоставянето им служебно на Възложителя) и декларация за липсата на обстоятелства по чл. 47, ал. 5 от ЗОП в 7 (седем) дневен срок от датата на уведомяването му.	
Критерий за възлагане <input checked="" type="checkbox"/> най-ниска цена <input type="checkbox"/> икономически най-изгодна оферта	
Показатели за оценка на офертите <hr/>	
Срок за получаване на офертите Дата: 05/02/2016 дд/мм/гггг Час: 16:00	
Европейско финансиране Да <input type="checkbox"/> Не <input checked="" type="checkbox"/>	
Допълнителна информация Допълнителна информация и документи, свързани с поръчката, могат да бъдат получени на посочения интернет адрес или друго: Отварянето на офертите ще се извърши на 08.02.2015 г. от 10:00 часа в Управление Търговско, АЕЦ Козлодуй ЕАД	

РАЗДЕЛ IV

Срок на валидност на публичната покана (включително) Дата: 05/02/2016 дд/мм/гггг
--

„АЕЦ КОЗЛОДУЙ” ЕАД

Блок: 5, 6

УТВЪРЖДАВАМ

Система: QF

ЗАМ. ИЗПЪЛНИТЕЛЕН ДИРЕКТОР:

Подразделение: Н-е Р

24 11 2015 г. (Иван Андреев)



СЪГЛАСУВАЛИ:

ДИРЕКТОР Б и К: 

29.11.2015 (П. Василев)

ДИРЕКТОР

ПРОИЗВОДСТВО: 

23.11.2015 (Я. Янков)

ТЕХНИЧЕСКО ЗАДАНИЕ

№ 2015.30.05.QF.73.1362

за услуга: Обследване на вкопани тръбопроводи за техническа вода по система QF
чрез магнитни методи

Настоящата техническо задание съдържа пълно описание на предмета на поръчката и техническа спецификация съгласно Закона за обществените поръчки

1. Предмет на дейността

Настоящото техническо задание е разработено за изпълнение дейностите по План за управление на проект „Продължаване срока на експлоатация (ПСЕ) на 5 и 6 блок на „АЕЦ Козлодуй” ЕАД – II етап, с идентификационен № PLEX-DQA-KNPP-0001, позиция 119 от Приложение 1, код на мярката 5-3-С-006 - Специализирано обследване и анализ за потвърждаване на предварителния остатъчен ресурс на вкопаните (подземните) тръбопроводи между ДГС и бризгалните басейни, решение на СТС т.2 от Протокол № 2015.30.ОУ.00.ПТС.2434 и съгласно т.8, подточка 5.3 от Програма за предстоящи дейности по компоненти от системи 5,6QF, № 15.30.ТО.QF.ПП.6892/0.

Магнитният метод се прилага за техническа диагностика на състоянието на компоненти и съоръжения.

Получават се:

- данни за развиване на дефекти в метала на оборудването.
- критични зони, характеризиращи се с напрегнато-деформационно състояние.

Предмет на услугата:

Услугата е специализирано обследване чрез магнитен метод, за да се идентифицират зоните с повишени напрежения на вкопани напорни тръбопроводи, техническа вода QF между бризгални басейни и ДГС на блок 5 и блок 6.

2. Обем на извършваната услуга

2.1. Обект на обследване.

2.1.1. Да се проведе обследване на вкопани тръбопроводи с №№ 3, 4, 7, 9, 10, 16, 17, 18 и участъци от тръбопроводи с №№ 2, 5, 8 от Приложение 1 ≈ 4800 метра.

2.1.2. Тръбопроводи №№ 4, 7, 16, 17 и 18 са къси напорни тръбопроводи, съединяващи ДГС 1, 2, 3 и Реакторно отделение 5 и 6.

2.1.3. Към I^{ва} система принадлежат напорен и гравитачен тръбопроводи, означени съответно № 2 и № 3.

2.1.3.1. Тръбопровод №2 транспортира водата от Реакторни отделения на Блокове 5&6 и я доставя за охлаждане до шибърните шахти на бризгални басейни QF10W01,02.

2.1.3.2. Охладената вода се пренася през водовземните шахти към дизел генераторни станции ДГС-1 и ДГС-3, означени на схема1, чрез гравитачен тръбопровод № 3.

2.1.4. Към II^{ра} система принадлежат тръбопроводите №5 и №9.

2.1.4.1. Тръбопровод №5 отвежда затоплената вода от блокове 5&6 до шибърните шахти на бризгални басейни QF20W01 и QF20W02.

2.1.4.2. Тръбопровод №9 взема охладената вода от водовземните шахти и я трансферира до ДГС-2 и ДГС-3.

2.1.5. Към III^{та} система принадлежат тръбопроводи №8 и №10.

2.1.5.1. Тръбопровод №8 пренася затоплената вода към шибърните шахти на бризгални басейни QF30W01 и QF30W02.

2.1.5.2. Охладената вода се пренася от водовземните шахти до ДГС-2 и ДГС-3 посредством тръбопровод № 10.

2.1.5.3. На правите тръбопроводни участъци има шахти (манлоси) за ревизия и поддръжка.

2.1.6. Тръбопроводната система е изградена от стоманени тръби, колена, преходи и тройници. Тръбите са с диаметри Ду 600, 800, 1000 и 1200 mm.

2.1.7. Тръбопроводите са от сеизмична категория I и са проектирани за:

2.1.7.1. Максимално налягане:

2.1.7.1.1. напорни тръбопроводи $P = 0,46$ МРа.

2.1.7.1.2. гравитачни тръбопроводи $P = 0,2$ МРа.

2.1.7.2. Максимална температура на водата:

2.1.7.2.1. напорни тръбопроводи 12 до 45 °С (55 до 70 °С в аварийна ситуация).

2.1.7.2.2. гравитачни тръбопроводи 5 до 33 °С.

2.1.8. Тръбопроводите са положени в траншеи върху пясъчна възглавница и засипани с уплътнен обратен насип.

2.1.9. Също така на тръбопроводите е положена антикорозионна свръхусилена трислойна лента "СИЛ - Б" /цвят зелен/, съгласно ОН 0265129-79.

2.2. Специализирано обследване на обекта.

2.2.1. Вкопани тръбопроводи техническа вода QF между бризгални басейни и ДГС на блок 5 и 6 в обем съгласно т.2.1.

2.2.2. Изготвяне и предоставяне на отчет за резултатите от проведеното специализирано обследване.

2.3. Персонал на изпълнителя.

Изпълнителят осигурява квалифициран персонал, който ще извърши специализираното обследване.

3. Организация на работата по изпълнение на услугата

3.1. План за изпълнение на услугата.

3.1.1. Период за изпълнение на специализираното обследване: до два месеца след получаване на протокол от Дирекция БиК.

3.1.2. След приключване на специализираното обследване в срок от 30 работни дни, изпълнителят предоставя отчет за резултатите и първичната информация от проведеното специализирано обследване.

3.2. Условия за изпълнение на услугата.

3.2.1. Дейности преди започване на обследването.

3.2.1.1. Изпълнителят предоставя списък на оборудването и материалите собственост на изпълнителя, които ще използва при изпълнението на услугата.

3.2.1.2. Възложителят предоставя наличната документация на тръбопроводите включени в обследването, във вид наличен в "АЕЦ Козлодуй" ЕАД. Неточните или непълните входни данни се набавят от изпълнителя за негова сметка.

3.2.2. Дейности при изпълнение на услугата.

3.2.2.1. Изпълнителят извършва специализираното обследване.

3.2.2.2. Изпълнителят да предостави първичните резултати на възложителя в пълен обем след приключване на обследването.

3.2.2.3. Изпълнителят изготвя отчет за резултатите от проведеното обследване.

3.3. Критерии за приемане изпълнението на услугата.

3.3.1. Услугата се приема за изпълнена след получаване на отчет от проведеното обследване в срок съгласно т.3.1.2. и приемането му на СТС.

4. Документи

4.1. Документи, предоставени от "АЕЦ Козлодуй" ЕАД

4.1.1. Наличната документация на тръбопроводите, включени в специализираното обследване.

4.1.2. При изискване от изпълнителя на допълнителни входни данни, ще се предават по реда, установен в "Инструкция по качество. Предаване на входни данни на външни организации", № ДОД.ОК.ИК.1194*.

4.2. Документи представени от изпълнителя.

4.2.1. Документи доказващи квалификацията на персонала за метода на обследване (магнитен метод).

4.2.2. Инструкция или методика, по която ще се извършва специализираното обследване чрез магнитен метод.

4.2.3. Списък на оборудване и консумативи собственост на изпълнителя, които ще се използват на територията на възложителя при изпълнение на услугата.

4.3. Отчетни документи.

4.3.1. Отчет за извършеното специализирано обследване със заключение за състоянието на тръбопроводите.

4.4. Ред за влизане в сила на документите.

4.4.1. На специализиран технически съвет (СТС) да се разгледат, обсъдят и приемат отчетните документи от специализираното обследване.

5. Осигуряване на качеството

5.1. Програма за осигуряване на качеството (ПОК) на изпълняваните дейности.

Изпълнителя да представи програма за осигуряване на качеството. ПОК да описва прилаганата система за управление при изпълнение на дейностите в обхвата на ТЗ. Програмата служи за определяне на подробен график, отговорностите по всяка от дейностите по договора и реда за изпълнението им. Представя се в БИК до 20 работни дни след подписване на договора. Програмата е предпоставка за стартиране на дейностите по договора, подлежи на преглед и съгласуване от страна на "АЕЦ Козлодуй" ЕАД и трябва да е изготвена на основание на:

- техническото задание и Договора.
- система за управление на Изпълнителя, в зависимост от вида на работата/услугата.
- примерно съдържание, предоставено от Възложителя "АЕЦ Козлодуй" ЕАД.

5.2. Обучение на персонал на "АЕЦ Козлодуй" ЕАД

Не се налага.

5.3. Управление на несъответствията

За всички настъпили несъответствия при изпълнение на дейността се уведомява Възложителя.

Всички установени в процеса на изпълнение на обследването несъответствия между подадените входни данни и действителното състояние на обследваните обекти да се извършва чрез кореспонденция между двете страни.

5.4. Квалификация на персонала на изпълнителя.

5.4.1. Персоналът на Изпълнителя извършващ услугата да притежава сертификат по магнитни методи за контрол, издаден от Център за сертификация на персонал по безразрушителен контрол.

5.4.2. Изпълнителят да представи на Възложителя документите за квалификация на необходимия персонал, с цел доказване на възможностите на фирмата да извърши качествено и в срок обследването.

5.5. Изисквания за опит на изпълнителя.

5.5.1. Изпълнителят да има опит в извършването на такъв или сходна по характер дейност (обследване на вкопани тръбопроводи) и да представи референции за извършени такива.

5.5.2. Изпълнителят да разполага с квалифициран персонал.

6. Контрол от страна на "АЕЦ Козлодуй" ЕАД

"АЕЦ Козлодуй" ЕАД има право да извършва периодични проверки на дейностите извършвани на площадката.

7. Прилагане на изискванията към подизпълнители на основния изпълнител

При използване на подизпълнител за извършване на услуга, основният изпълнител по договора носи отговорност за изпълнението на изискванията на настоящето техническо задание от неговите подизпълнители, съобразно дейностите, които ще изпълняват, както и за качеството на тяхната работа.

ПРИЛОЖЕНИЯ:

Приложение 1 - Технологична схема на вкопани тръбопроводи от система QF.

Приложение 2 - Изометрична схема на тръбопровод №2.

Приложение 3 - Изометрична схема на тръбопровод №3.

Приложение 4 - Изометрична схема на тръбопровод №4.

Приложение 5 - Изометрична схема на тръбопровод №5.

Приложение 6 - Изометрична схема на тръбопровод №7.

Приложение 7 - Изометрична схема на тръбопровод №8.

Приложение 8 - Изометрична схема на тръбопровод №9.

Приложение 9 - Изометрична схема на тръбопровод №10.

Приложение 10 - Изометрична схема на тръбопровод №16.

Приложение 11 - Изометрична схема на тръбопровод №17.

Приложение 12 - Изометрична схема на тръбопровод №18.

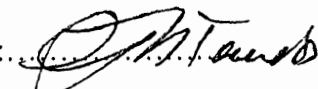
/ ГЛ. ИНЖЕНЕР ЕП-2:..... 
26.11.2015 / А. Атанасов /

Приложение №1

Технологична схема на вкрани тръбопроводи от система QF

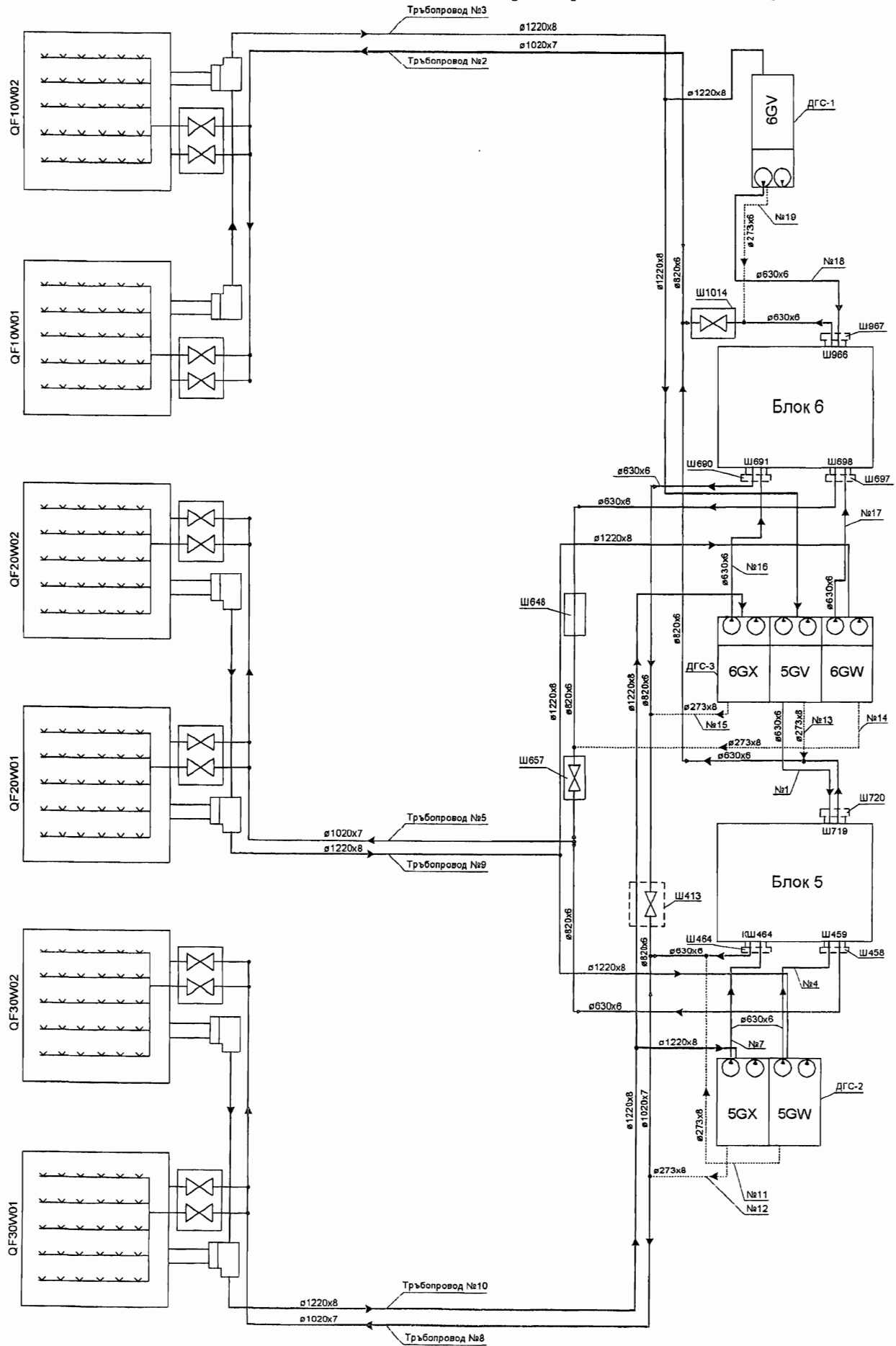

Приложение №2 Изометрична схема на тръбопровод №2

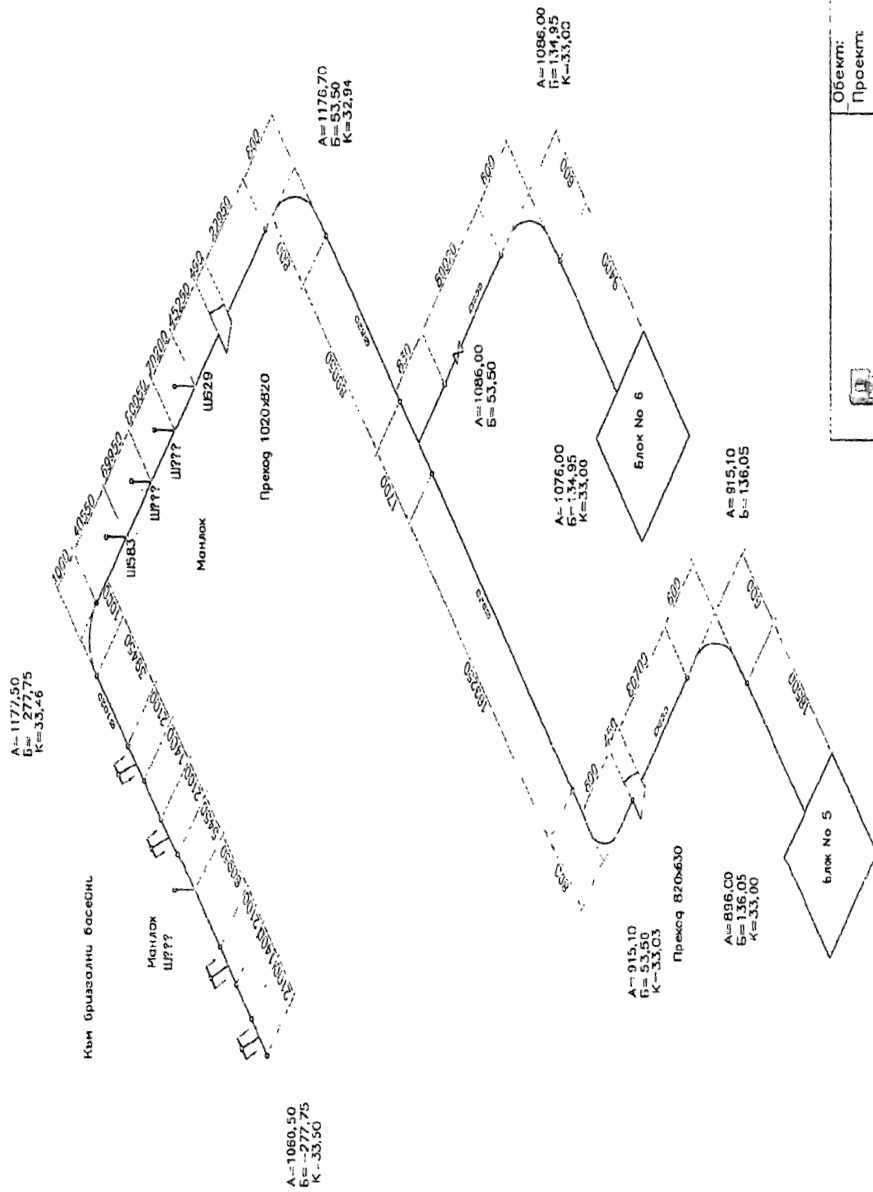

 РИСК ИНЖЕНЕРИНГ АД	Изм. №	Име	Подпис
	Проектант	Р. Апостолов	<i>[Signature]</i>
Проверка	Р. Дачев	<i>[Signature]</i>	
Р.я проект	Д. Абрамски		
Обект: АЕЦ "Козлодуг", Блок 5 Проект: ПРОДЪЛЖАВАНЕ СРОКА НА ЕКСПЛУАТАЦИЯ НА БЛОК 5 ОБЩЕОБЩЕСТВЕНА КОНКУРСНА ПРОЦЕДУРА ЗА ИЗБОР НА ПОСТАВЧИЦИТЕ ЗА ИЗПЪЛНЕНИЕ НА РАБОТИ ПО ПРОДЪЛЖАВАНЕ СРОКА НА ЕКСПЛУАТАЦИЯ НА БЛОК 5 ДОЗВОЛ № ДИ 1144 / Контракт № 242010023 / 29.09.2014 г.			
Изометрична схема на Тръбопровод №2			
Лист/Вс листи	1/1	Масщаб	А3
Титл	SI	Формат	A3
Редакция	0	Дата	12.2014
REL-1144 DR 002-MT-00			



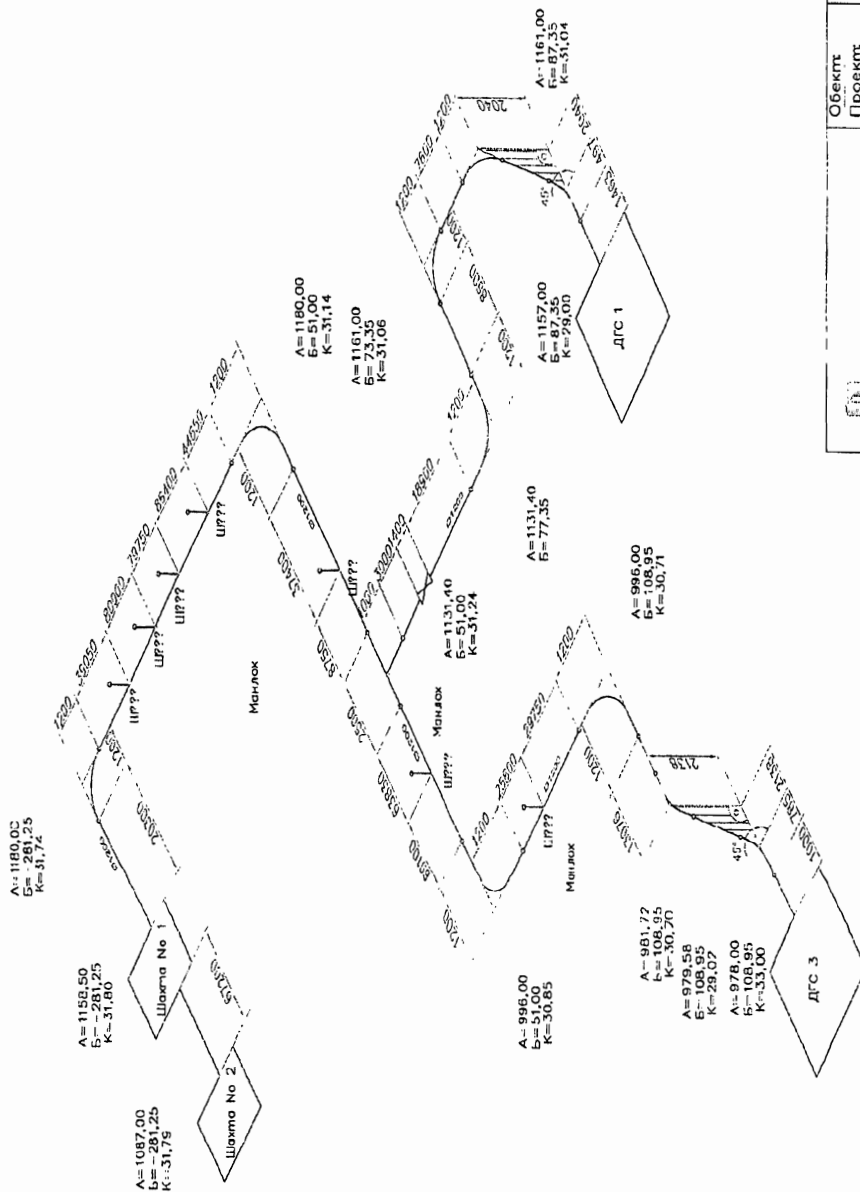

Приложение №3
Изометрична схема на тръбопровод №3

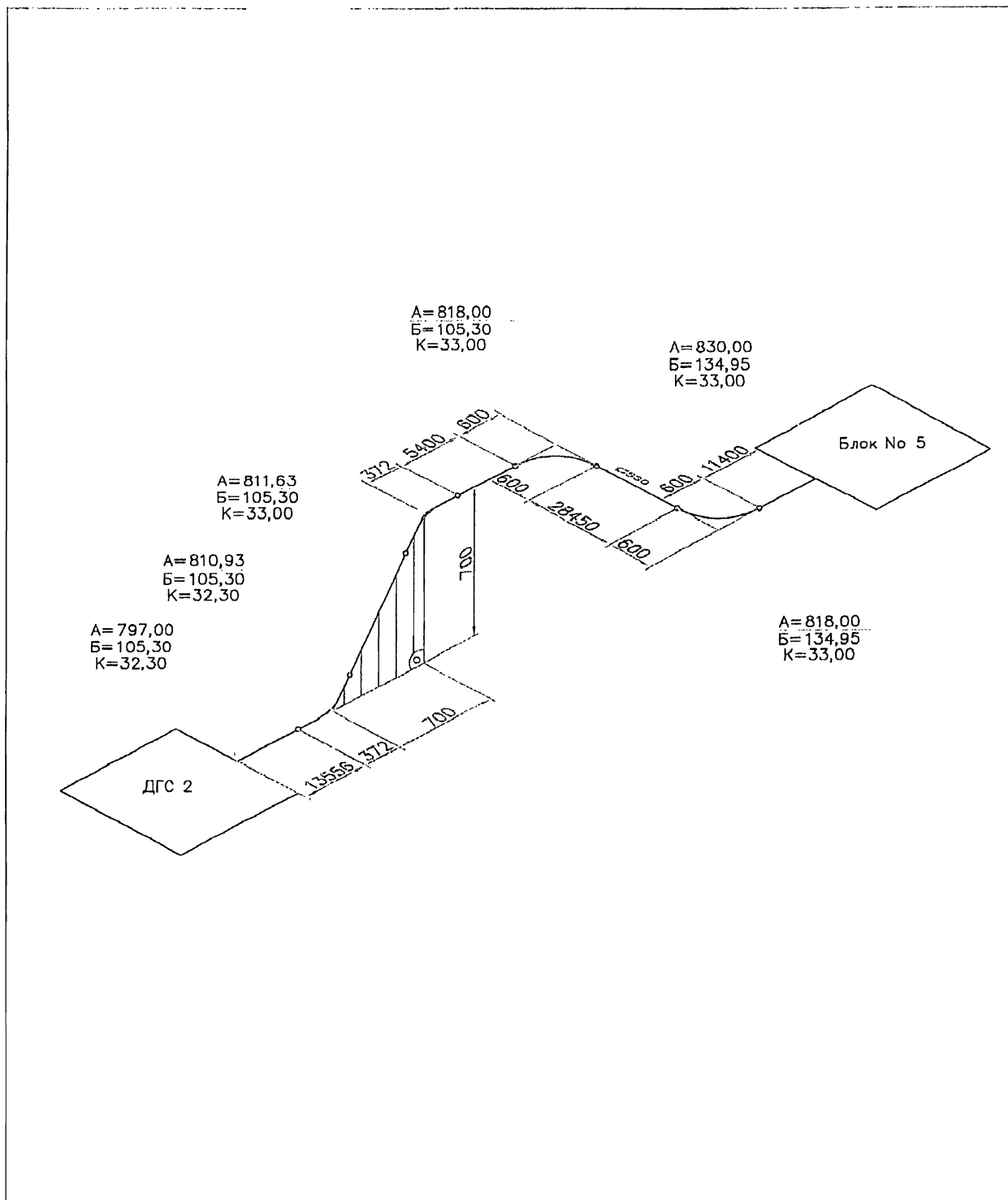

РИСК ИРИЖЕТИ РИИ АЦ	Обект	АЕЦ "Козлово" Блок 5
	Проект	ПРОДЪЛЖАВАНЕ СРОКА НА ЕКСПЛУАТАЦИЯ НА БЛОК 5 определяване, съвнеса техническото състояние и осъществяване автоматично по: ЖИЛП, Пруденция, Аварийна защита и др. Пруденция
	Договор No.	ДИ - 1144 / Контракт No 242000023 / 29.09.2014 г.
	Изометрична схема на тръбопровод №3	
Изпълнител	Име	Подпис
Проектант	Я. Атанасов	
Проверил	Р. Дочев	
Р-я проект	Д. Абрамски	
Лист/Об. листо	1/1	Масшаб
Редация	0	Формат
		Дата
		12.2014

Приложение №4
Изометрична схема на тръбопровод №4



 РИСК ИНЖЕНЕРИНГ АД			Обект:	АЕЦ "Козлодуй" Блок 5			
			Проект:	ПРОДЪЛЖАВАНЕ СРОКА НА ЕКСПЛОАТАЦИЯ НА БЛОК 5 Обследвания, оценка техническото състояние и обособяване остаточного ресурса Подземные магистральные трубопроводы			
			Договор No.:	ДИ - 1144 / Контракт No 242000023 / 29.09.2014 г.			
Изпълнител	Име	Подпис	Изометрична схема на Тръбопровод No4 Напор на 5QF21D01,02				
Проектант	Я. Атанасов						
Проверил	Р. Дачев						
Р-л проект	Д. Аврамски						
			лист/вс. листа	1/1	Мащаб	-	
			Тип	ST	Формат	A4	
			Редакция	0	Дата	12.2014	
			REL-1144-DR-004-MT-00				



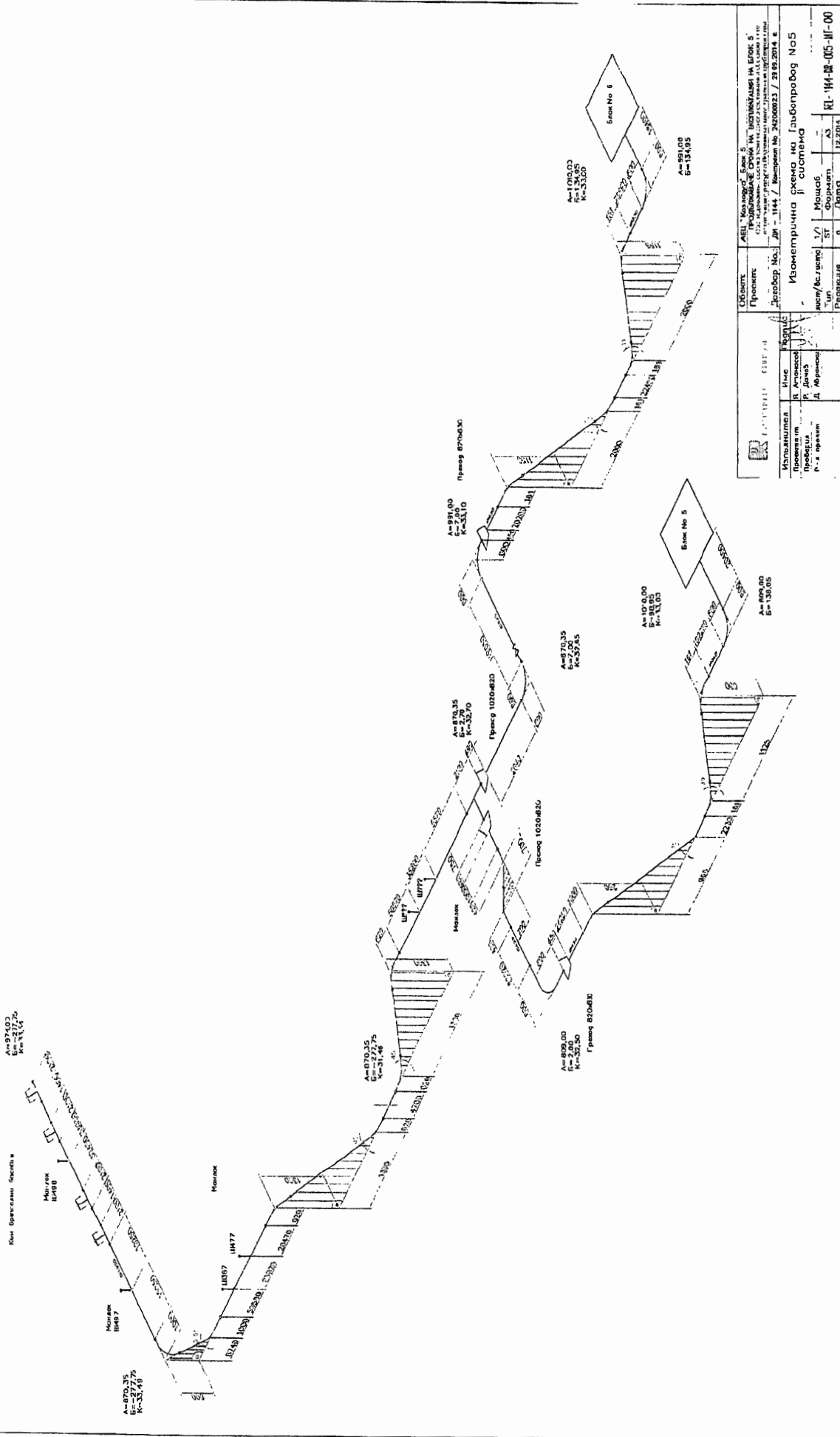

Приложение №5 Изометрична схема на гръбопровод №5

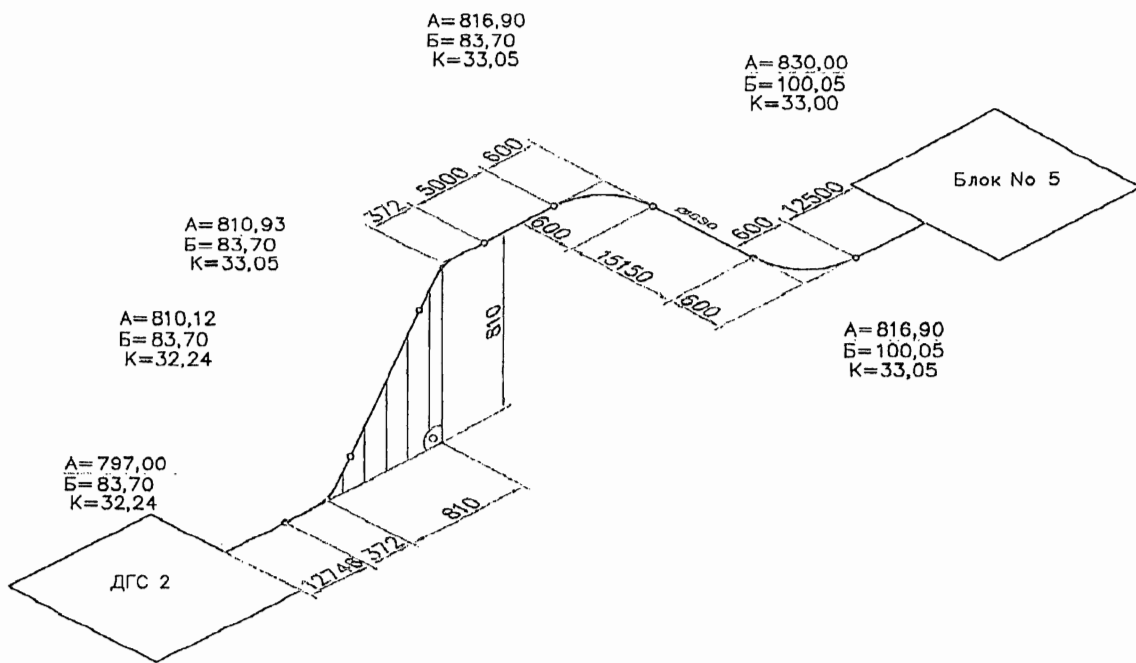

Обект:	АЕИ "Черноморец" Ел. центр	Изпълнител:	Ел. центр
Проект:	Проектно-изпълнителска фирма "ИЗТОК" ЕООД	Проектиран:	Д. Давид
Доклад №:	Дп - 1144 / Изпълнител № 242000023 / 28.02.2014 г.	Проверен:	Д. Давид
Изометрична схема на гръбопровод №5			
Испуск/вс/цело:	1/1	Мощав:	0
Тип:	СТ	Ворудат:	0
Редакция:	0	Дата:	12.2014

Приложение №6
Изометрична схема на тръбопровод №7



 РИСК ИНЖЕНЕРИНГ АД			Обект:	АЕЦ "Козлодуй" Блок 5		
			Проект:	ПРОДЪЛЖАВАНЕ СРОКА НА ЕКСПЛОАТАЦИЯ НА БЛОК 5 Обследвания, оценка техническото състояние и обосноваване остаточного ресурса Подземные магистральные трубопроводы		
			Договор No.:	ДИ - 1144 / Контракт No 242000023 / 29.09.2014 г.		
Изпълнител	Име	Подпис	Изометрична схема на Тръбопровод No7 Напор на 5QF31D01,02			
Проектант	Я. Атанасов					
Проверил	Р. Дачев					
Р-л проект	Д. Аврамски					
			лист/вс листа	1/1	Масштаб	-
			Тип	ST	Формат	A4
			Редакция	0	Дата	12.2014
			REL-1144-DR-006-MT-00			

Приложение №8 Изометрична схема на гръбпровод №9

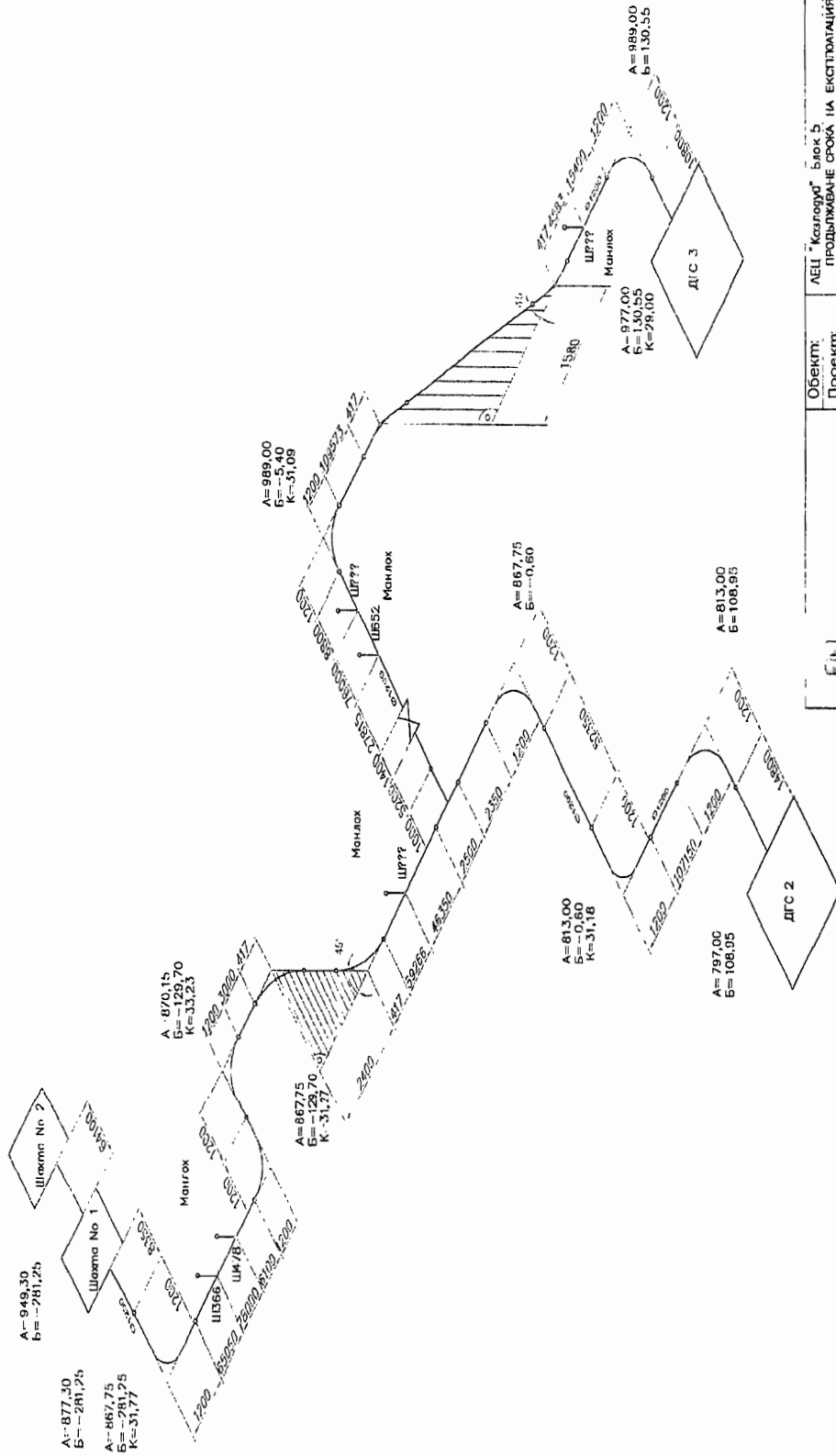

Обект: ЛЕЦ "Калоян" Блок 5 Проект: ПРОДЪЛЖАВАНЕ СРОКА НА ЕКСПЛУАТАЦИЯ НА БЛОК 5 съставяйки маршрут Подземна магистрална тропина, ч.		Документ No.: ДМ - 114 / Компютен No. 24200023 / 29.08.2014 г.	
Изометрична схема на гръбпровод No9			
Изпълнител Проектант Проверил Р. Я. проект	Име Я. Апалесов Р. Данаев Д. Аблязов	Погнус <input checked="" type="checkbox"/> Д <input checked="" type="checkbox"/> А <input checked="" type="checkbox"/> В	Масштаб А3 Дата 12.2014
Лист/вс. листа Тип Редакция	1/1 SI 0	РЕГ-1144 ЖР-008-ИТ-00	



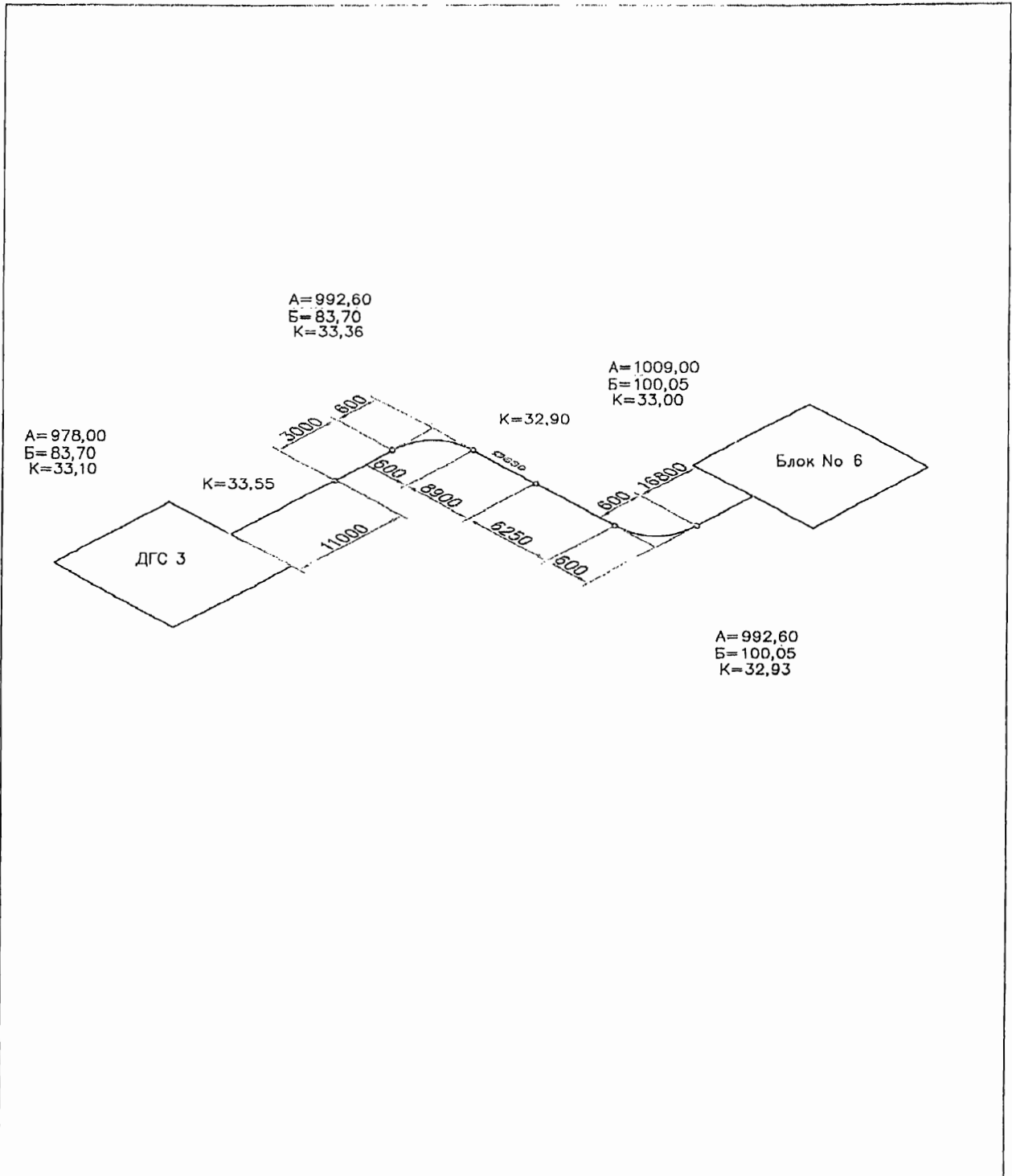

Приложение №10
Изометрична схема на тръбопровод №16

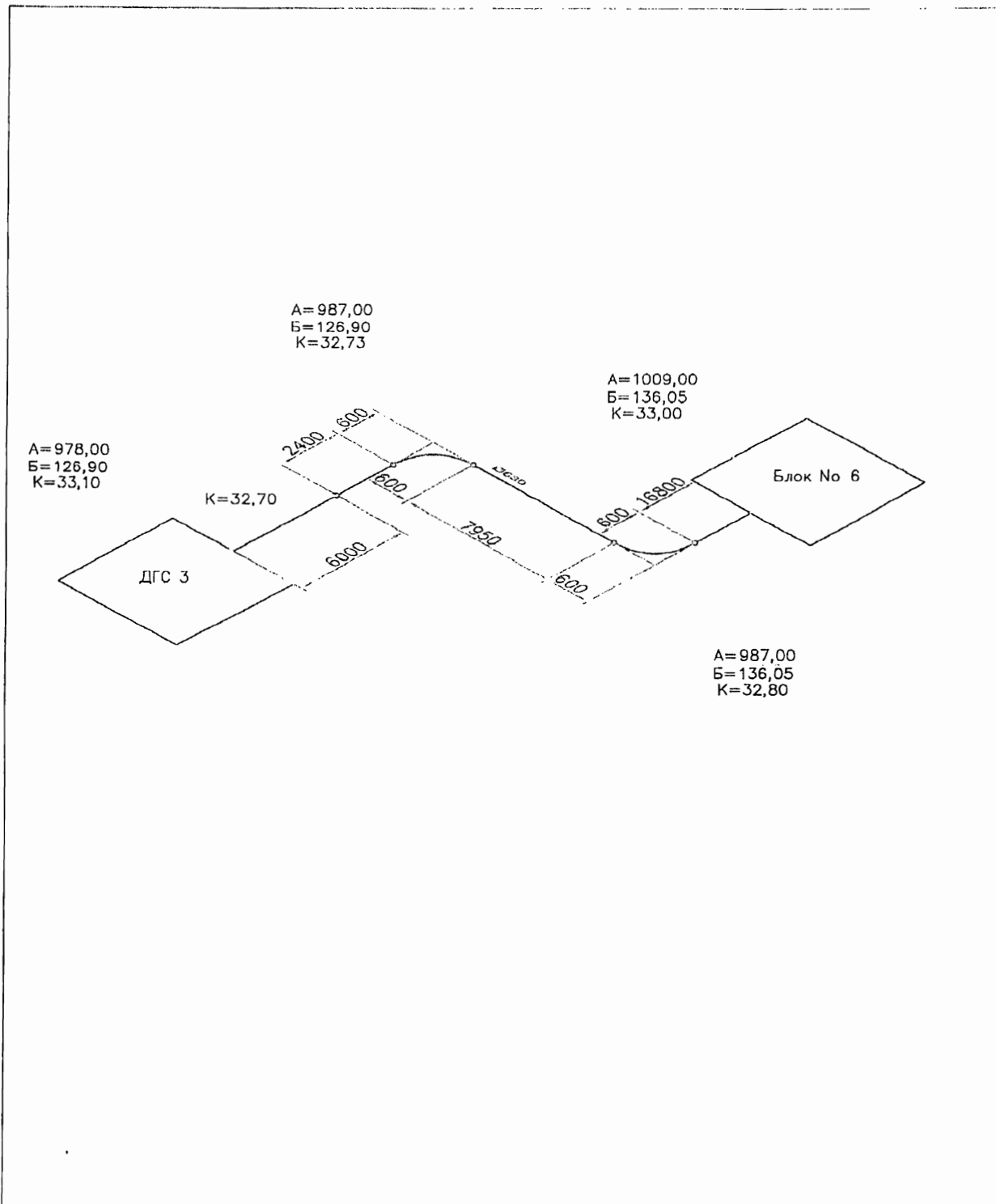

 РИСК ИНЖЕНЕРИНГ АД			Обект:		АЕЦ "Козлодуб" Блок 5			
			Проект:		ПРОДЪЛЖАВАНЕ СРОКА НА ЕКСПЛОАТАЦИЯ НА БЛОК 5 Обследвания, оценка техническото състояние и обосноваване остаточного ресурса Подземные магистральные трубопроводы			
			Договор No.:		ДИ - 1144 / Контракт No 242000023 / 29.09.2014 г.			
Изпълнител	Име	Погнис	Изометрична схема на Тръбопровод No16 Напор на 6QF31D01,02					
Проектант	Я. Атанасов	<i>[Signature]</i>						
Проверил	Р. Дачев	<i>[Signature]</i>						
Р-л проект	Д. Аврамски	<i>[Signature]</i>	лист/вс листа	1/1	Мащаб	-		
			Тип	ST	Формат	A4		
			Редакция	0	Дата	12.2014		
REL-1144-DR-015-MT-00								

Приложение №11
Изометрична схема на тръбопровод №17



 РИСК ИНЖЕНЕРИНГ АД			Обект:	АЕЦ "Козлодуй" Блок 5			
			Проект:	ПРОДЪЛЖАВАНЕ СРОКА НА ЕКСПЛОАТАЦИЯ НА БЛОК 5 Обследвания, оценка техническото състояние и обосноваване остаточного ресурса Подземные магистральные трубопроводы			
			Договор No.:	ДИ - 1144 / Контракт No 242000023 / 29.09.2014 г.			
Изпълнител	Име	Подпис	Изометрична схема на Тръбопровод No17 Напор на 6QF21D01,02				
Проектант	Я. Атанасов						
Проверил	Р. Дачев						
Р-л проект	Д. Абрамски		лист/вс. листа	1/1	Мащаб	-	
			Тип	ST	Формат	A4	
			Редакция	0	Дата	12.2014	
REL-1144-DR-016-MT-00							

Приложение №12
Изометрична схема на тръбопровод №18

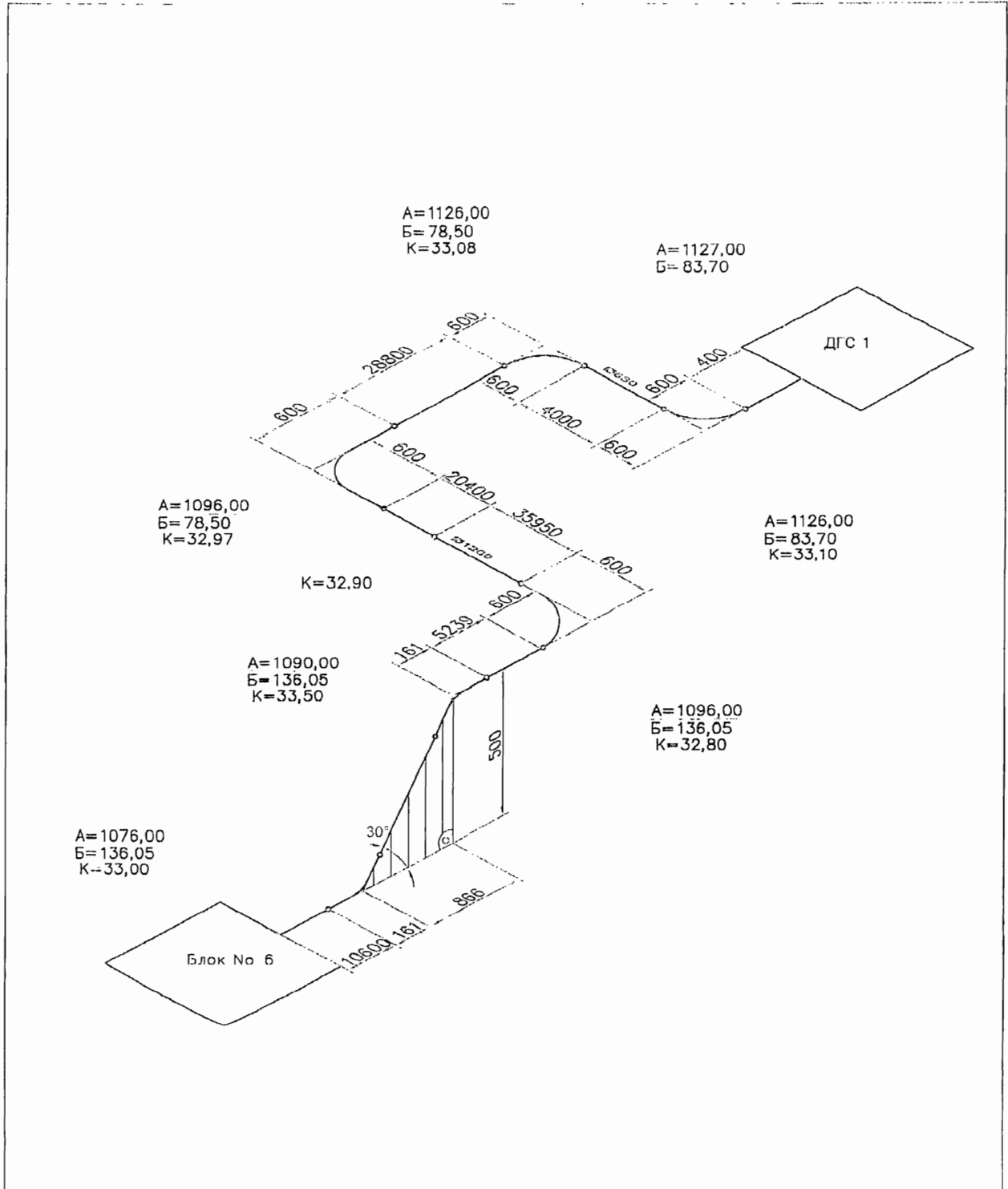

 РИСК ИНЖЕНЕРИНГ АД			Обект:	АЕЦ "Козлодуб" Блок 5			
			Проект:	ПРОДЪЛЖАВАНЕ СРОКА НА ЕКСПЛОАТАЦИЯ НА БЛОК 5 Обследвания, оценка техническото състояние и обосноваване остаточного ресурса Подземные магистральные трубопроводы			
			Договор No.:	ДИ - 1144 / Контракт No 242000023 / 29.09.2014 г			
Изпълнител	Име	Подпис	Изометрична схема на Тръбопровод No18 Напор на 6QF11D01,02				
Проектант	Я. Атанасов	<i>[Signature]</i>					
Проверил	Р. Дачев	<i>[Signature]</i>	лист/вс листа	1/1	Мащаб	-	
Р-л проект	Д. Аврамски	<i>[Signature]</i>	Тип	ST	Формат	A4	
			Редакция	0	Дата	12.2014	
							REL-1144-DR-017-M1-00

УКАЗАНИЯ за подготовка на оферта за възлагане на обществена поръчка чрез ПУБЛИЧНА ПОКАНА

1. Общи условия

- 1.1. Редът и условията, при които ще се определи изпълнител на обществената поръчка са съгласно Глава осма "а" на Закона за обществените поръчки.
- 1.2. При изготвяне на офертата всеки участник трябва да се придържа точно към обявените от Възложителя условия.
- 1.3. Всички разходи по изготвяне и подаване на офертите са за сметка на участниците.
- 1.4. До изтичането на срока за подаване на офертите всеки участник в публичната покана може да промени, допълни или да оттегли офертата си.
- 1.5. Всеки участник има право да представи само една оферта.
- 1.6. Лице, което участва в обединение или е дало съгласие и фигурира като подизпълнител в офертата на друг участник, не може да представя самостоятелна оферта.
- 1.7. С офертата си участниците може без ограничения да предлагат ползването на подизпълнители.
- 1.8. Представената предлагана цена не подлежи на актуализация.
- 1.9. Участниците са длъжни да съблюдават сроковете и условията, посочени в Публичната покана.
- 1.10. Офертата на участника съдържа: **"Документи и информация", "Техническо предложение" и "Ценово предложение"**.

2. Изисквания към офертата

2.1. Документи и информация:

2.1.1. Списък на документите и информацията, съдържащи се в офертата. Документът се подписва от лице с представителни функции и се представя в оригинал.

2.1.2. Представяне на участника, което включва:

2.1.2.1. Единен идентификационен код по чл. 23 от Закона за търговския регистър, БУЛСТАТ и/или друга идентифицираща информация в съответствие със законодателството на държавата, в която кандидатът или участникът е установен, както и адрес, включително електронен, за кореспонденция при провеждането на процедурата. Документът се изготвя по приложения образец на Информационен лист към настоящата документация, подписва се от лице с представителни функции и се представя в оригинал.

2.1.3. **Доказателства за техническите възможности и/или квалификация, посочени от възложителя в публичната покана за обществена поръчка:**

2.1.3.1. **Списък на услугите, които са еднакви или сходни с предмета на обществената поръчка**, (обследване на вкопани тръбопроводи) изпълнени през последните 3 години, считано от датата на подаване на офертата, с посочване на стойностите, датите и получателите, заедно с доказателство за извършената услуга. Списъкът се представя в оригинал и се подписва задължително от лице с представителни функции.

Доказателството за извършената услуга се предоставя:

2.1.3.1.1 Под формата на удостоверение, издадено от получателя или от компетентен орган. Удостоверенията се представят заверени с гриф "Вярно с оригинала", свеж печат и подпис от лице с представителни функции

или

2.1.3.1.2. Чрез посочване на публичен регистър, в който е публикувана информация за услугата. Документът се представя в оригинал, свободен текст, свеж печат и подпис от лице с представителни функции.

2.1.3.2. **Списък на техническите лица, които ще изпълняват услугата** с посочване на образованието, професионалната квалификация, професионалния опит. Списъкът трябва да бъде придружен от сертификати по магнитни методи за контрол, издадени от Център за сертификация на персонал по безразрушителен контрол за лицата които ще изпълняват обследването.

2.1.4. **Декларация за приемане условията в проекта на договор.** Декларацията се изготвя по приложения към настоящата документация образец, подписва се от лице с представителни

функции и се представя в оригинал.

2.1.5. Декларация за видовете работи от предмета на поръчката, които ще се предложат на подизпълнители и съответстващият на тези работи дял в проценти от стойността на обществената поръчка, и предвидените подизпълнители.. Декларацията се подписва от лице с представителни функции и се представя в оригинал.

2.1.6. Когато участникът е обединение:

2.1.6.1. Към документите и информацията по т. 2.1. се прилага копие на договора за обединение, а когато в договора не е посочено лицето, което представлява участниците в обединението – и документ, подписан от лицата в обединението, в който се посочва представляващият. Документът/ите се представя/т заверен/и с гриф “Вярно с оригинала”, свеж печат и подпис от лице с представителни функции.

2.1.7. Когато участникът е обединение, което е неюрисдикционно лице:

2.1.7.1. Документите по т. 2.1.2.1 се представят от всяко физическо или юридическо лице, включено в обединението.

2.2. Техническо предложение, което трябва да съдържа:

2.2.1. Работна програма в табличен вид с пълно описание на дейностите, включени в обема на ТЗ № 2015.30.ОБ.ОФ.ТЗ.1362, обвързана с необходимия ресурс в човекомесеци (**по образец**);

2.2.2. Срок и календарен график за изпълнение на поръчката, изготвен въз основа на изискванията на техническото задание и работната програма.

2.2.3. Концепция за изпълнение на дейностите изброени в Работната програма, която да включва: Анализ/Интерпретация на Техническото задание и коментари по него, които според Участника имат ключово значение за изпълнение на поръчката, Описание на конкретните дейности, които Участникът ще изпълнява за реализиране на предмета на поръчката и Обхват и съдържание на работната програма за изпълнение на дейностите в съответствие с изискванията на техническото задание.

2.3. Ценовото предложение, което трябва да съдържа:

2.3.1. Цена (без ДДС), формирана както следва: брой на необходимите човеко-месеци, единичната месечна ставка и производението от двете. (**по образец**)

2.3.2. Разделителна ведомост за обема работа и цената, която основния изпълнител и подизпълнителя/ите ще си разпределят (в случай, че има подизпълнители).

2.3.3. Разработването на ПОК/ПК, когато се изисква съгласно техническото задание и е включено като етап от Работната програма, не трябва да се остойностява и да бъде етап за плащане.

2.3.4. Допуснати в офертата технически грешки и пропуски в определянето на цената са единствено за сметка на участниците.

2.3.5. При несъответствие между единична и обща цена, ще се взема предвид единичната. При несъответствие между цифровата и изписаната словом цена, ще се взема предвид изписаната словом.

2.3.6. Плащанията ще бъдат извършвани:

2.3.6.1. Плащане, в рамките на 30 /тридесет/ календарни дни след представяне на обследването срещу представена оригинална фактура за стойността на обследването и протокол от Специализиран технически съвет на **ВЪЗЛОЖИТЕЛЯ** за приемане без забележки.

2.7. Срок на валидност на офертата – минимум 45 календарни дни, считано от крайния срок за подаване на оферти.

3. Изисквания към оформянето

3.1. Офертата и всички документи, които са част от нея, следва да бъдат представени в оригинал или да са заверени, когато са ксерокопия, с гриф “вярно с оригинала“, свеж печат и подпис на лицето, представляващо участника.

3.2. Документите и данните в офертата се подписват само от лица с представителни функции, назовани в регистрацията или удостоверението за актуално състояние и/или упълномощени за това лица, за което се изисква представяне на нотариално заверено пълномощно за изпълнение на такива функции.

3.3. Офертата се подава на български език. Когато участник в процедура е чуждестранно физическо или юридическо лице или техни обединения документът за регистрация се представя в официален превод. Документите и информацията, техническото предложение и ценовото предложение, когато са на чужд език, се представят и в превод.

3.4. В офертата и приложените документи не се допускат никакви вписвания между редовете, изтривания или корекции, освен ако са заверени с подписа на лице с представителни функции и свеж печат.

3.5. Желателно е документите и информацията, техническото предложение и ценовото предложение да бъдат поставени в папка.

4. Окомплектоване и подаване на офертата

4.1. Офертата се представя в запечатан, непрозрачен плик от участника или от упълномощен от него представител лично или по пощата с препоръчано писмо с обратна разписка (респ. чрез куриерска служба). Върху плика се посочва наименование на участника, адрес за кореспонденция, телефон и по възможност факс и електронен адрес. На плика се записва **“Оферта за възлагане на обществена поръчка чрез публична покана с предмет: “Обследване на вкопани тръбопроводи за техническа вода по система QF чрез магнитни методи”**

4.2. Офертата се изпраща на адрес: гр. Козлодуй, “АЕЦ Козлодуй” ЕАД, Централно деловодство.

4.3. Участникът е длъжен да обезпечи получаването на офертата на указаното място и срок. Разходите за подаване на офертата е за негова сметка. Рискът от забава или загубване на офертата е за участника.

4.4. Възложителят не се ангажира да съдейства за пристигането на офертата на адреса и в срока, определен от него.

4.5. При приемане на офертата върху плика се отбелязват поредният номер, датата и часът на получаването и посочените данни се записват във входящ регистър, за което на приносителя се издава документ.

4.6. Възложителят не приема за участие в публичната покана и връща незабавно на участниците оферти, които са представени след изтичане на крайния срок или в незапечатан, или плик с нарушена цялост.

5. Получаване, разглеждане и оценка на офертите

5.1. Комисия, назначена със заповед на Заместник изпълнителния директор на “АЕЦ Козлодуй” ЕАД ще разгледа и оцени офертите по ред определен от вътрешни правила.

5.2. Комисията ще извърши оценка на представените оферти съгласно предварително обявения критерий за възлагане “най – ниска цена”.

5.3. Участниците ще бъдат информирани писмено за резултатите на посочените в информационния лист координати.

5.4. С определеният за изпълнител участник ще бъде сключен писмен договор. При сключване на договор, определеният за изпълнител представя документи за удостоверяване липсата на обстоятелства по чл. 47, ал. 1, т. 1 от ЗОП (освен когато законодателството на държавата, в която е установен, предвижда включването на някое от тези обстоятелства в публичен регистър или предоставянето им служебно на Възложителя) и декларация за липсата на обстоятелства по чл. 47, ал. 5 от ЗОП в 7 (седем) дневен срок от датата на уведомяването му.

6. За всички неуредени въпроси се прилагат разпоредбите на Закона за обществените поръчки и Правилника за прилагането му.

ОБРАЗЕЦ по Т.2.2.1. КЪМ УКАЗАНИЯТА

РАБОТНА ПРОГРАМА

за възлагане на обществена поръчка чрез публична покана с предмет:

“Обследване на вкопани тръбопроводи за техническа вода по система QF чрез магнитни методи”

№	Описание на видовете работи	Необходими човско-месеци, /бр./	Отчетен документ	Изпълнител
1				
2				
n				

Срок за изпълнение на поръчката:.....

ПОДПИС и ПЕЧАТ:

_____ (име и Фамилия)

_____ (дата)

_____ (длъжност на управляващия/представяващия
участника)

_____ (наименование на участника)

ОБРАЗЕЦ по т.2.3.1. към УКАЗАНИЯТА

ПРЕДЛАГАНА ЦЕНА

за възлагане на обществена поръчка чрез публична покана с предмет:

“Обследване на вкопани тръбопроводи за техническа вода по система QF чрез магнитни методи”

No	Етапи от Работната програма	Необходими човеко- месеци (бр.)	Единична месечна ставка	Общо (A*B)
		A	B	C
1				
2				
n				
Предлагана цена (лв. без ДДС)				

ПОДПИС и ПЕЧАТ:

_____ (име и Фамилия)

_____ (дата)

_____ (длъжност на управляващия/представяващия
участника)

_____ (наименование на участника)

ДЕКЛАРАЦИЯ

по чл. 56, ал.1, т.8 от ЗОП

във връзка с участие в публична покана с предмет:

“Обследване на вкопани тръбопроводи за техническа вода по система QF чрез магнитни методи”

Долуподписаният /-ната/ _____
с ЕГН _____, притежаващ лична карта № _____, издадена на _____
от МВР, гр. _____, адрес: _____,
представляващ _____ в качеството си на _____
_____ със седалище _____ и адрес
на управление: _____, тел./факс: _____,
вписано в търговския регистър при _____ съд по ф.д. № _____ / _____ г.
ЕИК _____ и ИН по ЗДДС _____

ДЕКЛАРИРАМ, ЧЕ:

Няма да предложа на подизпълнители видове работи от предмета на обществената поръчка/Ще предложа на подизпълнител/и следните видове работи*:

I. Видове работи от предмета на поръчката:
.....
със съответстващия им дял в % от стойността на обществената поръчка (.....%) на следния подизпълнител:
(наименование на подизпълнителя съгласно регистрацията на му)

II. Видове работи от предмета на поръчката:
.....
със съответстващия им дял в % от стойността на обществената поръчка (.....%) на следния подизпълнител:
(наименование на подизпълнителя съгласно регистрацията на му)

III. Видове работи от предмета на поръчката:
.....
със съответстващия им дял в % от стойността на обществената поръчка (.....%) на следния подизпълнител:
(наименование на подизпълнителя съгласно регистрацията на му)

..... Г

Декларатор:

*Невярното се зачертава.

ДЕКЛАРАЦИЯ

по чл. 56, ал. 1, т. 12 от ЗОП

във връзка с участие в публична покана с предмет: **“Обследване на вкопани тръбопроводи за техническа вода по система QF чрез магнитни методи”**

Долуподписаният /-ната/ _____
с ЕГН _____, притежаващ лична карта № _____, издадена на _____
от МВР, гр. _____, адрес: _____,
представляващ _____ в качеството си на _____
_____ със седалище _____ и адрес
на управление: _____, тел./факс: _____,
вписано в търговския регистър към Агенцията по вписванията с ЕИК № _____,
ИН по ЗДДС № _____

ДЕКЛАРИРАМ, ЧЕ:

Приемам условията в специфичните и общите условия на проекта на договор, приложен към документацията за участие в процедурата.

_____ г

Декларатор: _____

ДЕКЛАРАЦИЯ

по чл. 33, ал. 4 от ЗОП

от Участник в процедура за възлагане на обществена поръчка чрез публична покана с

предмет:

“Обследване на вкопани тръбопроводи за техническа вода по система QF чрез магнитни методи”

Долуподписаният /-ната/ _____

с ЕГН _____, притежаващ лична карта № _____, издадена на _____

от МВР, гр. _____, адрес: _____,

представляващ _____ в качеството си на _____

_____ със седалище _____ и адрес

на управление: _____, тел./факс: _____,

вписано в търговския регистър към Агенцията по вписванията с ЕИК № _____,

ИН по ЗДДС № _____

ДЕКЛАРИРАМ, ЧЕ:

Следната предоставена, във връзка с горесцитираната обществена поръчка информация има конфиденциален характер :

1..... на основание

2..... на основание

3..... на основание , представлява

техническа/търговска тайна.

(описва се всяка информация от техническото предложение за изпълнение на поръчката, която според участника има конфиденциален характер, както и правното основание, въз основа на което същата се квалифицира като конфиденциална)

Същите да бъдат считани за конфиденциални, да бъдат пазени като такива, както и да не бъдат предоставяни или разгласявани на трети страни, с изключение на случаите в които, същите са изискани от Държавни органи.

Възложителят няма право да разкрива информация, предоставена му от кандидати и участници посочена от тях като конфиденциална по отношение на технически или търговски тайни, с изключение на случаите в които информацията е съгласно чл. 44 от ЗОП.

Известно ми е, че при деклариране на неверни данни нося наказателна отговорност по чл.313 от НК.

_____г.

Декларатор: _____

Забележка: Декларацията се подава от лицата по чл. 47, ал. 4 от ЗОП

ДОГОВОР

№.....

Днес, _____ . _____ . 2016 год., в гр. Козлодуй. между:

“АЕЦ Козлодуй” ЕАД, гр. Козлодуй, вписано в търговския регистър към Агенция по вписванията с ЕИК 106513772, представлявано от Иван Тодоров Андреев – Заместник изпълнителен директор, в качеството му на пълномощник по силата на пълномощно № 10173/03.12.2014г. на Димитър Костадинов Ангелов – Изпълнителен директор на дружеството, наричано по-нататък в Договора **ВЪЗЛОЖИТЕЛ**, от една страна, и

“.....”, гр., вписано в търговския регистър към Агенция по вписванията с ЕИК, представлявано от, наричано по-нататък в Договора **ИЗПЪЛНИТЕЛ** от друга страна, на основание чл.101е от Закона за обществените поръчки и във връзка с утвърден протокол от Зам. изпълнителния директор на “АЕЦ Козлодуй” ЕАД от работата на комисията за класиране на офертата и определяне на изпълнител на обществената поръчка с предмет: “Обследване на вкопани тръбопроводи за техническа вода по система QF чрез магнитни методи”, се сключи настоящият договор за следното:

1. ПРЕДМЕТ НА ДОГОВОРА

1.1. **ВЪЗЛОЖИТЕЛЯТ** възлага и заплаща, а **ИЗПЪЛНИТЕЛЯТ** приема да изпълни обследване на вкопани тръбопроводи за техническа вода по система QF чрез магнитни методи, съгласно Приложение № 2 – Техническо задание № 2015.30.ОБ.QF.ТЗ.1362 на **ВЪЗЛОЖИТЕЛЯ**, Приложение № 3 – Работна програма на **ИЗПЪЛНИТЕЛЯ**, Приложение № 4 – Концепция за изпълнение на дейностите на **ИЗПЪЛНИТЕЛЯ**, Приложение № 5 – Срок и календарен график на **ИЗПЪЛНИТЕЛЯ** и Приложение № 6 – Предлагана цена на **ИЗПЪЛНИТЕЛЯ** – неразделна част от настоящия договор.

1.2. **ИЗПЪЛНИТЕЛЯТ** се задължава да извърши обследването в съответствие с изискванията на нормативните актове и съгласно Техническото задание на **ВЪЗЛОЖИТЕЛЯ**.

2. ЦЕНА И НАЧИН НА ПЛАЩАНЕ

2.1. Цената на настоящия договор е в размер на лева (словом) без ДДС.

2.2. Цената е окончателна и валидна до пълното изпълнение на договора.

2.3. **ВЪЗЛОЖИТЕЛЯТ** заплаща цената по т. 2.1. поетапно чрез банков превод в рамките на 30 /тридесет/ дни след представяне на отчет от обследването срещу представена оригинална фактура за стойността на обследването и протокол от Специализиран технически съвет на **ВЪЗЛОЖИТЕЛЯ** за приемане без забележки.

2.4. Плащанията по настоящия договор ще бъдат извършвани чрез банков превод в полза на **ИЗПЪЛНИТЕЛЯ** по следните банкови реквизити:

Банка:;
 Банкова сметка:;
 Банков код:

3. СРОКОВЕ

3.1. Срокът за представяне на обследването е (словом) месеца/календарни дни, съгласно Приложение № 5 – Срок и календарен график на **ИЗПЪЛНИТЕЛЯ**, считано от датата на уведомяване на **ИЗПЪЛНИТЕЛЯ** за издаване на протокол за проверка на документите от Дирекция “Б и К”.

4. ПРАВА И ЗАДЪЛЖЕНИЯ НА ВЪЗЛОЖИТЕЛЯ

4.1. **ВЪЗЛОЖИТЕЛЯТ** се задължава:

4.1.1. Да окаже необходимото съдействие на **ИЗПЪЛНИТЕЛЯ** за изпълнение на възложената му работа;

4.1.2. В срок до 30 (тридесет) дни след поискването, да представи необходимите входни данни за изготвяне на проекта във вида и формата налични в “АЕЦ Козлодуй” ЕАД.

4.1.3. Да назначи Специализиран технически съвет, който да разгледа и приеме разработката при условията на настоящия договор;

4.1.4. Да уведоми три работни дни предварително **ИЗПЪЛНИТЕЛЯ** за участие в Специализиран технически съвет, като при необходимост предоставя и писмените становища, с които разполага;

4.1.5. Да приеме изработеното от **ИЗПЪЛНИТЕЛЯ** с оглед изискванията на този договор;

4.1.6. Да заплати на **ИЗПЪЛНИТЕЛЯ** уговореното възнаграждение за приетата работа съобразно реда и условията на този договор;

4.1.7. Да изпрати възлагателно писмо за исканата услуга с обем, съдържание и срок за изпълнение, ако е необходимо;

4.2. **ВЪЗЛОЖИТЕЛЯТ** има право да осъществява контрол по изпълнението на този договор, стига да не възпрепятства работата на **ИЗПЪЛНИТЕЛЯ** и да не нарушава оперативната му самостоятелност.

5. ПРАВА И ЗАДЪЛЖЕНИЯ НА ИЗПЪЛНИТЕЛЯ

5.1. **ИЗПЪЛНИТЕЛЯТ** се задължава:

5.1.1. Да изпълни качествено възложената му дейност в сроковете, посочени в Приложение № 5 – Срок и календарен график;

5.1.2. **ИЗПЪЛНИТЕЛЯТ** изготвя обследването в съответствие с изискванията на действащите в Република България нормативни актове. Позоваването и използването на други нормативни документи задължително се мотивира и съгласува с **ВЪЗЛОЖИТЕЛЯ**;

5.1.3. В срок до 10 (десет) дни след подписване на договора да поиска писмено необходимите входни данни за изготвяне на проекта.

5.1.4. Да предаде обследването в 7 (седем) екземпляра на хартиен носител и 1 (един) брой на оптичен носител.

5.1.5. Да отстрани за своя сметка в 15 (петнадесет) дневен срок констатираните от **ВЪЗЛОЖИТЕЛЯ** непълноти и грешки в представената документация.

5.1.6. Да присъства при необходимост при разглеждане на резултатите на Специализиран технически съвет на **ВЪЗЛОЖИТЕЛЯ**.

5.1.7. Да осигури на **ВЪЗЛОЖИТЕЛЯ** регламентиран достъп до всички материали и документи във връзка с договора през всички етапи на работа по предмета на договора.

5.1.8. Всички санкции, наложени от общински и държавни органи във връзка с проектирането са за сметка на **ИЗПЪЛНИТЕЛЯ**.

5.2. **ИЗПЪЛНИТЕЛЯТ** има право:

5.2.1. На предсрочно изпълнение на предмета на договора, при което стойността му ще остане непроменена.

5.2.2. Да получи уговореното възнаграждение за приетата работа съобразно реда и условията на този договор.

6. ПРИЕМАНЕ

6.1. При завършване на възложената задача **ИЗПЪЛНИТЕЛЯТ** отправя до **ВЪЗЛОЖИТЕЛЯ** писмена покана да приеме и прегледа обследването.

6.2. Предаването на обследването се извършва в Управление „Инвестиции”. Приемането на обследването се извършва по преценка на **ВЪЗЛОЖИТЕЛЯ** от назначен от него Специализиран технически съвет не по-късно от 30 (тридесет) дни след представяне на окончателните резултати. По преценка на **ВЪЗЛОЖИТЕЛЯ**, е възможно повторно разглеждане на обследването от Специализиран технически съвет след наложилите се корекции.

6.3. **ВЪЗЛОЖИТЕЛЯТ** има право:

6.3.1. Да приеме обследването безусловно;

6.3.2. Да приеме обследването с условие за отстраняване в срок до 15 дни на несъществени недостатъци или допълване;

6.3.3. Да отложи приемането или определи допълнителен срок за доработване, ако пропуските и недостатъците са отстранени;

6.3.4. Да откаже приемането поради съществени неотстранени пропуски и недостатъци и да развали договора.

6.4. Ако в срок от 30 (тридесет) дни **ВЪЗЛОЖИТЕЛЯТ** не се произнесе по приемането на документацията, то тя се счита за приета по реда на т.6.3.1.

7. ПРАВА ВЪРХУ РЕЗУЛТАТИТЕ ОТ ДОГОВОРА

7.1 **ВЪЗЛОЖИТЕЛЯТ** получава изключително право на използване по смисъла на Закона за авторското право и сродните му права на резултатите от изпълнението на услугата в страната и чужбина.

7.2 **ИЗПЪЛНИТЕЛЯТ** запазва авторските си права върху резултатите по договора определен от Закона за авторското право и сродните му права в Глава IV, Раздел I, чл.15, с изключение на ал.1, т.8, пак там.

7.3 Двете страни могат да внасят изменения в приетата разработка само при взаимна договореност. В противен случай, внесените изменения са единствено на отговорността на извършителя.

7.4 **ИЗПЪЛНИТЕЛЯТ** гарантира, че разработките по договора са патентно чисти и трети лица не притежават права върху тях. В случай, че трети лица предявяват основателни претенции **ИЗПЪЛНИТЕЛЯТ** понася всички загуби, произтичащи от това.

8 ЗАКЛЮЧИТЕЛНИ РАЗПОРЕДБИ

8.1 Договорът влиза в сила от момента на двустранното му подписване, а изпълнението на предмета на договора започва от датата на уведомяване на **ИЗПЪЛНИТЕЛЯ** за утвърден Протокол за проверка на документите от Дирекция “Б и К” на “АЕЦ Козлодуй” ЕАД.

8.2 **ИЗПЪЛНИТЕЛЯТ** не следва да представя гаранция за изпълнение, съгласно раздел 2 на Приложение № 1 – Общи условия на договора.

8.3 Неразделна част от настоящия договор са следните приложения:

Приложение № 1 - Общи условия на договора;

Приложение № 2 – Техническо задание № 2015.30.ОБ.QF.ТЗ.1362;

Приложение № 3 – Работна програма;

Приложение № 4 – Срок и календарен график;

Приложение № 5 – Концепция за изпълнение на дейностите;

Приложение № 6 – Предлагана цена;

8.4 Отговорни лица по изпълнението на настоящия договор от страна на **ВЪЗЛОЖИТЕЛЯ** са: тел.: и, тел.:

8.5 Отговорно лице по изпълнението на настоящия договор от страна на **ИЗПЪЛНИТЕЛЯ** е, тел.:

8.6 Настоящият договор е подписан в два еднообразни екземпляра - по един за всяка от страните.

9 ЮРИДИЧЕСКИ АДРЕСИ

ИЗПЪЛНИТЕЛ:

“.....”

гр.

ул.

тел/факс:

Е-mail:

ЕИК

ИН по ЗДДС BG

ВЪЗЛОЖИТЕЛ:

"АЕЦ Козлодуй" ЕАД

3321 Козлодуй

БЪЛГАРИЯ

тел/факс: 0973/73530; 0973/76027

Е-mail: commercial@npp.bg

ЕИК: 106513772

ИН по ЗДДС: 106513772

ИЗПЪЛНИТЕЛ:

.....

.....

ВЪЗЛОЖИТЕЛ:

ЗАМ. ИЗПЪЛНИТЕЛЕН ДИРЕКТОР

ИВАН АНДРЕЕВ

ОБЩИ УСЛОВИЯ НА ДОГОВОРА

1.	РЕД ЗА ПРИЛАГАНЕ НА ОБЩИТЕ УСЛОВИЯ ПО ДОГОВОР	2
2.	ГАРАНЦИЯ ЗА ИЗПЪЛНЕНИЕ.....	2
3.	ПРАВА И ЗАДЪЛЖЕНИЯ ПО ДОГОВОРА	2
4.	ПОДИЗПЪЛНИТЕЛИ.....	2
5.	ОБЕДИНЕНИЯ.....	3
6.	ДАНЪЦИ И ТАКСИ ЗА ЧУЖДЕСТРАННИ ИЗПЪЛНИТЕЛИ.....	3
7.	ВХОДНИ ДАННИ И ИНФОРМАЦИЯ ПО ДОГОВОРА	4
8.	УПРАВЛЕНИЕ НА КАЧЕСТВОТО.....	4
9.	ФИЗИЧЕСКА ЗАЩИТА, СИГУРНОСТ И ДОСТЪП ДО ЗАЩИТЕНАТА ЗОНА....	4
10.	ЯДРЕНАТА БЕЗОПАСНОСТ И РАДИАЦИОННА ЗАЩИТА.....	5
11.	БЕЗОПАСНОСТ НА ТРУДА И ЗДРАВΟΣЛОВНИ УСЛОВИЯ НА ТРУД.....	6
12.	ПОЖАРНА БЕЗОПАСНОСТ	7
13.	ОДИТИ, ИНСПЕКЦИИ И ПРОВЕРКИ	8
14.	ОПАЗВАНЕ НА ОКОЛНАТА СРЕДА.....	8
15.	СРОК ЗА ИЗПЪЛНЕНИЕ	8
16.	НЕУСТОЙКИ	9
17.	ПРЕКРАТЯВАНЕ И РАЗВАЛЯНЕ НА ДОГОВОРА	9
18.	НЕПРЕОДОЛИМА СИЛА	9
19.	РЕД ЗА РЕШАВАНЕ НА СПОРОВЕТЕ.....	10
20.	ОТГОВОРНО ЛИЦЕ ОТ СТРАНА НА ВЪЗЛОЖИТЕЛЯ.....	10
21.	ОТГОВОРНО ЛИЦЕ ОТ СТРАНА НА ИЗПЪЛНИТЕЛЯ.....	10
22.	КОМУНИКАЦИЯ МЕЖДУ СТРАНИТЕ	10
23.	ЕЗИК НА ДОГОВОРА	11
24.	ПРОМЕНИ В ДОГОВОРА	11

1. РЕД ЗА ПРИЛАГАНЕ НА ОБЩИТЕ УСЛОВИЯ ПО ДОГОВОР

1.1. Общите условия към договора се прилагат за всички договори сключвани от "АЕЦ Козлодуй" ЕАД като **ВЪЗЛОЖИТЕЛ**.

1.2. Общите условия са неразделна част от договора и не могат да се разглеждат самостоятелно.

1.3. Клаузите, съдържащи се в общите условия по договора, които нямат отношение към предмета на основния договор се считат за неприложими.

1.4. Редът за работата на външни организации на площадката на "АЕЦ Козлодуй" ЕАД е съгласно действащата писмена инструкция "Инструкция по качество. Работа на външни организации при сключен договор", № ДБК.КД.ИН.028.

2. ГАРАНЦИЯ ЗА ИЗПЪЛНЕНИЕ

2.1. **ИЗПЪЛНИТЕЛЯТ** следва да представи при подписване на договора гаранция за изпълнение на договора в размер на 5 % (пет процента) от стойността му - парична сума или неотменима, безусловно платима банкова гаранция със срок на валидност 30 дни по-дълъг от този на договора, която се освобождава не по-късно от 15 работни дни след ефективно изпълнение на предмета на договора, за което **ИЗПЪЛНИТЕЛЯТ** изпраща писмо до **ВЪЗЛОЖИТЕЛЯ** с актуални банкови реквизити.

2.2. Когато предметът на поръчката включва гаранционно поддържане, **ВЪЗЛОЖИТЕЛЯТ** определя в специфичните условия на договора каква част от гаранцията за изпълнение е предназначена за обезпечаване на гаранционното поддържане. В случай че това не е изрично указано в специфичните условия на договора, гаранцията за изпълнение се освобождава след ефективно изпълнение на договора, съгласно т.2.1.

2.3. В случаите, когато предметът на договора се изпълнява на етапи, при завършване и приемане на определен етап от договора **ВЪЗЛОЖИТЕЛЯТ** освобождава частично гаранцията за изпълнение на договора, като **ИЗПЪЛНИТЕЛЯТ** заменя банковата гаранция за изпълнение на договора с нова, за стойност намалена пропорционално със стойността на завършените и приети етапи. В случаите, когато гаранцията за изпълнение на договора е парична, **ВЪЗЛОЖИТЕЛЯТ** връща на **ИЗПЪЛНИТЕЛЯ** съответната част от гаранцията за изпълнение, пропорционално на стойността на завършените и приети етапи, след получаване на писмено искане от страна на **ИЗПЪЛНИТЕЛЯ** с актуални банкови реквизити.

2.4. Гаранцията за изпълнение се задържа от **ВЪЗЛОЖИТЕЛЯ** при неизпълнение на задълженията, поети от **ИЗПЪЛНИТЕЛЯ** по този договор.

2.5. **ВЪЗЛОЖИТЕЛЯТ** не дължи лихви за периода през който средствата по т. 2.1. от договора законно са престояли при него.

3. ПРАВА И ЗАДЪЛЖЕНИЯ ПО ДОГОВОРА

3.1. Правата и задълженията на страните са регламентирани в договора.

3.2. **ИЗПЪЛНИТЕЛЯТ** няма право да прехвърля своите задължения по договора или част от тях на трета страна.

4. ПОДИЗПЪЛНИТЕЛИ

4.1. При участие на подизпълнители при изпълнението на предмета на договора, то за **ИЗПЪЛНИТЕЛЯ** и за подизпълнителя са валидни всички приложими разпоредби на Закона за обществените поръчки.

4.2. **ИЗПЪЛНИТЕЛЯТ** се задължава да сключи договор за подизпълнение с посочените в офертата му подизпълнители в срок до 30 дни от сключване на настоящия договор и да предостави оригинален екземпляр на **ВЪЗЛОЖИТЕЛЯ** в 3-дневен срок от подписването му.

4.3. **ИЗПЪЛНИТЕЛЯТ** се задължава своевременно да предоставя на **ВЪЗЛОЖИТЕЛЯ** всички документи и информация по договорите за подизпълнение съгласно Закона за обществените поръчки.

4.4. **ИЗПЪЛНИТЕЛЯТ** е изцяло и единствено отговорен пред **ВЪЗЛОЖИТЕЛЯ** за изпълнението на договора, включително и за действията на подизпълнителите. **ИЗПЪЛНИТЕЛЯТ** отговаря за действията на подизпълнителите като за свои действия.

4.5. **ИЗПЪЛНИТЕЛЯТ** носи отговорност за контрол на качеството на работата и спазване на изискванията за безопасна работа на персонала на подизпълнителите си.

4.6. **ИЗПЪЛНИТЕЛЯТ** се задължава да определи компетентни длъжностни лица, които да извършват контрол на работата на подизпълнителите.

4.7. Всички условия за изпълнение на договора определени към **ИЗПЪЛНИТЕЛЯ** важат в пълна сила и за неговите подизпълнители. Отговорност за осигуряване на това условие от договора носи **ИЗПЪЛНИТЕЛЯ**.

4.8. Комуникацията между **ВЪЗЛОЖИТЕЛЯ** и Подизпълнителите по договора се осъществява само чрез **ИЗПЪЛНИТЕЛЯ**.

4.9. **ВЪЗЛОЖИТЕЛЯТ** има право да прави инспекции и проверки на работата на площадката и одити на подизпълнители, по реда по който същите се извършват за **ИЗПЪЛНИТЕЛЯ**.

5. ОБЕДИНЕНИЯ

5.1. В случаите, когато **ИЗПЪЛНИТЕЛЯТ** е обединение, всички участници са солидарно отговорни за изпълнението на задълженията по договора.

5.2. Всяко изменение в структурата и участниците в обединението ще се счита за неизпълнение на задълженията на **ИЗПЪЛНИТЕЛЯ**.

6. ДАНЪЦИ ЗА ЧУЖДЕСТРАННИ ИЗПЪЛНИТЕЛИ

6.1. Данък удържан при източника

6.1.1. Ако **ИЗПЪЛНИТЕЛЯТ** е чуждестранно юридическо лице, доходи, които **ИЗПЪЛНИТЕЛЯТ** реализира по Договора, могат да подлежат на облагане с данък при източника, когато за тях са приложими съответните разпоредби от българското данъчно законодателство. В такъв случай **ВЪЗЛОЖИТЕЛЯТ** е задължен да начисли и удържи данъка, да го декларира и внесе от името и за сметка на **ИЗПЪЛНИТЕЛЯ**.

6.1.2. При възникване на данъчното задължение на **ИЗПЪЛНИТЕЛЯ** за доход, свързан с плащане по Договора, **ВЪЗЛОЖИТЕЛЯТ** ще удържи от плащането данъка при източника, изчислен с данъчна основа и данъчна ставка, както са определени в приложимия закон, и ще го внесе в съответната териториална дирекция на Националната агенция за приходите (ТД на НАП) в законовия срок, освен ако за **ИЗПЪЛНИТЕЛЯ** има становище на орган по приходите за наличие на основания за прилагане на СИДДО и той се освобождава от облагане на дохода. Такова удържане и внасяне на данък при източника от плащане по Договора не се счита за неизпълнение на задължението на **ВЪЗЛОЖИТЕЛЯ** да плати договорена цена по условията на Договора.

6.1.3. **ИЗПЪЛНИТЕЛЯТ** може да получи от ТД на НАП удостоверение за внесения данък при източника по подадено от него искане. **ВЪЗЛОЖИТЕЛЯТ** съдейства на **ИЗПЪЛНИТЕЛЯ** с осигуряване на необходими документи, прилагани към искането, когато са налични при него.

6.2. Прилагане на СИДДО

6.2.1. Когато между Република България и страната на **ИЗПЪЛНИТЕЛЯ** има влязла в сила Спогодба за избягване на двойното данъчно облагане (СИДДО), която предвижда данъчно облекчение за **ИЗПЪЛНИТЕЛЯ** при облагане на неговия доход в Република България, **ИЗПЪЛНИТЕЛЯТ** може да поиска прилагането на СИДДО, като след възникване на

данъчното задължение за дохода удостовери основанията за това пред органа по приходите. В такъв случай **ВЪЗЛОЖИТЕЛЯТ** съдейства на **ИЗПЪЛНИТЕЛЯ** с осигуряване на необходими документи, прилагани към искането за прилагане на СИДДО, когато са налични при него или в правомощията му да ги издаде.

7. ВХОДНИ ДАННИ И ИНФОРМАЦИЯ ПО ДОГОВОРА

7.1. **ВЪЗЛОЖИТЕЛЯТ** е длъжен да представи на **ИЗПЪЛНИТЕЛЯ** необходимите входни данни за изпълнение на дейностите по договора.

7.2. Входни данни могат да бъдат съществуващи документи и данни в “АЕЦ Козлодуй” ЕАД и се предават във вида, в който са налични.

7.3. **ВЪЗЛОЖИТЕЛЯТ** има право да предава необходимите входни данни на хартиен и електронен носител.

7.4. **ИЗПЪЛНИТЕЛЯТ** няма право, без предварителното писмено съгласие на **ВЪЗЛОЖИТЕЛЯ**, да използва документ или информация за цели различни от изпълнението на договора за срока на действие на този договор и до 5 (пет) години след приключването му.

7.5. **ИЗПЪЛНИТЕЛЯТ** се задължава да не предоставя на трети физически или юридически лица информацията по т.7.4.

8. УПРАВЛЕНИЕ НА КАЧЕСТВОТО

8.1. **ИЗПЪЛНИТЕЛЯТ** е длъжен да изпълни възложената му дейност в съответствие с изискванията на собствената си система за управление на качеството с отчитане изискванията на **ВЪЗЛОЖИТЕЛЯ**.

8.2. При изискване в Техническото задание на Програма за осигуряване на качеството (План по качеството) за изпълнение на дейността по договора и/или План за контрол на качеството, в срок от 15 работни дни след сключването на договора **ИЗПЪЛНИТЕЛЯТ** разработва документите по указания на “АЕЦ Козлодуй” ЕАД.

8.3. Всички документи, собственост на **ИЗПЪЛНИТЕЛЯ**, които са цитирани в Програмата или за осигуряване на качеството (Плана по качеството), могат да бъдат изисквани при необходимост от **ВЪЗЛОЖИТЕЛЯ** за преглед и оценка, с оглед идентифициране на методиката и/или технологията, по която ще се извършват дейности.

8.4. Несъответствията по доставките и дейностите, предмет на договора се регистрират, идентифицират и управляват по реда за контрол на несъответствията, определен от “АЕЦ Козлодуй” ЕАД.

8.5. Програмите за осигуряване на качеството (Плановете по качеството) и Плановете за контрол на качеството се изготвят от Изпълнителя, съгласуват се от упълномощен персонал на “АЕЦ Козлодуй” ЕАД и се разпространяват преди стартиране на дейностите по договора.

8.6. Програмата за осигуряване на качеството (Плана по качеството) на **ИЗПЪЛНИТЕЛЯ** става неразделна част от договора.

9. ФИЗИЧЕСКА ЗАЩИТА, СИГУРНОСТ И ДОСТЪП ДО ЗАЩИТЕНАТА ЗОНА

9.1. **ВЪЗЛОЖИТЕЛЯТ** се задължава да осигури достъп на персонал на **ИЗПЪЛНИТЕЛЯ** при изпълнението на задълженията им по настоящия договор, съгласно “Инструкция за пропускателен режим в “АЕЦ Козлодуй” ЕАД”, № УС.ФЗ.ИН 015.

9.2. **ИЗПЪЛНИТЕЛЯТ** трябва да изготви и предаде на **ВЪЗЛОЖИТЕЛЯ** необходимата документация за достъп на персонала по изпълнение на договора до защитената зона на “АЕЦ Козлодуй” ЕАД, съгласно инструкции № УС.ФЗ.ИН 015 и № ДБК.КД.ИН.028.

9.3. При неизпълнение на предходната точка от договора ще бъде отказан достъп на персонала на **ИЗПЪЛНИТЕЛЯ** в защитената зона на “АЕЦ Козлодуй” ЕАД.

9.4. Когато за изпълнение на задълженията по този договор **ИЗПЪЛНИТЕЛЯТ** ще използва транспортни средства, той се задължава при въвеждането им в защитената зона на "АЕЦ Козлодуй" ЕАД да представи Протокол за извършена проверка на конкретното МПС, с изричен запис в него, че то няма да бъде пряко или косвено източник на неправомерни действия, съгласно Наредба за осигуряване на физическата защита на ядрените съоръжения, ядрения материал и радиоактивните вещества.

9.5. Протокол за извършената проверка се оформя за всяко МПС, при всеки отделен случай и се подписва от Ръководителя или упълномощено за това длъжностно лице на **ИЗПЪЛНИТЕЛЯ** и водача на транспортното средство.

9.6. При неизпълнение на предходната точка от договора ще бъде отказан достъп на транспортните средства на **ИЗПЪЛНИТЕЛЯ** в защитената зона на "АЕЦ Козлодуй" ЕАД.

9.7. **ИЗПЪЛНИТЕЛЯТ** се задължава да обезпечи преминаване проверка за надеждност на персонала, който ще работи на площадката на "АЕЦ Козлодуй" ЕАД, съгласно чл. чл.40, т.2 от Правилника за прилагане на Закона за Държавна агенция "Национална сигурност".

10. ЯДРЕНАТА БЕЗОПАСНОСТ И РАДИАЦИОННА ЗАЩИТА

10.1. За договори, които включват дейности, доставки или услуги, които имат отношение към ядрената безопасност, радиационната защита, аварийната готовност, качество и/или физическата защита, се изисква от **ИЗПЪЛНИТЕЛЯ** да представи необходимите документи за проверка от Дирекция БиК на "АЕЦ Козлодуй" ЕАД в обем и срок, съгласно инструкция №ДБК.КД.ИН.028.

10.2. Договори, които имат отношение към ядрената безопасност, радиационната защита, аварийната готовност и/или физическата защита влизат в сила от момента на двустранното им подписване, а изпълнението на предмета на договора започва от датата на утвърждаване на Протокол за проверка на документите от Дирекция БиК на "АЕЦ Козлодуй" ЕАД. Сроковете, определени в договора, започват да се отчитат от датата на уведомяване на **ИЗПЪЛНИТЕЛЯ** за утвърдения протокол за проверка на документите.

10.3. В случаите, когато дейността, предмет на конкретен договор с външна организация е свързана с реализацията на техническо решение, за което се изисква разрешение съгласно ЗБИЯЕ, изпълнението на дейностите по договора започва след издаване на разрешение за техническото решение от АЯР. В случай, че АЯР изиска допълнителни документи, **ИЗПЪЛНИТЕЛЯТ** е длъжен да ги представи в посочените срокове.

10.4. Дейностите по конструкции, системи и компоненти (КСК), имащи отношение към безопасността се извършват спрямо писмени процедури, технологии и методологии.

10.5. **ИЗПЪЛНИТЕЛЯТ** се задължава да обезпечи запознаване на персонала, който ще работи на площадката на "АЕЦ Козлодуй" ЕАД, с общите изисквания за действия при авария в АЕЦ, да спазва процедурите при ликвидация на авария.

10.6. Персоналът на **ИЗПЪЛНИТЕЛЯ** и неговите подизпълнители, включително чуждестранни фирми, които изпълняват дейности в контролираната зона (КЗ) на площадката на "АЕЦ Козлодуй" ЕАД са длъжни да спазват изискванията на:

- "Инструкция за радиационна защита в АЕЦ Козлодуй ЕАД, ЕП-2", № 30.ОБ.00.РБ.01;
- "Инструкция по радиационна защита в ХОГ на "АЕЦ Козлодуй" ЕАД", № ХОГ.ИРЗ.01;
- "Инструкция по качество. Работа на външни организации при сключен договор",

№ ДБК.КД.ИН.028.

10.7. **ИЗПЪЛНИТЕЛЯТ** носи отговорност за безопасността на труда и дозовото натоварване на персонала, който командирова за работа в "АЕЦ Козлодуй" ЕАД за изпълнение на дейността по договора.

10.8. **ИЗПЪЛНИТЕЛЯТ** определя отговорно лице по радиационна защита в организацията със заповед.

10.9. При необходимост от извършване на дейности в КЗ задължително се извършва измерване на целотелесната активност на персонала на **ИЗПЪЛНИТЕЛЯ**, включително за

лица, работещи по граждански договор и представители на чуждестранни организации, преди започване и след завършване на работата по съответния договор на ВО.

10.10. За работа в КЗ, **ВЪЗЛОЖИТЕЛЯТ** осигурява на **ИЗПЪЛНИТЕЛЯ** за своя сметка специално работно облекло, лични предпазни средства, дозиметричен контрол и др. съгласно изискванията на Наредба № 32 от 07.11.2005 г. за условията и реда за извършване на дозиметричен контрол на лицата, работещи с източници на йонизиращи лъчения.

10.11. **ВЪЗЛОЖИТЕЛЯТ** информира периодично **ИЗПЪЛНИТЕЛЯ** за полученото дозово натоварване на персонала, съгласно чл. 122 ал. 3 на Наредба за радиационна защита при дейности с източници на йонизиращи лъчения. **ИЗПЪЛНИТЕЛЯТ** предоставя данни за дозовото натоварване на персонала си преди първоначалното допускане до работа.

10.12. **ВЪЗЛОЖИТЕЛЯТ**, в качеството си на експлоатиращ ядрена инсталация е отговорен за ядрена вреда, в съответствие с член II от Виенската конвенция за гражданска отговорност за ядрена вреда.

10.13. Отговорността за ядрена вреда на експлоатиращия ядрена инсталация е абсолютна съгласно Виенската конвенция за гражданска отговорност за ядрена вреда.

11. БЕЗОПАСНОСТ НА ТРУДА И ЗДРАВΟΣЛОВНИ УСЛОВИЯ НА ТРУД

11.1. От гледна точка на техническата безопасност, персоналят на **ИЗПЪЛНИТЕЛЯ** и неговите подизпълнители, включително чуждестранни фирми, условно се приравнява (с изключение на правото за издаване на наряди и допускане до работа) към персонала на “АЕЦ Козлодуй” ЕАД и е длъжен да спазва изискванията на:

– „Правилник за безопасност при работа в неелектрически уредби на електрически и топлофикационни централи и по топлопреносни мрежи и хидротехнически съоръжения”;

– „Правилник за безопасност и здраве при работа в електрически уредби на електрически и топлофикационни централи и по електрически мрежи”.

11.2. **ИЗПЪЛНИТЕЛЯТ** определя отговорно лице по безопасност на труда в организацията със заповед.

11.3. За договори, към изпълнението на които са поставени изисквания за подписване на Протокол за оценка на риска и/или споразумителен протокол за осигуряване на здравословни и безопасни условия на труд, приложения №3 и №3-1 на инструкцията № ДБК.КД.ИН.028, се изисква от **ИЗПЪЛНИТЕЛЯ** да представи в Дирекция БиК на “АЕЦ Козлодуй” ЕАД тези документи след подписването на договора.

11.4. **ВЪЗЛОЖИТЕЛЯТ** се задължава да осигури фронт за работа съобразно съответните условия за непрекъснат или спрян производствен процес, като обезопаси съоръженията съгласно действащите правилници в АЕЦ и открие наряди за допуск до работа.

11.5. Издаването на наряди за работа, допускане до работа, контрол на дейността на ВО, относно изискванията на техническата документация, закриване на нарядите и приемане на работното място, контрола и отчитане на дозовото натоварване на персонала и др. се извършват според определения ред в съответното структурно звено, по чието оборудване/на чиято територия се работи.

11.6. **ВЪЗЛОЖИТЕЛЯТ** се задължава да осигури инструктиране на външния персонал, според изискванията на НАРЕДБА № РД-07-2 от 16.12.2009г. за условията и реда за провеждането на периодично обучение и инструктаж на работниците и служителите по правилата за осигуряване на здравословни и безопасни условия на труд по цитираните в т.11.1 Правилници и в съответствие с мястото и конкретните условия на работа, която групата или част от нея ще извършва.

11.7. **ИЗПЪЛНИТЕЛЯТ** се задължава да обезпечи обучение и изпити на персонала, който ще работи на площадката на “АЕЦ Козлодуй” ЕАД, по “Въведение в АЕЦ” и “Радиационна защита” в УТЦ на “АЕЦ Козлодуй” ЕАД и съгласно НАРЕДБА за условията и реда за придобиване на професионална квалификация и за реда за издаване на лицензии за

специализирано обучение и на удостоверения за правоспособност за използване на ядрената енергия.

11.8. **ИЗПЪЛНИТЕЛЯТ** се задължава да спазва всички ограничения и забрани, за изпращане и допускане до работа на лица и бригади, които са предвидени в правилниците по безопасност на труда. Да извърши правилен подбор при съставяне списъка на ръководния и изпълнителски персонал, който ще изпълнява работата по сключения договор, по отношение на професионална квалификация и тази по безопасността на труда.

11.9. **ВЪЗЛОЖИТЕЛЯТ** се задължава да определи длъжностното лице (или лица), които да приемат външния персонал на **ИЗПЪЛНИТЕЛЯ**, да изискат и извършат проверка на всички предвидени в правилниците документи, включително и удостоверенията за притежаване квалификационна група по безопасност на труда.

11.10. Отговорният ръководител и (или) изпълнителят на работа приемат всяко работно място от допускащия, като проверяват изпълнението на техническите мероприятия за обезопасяване, както и тяхната дейност.

11.11. Ръководителите на **ИЗПЪЛНИТЕЛЯ** постоянно упражняват контрол за спазване на правилниците по безопасност на труда от членовете на групата и предприемат мерки за отстраняване на нарушенията.

11.12. **ИЗПЪЛНИТЕЛЯТ** се задължава да уведомява писмено **ВЪЗЛОЖИТЕЛЯ** за предприетите мерки по дадени от него предложения-искания за санкциониране на лица, допуснали нарушения по изискванията на безопасността на труда.

11.13. **ИЗПЪЛНИТЕЛЯТ** се задължава да изпълнява писмените разпореждания на упълномощените длъжностни лица от **ВЪЗЛОЖИТЕЛЯ** при констатирани нарушения на технологичната дисциплина и правилата за безопасна работа.

11.14. В случай на трудова злополука с лице наето от **ИЗПЪЛНИТЕЛЯ**, ръководителят на групата уведомява ръководството на фирмата – **ИЗПЪЛНИТЕЛ** и сектор “Техническа безопасност” на “АЕЦ Козлодуй” ЕАД, след което предприема мерки и оказва съдействие на компетентните органи, за изясняване на обстоятелствата и причините за злополуката.

11.15. **ИЗПЪЛНИТЕЛЯТ** се задължава да спазва приложимите нормативни документи и действащите в “АЕЦ Козлодуй” ЕАД изисквания по отношение на ЗБУТ, пожарна безопасност и аварийна готовност.

11.16. **ИЗПЪЛНИТЕЛЯТ** се задължава да спазва законовите изисквания за опазване на околната среда по време на строителството и след приключването му, в гаранционния срок.

11.17. **ИЗПЪЛНИТЕЛЯТ** осигурява здравословни и безопасни условия на труд, съгласно изискванията на нормативните документи по безопасност на труда.

11.18. При необходимост **ИЗПЪЛНИТЕЛЯТ** организира изпълнението на ремонтните дейности при непрекъснат режим на работа, с цел спазване срока на ремонта на съответния блок или друга технологична необходимост.

11.19. **ИЗПЪЛНИТЕЛЯТ** осигурява спазване на Наредба № 2 от 22.03.2004 г. за минималните изисквания за здравословни и безопасни условия на труд при извършване на строителни и монтажни работи на територията на обектите на “АЕЦ Козлодуй” ЕАД.

11.20. Всички санкции, наложени от компетентните органи за нарушенията или за щети нанесени от лица, наети от **ИЗПЪЛНИТЕЛЯ** (включително подизпълнителите му) са за сметка на **ИЗПЪЛНИТЕЛЯ**.

12. ПОЖАРНА БЕЗОПАСНОСТ

12.1. При изпълнение на огневи работи Ръководителят и персонала на ВО изпълняващ дейности по договор с “АЕЦ Козлодуй” ЕАД, е задължен да спазва изискванията на нормативно-техническите документи по пожарна безопасност:

- Наредба № Из-2377 от 15.09.2011 г. за правилата и нормите за пожарна безопасност при експлоатация на обектите;

- “Правила за пожарна безопасност на “АЕЦ Козлодуй” ЕАД”, № ДОД.ПБ.ПБ.307;

12.2. При изпълнение на огневи работи, **ИЗПЪЛНИТЕЛЯТ** подготвя Списък на лицата, имащи право да бъдат ръководители на огневи работи.

13. ОДИТИ, ИНСПЕКЦИИ И ПРОВЕРКИ

13.1. **ИЗПЪЛНИТЕЛЯТ** поема ангажимент да допусне и окаже съдействие на упълномощени представители на **ВЪЗЛОЖИТЕЛЯ** за извършване на одит по качеството по реда на утвърдени правила на **ВЪЗЛОЖИТЕЛЯ**. Иницирирането на одит може да стане по искане на **ВЪЗЛОЖИТЕЛЯ** и писмено известяване на **ИЗПЪЛНИТЕЛЯ**.

13.2. **ВЪЗЛОЖИТЕЛЯТ** носи отговорност за неразпространение на информацията, станала достъпна по време на извършване на одита.

13.3. **ВЪЗЛОЖИТЕЛЯТ** има право да осъществява контрол по изпълнението на този договор, стига да не възпрепятства работата на **ИЗПЪЛНИТЕЛЯ** и да не нарушава оперативната му самостоятелност.

13.4. **ИЗПЪЛНИТЕЛЯТ** се задължава да предостави достъп до строителни и монтажни площадки, документация и персонал на лицата, упълномощени от **ВЪЗЛОЖИТЕЛЯ** да изпълняват контрол и инспекции.

13.5. **ИЗПЪЛНИТЕЛЯТ** е длъжен да позволи на **ВЪЗЛОЖИТЕЛЯ** или на посочено от **ВЪЗЛОЖИТЕЛЯ** лице, да прави проверки на отчетната документация, съставена при изпълнение на договора, включително и да се правят копия на документите.

14. ОПАЗВАНЕ НА ОКОЛНАТА СРЕДА

14.1. **ИЗПЪЛНИТЕЛЯТ** е длъжен да спазва изискванията за опазване на околната среда по време на изпълнението на предмета на договора и след приключването му, съобразно Закона за опазване на околната среда и всички приложими подзаконовни нормативни и вътрешни документи на **ВЪЗЛОЖИТЕЛЯ**.

14.2. **ИЗПЪЛНИТЕЛЯТ** е длъжен да извози отпадъците от площадката на "АЕЦ Козлодуй" ЕАД и да осигури тяхното последващо безопасно третиране при спазване на изискванията на националното законодателство и вътрешните изисквания на **ВЪЗЛОЖИТЕЛЯ**.

14.3. При изпълнение на дейности, които засягат зелените площи и/или дълготрайната растителност на площадката на "АЕЦ Козлодуй" ЕАД, **ИЗПЪЛНИТЕЛЯТ** е длъжен за своя сметка да възстанови тревните площи и насажденията, съгласувано със съответните отговорни звена на **ВЪЗЛОЖИТЕЛЯ**.

14.4. **ИЗПЪЛНИТЕЛЯТ** е длъжен да предприеме всички необходими мерки за недопускане на замърсяване на околната среда при изпълнение на дейностите по договора.

14.5. При възникване на аварийни ситуации и събития, създаващи предпоставки за замърсяване на околната среда и възникване на екологични щети **ИЗПЪЛНИТЕЛЯТ** е длъжен да уведоми Ръководството на "АЕЦ Козлодуй" ЕАД и за своя сметка да предприеме необходимите превантивни и оздравителни мерки в съответствие със Закона за отговорността за предотвратяване и отстраняване на екологични щети.

15. СРОК ЗА ИЗПЪЛНЕНИЕ

15.1. Когато по обективни причини от производствен или друг характер, произтичащи от естеството и спецификата на основния предмет на дейност на **ВЪЗЛОЖИТЕЛЯ**, той не е в състояние да осигури условия за изпълнение на предмета на договора, изпълнението спира до отпадане на съответните причини за това, като **ВЪЗЛОЖИТЕЛЯТ** може да удължи срока на договора с периода на забавата.

16. НЕУСТОЙКИ

16.1. В случай на неспазване на сроковете по раздел 3 от основния договор **ИЗПЪЛНИТЕЛЯТ** дължи неустойка в размер на 0.5% (половин процент) върху стойността на забавеното изпълнение за всеки ден закъснение, но не повече от 10% (десет процента) от стойността на дължимото плащане.

16.2. В случай на забавено плащане по раздел 2 от основния договор **ВЪЗЛОЖИТЕЛЯТ** заплаща неустойка в размер на 0.5% (половин процент) върху стойността на забавеното плащане за всеки ден закъснение, но не повече от 10% (десет процента) от стойността на дължимото плащане.

16.3. При виновно неизпълнение на задълженията по договора, с изключение на случаите по т.16.1. и 16.2, неизправната страна дължи на изправната неустойка в размер на 10% (десет) върху стойността на договора.

16.4. За действително претърпени вреди в размер по-голям от размера на уговорените неустойки, заинтересованата страна може да търси обезщетение в пълен размер по общия гражданскоправен ред.

16.5. За всяко констатирано от **ВЪЗЛОЖИТЕЛЯ** нарушение на разпоредбите на раздел 11 и 12 от Общите условия на договора, както и на инструкции, правилници, получен инструктаж за работа в "АЕЦ Козлодуй" ЕАД и поддържане на чистотата на работната площадка от страна на наети лица от **ИЗПЪЛНИТЕЛЯ**, последният заплаща на **ВЪЗЛОЖИТЕЛЯ** неустойка в размер на 200 лв за всяко лице, за всяко нарушение. Неустойките се налагат при наличие на протокол от звено "Контрол на производствената дейност" или от длъжностни лица по техническа безопасност на **ВЪЗЛОЖИТЕЛЯ**.

16.6. При три или повече нарушения по т. 16.5, **ВЪЗЛОЖИТЕЛЯТ** може да наложи на **ИЗПЪЛНИТЕЛЯ** санкция, в размер на 5 % (пет процента) от стойността на договора.

17. ПРЕКРАТЯВАНЕ И РАЗВАЛЯНЕ НА ДОГОВОРА

17.1. Двете страни имат право да прекратят договора по взаимно съгласие изразено в двустранен протокол.

17.2. Всяка от страните може да поиска прекратяване на договора с 30 (тридесет) дневно писмено предизвестие, отправено до другата страна.

17.3. Договорът може да бъде прекратен по искане на всяка от двете страни при настъпване на обстоятелства по Раздел 18 от общите условия на договора. В този случай страните подписват двустранен протокол за оформяне на отношенията между тях.

17.4. Договорът може да бъде развален чрез 15 (петнадесет) дневно писмено предизвестие от изправната страна до неизправната в случай на неизпълнение на поетите с договора задължения.

17.5. **ВЪЗЛОЖИТЕЛЯТ** може да прекрати договора, ако в резултат на непредвидени обстоятелства, не е в състояние да изпълни своите задължения. В тези случаи **ВЪЗЛОЖИТЕЛЯТ** заплаща на **ИЗПЪЛНИТЕЛЯ** действително изпълнените и приети дейности по договора, без да дължи обезщетение за претърпени вреди и /или пропуснати ползи.

17.6. **ВЪЗЛОЖИТЕЛЯТ** може да развали договора и да поиска плащане на неустойка по т.16.1, но не повече от сумата определена в раздел 2 на договора, в случай че **ИЗПЪЛНИТЕЛЯТ** не започне работа по договора повече от 30 дни след датата за начало на изпълнението.

17.7. При отказ за издаване на протокол за проверка на документите от Дирекция "Б и К" двете страни не си дължат обезщетения и неустойки и договора се прекратява.

18. НЕПРЕОДОЛИМА СИЛА

18.1. В случай, че някоя от страните не може да изпълни задълженията си по този договор поради непредвидено или непреодолимо събитие от извънреден характер възникнало след

сключване на договора, което пречатства неговото изпълнение, тя е длъжна в 3-дневен срок писмено да уведоми другата страна за това. Това събитие следва да бъде потвърдено от БТПП, в противен случай страната не може да се позове на непреодолима сила.

18.2. Докато трае непреодолимата сила, изпълнението на задълженията и свързаните с тях насрещни задължения се спира и срокът на договора се удължава с времето, през което е била налице непреодолимата сила.

18.3. Когато непреодолимата сила продължи повече от 30 (тридесет) дни, всяка от страните може да поиска договорът да бъде прекратен.

19. РЕД ЗА РЕШАВАНЕ НА СПОРОВЕТЕ

19.1. Всички спорни въпроси, произлизащи от настоящия договор или при изпълнението му, ще се решават чрез преговори между двете страни. В случай, че спорните въпроси не могат да бъдат решени чрез преговори, същите ще бъдат решавани съгласно Българското законодателство (ЗОП, ЗЗД, ТЗ, ГПК и др.)

19.2. В случай на спор между страните при тълкуването на настоящия договор, трябва да се спазва следния ред на приоритет на документите:

- Договорът, подписан от страните;
- Общи условия на договора;
- Техническа оферта на **ИЗПЪЛНИТЕЛЯ**
- Техническо задание /техническа спецификация на **ВЪЗЛОЖИТЕЛЯ**;
- Предлагана цена.

20. ОТГОВОРНО ЛИЦЕ ОТ СТРАНА НА ВЪЗЛОЖИТЕЛЯ

20.1. **ВЪЗЛОЖИТЕЛЯТ** е длъжен да определи отговорно лице по изпълнението на договора. Отговорното лице представя **ВЪЗЛОЖИТЕЛЯ** и организира работата по договора от страна на **ВЪЗЛОЖИТЕЛЯ**.

20.2. **ВЪЗЛОЖИТЕЛЯТ** има право да смени отговорното лице по всяко време на изпълнение на договора. **ИЗПЪЛНИТЕЛЯТ** се уведомява писмено за предприетата промяна.

21. ОТГОВОРНО ЛИЦЕ ОТ СТРАНА НА ИЗПЪЛНИТЕЛЯ

21.1. **ИЗПЪЛНИТЕЛЯТ** е длъжен да определи отговорно лице по изпълнението на договора. Отговорното лице представя **ИЗПЪЛНИТЕЛЯ** и организира работата по договора от страна на **ИЗПЪЛНИТЕЛЯ**.

21.2. **ИЗПЪЛНИТЕЛЯТ** има право да смени отговорното лице по всяко време на изпълнение на договора. **ВЪЗЛОЖИТЕЛЯТ** се уведомява писмено за предприетата промяна.

22. КОМУНИКАЦИЯ МЕЖДУ СТРАНИТЕ

22.1. Комуникацията между страните се води само между определените отговорни лица чрез референта по договора. Когато дадено съобщение трябва да достигне до друго лице, участващо в изпълнението от страна на **ВЪЗЛОЖИТЕЛЯ** или от страна на **ИЗПЪЛНИТЕЛЯ**, това се осъществява чрез отговорните лица по договора.

22.2. Всички съобщения, предизвестия и нареждания, свързани с изпълнението на договора и разменяни между **ВЪЗЛОЖИТЕЛЯ** и **ИЗПЪЛНИТЕЛЯ** са валидни, когато са изпратени в писмена форма – лично, чрез електронна поща, телефакс или куриер, срещу потвърждение от приемащата страна.

22.3. Валидните адреси, факс номера и електронна поща на страните се посочват в договора. В случай, че това не е посочено в договора, за валидни адрес и факс номер на

ВЪЗЛОЖИТЕЛЯ се считат, посочените в документацията за участие в процедурата за възлагане на обществена поръчка, а на **ИЗПЪЛНИТЕЛЯ** – посочените в неговата оферта.

22.4. Между страните се допуска неформална комуникация по телефона с оглед улесняване на работата. Неформалната комуникация няма юридическа стойност и не се счита за официално приета.

22.5. Комуникацията с чуждестранни **ИЗПЪЛНИТЕЛИ** се осъществява на български език. Осигуряването на превод на документите на български език е за сметка на **ИЗПЪЛНИТЕЛЯ**.

22.6. Всяка от страните има право да изиска първоначална среща при стартиране на договора с цел уточняване на изискванията към изпълнение на договора, целите на **ВЪЗЛОЖИТЕЛЯ**, критериите за оценка на изпълнението на договора и планиране, изпълнение и производство, които трябва да извърши **ИЗПЪЛНИТЕЛЯ**.

22.7. Когато в хода на изпълнение на работата по договора възникнат обстоятелства, изискващи съставянето на двустранно подписан констативен протокол, заинтересованата страна отправя до другата мотивирана покана с обозначено място, дата и час на срещата. Уведомената страна е длъжна да отговори в три дневен срок след уведомяването (за дата на уведомяването се счита датата на входящия номер).

23. ЕЗИК НА ДОГОВОРА

23.1. Договорът с местни **ИЗПЪЛНИТЕЛИ** се съставя и подписва на български език в 2 еднообразни екземпляра.

23.2. С чуждестранни изпълнители, договора се подписва на български език и на друг език, ако това е упоменато в договора, по два еднообразни екземпляра на всеки от езиците. При противоречие на текстовете на различните езици, валиден е българският текст, освен ако не е определено друго в договора.

24. ПРОМЕНИ В ДОГОВОРА

24.1. Страните по договор за обществена поръчка могат да го променят или допълват само в предвидените в Закона за обществените поръчки случаи.

ИЗПЪЛНИТЕЛ:

.....
гр.....
ул.
тел/факс:
E-mail:
ЕИК
ИН по ЗДДС

ВЪЗЛОЖИТЕЛ:

"АЕЦ Козлодуй" ЕАД
3321 Козлодуй
БЪЛГАРИЯ
тел/факс: 0973/73530; 0973/76027
E-mail: commercial@npp.bg
ЕИК: 106513772
ИН по ЗДДС: 106513772

ИЗПЪЛНИТЕЛ:

.....
.....

ВЪЗЛОЖИТЕЛ:

.....
.....

ИНФОРМАЦИОНЕН ЛИСТ ЗА КАНДИДАТА/УЧАСТНИКА

Наименование на кандидата/участника:	<i>Посочете точното наименование на дружеството, според съдебната регистрация</i>
Седалище по регистрация:	<i>Посочете държавата и адрес на седалището на кандидата/участника</i>
Точен адрес за кореспонденция	<i>Посочете улица, град, пощенски код, държава</i>
Лице за контакти	<i>Посочете име, фамилия и длъжност</i>
Телефонен номер	<i>Посочете код на населеното място и телефонен номер</i>
Факс номер	<i>Посочете код на населеното място и номер на факс</i>
Електронен адрес	
Интернет адрес	
Правен статус	<i>Посочете търговското дружество или обединения или друга правна форма, дата на учредяване или номера и датата на вписване и къде</i>
ИН по ЗДДС № и държава на данъчна регистрация съгласно данъчната декларация	<i>Посочете номер по ЗДДС и наименованието на държавата, например: България</i>
ЕИК /Булстат и/или друга идентифицираща информация в съответствие със законодателството на държавата, в която кандидатът/участникът е установен/	
Банкови реквизити	<i>Банка: IBAN: BIC:</i>
Предмет на поръчката	
Номер на поръчката	<i>Посочете номер на поръчката от Регистъра за обществени поръчки</i>
Дата на изготвяне на заявлението/офертата	<i>Посочете дата: дата, месец, година; Напр. 17 септември 2015 г.</i>

До: (Наименование на Възложителя)

ПОДПИС и ПЕЧАТ:

_____ (име и фамилия)

_____ (дата)

_____ (длъжност на управляващия/представяващия кандидата/участника)

_____ (наименование на кандидата/участника)