



“АЕЦ КОЗЛОДУЙ” ЕАД, гр.Козлодуй

ОДОБРЯВАМ,
ИЗПЪЛНИТЕЛЕН ДИРЕКТОР

ДИМИТЪР АНГЕЛОВ



ДОКУМЕНТАЦИЯ

за участие в договаряне с обявление с предмет:

**“Обследване на вкопани тръбопроводи за техническа вода по системи QF
чрез магнитни методи”**

гр. Козлодуй 2016 г.

СЪДЪРЖАНИЕ

на документация за участие в процедура на договаряне с обявление
с предмет: “Обследване на вкопани тръбопроводи за техническа вода по системи QF
чрез магнитни методи”

Част	Наименование	Брой Страници
1	Решение за откриване на процедура	4
2	Обявление за обществената поръчка	10
3	Техническо задание № 2015.30.ОБ.QF.ТЗ.1362	18
5	Образец на оферта	4
6	Указания за подготовка на заявлението и офертата	5
7	Проект на договор	15
7.1	Специфични условия на договора	4
7.2	Общи условия на договора	11
8	Декларация по чл. 47, ал. 9 от ЗОП.	2
9	Образец на декларация по чл. 56, ал. 1, т. 6 от ЗОП	1
10	Образец на декларация по чл. 56, ал. 1, т. 8 от ЗОП	1
11	Образец на декларация по чл. 56, ал. 1, т. 12 от ЗОП	1
12	Образец на декларация за подаване на оферта	1
14	Образец на декларация по чл. 33, ал. 4 от ЗОП	1
15	Образец на информационен лист	1



АГЕНЦИЯ ПО ОБЩЕСТВЕНИ ПОРЪЧКИ
 1000 София, ул. Лега 4
 факс: 940 7078
 e-mail: rop@aop.bg , e-rop@aop.bg
 интернет адрес: http://www.aop.bg

РЕШЕНИЕ

- Проект на решение
 - Решение за публикуване
- Номер: ЗОП-Р- *112* от 08/04/2016 дд/мм/гггг
- А) за откриване на процедура
 - Б) за промяна
 - В) за прекратяване на процедура за възлагане на обществена поръчка

Обектът на обществената поръчка е по:

- чл. 3, ал. 1 от ЗОП
- чл. 3, ал. 2 от ЗОП
- Съгласен съм АОП да изпрати данните, необходими за публикуване на Обявление за допълнителна информация, информация за незавършена процедура или CORRIGENDUM, до Официален вестник на ЕС в съответствие с Общите условия за използване на услугата Електронен подател

ДЕЛОВОДНА ИНФОРМАЦИЯ

Деловодна информация	
Партида на възложителя: 00353	
Поделение: _____	
Изходящ номер: ЗОП-Р- <i>112</i>	от дата 08/04/2016
Коментар на възложителя: <i>112 - 420656</i>	

РАЗДЕЛ I: ВЪЗЛОЖИТЕЛ

- по чл. 7, т. 1-4 от ЗОП (класически)
- по чл. 7, т. 5 или 6 от ЗОП (секторен)

I.1) Наименование и адрес		
Официално наименование АЕЕ Козлодуй ЕАД		
Адрес 3321, гр. Козлодуй		
Град Козлодуй	Пощенски код 3321	Държава Република България
За контакти отдел Обществени поръчки, У-ние Търговско	Телефон 0973 73773	
Лице за контакт Александър Ангелов		
Електронна поща ARangelov@npp.bg	Факс 0973 72441	
Интернет адрес/и (когато е приложимо)		
Адрес на възложителя: www.kznpp.org		
Адрес на профила на купувача: http://www.kznpp.org/index.php? lang=bg&p=actuality&p1=communally_orders&id=2931		

I.2) Вид на възложителя и основна дейност/и:

(попълва се от възложители по чл.7, т.1-4 от ЗОП)

- | | |
|--|--|
| <input type="checkbox"/> Министерство или друг държавен орган, включително техни регионални или местни подразделения | <input type="checkbox"/> Обществени услуги |
| <input type="checkbox"/> Национална агенция/служба | <input type="checkbox"/> Отбрана |
| <input type="checkbox"/> Регионален или местен орган | <input type="checkbox"/> Обществен ред и сигурност |
| <input type="checkbox"/> Регионална или местна агенция/служба | <input type="checkbox"/> Околна среда |
| <input type="checkbox"/> Публичноправна организация | <input type="checkbox"/> Икономическа и финансова дейност |
| <input type="checkbox"/> Европейска институция/агенция или международна организация | <input type="checkbox"/> Здравеопазване |
| <input type="checkbox"/> Друго (моля, уточнете): _____ | <input type="checkbox"/> Настаняване/жилищно строителство и места за отдих и култура |
| | <input type="checkbox"/> Социална закрила |
| | <input type="checkbox"/> Отдих, култура и религия |
| | <input type="checkbox"/> Образование |
| | <input type="checkbox"/> Друго (моля, уточнете): _____ |

I.3) Основна дейност/и на възложителя, свързана/и с:

(попълва се от възложител по чл. 7, т.5 или 6 от ЗОП)

- | | |
|--|---|
| <input type="checkbox"/> Производство, пренос и разпределение на природен газ и топлинна енергия | <input type="checkbox"/> Пощенски услуги |
| <input checked="" type="checkbox"/> Електрическа енергия | <input type="checkbox"/> Железопътни услуги |
| <input type="checkbox"/> Търсене, проучване или добив на природен газ или нефт | <input type="checkbox"/> Градски железопътни, трамвайни, тролейбусни или автобусни услуги |
| <input type="checkbox"/> Търсене, проучване или добив на въглища или други твърди горива | <input type="checkbox"/> Пристанищни дейности |
| <input type="checkbox"/> Вода | <input type="checkbox"/> Летищни дейности |

A) ЗА ОТКРИВАНЕ НА ПРОЦЕДУРА ЗА ВЪЗЛАГАНЕ НА ОБЩЕСТВЕНА ПОРЪЧКА**II: ОТКРИВАНЕ****ОТКРИВАМ**

- процедура за възлагане на обществена поръчка
 конкурс за проект
 процедура за създаване на система за предварителен подбор

II.1) Вид на процедурата

Попълва се от възложител по чл.7, т.1-4 от ЗОП

- | | | |
|-------------------------------|---|--------------------------|
| Открита процедура | <input type="checkbox"/> Ускорена на договаряне с обявление | <input type="checkbox"/> |
| Ограничена процедура | <input type="checkbox"/> Договаряне без обявление | <input type="checkbox"/> |
| Ускорена ограничена процедура | <input type="checkbox"/> Конкурс за проект - открит | <input type="checkbox"/> |
| Състезателен диалог | <input type="checkbox"/> Конкурс за проект - ограничен | <input type="checkbox"/> |
| Договаряне с обявление | <input type="checkbox"/> | |

Попълва се от възложител по чл.7, т.5 или 6 от ЗОП

- | | | |
|------------------------|---|--------------------------|
| Открита процедура | <input type="checkbox"/> Договаряне без обявление | <input type="checkbox"/> |
| Ограничена процедура | <input type="checkbox"/> Конкурс за проект - открит | <input type="checkbox"/> |
| Договаряне с обявление | <input checked="" type="checkbox"/> Конкурс за проект - ограничен | <input type="checkbox"/> |

III: ПРАВНО ОСНОВАНИЕ

Попълва се от възложител по чл.7, т.1-4 от ЗОП

- | | | |
|--|---|--------------------------|
| Чл. 16, ал. 8 от ЗОП | <input type="checkbox"/> Чл. 84, т. ____, във вр. с чл. 86 ал. 3 от ЗОП | <input type="checkbox"/> |
| Чл. 16, ал. 8, във вр. с чл. 76 ал. 3 от ЗОП | <input type="checkbox"/> Чл. 90, ал.1, т. ____, от ЗОП | <input type="checkbox"/> |
| Чл. 83а, ал. 1 от ЗОП | <input type="checkbox"/> Чл. 94, ал. 2 от ЗОП | <input type="checkbox"/> |
| Чл. 84, т. ____ от ЗОП | <input type="checkbox"/> Чл. 119в, ал. 3, т. ____ от ЗОП | <input type="checkbox"/> |

Попълва се от възложител по чл.7, т.5 или 6 от ЗОП

- | | | |
|--------------------------------|--|--------------------------|
| Чл. 103, ал. 1 от ЗОП | <input checked="" type="checkbox"/> Чл. 105, ал. 1 от ЗОП | <input type="checkbox"/> |
| Чл. 103, ал. 2, т. ____ от ЗОП | <input type="checkbox"/> Чл. 105, ал. 1, във връзка с чл. 103, ал.1 от ЗОП | <input type="checkbox"/> |

Чл. 94, ал. 2 от ЗОП

 Чл. 119в, ал. 3, т. от ЗОП

точка:

IV: ОБЕКТ НА ПОРЪЧКАТА

- Строителство
 Доставки
 Услуги

IV.1) Описание на предмета на поръчката / на потребностите при състезателен диалог / на конкурса за проект

Обследване на вкопани тръбопроводи за техническа вода по системи QF чрез магнитни методи, съгласно изискванията на ТЗ № 2015.30.ОБ.QF.ТЗ.1362.

(Когато основният предмет на поръчката/конкурса съдържа допълнителни предмети, те трябва да бъдат описани в това поле)

IV.2) Зелена обществена поръчка

IV.2.1) Поръчката е "зелена", съгласно обхвата на Националния план за действие за насърчаване на зелените обществени поръчки: Да Не

IV.2.1.1) Продуктова група

- | | |
|--|---|
| <input type="checkbox"/> Копирна и графична хартия | <input type="checkbox"/> Климатици |
| <input type="checkbox"/> Офис ИТ оборудване | <input type="checkbox"/> Почистващи продукти и услуги |
| <input type="checkbox"/> Офис осветление | <input type="checkbox"/> Конвенционални транспортни средства и услуги, свързани с тях |
| <input type="checkbox"/> Улично осветление | <input type="checkbox"/> Електрически превозни средства и системи за зареждане |

IV.2.1.2) "Зелените" критерии присъстват във:

Техническата спецификация	_____ (брой)
Критериите за подбор по чл. 25, ал. 2, т. 6 от ЗОП	_____ (брой)
Показателите за оценка на офертите	_____ (брой)
Изискванията при изпълнение на договора (клаузи в проектодоговора)	_____ (брой)

IV.2.2) Поръчката е "зелена" извън обхвата на Националния план за действие (Моля, посочете екокритериите в полето за друга информация) Да Не

V: МОТИВИ**V.1) Мотиви за избора на процедура**

Възложителите по чл. 7, т. 5 и 6 вземат решение за възлагане на обществени поръчки чрез открита процедура, ограничена процедура и процедура на договаряне с обявление винаги, когато не са налице условията за провеждане на процедура на договаряне без обявление. (Кратко описание на фактическите обстоятелства, които обуславят избора на съответната процедура)

V.2) Лица, до които се изпраща поканата за участие в процедура на договаряне без обявление по реда на ЗОП (когато е приложимо)

V.3) Настоящата процедура е свързана с процедура за възлагане на обществена поръчка или конкурс за проект, която е (когато е приложимо):

открита с решение № _____ от дата _____ дд/мм/гггг
 публикувана в Регистъра на обществените поръчки под уникален №
 _____ - _____ - _____ (nnnnn-yyyy-xxxx)

Допълнителната/повторната услуга или строителство е (когато е приложимо):

на обща стойност _____	Валута: _____	без ДДС <input type="checkbox"/>	с ДДС <input type="checkbox"/>	Стойност на ДДС (в %) _____
------------------------	---------------	----------------------------------	--------------------------------	-----------------------------

VI: ОДОБРЯВАМ

- обявлението и документацията за участие
 обявлението и описателния документ
 поканата за обществена поръчка
 поканата за обществена поръчка и документацията
 обявлението и конкурсната програма
 обявлението

VII: ОБЖАЛВАНЕ**VII.1) Орган, който отговаря за процедурите по обжалване**

Официално наименование

Комисия за защита на конкуренцията

Адрес

бул. Витоша 18

Град

София

Пощенски код

1000

Държава

Република

България

Телефон

02 9884070

Електронна поща

srcadmin@src.bg

Факс

02 9807315

Интернет адрес (URL):

www.src.bg

VII.2) Срок за подаване на жалби: съгласно чл.120 от ЗОП**VIII: ДРУГА ИНФОРМАЦИЯ (когато е приложимо)****IX: ДАТА на изпращане на настоящото решение**

Дата: 08/04/2016 дд/мм/гггг

Възложител:

Трите имена:

/подпис и печат/

Димитър Костадинов Ангелов

Длъжност:

Изпълнителен Директор





АГЕНЦИЯ ПО ОБЩЕСТВЕНИ ПОРЪЧКИ
1000 София, ул. Лере 4
факс: 940 7078
e-mail: rop@aop.bg, e-rop@aop.bg
интернет адрес: <http://www.aop.bg>

**ОБЯВЛЕНИЕ ЗА ОБЩЕСТВЕНА ПОРЪЧКА ОТ ВЪЗЛОЖИТЕЛ ПО ЧЛ.7, Т.5
ИЛИ 6 ОТ ЗОП**

- Проект на обявление
 Обявление за публикуване

ДЕЛОВОДНА ИНФОРМАЦИЯ

Деловодна информация	
Партида на възложителя: 00353	
Поделение: _____	
Изходящ номер: ЗОП-О- 103	от дата 08/04/2016
Коментар на възложителя: 02-726654	

РАЗДЕЛ I: ВЪЗЛОЖИТЕЛ

I.1) Наименование, адреси и лица за контакт:		
Официално наименование АЕЦ Козлодуй ЕАД		
Адрес 3321, гр. Козлодуй		
Град Козлодуй	Пощенски код 3321	Държава България
За контакти Отдел Обществени поръчки, У-ние Търговско	Телефон 0973 73773	
Лице за контакти Александър Ангелов		
Електронна поща ARAngelov@npp.bg	Факс 0973 72441	
Интернет адрес/и (когато е приложимо) Адрес на възложителя (URL): www.kznpp.org Адрес на профила на купувача (URL): http://www.kznpp.org/index.php?lang=bg&p=actuality&pl=communally_orders&id=2931		
Допълнителна информация може да бъде получена на: <input checked="" type="checkbox"/> Съгласно I.1) <input type="checkbox"/> Друго: моля, попълнете Приложение А.I		
Документация (спецификации и допълнителни документи) (включително документи за динамична система за доставки) може да бъде получена на: <input checked="" type="checkbox"/> Съгласно I.1) <input type="checkbox"/> Друго: моля, попълнете Приложение А.II		
Оферти или заявления за участие трябва да бъдат изпратени на: <input checked="" type="checkbox"/> Съгласно I.1) <input type="checkbox"/> Друго: моля, попълнете Приложение А.III		
I.2) Основна/и дейност/и на възложителя, свързана/и с:		

<input type="checkbox"/> Производство, пренос и разпределение на природен газ и топлинна енергия	<input type="checkbox"/> Пощенски услуги
<input checked="" type="checkbox"/> Електрическа енергия	<input type="checkbox"/> Железопътни услуги
<input type="checkbox"/> Търсене, проучване или добив на природен газ или нефт	<input type="checkbox"/> Градски железопътни, трамвайни, тролейбусни или автобусни услуги
<input type="checkbox"/> Търсене, проучване или добив на въглища или други твърди горива	<input type="checkbox"/> Пристанищни дейности
<input type="checkbox"/> Вода	<input type="checkbox"/> Летищни дейности

РАЗДЕЛ II: ОБЕКТ НА ОБЩЕСТВЕНАТА ПОРЪЧКА

II.1) Описание

II.1.1) Наименование на поръчката, дадено от възложителя:
 Обследване на вкопани тръбопроводи за техническа вода по системи QF чрез магнитни методи.

II.1.2) Обект на поръчката и място на изпълнение на строителството, доставката или услугата (Изберете само една категория — строителство, доставки или услуги, която съответства на конкретния предмет на вашата поръчка или покупка/и)

<input type="checkbox"/> (а) Строителство	<input type="checkbox"/> (б) Доставки	<input checked="" type="checkbox"/> (в) Услуги
<input type="checkbox"/> Изграждане <input type="checkbox"/> Проектиране и изпълнение <input type="checkbox"/> Изпълнение с каквито и да е средства на строителство, съответстващо на изискванията, определени от възложителите	<input type="checkbox"/> Покупка <input type="checkbox"/> Лизинг <input type="checkbox"/> Наем <input type="checkbox"/> Покупка на изплащане <input type="checkbox"/> Комбинация от изброените	Категория услуга No 27 (Относно категориите услуги 1-27, моля вижте Приложения 2 и 3 от ЗОП)
Място на изпълнение на строителството _____ код NUTS: _____	Място на изпълнение на доставката _____ код NUTS: _____	Място на изпълнение на услугата "АЕЦ Козлодуй" ЕАД код NUTS: BG313

II.1.3) Настоящото обявление е за
 Възлагане на обществена поръчка Създаване на динамична система за доставки (ДСД)
 Сключване на рамково споразумение

II.1.4) Информация относно рамково споразумение (когато е приложимо)
 Рамково споразумение с няколко изпълнители Рамково споразумение с един изпълнител
 Брой: _____ или (когато е приложимо) максимален брой _____ на участниците в предвиденото рамково споразумение

Срок на рамковото споразумение:
 Срок в години: _____ или в месеци: _____

Прогнозна стойност на поръчките за целия срок на рамковото споразумение (когато е приложимо):
 Прогнозна стойност без ДДС (в цифри): _____ Валута: _____
 или от: _____ до _____ Валута: _____

Честота на поръчките, които ще бъдат възложени (ако е известно):

II.1.5) Кратко описание на поръчката: Обследване на вкопани тръбопроводи за техническа вода по системи QF чрез магнитни методи, съгласно изискванията на ТЗ № 2015.30.ОБ.QF.ТЗ.1362.	
II.1.6) Код съгласно Общия терминологичен речник (CPV)	
Осн. предмет	Осн. код Доп. код (когато е приложимо) 71621000
II.1.7) Поръчката е предмет на Споразумението за държавни поръчки (GPA) на Световната търговска организация	Да <input type="checkbox"/> Не <input type="checkbox"/>
II.1.8) Обособени позиции (за информацията относно обособените позиции използвайте Приложение Б толкова пъти, колкото е броят на обособените позиции)	Да <input type="checkbox"/> Не <input checked="" type="checkbox"/>
Ако да, оферти трябва да бъдат подадени (отбележете само едно): <input type="checkbox"/> само за една обособена позиция <input type="checkbox"/> за една или повече обособени позиции <input type="checkbox"/> за всички обособени позиции	
II.1.9) Ще бъдат приемани варианти	Да <input type="checkbox"/> Не <input checked="" type="checkbox"/>
II.2) Количество или обем на поръчката	
II.2.1) Общо количество или обем (включително всички обособени позиции и опции, когато е приложимо) Обследване на вкопани тръбопроводи за техническа вода по системи QF чрез магнитни методи, съгласно изискванията на ТЗ № 2015.30.ОБ.QF.ТЗ.1362. Прогнозна стойност, без ДДС (когато е приложимо) (в цифри): 74500.00 Валута: BGN или от: _____ до _____ Валута:	
II.2.2) Опции (когато е приложимо)	Да <input type="checkbox"/> Не <input checked="" type="checkbox"/>
Ако да, описание на тези опции:	
Опции се предвижда да се използват: след: _____ месеца или: _____ дни от сключване на договора (ако е известно)	
Брой на възможните повторения (ако има такива): _____ или: между _____ и _____	
В случай на повторение прогнозен график (ако е известно): след: _____ месеца или : _____ дни от сключване на договора	
II.3) Срок на договора или краен срок за изпълнение на поръчката	
Срок на изпълнение в месеци: 3 или дни _____ (от сключване на договора) или начална дата _____ дд/мм/гггг крайна дата на изпълнението _____ дд/мм/гггг	
РАЗДЕЛ III: ЮРИДИЧЕСКА, ИКОНОМИЧЕСКА, ФИНАНСОВА И ТЕХНИЧЕСКА ИНФОРМАЦИЯ	
III.1) Условия, свързани с изпълнението на поръчката	
III.1.1) Изискуеми депозити и гаранции: Гаранция за участие – Няма Гаранция за изпълнение на договора – Няма	
III.1.2) Условия и начин на финансиране и плащане и/или препратка към съответните разпоредби, които ги уреждат:	

ВЪЗЛОЖИТЕЛЯТ заплаща цената по т. 2.1. от проекта на договор, поетапно чрез банков превод в рамките на 30 /тридесет/ дни след представяне на разработките за съответния етап от Работната програма на ИЗПЪЛНИТЕЛЯ срещу представена оригинална фактура за стойността на съответния етап и протокол от Специализиран технически Съвет на ВЪЗЛОЖИТЕЛЯ за приемане без забележки.

III.1.3) Изискване за създаване на юридическо лице, когато участникът, определен за изпълнител, е обединение на физически и/или юридически лица (когато е приложимо):

не

III.1.4) Други особени условия (когато е приложимо)

Да Не

Ако да, опишете ги:

1. При изготвяне на заявлението, кандидатите да имат предвид, че изпълнителите по договорите сключват договор за подизпълнение с подизпълнителите, посочени в заявлението. В съответствие с чл.45а, ал.2 от ЗОП Изпълнителите нямат право да:

1. сключват договор за подизпълнение с лице, за което е налице обстоятелство по чл. 47, ал. 1 или 5;

2. възлагат изпълнението на една или повече от дейностите, включени в предмета на обществената поръчка, на лица, които не са подизпълнители;

3. заменят посочен в офертата подизпълнител, освен когато:

а) за предложени подизпълнител е налице или възникне обстоятелство по чл. 47, ал. 1 или 5;

б) предложеният подизпълнител престане да отговаря на нормативно изискване за изпълнение на една или повече от дейностите, включени в предмета на договора за подизпълнение;

в) договорът за подизпълнение е прекратен по вина на подизпълнителя, включително в случаите по ал. 6.

В срок до три дни от сключването на договор за подизпълнение или на допълнително споразумение към него, или на договор, с който се заменя посочен в офертата подизпълнител, изпълнителят изпраща оригинален екземпляр от договора или допълнителното споразумение на възложителя заедно с доказателства, че не е нарушена забраната по чл.45а, ал. 2 от ЗОП.

III.2) Условия за участие

III.2.1) Изисквания към кандидатите или участниците, включително за вписването им в професионални или търговски регистри:

Изискуеми документи и информация:

1. Списък на документите и информацията, съдържащи се в заявлението

2. Представяне на кандидата, което включва:

2.1. Единен идентификационен код по чл. 23 от Закона за търговския регистър, БУЛСТАТ и/или друга идентифицираща информация в съответствие със законодателството на държавата, в която кандидатът е установен, както и адрес, включително електронен, за кореспонденция при провеждането на процедурата.

2.2. Декларация по чл. 47, ал. 9 от ЗОП за отсъствие на обстоятелствата по чл. 47, ал. 1, ал. 2, т. 2а и ал. 5 от ЗОП.

В декларацията се включва и информацията относно публичните регистри, в които се съдържат посочените обстоятелства, или компетентния орган, който съгласно законодателството на държавата, в която кандидатът е установен, е длъжен да предоставя информацията за тези обстоятелства служебно на

възложителя.

3. Доказателства за техническите възможности и/или квалификация по чл. 51 от ЗОП, посочени от възложителя в обявлението за обществена поръчка:

4. Декларация за липса на свързаност с друг участник или кандидат в съответствие с чл. 55, ал. 7 от ЗОП, както и за липса на обстоятелство по чл. 8, ал. 8, т. 2 от ЗОП.

5. Декларация за видовете работи от предмета на поръчката, които ще се предложат на подизпълнители и съответстващият на тези работи дял в проценти от стойността на обществената поръчка, и предвидените подизпълнители.

6. Декларация за приемане на условията в проекта на договор.

7. Друга информация, съгласно чл. 56, ал.1, т.13 от ЗОП:

7.1. Декларация от подизпълнителя за съгласие да участва като такъв при изпълнението на обществената поръчка.

7.2. Декларация за подаване на оферта.

7.3 Сертификати по магнитни методи за контрол, издадени от Център за сертификация на персонал по безразрушителен контрол за лицата които ще изпълняват обследването.

Възложителят отстранява от участие кандидати, за които са налице обстоятелствата по чл.47, ал.1, ал.2, т.2а и ал.5 от ЗОП.

III.2.2) Икономически и финансови възможности

Изискуеми документи и информация (когато е приложимо):

Няма изисквания

III.2.3) Технически възможности

Изискуеми документи и информация (когато е приложимо):

МИНИМАЛНИ ИЗИСКВАНИЯ:

1. Минимални изисквания:

1.1. Кандидатите да имат опит в услуги, свързани с:
Обследване на вкопани тръбопроводи изпълнени през последните 3 години.

1.2. Кандидатите да разполагат с персонал, притежаващ съответната квалификация съобразно типа дейност, която ще изпълнява.

1.3. Кандидатите да разполагат с кадрови ресурс който ще изпълняват предмета на поръчката.

1.4. Кандидатите да разполагат с оборудване и консумативи за изпълнение на обследването.

ИЗИСКУЕМИ ДОКУМЕНТИ:

1. Списък на услугите, които са еднакви или сходни с предмета на обществената поръчка, изпълнени през последните 3 години, считано от датата на подаване на заявлението, с посочване на стойностите, датите и получателите, заедно с доказателство за извършената услуга.

Под сходни да се разбира:

Обследване на вкопани тръбопроводи;

Доказателствата за извършената услуга се представят:

1.1. Чрез посочване на публичен регистър, в който е публикувана информация за услугата.

или

1.2. Под формата на удостоверения за добро изпълнение, които съдържат стойността, датата, на която е приключило изпълнението, мястото, вида и обема на услугата, както и дали е изпълнена в

съответствие с нормативните изисквания. Удостоверенията съдържат и дата и подпис на издателя и данни за контакт.

2. Списък на техническите лица /ръководен и изпълнителски персонал/, включително на тези, отговарящи за контрола на качеството с посочване на имената, образованието, професионалната квалификация и професионалния им опит.

3. Списък на техническите лица, които ще изпълняват предмета на поръчката с посочване на имената, образованието, професионалната квалификация и професионалния опит.

4. Списък на оборудването и консумативите, които ще бъдат използвани при изпълнение на дейностите по предмета на обществената поръчка.

III.2.4) Запазени поръчки (когато е приложимо)

Да Не

Поръчката е ограничена до кандидати - специализирани предприятия или кооперации на лица с увреждания

Изпълнението на поръчката е ограничено до програми за защита на заетостта на лица с увреждания

III.3) Специфични условия при обществени поръчки за услуги

III.3.1) За изпълнението на услугата се изисква определена професия

Да Не

Ако да, посочете съответните нормативни разпоредби:

III.3.2) Юридическите лица трябва да посочат имената и професионалната квалификация на персонала си, отговорен за изпълнението на услугата

Да Не

РАЗДЕЛ IV: ПРОЦЕДУРА

IV.1) Вид процедура

IV.1.1) Вид процедура

Открита

Ограничена

Договаряне Има вече избрани кандидати:

Да Не

Ако да, посочете имената и адресите на вече избраните кандидати в раздел VI.3) Допълнителна информация

IV.2) Критерий за оценка на офертите

IV.2.1) Критерий за оценка на офертите

(моля, отбележете приложимото)

най-ниска цена

или

икономически най-изгодна оферта при

посочените по-долу показатели (показателите се посочват с тяхната относителна тежест или в низходящ ред на значимост, когато оценяването на относителната тежест не е възможно поради очевидни причини)

показатели, посочени в документацията, спецификациите, в поканата за представяне на оферти или за участие в договаряне

Показатели

Тежест

IV.2.2) Ще се използва електронен търг

Да Не

Ако да, допълнителна информация за електронния търг (когато е приложимо)

IV.3) Административна информация**IV.3.1) Идентификационен номер на поръчката, даден от възложителя (когато е приложимо)**

БД АЕЦ Търговия ОП 32967

IV.3.2) Предишни публикации относно същата поръчкаДа Не

Ако да, посочете къде:

 Предварително обявление за ОП Обявление на профила на купувача

Номер на обявлението в РОП: _____ от _____

 Други предишни публикации (когато е приложимо)**IV.3.3) Условия за получаване на документация за участие (спецификации и допълнителни документи) (с изключение на динамична система за доставки)**

Срок за получаване на документация за участие

Дата: 22/04/2016 дд/мм/гггг

Час: 16:00

Платими документиДа Не

Ако да, цена (в цифри): _____ Валута:

Условия и начин за плащане:

IV.3.4) Срок за получаване на оферти или заявления за участие

Дата: 10/05/2016 дд/мм/гггг

Час: 16:00

IV.3.5) Език/ци, на който/които могат да бъдат изготвени офертите или заявленията за участие ES DA ET EN IT LT MT PL SK FI
 CS DE EL FR LV HU NL PT SL SV

Друг: Български

IV.3.6) Срок на валидност на офертите (открита процедура)

До дата: _____ дд/мм/гггг

или в месеци: _____ или дни: _____ (от крайния срок за получаване на оферти)

IV.3.7) Условия при отваряне на офертите

Дата: 11/05/2016 дд/мм/гггг

Час: 10:00

Място (когато е приложимо): АЕЦ Козлодуй ЕАД У-е Търговско

Лица, които могат да присъстват при отварянето на офертите (когато е приложимо) Да Не

Лица с представителни функции, съгласно регистрацията на кандидата или техни упълномощени представители, както и представители на средствата за масово осведомяване и други лица при спазване на установения режим за достъп до сградата, в която се извършва отварянето.

РАЗДЕЛ VI: ДРУГА ИНФОРМАЦИЯ**VI.1) Това представлява периодично възлагане на поръчка (когато е приложимо)** Да Не

Ако да, прогнозен график за публикуването на следващи обявления:

VI.2) Поръчката е свързана с проект и/или програма, финансирани от фондове на ЕС Да Не

Ако да, посочете проекта/програмата:

VI.3) Допълнителна информация (когато е приложимо)

VI.4) Процедури по обжалване

VI.4.1) Орган, който отговаря за процедурите по обжалване		
Официално наименование Комисия за защита на конкуренцията		
Адрес бул. Витоша № 18		
Град София	Пощенски код 1000	Държава Република България
		Телефон 02 9884070
Електронна поща срсadmin@срс.bg	Факс 02 9807315	
Интернет адрес (URL): http://www.cpc.bg		
Орган, който отговаря за процедурата по медиация (когато е приложимо)		
Официално наименование		
Адрес		
Град	Пощенски код	Държава
		Телефон
Електронна поща	Факс	
Интернет адрес (URL):		
VI.4.2) Подаване на жалби (моля, попълнете раздел VI.4.2 или при необходимост раздел VI.4.3)		
Уточнете информацията относно крайния срок (крайните срокове) за подаване на жалби: Съгласно чл.120 от ЗОП.		
VI.4.3) Служба, от която може да бъде получена информацията относно подаването на жалби		
Официално наименование АЕЦ Козлодуй ЕАД, Управление Търговско, отдел Обществени поръчки		
Адрес гр. Козлодуй		
Град гр. Козлодуй	Пощенски код 3321	Държава Република България
		Телефон

	0973 73230
Електронна поща sbreshkova@npp.bg	Факс 0973 76007
Интернет адрес (URL): www.kznpp.org	
VI.5) Дата на изпращане на настоящото обявление Дата: 08/04/2016 дд/мм/гггг	

ПРИЛОЖЕНИЕ А**ДОПЪЛНИТЕЛНИ АДРЕСИ И ЛИЦА ЗА КОНТАКТ**

I) Адреси и лица за контакт, от които може да се получи допълнителна информация		
Официално наименование		
Адрес		
Град	Пощенски код	Държава
За контакти	Телефон	
Лице за контакти		
Електронна поща	Факс	
Интернет адрес (URL):		
II) Адреси и лица за контакт, от които може да се получат документация за участие (спецификации и допълнителни документи) (включително документи за дигитална система за доставки)		
Официално наименование		
Адрес		
Град	Пощенски код	Държава
За контакти	Телефон	
Лице за контакти		
Електронна поща	Факс	
Интернет адрес (URL):		
III) Адреси и лица за контакт, на които трябва да бъдат изготвени офертите или заявленията за участие		
Официално наименование		
Адрес		
Град	Пощенски код	Държава
За контакти	Телефон	

Лице за контакти	
Електронна поща	Факс
Интернет адрес (URL):	

„АЕЦ КОЗЛОДУЙ“ ЕАД

Блок: 5, 6

УТВЪРЖДАВАМ

Система: QF

ЗАМ. ИЗПЪЛНИТЕЛЕН ДИРЕКТОР.....

Подразделение: Н-е Р

..... 27. 11. 2015 (Иван Андреев)



СЪГЛАСУВАЛИ:

ДИРЕКТОР Б и К: 
..... 29. 11. 2015 (П. Василев)

ДИРЕКТОР
ПРОИЗВОДСТВО: 
..... 29. 11. 2015 (Я. Янков)

ТЕХНИЧЕСКО ЗАДАНИЕ

№ 2015-30 ОБ-QF.РЗ.1302

за услуга: Обследване на вкопани тръбопроводи за техническа вода по система QF
чрез магнитни методи

Настоящата техническо задание съдържа пълно описание на предмета на поръчката и техническа спецификация съгласно Закона за обществените поръчки

1. Предмет на дейността

Настоящото техническо задание е разработено за изпълнение дейностите по План за управление на проект „Продължаване срока на експлоатация (ПСЕ) на 5 и 6 блок на „АЕЦ Козлодуй“ ЕАД – II етап, с идентификационен № PLEX-DQA-KNPP-000), позиция 119 от Приложение 1, код на мярката 5-3-С-006 - Специализирано обследване и анализ за потвърждаване на предварителния остатъчен ресурс на вкопаните (подземните) тръбопроводи между ДГС и бризгалните басейни, решение на СТС т.2 от Протокол № 2015.30.ОУ.00.ПГС.2434 и съгласно т.8, подточка 5.3 от Програма за предстоящи дейности по компоненти от системи 5.6QF, № 15.30.ТО.QF.ПН.6892/0.

Магнитният метод се прилага за техническа диагностика на състоянието на компоненти и съоръжения.

Получават се:

- данни за развиване на дефекти в метала на оборудването.
- критични зони, характеризирани се с напрегнато-деформационно състояние.

Предмет на услугата:

Услугата е специализирано обследване чрез магнитен метод, за да се идентифицират зоните с повишени напрежения на вкопани напорни тръбопроводи, техническа вода QF между бризгални басейни и ДГС на блок 5 и блок 6.

2. Обем на извършваната услуга

2.1. Обект на обследване.

2.1.1. Да се проведе обследване на вкопани тръбопроводи с №№ 3, 4, 7, 9, 10, 16, 17, 18 и участъци от тръбопроводи с №№ 2, 5, 8 от Приложение 1 \approx 4800 метра.

2.1.2. Тръбопроводи №№ 4, 7, 16, 17 и 18 са къси напорни тръбопроводи, съединяващи ДГС 1, 2, 3 и Реакторно отделение 5 и 6.

2.1.3. Към I^{ва} система принадлежат напорен и гравитачен тръбопроводи, означени съответно № 2 и № 3.

2.1.3.1. Тръбопровод №2 транспортира водата от Реакторни отделения на Блокове 5&6 и я доставя за охлаждане до шибърните шахти на бризгални басейни QF10W01,02.

2.1.3.2. Охладената вода се пренася през водоземните шахти към дизел генераторни станции ДГС-1 и ДГС-3, означени на схема 1, чрез гравитачен тръбопровод № 3.

2.1.4. Към II^{ва} система принадлежат тръбопроводите №5 и №9.

2.1.4.1. Тръбопровод №5 отвежда затоплената вода от блокове 5&6 до шибърните шахти на бризгални басейни QF20W01 и QF20W02.

2.1.4.2. Тръбопровод №9 взема охладената вода от водоземните шахти и я трансферира до ДГС-2 и ДГС-3.

2.1.5. Към III^{та} система принадлежат тръбопроводи №8 и №10.

2.1.5.1. Тръбопровод №8 пренася затоплената вода към шибърните шахти на бризгални басейни QF30W01 и QF30W02.

2.1.5.2. Охладената вода се пренася от водоземните шахти до ДГС-2 и ДГС-3 посредством тръбопровод № 10.

2.1.5.3. На правите тръбопроводни участъци има шахти (манлоси) за ревизия и поддръжка.

2.1.6. Тръбопроводната система е изградена от стоманени тръби, колена, преходи и тройници. Тръбите са с диаметри Ду 600, 800, 1000 и 1200 mm.

2.1.7. Тръбопроводите са от сеизмична категория I и са проектирани за:

2.1.7.1. Максимално налягане:

2.1.7.1.1. напорни тръбопроводи $P = 0,46$ МРа.

2.1.7.1.2. гравитачни тръбопроводи $P = 0,2$ МРа.

2.1.7.2. Максимална температура на водата:

2.1.7.2.1. напорни тръбопроводи 12 до 45 °С (55 до 70 °С в аварийна ситуация).

2.1.7.2.2. гравитачни тръбопроводи 5 до 33 °С.

2.1.8. Тръбопроводите са положени в траншеи върху пясъчна възглавница и засипани с уплътнен обратен насип.

2.1.9. Също така на тръбопроводите е положена антикорозионна свръхусилена трислойна лента "СИЛ - Б" /цвят зелен/, съгласно ОН 0265129-79.

2.2. Специализирано обследване на обекта.

2.2.1. Вкопани тръбопроводи техническа вода QF между бризгални басейни и ДГС на блок 5 и 6 в обем съгласно т.2.1.

2.2.2. Изготвяне и предоставяне на отчет за резултатите от проведеното специализирано обследване.

2.3. Персонал на изпълнителя.

Изпълнителят осигурява квалифициран персонал, който ще извърши специализираното обследване.

3. Организация на работата по изпълнение на услугата

3.1. План за изпълнение на услугата.

3.1.1. Период за изпълнение на специализираното обследване: до два месеца след получаване на протокол от Дирекция БИК.

3.1.2. След приключване на специализираното обследване в срок от 30 работни дни, изпълнителят предоставя отчет за резултатите и първичната информация от проведеното специализирано обследване.

3.2. Условия за изпълнение на услугата.

3.2.1. Дейности преди започване на обследването.

3.2.1.1. Изпълнителят предоставя списък на оборудването и материалите собственост на изпълнителя, които ще използва при изпълнението на услугата.

3.2.1.2. Възложителят предоставя наличната документация на тръбопроводите включени в обследването, във вид наличен в "АЕЦ Козлодуй" ЕАД. Неточните или непълните входни данни се набавят от изпълнителя за негова сметка.

3.2.2. Дейности при изпълнение на услугата.

3.2.2.1. Изпълнителят извършва специализираното обследване.

3.2.2.2. Изпълнителят да предостави първичните резултати на възложителя в пълен обем след приключване на обследването.

3.2.2.3. Изпълнителят изготвя отчет за резултатите от проведеното обследване.

3.3. Критерии за приемане изпълнението на услугата.

3.3.1. Услугата се приема за изпълнена след получаване на отчет от проведеното обследване в срок съгласно т.3.1.2. и приемането му на СТС.

4. Документи

4.1. Документи, предоставени от “АЕЦ Козлодуй” ЕАД

4.1.1. Наличната документация на тръбопроводите, включени в специализираното обследване.

4.1.2. При изискване от изпълнителя на допълнителни входни данни, ще се предават по реда, установен в “Инструкция по качество. Предаване на входни данни на външни организации”, № ДОД.ОК.ИК.1194*.

4.2. Документи представени от изпълнителя.

4.2.1. Документи доказващи квалификацията на персонала за метода на обследване (магнитен метод).

4.2.2. Инструкция или методика, по която ще се извършва специализираното обследване чрез магнитен метод.

4.2.3. Списък на оборудване и консумативи собственост на изпълнителя, които ще се използват на територията на възложителя при изпълнение на услугата.

4.3. Отчетни документи.

4.3.1. Отчет за извършеното специализирано обследване със заключение за състоянието на тръбопроводите.

4.4. Ред за влизане в сила на документите.

4.4.1. На специализиран технически съвет (СТС) да се разгледат, обсъдят и приемат отчетните документи от специализираното обследване.

5. Осигуряване на качеството

5.1. Програма за осигуряване на качеството (ПОК) на изпълняваните дейности.

Изпълнителя да представи програма за осигуряване на качеството. ПОК да описва прилаганата система за управление при изпълнение на дейностите в обхвата на ТЗ. Програмата служи за определяне на подробен график, отговорностите по всяка от дейностите по договора и реда за изпълнението им. Представя се в БИК до 20 работни дни след подписване на договора. Програмата е предпоставка за стартиране на дейностите по договора, подлежи на преглед и съгласуване от страна на “АЕЦ Козлодуй” ЕАД и трябва да е изготвена на основание на:

- техническото задание и Договора.
- система за управление на Изпълнителя, в зависимост от вида на работата/услугата.
- примерно съдържание, предоставено от Възложителя “АЕЦ Козлодуй” ЕАД.

5.2. Обучение на персонал на “АЕЦ Козлодуй” ЕАД

Не се налага.

5.3. Управление на несъответствията

За всички настъпили несъответствия при изпълнение на дейността се уведомява Възложителя.

Всички установени в процеса на изпълнение на обследването несъответствия между подадените входни данни и действителното състояние на обследваните обекти да се извършва чрез кореспонденция между двете страни.

5.4. Квалификация на персонала на изпълнителя.

5.4.1. Персоналът на Изпълнителя извършващ услугата да притежава сертификат по магнитни методи за контрол, издаден от Център за сертификация на персонал по безразрушителен контрол.

5.4.2. Изпълнителят да представи на Възложителя документите за квалификация на необходимия персонал, с цел доказване на възможностите на фирмата да извърши качествено и в срок обследването.

5.5. Изисквания за опит на изпълнителя.

5.5.1. Изпълнителят да има опит в извършването на такъв или сходна по характер дейност (обследване на вкопани тръбопроводи) и да представи референции за извършени такива.

5.5.2. Изпълнителят да разполага с квалифициран персонал.

6. Контрол от страна на “АЕЦ Козлодуй” ЕАД

„АЕЦ Козлодуй” ЕАД има право да извършва периодични проверки на дейностите извършвани на площадката.

7. Прилагане на изискванията към подизпълнители на основния изпълнител

При използване на подизпълнител за извършване на услуга, основният изпълнител по договора носи отговорност за изпълнението на изискванията на настоящето техническо задание от неговите подизпълнители, съобразно дейностите, които ще изпълняват, както и за качеството на тяхната работа.

ПРИЛОЖЕНИЯ:

Приложение 1 - Технологична схема на вкопани тръбопроводи от система QF.

Приложение 2 - Изометрична схема на тръбопровод №2.

Приложение 3 - Изометрична схема на тръбопровод №3.

Приложение 4 - Изометрична схема на тръбопровод №4.

Приложение 5 - Изометрична схема на тръбопровод №5.

Приложение 6 - Изометрична схема на тръбопровод №7.

Приложение 7 - Изометрична схема на тръбопровод №8.

Приложение 8 - Изометрична схема на тръбопровод №9.

Приложение 9 - Изометрична схема на тръбопровод №10.

Приложение 10 - Изометрична схема на тръбопровод №16.

Приложение 11 - Изометрична схема на тръбопровод №17.

Приложение 12 - Изометрична схема на тръбопровод №18.

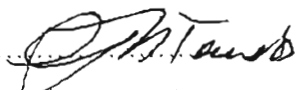
/ ГЛ. ИНЖЕНЕР ЕП-2: 
20.11.2015 / А. Атанасов /

Приложение №1
Технологическая схема на вконтанни тръбопровода от система QF

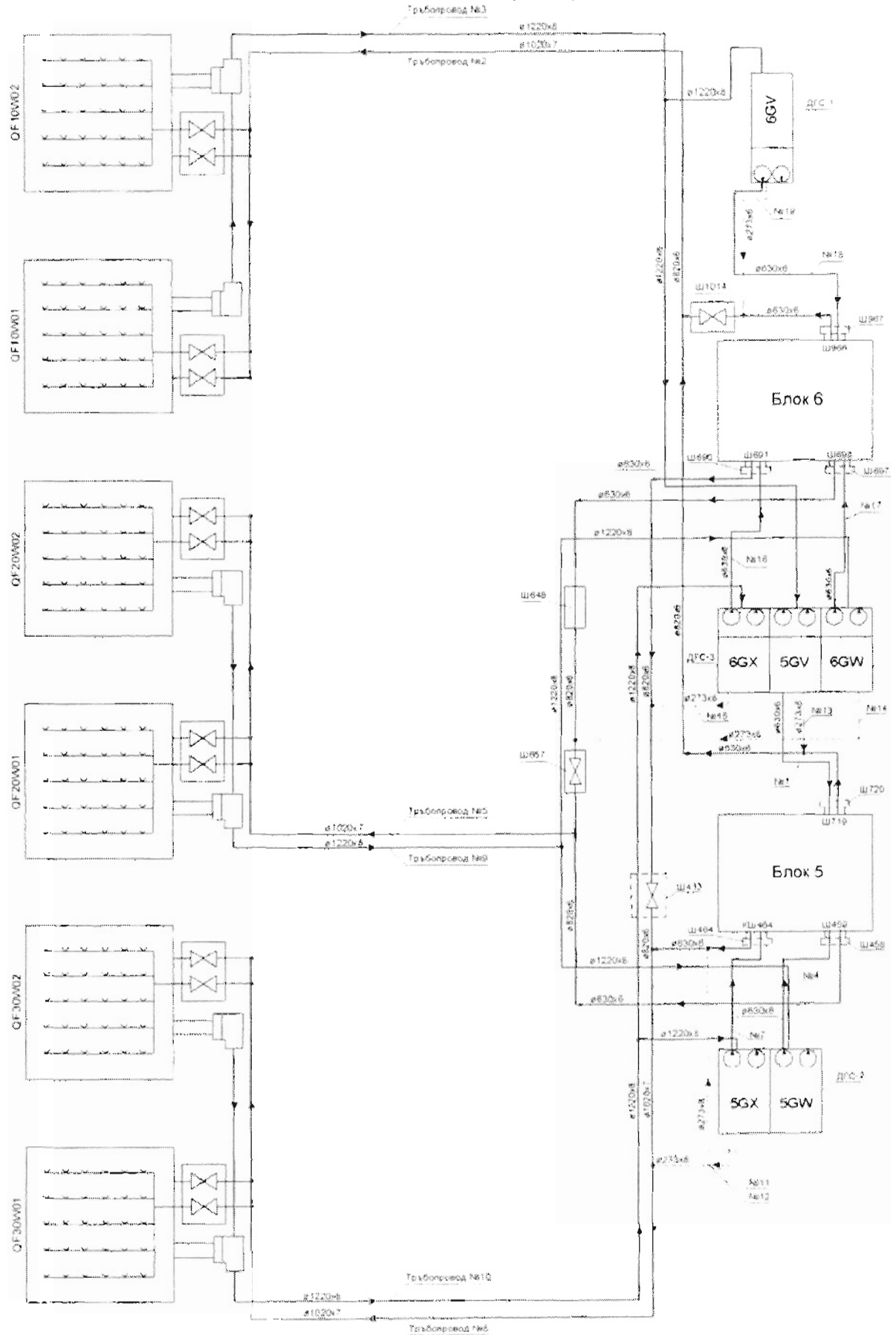

Приложение №2
Изометрична схема на тръбопровода №2

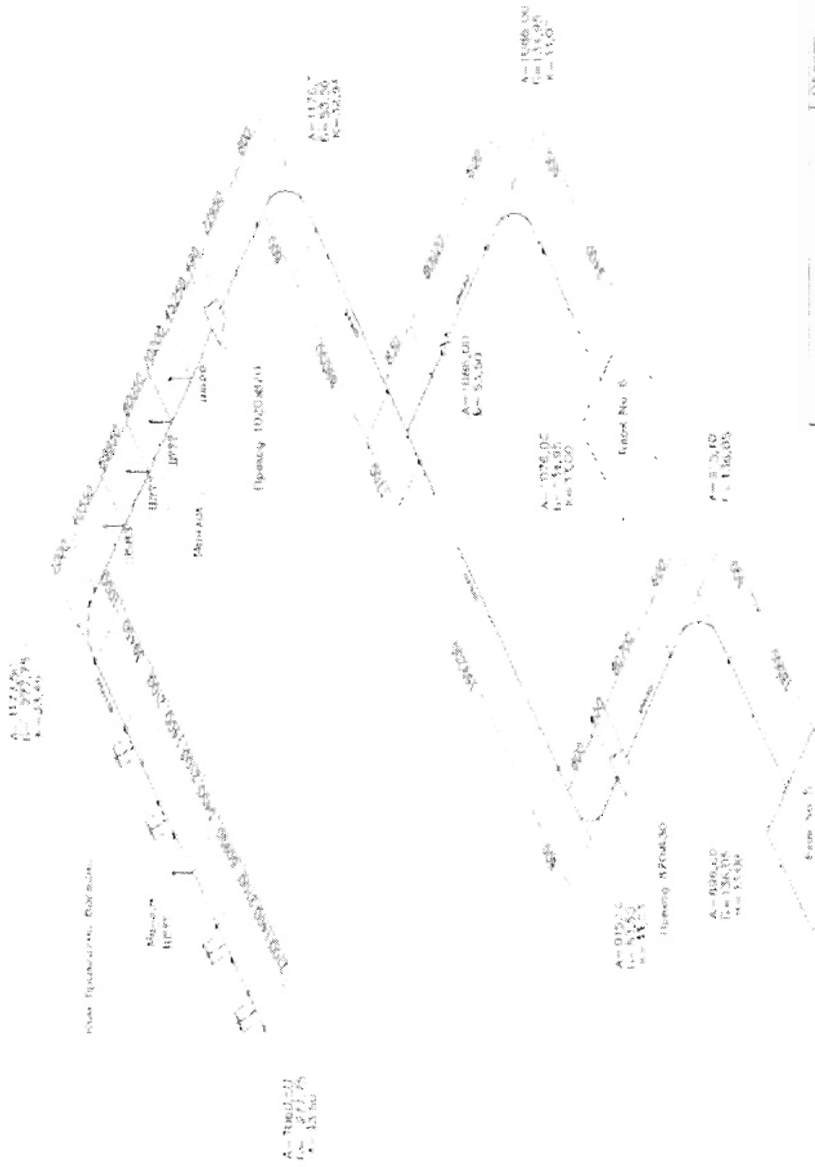



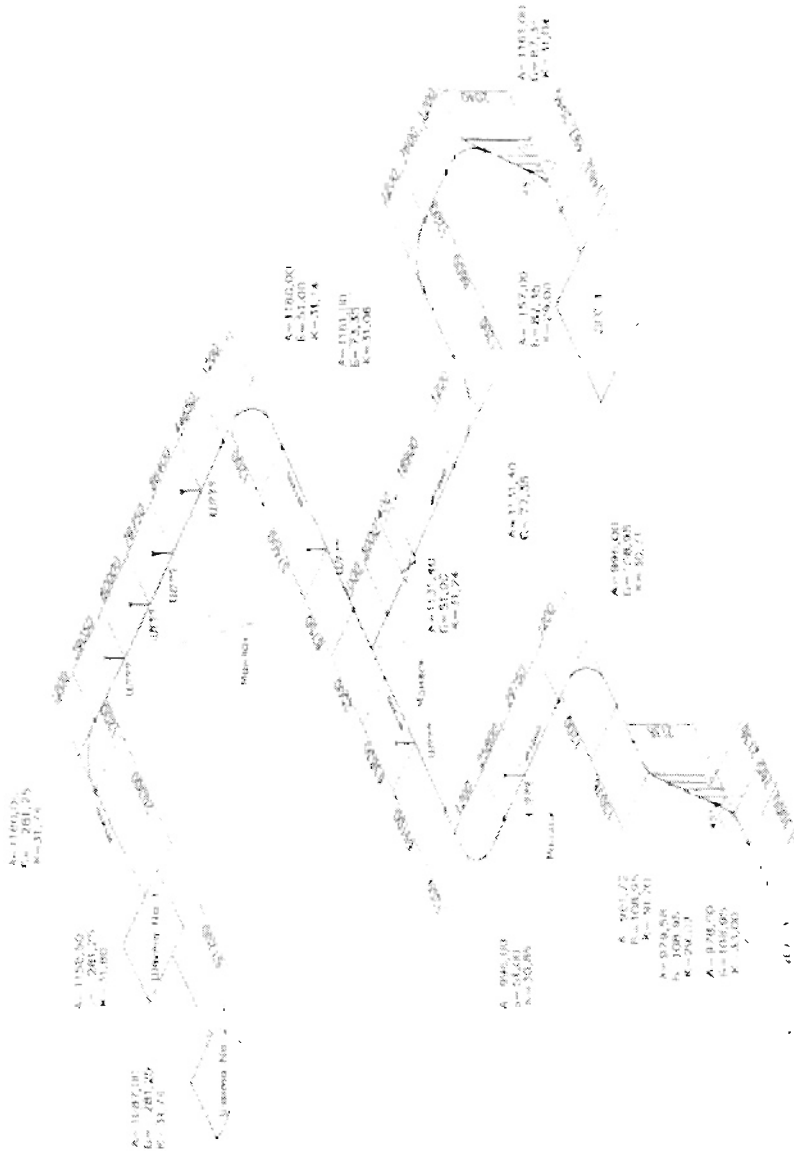

Приложение №3
Изометрична схема на тръбопровода №3

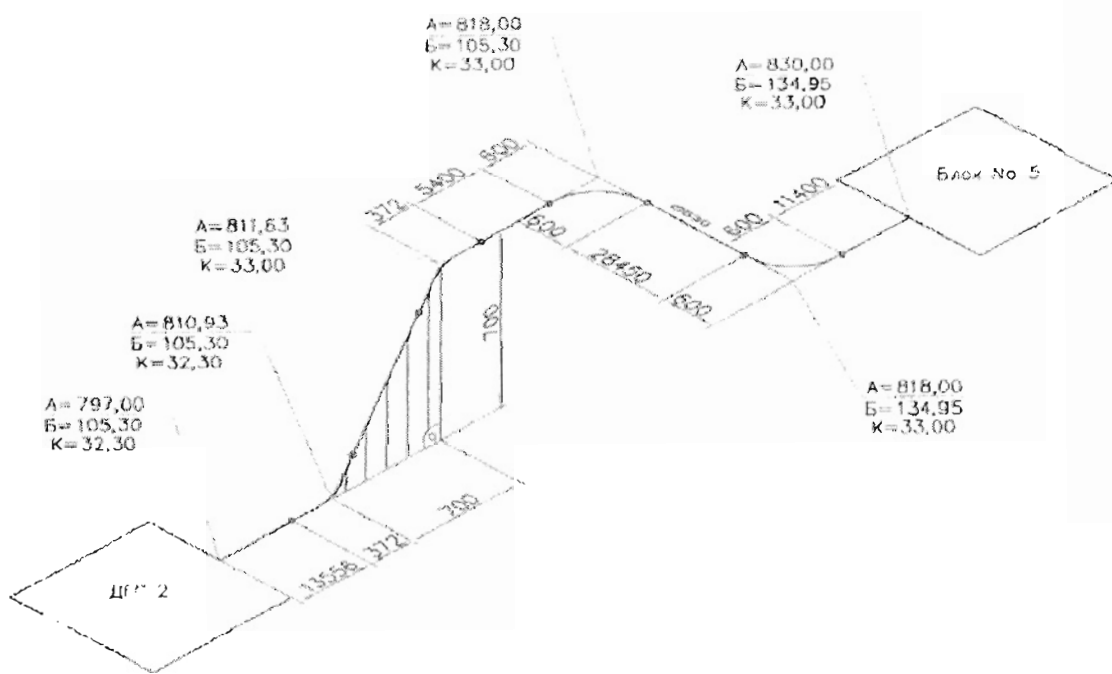

		Обект	АИ, "Бургас" - Етап 5
		Процес	Проектиране проект на реконструкция на релс 5
		Дисциплина	ИЗ
		Датум	11.04.2014
		Изпълнител	ИЗ
		Проверен	ИЗ
		Утвърден	ИЗ
		Дата	12.01.14

Приложение №4
Изометрична схема на тръбопровод №4



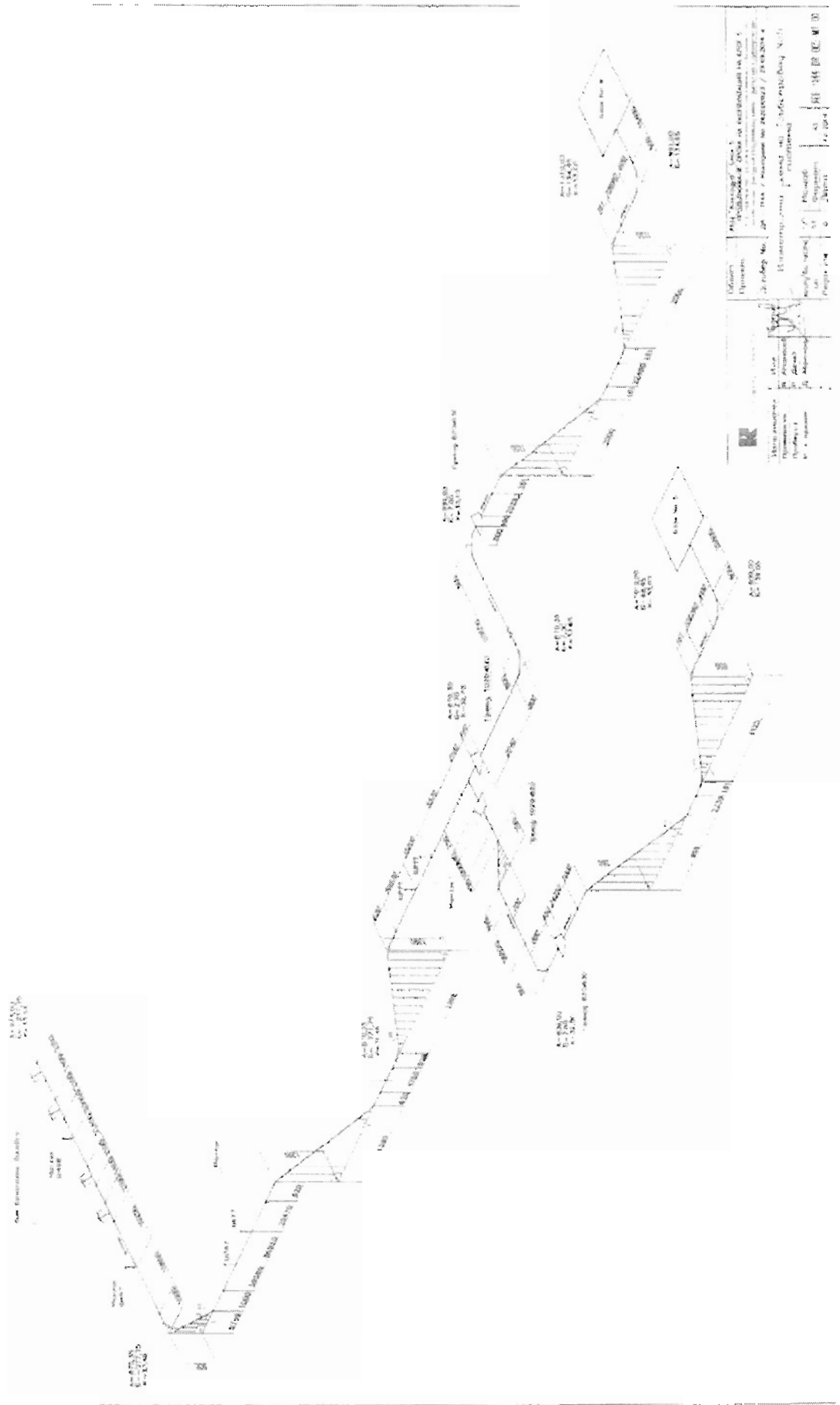

 РИСК ИНЖЕНЕРИНГ АД			Обект:		АЕЦ "Козлодуг" Блок 5		
			Проект:		ПРОДЪЛЖАВАНЕ СРОКА НА ЕКСПЛОАТАЦИЯ НА БЛОК 5 Обследователна оценка техническото състояние и обосноваване остатъчния ресурс Подземна магистрална тръбопроводна		
			Договор No.:		ДИ - 1144 / Контракт No 242000023 / 29.09.2014 г.		
Изпълнител	Име	Подпис	Изометрична схема на тръбопровод №4 Напор на 50F21D01.02				
Проектант	Я. Атанасов						
Проверил	Р. Дачев		Лист/вс. листа	1/1	Мащаб		
Р. л. проект	Д. Аврамова		Тип	SI	Формат	A4	
			Редакция	0	Дата	12.2014	
							REI-1144 DR 004 MI-00

Приложение №5
Изометрична схема на гръбна профил №5

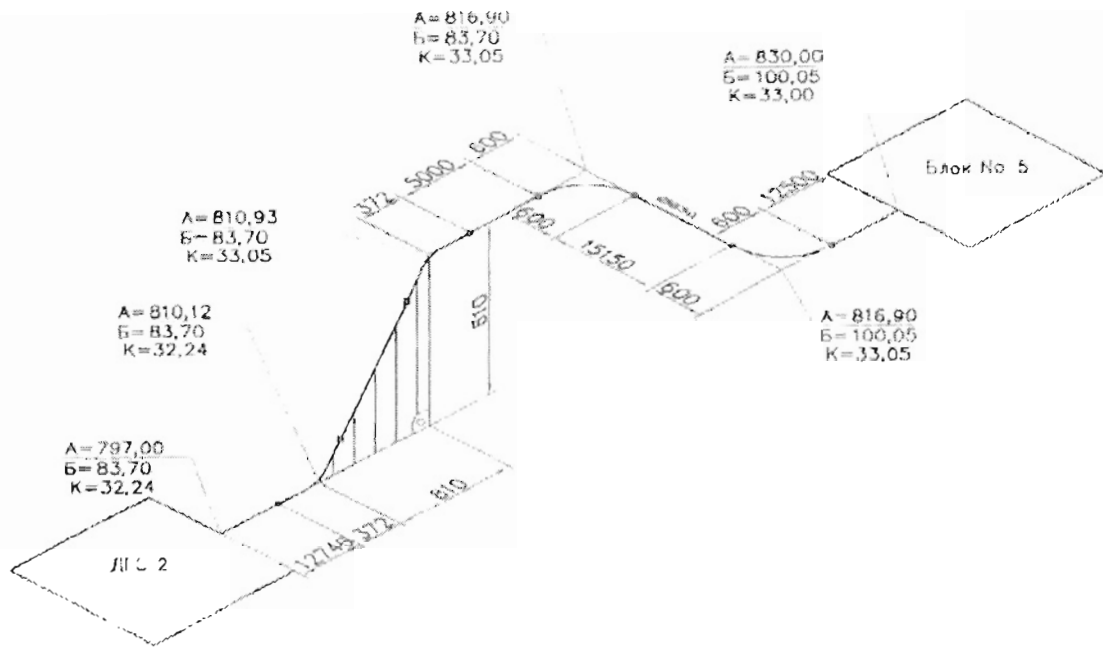

Приложение №6
Изометрична схема на тръбопровод №7



 РИСК МЕНДЖИМЕНТ АД			Обект:		АЕЦ "Козлодуб" Блок 5		
			Проект:		ПРОДЪЛЖАВАНЕ СРОКА НА ЕКСПЛУАТАЦИЯ НА БЛОК 5 Обследователни, оценява техническото състояние и обкръжения остатъчния ресурс на Подземните магистрални тръбопровода		
			Договор No.:		ДИ - 1144 / Контракт No 242000023 / 29.09.2014 г.		
Изпълнител			Име		Подпис		
Проектант			Я. Атанасов		Изометрична схема на Тръбопровод No7 Напор на 5QF31D01,02		
Проверил			Р. Дачев				
Р-я проект			Д. Абрамски				
лист/вс. листа		1/1	Мащаб		-		
Тип		ST	Формат		A4		
Редакция		0	Дата		12.2014		
REL 1144 DR 006 MT-00							

Приложение №7
Изометрична схема на тръбопровода:1 №8

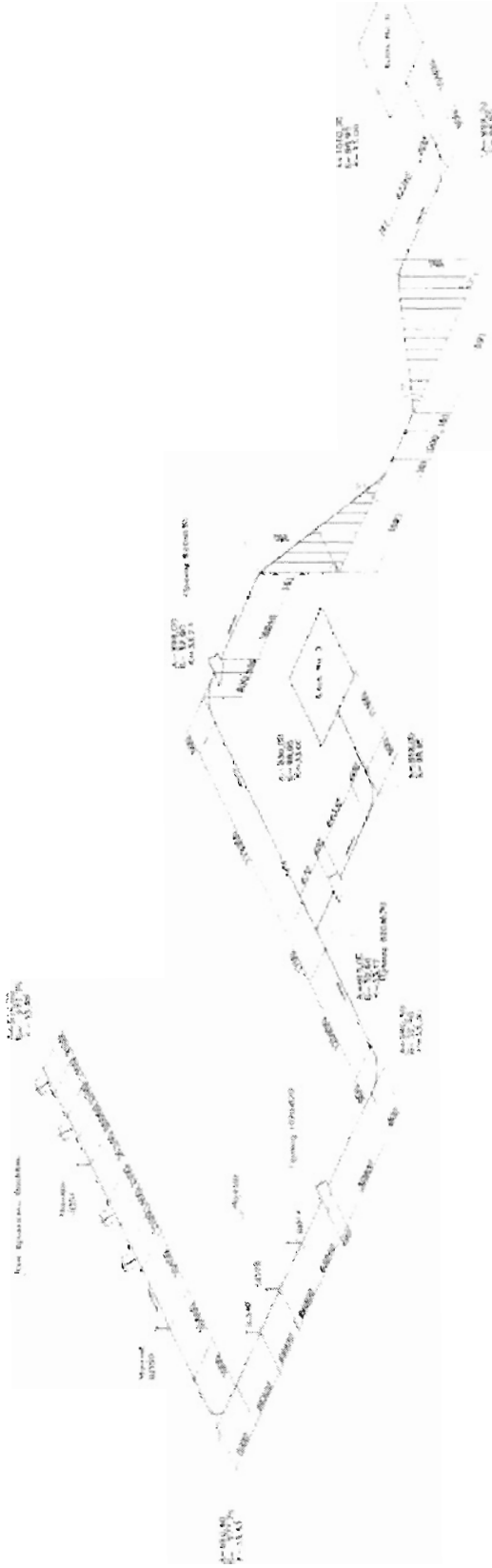

Имя	Иванов	Место	г. София
Фамилия	Иванов	Дата	15.05.2014
Учебно-производственен център	Училище "Св. Кирил и Методий" - София	Специалност	Инженерство
Курс	II	Специалност	Инженерство
Тема	Изготвяне на изометрична схема на тръбопровод	Професор	г-н Димитров
Професор	г-н Димитров	Професор	г-н Димитров
Професор	г-н Димитров	Професор	г-н Димитров

Приложение №8
Изометрична схема на тръбопровода №9

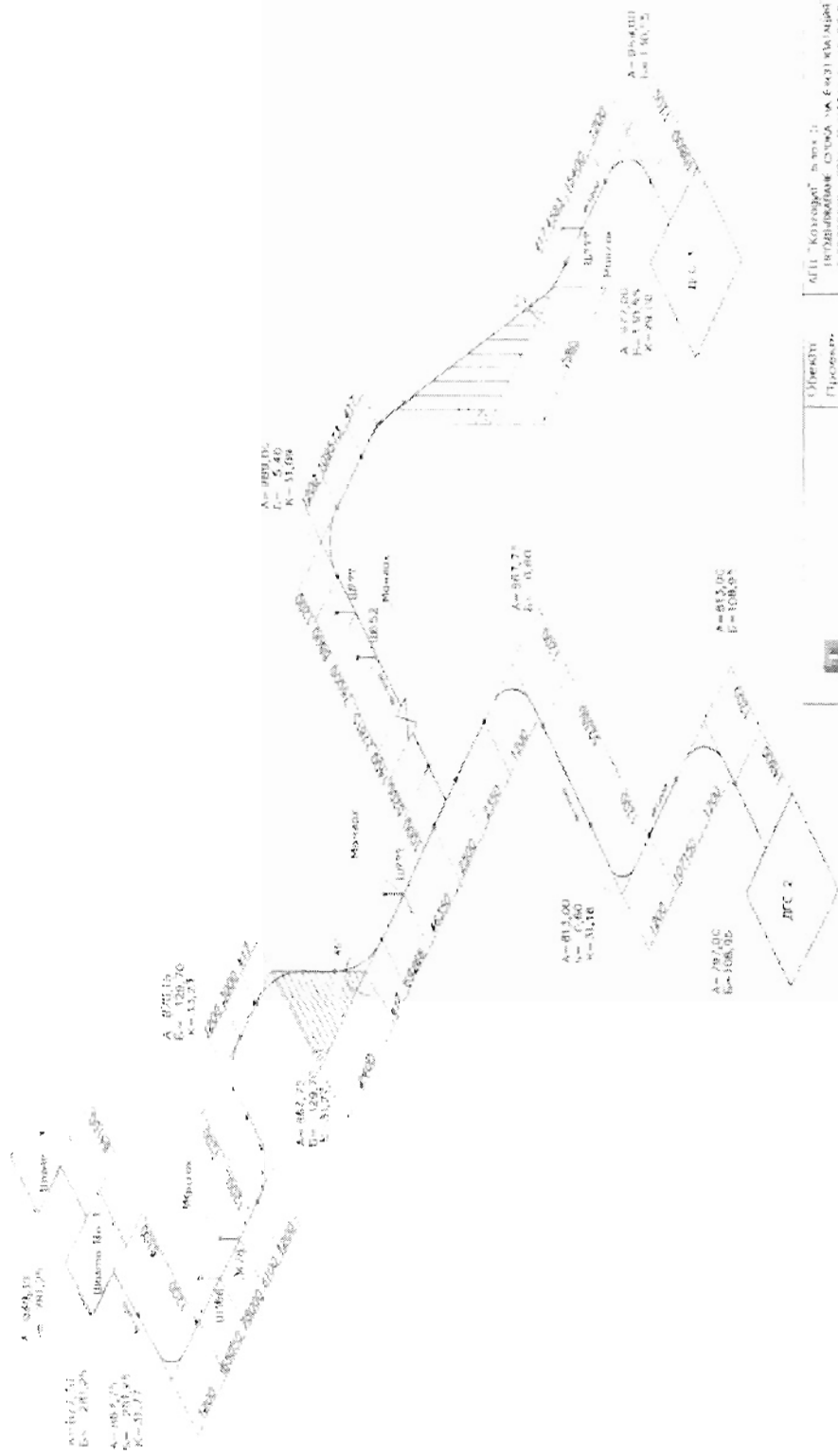

	Изм. №	1	Дата	12.2014
	Проектант	И. Арванитов	Проверен	В. Димитров
Изпълнител	Р. Я. Арванитов	Проверен	В. Димитров	
Обект	Икономическо съединение "Изобитност" №09			
Проект	Договор № 1			
Изпълнение	№ 1	Масштаб	1:1	№ 144 К 008-01 00
Проверено	№ 1	Дата	12.2014	



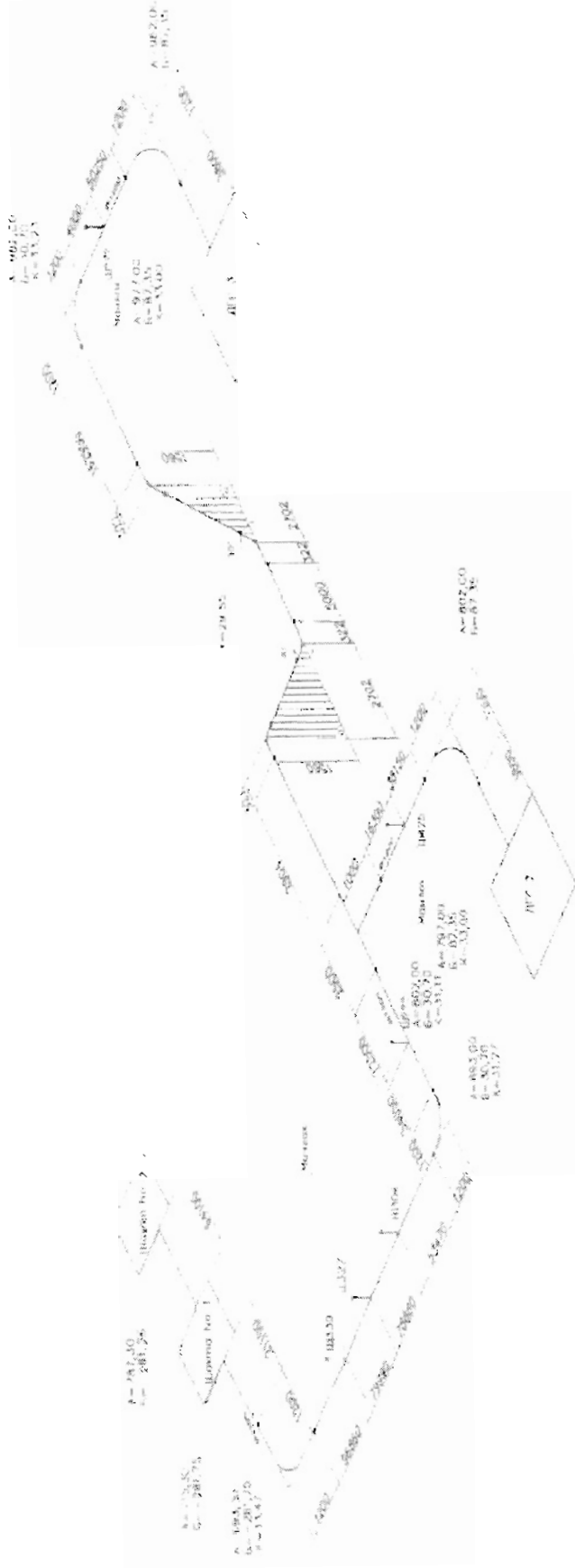

Приложение №9 Изометрична схема на тръбопровод №10

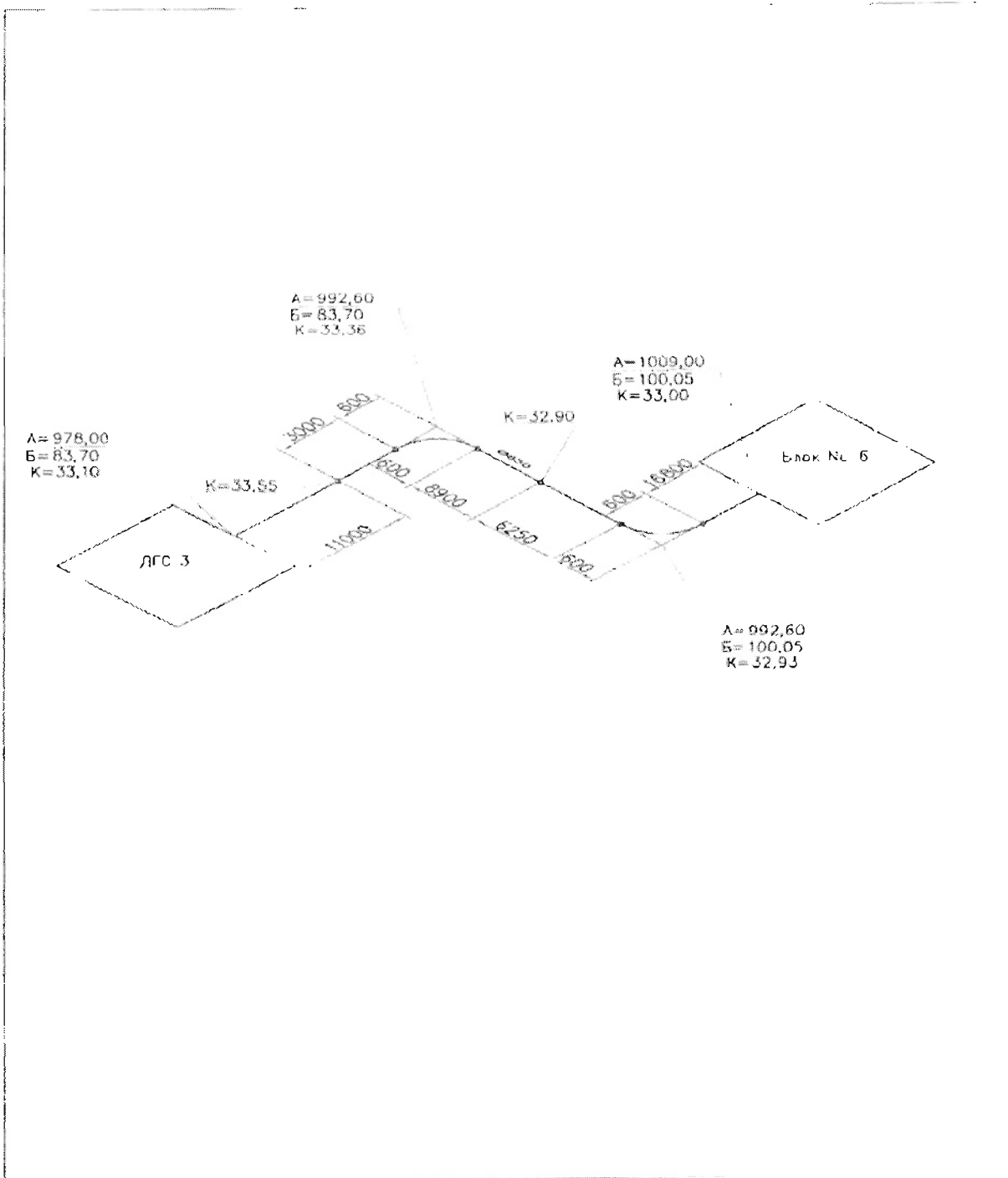

 ЕТБ "БЕЛМОСТ" АД Пловдив		АД "Калифорния" - блок 5 ПРОИЗВОДСТВЕНА ОБЛАСТ НА ЕНЕРГЕТИКА НА БЛКА 5 в състав на енергийния комплекс "Беломост" в землището на с. Беломост, община Беломост, област Пловдив	
Проект №: 10		Проект №: 10	
Изпълнител: ЕТБ "БЕЛМОСТ" АД		Изпълнител: ЕТБ "БЕЛМОСТ" АД	
Проектант: ЕТБ "БЕЛМОСТ" АД		Проектант: ЕТБ "БЕЛМОСТ" АД	
Проверен: ЕТБ "БЕЛМОСТ" АД		Проверен: ЕТБ "БЕЛМОСТ" АД	
Дата: 2018 г.		Дата: 2018 г.	
Местоположение: Пловдив		Местоположение: Пловдив	
Вид на обекта: Промислен обект		Вид на обекта: Промислен обект	
Вид на проекта: Изометрична схема		Вид на проекта: Изометрична схема	
Масштаб: 1:100		Масштаб: 1:100	
Страница: 1 от 1		Страница: 1 от 1	





Приложение №10
Изометрична схема на тръбопровод №16

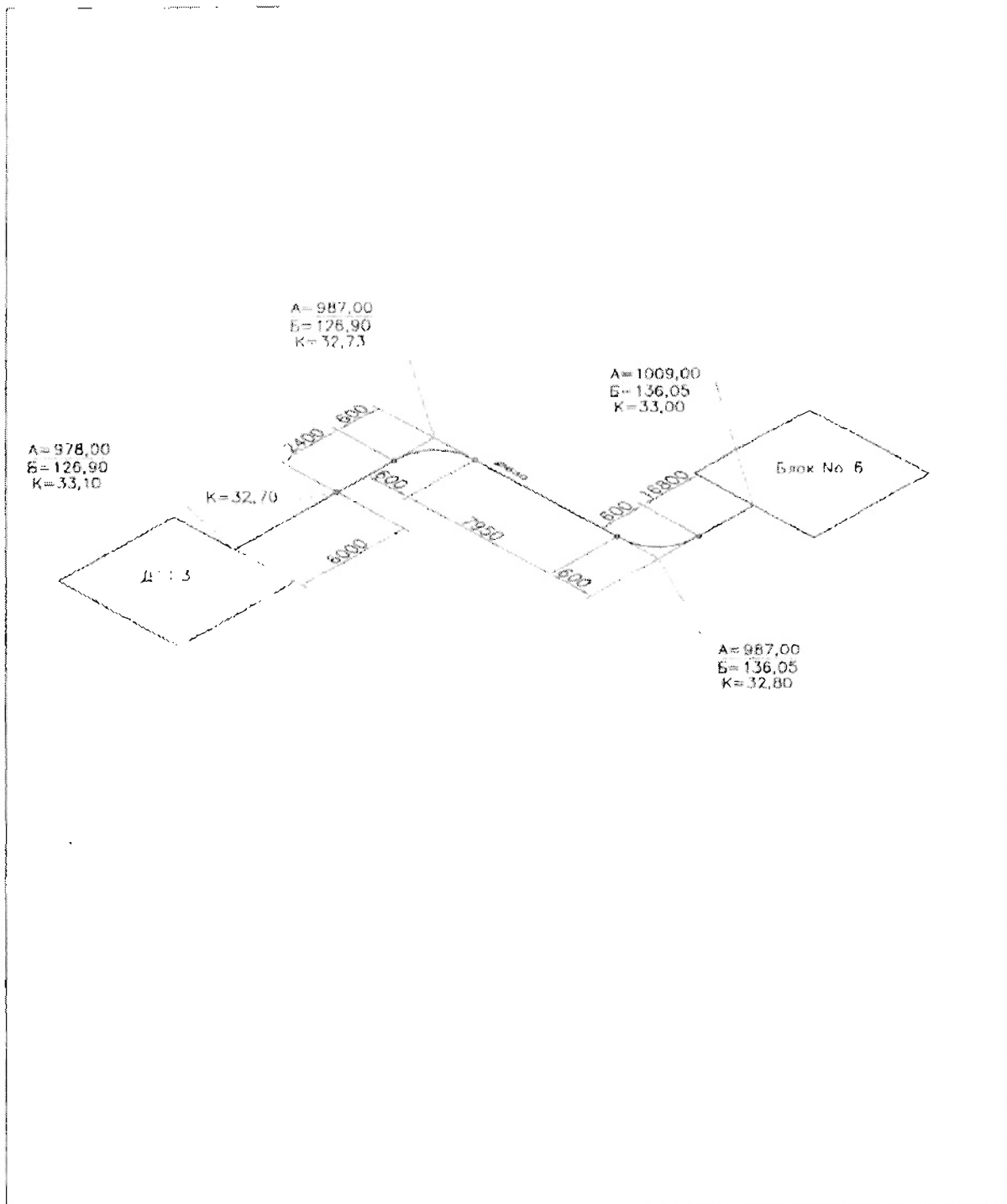

 РИСК ИНЖЕНЕРИНГ АД			Обект:	АЕЦ "Козлодуб" Блок 5			
			Проект:	ПРОДЪЛЖАВАНЕ СРОКА НА ЕКСПЛОАТАЦИЯ НА БЛОК 5 Обследвания: оценка техническото състояние и обосноваване достатъчността на ресурса Подземни магистрални тръбопроводи			
			Договор №:	ДИ - 1144 / Контракт № 242000023 / 29.09.2014 г.			
Изпълнител	Име	Подпис	Изометрична схема на Тръбопровод №16 Напор на 6QF31D01,02				
Проектант	Я. Атанасов						
Проверил	Р. Дачев						
Р-л проект	Д. Аврамски		Лист/Вс. листа	1/1	Мащаб	-	RLL-1144-DR-015-M1-00
			Тип	ST	Формат	A4	
			Редакция	0	Дата	12.2014	

Приложение №11
Изометрична схема на тръбопровод №17



 РИСК ИНЖЕНЕРИНГ АД			Обект:	АЕЦ "Козлодуб" Блок 5			
			Проект:	ПРОДЪЛЖАВАНЕ СРОКА НА ЕКСПЛОАТАЦИЯ НА БЛОК 5 Обслуживания - оценка техническото състояние и оборудване остатъчния ресурс Подземни магистрални тръбопровода			
			Договор No.:	ДИ - 1144 / Контракт No 242000023 / 29.09.2014 г.			
Изпълнител	Име	Подпис	Изометрична схема на Тръбопровод No17 Напор на 60F21D01,02				
Проектант	Я. Атанасов						
Проверил	Р. Дачев						
Р-д проект	Д. Абрамски						
			Лист/вс. листа	1/1	Масщаб	-	
			Тип	SI	Формат	A4	
			Редакция	0	Дата	12.2014	
			REL-1144-DR-016-M1-00				

Приложение №12
Изометрична схема на тръбопровод №18

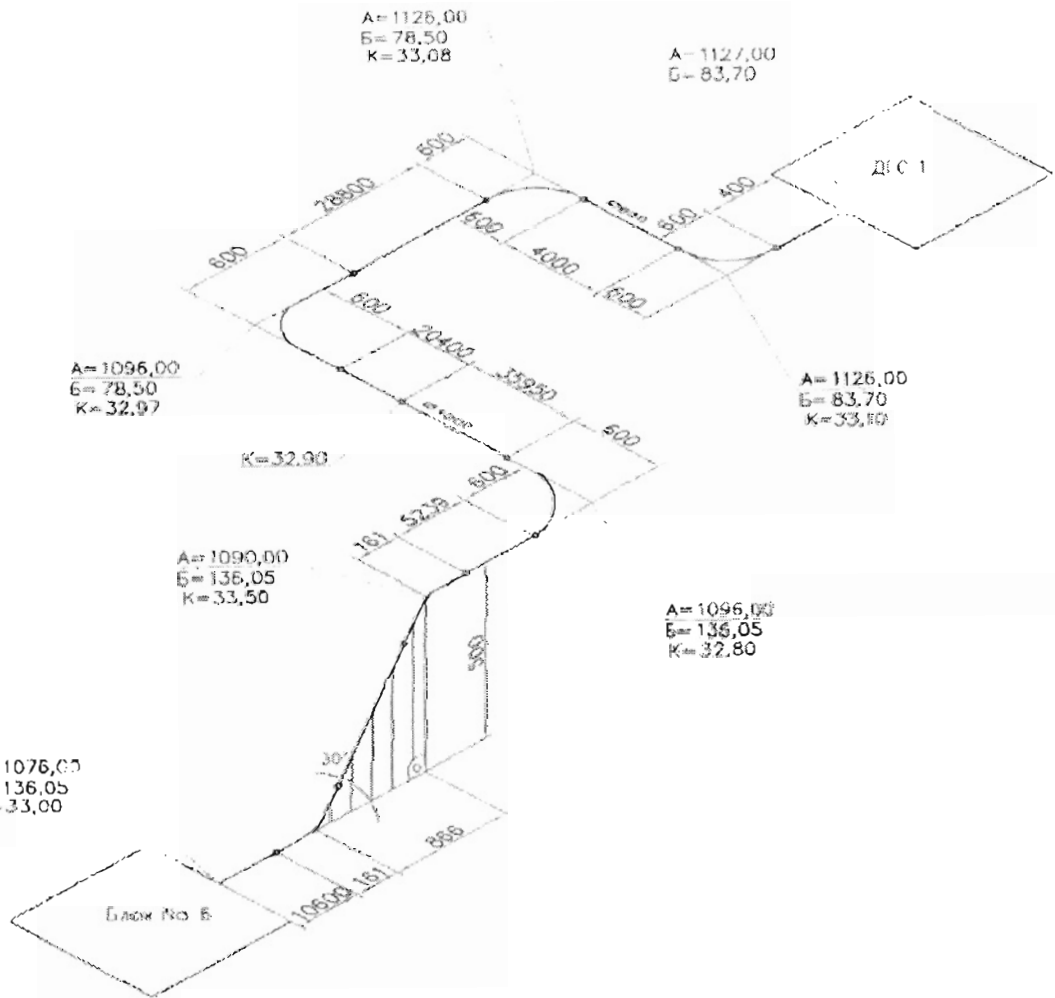

 РИД К. ВЪВЕЖЕНЕ РИД К АД	Обект:	АЕЦ "Козлодуб" Блок 5		
	Проект:	ПРодължаване сроци на експлоатация на блок 5 обследовани, оценка техническо състояние и обосноваване дълготрайност ресурса Подземна магистрална тръбопроводна		
	Договор №:	ДИ - 1144 / Контракт No 242000023 / 29.09.2014 г.		
Изпълнител:	Име:	Изометрична схема на Тръбопровод №18 Номер на 601-11001,02		
Проектант:	Dr. Атанасов			
Проверил:	Р. Дичев			
Ръководител:	Д. Миракски			
	лист/вс. листа	1/1	Масштаб	
	Тип	ST	Формат	A3
	Редакция	01	Дата	12.2014
RIK-1144-DR-017-M1-00				

До
“АЕЦ Козлодуй” ЕАД
гр. Козлодуй

О Ф Е Р Т А

за участие в процедура на договаряне с обявление с предмет:
“Обследване на вкопани тръбопроводи за техническа вода по системи QF чрез магнитни
методи”

УВАЖАЕМИ ГОСПОДА,

След запознаване с всички документи и образци от документацията за участие в процедурата, с настоящата оферта заявяваме, че желаем да участваме в процедура на договаряне с обявление за избор на изпълнител при условията обявени в документацията и приети от нас без възражения.

Ние сме съгласни валидността на нашата оферта да бъде 90 календарни дни от крайния срок за получаване на оферти и ще остане обвързваща за нас, като може да бъде приета по всяко време преди изтичане на този срок.

Ние потвърждаваме, че настоящата оферта е съобразена с изискванията, посочени в документацията за участие в процедурата.

До подготвянето на официален договор, тази оферта заедно с писменото приемане от Ваша страна и известие за сключване на договор ще формират обвързващо споразумение между двете страни.

Запознати сме с проекта на договора, приемаме го и ако бъдем определени за изпълнител, ние ще представим всички документи необходими за подписването му в законоустановения срок.

Списък на документите, съдържащи се в офертата:

I. Техническо предложение за изпълнение на поръчката

I.1. Работна програма с видовете дейности, които ще се изпълняват - (минимално съдържание): - пълно описание на организацията на дейностите (обем, последователност и срокове, за изпълнение – разпределението във времето на човешките ресурси); отговорности и правомощия на участника по време на изпълнение на дейностите; начини и методи на контрол на целия процес;

I.2. Концепция за изпълнение на дейностите в съответствие с Техническото задание;

I.3. Общ срок за изпълнение на обществената поръчка и календарен график за отделните видове дейности;

I.4. Инструкция или методика, по която ще се извършва специализираното обследване.

I.5. Декларация по чл. 33, ал. 4 от ЗОП, ако е приложимо

I.6. Друга информация, ако е необходимо.

II. Ценово предложение

II.1. Ценова таблица за формиране на цената на услугата;

II.2. Разделителна ведомост между основния изпълнител и подизпълнителя/ите с конкретната част от предмета на обществената поръчка, която ще изпълнява всеки от тях, и стойността на съответната част в лева и в процент от общата стойност на поръчката (в случай, че се използва подизпълнител);

II.3. Предложение за изменения и/или допълнения на клаузите на проекта на договор, ако има такива.

ПОДПИС и ПЕЧАТ:

_____ (име и фамилия)

_____ (дата)

_____ (длъжност на управляващия/представяващия участника)

_____ (наименование на участника)

ОБРАЗЕЦ по т. I.1. към офертата

РАБОТНА ПРОГРАМА

за участие в процедура на договаряне с обявление с предмет:

“Обследване на вкопани тръбопроводи за техническа вода по системи QF чрез магнитни методи”

№	Описание на видовете работи	Необходими човеко-месеци, /бр./	Отчетен документ	Изпълнител
1				
2				
n				
Общо човекомесеца				

Срок за представяне на обследването:..... месеца/календарни дни

ПОДПИС и ПЕЧАТ:

_____ (име и Фамилия)

_____ (дата)

_____ (длъжност на управляващия/представяващия участника)

_____ (наименование на участника)

ОБРАЗЕЦ по т.П.1 към офертата

ПРЕДЛАГАНА ЦЕНА

за участие в процедура на договаряне с обявление с предмет:
“Обследване на вкопани тръбопроводи за техническа вода по системи QF чрез
магнитни методи”

No	Етапи от Работната програма	Необходими човеко- месеци (бр.)	Единична месечна ставка	Общо (A*B)
		A	B	C
1.				
2.				
n				
Обща предлагана цена (лв. без ДДС)/цифром и словом/				

ПОДПИС и ПЕЧАТ:

_____ (име и Фамилия)

_____ (дата)

_____ (длъжност на управляващия/представяващия
участника)

_____ (наименование на участника)

УКАЗАНИЯ

За подготовка на заявлението и на офертата

1. Общи условия

1.1. Редът и условията, при които ще се определи изпълнител на обществената поръчка са съгласно Закона за обществените поръчки (ЗОП). Процедурата за възлагане на обществената поръчка дава равни възможности за участие на всички кандидати/участници, отговарящи на изискванията на възложителя.

1.2. Документацията за участие в процедурата и разясненията по нея се публикуват в Регистъра за обществени поръчки и в Профила на купувача на Интернет адреса, посочен в т. т. 1.1) от обявлението.

1.3. При изготвяне на заявлението или офертата всеки кандидат или участник трябва да се придържа точно към обявените от възложителя условия.

1.4. До изтичането на срока за подаване на заявленията или офертите всеки кандидат или участник в процедурата може да промени, допълни или да оттегли заявлението или офертата си.

1.5. Всеки кандидат или участник в процедура за възлагане на обществена поръчка има право да представи само едно заявление и само една оферта.

1.6. Кандидатите/Участниците са длъжни да съблюдават сроковете и условията, посочени в обявлението и документацията за участие в процедурата на договаряне с обявление.

1.7. Кандидатите/Участниците нямат право да използват документ или информация от документацията за участие в процедурата за цели различни от подготовката на заявлението и офертата за срока на подготовката им и до 5 /пет/ години след това.

2. Подготовка на заявлението за участие в процедурата

„Кандидат“ е физическо или юридическо лице или тяхно обединение, което е подало заявление за участие в процедура на договаряне с обявление.

2.1. Всеки кандидат може да подаде заявление за участие в предварителния подбор в срока посочен в т. IV.3.4) от обявлението.

2.2. Заявлението за участие в предварителния подбор трябва да съдържа:

2.2.1. **Списък на документите и информацията, съдържащи се в заявлението**, подписан от участника (лице с представителни функции).

Документът се представя в оригинал.

2.2.2. **Представяне на кандидата**, което включва:

2.2.2.1. **Единен идентификационен код** по чл. 23 от Закона за търговския регистър, БУЛСТАТ и/или друга идентифицираща информация в съответствие със законодателството на държавата, в която кандидатът е установен, както и адрес, включително електронен, за кореспонденция при провеждането на процедурата.

Документът се изготвя по приложения образец на Информационен лист към настоящата документация и се представя в оригинал. Подписва се задължително от лице с представителни функции и се представя в оригинал.

2.2.2.2. **Декларация по чл. 47, ал. 9 от ЗОП** за отсъствие на обстоятелствата по чл. 47, ал. 1, ал. 2, т. 2а и ал. 5 от ЗОП.

Декларацията се подписва и се подава от лицата, представляващи кандидата (по чл. 47, ал. 4 от ЗОП). Документът се изготвя по приложения образец на Декларация към настоящата документация и се представя в оригинал. Кандидатите са длъжни в процеса на провеждане на процедурата да уведомяват Възложителя за всички настъпили промени в обстоятелствата в 7-дневен срок от настъпването им.

В декларацията се включва и информацията относно публичните регистри, в които се съдържат посочените обстоятелства, или компетентния орган, който съгласно законодателството на държавата, в която кандидатът е установен, е длъжен да предоставя информация за тези обстоятелства служебно на възложителя.

2.2.3. **Доказателства за техническите възможности и/или квалификация** по чл. 51 от ЗОП, посочени от възложителя в обявлението за обществена поръчка:

2.2.3.1. Списък на услугите, които са еднакви или сходни с предмета на обществената поръчка, изпълнени през последните 3 години, считано от датата на подаване на заявлението, с посочване на стойностите, датите и получателите, заедно с доказателство за извършената услуга.

Под сходни да се разбира:

Обследване на вкопани тръбопроводи.

Списъкът се подписва задължително от лице с представителни функции и се представя в оригинал. Доказателствата за извършената услуга се представят:

2.2.3.1.1. Чрез посочване на публичен регистър, в който е публикувана информация за услугата. Документът се представя в оригинал, свободен текст, свеж печат и подпис от лице с представителни функции.

или

2.2.3.1.2. Под формата на удостоверения за добро изпълнение, които съдържат стойността, датата, на която е приключило изпълнението, мястото, вида и обема на услугата, както и дали е изпълнена в съответствие с нормативните изисквания. Удостоверенията съдържат и дата и подпис на издателя и данни за контакт.

Удостоверенията за добро изпълнение се представят заверени с гриф "Вярно с оригинала" копия, свеж печат и подпис от лице с представителни функции.

2.2.3.2. Списък на техническите лица /ръководен и изпълнителски персонал/, включително на тези, отговарящи за контрола на качеството с посочване на имената, професионалната квалификация.

Документът се подписва от лице с представителни функции и се представя в оригинал.

2.2.3.3. Списък на техническите лица, които ще изпълняват предмета на поръчката с посочване на имената, образованието, професионалната квалификация и професионалния опит.

Списъкът се подписва от лице с представителни функции и се представя в оригинал.

2.2.3.4. Списък на оборудването и консумативите, които ще бъдат използвани при изпълнение на дейностите по предмета на обществената поръчка. Списъкът се представя в оригинал и се подписва задължително от лице с представителни функции.

2.2.4. Декларация за липса на свързаност с друг участник или кандидат в съответствие с чл. 55, ал. 7 от ЗОП, както и за липса на обстоятелство по чл. 8, ал.8 от ЗОП.

Документът се изготвя по приложения образец на Декларация към настоящата документация. Декларацията се подписва задължително от лице с представителни функции и се представя в оригинал.

2.2.5. Декларация за видовете работи от предмета на поръчката, които ще се предложат на подизпълнители и съответстващият на тези работи дял в проценти от стойността на обществената поръчка, и предвидените подизпълнители.

Декларацията се подписва задължително от лице с представителни функции и се представя в оригинал.

2.2.6. Декларация за приемане на условията в проекта на договор.

Документът се изготвя по приложения образец на Декларация към настоящата документация. Декларацията се подписва задължително от лице с представителни функции и се представя в оригинал.

2.2.7. Друга информация, посочена в обявлението и документацията за участие:

2.2.7.1. Декларация от подизпълнителя за съгласие да участва като такъв при изпълнението на обществената поръчка с предмет: "Обследване на вкопани тръбопроводи за техническа вода по системи QF чрез магнитни методи".

Декларацията се подписва задължително от лице с представителни функции и се представя в оригинал.

2.2.7.2. Декларация за подаване на оферта.

Документът се изготвя по приложения образец на Декларация към настоящата документация. Декларацията се подписва задължително от лице с представителни функции и се представя в оригинал.

2.2.7.3. Сертификати по магнитни методи за контрол, издадени от Център за сертификация на персонал по безразрушителен контрол за лицата които ще изпълняват обследването. Сертификатите се представят заверени с гриф "Вярно с оригинала" копия, свеж печат и подпис от лице с представителни функции.

2.2.8. Когато кандидат доказва съответствието си с изискванията за технически възможности и/или квалификация с възможностите на трети лица, освен документите, определени от възложителя за доказване на съответните възможности, кандидатът представя доказателства, че при изпълнението на поръчката ще има на разположение ресурсите на третите лица.

2.2.9. Когато кандидат в процедурата е обединение:

2.2.9.1. Към заявлението за участие се прилага копие на договора за обединение, а когато в договора не е посочено лицето, което представлява участниците в обединението – и документ, подписан от лицата в обединението, в който се посочва представляващият. Документът/ите се представя/т заверен/и с гриф "Вярно с оригинала", свеж печат и подпис от лице с представителни функции.

2.2.10. Когато кандидат в процедурата е обединение, което не е юридическо лице:

2.2.10.1. Документите по т. 2.2.2.1 и т. 2.2.2.2 се представят за всяко физическо или юридическо лице, включено в обединението

2.2.10.2. Документите по т. 2.2.3. се представят само за участниците, чрез които обединението доказва съответствието си с критериите за подбор, съгласно минималните изисквания, посочени в т. III.2.3) от обявлението. В случаите по чл. 49 от ЗОП, изискването за регистрация се доказва от участника в обединението, който ще изпълни съответната дейност.

2.3. Когато кандидат в процедура е чуждестранно физическо или юридическо лице или техни обединения, заявлението се подава на български език, документите по т.2.2.2 се представят в официален превод, а всички останали документи, се представят и в превод.

2.4. Изисквания за представяне на заявлението.

2.4.1. Всички документи, свързани със заявлението следва да са на български език или да са придружени с превод на български език.

2.4.2. Желателно е заявлението да бъде поставено в папка и подредено по реда, посочен в т.2.2.1. от настоящите указания.

2.4.3. Заявлението се представя в запечатан непрозрачен плик от кандидата или от упълномощен от него представител лично или по пощата с препоръчано писмо с обратна разписка на адрес: гр.Козлодуй, "АЕЦ Козлодуй" ЕАД, Централно деловодство. Върху плика кандидатът изписва **"Заявление за участие в процедура на договаряне с обявление с предмет: "Обследване на вкопани тръбопроводи за техническа вода по системи QF чрез магнитни методи"**, точното си наименование, адрес по регистрация, адрес за кореспонденция, телефон и по възможност факс и електронен адрес.

2.4.4. При приемане на заявлението върху плика се отбелязват поредният номер, датата и часът на получаването и посочените данни се записват във входящ регистър, за което на приносителя се издава документ.

2.4.5. Възложителят не приема заявления, съобщени по телефона или изпратени по факс или електронен път.

2.4.6. При предварителния подбор възложителят няма право да изисква и кандидатът няма право да представя оферта.

2.4.7. Възложителят изпраща покана за участие в договарянето до избраните кандидати в 7-дневен срок, определен по реда на чл. 79, ал.13 от ЗОП.

3. Подготовка на офертата за участие в процедурата

„Участник” е физическо или юридическо лице или тяхно обединение, което е представило оферта.

3.1. Оферта за участие в процедура на договаряне с обявление подава кандидат, който е получил писмена покана от Възложителя.

3.2. Участникът представя офертата си в срок, посочен в поканата за участие в договарянето.

3.3. Офертата се изготвя по образеца, приложен към документацията за участие в процедурата. Условиата в образците от документацията за участие са задължителни за

участниците и не могат да бъдат променяни от тях.

3.4. Офертата се представя в писмен вид на хартиен носител.

3.5. Всички разходи по изготвяне и подаване на офертите са за сметка на участниците.

4. Съдържание на офертата и изисквания при изготвянето ѝ

4.1. Офертата на участника съдържа:

4.1.1. **“Техническо предложение”**, което трябва да съдържа документите по т. I. от образеца на офертата;

4.1.1.1. **Работна програма** с подробно описание на видовете дейности, които ще се изпълняват в хронологичен ред, необходимия брой човеко-месеци за отделните видове дейности и документите, с които ще се отчитат. В случай, че участникът ще използва подизпълнители или е обединение, в работната програма се посочва коя дейност от кой ще се изпълнява;

4.1.1.2. **Концепция (план за действие)** за изпълнение на дейностите, която включва описание на организацията за изпълнението на дейностите (обем, последователност, обезпеченост и контрол), разпределение във времето на техническите и човешките ресурси и съобразен с условията за изпълнение, както и задълбочен анализ на дейностите по Техническото задание, отговорностите и правомощията на персонала на участника по време на изпълнението на дейностите, начин и методите на контрол на целия процес и т. н.;

4.1.1.3. **Срок и график за изпълнение** на отделните видове дейности изготвен въз основа на изискванията на техническото задание и работната програма;

4.1.1.4. **Инструкция или методика, по която ще се извършва специализираното обследване.** Документът се представят заверен с гриф “Вярно с оригинала” копия, свеж печат и подпис от лице с представителни функции.

4.1.1.5. **Декларация по чл.33, ал. 4 от ЗОП (ако е приложимо).**

Забележка: Всяка информация, невключена в декларацията по чл. 33, ал. 4 от ЗОП, подлежи на публикуване в Профила на купувача, съгласно чл. 226 от ЗОП.

4.1.1.6. **Друга информация**, ако участникът смята за необходимо да представи.

4.1.2. **“Ценово предложение”**, което трябва да съдържа документите по т. II. от образеца на офертата като:

4.1.2.1. **Цена (без ДДС) за изпълнение на поръчката**, формирана както следва: брой на необходимите човеко-месеци, единичната месечна ставка и производението от двете

4.1.2.2. Разделителната ведомост съдържа вида работа, стойността и процентът от общата стойност на всеки от подизпълнителите, в случай че участникът ще използва подизпълнители или е обединение;

4.1.3. Посочените в офертата цени подлежат на договаряне, но се фиксират със сключването на договор.

4.1.4. **Разработването на ПОК/ПК, когато се изисква съгласно техническото задание и е включено като етап от Работната програма, не трябва да се остойностява и да бъде етап за плащане**

4.1.5. Допуснати в офертата технически грешки и пропуски в определянето на цената са единствено за сметка на участниците.

4.1.6. Участникът задължително предлага начин на плащане в съответствие с проекта на договор, приложен към настоящата документация.

4.1.7. В случай че има несъгласие с някоя от клаузите на проекта на договора, участника прилага и Предложение за изменение и/или допълнение на клаузите на проекта на договор.

4.2. Офертата и всички документи, които са част от нея, следва да бъдат представени в оригинал или да са заверени, когато са ксерокопия, с гриф “вярно с оригинала“, подпис на лицето, представляващо участника и свеж печат.

4.3. Документите и данните в офертата се подписват само от лица с представителни функции, упълномощени за това лица, за което се изисква представяне на нотариално заверено пълномощно за изпълнение на такива функции.

4.4. Всички документи, свързани с офертата следва да са на български език или да са придружени с превод на български език.

4.5. В офертата и приложените документи не се допускат никакви вписвания между

редовете, изтривания или корекции, освен ако са заверени с подписа на лицето представляващо участника и свеж печат.

4.6. Желателно е “Техническо предложение ” и “Ценово предложение” да бъдат поставени в папки.

5. Окомплектоване и подаване на офертата

5.1. Офертата се представя в запечатан непрозрачен плик от участника или от упълномощен от него представител лично или по пощата с прелоръчано писмо с обратна разписка (респ. чрез куриерска служба). Върху плика се посочва наименование на участника, адрес за кореспонденция, телефон и по възможност факс и електронен адрес. На плика се записва “Оферта за участие в процедура на договаряне с обявление с предмет: **“Обследване на вкопани гръбпроводни за техническа вода по системи QF чрез магнитни методи ”**”.

5.2. Пликът по т. 5.1. съдържа два отделни запечатани, непрозрачни и надписани плика, както следва:

5.2.1. Плик № 1 с надпис “Предложение за изпълнение на поръчката”, в който се поставят документите, изброени в т. I от Образца на оферта и ако е приложимо – декларацията по чл. 33, ал. 4 от ЗОП.

5.2.2. Плик № 2 с надпис “Предлагана цена”, в който се поставят документите, изброени в т. II от Образца на оферта.

5.3. Офертата се изпраща на адрес: гр. Козлодуй, “АЕЦ Козлодуй” ЕАД, Централно деловодство.

5.4. Участникът е длъжен да обезпечи получаването на офертата на указаното място и срок. Разходите за подаване на офертата са за негова сметка. Рискът от забава или загубване на офертата е за участника.

5.5. Възложителят не се ангажира да съдейства за пристигането на офертата на адреса и в срока, определен от него.

5.6. При приемане на офертата върху плика се отбелязват поредният номер, датата и часът на получаването и посочените данни се записват във входящ регистър, за което на приносителя се издава документ.

5.7. Възложителят не приема за участие в процедурата и връща незабавно на участниците оферти, които са представени след изтичане на крайния срок или в незапечатан, или плик с нарушена цялост.

6. За всички неуредени въпроси се прилагат разпоредбите на Закона за обществените поръчки и Правилника за прилагането му.

ДОГОВОР

№.....

Днес, ____ . ____ . 2016 год., в гр. Козлодуй между:

“АЕЦ Козлодуй” ЕАД, гр. Козлодуй, вписано в търговския регистър към Агенция по вписванията с ЕИК 106513772, представлявано от Димитър Костадинов Ангелов – Изпълнителен Директор, наричано по-нататък в Договора **ВЪЗЛОЖИТЕЛ**, от една страна, и “.....”, гр., вписано в търговския регистър към Агенция по вписванията с ЕИК, представлявано от – Управител, наричано по-нататък в Договора **ИЗПЪЛНИТЕЛ**, от друга страна и на основание чл. 41 и следващите /част втора, глава трета, раздел шести/ от Закона за обществените поръчки и във връзка с Решение №/..... г. на **ВЪЗЛОЖИТЕЛЯ** за класиране на офертата и определяне на изпълнител на обществената поръчка с предмет: “**Обследване на вкопани тръбопроводи за техническа вода по системи QF чрез магнитни методи**” се сключи настоящият Договор за следното:

1. ПРЕДМЕТ НА ДОГОВОРА

1.1. **ВЪЗЛОЖИТЕЛЯТ** възлага и заплаща, а **ИЗПЪЛНИТЕЛЯТ** приема да изпълни обследване на вкопани тръбопроводи за техническа вода по системи QF чрез магнитни методи, съгласно Приложение № 2 - Техническо задание № 2015.30.ОБ.QF.ТЗ.1362 Приложение № 3 - Работна програма, Приложение № 4 – Концепция за изпълнение на дейностите, Приложение № 5 - Срок и Календарен график за изпълнение и Приложение № 6 - Предлагана цена – неразделна част от настоящия договор.

2. ЦЕНА И НАЧИН НА ПЛАЩАНЕ

2.1. Цената на настоящия договор е в размер на лв. /...../ без ДДС. Сумата е фиксирана и не подлежи на изменение.

2.2. Цената е окончателна, пределна и валидна до пълното изпълнение на договора

2.3. **ВЪЗЛОЖИТЕЛЯТ** заплаща цената по т. 2.1. поетапно чрез банков превод в рамките на 30 /тридесет/ дни след представяне на разработките за съответния етап от Работната програма на **ИЗПЪЛНИТЕЛЯ** срещу представена оригинална фактура за стойността на съответния етап и протокол от Специализиран технически съвет на **ВЪЗЛОЖИТЕЛЯ** за приемане без забележки.

2.4. Плащанията по настоящия договор ще бъдат извършвани чрез банков превод в полза на **ИЗПЪЛНИТЕЛЯ** по следните банкови реквизити:

Банка:

IBAN:

BIC:

3. СРОКОВЕ

3.1 Срокът за представяне на отчет от проведеното обследване е месеца/календарни дни, съгласно Приложение № 5 – Срок и Календарен график за изпълнение, считано от датата на уведомяване на **ИЗПЪЛНИТЕЛЯ** за издаване на протокол за проверка на документите от Дирекция “Б и К”.

3.2. **ИЗПЪЛНИТЕЛЯТ** има право на предсрочно изпълнение на предмета на договора, след предварително съгласуване с **ВЪЗЛОЖИТЕЛЯ**, при което стойността му ще остане непроменена.

4. ПРАВА И ЗАДЪЛЖЕНИЯ НА ВЪЗЛОЖИТЕЛЯ

4.1. **ВЪЗЛОЖИТЕЛЯТ** е длъжен:

4.1.1. Да окаже необходимото съдействие на **ИЗПЪЛНИТЕЛЯ** за изпълнение на възложената му работа;

4.1.2. В срок до 30 /тридесет/ дни след поискването, да представи необходимите входни данни за изготвяне на обследването.

4.1.3. Да назначи Специализиран технически съвет, който да разгледа и приеме обследването при условията на настоящия договор;

4.1.4. Да уведоми три работни дни предварително **ИЗПЪЛНИТЕЛЯ** за участие в Специализиран технически съвет, като при необходимост предоставя и писмените становища, с които разполага;

4.1.5. Да приеме изработеното от **ИЗПЪЛНИТЕЛЯ** с оглед изискванията на този договор;

4.1.6. Да заплати на **ИЗПЪЛНИТЕЛЯ** уговореното възнаграждение за приетата работа съобразно реда и условията на този договор;

4.1.7. Да изпрати възлагателно писмо за исканата услуга с обем, съдържание и срок за изпълнение, ако е необходимо;

4.2. **ВЪЗЛОЖИТЕЛЯТ** има право да осъществява контрол по изпълнението на този договор, стига да не възпрепятства работата на **ИЗПЪЛНИТЕЛЯ** и да не нарушава оперативната му самостоятелност.

5. ПРАВА И ЗАДЪЛЖЕНИЯ НА ИЗПЪЛНИТЕЛЯ

5.1. **ИЗПЪЛНИТЕЛЯТ** е длъжен:

5.1.1. Да изпълни качествено възложената му дейност в сроковете, посочени в Срок и Календарен график за изпълнение – Приложение № 5;

5.1.2. **ИЗПЪЛНИТЕЛЯТ** изготвя обследването в съответствие с изискванията на БДС и другите действащи в Република България нормативни актове. Позоваването и използването на други нормативни документи задължително се мотивира и съгласува с **ВЪЗЛОЖИТЕЛЯ**;

5.1.3. В срок до 10 /десет/ дни след подписване на договора да поиска писмено необходимите входни данни за изготвяне на обследването.

5.1.4. Да предаде обследването в 7 (седем) екземпляра на хартиен носител на български език и 1 (един) брой на оптичен носител.

5.1.5. Да отстрани за своя сметка в 15 (петнадесет) дневен срок констатираните от **ВЪЗЛОЖИТЕЛЯ** непълноти и грешки в представената документация. Всички корекции или редакции да бъдат представени и на оптичен носител.

5.1.6. Да присъства при необходимост при разглеждане на обследването на Специализиран технически съвет на **ВЪЗЛОЖИТЕЛЯ**.

5.1.7. Да осигури на **ВЪЗЛОЖИТЕЛЯ** регламентиран достъп до всички материали и документи във връзка с договора.

5.1.8. Да представи всички документи по т. 2.3. от настоящия договор за плащане на съответния етап до 30 /тридесет/ дни след приключване на дейностите.

5.1.9. Всички санкции, наложени от общински и държавни органи във връзка с изпълнението са за сметка на **ИЗПЪЛНИТЕЛЯ**.

5.2. **ИЗПЪЛНИТЕЛЯТ** има право:

5.2.1. Да получи уговореното възнаграждение за приетата работа съобразно реда и условията на този договор.

6. ПРИЕМАНЕ

6.1. Предаването на обследването се извършва в Управление "Инвестиции".

6.2. При завършване на възложената задача **ИЗПЪЛНИТЕЛЯТ** отправя до **ВЪЗЛОЖИТЕЛЯ** писмена покана да приеме и прегледа обследването.

6.3. Приемането на обследването се извършва по преценка на **ВЪЗЛОЖИТЕЛЯ** от назначен от него Технически съвет не по-късно от 30 (тридесет) дни след представяне на окончателните резултати. По преценка на **ВЪЗЛОЖИТЕЛЯ**, е възможно повторно разглеждане на разработката от Технически съвет след наложилите се корекции.

6.4. **ВЪЗЛОЖИТЕЛЯТ** има право:

6.4.1. Да приеме обследването безусловно;

6.4.2. Да приеме обследването с условие за отстраняване в срок до 15 дни на несъществени недостатъци или допълване;

6.4.3. Да отложи приемането или определи допълнителен срок за доработване, ако пропуските и недостатъците са отстраними;

6.4.4. Да откаже приемането поради съществени неотстраними пропуски и недостатъци и да развали договора.

6.5. Ако в срок от 30 (тридесет) дни **ВЪЗЛОЖИТЕЛЯТ** не се произнесе по приемането на документацията, то тя се счита за приета по реда на т.6.4.1.

7. ПРАВА ВЪРХУ РЕЗУЛТАТИТЕ ОТ ДОГОВОРА

7.1. **ВЪЗЛОЖИТЕЛЯТ** получава изключително право на използване по смисъла на Закона за авторското право и сродните му права на резултатите от изпълнението на услугата в страната и чужбина.

7.2. **ИЗПЪЛНИТЕЛЯТ** запазва авторските си права върху резултатите по договора определен от Закона за авторското право и сродните му права в Глава IV, Раздел I, чл.15, с изключение на ал.1, т.8, пак там.

7.3. Двете страни могат да внасят изменения в приетата разработка само при взаимна договореност. В противен случай, внесените изменения са единствено на отговорността на извършителя.

7.4. **ИЗПЪЛНИТЕЛЯТ** гарантира, че разработките по договора са патентно чисти и трети лица не притежават права върху тях. В случай, че трети лица предявяват основателни претенции **ИЗПЪЛНИТЕЛЯТ** понася всички загуби, произтичащи от това.

8. ЗАКЛЮЧИТЕЛНИ РАЗПОРЕДБИ

8.1 Договорът влиза в сила от момента на двустранното му подписване, а изпълнението на предмета на договора започва от датата на уведомяване на **ИЗПЪЛНИТЕЛЯ** за утвърден Протокол за проверка на документите от Дирекция "Б и К" на "АЕЦ Козлодуй" ЕАД.

8.2. Изпълнителят не следва да представя гаранция за изпълнение съгласно раздел 2 на Приложение № 1 - Общи условия на договора.

8.3 Неразделна част от настоящия договор са следните приложения:

Приложение № 1 - Общи условия на договора;

Приложение № 2 - Техническо задание № 2015.30.ОБ.QF.ТЗ.1362;

Приложение № 3 - Работна програма;

Приложение № 4 – Концепция за изпълнение на дейностите;

Приложение № 5 – Срок и Календарен график за изпълнение;

Приложение № 6 - Предлагана цена

8.4 Отговорни лица по изпълнението на настоящия договор от страна на **ВЪЗЛОЖИТЕЛЯ** е: тел:.....;

8.5 Отговорно лице по изпълнението на настоящия договор от страна на **ИЗПЪЛНИТЕЛЯ** е тел:.....

8.6 Настоящият договор е подписан в два еднообразни екземпляра - по един за всяка от страните.

9. ЮРИДИЧЕСКИ АДРЕСИ

ИЗПЪЛНИТЕЛ:

.....
гр.....
ул.
тел/факс:
E-mail:
ЕИК
ИН по ЗДДС

ВЪЗЛОЖИТЕЛ:

"АЕЦ Козлодуй" ЕАД
3321 Козлодуй
БЪЛГАРИЯ
тел/факс: 0973/73530; 0973/76027
E-mail: commercial@npp.bg
ЕИК: 106513772
ИН по ЗДДС: 106513772

ИЗПЪЛНИТЕЛ:

.....
.....

ВЪЗЛОЖИТЕЛ:

.....
.....

ОБЩИ УСЛОВИЯ НА ДОГОВОРА

1.	РЕД ЗА ПРИЛАГАНЕ НА ОБЩИТЕ УСЛОВИЯ ПО ДОГОВОР	2
2.	ГАРАНЦИЯ ЗА ИЗПЪЛНЕНИЕ.....	2
3.	ПРАВА И ЗАДЪЛЖЕНИЯ ПО ДОГОВОРА	2
4.	ПОДИЗПЪЛНИТЕЛИ.....	2
5.	ОБЕДИНЕНИЯ.....	3
6.	ДАНЪЦИ И ТАКСИ ЗА ЧУЖДЕСТРАННИ ИЗПЪЛНИТЕЛИ.....	3
7.	ВХОДНИ ДАННИ И ИНФОРМАЦИЯ ПО ДОГОВОРА	4
8.	УПРАВЛЕНИЕ НА КАЧЕСТВОТО.....	4
9.	ФИЗИЧЕСКА ЗАЩИТА, СИГУРНОСТ И ДОСТЪП ДО ЗАЩИТЕНАТА ЗОНА....	4
10.	ЯДРЕНАТА БЕЗОПАСНОСТ И РАДИАЦИОННА ЗАЩИТА.....	5
11.	БЕЗОПАСНОСТ НА ТРУДА И ЗДРАВΟΣЛОВНИ УСЛОВИЯ НА ТРУД.....	6
12.	ПОЖАРНА БЕЗОПАСНОСТ	7
13.	ОДИТИ, ИНСПЕКЦИИ И ПРОВЕРКИ	8
14.	ОПАЗВАНЕ НА ОКОЛНАТА СРЕДА	8
15.	СРОК ЗА ИЗПЪЛНЕНИЕ	8
16.	НЕУСТОЙКИ	9
17.	ПРЕКРАТЯВАНЕ И РАЗВАЛЯНЕ НА ДОГОВОРА	9
18.	НЕПРЕОДОЛИМА СИЛА	9
19.	РЕД ЗА РЕШАВАНЕ НА СПОРОВЕТЕ.....	10
20.	ОТГОВОРНО ЛИЦЕ ОТ СТРАНА НА ВЪЗЛОЖИТЕЛЯ	10
21.	ОТГОВОРНО ЛИЦЕ ОТ СТРАНА НА ИЗПЪЛНИТЕЛЯ.....	10
22.	КОМУНИКАЦИЯ МЕЖДУ СТРАНИТЕ	10
23.	ЕЗИК НА ДОГОВОРА	11
24.	ПРОМЕНИ В ДОГОВОРА	11

1. РЕД ЗА ПРИЛАГАНЕ НА ОБЩИТЕ УСЛОВИЯ ПО ДОГОВОР

1.1. Общите условия към договора се прилагат за всички договори сключвани от "АЕЦ Козлодуй" ЕАД като **ВЪЗЛОЖИТЕЛ**.

1.2. Общите условия са неразделна част от договора и не могат да се разглеждат самостоятелно.

1.3. Клаузите, съдържащи се в общите условия по договора, които нямат отношение към предмета на основния договор се считат за неприложими.

1.4. Редът за работата на външни организации на площадката на "АЕЦ Козлодуй" ЕАД е съгласно действащата писмена инструкция "Инструкция по качество. Работа на външни организации при сключен договор", № ДБК.КД.ИН.028.

2. ГАРАНЦИЯ ЗА ИЗПЪЛНЕНИЕ

2.1. **ИЗПЪЛНИТЕЛЯТ** следва да представи при подписване на договора гаранция за изпълнение на договора в размер на 5 % (пет процента) от стойността му - парична сума или неотменима, безусловно платима банкова гаранция със срок на валидност 30 дни по-дълъг от този на договора, която се освобождава не по-късно от 15 работни дни след ефективно изпълнение на предмета на договора, за което **ИЗПЪЛНИТЕЛЯТ** изпраща писмо до **ВЪЗЛОЖИТЕЛЯ** с актуални банкови реквизити.

2.2. Когато предметът на поръчката включва гаранционно поддържане, **ВЪЗЛОЖИТЕЛЯТ** определя в специфичните условия на договора каква част от гаранцията за изпълнение е предназначена за обезпечаване на гаранционното поддържане. В случай че това не е изрично указано в специфичните условия на договора, гаранцията за изпълнение се освобождава след ефективно изпълнение на договора, съгласно т.2.1.

2.3. В случаите, когато предметът на договора се изпълнява на етапи, при завършване и приемане на определен етап от договора **ВЪЗЛОЖИТЕЛЯТ** освобождава частично гаранцията за изпълнение на договора, като **ИЗПЪЛНИТЕЛЯТ** заменя банковата гаранция за изпълнение на договора с нова, за стойност намалена пропорционално със стойността на завършените и приети етапи. В случаите, когато гаранцията за изпълнение на договора е парична, **ВЪЗЛОЖИТЕЛЯТ** връща на **ИЗПЪЛНИТЕЛЯ** съответната част от гаранцията за изпълнение, пропорционално на стойността на завършените и приети етапи, след получаване на писмено искане от страна на **ИЗПЪЛНИТЕЛЯ** с актуални банкови реквизити.

2.4. Гаранцията за изпълнение се задържа от **ВЪЗЛОЖИТЕЛЯ** при неизпълнение на задълженията, поети от **ИЗПЪЛНИТЕЛЯ** по този договор.

2.5. **ВЪЗЛОЖИТЕЛЯТ** не дължи лихви за периода през който средствата по т. 2.1. от договора законно са престояли при него.

3. ПРАВА И ЗАДЪЛЖЕНИЯ ПО ДОГОВОРА

3.1. Правата и задълженията на страните са регламентирани в договора.

3.2. **ИЗПЪЛНИТЕЛЯТ** няма право да прехвърля своите задължения по договора или част от тях на трета страна.

4. ПОДИЗПЪЛНИТЕЛИ

4.1. При участие на подизпълнители при изпълнението на предмета на договора, то за **ИЗПЪЛНИТЕЛЯ** и за подизпълнителя са валидни всички приложими разпоредби на Закона за обществените поръчки.

4.2. **ИЗПЪЛНИТЕЛЯТ** се задължава да сключи договор за подизпълнение с посочените в офертата му подизпълнители в срок до 30 дни от сключване на настоящия договор и да предостави оригинален екземпляр на **ВЪЗЛОЖИТЕЛЯ** в 3-дневен срок от подписването му.

4.3. **ИЗПЪЛНИТЕЛЯТ** се задължава своевременно да предоставя на **ВЪЗЛОЖИТЕЛЯ** всички документи и информация по договорите за подизпълнение съгласно Закона за обществените поръчки.

4.4. **ИЗПЪЛНИТЕЛЯТ** е изцяло и единствено отговорен пред **ВЪЗЛОЖИТЕЛЯ** за изпълнението на договора, включително и за действията на подизпълнителите. **ИЗПЪЛНИТЕЛЯТ** отговаря за действията на подизпълнителите като за свои действия.

4.5. **ИЗПЪЛНИТЕЛЯТ** носи отговорност за контрол на качеството на работата и спазване на изискванията за безопасна работа на персонала на подизпълнителите си.

4.6. **ИЗПЪЛНИТЕЛЯТ** се задължава да определи компетентни длъжностни лица, които да извършват контрол на работата на подизпълнителите.

4.7. Всички условия за изпълнение на договора определени към **ИЗПЪЛНИТЕЛЯ** важат в пълна сила и за неговите подизпълнители. Отговорност за осигуряване на това условие от договора носи **ИЗПЪЛНИТЕЛЯ**.

4.8. Комуникацията между **ВЪЗЛОЖИТЕЛЯ** и Подизпълнителите по договора се осъществява само чрез **ИЗПЪЛНИТЕЛЯ**.

4.9. **ВЪЗЛОЖИТЕЛЯТ** има право да прави инспекции и проверки на работата на площадката и одити на подизпълнители, по реда по който същите се извършват за **ИЗПЪЛНИТЕЛЯ**.

5. ОБЕДИНЕНИЯ

5.1. В случаите, когато **ИЗПЪЛНИТЕЛЯТ** е обединение, всички участници са солидарно отговорни за изпълнението на задълженията по договора.

5.2. Всяко изменение в структурата и участниците в обединението ще се счита за неизпълнение на задълженията на **ИЗПЪЛНИТЕЛЯ**.

6. ДАНЪЦИ ЗА ЧУЖДЕСТРАННИ ИЗПЪЛНИТЕЛИ

6.1. Данък удържан при източника

6.1.1. Ако **ИЗПЪЛНИТЕЛЯТ** е чуждестранно юридическо лице, доходи, които **ИЗПЪЛНИТЕЛЯТ** реализира по Договора, могат да подлежат на облагане с данък при източника, когато за тях са приложими съответните разпоредби от българското данъчно законодателство. В такъв случай **ВЪЗЛОЖИТЕЛЯТ** е задължен да начисли и удържи данъка, да го декларира и внесе от името и за сметка на **ИЗПЪЛНИТЕЛЯ**.

6.1.2. При възникване на данъчното задължение на **ИЗПЪЛНИТЕЛЯ** за доход, свързан с плащане по Договора, **ВЪЗЛОЖИТЕЛЯТ** ще удържи от плащането данъка при източника, изчислен с данъчна основа и данъчна ставка, както са определени в приложимия закон, и ще го внесе в съответната териториална дирекция на Националната агенция за приходите (ТД на НАП) в законовия срок, освен ако за **ИЗПЪЛНИТЕЛЯ** има становище на орган по приходите за наличие на основания за прилагане на СИДДО и той се освобождава от облагане на дохода. Такова удържане и внасяне на данък при източника от плащане по Договора не се счита за неизпълнение на задължението на **ВЪЗЛОЖИТЕЛЯ** да плати договорена цена по условията на Договора.

6.1.3. **ИЗПЪЛНИТЕЛЯТ** може да получи от ТД на НАП удостоверение за внесения данък при източника по подадено от него искане. **ВЪЗЛОЖИТЕЛЯТ** съдейства на **ИЗПЪЛНИТЕЛЯ** с осигуряване на необходимите документи, прилагани към искането, когато са налични при него.

6.2. Прилагане на СИДДО

6.2.1. Когато между Република България и страната на **ИЗПЪЛНИТЕЛЯ** има влязла в сила Спогодба за избягване на двойното данъчно облагане (СИДДО), която предвижда данъчно облекчение за **ИЗПЪЛНИТЕЛЯ** при облагане на неговия доход в Република България, **ИЗПЪЛНИТЕЛЯТ** може да поиска прилагането на СИДДО, като след възникване на

данъчното задължение за дохода удостовери основанията за това пред органа по приходите. В такъв случай **ВЪЗЛОЖИТЕЛЯТ** съдейства на **ИЗПЪЛНИТЕЛЯ** с осигуряване на необходими документи, прилагани към искането за прилагане на СИДДО, когато са налични при него или в правомощията му да ги издаде.

7. ВХОДНИ ДАННИ И ИНФОРМАЦИЯ ПО ДОГОВОРА

7.1. **ВЪЗЛОЖИТЕЛЯТ** е длъжен да представи на **ИЗПЪЛНИТЕЛЯ** необходимите входни данни за изпълнение на дейностите по договора.

7.2. Входни данни могат да бъдат съществуващи документи и данни в "АЕЦ Козлодуй" ЕАД и се предават във вида, в който са налични.

7.3. **ВЪЗЛОЖИТЕЛЯТ** има право да предава необходимите входни данни на хартиен и електронен носител.

7.4. **ИЗПЪЛНИТЕЛЯТ** няма право, без предварителното писмено съгласие на **ВЪЗЛОЖИТЕЛЯ**, да използва документ или информация за цели различни от изпълнението на договора за срока на действие на този договор и до 5 (пет) години след приключването му.

7.5. **ИЗПЪЛНИТЕЛЯТ** се задължава да не предоставя на трети физически или юридически лица информацията по т.7.4.

8. УПРАВЛЕНИЕ НА КАЧЕСТВОТО

8.1. **ИЗПЪЛНИТЕЛЯТ** е длъжен да изпълни възложената му дейност в съответствие с изискванията на собствената си система за управление на качеството с отчитане изискванията на **ВЪЗЛОЖИТЕЛЯ**.

8.2. При изискване в Техническото задание на Програма за осигуряване на качеството (План по качеството) за изпълнение на дейността по договора и/или План за контрол на качеството, в срок от 15 работни дни след сключването на договора **ИЗПЪЛНИТЕЛЯТ** разработва документите по указания на "АЕЦ Козлодуй" ЕАД.

8.3. Всички документи, собственост на **ИЗПЪЛНИТЕЛЯ**, които са цитирани в Програмата или за осигуряване на качеството (Плана по качеството), могат да бъдат изискани при необходимост от **ВЪЗЛОЖИТЕЛЯ** за преглед и оценка, с оглед идентифициране на методиката и/или технологията, по която ще се извършват дейности.

8.4. Несъответствията по доставките и дейностите, предмет на договора се регистрират, идентифицират и управляват по реда за контрол на несъответствията, определен от "АЕЦ Козлодуй" ЕАД.

8.5. Програмите за осигуряване на качеството (Плановите по качеството) и Плановите за контрол на качеството се изготвят от Изпълнителя, съгласуват се от упълномощен персонал на "АЕЦ Козлодуй" ЕАД и се разпространяват преди стартиране на дейностите по договора.

8.6. Програмата за осигуряване на качеството (Плана по качеството) на **ИЗПЪЛНИТЕЛЯ** става неразделна част от договора.

9. ФИЗИЧЕСКА ЗАЩИТА, СИГУРНОСТ И ДОСТЪП ДО ЗАЩИТЕНАТА ЗОНА

9.1. **ВЪЗЛОЖИТЕЛЯТ** се задължава да осигури достъп на персонал на **ИЗПЪЛНИТЕЛЯ** при изпълнението на задълженията им по настоящия договор, съгласно "Инструкция за пропускателен режим в "АЕЦ Козлодуй" ЕАД", № УС.ФЗ.ИН 015.

9.2. **ИЗПЪЛНИТЕЛЯТ** трябва да изготви и предаде на **ВЪЗЛОЖИТЕЛЯ** необходимата документация за достъп на персонала по изпълнение на договора до защитената зона на "АЕЦ Козлодуй" ЕАД, съгласно инструкции №УС.ФЗ.ИН 015 и № ДБК.КД.ИН.028.

9.3. При неизпълнение на предходната точка от договора ще бъде отказан достъп на персонала на **ИЗПЪЛНИТЕЛЯ** в защитената зона на "АЕЦ Козлодуй" ЕАД.

9.4. Когато за изпълнение на задълженията по този договор **ИЗПЪЛНИТЕЛЯТ** ще използва транспортни средства, той се задължава при въвеждането им в защитената зона на "АЕЦ Козлодуй" ЕАД да представя Протокол за извършена проверка на конкретното МПС, с изричен запис в него, че то няма да бъде пряко или косвено източник на неправомерни действия, съгласно Наредба за осигуряване на физическата защита на ядрените съоръжения, ядрения материал и радиоактивните вещества.

9.5. Протокол за извършената проверка се оформя за всяко МПС, при всеки отделен случай и се подписва от Ръководителя или упълномощено за това длъжностно лице на **ИЗПЪЛНИТЕЛЯ** и водача на транспортното средство.

9.6. При неизпълнение на предходната точка от договора ще бъде отказан достъп на транспортните средства на **ИЗПЪЛНИТЕЛЯ** в защитената зона на "АЕЦ Козлодуй" ЕАД.

9.7. **ИЗПЪЛНИТЕЛЯТ** се задължава да обезпечи преминаване проверка за надеждност на персонала, който ще работи на площадката на "АЕЦ Козлодуй" ЕАД, съгласно чл. чл.40, т.2 от Правилника за прилагане на Закона за Държавна агенция "Национална сигурност".

10. ЯДРЕНАТА БЕЗОПАСНОСТ И РАДИАЦИОННА ЗАЩИТА

10.1. За договори, които включват дейности, доставки или услуги, които имат отношение към ядрената безопасност, радиационната защита, аварийната готовност, качество и/или физическата защита, се изисква от **ИЗПЪЛНИТЕЛЯ** да представи необходимите документи за проверка от Дирекция БИК на "АЕЦ Козлодуй" ЕАД в обем и срок, съгласно инструкцията №ДБК.КД.ИН.028.

10.2. Договори, които имат отношение към ядрената безопасност, радиационната защита, аварийната готовност и/или физическата защита влизат в сила от момента на двустранното им подписване, а изпълнението на предмета на договора започва от датата на утвърждаване на Протокол за проверка на документите от Дирекция БИК на "АЕЦ Козлодуй" ЕАД. Сроковете, определени в договора, започват да се отчитат от датата на уведомяване на **ИЗПЪЛНИТЕЛЯ** за утвърдения протокол за проверка на документите.

10.3. В случаите, когато дейността, предмет на конкретен договор с външна организация е свързана с реализацията на техническо решение, за което се изисква разрешение съгласно ЗБИЯЕ, изпълнението на дейностите по договора започва след издаване на разрешение за техническото решение от АЯР. В случай, че АЯР изиска допълнителни документи, **ИЗПЪЛНИТЕЛЯТ** е длъжен да ги представи в посочените срокове.

10.4. Дейностите по конструкции, системи и компоненти (КСК), имащи отношение към безопасността се извършват спрямо писмени процедури, технологии и методологии.

10.5. **ИЗПЪЛНИТЕЛЯТ** се задължава да обезпечи запознаване на персонала, който ще работи на площадката на "АЕЦ Козлодуй" ЕАД, с общите изисквания за действия при авария в АЕЦ, да спазва процедурите при ликвидация на авария.

10.6. Персоналът на **ИЗПЪЛНИТЕЛЯ** и неговите подизпълнители, включително чуждестранни фирми, които изпълняват дейности в контролираната зона (КЗ) на площадката на "АЕЦ Козлодуй" ЕАД са длъжни да спазват изискванията на:

- "Инструкция за радиационна защита в АЕЦ Козлодуй ЕАД, ЕП-2", № 30.ОБ.00.РБ.01;
- "Инструкция по радиационна защита в ХОГ на "АЕЦ Козлодуй" ЕАД", № ХОГ.ИРЗ.01;
- "Инструкция по качество. Работа на външни организации при сключен договор",

№ ДБК.КД.ИН.028.

10.7. **ИЗПЪЛНИТЕЛЯТ** носи отговорност за безопасността на труда и дозовото натоварване на персонала, който командирова за работа в "АЕЦ Козлодуй" ЕАД за изпълнение на дейността по договора.

10.8. **ИЗПЪЛНИТЕЛЯТ** определя отговорно лице по радиационна защита в организацията със заповед.

10.9. При необходимост от извършване на дейности в КЗ задължително се извършва измерване на цялостната активност на персонала на **ИЗПЪЛНИТЕЛЯ**, включително за

лица, работещи по граждански договор и представители на чуждестранни организации, преди започване и след завършване на работата по съответния договор на ВО.

10.10. За работа в КЗ, **ВЪЗЛОЖИТЕЛЯТ** осигурява на **ИЗПЪЛНИТЕЛЯ** за своя сметка специално работно облекло, лични предпазни средства, дозиметричен контрол и др. съгласно изискванията на Наредба № 32 от 07.11.2005 г. за условията и реда за извършване на дозиметричен контрол на лицата, работещи с източници на йонизиращи лъчения.

10.11. **ВЪЗЛОЖИТЕЛЯТ** информира периодично **ИЗПЪЛНИТЕЛЯ** за полученото дозово натоварване на персонала, съгласно чл. 122 ал. 3 на Наредба за радиационна защита при дейности с източници на йонизиращи лъчения. **ИЗПЪЛНИТЕЛЯТ** предоставя данни за дозовото натоварване на персонала си преди първоначалното допускане до работа.

10.12. **ВЪЗЛОЖИТЕЛЯТ**, в качеството си на експлоатиращ ядрена инсталация е отговорен за ядрена вреда, в съответствие с член II от Виенската конвенция за гражданска отговорност за ядрена вреда.

10.13. Отговорността за ядрена вреда на експлоатиращия ядрена инсталация е абсолютна съгласно Виенската конвенция за гражданска отговорност за ядрена вреда.

11. БЕЗОПАСНОСТ НА ТРУДА И ЗДРАВΟΣЛОВНИ УСЛОВИЯ НА ТРУД

11.1. От гледна точка на техническата безопасност, персоналят на **ИЗПЪЛНИТЕЛЯ** и неговите подизпълнители, включително чуждестранни фирми, условно се приравнява (с изключение на правото за издаване на наряди и допускане до работа) към персонала на “АЕЦ Козлодуй” ЕАД и е длъжен да спазва изискванията на:

– „Правилник за безопасност при работа в неелектрически уредби на електрически и топлофикационни централи и по топлопреносни мрежи и хидротехнически съоръжения”;

– „Правилник за безопасност и здраве при работа в електрически уредби на електрически и топлофикационни централи и по електрически мрежи”.

11.2. **ИЗПЪЛНИТЕЛЯТ** определя отговорно лице по безопасност на труда в организацията със заповед.

11.3. За договори, към изпълнението на които са поставени изисквания за подписване на Протокол за оценка на риска и/или споразумителен протокол за осигуряване на здравословни и безопасни условия на труд, приложения №3 и №3-1 на инструкцията № ДБК.КД.ИН.028, се изисква от **ИЗПЪЛНИТЕЛЯ** да представи в Дирекция БиК на “АЕЦ Козлодуй” ЕАД тези документи след подписването на договора.

11.4. **ВЪЗЛОЖИТЕЛЯТ** се задължава да осигури фронт за работа съобразно съответните условия за непрекъснат или спрян производствен процес, като обезопаси съоръженията съгласно действащите правилници в АЕЦ и открие наряди за допуск до работа.

11.5. Издаването на наряди за работа, допускане до работа, контрол на дейността на ВО, относно изискванията на техническата документация, закриване на нарядите и приемане на работното място, контрола и отчитане на дозовото натоварване на персонала и др. се извършват според определения ред в съответното структурно звено, по чието оборудване/на чиято територия се работи.

11.6. **ВЪЗЛОЖИТЕЛЯТ** се задължава да осигури инструктиране на външния персонал, според изискванията на НАРЕДБА № РД-07-2 от 16.12.2009г. за условията и реда за провеждането на периодично обучение и инструктаж на работниците и служителите по правилата за осигуряване на здравословни и безопасни условия на труд по цитираните в т.11.1 Правилници и в съответствие с мястото и конкретните условия на работа, която групата или част от нея ще извършва.

11.7. **ИЗПЪЛНИТЕЛЯТ** се задължава да обезпечи обучение и изпити на персонала, който ще работи на площадката на “АЕЦ Козлодуй” ЕАД, по “Въведение в АЕЦ” и “Радиационна защита” в УТЦ на “АЕЦ Козлодуй” ЕАД и съгласно НАРЕДБА за условията и реда за придобиване на професионална квалификация и за реда за издаване на лицензии за

специализирано обучение и на удостоверения за правоспособност за използване на ядрената енергия.

11.8. **ИЗПЪЛНИТЕЛЯТ** се задължава да спазва всички ограничения и забрани, за изпращане и допускане до работа на лица и бригади, които са предвидени в правилниците по безопасност на труда. Да извърши правилен подбор при съставяне списъка на ръководния и изпълнителски персонал, който ще изпълнява работата по сключения договор, по отношение на професионална квалификация и тази по безопасността на труда.

11.9. **ВЪЗЛОЖИТЕЛЯТ** се задължава да определи длъжностното лице (или лица), които да приемат външния персонал на **ИЗПЪЛНИТЕЛЯ**, да изискат и извършат проверка на всички предвидени в правилниците документи, включително и удостоверенията за притежаване квалификационна група по безопасност на труда.

11.10. Отговорният ръководител и (или) изпълнителят на работа приемат всяко работно място от допускащия, като проверяват изпълнението на техническите мероприятия за обезопасяване, както и тяхната дейност.

11.11. Ръководителите на **ИЗПЪЛНИТЕЛЯ** постоянно упражняват контрол за спазване на правилниците по безопасност на труда от членовете на групата и предприемат мерки за отстраняване на нарушенията.

11.12. **ИЗПЪЛНИТЕЛЯТ** се задължава да уведомява писмено **ВЪЗЛОЖИТЕЛЯ** за предприетите мерки по дадени от него предложения-искания за санкциониране на лица, допуснали нарушения по изискванията на безопасността на труда.

11.13. **ИЗПЪЛНИТЕЛЯТ** се задължава да изпълнява писмените разпореждания на упълномощените длъжностни лица от **ВЪЗЛОЖИТЕЛЯ** при констатирани нарушения на технологичната дисциплина и правилата за безопасна работа.

11.14. В случай на трудова злополука с лице наето от **ИЗПЪЛНИТЕЛЯ**, ръководителят на групата уведомява ръководството на фирмата – **ИЗПЪЛНИТЕЛ** и сектор “Техническа безопасност” на “АЕЦ Козлодуй” ЕАД, след което предприема мерки и оказва съдействие на компетентните органи, за изясняване на обстоятелствата и причините за злополуката.

11.15. **ИЗПЪЛНИТЕЛЯТ** се задължава да спазва приложимите нормативни документи и действащите в “АЕЦ Козлодуй” ЕАД изисквания по отношение на ЗБУТ, пожарна безопасност и аварийна готовност.

11.16. **ИЗПЪЛНИТЕЛЯТ** се задължава да спазва законовите изисквания за опазване на околната среда по време на строителството и след приключването му, в гаранционния срок.

11.17. **ИЗПЪЛНИТЕЛЯТ** осигурява здравословни и безопасни условия на труд, съгласно изискванията на нормативните документи по безопасност на труда.

11.18. При необходимост **ИЗПЪЛНИТЕЛЯТ** организира изпълнението на ремонтните дейности при непрекъснат режим на работа, с цел спазване срока на ремонта на съответния блок или друга технологична необходимост.

11.19. **ИЗПЪЛНИТЕЛЯТ** осигурява спазване на Наредба № 2 от 22.03.2004 г. за минималните изисквания за здравословни и безопасни условия на труд при извършване на строителни и монтажни работи на територията на обектите на “АЕЦ Козлодуй” ЕАД.

11.20. Всички санкции, наложени от компетентните органи за нарушенията или за щети нанесени от лица, наети от **ИЗПЪЛНИТЕЛЯ** (включително подизпълнителите му) са за сметка на **ИЗПЪЛНИТЕЛЯ**.

12. ПОЖАРНА БЕЗОПАСНОСТ

12.1. При изпълнение на огневи работи Ръководителят и персонала на ВО изпълняващ дейности по договор с “АЕЦ Козлодуй” ЕАД, е задължен да спазва изискванията на нормативно-техническите документи по пожарна безопасност:

- Наредба № Из-2377 от 15.09.2011 г. за правилата и нормите за пожарна безопасност при експлоатация на обектите;

- “Правила за пожарна безопасност на “АЕЦ Козлодуй” ЕАД”, № ДОД.ПБ.ПБ.307;

12.2. При изпълнение на огневи работи, **ИЗПЪЛНИТЕЛЯТ** подготвя Списък на лицата, имащи право да бъдат ръководители на огневи работи.

13. ОДИТИ, ИНСПЕКЦИИ И ПРОВЕРКИ

13.1. **ИЗПЪЛНИТЕЛЯТ** поема ангажимент да допусне и окаже съдействие на упълномощени представители на **ВЪЗЛОЖИТЕЛЯ** за извършване на одит по качеството по реда на утвърдени правила на **ВЪЗЛОЖИТЕЛЯ**. Иницирането на одит може да стане по искане на **ВЪЗЛОЖИТЕЛЯ** и писмено известяване на **ИЗПЪЛНИТЕЛЯ**.

13.2. **ВЪЗЛОЖИТЕЛЯТ** носи отговорност за неразпространение на информацията, станала достъпна по време на извършване на одита.

13.3. **ВЪЗЛОЖИТЕЛЯТ** има право да осъществява контрол по изпълнението на този договор, стига да не възпрепятства работата на **ИЗПЪЛНИТЕЛЯ** и да не нарушава оперативната му самостоятелност.

13.4. **ИЗПЪЛНИТЕЛЯТ** се задължава да предостави достъп до строителни и монтажни площадки, документация и персонал на лицата, упълномощени от **ВЪЗЛОЖИТЕЛЯ** да изпълняват контрол и инспекции.

13.5. **ИЗПЪЛНИТЕЛЯТ** е длъжен да позволи на **ВЪЗЛОЖИТЕЛЯ** или на посочено от **ВЪЗЛОЖИТЕЛЯ** лице, да прави проверки на отчетната документация, съставена при изпълнение на договора, включително и да се правят копия на документите.

14. ОПАЗВАНЕ НА ОКОЛНАТА СРЕДА

14.1. **ИЗПЪЛНИТЕЛЯТ** е длъжен да спазва изискванията за опазване на околната среда по време на изпълнението на предмета на договора и след приключването му, съобразно Закона за опазване на околната среда и всички приложими подзаконовни нормативни и вътрешни документи на **ВЪЗЛОЖИТЕЛЯ**.

14.2. **ИЗПЪЛНИТЕЛЯТ** е длъжен да извози отпадъците от площадката на "АЕЦ Козлодуй" ЕАД и да осигури тяхното последващо безопасно третиране при спазване на изискванията на националното законодателство и вътрешните изисквания на **ВЪЗЛОЖИТЕЛЯ**.

14.3. При изпълнение на дейности, които засягат зелените площи и/или дълготрайната растителност на площадката на "АЕЦ Козлодуй" ЕАД, **ИЗПЪЛНИТЕЛЯТ** е длъжен за своя сметка да възстанови тревните площи и насажденията, съгласувано със съответните отговорни звена на **ВЪЗЛОЖИТЕЛЯ**.

14.4. **ИЗПЪЛНИТЕЛЯТ** е длъжен да предприеме всички необходими мерки за недопускане на замърсяване на околната среда при изпълнение на дейностите по договора.

14.5. При възникване на аварийни ситуации и събития, създаващи предпоставки за замърсяване на околната среда и възникване на екологични щети **ИЗПЪЛНИТЕЛЯТ** е длъжен да уведоми Ръководството на "АЕЦ Козлодуй" ЕАД и за своя сметка да предприеме необходимите превантивни и оздравителни мерки в съответствие със Закона за отговорността за предотвратяване и отстраняване на екологични щети.

15. СРОК ЗА ИЗПЪЛНЕНИЕ

15.1. Когато по обективни причини от производствен или друг характер, произтичащи от естеството и спецификата на основния предмет на дейност на **ВЪЗЛОЖИТЕЛЯ**, той не е в състояние да осигури условия за изпълнение на предмета договора, изпълнението спира до отпадане на съответните причини за това, като **ВЪЗЛОЖИТЕЛЯТ** може да удължи срока на договора с периода на забавата.

16. НЕУСТОЙКИ

16.1. В случай на неспазване на сроковете по раздел 3 от основния договор **ИЗПЪЛНИТЕЛЯТ** дължи неустойка в размер на 0.5% (половин процент) върху стойността на забавеното изпълнение за всеки ден закъснение, но не повече от 10% (десет процента) от стойността на дължимото плащане.

16.2. В случай на забавено плащане по раздел 2 от основния договор **ВЪЗЛОЖИТЕЛЯТ** заплаща неустойка в размер на 0.5% (половин процент) върху стойността на забавеното плащане за всеки ден закъснение, но не повече от 10% (десет процента) от стойността на дължимото плащане.

16.3. При виновно неизпълнение на задълженията по договора, с изключение на случаите по т.16.1. и 16.2, неизправната страна дължи на изправната неустойка в размер на 10% (десет) върху стойността на договора.

16.4. За действително претърпени вреди в размер по-голям от размера на уговорените неустойки, заинтересованата страна може да търси обезщетение в пълен размер по общия гражданскоправен ред.

16.5. За всяко констатирано от **ВЪЗЛОЖИТЕЛЯ** нарушение на разпоредбите на раздел 11 и 12 от Общите условия на договора, както и на инструкции, правилници, получен инструктаж за работа в "АЕЦ Козлодуй" ЕАД и поддържане на чистотата на работната площадка от страна на наети лица от **ИЗПЪЛНИТЕЛЯ**, последният заплаща на **ВЪЗЛОЖИТЕЛЯ** неустойка в размер на 200 лв за всяко лице, за всяко нарушение. Неустойките се налагат при наличие на протокол от звено "Контрол на производствената дейност" или от длъжностни лица по техническа безопасност на **ВЪЗЛОЖИТЕЛЯ**.

16.6. При три или повече нарушения по т. 16.5, **ВЪЗЛОЖИТЕЛЯТ** може да наложи на **ИЗПЪЛНИТЕЛЯ** санкция, в размер на 5 % (пет процента) от стойността на договора.

17. ПРЕКРАТЯВАНЕ И РАЗВАЛЯНЕ НА ДОГОВОРА

17.1. Двете страни имат право да прекратят договора по взаимно съгласие изразено в двустранен протокол.

17.2. Всяка от страните може да поиска прекратяване на договора с 30 (тридесет) дневно писмено предизвестие, отправено до другата страна.

17.3. Договорът може да бъде прекратен по искане на всяка от двете страни при настъпване на обстоятелства по Раздел 18 от общите условия на договора. В този случай страните подписват двустранен протокол за оформяне на отношенията между тях.

17.4. Договорът може да бъде развален чрез 15 (петнадесет) дневно писмено предизвестие от изправната страна до неизправната в случай на неизпълнение на поетите с договора задължения.

17.5. **ВЪЗЛОЖИТЕЛЯТ** може да прекрати договора, ако в резултат на непредвидени обстоятелства, не е в състояние да изпълни своите задължения. В тези случаи **ВЪЗЛОЖИТЕЛЯТ** заплаща на **ИЗПЪЛНИТЕЛЯ** действително изпълнените и приети дейности по договора, без да дължи обезщетение за претърпени вреди и /или пропуснати ползи.

17.6. **ВЪЗЛОЖИТЕЛЯТ** може да развали договора и да поиска плащане на неустойка по т.16.1, но не повече от сумата определена в раздел 2 на договора, в случай че **ИЗПЪЛНИТЕЛЯТ** не започне работа по договора повече от 30 дни след датата за начало на изпълнението.

17.7. При отказ за издаване на протокол за проверка на документите от Дирекция "Б и К" двете страни не си дължат обезщетения и неустойки и договора се прекратява.

18. НЕПРЕОДОЛИМА СИЛА

18.1. В случай, че някоя от страните не може да изпълни задълженията си по този договор поради непредвидено или непредотвратимо събитие от извънреден характер възникнало след

сключване на договора, което пречатства неговото изпълнение, тя е длъжна в 3-дневен срок писмено да уведоми другата страна за това. Това събитие следва да бъде потвърдено от БТПП, в противен случай страната не може да се позове на непреодолима сила.

18.2. Докато трае непреодолимата сила, изпълнението на задълженията и свързаните с тях насрещни задължения се спира и срокът на договора се удължава с времето, през което е била налице непреодолимата сила.

18.3. Когато непреодолимата сила продължи повече от 30 (тридесет) дни, всяка от страните може да поиска договора да бъде прекратен.

19. РЕД ЗА РЕШАВАНЕ НА СПОРОВЕТЕ

19.1. Всички спорни въпроси, произлизащи от настоящия договор или при изпълнението му, ще се решават чрез преговори между двете страни. В случай, че спорните въпроси не могат да бъдат решени чрез преговори, същите ще бъдат решавани съгласно Българското законодателство (ЗОП, ЗЗД, ТЗ, ГПК и др.)

19.2. В случай на спор между страните при тълкуването на настоящия договор, трябва да се спазва следния ред на приоритет на документите:

- Договорът, подписан от страните;
- Общи условия на договора;
- Техническа оферта на **ИЗПЪЛНИТЕЛЯ**
- Техническо задание /техническа спецификация на **ВЪЗЛОЖИТЕЛЯ**;
- Предлагана цена.

20. ОТГОВОРНО ЛИЦЕ ОТ СТРАНА НА ВЪЗЛОЖИТЕЛЯ

20.1. **ВЪЗЛОЖИТЕЛЯТ** е длъжен да определи отговорно лице по изпълнението на договора. Отговорното лице представя **ВЪЗЛОЖИТЕЛЯ** и организира работата по договора от страна на **ВЪЗЛОЖИТЕЛЯ**.

20.2. **ВЪЗЛОЖИТЕЛЯТ** има право да смени отговорното лице по всяко време на изпълнение на договора. **ИЗПЪЛНИТЕЛЯТ** се уведомява писмено за предприетата промяна.

21. ОТГОВОРНО ЛИЦЕ ОТ СТРАНА НА ИЗПЪЛНИТЕЛЯ

21.1. **ИЗПЪЛНИТЕЛЯТ** е длъжен да определи отговорно лице по изпълнението на договора. Отговорното лице представя **ИЗПЪЛНИТЕЛЯ** и организира работата по договора от страна на **ИЗПЪЛНИТЕЛЯ**.

21.2. **ИЗПЪЛНИТЕЛЯТ** има право да смени отговорното лице по всяко време на изпълнение на договора. **ВЪЗЛОЖИТЕЛЯТ** се уведомява писмено за предприетата промяна.

22. КОМУНИКАЦИЯ МЕЖДУ СТРАНИТЕ

22.1. Комуникацията между страните се води само между определените отговорни лица чрез референта по договора. Когато дадено съобщение трябва да достигне до друго лице, участващо в изпълнението от страна на **ВЪЗЛОЖИТЕЛЯ** или от страна на **ИЗПЪЛНИТЕЛЯ**, това се осъществява чрез отговорните лица по договора.

22.2. Всички съобщения, предизвестия и нареждания, свързани с изпълнението на договора и разменяни между **ВЪЗЛОЖИТЕЛЯ** и **ИЗПЪЛНИТЕЛЯ** са валидни, когато са изпратени в писмена форма – лично, чрез електронна поща, телефакс или куриер, срещу потвърждение от приемащата страна.

22.3. Валидните адреси, факс номера и електронна поща на страните се посочват в договора. В случай, че това не е посочено в договора, за валидни адрес и факс номер на

ВЪЗЛОЖИТЕЛЯ се считат, посочените в документацията за участие в процедурата за възлагане на обществена поръчка, а на **ИЗПЪЛНИТЕЛЯ** – посочените в неговата оферта.

22.4. Между страните се допуска неформална комуникация по телефона с оглед улесняване на работата. Неформалната комуникация няма юридическа стойност и не се счита за официално приета.

22.5. Комуникацията с чуждестранни **ИЗПЪЛНИТЕЛИ** се осъществява на български език. Осигуряването на превод на документите на български език е за сметка на **ИЗПЪЛНИТЕЛЯ**.

22.6. Всяка от страните има право да изиска първоначална среща при стартиране на договора с цел уточняване на изискванията към изпълнение на договора, целите на **ВЪЗЛОЖИТЕЛЯ**, критериите за оценка на изпълнението на договора и планиране, изпълнение и производство, които трябва да извърши **ИЗПЪЛНИТЕЛЯ**.

22.7. Когато в хода на изпълнение на работата по договора възникнат обстоятелства, изискващи съставянето на двустранно подписан констативен протокол, заинтересованата страна отправя до другата мотивирана покана с обозначено място, дата и час на срещата. Уведомената страна е длъжна да отговори в три дневен срок след уведомяването (за дата на уведомяването се счита датата на входящия номер).

23. ЕЗИК НА ДОГОВОРА

23.1. Договорът с местни **ИЗПЪЛНИТЕЛИ** се съставя и подписва на български език в 2 еднообразни екземпляра.

23.2. С чуждестранни изпълнители, договора се подписва на български език и на друг език, ако това е упоменато в договора, по два еднообразни екземпляра на всеки от езиците. При противоречие на текстовете на различните езици, валиден е българският текст, освен ако не е определено друго в договора.

24. ПРОМЕНИ В ДОГОВОРА

24.1. Страните по договор за обществена поръчка могат да го променят или допълват само в предвидените в Закона за обществените поръчки случаи.

ИЗПЪЛНИТЕЛ:

.....
гр.....
ул.
тел/факс:
E-mail:
ЕИК
ИН по ЗДДС

ВЪЗЛОЖИТЕЛ:

"АЕЦ Козлодуй" ЕАД
3321 Козлодуй
БЪЛГАРИЯ
тел/факс: 0973/73530; 0973/76027
E-mail: commercial@npp.bg
ЕИК: 106513772
ИН по ЗДДС: 106513772

ИЗПЪЛНИТЕЛ:

.....
.....

ВЪЗЛОЖИТЕЛ:

.....
.....

ДЕКЛАРАЦИЯ

по чл. 47, ал. 9 от ЗОП

(за обстоятелствата по чл. 47, ал. 1, ал. 2, т. 2а и ал. 5 от ЗОП)

от Кандидат в процедура на договаряне с обявление с предмет:

“Обследване на вкопани тръбопроводи за техническа вода по системи QF чрез магнитни методи”

Долуподписаният /-ната/ _____
с ЕГН _____, притежаващ лична карта № _____, издадена на _____
от МВР, гр. _____, адрес: _____,
представляващ _____ в качеството си на _____
_____ със седалище _____ и адрес
на управление: _____, тел./факс: _____,
вписано в търговския регистър към Агенцията по вписванията с ЕИК № _____,
ИН по ЗДДС № _____

ДЕКЛАРИРАМ, ЧЕ:

1. Не съм осъден с влязла в сила присъда за:
 - а) престъпление против финансовата, данъчната или осигурителната система, включително изпиране на пари, по чл. 253-260 от Наказателния кодекс;
 - б) подкуп по чл. 301 - 307 от Наказателния кодекс;
 - в) участие в организирана престъпна група по чл. 321 и 321а от Наказателния кодекс;
 - г) престъпление против собствеността по чл. 194 - 217 от Наказателния кодекс;
 - д) престъпление против стопанството по чл. 219 - 252 от Наказателния кодекс.
2. Не съм свързано лице с възложителя или със служители на ръководна длъжност в неговата организация.
3. Кандидатът/Участникът, който представлявам:
 - а) не е обявен в несъстоятелност;
 - б) не се намира в производство по ликвидация или в друга подобна процедура съгласно националните закони и подзаконовни актове;
 - в) не е виновен за неизпълнение на задължения по договор за обществена поръчка, доказано от възложителя с влязло в сила съдебно решение;
 - г) не е сключил договор с лице по чл. 21 или 22 от Закона за предотвратяване и установяване на конфликт на интереси;
 - д) няма задължения по смисъла на чл. 162, ал. 2, т. 1 от Данъчно-осигурителния процесуален кодекс към държавата и към община, установени с влязъл в сила акт на

компетентен орган*, или

- има задължения по смисъла на чл.162, ал.2, т.1 от Данъчно.осигурителния процесуален кодекс, но е допуснато разсрочване или отсрочване на тези задължения и няма задължения за данъци*, или

- няма задължения за данъци или вноски за социалното осигуряване съгласно законодателството на държавата, в която е установен*;

(невярното се зачертава)

.....
/информация относно публичните регистри, в които се съдържат горепосочените обстоятелства/
или

.....
/компетентния орган, който съгласно законодателството на държавата, в която кандидатът или участникът е установен, е длъжен да предоставя информация за тези обстоятелства служебно на възложителя/

Известно ми е, че при деклариране на неверни данни нося наказателна отговорност по чл.313 от НК.

_____г.

Декларатор: _____

Забележка: Декларацията се подава от лицата по чл. 47, ал. 4 от ЗОП

ДЕКЛАРАЦИЯ

по чл. 56, ал. 1, т. 6 от ЗОП

от Кандидат в процедура на договаряне с обявление с предмет:

“Обследване на вкопани тръбопроводи за техническа вода по системи QF чрез магнитни методи”

Долуподписаният /-ната/ _____
с ЕГН _____, притежаващ лична карта № _____, издадена на _____
от МВР, гр. _____, адрес: _____,
представляващ _____ в качеството си на _____
_____ със седалище _____ и адрес
на управление: _____, тел./факс: _____,
вписано в търговския регистър към Агенцията по вписванията с ЕИК № _____,
ИН по ЗДДС № _____

ДЕКЛАРИРАМ, ЧЕ:

1. За Кандидатът/Участникът, когото представлявам не е налице свързаност с друг участник/кандидат в процедурата в съответствие с чл. 55, ал. 7 от Закона за обществените поръчки.

2. За Кандидатът/Участникът, когото представлявам не е налице обстоятелство по чл. 8, ал. 8, т. 2 от ЗОП

Известно ми е, че при деклариране на неверни данни нося наказателна отговорност по чл.313 от НК.

_____г.

Декларатор: _____

Забележка: Декларацията се подава от лицата които представляват Кандидата.

ДЕКЛАРАЦИЯ

по чл. 56, ал.1, т.8 от ЗОП

от кандидат/участник в процедура с предмет:

“Обследване на вкопани тръбопроводи за техническа вода по системи QF чрез магнитни методи”

Долуподписаният /-ната/ _____
с ЕГН _____, притежаващ лична карта № _____, издадена на _____
от МВР, гр. _____, адрес: _____,
представляващ _____ в качеството си на _____
_____ със седалище _____ и адрес
на управление: _____, тел./факс: _____,
вписано в търговския регистър при _____ съд по ф.д. № _____ / _____ г.
ЕИК _____ и ИН по ЗДДС _____

ДЕКЛАРИРАМ, ЧЕ:

Няма да предложа на подизпълнители видове работи от предмета на обществената поръчка/Ще предложа на подизпълнител/и следните видове работи*:

I. Видове работи от предмета на поръчката:
.....
със съответстващия им дял в % от стойността на обществената поръчка (.....%) на следния подизпълнител:
(наименование на подизпълнителя съгласно регистрацията на му)

II. Видове работи от предмета на поръчката:
.....
със съответстващия им дял в % от стойността на обществената поръчка (.....%) на следния подизпълнител:
(наименование на подизпълнителя съгласно регистрацията на му)

III. Видове работи от предмета на поръчката:
.....
със съответстващия им дял в % от стойността на обществената поръчка (.....%) на следния подизпълнител:
(наименование на подизпълнителя съгласно регистрацията на му)

..... г

Декларатор:

*Невярното се зачертава.

ДЕКЛАРАЦИЯ

по чл. 56, ал. 1, т. 12 от ЗОП

във връзка с участие в процедура на договаряне с обявление

с предмет: **“Обследване на вкопани тръбопроводи за техническа вода по системи QF чрез магнитни методи”**

Долуподписаният /-ната/ _____
с ЕГН _____, притежаващ лична карта № _____, издадена на _____
от МВР, гр. _____, адрес: _____,
представляващ _____ в качеството си на _____
_____ със седалище _____ и адрес
на управление: _____, тел./факс: _____,
вписано в търговския регистър към Агенцията по вписванията с ЕИК № _____,
ИН по ЗДДС № _____

ДЕКЛАРИРАМ, ЧЕ:

Приемам условията в специфичните и общите условия на проекта на договор, приложен към документацията за участие в процедурата.

_____ г

Декларатор: _____

Забележка: Декларацията се подава от лицата по чл. 47, ал. 4 от ЗОП

ДЕКЛАРАЦИЯ

за подаване на оферта

от Кандидат за участие в процедура на договаряне с обявление
с предмет: "Обследване на вкопани тръбопроводи за техническа вода по системи
QF чрез магнитни методи"

Долуподписаният /-ната/ _____
с ЕГН _____, притежаваш лична карта № _____, издадена на _____
от МВР, гр. _____, адрес: _____,
представляващ _____ в качеството си на _____
_____ със седалище _____ и адрес
на управление: _____, тел./факс: _____
_____, вписано в търговския регистър към Агенцията по вписванията с ЕИК _____
_____ (ф.д. № / _____ г. при _____ съд), ИН по ЗДДС № _____

ДЕКЛАРИРАМ, ЧЕ:

1. В случай, че бъдем одобрени в предварителния подбор и бъдем поканени за участие в договарянето, ние ще представим първоначална оферта и ще се явим на определените от "АЕЦ Козлодуй" ЕАД място, дата и час за провеждането им.

2. За подготовка и представяне на оферта, съгласно изискванията на документацията, за нас са необходими 10 календарни дни след получаване на писмена покана за представяне на оферта.

3. Ако Възложителят определи в поканата за участие срок за представяне на оферта посочения по-горе срок или по-дълъг, то ние приемаме, че сме постигнали споразумение с "АЕЦ Козлодуй" ЕАД съгласно чл.104а. ал.3 от Закона за обществените поръчки, относно срока за представяне на офертите.

4. Запознати сме със законовото право на Възложителя, в случай че не постигне споразумение за срока за представяне на оферти с всички кандидати, да определи срок за представяне на офертите, който обаче не може да бъде по-кратък от 19 дни от датата на поканата за участие.

_____ г

Декларатор: _____

Забележка: Декларацията се подава от лицата по чл. 47, ал. 4 от ЗОП.

ДЕКЛАРАЦИЯ

по чл. 33, ал. 4 от ЗОП

от Участник в процедура на договаряне с обявление с предмет:

“Обследване на вкопани тръбопроводи за техническа вода по системи QF чрез магнитни методи”

Долуподписаният /-ната/ _____
с ЕГН _____, притежаващ лична карта № _____, издадена на _____
от МВР, гр. _____, адрес: _____,
представляващ _____ в качеството си на _____
_____ със седалище _____ и адрес
на управление: _____, тел./факс: _____,
вписано в търговския регистър към Агенцията по вписванията с ЕИК № _____,
ИН по ЗДДС № _____

ДЕКЛАРИРАМ, ЧЕ:

Следната предоставена, във връзка с горесцитираната обществена поръчка информация има конфиденциален характер :

1..... на основание
2..... на основание
3..... на основание , представлява
техническа/търговска тайна.

(описва се всяка информация от техническото предложение за изпълнение на поръчката, която според участника има конфиденциален характер, както и правното основание, въз основа на което същата се квалифицира като конфиденциална)

Същите да бъдат считани за конфиденциални, да бъдат пазени като такива, както и да не бъдат предоставяни или разгласявани на трети страни, с изключение на случаите в които, същите са изискани от Държавни органи.

Възложителят няма право да разкрива информация, предоставена му от кандидати и участници посочена от тях като конфиденциална по отношение на технически или търговски тайни, с изключение на случаите в които информацията е съгласно чл. 44 от ЗОП.

Известно ми е, че при деклариране на неверни данни нося наказателна отговорност по чл.313 от НК.

_____ г.

Декларатор: _____

Забележка: Декларацията се подава от лицата по чл. 47, ал. 4 от ЗОП

ИНФОРМАЦИОНЕН ЛИСТ ЗА КАНДИДАТА/УЧАСТНИКА

Наименование на кандидата/участника:	Посочете точното наименование на дружеството, според съдебната регистрация
Седалище по регистрацията:	Посочете държавата и адрес на седалището на кандидата/участника
Точен адрес за кореспонденция	Посочете улица, град, пощенски код, държава
Лице за контакти	Посочете име, фамилия и длъжност
Телефонен номер	Посочете код на населеното място и телефонен номер
Факс номер	Посочете код на населеното място и номер на факс
Електронен адрес	
Интернет адрес	
Правен статус	Посочете търговското дружество или обединения или друга правна форма, дата на учредяване или номера и датата на вписване и къде
ИН по ЗДДС № и държава на данъчна регистрация съгласно данъчната декларация	Посочете номер по ЗДДС и наименованието на държавата, например: България
ЕИК /Булстат и/или друга идентифицираща информация в съответствие със законодателството на държавата, в която кандидатът/участникът е установен/	
Банкови реквизити	Банка: IBAN: BIC:
Предмет на поръчката	
Номер на поръчката	Посочете номер на поръчката от Регистъра за обществени поръчки
Дата на изготвяне на заявлението/офертата	Посочете дата: дата, месец, година; Напр. 17 септември 2015 г.

До: (Наименование на Възложителя)

ПОДПИС и ПЕЧАТ:

_____ (име и фамилия)

_____ (дата)

_____ (длъжност на управляващия/представяващия кандидата/участника)

_____ (наименование на кандидата/участника)