

**ОБЯВА**
**за обществена поръчка на стойност по чл. 20, ал. 3 от ЗОП**

 Номер на обявата: ЗОП-О- *195/12.09.2016г.*
**Възложител:** АЕЦ Козлодуй ЕАД

**Поделение**
**Партида в регистъра на обществените поръчки:** 00353

**Адрес:** гр. Козлодуй, Площадка АЕЦ Козлодуй

**Лице за контакт** Борис Попниколов – Експерт ОП

**Телефон:** +359 973 73947

**E-mail:** BGPopnikolov@npp.bg

**Достъпът до документацията за поръчката е ограничен:**  Да  Не

**Допълнителна информация може да бъде получена от:**
 Горепосоченото място за контакт

 Друг адрес: *(моля, посочете друг адрес)*
**Приемане на документи и оферти по електронен път:**  Да  Не

**Обект на поръчката:**
 Строителство

 Доставки

 Услуги

**Предмет на поръчката:** “Доставка на уплътнителни пръстени за помпи и арматура“

**Кратко описание:** Доставка на уплътнителни пръстени за помпи и арматура съгласно ТС № 2016.30.РО.УД.ТСП.1362

**Място на извършване:** АЕЦ Козлодуй

**Обща прогнозна стойност на поръчката (в лв., без ДДС):** 15 550.00 лв.

**Обособени позиции (когато е приложимо):**  Да  Не

Номер на обособената позиция: [ ]

Наименование: [.....]

Прогнозна стойност (в лв., без ДДС): [ ]

*Забележка: Използвайте този раздел толкова пъти, колкото са обособените позиции.*
**Условия, на които трябва да отговарят участниците (когато е приложимо):**
**в т.ч.:**
**Изисквания за личното състояние:**

За участниците не трябва да са налице обстоятелствата по чл.54, ал.1, т.1-5 и 7 от ЗОП.

**Правоспособност за упражняване на професионална дейност:**

Няма изисквания

**Икономическо и финансово състояние:**

Няма изисквания

**Технически и професионални способности:**

Няма изисквания

**Информация относно запазени поръчки (когато е приложимо):**

Поръчката е запазена за специализирани предприятия или кооперации на хора с увреждания или за лица, чиято основна цел е социалното интегриране на хора с увреждания или на хора в неравностойно положение

Изпълнението на поръчката е ограничено в рамките на програми за създаване на защитени работни места

**Критерий за възлагане:**

Оптимално съотношение качество/цена въз основа на:

Цена и качествени показатели

Разходи и качествени показатели

Ниво на разходите

**Най-ниска цена**

**Показатели за оценка:** (моля, повторете, колкото пъти е необходимо)

**Срок за получаване на офертите:**

Дата: 27.09.2016                      Час: 16:00

**Срок на валидност на офертите:**

Дата: 27.11.2016                      Час: 16:00

**Дата и час на отваряне на офертите:**

Дата: 28.09.2016                      Час: 13:30

**Място на отваряне на офертите:** АЕЦ Козлодуй ЕАД, Управление Търговско

**Информация относно средства от Европейския съюз:**

Обществената поръчка е във връзка с проект и/или програма, финансиран/а със средства от европейските фондове и програми:  Да  Не

Идентификация на проекта, когато е приложимо: [.....]

**Друга информация** (когато е приложимо):

I. Приложение към обявата са:

1) Техническо задание № 2016.30.РО.УД.ТСП.1362

2) Образци на документи, както следва:

- Оферта;

- Декларация по чл.97, ал.5 от ППЗОП (за обстоятелствата по чл.54, ал.1, т.1, 2 и 7 от ЗОП);

- Декларация по чл.97, ал.5 от ППЗОП (за обстоятелствата по чл.54, ал.1, т.3-5 от ЗОП);

- Декларация по чл.66, ал.1 от ЗОП;

- Информационен лист.

3) Указания към участниците

4) Проект на договор:

- Специфични условия на договора;

- Общи условия на договора.

II. При отваряне на офертите и обявяването на ценовите предложения могат да присъстват представители на участниците.

**Дата на настоящата обява**

Дата: 12.09.2016г.

**Взложител**

**Трите имена:** Янчо Иванов Янков

**Длъжност:** Директор Производство



Блок: 5,6

Система: 5,6YD; 5,6TK; 5,6TF; 5,6TN; 5,6SV

Подразделение: “О I к-р”; “ЕСО”

УТВЪРЖДАВАМ,

ГЛАВЕН ИНЖЕНЕР ЕП-2:

..... 2016 г.

  
/ А. Атанасов /

## ТЕХНИЧЕСКА СПЕЦИФИКАЦИЯ

№ 2016.30 ПО ЧД.ТСП.1362

за доставка на уплътнителни пръстени за помпи и арматури /О-пръстени/

### 1. Описание на доставката

#### 1.1. Описание на изработваното или доставяното оборудване или материали.

Уплътнителните пръстени (О-пръстени) се използват за уплътняване по трансформаторно масло и вода на прилежащи елементи към корпусите на електродвигатели за центробежни и маслени помпи.

Доставката служи за обезпечаване необходимото количество консуматив за провеждане на плановите годишни ремонти на съоръжения, както и за обезпечаване на аварийния резерв от такива пръстени.

Количествата, които трябва да бъдат доставени и изискванията към тях, са описани в Приложение 1.

### 2. Основни характеристики на оборудването и материалите

#### 2.1. Физически и геометрични характеристики

Съгласно Приложение №1 и Приложение №2.

#### 2.2. Характеристики на материалите

Пръстените по обособени позиции 1÷7 от Приложение №1 трябва да бъдат изработени от материал, покриващ изискванията на стандарт ГОСТ 12855-77 за устойчивост на трансформаторни масла:

- материал – устойчив на трансформаторни масла;
- твърдост по Шор А – 65 ÷ 75 усл. единици;
- Условна якост при разтягане, МПа -  $\geq 6,4$ ;
- Относително удължение при опън, % -  $\geq 200$ ;
- Диапазон на работна температура: – от - 40°C до + 80°C;

Пръстените по обособени позиции 8÷12 от Приложение №1 трябва да бъдат изработени от материал, притежаващ физико-химични показатели, посочени в Приложение №2.

### **2.3. Изисквания към срок на годност и жизнен цикъл.**

Срокът на съхранение да бъде не по-малък от 60 месеца, считано от датата на производство.

Гарантираният срок на надежна и сигурна експлоатация, със запазване непроменена цялостта и физико-химични показатели на O-пръстените, при условията, посочени в т.2.2., да бъде не по-малък от 36 месеца, считано от датата на производство.

## **3. Опаковане, транспортиране, временно складиране**

### **3.1. Изисквания към доставката и опаковката**

3.1.1. Доставката да бъде придружена от следните документи:

- Сертификат на материала (предоставен от завода - производител);
- Декларация за произход (на Български език);
- Декларация за съответствие (на Български език);
- Инструкция за съхранение (на Български език);
- Документ, доказващ датата на производство и срокът на съхранение;
- Анализно свидетелство, при наличие;

3.1.2. Гумените "O" - пръстени трябва да бъдат доставени в консервиран вид и поставени в отделни опаковки от непрозрачен материал, за всеки от размерите пръстени, които да ги защитават от попадане на пряка слънчева светлина върху тях. Опаковката трябва напълно да удовлетворява изискванията за съхранение, посочени в "Инструкция за съхранение", предоставена от завода-производител и да осигури съхранение на консуматива за пълния, предписан от производителя срок, без да е необходимо да бъде преконсервиран.

### **3.2. Условия за съхранение**

Гумените "O" - пръстени ще бъдат съхранявани в консервирано състояние, в складово помещение, при околна температура от  $15 \div 30^{\circ}\text{C}$ . При необходимост, да се посочат допълнителни условия за съхранение.

## **4. Входящ контрол**

Доставените уплътнителни пръстени ще бъдат подложени на общ входящ контрол, на територията на "АЕЦ Козлодуй" ЕАД, който ще включва:

- проверка цялостта на опаковката;
- проверка маркировката на стоката;
- оглед за видими дефекти на стоката;

- проверка на количеството и характеристиките, за съответствие със зададените от настоящата техническа спецификация;
- проверка твърдостта по Шор;
- проверка дебелината в няколко точки;
- проверка вътрешен диаметър, съгласно настоящата техническа спецификация.

**ПРИЛОЖЕНИЯ:**

1. Приложение №1 - Техническа спецификация (табличен вид) – *лист 3бр.*
2. Приложение №2 - Чертеж № 14.30.ОСО.00.РПР.4051.00.02 – *лист 1бр.*

## ТЕХНИЧЕСКА СПЕЦИФИКАЦИЯ (ТАБЛИЧЕН ВИД)

Доставка на уплътнителни пръстени за помпи и арматури /O-пръстени/

№	ID по VAAAN	Наименование	Технически характеристики	Марка	Кол.	Стандарт, нормативен документ, каталожен номер и др.	Други изисквания
1.	108886	Пръстен уплътнителен /O-пръстен/, с размери ф95 x 4,6 мм., за центробежна маслена помпа тип Т100/15-У1, от универсална маслостопустоустойчива гума, устойчива на трансформаторни масла съгласно изискванията на ГОСТ 12855-77	-размер: Ø95 x 4,6 мм -материал: устойчив на трансформаторни масла; -твърдост по Шор А: 65 ± 75 усл. единици; -условна якост при разтягане, МРa : ≥6,4; -относително удължение при опън % : ≥200; -диапазон на работната температура – от -40°С ÷ + 80°С;	Бр.	50	Материал съответстващ на ГОСТ 12855-77	
2.	108887	Пръстен уплътнителен /O-пръстен/, с размери ф100 x 3 мм., за центробежна маслена помпа тип Т100/15-У1, от универсална маслостопустоустойчива гума, устойчива на трансформаторни масла съгласно изискванията на ГОСТ 12855-77	-размер: Ø 100 x 3 мм -материал: устойчив на трансформаторни масла; -твърдост по Шор А: 65 ± 75 усл. единици; -условна якост при разтягане, МРa : ≥6,4; -относително удължение при опън % : ≥200; -диапазон на работната температура – от -40°С ÷ + 80°С;	Бр.	50	Материал съответстващ на ГОСТ 12855-77	
3.	108888	Пръстен уплътнителен /O-пръстен/, с размери ф19,5 x 3,6 мм., за центробежна маслена помпа тип Т100/15-У1, от универсална маслостопустоустойчива гума, устойчива на трансформаторни масла съгласно изискванията на ГОСТ 12855-77	-размер: Ø19,5 x 3,6 мм -материал: устойчив на трансформаторни масла; -твърдост по Шор А: 65 ± 75 усл. единици; -условна якост при разтягане, МРa : ≥6,4; -относително удължение при опън % : ≥200; -диапазон на работната температура – от -40°С ÷ + 80°С;	Бр.	50	Материал съответстващ на ГОСТ 12855-77	
4.	108889	Пръстен уплътнителен /O-пръстен/, с размери ф8 x 3 мм., за центробежна маслена помпа тип Т100/15-У1, от универсална маслостопустоустойчива гума, устойчива на трансформаторни масла съгласно изискванията на ГОСТ 12855-77	-размер: Ø8 x 3 мм -материал: устойчив на трансформаторни масла; -твърдост по Шор А: 65 ± 75 усл. единици; -условна якост при разтягане, МРa : ≥6,4; -относително удължение при опън % : ≥200; -диапазон на работната температура – от -40°С ÷ + 80°С;	Бр.	100	Материал съответстващ на ГОСТ 12855-77	

№	ID по ВААН	Наименование	Технически характеристики	Мярка	Кол.	Стандарт, нормативен документ, каталожен номер и др.	Други изисквания
5.	108891	Пръстен уплътнителен /О-пръстен/ с размери: $\varnothing 250,5 \times 5,8$ мм., за центробежна маслена помпа тип Т100/15-У1, от универсална маслотноплостодустойчива гума, устойчива на трансформаторни масла съгласно изискванията на ГОСТ 12855-77	-размер: $\varnothing 250,5 \times 5,8$ мм -материал: устойчив на трансформаторни масла; -твърдост по Шор А: $65 \pm 75$ усл. единици; -условна якост при разтягане, МРа : $\geq 6,4$ ; -относително удължение при опън % : $\geq 200$ ; - диапазон на работната температура – от -40°С ÷ + 80°С;	Бр.	50	Материал съответстващ на ГОСТ 12855-77	
6.	108892	Пръстен уплътнителен /О-пръстен/ с размери: $\varnothing 216 \times 4,6$ мм., за центробежна маслена помпа тип Т100/15-У1, от универсална маслотноплостодустойчива гума, устойчива на трансформаторни масла съгласно изискванията на ГОСТ 12855-77	-размер: $\varnothing 216 \times 4,6$ мм -материал: устойчив на трансформаторни масла; -твърдост по Шор А: $65 \pm 75$ усл. единици; -условна якост при разтягане, МРа : $\geq 6,4$ ; -относително удължение при опън % : $\geq 200$ ; - диапазон на работната температура – от -40°С ÷ + 80°С;	Бр.	50	Материал съответстващ на ГОСТ 12855-77	
7.	108893	Пръстен уплътнителен /О-пръстен/ с размери: $\varnothing 200 \times 5,2$ мм., за центробежна маслена помпа тип Т100/15-У1, от универсална маслотноплостодустойчива гума, устойчива на трансформаторни масла съгласно изискванията на ГОСТ 12855-77	-размер: $\varnothing 200 \times 5,2$ мм -от материал: устойчив на трансформаторни масла; -твърдост по Шор А: $65 \pm 75$ усл. единици; -условна якост при разтягане, МРа : $\geq 6,4$ ; -относително удължение при опън % : $\geq 200$ ; - диапазон на работната температура – от -40°С ÷ + 80°С;	Бр.	50	Материал съответстващ на ГОСТ 12855-77	
8.	43252	Пръстен еластичен гумен К1, Черт.№14.30.ОСО.00.РПР.4051.00.02-01; за Съединител еластичен с гумени пръстени и палци	По Черт.№14.30.ОСО.00.РПР.4051.00.02-01 от Приложение №2	Бр.	300	-	
9.	33788	Пръстен еластичен гумен К2, Черт.№14.30.ОСО.00.РПР.4051.00.02-02; за Съединител еластичен с гумени пръстени и палци	По Черт.№14.30.ОСО.00.РПР.4051.00.02-02 от Приложение №2	Бр.	324	-	
10.	33789	Пръстен еластичен гумен К3, Черт.№14.30.ОСО.00.РПР.4051.00.02-03; за Съединител еластичен с гумени пръстени и палци	По Черт.№14.30.ОСО.00.РПР.4051.00.02-03 от Приложение №2	Бр.	1950	-	
11.	33791	Пръстен еластичен гумен К5, Черт.№14.30.ОСО.00.РПР.4051.00.02-05; за Съединител еластичен с гумени пръстени и палци	По Черт.№14.30.ОСО.00.РПР.4051.00.02-05 от Приложение №2	Бр.	150	-	



№	ID по ВААН	Наименование	Технически характеристики	Мярка	Кол.	Стандарт, нормативен документ, каталожен номер и др.	Други изисквания
12.	33792	Пръстен еластичен гумен К6, Черт.№14.30.ОСО.00.РПР.4051.00.02-06; за Съединител еластичен с гумени пръстени и палци	По Черт.№14.30.ОСО.00.РПР.4051.00.02-06 от Приложение №2	Бр.	96	-	
13.	34130	Пръстен ушълтнителен (О-пръстен) ф70 х 2,5 мм.; DIN ISO 3601; ГОСТ 9833-73; 070-075-25-2-2; материал: FP-флуор-каучук /Витон/; за помпа тип ЭВ125/16-3-80/45	- размер: Ø70 х 2,5 мм. - материал: FP-флуор-каучук /Витон/ ; 070-075-25-2-2	Бр.	15	DIN ISO 3601; ГОСТ 9833-73	
14.	83318	Пръстен ушълтнителен (О-пръстен); Размери: ф40 х ф45 х 2.5мм; Материал: Viton; тип 040-044-25-2-2 ГОСТ 9833-73; за помпа тип Х45/54-К-2Г 5.6ТН21-23D01	- размер: Ø40 х ф45 х 2.5мм; - материал: Viton; тип 040-044-25-2-2	Бр.	20	ГОСТ 9833-73	
15.	83322	Пръстен ушълтнителен (О-пръстен); Размери: ф45 х ф51 х 3мм; Материал: Viton; тип 045-050-30-2-2 ГОСТ 9833-73; за помпа тип АХ90/49-К-2Г 5.6ТК21-23D01	- размер: Ø45 х ф51 х 3мм; - материал: Viton; тип 045-050-30-2-2	Бр.	20	ГОСТ 9833-73	
16.	83324	Пръстен ушълтнителен (О-пръстен); Размери: ф95 х ф100 х 2.5мм; Материал: Viton; тип 095-100-25-2-2 ГОСТ 9833-73; за помпа тип ТХ800/70/8-К-2Е 5.6ТФ31-33D01	- размер: Ø95 х ф100 х 2.5мм; - материал: Viton; тип 095-100-25-2-2	Бр.	20	ГОСТ 9833-73	

Разработено : от "АЕЦ Козлодуй" ЕАД  
Собственост : на "АЕЦ Козлодуй" ЕАД

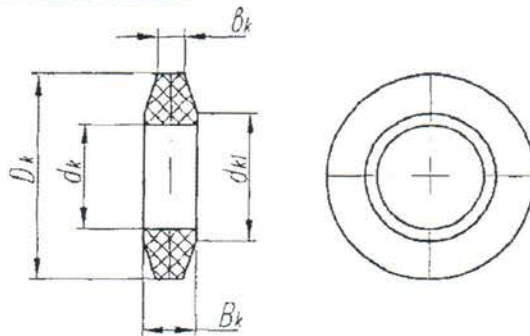

Означение	№ на пръстена	№ на лъвело	dk	dk1	Dk	Bk	bk	Брой пръстени	Тегло на пръстена
14.30.000.00.РПР4151.00.02-01	K1	П1	10-0.20	12	19-0.25	5±0.25	2.5	3	0.004
-02	K2	П2	14-0.25	16	27-0.30	7±0.30	3.5	4	0.015
-03	K3	П3	18-0.25	22	35-0.40	9±0.40	4.5	4	0.031
-04	K4	П4	24-0.30	26	45-0.40	11±0.40	6	4	0.05
-05	K5	П5	30-0.30	34	56.5-0.50	14±0.50	7.5	4	0.12
-06	K6	П6	38-0.40	43	70.5-0.70	18±0.50	9.5	4	0.24
-07	K7	П7	46-0.40	52	86.5-0.70	22±0.50	11.5	4	0.44

Забележка: Пръстените трябва да се изработват от гума със следните физико-механически показатели:

1. Предел на якост на разтегляне в кг/см<sup>2</sup> не по-малко от ..... 60
2. Относително удължение до скъсване в % не по-малко от ..... 250
3. Остатъчно удължение в % не повече ..... 30
4. Твърдост на готовите пръстени по Shore A ..... 55-75
5. Износване (по Грасели) в см<sup>3</sup>/кWh ..... 1100
6. Коэффициент на стареене по /Гир/ при 70°C за 144 часа не по-малко от ..... 07

				Мащаб 1:1	Маса		гума
				Лист	Еластичен пръстен		
Иж	Опис	Порядк	Дата	"АЕЦ Козлодуй" ЕАД		14.30.000.00.РПР.4051.00.02	
Черт	М.Попова	03.14					
Разраб	В.Василев	03.14					

Този документ е собственост на "АЕЦ Козлодуй" ЕАД. Всяко използване, разпространение и публикуване се разрешава единствено с писменото съгласие на собственика.

/пълно наименование на участника, търговски адрес, телефон и факс, ЕИК и ИН по ЗДДС/

До  
“АЕЦ Козлодуй” ЕАД  
гр. Козлодуй

## О Ф Е Р Т А

за участие в обществена поръчка чрез събиране на оферти с обява с предмет:  
“Доставка на уплътнителни пръстени за помпи и арматура”

**Уважаеми дами и господа,**

След запознаване с всички документи и образци за участие, предлагаме да изпълним настоящата обществена поръчка в съответствие с изискванията на техническата спецификация за сумата посочена в ценовото предложение, което е неразделна част от офертата.

Декларирам, че:

- съм съгласен с клаузите на проекта на договор;
- срокът на валидност на офертата е .....

/дата, месец, година/

Нашата оферта съдържа:

### **I. Документи и информация**

- I.1. Декларация за обстоятелствата по чл. 54, ал. 1, т. 1, 2 и 7 от ЗОП
- I.2. Декларация за обстоятелствата по чл. 54, ал. 1, т. 3-5 от ЗОП
- I.3. Декларация по чл.66, ал.1 от ЗОП за подизпълнителите и дела от поръчката, който ще им възложат, ако възнамеряват да използват такива, както и доказателство за поетите от подизпълнителите задължения.
- I.4. Информационен лист.

### **II. Техническо предложение:**

- II.1. **Спецификация на стоката предмет на поръчката**, която съдържа наименование, технически характеристики и др., които трябва да бъдат специфицирани в съответствие с изискванията на ТС № 2016.30.РО.УД.ТСП.1362

### **III. Ценово предложение**

- III.1. Ценова таблица

### **ПОДПИС и ПЕЧАТ:**

\_\_\_\_\_ (име и фамилия)

\_\_\_\_\_ (дата)

\_\_\_\_\_ (длъжност на управляващия/представяващия участника)

\_\_\_\_\_ (наименование на участника)

**ОБРАЗЕЦ по т. II.1. към офертата**

\_\_\_\_\_ /пълно наименование на участника, търговски адрес, телефон и факс, ЕИК № и ИН по ЗДДС №/

**СПЕЦИФИКАЦИЯ**

към Оферта за възлагане на обществена поръчка чрез събиране на оферти с обява с предмет:  
**“Доставка на уилънгителни пръстени за помпи и арматура”**

№ по ред	ID	Наименование, тип, марка, описание на вида и техническите характеристики на предлаганата стока	М. Ед.	К-во	Срок на доставка	Срок на годност при съхранение (мин. 60 месеца)	Срок за подмяна на стоката (при отклонения на качественте показатели в рамките на срока на годност)	Гаранционен срок от дата на производство (мин. 36 месеца)	Срок за подмяна на стоката (при дефект в рамките на Гаранционният срок)	Производителят и страна на произход на стоката	Забележка - Стандарт
1	2	3	4	5	6	7	8	9	10	11	12
1											

**ПОДПИС и ПЕЧАТ:**

\_\_\_\_\_ (име и фамилия)

\_\_\_\_\_ (дата)

\_\_\_\_\_ (длъжност на управляващия/представяващия участника)

\_\_\_\_\_ /пълно наименование на участника, търговски адрес, телефон и факс, ЕИК № и ИН по ЗДДС №/

**ЦЕНОВА ТАБЛИЦА**

за участие в обществена поръчка чрез събиране на оферти с обява с предмет:  
**“ Доставка на уплътнителни пръстени за помпи и арматура”**

№	ID	Наименование и описание, съгласно техническото предложение	Един. мярка	Кол-во	Единична цена	Обща стойност
1	2	3	4	5	6	7
1						
2						
п						
Обща цена за изпълнение на поръчката в лв. без ДДС, при условие на доставка <i>DDP</i> АЕЦ Козлодуй ( <i>Incoterms 2015</i> )						

**ПОДПИС и ПЕЧАТ:**

\_\_\_\_\_ (име и фамилия)

\_\_\_\_\_ (длъжност на управляващия/представяващия участника)

\_\_\_\_\_ (дата)

**ДЕКЛАРАЦИЯ****по чл.97, ал.5 от ППЗОП**

(за обстоятелствата по чл.54, ал.1, т.1, 2 и 7 от ЗОП)

от Участник в обществена поръчка с предмет:

“.....”

Долуподписаният /-ната/ \_\_\_\_\_  
с ЕГН \_\_\_\_\_, притежаващ лична карта № \_\_\_\_\_, издадена на \_\_\_\_\_  
от МВР, гр. \_\_\_\_\_, адрес: \_\_\_\_\_,  
представляващ \_\_\_\_\_ в качеството си на \_\_\_\_\_  
\_\_\_\_\_ със седалище \_\_\_\_\_ и адрес  
на управление: \_\_\_\_\_, тел./факс: \_\_\_\_\_,  
вписано в търговския регистър към Агенцията по вписванията с ЕИК № \_\_\_\_\_,  
ИН по ЗДДС № \_\_\_\_\_

**ДЕКЛАРИРАМ, ЧЕ:**

1. Не съм осъден с влязла в сила присъда за престъпление по чл. 108а, чл. 159а – 159г, чл. 172, чл. 192а, чл. 194 – 217, чл. 219 – 252, чл. 253 – 260, чл. 301 – 307, чл. 321, 321а и чл. 352 – 353е от Наказателния кодекс.

2. Не съм осъден с влязла в сила присъда за престъпление, аналогично на тези по т. 1, в друга държава членка или трета страна.

3. С влязла в сила присъда имам постановено осъждане за престъпление съгласно т.1 или т.2 от настоящата декларация, но съм реабилитиран.

*(невярното се зачертава)*

4. Не е налице конфликт на интереси, който не може да бъде отстранен.

Известно ми е, че при деклариране на неверни данни нося наказателна отговорност по чл.313 от НК.

\_\_\_\_\_ г.

Декларатор: \_\_\_\_\_

Забележка: Декларацията се подава от лицата по чл.40 от ППЗОП.

**ДЕКЛАРАЦИЯ**

по чл.97, ал.5 от ППЗОП

(за обстоятелствата по чл.54, ал.1, т.3-5 от ЗОП)

от Участник в обществена поръчка с предмет:

“.....”

Долуподписаният /-ната/ \_\_\_\_\_

с ЕГН \_\_\_\_\_, притежаващ лична карта № \_\_\_\_\_, издадена на \_\_\_\_\_

от МВР, гр. \_\_\_\_\_, адрес: \_\_\_\_\_,

представляващ \_\_\_\_\_ в качеството си на \_\_\_\_\_

\_\_\_\_\_ със седалище \_\_\_\_\_ и адрес

на управление: \_\_\_\_\_, тел./факс: \_\_\_\_\_,

вписано в търговския регистър към Агенцията по вписванията с ЕИК № \_\_\_\_\_,

ИН по ЗДДС № \_\_\_\_\_

**ДЕКЛАРИРАМ, ЧЕ:**

1. Участникът, който представлявам:

Задължения за данъци и задължителни осигурителни вноски по смисъла на чл.162, ал.2, т.1 от Данъчно-осигурителния процесуален кодекс и лихвите по тях, към държавата и към общината по седалището на възложителя и на участника, или аналогични задължения, установени с акт на компетентен орган, съгласно законодателството на държавата, в която участникът е установен	а/ Няма. б/ Допуснато е разсрочване, отсрочване или обезпечение. в/ Има, установени с акт, който не е влязъл в сила. г/ Размерът на неплатените дължими данъци или осигурителни вноски е не повече от 1 на сто от сумата на годишния общ оборот за последната приключена финансова година. <i>/ненужното се зачертава/</i>
Неравнопоставеност по смисъла на чл.44, ал.5 от ЗОП	а/ Представяваният от мен участник не е предоставял пазарни консултации и/или не е участвал в подготовката на обществената поръчка. б/ Предоставянето на пазарни консултации и/или участието в подготовката на обществената поръчка на представявания от мен участник не води до неравнопоставеност по чл.44, ал.5 от ЗОП. <i>/ненужното се зачертава/</i>

2. Участникът, който представлявам не е представил документ с невярно съдържание, свързан с удостоверяване на условията, на които следва да отговарят участниците, (включително изискванията за финансови и икономически условия, технически способности и квалификация, когато е приложимо).

3. Участникът, който представлявам е предоставил изискващата се информация, свързана с удостоверяване условията, на които следва да отговарят участниците, (включително изискванията за финансови и икономически условия, технически способности и квалификация, когато е приложимо)

Известна ми е, че при деклариране на неверни данни нося наказателна отговорност по чл.313 от НК.

\_\_\_\_\_ г.

Декларатор: \_\_\_\_\_

Забележка: Декларацията се подава от едно от лицата, които могат самостоятелно да представляват Участника. съгласно чл.40 от ППЗОП.

## ДЕКЛАРАЦИЯ

по чл.66, ал.1 от ЗОП

от участник в обществена поръчка с предмет:

“.....”

Долуподписаният /-ната/ \_\_\_\_\_  
с ЕГН \_\_\_\_\_, притежаващ лична карта № \_\_\_\_\_, издадена на \_\_\_\_\_  
от МВР, гр. \_\_\_\_\_, адрес: \_\_\_\_\_,  
представляващ \_\_\_\_\_ в качеството си на \_\_\_\_\_  
\_\_\_\_\_ със седалище \_\_\_\_\_ и адрес  
на управление: \_\_\_\_\_, тел./факс: \_\_\_\_\_,  
вписано в търговския регистър при \_\_\_\_\_ съд по ф.д. № \_\_\_\_\_ / \_\_\_\_\_ г.  
ЕИК \_\_\_\_\_ и ИН по ЗДДС \_\_\_\_\_

## ДЕКЛАРИРАМ, ЧЕ:

Няма да предложи на подизпълнители видове работи от предмета на обществената поръчка/Ще предложи на подизпълнител/и следните видове работи\*:

I. Видове работи от предмета на поръчката:.....  
.....  
със съответстващия им дял в % от стойността на обществената поръчка ( .....%) на следния подизпълнител: .....  
(наименование на подизпълнителя съгласно регистрацията на му)

II. Видове работи от предмета на поръчката:.....  
.....  
със съответстващия им дял в % от стойността на обществената поръчка ( .....%) на следния подизпълнител: .....  
(наименование на подизпълнителя съгласно регистрацията на му)

III. Видове работи от предмета на поръчката:.....  
.....  
със съответстващия им дял в % от стойността на обществената поръчка ( .....%) на следния подизпълнител: .....  
(наименование на подизпълнителя съгласно регистрацията на му)

..... Г

Декларатор: .....

\*Невярното се зачертава.

Забележка: Декларацията се подава от едно от лицата, които могат самостоятелно да представляват Участника, съгласно чл.40 от ППЗОП.



## ИНФОРМАЦИОНЕН ЛИСТ ЗА УЧАСТНИКА

Наименование на Участника:	<i>Посочете точното наименование на дружеството, според съдебната регистрация</i>
Седалище по регистрация:	<i>Посочете държавата и адрес на седалището на кандидата</i>
Точен адрес за кореспонденция	<i>Посочете улица, град, пощенски код, държава</i>
Лице за контакти	<i>Посочете име, фамилия и длъжност</i>
Телефонен номер	<i>Посочете код на населеното място и телефонен номер</i>
Факс номер	<i>Посочете код на населеното място и номер на факс</i>
Електронен адрес	
Интернет адрес	
Правен статус	<i>Посочете търговското дружество или обединения или друга правна форма, дата на учредяване или номера и датата на вписване и къде</i>
ИН по ЗДДС № и държава на данъчна регистрация съгласно данъчната декларация	<i>Посочете номер по ЗДДС и наименованието на държавата, например: България.....</i>
ИН/ЕИК	
Банкови реквизити	<i>Банка: IBAN: BIC:</i>
Предмет на поръчката	<b>Доставка на битови и промишлени почистващи препарати</b>
Номер на поръчката	<i>Посочете номер на поръчката от Портала за обществени поръчки</i>
Дата на изготвяне на офертата	<i>Посочете дата: дата, месец, година; Напр. 17 септември 2016 г.</i>

До: (Наименование на Възложителя)

**ПОДПИС и ПЕЧАТ:**

\_\_\_\_\_ (име и фамилия)

\_\_\_\_\_ (дата)

\_\_\_\_\_ (длъжност на управляващия/представяващия участника)

\_\_\_\_\_ (наименование на участника)

## УКАЗАНИЯ

### за подготовка на оферта за възлагане на обществена поръчка чрез събиране на оферти с обява

#### 1. Общи условия

- 1.1. Редът и условията, при които ще се определи изпълнител на обществената поръчка са съгласно Закона за обществените поръчки и Правилникът за прилагането му.
- 1.2. Участник в обществената поръчка чрез събиране на оферти с обява може да бъде всяко българско или чуждестранно физическо или юридическо лице или техни обединения, както и всяко друго образувание, което има право да изпълнява строителство, доставки или услуги съгласно законодателството на държавата, в която то е установено.
- 1.3. Офертата съдържа информация относно условията, на които следва да отговарят участниците, (включително изискванията за финансови и икономически условия, технически способности и квалификация, когато е приложимо), техническо и ценово предложение.
- 1.4. До изтичането на срока за подаване на офертите всеки участник може да промени, да допълни или да оттегли офертата си.
- 1.5. Всеки участник има право да представи само една оферта.
- 1.6. Лице, което участва в обединение или е дало съгласие да бъде подизпълнител на друг участник, не може да подава самостоятелно оферта.
- 1.7. В обществената поръчка едно физическо или юридическо лице може да участва само в едно обединение.
- 1.8. Свързани лица не могат да бъдат самостоятелни участници в една и съща обществена поръчка.
- 1.9. Всички образци на документи са публикувани на профила на Купувача на Интернет адреса, посочен в информацията за публикуваната обява.
- 1.10. Всички разходи по изготвяне и подаване на офертите са за сметка на участниците.
- 1.11. Участниците са длъжни да съблюдават сроковете и условията, посочени в обявата и документацията за участие.
- 1.12. При подготовката на офертите участниците са длъжни да спазват изискванията на възложителя.
- 1.13. Офертата на участника съдържа: "Документи и информация", "Техническо предложение" и "Ценово предложение".

#### 2. Изисквания към офертата

**Офертата** се изготвя по образца приложен към обявата, и съдържа опис на представените документи и декларации по чл.39, ал.3, т.1, б. "в" и "г" от ППЗОП.

**2.1. Документи и информация** относно условията, на които следва да отговарят участниците, (включително изискванията за технически способности и квалификация):

**2.1.1. Декларация за липсата на обстоятелствата по чл.54, ал.1, т.1, 2 и 7 от ЗОП.**

Декларацията се изготвя по приложения образец към настоящата обява, подписва от лицата, които представляват участника, и се представя в оригинал.

**2.1.2. Декларация за обстоятелствата по чл.54, ал.1, т.3-5 от ЗОП.**

Декларацията се изготвя по приложения образец към настоящата обява, подписва от едно от лицата, които могат самостоятелно да представляват участника, и се представя в оригинал.

**2.1.3. Декларация по чл.66, ал.1 от ЗОП** за подизпълнителите и дела от поръчката, който ще им възложат, ако възнамеряват да използват такива, както и **доказателство** за поетите от подизпълнителите задължения.

Декларацията се изготвя по приложения образец към настоящата обява, подписва от едно от лицата, които могат самостоятелно да представляват участника, и се представя в оригинал.

**2.1.4. Информационен лист.**

Информационният лист се изготвя по приложения образец към настоящата обява, подписва от едно от лицата, които могат самостоятелно да представляват участника, и се представя в оригинал.

2.1.5. При участие на обединения, които не са юридически лица:

2.1.5.1. Към офертата се представя копие от документ, от който да е видно правното основание за създаване на обединението, както и следната информация във връзка с обществената поръчка:

- правата и задълженията на участниците в обединението;
- разпределението на отговорностите между членовете на обединението;
- дейностите, които ще изпълнява всеки член на обединението.

Копието на документа се представя с гриф „Вярно с оригинала“, свеж печат и подпис на лице с представителни функции.

2.1.5.2. Декларациите за обстоятелствата по чл.54, ал.1, т.1, 2 и 7 от ЗОП и по чл.54, ал.1, т. 3-5 от ЗОП се представят от всеки член в обединението.

2.1.6. Когато участникът ще използва подизпълнител/и и/или се позовава на капацитета на трети лица, информационен лист и декларации по чл.97, ал.5 от ППЗОП за липсата на обстоятелства по чл.54, ал.1, т.1, 2 и 7 от ЗОП и по чл.54, ал.1, т.3 - 5 от ЗОП се представят за всеки от подизпълнителите и/или третите лица, а декларация за съответствие с условията за участие – в зависимост от вида и дела дейностите, които ще изпълняват.

## **2.2. Техническо предложение, съдържащо:**

**2.2.1. Спецификация на стоката предмет на поръчката**, която съдържа наименование, технически характеристики и др., които трябва да бъдат специфицирани в съответствие с изискванията на техническа спецификация № 2016.30.РО.УД.ТСП.1362 (по образец).

## **2.3. Ценово предложение, съдържащо:**

**2.3.1. Ценова таблица** с единични цени за всяка подпозиция и обща цена за изпълнение на поръчката за в лева (без ДДС), формирана при условие на доставка DDP АЕЦ Козлодуй (Incoterm's 2015) с включени всички разходи за доставка до склад на Възложителя, опаковка, транспорт, наем, такси и други дължими суми (по образец).

2.3.2. Вида работа, стойността и процентът от общата стойност на всеки от подизпълнителите, в случай че участникът ще използва подизпълнители или е обединение.

2.3.3. Допуснати в офертата технически грешки и пропуски в определянето на цената са единствено за сметка на участниците.

2.3.4. При допуснати аритметични грешки изразяващи се в несъответствие между единична и обща цена, ще се взема предвид единичната. При несъответствие между изписаната цифром и словом, за вярна се приема изписаната словом.

## **3. Изисквания към оформянето**

3.1. Офертата и всички документи, които са част от нея, следва да бъдат представени в оригинал или да са заверени, когато са ксерокопия, с гриф “вярно с оригинала“, свеж печат и подпис на лицето, представляващо участника.

3.2. Документите и данните в офертата се подписват само от лица с представителни функции, назовани в регистрацията или удостоверение за актуално състояние и/или упълномощени за това лица, за което се изисква представяне на документ за упълномощаване.

3.3. Офертата се подава на български език на хартиен носител. Когато документите и информацията, техническото предложение и ценовото предложение са на чужд език, се представят и в превод.

3.4. В офертата и приложените документи не се допускат никакви вписвания между редовете, изтривания или корекции, освен ако са заверени с подписа на лице с представителни функции и свеж печат.

3.5. Желателно е документите да бъдат подредени в папка.

## **4. Окомплектоване и подаване на офертата**

4.1. Офертата се представя в запечатана, непрозрачна опаковка от участника или от упълномощен от него представител лично или чрез пощенска, или друга куриерска услуга с препоръчана пратка с обратна разписка. Върху опаковката се посочва наименование на

участника, адрес за кореспонденция, телефон и по възможност факс и електронен адрес. На опаковката се записва "Оферта за възлагане на обществена поръчка чрез събиране на оферти с обява с предмет: **"Доставка на уплътнителни пръстени за помпи и арматура"**".

4.2. Офертата се изпраща на адрес: гр. Козлодуй, "АЕЦ Козлодуй" ЕАД, Централно деловодство.

4.3. Участникът е длъжен да обезпечи получаването на офертата на указаното място и срок. Разходите за подаване на офертата са за негова сметка. Рискът от забава или загубване на офертата е за участника.

4.4. Възложителят не се ангажира да съдейства за пристигането на офертата на адреса и в срока, определен от него.

4.3. При получаване на офертата върху опаковката се отбелязват поредният номер, датата и часът на получаването, за което на приносителя се издава документ.

4.4. Не се приемат оферти, които са представени след изтичане на крайния срок за получаване или са в незапечатана опаковка или в опаковка с нарушена цялост.

## **5. Разглеждане и оценка на офертите**

5.1. Комисия, назначена от Възложителя ще разгледа и оцени офертите и ще ги класира, съгласно критерии за възлагане: „най-ниска цена”.

5.2. Комисията може по всяко време да изисква допълнителни данни и документи от участниците, с цел преценка съответствието на офертите им с условията поставени от Възложителя

5.3. С определения за изпълнител участник ще бъде сключен писмен договор.

5.4. Преди сключването на договор за обществена поръчка, възложителят изисква от участника, определен за изпълнител, да предостави актуални документи, удостоверяващи декларираните обстоятелствата по чл.54 от ЗОП, както и съответствието с поставените условия, на които следва да отговарят участниците. Документите се представят и за подизпълнителите и третите лица, ако има такива, в 7-дневен срок от поискването им.

## **6. За всички неуредени въпроси се прилагат разпоредбите на Закона за обществените поръчки и Правилника за прилагането му.**

## ДОГОВОР

№.....

Днес, \_\_\_\_/\_\_\_\_.2016 г., в гр. Козлодуй между:

“АЕЦ Козлодуй”ЕАД, гр. Козлодуй, вписано в търговския регистър към Агенция по вписванията с ЕИК 106513772, представлявано от ..... – ....., в качеството му на пълномощник по силата на пълномощно №..... г. на ..... - Изпълнителен директор на дружеството, наричано по-нататък в Договора **ВЪЗЛОЖИТЕЛ**, от една страна, и

....., ....., вписано в търговския регистър към Агенция по вписванията с ЕИК ....., представлявано от ..... – ....., наричано по-нататък в Договора **ИЗПЪЛНИТЕЛ**, от друга страна и на основание чл. 194 от Закона за обществените поръчки и във връзка с утвърден протокол от работата на комисията за класиране на офертата и определяне на изпълнител на обществената поръчка с предмет: “Доставка на уплътнителни пръстени за помпи и арматура”, се сключи настоящият договор за следното:

### 1. ПРЕДМЕТ НА ДОГОВОРА

1.1. **ВЪЗЛОЖИТЕЛЯТ** възлага и заплаща, а **ИЗПЪЛНИТЕЛЯТ** приема да извърши доставка на **уплътнителни пръстени за помпи и арматура**, наричани за краткост “стока”.

1.2. Стоката по т.1.1 е конкретизирана по вид, номенклатура, технически данни, количество и единични цени в Приложение № 2 – Техническа спецификация № 2016.30.РО.УД.ТСП.1362 на **ВЪЗЛОЖИТЕЛЯ**, Приложение № 3 – Спецификация на **ИЗПЪЛНИТЕЛЯ** и Приложение № 4 – Ценова таблица на **ИЗПЪЛНИТЕЛЯ** – неразделна част от настоящия договор.

### 2. ЦЕНА И НАЧИН НА ПЛАЩАНЕ

2.1. Цената на настоящия договор е в размер на ..... (.....словом.....) лева без ДДС при условие на доставка DDP АЕЦ Козлодуй, съгласно INCOTERMS 2015.

2.2. Цената е окончателна и валидна до пълното изпълнение на договора.

2.3. **ВЪЗЛОЖИТЕЛЯТ** заплаща цената по т. 2.1. чрез банков превод в срок до 30 календарни дни от приемане на доставката, срещу представени оригинална фактура, приемно-предавателен протокол и протокол за извършен входящ контрол без забележки.

2.4. Плащанията по настоящия договор ще бъдат извършвани чрез банков превод в полза на **ИЗПЪЛНИТЕЛЯ** по следните банкови реквизити:

Банка: .....

IBAN: .....

BIC: .....

### 3. СРОК ЗА ИЗПЪЛНЕНИЕ НА ДОГОВОРА

3.1. Доставката на стоката предмет на настоящия договор ще бъде извършена, съгласно срока посочен в Приложение № 3 – Спецификация на **ИЗПЪЛНИТЕЛЯ**, считано от датата на подписване на договора.

3.2. **ИЗПЪЛНИТЕЛЯТ** има право на предсрочно изпълнение на предмета на договора, след предварително съгласуване с **ВЪЗЛОЖИТЕЛЯ**, при което стойността му ще остане непроменена.

### 4. ПРЕДАВАНЕ НА СТОКАТА.

#### ПРЕМИНАВАНЕ НА СОБСТВЕНОСТТА И РИСКА. ТРАНСПОРТИРАНЕ.

4.1. При предаване на стоката страните подписват приемно-предавателен протокол, който ги обвързва относно факта на предаването.

4.2. Собствеността и рискът от погиването и повреждането на стоката преминават върху **ВЪЗЛОЖИТЕЛЯ** в момента на подписването на протокол за извършен общ входящ контрол без забележки.

4.3. **ИЗПЪЛНИТЕЛЯТ** транспортира стоката до склад "АЕЦ Козлодуй" ЕАД на свои разноски и риск.

4.4. Известие за готовност за експедиране трябва да бъде изпратено до "АЕЦ Козлодуй" ЕАД на факс: 0973/7 20 47 или e-mail: commercial@npp.bg, най-малко 3 (три) работни дни преди датата на експедиция на стоката.

4.5. Съпроводителната документация на експедираната стока трябва да съдържа:

- |  |        |
|--|--------|
| - Сертификат на материала (от завода производител)           | 1 екз; |
| - Сертификат/декларация за съответствие                      | 1 екз; |
| - Сертификат/декларация за произход                          | 1 екз; |
| - Инструкция за съхранение                                   | 1 екз; |
| - Документ показващ датата на производство и срок на годност | 1 екз; |
| - Анализни св-ва (при наличие)                               | 1 екз. |

4.6. **ИЗПЪЛНИТЕЛЯТ** е длъжен да представи съпроводителната документация на стоката на български език.

4.7. За дата на доставка се счита датата на подписване на приемо-предавателния протокол, а за дата на приемане на доставката от **ВЪЗЛОЖИТЕЛЯ** се счита датата на подписан протокол за извършен общ входящ контрол без забележки.

4.8. При получаване на стоки (материали, оборудване и др.), които не са комплектовани с необходимата съпроводителна документация съгласно т. 4.5. или некомплектована доставка, на Изпълнителя се дава срок до 5 (пет) работни дни за отстраняване на несъответствията.

4.9. В случай на забава с отстраняването на забележките повече от определения съгласно т. 4.7. срок, като по този начин **ИЗПЪЛНИТЕЛЯТ** възпрепятства приемането на стоката и оформяне на Протокол за проведен входящ контрол без забележки, в зависимост от заетата складова площ се фактурира наем за съответния тип складови площи, по следните единични цени:

- За закрити, отопляеми складови площи - 2.00 лв./ден за кв. м. без ДДС;
- За закрити, неотопляеми складови площи - 1.50 лв. /ден за кв. м. без ДДС;
- За открити, неотопляеми складови площи - 1.00 лв. /ден за кв. м. без ДДС.

4.10. За периода на отговорно пазене на стоките (до приемането им по реда на т. 4.6) се изготвя констативен протокол (стр.4 от протокола за входящ контрол), в който се описват всички данни, включително типа и размера на заетата складова площ. Протоколът се изготвя и подписва от комисията за провеждане на входящ контрол.

4.11. На основание изготвения констативен протокол **ВЪЗЛОЖИТЕЛЯТ** издава фактура за дължимия наем. Сумата може да бъде прихваната от задължението за плащане на приетата доставка. Сумата също може да бъде заплатена от **ИЗПЪЛНИТЕЛЯ** в брой на каса или чрез банков превод по сметка на **ВЪЗЛОЖИТЕЛЯ**.

## 5. КАЧЕСТВО, ГАРАНЦИИ И РЕКЛАМАЦИИ

5.1. Стоките, предмет на настоящия договор, ще бъдат доставени с качество, отговарящо на стандартите, приложимите нормативни документи и условията на настоящия договор и потвърдено с декларация за съответствие.

5.2. На стоката, предмет на настоящият договор, ще бъде извършен общ входящ контрол от **ВЪЗЛОЖИТЕЛЯ** в присъствието на **ИЗПЪЛНИТЕЛЯ** или упълномощено от него лице, при който се проверяват комплектността на стоката и наличието на всички необходими документи. При констатиране на видими дефекти или несъответствия на стоката с приложените документи, **ВЪЗЛОЖИТЕЛЯТ** не приема стоката. В случай, че **ИЗПЪЛНИТЕЛЯТ** не осигури свой представител при провеждането на входящия контрол, се счита че същият приема всички констатации вписани в протокола от представителите на **ВЪЗЛОЖИТЕЛЯ**.

5.3. За стоката от настоящия договор, се установява гаранционен срок в рамките на .....(не по-малко от 36 месеца) от датата на производство.

5.4. Ако в рамките на гаранционния срок се установят дефекти, **ИЗПЪЛНИТЕЛЯТ** доставя нова стока за своя сметка в срок от ..... календарни/работни дни. Върху новодоставената стока се установява нов гаранционен срок, равен на този от т.5.3.

5.5. За стоката от настоящия договор, се установява срок на годност (при съхранение), в рамките на ..... (не по-малко от 60 месеца) месеца, считано от датата на производство.

5.6. Ако в рамките на срока на годност се установят отклонения от качествените показатели на стоката, **ИЗПЪЛНИТЕЛЯТ** доставя нова стока за своя сметка в срок от ..... календарни/работни дни. Върху новодоставената стока се установява нов срок на годност, равен на този от т.5.5

5.7. Рекламации за появили се дефекти/отклонения трябва да се извършат не по-късно от 30 (тридесет) дни от датата на изтичане на гаранционния срок /т. 5.3./ и срока на годност по /т. 5.5./.

5.8. Рекламациите се оформят в писмен вид и трябва да съдържат описание на появилите се дефекти/отклонения на стоката, както и всички изисквания на **ВЪЗЛОЖИТЕЛЯ**, след удовлетворяване на които рекламацията се счита за уредена.

## 6. ЗАКЛЮЧИТЕЛНИ РАЗПОРЕДБИ

6.1. Договорът влиза в сила от момента на двустранното му подписване.

6.2. Изпълнителят не следва да представя гаранция за изпълнение съгласно раздел 2 на Приложение № 1 - Общи условия на договора.

6.3. Неразделна част от настоящия договор са следните приложения:

Приложение № 1 - Общи условия на договора;

Приложение № 2 - Техническа спецификация № 2016.30.РО.УД.ТСП.1362 на **ВЪЗЛОЖИТЕЛЯ**;

Приложение № 3 – Спецификация на **ИЗПЪЛНИТЕЛЯ**;

Приложение № 4 – Ценова таблица на **ИЗПЪЛНИТЕЛЯ**.

6.4. Отговорно лице по изпълнението на настоящия договор от страна на **ВЪЗЛОЖИТЕЛЯ** е ....., тел.:0973/7 .....

6.5. Отговорно лице по изпълнението на настоящия договор от страна на **ИЗПЪЛНИТЕЛЯ** е ....., тел.: .....

6.6. Настоящият договор е подписан в два еднообразни екземпляра - по един за всяка от страните.

## 7. ЮРИДИЧЕСКИ АДРЕСИ

### ИЗПЪЛНИТЕЛ:

.....

.....

.....

тел/факс: .....

E-mail: .....

ЕИК .....

ИН по ЗДДС BG.....

### ИЗПЪЛНИТЕЛ:

.....

.....

### ВЪЗЛОЖИТЕЛ:

“АЕЦ Козлодуй” ЕАД

3321 Козлодуй

БЪЛГАРИЯ

тел/факс: 0973/73530; 0973/76027

E-mail: commercial@npp.bg

ЕИК 106513772

ИН по ЗДДС BG 106513772

### ВЪЗЛОЖИТЕЛ:

.....

.....

## ОБЩИ УСЛОВИЯ НА ДОГОВОРА

1.	РЕД ЗА ПРИЛАГАНЕ НА ОБЩИТЕ УСЛОВИЯ ПО ДОГОВОР .....	2
2.	ГАРАНЦИЯ ЗА ИЗПЪЛНЕНИЕ .....	2
3.	ПРАВА И ЗАДЪЛЖЕНИЯ ПО ДОГОВОРА .....	2
4.	ПОДИЗПЪЛНИТЕЛИ.....	3
5.	ОБЕДИНЕНИЯ.....	3
6.	ДАНЪЦИ ЗА ЧУЖДЕСТРАННИ ИЗПЪЛНИТЕЛИ .....	3
7.	ВХОДНИ ДАННИ И ИНФОРМАЦИЯ ПО ДОГОВОРА .....	4
8.	УПРАВЛЕНИЕ НА КАЧЕСТВОТО.....	4
9.	ФИЗИЧЕСКА ЗАЩИТА, СИГУРНОСТ И ДОСТЪП ДО ЗАЩИТЕНАТА ЗОНА.....	5
10.	ЯДРЕНАТА БЕЗОПАСНОСТ И РАДИАЦИОННА ЗАЩИТА.....	5
11.	БЕЗОПАСНОСТ НА ТРУДА И ЗДРАВΟΣЛОВНИ УСЛОВИЯ НА ТРУД.....	6
12.	ПОЖАРНА БЕЗОПАСНОСТ .....	7
13.	ОПАЗВАНЕ НА ОКОЛНАТА СРЕДА .....	8
14.	ОДИТИ, ИНСПЕКЦИИ И ПРОВЕРКИ .....	8
15.	СРОК ЗА ИЗПЪЛНЕНИЕ .....	9
16.	НЕУСТОЙКИ .....	9
17.	ПРЕКРАТЯВАНЕ И РАЗВАЛЯНЕ НА ДОГОВОРА .....	9
18.	НЕПРЕОДОЛИМА СИЛА .....	10
19.	РЕД ЗА РЕШАВАНЕ НА СПОРОВЕТЕ.....	10
20.	ОТГОВОРНО ЛИЦЕ ОТ СТРАНА НА ВЪЗЛОЖИТЕЛЯ .....	10
21.	ОТГОВОРНО ЛИЦЕ ОТ СТРАНА НА ИЗПЪЛНИТЕЛЯ.....	10
22.	КОМУНИКАЦИЯ МЕЖДУ СТРАНИТЕ .....	10
23.	ЕЗИК НА ДОГОВОРА .....	11



## 1. РЕД ЗА ПРИЛАГАНЕ НА ОБЩИТЕ УСЛОВИЯ ПО ДОГОВОР

1.1. Общите условия към договора се прилагат за всички договори сключвани от "АЕЦ Козлодуй" ЕАД като **ВЪЗЛОЖИТЕЛ**.

1.2. Общите условия са неразделна част от договора и не могат да се разглеждат самостоятелно.

1.3. Клаузите, съдържащи се в общите условия по договора, които нямат отношение към предмета на основния договор се считат за неприложими.

1.4. Редът за работата на външни организации на площадката на "АЕЦ Козлодуй" ЕАД е съгласно действащата писмена инструкция "Инструкция по качество. Работа на външни организации при сключен договор", № ДБК.КД.ИН.028.

1.5. При изпълнението на договорите за обществени поръчки **ИЗПЪЛНИТЕЛИТЕ** и техните подизпълнители са длъжни да спазват всички приложими правила и изисквания, свързани с опазване на околната среда, социалното и трудовото право, приложими колективни споразумения и/или разпоредби на международното екологично, социално и трудово право, съгласно приложение № 10 към чл. 115 на Закона за обществените поръчки.

## 2. ГАРАНЦИЯ ЗА ИЗПЪЛНЕНИЕ

2.1. **ИЗПЪЛНИТЕЛЯТ** следва да представи при подписване на договора гаранция за изпълнение на договора в размер на 5 % (пет процента) от стойността му - парична сума или неотменима, безусловно платима банкова гаранция със срок на валидност 30 дни по-дълъг от този на договора, която се освобождава не по-късно от 15 работни дни след ефективно изпълнение на предмета на договора, за което **ИЗПЪЛНИТЕЛЯТ** изпраща писмо до **ВЪЗЛОЖИТЕЛЯ** с актуални банкови реквизити.

2.2. Когато предметът на поръчката включва гаранционно поддържане, **ВЪЗЛОЖИТЕЛЯТ** определя в специфичните условия на договора каква част от гаранцията за изпълнение е предназначена за обезпечаване на гаранционното поддържане. В случай че това не е изрично указано в специфичните условия на договора, гаранцията за изпълнение се освобождава след ефективно изпълнение на договора, съгласно т.2.1.

2.3. В случаите, когато предметът на договора се изпълнява на етапи, при завършване и приемане на определен етап от договора **ВЪЗЛОЖИТЕЛЯТ** освобождава частично гаранцията за изпълнение на договора, както следва:

2.3.1. При банкова гаранция за изпълнение на договора, **ИЗПЪЛНИТЕЛЯТ** заменя гаранцията с нова, за стойност намалена пропорционално със стойността на завършените и приети етапи.

2.3.2. При парична гаранция за изпълнение на договора **ВЪЗЛОЖИТЕЛЯТ** връща на **ИЗПЪЛНИТЕЛЯ** съответната част от гаранцията за изпълнение, пропорционално на стойността на завършените и приети етапи, след получаване на писмено искане от страна на **ИЗПЪЛНИТЕЛЯ** с актуални банкови реквизити.

2.3.2. При застраховка, която обезпечава изпълнението на договора чрез покритие на отговорността на **ИЗПЪЛНИТЕЛЯ**, **ИЗПЪЛНИТЕЛЯТ** заменя застрахователната полица с нова, за стойност намалена пропорционално със стойността на завършените и приети етапи.

2.4. Гаранцията за изпълнение се задържа от **ВЪЗЛОЖИТЕЛЯ** при неизпълнение на задълженията, поети от **ИЗПЪЛНИТЕЛЯ** по този договор.

2.5. **ВЪЗЛОЖИТЕЛЯТ** не дължи лихви за периода през който средствата по т. 2.1. от договора законно са престояли при него.

## 3. ПРАВА И ЗАДЪЛЖЕНИЯ ПО ДОГОВОРА

3.1. Правата и задълженията на страните са регламентирани в договора.

3.2. **ИЗПЪЛНИТЕЛЯТ** няма право да прехвърля своите задължения по договора или част от тях на трета страна.

#### 4. ПОДИЗПЪЛНИТЕЛИ

4.1. При участие на подизпълнители при изпълнението на предмета на договора, то за **ИЗПЪЛНИТЕЛЯ** и за подизпълнителя са валидни всички приложими разпоредби на Закона за обществените поръчки.

4.2. **ИЗПЪЛНИТЕЛЯТ** се задължава да сключи договор за подизпълнение с посочените в офертата му подизпълнители в срок до 30 дни от сключване на настоящия договор. **ИЗПЪЛНИТЕЛЯТ** предоставя на **ВЪЗЛОЖИТЕЛЯ** заверено копие на договора в 3-дневен срок от подписването му.

4.3. **ИЗПЪЛНИТЕЛЯТ** се задължава своевременно да предоставя на **ВЪЗЛОЖИТЕЛЯ** всички документи и информация по договорите за подизпълнение съгласно Закона за обществените поръчки.

4.3. **ИЗПЪЛНИТЕЛЯТ** е изцяло и единствено отговорен пред **ВЪЗЛОЖИТЕЛЯ** за изпълнението на договора, включително и за действията на подизпълнителите. **ИЗПЪЛНИТЕЛЯТ** отговаря за действията на подизпълнителите като за свои действия.

4.4. **ИЗПЪЛНИТЕЛЯТ** носи отговорност за контрол на качеството на работата и спазване на изискванията за безопасна работа на персонала на подизпълнителите си.

4.5. **ИЗПЪЛНИТЕЛЯТ** се задължава да определи компетентни длъжностни лица, които да извършват контрол на работата на подизпълнителите.

4.6. Всички условия за изпълнение на договора определени към **ИЗПЪЛНИТЕЛЯ** важат в пълна сила и за неговите подизпълнители. Отговорност за осигуряване на това условие от договора носи **ИЗПЪЛНИТЕЛЯ**.

4.7. Комуникацията между **ВЪЗЛОЖИТЕЛЯ** и Подизпълнителите по договора се осъществява само чрез **ИЗПЪЛНИТЕЛЯ**.

4.8. **ВЪЗЛОЖИТЕЛЯТ** има право да прави инспекции и проверки на работата на площадката и одити на подизпълнители, по реда по който същите се извършват за **ИЗПЪЛНИТЕЛЯ**.

4.9. В случаите, когато част от поръчката, която се изпълнява от подизпълнител, може да бъде предадена като отделен обект на **ИЗПЪЛНИТЕЛЯ** или на **ВЪЗЛОЖИТЕЛЯ**, **ВЪЗЛОЖИТЕЛЯТ** заплаща възнаграждение за тази част на подизпълнителя.

4.10. Разплащанията по т. 4.10 се осъществяват въз основа на искане, отправено от подизпълнителя до **ВЪЗЛОЖИТЕЛЯ** чрез **ИЗПЪЛНИТЕЛЯ**, който е длъжен да го предостави на **ВЪЗЛОЖИТЕЛЯ** в 15-дневен срок от получаването му. Към искането **ИЗПЪЛНИТЕЛЯТ** предоставя становище, от което да е видно дали оспорва плащанията или част от тях като недължими. **ВЪЗЛОЖИТЕЛЯТ** има право да откаже плащането, когато искането за плащане е оспорено, до момента на отстраняване на причината за отказа.

4.11. Замяна или включване на подизпълнител по време на изпълнението на договора се допуска само по изключение, в предвидените в Закона за обществените поръчки случаи.

#### 5. ОБЕДИНЕНИЯ

5.1. В случаите, когато **ИЗПЪЛНИТЕЛЯТ** е обединение, всички участници са солидарно отговорни за изпълнението на задълженията по договора.

5.2. Всяко изменение в структурата и участниците в обединението ще се счита за неизпълнение на задълженията на **ИЗПЪЛНИТЕЛЯ**.

#### 6. ДАНЪЦИ ЗА ЧУЖДЕСТРАННИ ИЗПЪЛНИТЕЛИ

6.1. Данък удържан при източника

6.1.1. Ако **ИЗПЪЛНИТЕЛЯТ** е чуждестранно юридическо лице, доходи, които **ИЗПЪЛНИТЕЛЯТ** реализира по Договора, могат да подлежат на облагане с данък при източника, когато за тях са приложими съответните разпоредби от българското данъчно законодателство. В такъв случай **ВЪЗЛОЖИТЕЛЯТ** е задължен да начисли и удържи данъка, да го декларира и внесе от името и за сметка на **ИЗПЪЛНИТЕЛЯ**.

6.1.2. При възникване на данъчното задължение на **ИЗПЪЛНИТЕЛЯ** за доход, свързан с плащане по Договора, **ВЪЗЛОЖИТЕЛЯТ** ще удържи от плащането данъка при източника, изчислен с данъчна основа и данъчна ставка, както са определени в приложимия закон, и ще

го внесе в съответната териториална дирекция на Националната агенция за приходите (ТД на НАП) в законовия срок, освен ако за **ИЗПЪЛНИТЕЛЯ** има становище на орган по приходите за наличие на основания за прилагане на СИДДО и той се освобождава от облагане на дохода. Такова удържане и внасяне на данък при източника от плащане по Договора не се счита за неизпълнение на задължението на **ВЪЗЛОЖИТЕЛЯ** да плати договорена цена по условията на Договора.

6.1.3. **ИЗПЪЛНИТЕЛЯТ** може да получи от ТД на НАП удостоверение за вноса на данък при източника по подадено от него искане. **ВЪЗЛОЖИТЕЛЯТ** съдейства на **ИЗПЪЛНИТЕЛЯ** с осигуряване на необходими документи, прилагани към искането, когато са налични при него.

## 6.2. Прилагане на СИДДО

6.2.1. Когато между Република България и страната на **ИЗПЪЛНИТЕЛЯ** има влязла в сила Спогодба за избягване на двойното данъчно облагане (СИДДО), която предвижда данъчно облекчение за **ИЗПЪЛНИТЕЛЯ** при облагане на неговия доход в Република България, **ИЗПЪЛНИТЕЛЯТ** може да поиска прилагането на СИДДО, като след възникване на данъчното задължение за дохода удостовери основанията за това пред органа по приходите. В такъв случай **ВЪЗЛОЖИТЕЛЯТ** съдейства на **ИЗПЪЛНИТЕЛЯ** с осигуряване на необходими документи, прилагани към искането за прилагане на СИДДО, когато са налични при него или в правомощията му да ги издаде.

## 7. ВХОДНИ ДАННИ И ИНФОРМАЦИЯ ПО ДОГОВОРА

7.1. **ВЪЗЛОЖИТЕЛЯТ** е длъжен да представи на **ИЗПЪЛНИТЕЛЯ** необходимите входни данни за изпълнение на дейностите по договора.

7.2. Входни данни могат да бъдат съществуващи документи и данни в "АЕЦ Козлодуй" ЕАД и се предават във вида, в който са налични.

7.3. **ВЪЗЛОЖИТЕЛЯТ** има право да предава необходимите входни данни на хартиен и електронен носител.

7.4. **ИЗПЪЛНИТЕЛЯТ** няма право, без предварителното писмено съгласие на **ВЪЗЛОЖИТЕЛЯ**, да използва документ или информация за цели различни от изпълнението на договора, за срока на действие на този договор и до 5 (пет) години след приключването му.

7.5. **ИЗПЪЛНИТЕЛЯТ** се задължава да не предоставя на трети физически или юридически лица получените от **ВЪЗЛОЖИТЕЛЯ** изходни данни и информация, без изричното писмено съгласие на **ВЪЗЛОЖИТЕЛЯ**, както и резултатите от извършената работа, за времето на действие на този договор и до 5 (пет) години след приключването му.

## 8. УПРАВЛЕНИЕ НА КАЧЕСТВОТО

8.1. **ИЗПЪЛНИТЕЛЯТ** е длъжен да изпълни възложената му дейност в съответствие с изискванията на собствената си система за управление на качеството с отчитане изискванията на **ВЪЗЛОЖИТЕЛЯ**.

8.2. При изискване в Техническата спецификация/Техническото задание на Програма за осигуряване на качеството (План по качеството) за изпълнение на дейността по договора и/или План за контрол на качеството, в срок от 15 работни дни след сключването на договора **ИЗПЪЛНИТЕЛЯТ** разработва документите по указания на "АЕЦ Козлодуй" ЕАД.

8.3. Всички документи, собственост на **ИЗПЪЛНИТЕЛЯ**, които са цитирани в Програмата или за осигуряване на качеството (Плана по качеството), могат да бъдат изискани при необходимост от **ВЪЗЛОЖИТЕЛЯ** за преглед и оценка, с оглед идентифициране на методиката и/или технологията, по която ще се извършват дейности.

8.4. Несъответствията по доставките и дейностите, предмет на договора се регистрират, идентифицират и управляват по реда за контрол на несъответствията, определен от "АЕЦ Козлодуй" ЕАД.

8.5. Програмите за осигуряване на качеството (Планове по качеството) и Планове за контрол на качеството се изготвят от Изпълнителя, съгласуват се от упълномощен персонал на "АЕЦ Козлодуй" ЕАД и се разпространяват преди стартиране на дейностите по договора.

## **9. ФИЗИЧЕСКА ЗАЩИТА, СИГУРНОСТ И ДОСТЪП ДО ЗАЩИТЕНАТА ЗОНА**

9.1. **ВЪЗЛОЖИТЕЛЯТ** се задължава да осигури достъп на персонал на **ИЗПЪЛНИТЕЛЯ** при изпълнението на задълженията им по настоящия договор, съгласно “Инструкция за пропускателен режим в “АЕЦ Козлодуй” ЕАД”, № УС.ФЗ.ИН 015.

9.2. **ИЗПЪЛНИТЕЛЯТ** трябва да изготви и предаде на **ВЪЗЛОЖИТЕЛЯ** необходимата документация за достъп на персонала по изпълнение на договора до защитената зона на “АЕЦ Козлодуй” ЕАД, съгласно инструкции №УС.ФЗ.ИН 015 и № ДБК.КД.ИН.028.

9.3. При неизпълнение на предходната точка от договора ще бъде отказан достъп на персонала на **ИЗПЪЛНИТЕЛЯ** в защитената зона на “АЕЦ Козлодуй” ЕАД.

9.4. Когато за изпълнение на задълженията по този договор **ИЗПЪЛНИТЕЛЯТ** ще използва транспортни средства, той се задължава при въвеждането им в защитената зона на “АЕЦ Козлодуй” ЕАД да представя Протокол за извършена проверка на конкретното МПС, с изричен запис в него, че то няма да бъде пряко или косвено източник на неправомерни действия, съгласно Наредба за осигуряване на физическата защита на ядрените съоръжения, ядрения материал и радиоактивните вещества.

9.5. Протокол за извършената проверка се оформя за всяко МПС, при всеки отделен случай и се подписва от Ръководителя или упълномощено за това длъжностно лице на **ИЗПЪЛНИТЕЛЯ** и водача на транспортното средство.

9.6. При неизпълнение на предходната точка от договора ще бъде отказан достъп на транспортните средства на **ИЗПЪЛНИТЕЛЯ** в защитената зона на “АЕЦ Козлодуй” ЕАД.

9.7. **ИЗПЪЛНИТЕЛЯТ** се задължава да обезпечи преминаване проверка за надеждност на персонала, който ще работи на площадката на “АЕЦ Козлодуй” ЕАД, съгласно чл. чл.40, т.2 от Правилника за прилагане на Закона за Държавна агенция “Национална сигурност”.

## **10. ЯДРЕНАТА БЕЗОПАСНОСТ И РАДИАЦИОННА ЗАЩИТА**

10.1. За договори, които включват дейности, доставки или услуги, които имат отношение към ядрената безопасност, радиационната защита, аварийната готовност, качество и/или физическата защита, се изисква от **ИЗПЪЛНИТЕЛЯ** да представи необходимите документи за проверка от Дирекция БиК на “АЕЦ Козлодуй” ЕАД в обем и срок, съгласно инструкция №ДБК.КД.ИН.028.

10.2. Договори, които имат отношение към ядрената безопасност, радиационната защита, аварийната готовност и/или физическата защита влизат в сила от момента на двустранното им подписване, а изпълнението на предмета на договора започва от датата на уведомяване на **ИЗПЪЛНИТЕЛЯ** за утвърден Протокол за проверка на документите от Дирекция БиК на “АЕЦ Козлодуй” ЕАД.

10.3. В случаите, когато дейността, предмет на конкретен договор с външна организация е свързана с реализацията на техническо решение, за което се изисква разрешение съгласно ЗБИЯЕ, изпълнението на дейностите по договора започва след издаване на разрешение за техническото решение от АЯР. В случай, че АЯР изиска допълнителни документи, **ИЗПЪЛНИТЕЛЯТ** е длъжен да ги представи в посочените срокове.

10.4. Дейностите по конструкции, системи и компоненти (КСК), имащи отношение към безопасността се извършват спрямо писмени процедури, технологии и методологии.

10.5. **ИЗПЪЛНИТЕЛЯТ** се задължава да обезпечи запознаване на персонала, който ще работи на площадката на “АЕЦ Козлодуй” ЕАД, с общите изисквания за действия при авария в АЕЦ, да спазва процедурите при ликвидация на авария.

10.6. Персоналът на **ИЗПЪЛНИТЕЛЯ** и неговите подизпълнители, включително чуждестранни фирми, които изпълняват дейности в контролираната зона (КЗ) на площадката на “АЕЦ Козлодуй” ЕАД са длъжни да спазват изискванията на:

- “Инструкция за радиационна защита в АЕЦ Козлодуй ЕАД, ЕП-2”, № 30.ОБ.00.РБ.01;
- “Инструкция по радиационна защита в ХОГ на “АЕЦ Козлодуй” ЕАД”, № ХОГ.ИР3.01;
- “Инструкция по качество. Работа на външни организации при сключен договор”, № ДБК.КД.ИН.028.

10.7. **ИЗПЪЛНИТЕЛЯТ** носи отговорност за безопасността на труда и дозовото натоварване на персонала, който командирова за работа в “АЕЦ Козлодуй” ЕАД за изпълнение на дейността по договора.

10.8. **ИЗПЪЛНИТЕЛЯТ** определя отговорно лице по радиационна защита в организацията със заповед.

10.9. При необходимост от извършване на дейности в КЗ задължително се извършва измерване на целотелесната активност на персонала на **ИЗПЪЛНИТЕЛЯ**, включително за лица, работещи по граждански договор и представители на чуждестранни организации, преди започване и след завършване на работата по съответния договор на ВО.

10.10. За работа в КЗ, **ВЪЗЛОЖИТЕЛЯТ** осигурява на **ИЗПЪЛНИТЕЛЯ** за своя сметка специално работно облекло, лични предпазни средства, дозиметричен контрол и др. съгласно изискванията на Наредба № 32 от 07.11.2005 г. за условията и реда за извършване на дозиметричен контрол на лицата, работещи с източници на йонизиращи лъчения.

10.11. **ВЪЗЛОЖИТЕЛЯТ** информира периодично **ИЗПЪЛНИТЕЛЯ** за полученото дозово натоварване на персонала, съгласно чл. 122 ал. 3 на Наредба за радиационна защита при дейности с източници на йонизиращи лъчения. **ИЗПЪЛНИТЕЛЯТ** предоставя данни за дозовото натоварване на персонала си преди първоначалното допускане до работа.

10.12. **ВЪЗЛОЖИТЕЛЯТ**, в качеството си на експлоатиращ ядрена инсталация е отговорен за ядрена вреда, в съответствие с член II от Виенската конвенция за гражданска отговорност за ядрена вреда.

10.13. Отговорността за ядрена вреда на експлоатиращия ядрена инсталация е абсолютна съгласно Виенската конвенция за гражданска отговорност за ядрена вреда.

## 11. БЕЗОПАСНОСТ НА ТРУДА И ЗДРАВΟΣЛОВНИ УСЛОВИЯ НА ТРУД

11.1. От гледна точка на техническата безопасност, персоналят на **ИЗПЪЛНИТЕЛЯ** и неговите подизпълнители, включително чуждестранни фирми, условно се приравнява (с изключение на правото за издаване на наряди и допускане до работа) към персонала на “АЕЦ Козлодуй” ЕАД и е длъжен да спазва изискванията на:

– „Правилник за безопасност при работа в неелектрически уредби на електрически и топлофикационни централи и по топлопреносни мрежи и хидротехнически съоръжения”;

– „Правилник за безопасност и здраве при работа в електрически уредби на електрически и топлофикационни централи и по електрически мрежи”.

11.2. **ИЗПЪЛНИТЕЛЯТ** определя отговорно лице по безопасност на труда в организацията със заповед.

11.3. За договори, към изпълнението на които са поставени изисквания за подписване на Протокол за оценка на риска и/или споразумителен протокол за осигуряване на здравословни и безопасни условия на труд, приложения №3 и №3-1 на инструкцията № ДБК.КД.ИН.028, се изисква от **ИЗПЪЛНИТЕЛЯ** да представи в Дирекция БИК на “АЕЦ Козлодуй” ЕАД тези документи след подписването на договора.

11.4. **ВЪЗЛОЖИТЕЛЯТ** се задължава да осигури фронт за работа съобразно съответните условия за непрекъснат или спрян производствен процес, като обезопаси съоръженията съгласно действащите правилници в АЕЦ и открие наряди за допуск до работа.

11.5. Издаването на наряди за работа, допускане до работа, контрол на дейността на ВО, относно изискванията на техническата документация, закриване на нарядите и приемане на работното място, контрола и отчитане на дозовото натоварване на персонала и др. се извършват според определения ред в съответното структурно звено, по чието оборудване/на чиято територия се работи.

11.6. **ВЪЗЛОЖИТЕЛЯТ** се задължава да осигури инструктиране на външния персонал, според изискванията на НАРЕДБА № РД-07-2 от 16.12.2009г. за условията и реда за провеждането на периодично обучение и инструктаж на работниците и служителите по правилата за осигуряване на здравословни и безопасни условия на труд по цитираните в т.11.1 Правилници и в съответствие с мястото и конкретните условия на работа, която групата или част от нея ще извършва.

11.7. **ИЗПЪЛНИТЕЛЯТ** се задължава да обезпечи обучение и изпити на персонала, който ще работи на площадката на “АЕЦ Козлодуй” ЕАД, по “Въведение в АЕЦ” и “Радиационна защита” в УТЦ на “АЕЦ Козлодуй” ЕАД и съгласно НАРЕДБА за условията и реда за придобиване на професионална квалификация и за реда за издаване на лицензии за специализирано обучение и на удостоверения за правоспособност за използване на ядрената енергия.

11.8. **ИЗПЪЛНИТЕЛЯТ** се задължава да спазва всички ограничения и забрани, за изпращане и допускане до работа на лица и бригади, които са предвидени в правилниците по безопасност на труда. Да извърши правилен подбор при съставяне списъка на ръководния и изпълнителски персонал, който ще изпълнява работата по сключения договор, по отношение на професионална квалификация и тази по безопасността на труда.

11.9. **ВЪЗЛОЖИТЕЛЯТ** се задължава да определи длъжностното лице (или лица), които да приемат външния персонал на **ИЗПЪЛНИТЕЛЯ**, да изискат и извършат проверка на всички предвидени в правилниците документи, включително и удостоверенията за притежаване квалификационна група по безопасност на труда.

11.10. Отговорният ръководител и (или) изпълнителят на работа приемат всяко работно място от допускащия, като проверяват изпълнението на техническите мероприятия за обезопасяване, както и тяхната дейност.

11.11. Ръководителите на **ИЗПЪЛНИТЕЛЯ** постоянно упражняват контрол за спазване на правилниците по безопасност на труда от членовете на групата и предприемат мерки за отстраняване на нарушенията.

11.12. **ИЗПЪЛНИТЕЛЯТ** се задължава да уведомява писмено **ВЪЗЛОЖИТЕЛЯ** за предприетите мерки по дадени от него предложения-искания за санкциониране на лица, допуснали нарушения по изискванията на безопасността на труда.

11.13. **ИЗПЪЛНИТЕЛЯТ** се задължава да изпълнява писмените разпореждания на упълномощените длъжностни лица от **ВЪЗЛОЖИТЕЛЯ** при констатирани нарушения на технологичната дисциплина и правилата за безопасна работа.

11.14. В случай на трудова злополука с лице наето от **ИЗПЪЛНИТЕЛЯ**, ръководителят на групата уведомява ръководството на фирмата – **ИЗПЪЛНИТЕЛ** и сектор “Техническа безопасност” на “АЕЦ Козлодуй” ЕАД, след което предприема мерки и оказва съдействие на компетентните органи, за изясняване на обстоятелствата и причините за злополуката.

11.15. **ИЗПЪЛНИТЕЛЯТ** се задължава да спазва приложимите нормативни документи и действащите в “АЕЦ Козлодуй” ЕАД изисквания по отношение на ЗБУТ, пожарна безопасност и аварийна готовност.

11.16. **ИЗПЪЛНИТЕЛЯТ** се задължава да спазва законовите изисквания за опазване на околната среда по време на строителството и след приключването му, в гаранционния срок.

11.17. **ИЗПЪЛНИТЕЛЯТ** осигурява здравословни и безопасни условия на труд, съгласно изискванията на нормативните документи по безопасност на труда.

11.18. При необходимост **ИЗПЪЛНИТЕЛЯТ** организира изпълнението на ремонтните дейности при непрекъснат режим на работа, с цел спазване срока на ремонта на съответния блок или друга технологична необходимост.

11.19. **ИЗПЪЛНИТЕЛЯТ** осигурява спазване на Наредба № 2 от 22.03.2004 г. за минималните изисквания за здравословни и безопасни условия на труд при извършване на строителни и монтажни работи на територията на обектите на “АЕЦ Козлодуй” ЕАД.

11.20. Всички санкции, наложени от компетентните органи за нарушенията или за щети нанесени от лица, наети от **ИЗПЪЛНИТЕЛЯ** (включително подизпълнителите му) са за сметка на **ИЗПЪЛНИТЕЛЯ**.

## 12. ПОЖАРНА БЕЗОПАСНОСТ

12.1. При изпълнение на огневи работи Ръководителят и персонала на ВО изпълняващ дейности по договор с “АЕЦ Козлодуй” ЕАД, е задължен да спазва изискванията на нормативно-техническите документи по пожарна безопасност:

- Наредба № 8121з-647 от 01.10.2014г. за правилата и нормите за пожарна безопасност при експлоатация на обектите;

- “Правила за пожарна безопасност на “АЕЦ Козлодуй” ЕАД”, № ДОД.ПБ.ПБ.307;  
12.2. При изпълнение на огневи работи, **ИЗПЪЛНИТЕЛЯТ** подготвя Списък на лицата, имащи право да бъдат ръководители на огневи работи.

### **13. ОПАЗВАНЕ НА ОКОЛНАТА СРЕДА**

13.1. **ИЗПЪЛНИТЕЛЯТ** е длъжен да спазва изискванията за опазване на околната среда по време на изпълнението на предмета на договора и след приключването му, съобразно Закона за опазване на околната среда и всички приложими подзаконовни нормативни и вътрешни документи на **ВЪЗЛОЖИТЕЛЯ**.

13.2. **ИЗПЪЛНИТЕЛЯТ** се задължава да изпълни задълженията си по чл. 14 от Закона за управление на отпадъците и всички приложими подзаконовни нормативни и вътрешни документи на **ВЪЗЛОЖИТЕЛЯ**, включително, но не ограничени до Наредба за излязлото от употреба електрическо и електронно оборудване, Наредба за батерии и акумулатори и за негодни за употреба батерии и акумулатори, Наредба за изискванията за третиране на излезли от употреба гуми, Наредба за опаковките и отпадъците от опаковки,.

13.3. В случай, че **ИЗПЪЛНИТЕЛЯТ** не заплаща продуктова такса по чл. 59 от Закона за управление на отпадъците той се задължава без заплащане от страна на **ВЪЗЛОЖИТЕЛЯ**, да приеме обратно излезлите от употреба лампи (ИУЛ), негодните за употреба портативни акумулаторни батерии (ПАБ), излезлите от употреба гуми (ИУГ), отпадъчните опаковки от доставените материали и да организира тяхното последващо безопасно третиране.

13.4. **ИЗПЪЛНИТЕЛЯТ** изготвя и **ВЪЗЛОЖИТЕЛЯТ** съгласува план за организиране на дейността по събиране и извозване на ИУЛ, ПАБ, ИУГ, отпадъчни опаковки, в съответствие с действащите разпоредби за третиране и транспортиране на съответните продукти. В случай, че **ВЪЗЛОЖИТЕЛЯТ** счете, че планът предложен от **ИЗПЪЛНИТЕЛЯ** не отговаря на нормативните изисквания и има забележки по него, то **ИЗПЪЛНИТЕЛЯТ** е длъжен да вземе предвид забележките на **ВЪЗЛОЖИТЕЛЯ**.

13.5. При изпълнение на дейности, които засягат зелените площи и/или дълготрайната растителност на площадката на “АЕЦ Козлодуй” ЕАД, **ИЗПЪЛНИТЕЛЯТ** е длъжен за своя сметка да възстанови тревните площи и насажденията, съгласувано със съответните отговорни звена на **ВЪЗЛОЖИТЕЛЯ**.

13.6. **ИЗПЪЛНИТЕЛЯТ** е длъжен да предприеме всички необходими мерки за недопускане на замърсяване на околната среда при изпълнение на дейностите по договора.

13.7. При възникване на аварийни ситуации и събития, създаващи предпоставки за замърсяване на околната среда и възникване на екологични щети **ИЗПЪЛНИТЕЛЯТ** е длъжен да уведоми Ръководството на “АЕЦ Козлодуй” ЕАД и за своя сметка да предприеме необходимите превантивни и оздравителни мерки в съответствие със Закона за отговорността за предотвратяване и отстраняване на екологични щети.

### **14. ОДИТИ, ИНСПЕКЦИИ И ПРОВЕРКИ**

14.1. **ВЪЗЛОЖИТЕЛЯТ** има право да осъществява контрол по изпълнението на този договор, стига да не възпрепятства работата на **ИЗПЪЛНИТЕЛЯ** и да не нарушава оперативната му самостоятелност.

14.2. **ИЗПЪЛНИТЕЛЯТ** се задължава да допусне и окаже съдействие на упълномощени представители на **ВЪЗЛОЖИТЕЛЯ** за извършване на одит по качеството по реда на утвърдени правила на **ВЪЗЛОЖИТЕЛЯ**. Иницирирането на одит може да стане по искане на **ВЪЗЛОЖИТЕЛЯ** и писмено известяване на **ИЗПЪЛНИТЕЛЯ**.

14.3. **ВЪЗЛОЖИТЕЛЯТ** носи отговорност за неразпространение на информацията, станала достъпна по време на извършване на одита.

14.4. **ИЗПЪЛНИТЕЛЯТ** се задължава да предостави достъп до строителни и монтажни площадки, документация и персонал на лицата, упълномощени от **ВЪЗЛОЖИТЕЛЯ** да изпълняват контрол и инспекции.

14.5. **ИЗПЪЛНИТЕЛЯТ** е длъжен да позволи на **ВЪЗЛОЖИТЕЛЯ** или на посочено от **ВЪЗЛОЖИТЕЛЯ** лице, да прави проверки на отчетната документация, съставена при изпълнение на договора, включително и да се правят копия на документите.

14.6. При необходимост **ВЪЗЛОЖИТЕЛЯТ** има право да извърши одит по качеството и на подизпълнителите, участващи в изпълнението на договора, като **ИЗПЪЛНИТЕЛЯТ** и подизпълнителите се задължават да оказват максимално съдействие и да предоставят достъп до строителни и монтажни площадки, документация и персонал на лицата, упълномощени от **ВЪЗЛОЖИТЕЛЯ** да изпълняват контрол и инспекции.

## 15. СРОК ЗА ИЗПЪЛНЕНИЕ

15.1. Когато по обективни причини от производствен или друг характер, произтичащи от естеството и спецификата на основния предмет на дейност на **ВЪЗЛОЖИТЕЛЯ**, той не е в състояние да осигури условия за изпълнение на предмета договора, изпълнението спира до отпадане на съответните причини за това, като **ВЪЗЛОЖИТЕЛЯТ** може да удължи срока на договора с периода на забавата.

## 16. НЕУСТОЙКИ

16.1. В случай на неспазване на сроковете по раздел 3 от основния договор **ИЗПЪЛНИТЕЛЯТ** дължи неустойка в размер на 0.5% (половин процент) върху стойността на забавеното изпълнение за всеки ден закъснение, но не повече от 10% (десет процента) от стойността на дължимото плащане.

16.2. В случай на забавено плащане по раздел 2 от основния договор **ВЪЗЛОЖИТЕЛЯТ** заплаща неустойка в размер на 0.5% (половин процент) върху стойността на забавеното плащане за всеки ден закъснение, но не повече от 10% (десет процента) от стойността на дължимото плащане.

16.3. При виновно неизпълнение на задълженията по договора, с изключение на случаите по т.16.1. и 16.2, неизправната страна дължи на изправната неустойка в размер на 10% (десет) върху стойността на договора.

16.4. За действително претърпени вреди в размер по-голям от размера на уговорените неустойки, заинтересованата страна може да търси обезщетение в пълен размер по общия гражданскоправен ред.

16.5. За всяко констатирано от **ВЪЗЛОЖИТЕЛЯ** нарушение на разпоредбите на раздел 11 и 12 от Общите условия на договора, както и на инструкции, правилници, получен инструктаж за работа в "АЕЦ Козлодуй" ЕАД и поддържане на чистотата на работната площадка от страна на наети лица от **ИЗПЪЛНИТЕЛЯ**, последният заплаща на **ВЪЗЛОЖИТЕЛЯ** неустойка в размер на 200 лв за всяко лице, за всяко нарушение. Неустойките се налагат при наличие на протокол от звено "Контрол на производствената дейност" или от длъжностни лица по техническа безопасност на **ВЪЗЛОЖИТЕЛЯ**.

16.6. При три или повече нарушения по т. 16.5, **ВЪЗЛОЖИТЕЛЯТ** може да наложи на **ИЗПЪЛНИТЕЛЯ** санкция, в размер на 5 % (пет процента) от стойността на договора.

## 17. ПРЕКРАТЯВАНЕ И РАЗВАЛЯНЕ НА ДОГОВОРА

17.1. Двете страни имат право да прекратят договора по взаимно съгласие изразено в двустранен протокол.

17.2. Всяка от страните може да поиска прекратяване на договора с 30 (тридесет) дневно писмено предизвестие, отправено до другата страна.

17.3. Договорът може да бъде прекратен по искане на всяка от двете страни при настъпване на обстоятелства по Раздел 18 от общите условия на договора. В този случай страните подписват двустранен протокол за оформяне на отношенията между тях.

17.4. Договорът може да бъде развален чрез 15 (петнадесет) дневно писмено предизвестие от изправната страна до неизправната в случай на неизпълнение на поетите с договора задължения.

17.5. **ВЪЗЛОЖИТЕЛЯТ** може да прекрати договора, ако в резултат на непредвидени обстоятелства, не е в състояние да изпълни своите задължения. В тези случаи **ВЪЗЛОЖИТЕЛЯТ** заплаща на **ИЗПЪЛНИТЕЛЯ** действително изпълнените и приети дейности по договора, без да дължи обезщетение за претърпени вреди и /или пропуснати ползи.



17.6. **ВЪЗЛОЖИТЕЛЯТ** може да развали договора и да поиска заплащане на неустойка по т.16.1, но не повече от сумата определена в раздел 2 на договора, в случай че **ИЗПЪЛНИТЕЛЯТ** не започне работа по договора повече от 30 дни след датата за начало на изпълнението.

17.7. При отказ за издаване на протокол за проверка на документите от Дирекция "Б и К" двете страни не си дължат обезщетения и неустойки и договора се прекратява.

## 18. НЕПРЕОДОЛИМА СИЛА

18.1. В случай, че някоя от страните не може да изпълни задълженията си по този договор поради непредвидено или непредотвратимо събитие от извънреден характер възникнало след сключване на договора, което пречатства неговото изпълнение, тя е длъжна в 3-дневен срок писмено да уведоми другата страна за това. Това събитие следва да бъде потвърдено от компетентните органи на държавата, в която е възникнало събитието, в противен случай страната не може да се позове на непреодолима сила.

18.2. Докато трае непреодолимата сила, изпълнението на задълженията и свързаните с тях насрещни задължения се спира и срокът на договора се удължава с времето, през което е била налице непреодолимата сила.

18.3. Когато непреодолимата сила продължи повече от 30 (тридесет) дни, всяка от страните може да поиска договорът да бъде прекратен.

## 19. РЕД ЗА РЕШАВАНЕ НА СПОРОВЕТЕ

19.1. Всички спорни въпроси, произлизащи от настоящия договор или при изпълнението му, ще се решават чрез преговори между двете страни. В случай, че спорните въпроси не могат да бъдат решени чрез преговори, същите ще бъдат решавани съгласно Българското законодателство (ЗОП, ЗЗД, ТЗ, ГПК и др.)

19.2. В случай на спор между страните при тълкуването на настоящия договор, трябва да се спазва следния ред на приоритет на документите:

- Договорът, подписан от страните;
- Общи условия на договора;
- Техническа оферта на **ИЗПЪЛНИТЕЛЯ**
- Техническо задание /техническа спецификация на **ВЪЗЛОЖИТЕЛЯ**;
- Предлагана цена.

## 20. ОТГОВОРНО ЛИЦЕ ОТ СТРАНА НА ВЪЗЛОЖИТЕЛЯ

20.1. **ВЪЗЛОЖИТЕЛЯТ** е длъжен да определи отговорно лице по изпълнението на договора. Отговорното лице представя **ВЪЗЛОЖИТЕЛЯ** и организира работата по договора от страна на **ВЪЗЛОЖИТЕЛЯ**.

20.2. **ВЪЗЛОЖИТЕЛЯТ** има право да смени отговорното лице по всяко време на изпълнение на договора. **ИЗПЪЛНИТЕЛЯТ** се уведомява писмено за предприетата промяна.

## 21. ОТГОВОРНО ЛИЦЕ ОТ СТРАНА НА ИЗПЪЛНИТЕЛЯ

21.1. **ИЗПЪЛНИТЕЛЯТ** е длъжен да определи отговорно лице по изпълнението на договора. Отговорното лице представя **ИЗПЪЛНИТЕЛЯ** и организира работата по договора от страна на **ИЗПЪЛНИТЕЛЯ**.

21.2. **ИЗПЪЛНИТЕЛЯТ** има право да смени отговорното лице по всяко време на изпълнение на договора. **ВЪЗЛОЖИТЕЛЯТ** се уведомява писмено за предприетата промяна.

## 22. КОМУНИКАЦИЯ МЕЖДУ СТРАНИТЕ

22.1. Комуникацията между страните се води само между определените отговорни лица чрез референта по договора. Когато дадено съобщение трябва да достигне до друго лице, участващо в изпълнението от страна на **ВЪЗЛОЖИТЕЛЯ** или от страна на **ИЗПЪЛНИТЕЛЯ**, това се осъществява чрез отговорните лица по договора.

22.2. Всички съобщения, предизвестия и нареждания, свързани с изпълнението на договора и разменяни между **ВЪЗЛОЖИТЕЛЯ** и **ИЗПЪЛНИТЕЛЯ** са валидни, когато са изпратени в писмена форма – лично, чрез електронна поща, телефакс или куриер, срещу потвърждение от приемащата страна.

22.3. Валидните адреси, факс номера и електронна поща на страните се посочват в договора. В случай, че това не е посочено в договора, за валидни адрес и факс номер на **ВЪЗЛОЖИТЕЛЯ** се считат, посочените в документацията за участие в процедурата за възлагане на обществена поръчка, а на **ИЗПЪЛНИТЕЛЯ** – посочените в неговата оферта.

22.4. Между страните се допуска неформална комуникация по телефона с оглед улесняване на работата. Неформалната комуникация няма юридическа стойност и не се счита за официално приета.

22.5. Комуникацията с чуждестранни **ИЗПЪЛНИТЕЛИ** се осъществява на български език. Осигуряването на превод на документите на български език е за сметка на **ИЗПЪЛНИТЕЛЯ**.

22.6. Всяка от страните има право да изиска първоначална среща при стартиране на договора с цел уточняване на изискванията към изпълнение на договора, целите на **ВЪЗЛОЖИТЕЛЯ**, критериите за оценка на изпълнението на договора и планиране, изпълнение и производство, които трябва да извърши **ИЗПЪЛНИТЕЛЯ**.

22.7. Когато в хода на изпълнение на работата по договора възникнат обстоятелства, изискващи съставянето на двустранно подписан констативен протокол, заинтересованата страна отправя до другата мотивирана покана с обозначено място, дата и час на срещата. Уведомената страна е длъжна да отговори в три дневен срок след уведомяването (за дата на уведомяването се счита датата на входящия номер).

### 23. ЕЗИК НА ДОГОВОРА

23.1. Договорът с местни **ИЗПЪЛНИТЕЛИ** се съставя и подписва на български език в 2 еднообразни екземпляра.

23.2. С чуждестранни изпълнители, договора се подписва на български език и на друг език, ако това е упоменато в договора. При противоречие на текстовете на различните езици, валиден е българският текст, освен ако не е определено друго в договора.

#### **ИЗПЪЛНИТЕЛ:**

.....  
гр.....  
ул. ....  
тел/факс: .....  
E-mail: .....  
ЕИК: .....  
ИН по ЗДДС: BG .....

#### **ВЪЗЛОЖИТЕЛ:**

"АЕЦ Козлодуй" ЕАД  
3321 Козлодуй  
БЪЛГАРИЯ  
тел/факс: 0973/73530; 0973/76027  
E-mail: [commercial@npp.bg](mailto:commercial@npp.bg)  
ЕИК: 106513772  
ИН по ЗДДС: BG 106513772

#### **ИЗПЪЛНИТЕЛ:**

.....  
.....

#### **ВЪЗЛОЖИТЕЛ:**

.....  
.....