

**О Б Я В Л Е Н И Е**

За възлагане на обществена поръчка по реда на чл.20, ал.4, т.3 от ЗОП

Номер на обявлението: ЗОП-О-203/20.09.2016г.

Възложител: АЕЦ Козлодуй ЕАД

Град: Козлодуй

Пощенски код: 3321

Страна: Р. България

Лице за контакт: Стилиян Димитров  
Специалист “Договори”

Телефон: 0973 7 25 67

E-mail: SBDimitrov@npp.bg

Факс 0973 7 60 30

**Обект на поръчката:**

Строителство

Доставки

Услуги

**Предмет на поръчката:** “Изработка и доставка на 120 броя малки стоманобетонени тетраподи за възстановяване на аврийния резерв на цех “ХТС и СК”

**Кратко описание:**

Необходимо е да се изработят и доставят 120 броя малки стоманобетонени тетраподи за възстановяване на аврийния резерв на цех “ХТС и СК”.

Доставката на тетраподите да се извърши с превоз на Изпълнителя на поръчката до аварийен склад при КПП “Валя” на “АЕЦ Козлодуй” ЕАД.

Изискванията за изпълнение на настоящата поръчка са подробно описани в Приложение 1- Схема на тетрапод- малък (2t)

**Място на извършване:**

“АЕЦ Козлодуй” ЕАД

**Обща прогнозна стойност в лева, без ДДС**

(в цифри): 30 000.00

Валута: BGN

Обособени позиции (когато е приложимо):  Да  Не

**Условия, на които трябва да отговарят участниците**

**1. Технически и професионални способности:**

1.1. Участниците следва да приложат сертификат за съответствие / декларация за съответствие за изработените изделия /тетраподи/.

1.2. Бетонът с който трябва да се изработят тетраподите трябва да отговаря на стандарт клас C25/30 по БДС EN 206-1/НА.

1.3.Участникът, който бъде избран за изпълнител на поръчката е необходимо да достави тетраподите със собствен превоз до аварийен склад при КПП "Валя" на "АЕЦ Козлодуй" ЕАД.

**Критерий за възлагане:**

Оптимално съотношение качество/цена въз основа на:

Цена и качествени показатели

Разходи и качествени показатели

Ниво на разходите

Най-ниска цена

**Показатели за оценка:**

Име: [.....]

Тежест: [ ]

**Срок за получаване на офертите:**

Дата: 04.10.2016

Час: 16,00

**Срок на валидност на офертите (минимум 30 календарни дни):**

Дата: .....2016

Час: 16.00

**Друга информация:**

Приложения към обявлението са:

1) Приложение 1- Схема на тетрапод- малък (2t);

2) Указания за подготовка на офертата;

3) Образци на документи:

3.1. Образец на оферта, съгласно т.2.3. от Указанията към участниците;

3.2. Образец на Информационен лист;

3.3. Образец на Декларация по чл. 39, ал.3, т. 1, б. "д" от ППЗОП;

3.4. Образец на Декларация за съответствие с условията, на които следва да отговарят участниците;

3.5. Образец на Декларация за подизпълнители

**Дата на настоящото обявление**

Дата: 20.09.2016

Схема на тетрапод - малък (2т.)

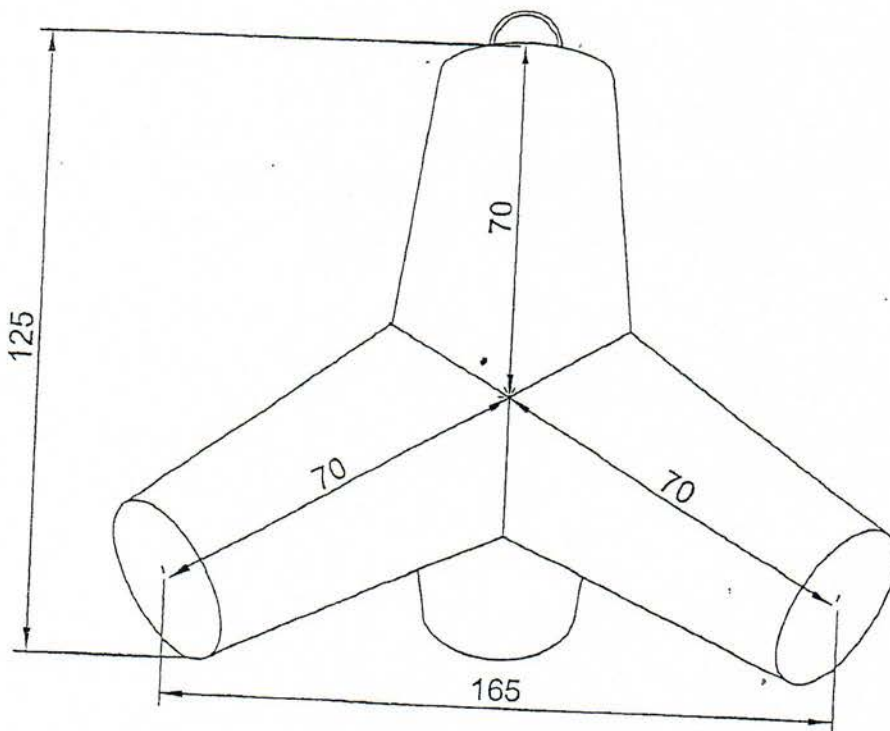
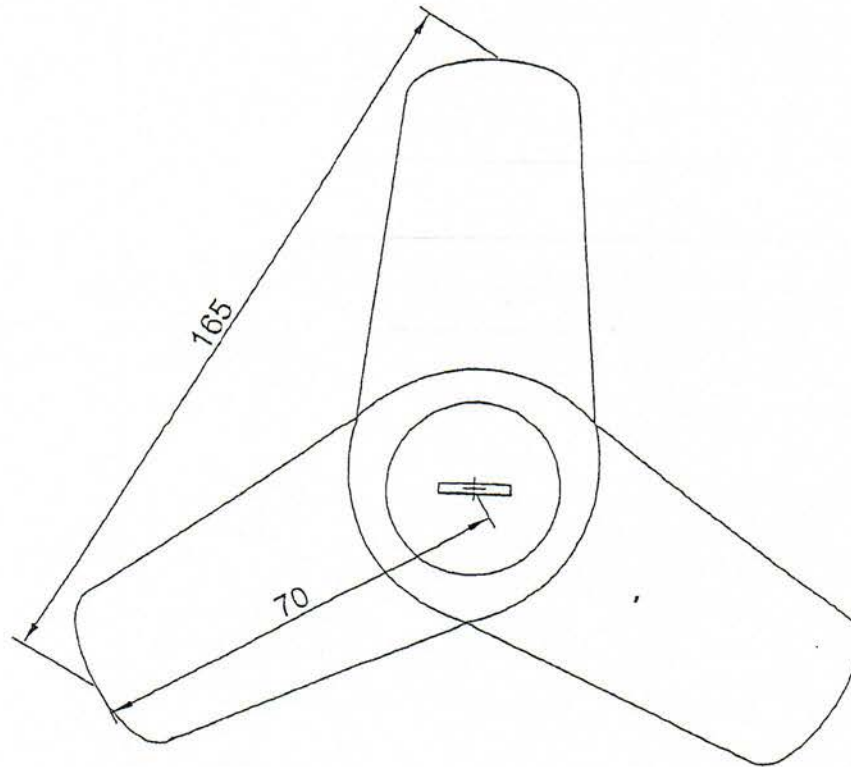



## УКАЗАНИЯ за подготовка на офертата

### 1. Общи условия

- 1.1. Редът и условията, при които ще се определи изпълнител на обществената поръчка са съгласно Закона за обществените поръчки и Правилникът за прилагането му.
- 1.2. Участник в обществената поръчка чрез конкурс по оферти може да бъде всяко българско или чуждестранно физическо или юридическо лице или техни обединения, както и всяко друго образувание, което има право да изпълнява строителство, доставки или услуги съгласно законодателството на държавата, в която то е установено.
- 1.3. Офертата съдържа информация относно условията, на които следва да отговарят участниците, (включително изискванията за икономическо състояние, технически способности и квалификация, когато е приложимо), техническо и ценово предложение.
- 1.4. До изтичането на срока за подаване на офертите всеки участник може да промени, да допълни или да оттегли офертата си.
- 1.5. Всеки участник има право да представи само една оферта.
- 1.6. Лице, което участва в обединение или е дало съгласие да бъде подизпълнител на друг участник, не може да подава самостоятелно оферта.
- 1.7. В обществената поръчка едно физическо или юридическо лице може да участва само в едно обединение.
- 1.8. Свързани лица не могат да бъдат самостоятелни участници в един и същ конкурс по оферти за възлагане на обществена поръчка.
- 1.9. Всички образци на документи са публикувани на профила на Купувача.
- 1.10. Всички стниците са длъжни да съблюдават сроковете и условията, посочени в обявлението разходи по изготвяне и подаване на офертите са за сметка на участниците.
- 1.11. Уча и документацията за участие.
- 1.12. При подготовката на офертите участниците са длъжни да спазват изискванията на възложителя.
- 1.13. Офертата на участника съдържа: “Документи и информация”, “Техническо предложение” и “Ценово предложение”.

### 2. Изисквания към офертата

**2.1. Документи и информация** относно условията, на които следва да отговарят участниците (включително изискванията за технически способности и квалификация):

**2.1.1. Декларация за съответствие с условията за участие на Възложителя**, включваща:

2.1.1.1. Информация, относно притежавани сертификати за производство на бетонови изделия.

2.1.1.2. Информация, относно класа на бетона, с който са изработени изделията.

Декларацията се изготвя по приложения образец към настоящото обявление, подписва от лицата, които могат да представляват участника самостоятелно и се представя в оригинал.

**2.1.2. Информационен лист**, съдържащ данни за участника (по образец на Възложителя).

**2.1.3 Когато участник е обединение**, което не е юридическо лице, се представя копие от документ, от който да е видно правното основание за създаване на обединението, както и следната информация във връзка с обществената поръчка:

2.1.3.1. правата и задълженията на участниците в обединението;

2.1.3.2. разпределението на отговорностите между членовете на обединението;

2.1.3.3. дейностите, които ще изпълнява всеки член на обединението.

**2.1.4. При участие на обединения**, които не са юридически лица, съответствието с условията, на които следва да отговарят участниците, (включително изискванията за финансово и икономическо състояние, технически способности и квалификация, когато е приложимо) се доказва от обединението участник, а не от всяко от лицата, включени в него, с изключение на съответна регистрация, представяне на сертификат или друго условие, необходимо за изпълнение на поръчката, съгласно изискванията на нормативен или



административен акт и съобразно разпределението на участието на лицата при изпълнение на дейностите, предвидено в договора за създаване на обединението.

**2.1.5. Участниците, включително** обединение от физически и/или юридически лица могат за конкретната поръчка да се позоват на капацитета на трети лица, независимо от правната връзка между тях, по отношение на условията, на които следва да отговарят участниците, (включително изискванията за финансово и икономическо състояние, технически способности и квалификация, когато е приложимо).

**2.1.6. Когато участникът се позовава на капацитета на трети лица**, той трябва да може да докаже, че ще разполага с техните ресурси, като представи документи за поетите от третите лица задължения.

**2.1.7. Третите лица трябва да отговарят** на съответните условия, за доказването на които участникът се позовава на техния капацитет и за тях да не са налице основанията за отстраняване от обществената поръчка.

**2.1.8.** В случай, че ще използва подизпълнител/и за част от предмета на поръчката, участникът представя в офертата си, както следва:

2.1.8.1. Декларация за подизпълнители, в която указва подизпълнителите, вида и дела от поръчката, които ще изпълняват, и допълнително представя доказателство за поетите от подизпълнителите задължения.

2.1.8.2. Информационен лист - за всеки от подизпълнителите.

2.1.8.3. Декларация за съответствие с условията за участие – в зависимост от вида и дела дейностите, които ще изпълняват подизпълнителите.

Изискванията за оформяне и представяне на документите са същите, както за основния изпълнител.

**2.2. Техническото предложение** трябва да съдържа следните документи:

2.3.1. Декларацията по чл. 39, ал.3, т. 1, б. “д” от ППЗОП се изготвя по приложения образец към настоящото обявление, подписва се от лицата, които могат да представляват участника самостоятелно и се представя в оригинал.

2.3.2. Срок за изпълнение на услугата.

**2.3. Ценовото предложение-** (по приложения образец **Предлагана цена** ).

2.3.1. В случай, че ще използва подизпълнител/и за част от предмета на поръчката, участникът представя разделителна ведомост между основния изпълнител и подизпълнителя/ите с конкретната част от предмета на обществената поръчка, която ще изпълнява всеки от тях, стойността в лв. без ДДС и процентен дял от общата стойност на поръчката.

2.3.2. Допуснати в офертата технически грешки и пропуски в определянето на цената са единствено за сметка на участника.

2.3.3. При допуснати аритметични грешки, изразяващи се в несъответствие между единична и обща цена, ще се взема предвид единичната. При несъответствие в цената, изписана цифром и словом, за вярна се приема изписаната словом.

2.3.4. Плащането ще бъде извършено еднократно, в рамките на 30 /тридесет/ календарни дни след извършване на доставката на тетраподите, срещу представени оригинална фактура и Приемо- предавателен протокол.

**2.4. Срок на валидност на офертата** – минимум 30 календарни дни, считано от крайния срок за подаване на оферти.

**2.5. Гаранционен срок-** участникът трябва да посочи гаранционен срок на изработените изделия./минимум 1 година от датата на Приемо- предавателния протокол/.

### **3. Изисквания към оформянето**

3.1. Офертата и всички документи, които са част от нея, следва да бъдат представени в оригинал или да са заверени, когато са ксерокопия, с гриф “вярно с оригинала“, свеж печат



и подпис на лицето, представляващо участника.

3.2. Документите и данните в офертата се подписват само от лица с представителни функции, назовани в регистрацията или удостоверението за актуално състояние и/или упълномощени за това лица, за което се изисква представяне на документ за упълномощаване.

3.3. Офертата се подава на български език на хартиен носител. Когато документите и информацията, техническото предложение и ценовото предложение са на чужд език, се представят и в превод.

3.4. В офертата и приложените документи не се допускат никакви вписвания между редовете, изтривания или корекции, освен ако са заверени с подписа на лице с представителни функции и свеж печат.

3.5. Желателно е документите да бъдат подредени в папка.

#### **4. Окомплектоване и подаване на офертата**

4.1. Офертата се представя в запечатана, непрозрачна опаковка от участника или от упълномощен от него представител лично или чрез пощенска, или друга куриерска услуга с препоръчана пратка с обратна разписка. Върху опаковката се посочва наименование на участника, адрес за кореспонденция, телефон и по възможност факс и електронен адрес. На опаковката се записва "Оферта за възлагане на обществена поръчка чрез конкурс по оферти с предмет: **"Изработка и доставка на 120 броя малки стоманобетоннови тетраподи за възстановяване на аврийния резерв на цех "ХТС и СК", за конкурс № 33705.**

4.2. Офертата се изпраща на адрес: гр. Козлодуй, "АЕЦ Козлодуй" ЕАД, Централно деловодство.

4.3. Участникът е длъжен да обезпечи получаването на офертата на указаното място и срок. Разходите за подаване на офертата са за негова сметка. Рискът от забава или загубване на офертата е за участника.

4.4. Възложителят не се ангажира да съдейства за пристигането на офертата на адреса и в срока, определен от него.

4.3. При получаване на офертата върху опаковката се отбелязват поредният номер, датата и часът на получаването, за което на приносителя се издава документ.

4.4. Не се приемат оферти, които са представени след изтичане на крайния срок за получаване или в незапечатана опаковка или в опаковка с нарушена цялост.

#### **5. Разглеждане на офертите и възлагане на поръчката**

5.1. Комисия, назначена със заповед на Възложителя ще разгледа офертите.

5.2. Комисията може по всяко време да проверява заявените от участниците обстоятелства относно съответствието им с условията, поставени от Възложителя.

5.3. Участниците ще бъдат информирани писмено за резултатите на посочените в информационния лист координати.

5.4. С определения за изпълнител участник ще бъде сключен писмен договор.

#### **6. Други условия**

6.1. За осигуряването на физическата защита на "АЕЦ Козлодуй" ЕАД като стратегически обект, е определен специален режим за контролиран достъп на лица и моторни превозни средства в съответствие с вътрешни правила. На основание чл.4, ал.4 от Закона за ДАНС при работа в стратегически обект, изпълнителят трябва да отговаря на чл.40 т.2, чл.44 и чл.45 от ППЗДАНС. Всички разходи, свързани с условията на достъп (необходимите медицински прегледи за работа в среда с йонизиращо лъчение и обучение в УТЦ) и работа на персонала на Изпълнителя на обекта /ите са за сметка на Изпълнителя.

6.2. Договори, които включват дейности, доставки или услуги, които имат отношение към ядрената безопасност, аварийна готовност и/или радиационната защита, влизат в сила от момента на двустранното им подписване, а изпълнението на предмета им започва от датата на утвърждаване на Протокол за проверка на документите от Дирекция "Б и К" на "АЕЦ

Козлодуй” ЕАД, съгласно раздел 10 от Общите условия и от датата на Протокол за даване на фронт за работа.

**7. За всички неуредени въпроси се прилагат разпоредбите на Закона за обществените поръчки и Правилника за прилагането му.**

**ПРЕДЛАГАНА ЦЕНА**

за възлагане на обществена поръчка чрез конкурс по оферти с предмет:

**“Изработка и доставка на 120 броя малки стоманобетонени тетраподи за възстановяване на аврийния резерв на цех “ХТС и СК”**

| №  | Описание на изделието | Ед. мярка | Количество | Единична цена | Общо (А*В) |
|--|-----------------------|-----------|------------|---------------|------------|
|  |                       |           | А          | В             | С          |
| 1  |                       |           |            |               |            |
| 2  |                       |           |            |               |            |
| п  |                       |           |            |               |            |
| Обща предлагана цена за изпълнение на услугата (лв. без ДДС) |                       |           |            |               |            |

**СРОК ЗА ИЗПЪЛНЕНИЕ (съгласно т.2.3.2.):**

**НАЧИН НА ПЛАЩАНЕ (съгласно т.2.3.4.):**

**ВАЛИДНОСТ НА ОФЕРТАТА (съгласно т.2.4.):**

**ГАРАНЦИОНЕН СРОК (съгласно т.2.5):**

**ПОДПИС и ПЕЧАТ:**

\_\_\_\_\_ (име и Фамилия)

\_\_\_\_\_ (дата)

\_\_\_\_\_ (длъжност на управляващия/представяващия участника)

\_\_\_\_\_ (наименование на участника)



## ИНФОРМАЦИОНЕН ЛИСТ ЗА УЧАСТНИКА

|   |  |
|---|--|
| Наименование на Участника:  | <i>Посочете точното наименование на дружеството, според съдебната регистрация</i>  |
| Седалище по регистрация:  | <i>Посочете държавата и адрес на седалището на кандидата</i>   |
| Точен адрес за кореспонденция   | <i>Посочете улица, град, пощенски код, държава</i>   |
| Лице за контакти  | <i>Посочете име, фамилия и длъжност</i>  |
| Телефонен номер   | <i>Посочете код на населеното място и телефонен номер</i>  |
| Факс номер  | <i>Посочете код на населеното място и номер на факс</i>  |
| Електронен адрес  |  |
| Интернет адрес  |  |
| Правен статус   | <i>Посочете търговското дружество или обединения или друга правна форма, дата на учредяване или номера и датата на вписване и къде</i> |
| ИН по ЗДДС № и държава на данъчна регистрация съгласно данъчната декларация | <i>Посочете номер по ЗДДС и наименованието на държавата, например: България.....</i>   |
| ИН/ЕИК  |  |
| Банкови реквизити   | <i>Банка:<br/>IBAN:<br/>BIC:</i>   |
| Предмет на поръчката  | <i>“.....”</i>   |
| Номер на конкурса   | <i>Посочете номер на конкурса от т.4.1. от Указанията</i>  |
| Дата на изготвяне на офертата   | <i>Посочете дата: дата, месец, година; Напр. 17 септември 2016 г.</i>  |

До: (Наименование на Възложителя)

**ПОДПИС и ПЕЧАТ:**

\_\_\_\_\_ (име и фамилия)

\_\_\_\_\_ (дата)

\_\_\_\_\_ (длъжност на управляващия/представяващия участника)

\_\_\_\_\_ (наименование на участника)

**ДЕКЛАРАЦИЯ**

по чл. 39, ал. 3, т.1, б “д” от ПЗОП

във връзка с участие в конкурс по оферти за възлагане на обществена поръчка по чл. 20, ал. 4, т. 3 от ЗОП с предмет: **“Изработка и доставка на 120 броя малки стоманобетонени тетраподи за възстановяване на аврийния резерв на цех “ХТС и СК”**

Долуподписаният /-ната/ \_\_\_\_\_  
с ЕГН \_\_\_\_\_, притежаващ лична карта № \_\_\_\_\_, издадена на \_\_\_\_\_  
от МВР, гр. \_\_\_\_\_, адрес: \_\_\_\_\_,  
представляващ \_\_\_\_\_ в качеството си на \_\_\_\_\_  
\_\_\_\_\_ със седалище \_\_\_\_\_ и адрес  
на управление: \_\_\_\_\_, тел./факс: \_\_\_\_\_,  
вписано в търговския регистър към Агенцията по вписванията с ЕИК № \_\_\_\_\_,  
ИН по ЗДДС № \_\_\_\_\_

**ДЕКЛАРИРАМ, ЧЕ:**

При изготвяне на офертата са спазени задълженията, свързани с данъци и осигуровки, опазване на околната среда, закрила на заетостта и условията на труд.

Известно ми е, че при деклариране на неверни данни нося наказателна отговорност по чл.313 от НК.

\_\_\_\_\_ г.

Декларатор: \_\_\_\_\_

Забележка: Декларацията се подава от лицата, които могат да представляват самостоятелно участника .



**ДЕКЛАРАЦИЯ**

за съответствие с условията за участие

от Участник в обществена поръчка с предмет:

**“Изработка и доставка на 120 броя малки стоманобетонени тетраподи за възстановяване на аврийния резерв на цех “ХТС и СК”**

Долуподписаният /-ната/ \_\_\_\_\_  
с ЕГН \_\_\_\_\_, притежаващ лична карта № \_\_\_\_\_, издадена на \_\_\_\_\_  
от МВР, гр. \_\_\_\_\_, адрес: \_\_\_\_\_,  
представляващ \_\_\_\_\_ в качеството си на \_\_\_\_\_  
\_\_\_\_\_ със седалище \_\_\_\_\_ и адрес  
на управление: \_\_\_\_\_, тел./факс: \_\_\_\_\_,  
вписано в търговския регистър към Агенцията по вписванията с ЕИК № \_\_\_\_\_,  
ИН по ЗДДС № \_\_\_\_\_

**ДЕКЛАРИРАМ, ЧЕ:**

1. Участникът, който представлявам притежава сертификат за производство на бетонови изделия.

.....  
/информация относно публичните регистри, в които се съдържат горепосочените  
обстоятелства/  
или

.....  
/компетентния орган, който съгласно законодателството на държавата, в която участникът е  
установен, е длъжен да предоставя информация за тези обстоятелства служебно на  
възложителя/  
.....

2. Участникът, който представлявам е използвал бетон клас C25/30 по БДС EN 206-1/NA за производството на бетоновите изделия.

Декларирам, че посочената информация е вярна и съм наясно с последствията при представяне на неверни данни.

Декларирам, че при поискване от страна на Възложителя, ще бъдат представени документи/сертификати и други форми на доказателства във връзка с декларираните обстоятелства.

\_\_\_\_\_ г.

Декларатор: \_\_\_\_\_

Забележка: Декларацията се подава от лицето/лицата, което/които може/могат самостоятелно да го представлява/т Участника, съгласно чл. 40 от ППЗОП.

## ДЕКЛАРАЦИЯ

## за подизпълнители

във връзка с участие в конкурс по оферти за възлагане на обществена поръчка по чл. 20, ал. 4, т. 3 от ЗОП с предмет: **“Изработка и доставка на 120 броя малки стоманобетонни тетраподи за възстановяване на аврийния резерв на цех “ХТС и СК”**

Долуподписаният /-ната/ \_\_\_\_\_  
с ЕГН \_\_\_\_\_, притежаващ лична карта № \_\_\_\_\_, издадена на \_\_\_\_\_  
от МВР, гр. \_\_\_\_\_, адрес: \_\_\_\_\_,  
представляващ \_\_\_\_\_ в качеството си на \_\_\_\_\_  
\_\_\_\_\_ със седалище \_\_\_\_\_ и адрес  
на управление: \_\_\_\_\_, тел./факс: \_\_\_\_\_,  
вписано в търговския регистър при \_\_\_\_\_ съд по ф.д. № \_\_\_\_\_ / \_\_\_\_\_ г.  
ЕИК \_\_\_\_\_ и ИН по ЗДДС \_\_\_\_\_

## ДЕКЛАРИРАМ, ЧЕ:

Няма да предложа на подизпълнители видове работи от предмета на обществената поръчка/Ще предложа на подизпълнител/и следните видове работи\*:

I. Видове работи от предмета на поръчката:.....  
.....  
със съответстващия им дял в % от стойността на обществената поръчка ( .....%) на следния подизпълнител: .....  
*(наименование на подизпълнителя съгласно регистрацията му)*

II. Видове работи от предмета на поръчката:.....  
.....  
със съответстващия им дял в % от стойността на обществената поръчка ( .....%) на следния подизпълнител: .....  
*(наименование на подизпълнителя съгласно регистрацията му)*

III. Видове работи от предмета на поръчката:.....  
.....  
със съответстващия им дял в % от стойността на обществената поръчка ( .....%) на следния подизпълнител: .....  
*(наименование на подизпълнителя съгласно регистрацията му)*

..... Г

Декларатор: .....

\*Невярното се зачертава.

Забележка: Декларацията се подава от лицата по чл. 40 от ППЗОП