



**“АЕЦ КОЗЛОДУЙ” ЕАД, гр.Козлодуй**

ОДОБРЯВАМ,  
ИЗПЪЛНИТЕЛЕН ДИРЕКТОР



*[Handwritten signature]*  
ИВАН ГЕНОВ

# ДОКУМЕНТАЦИЯ

За участие в процедура на договаряне с обявление с обект:

**“Доставка на работно облекло за ЗСР”**

гр. Козлодуй 2008 г.

# СЪДЪРЖАНИЕ

На документация за участие в процедура на договаряне с обявление

с обект: "Доставка на работно облекло за ЗСР"

Част	Наименование	Брой Страници
1	Решение за откриване на процедура	4
2	Обявление за обществената поръчка	10
3	Пълно описание на обекта на поръчката	2
4	Техническа спецификация	9
5	Методика за определяне на комплексната оценка на офертите	4
6	Образец на оферта	3
7	Указания за попълване на офертата	5
8	Проект на договор	12
8.1	Специфични условия на договора	3
8.2	Общи условия на договора	9
9	Образец на декларация за отсъствие на обстоятелствата по чл.47, ал.1 от ЗОП	1
10	Образец на декларация за отсъствие на обстоятелствата по чл.47, ал.2 от ЗОП	1
11	Образец на декларация за отсъствие на обстоятелствата по чл.47, ал.5 от ЗОП	1
12	Образец на банкова гаранция за участие в процедурата	1
13	Образец на банкова гаранция за изпълнение на договор	1
14	Образец на информационен лист	1
15	Образец на Декларация за подаване на оферта	1



МИНИСТЕРСТВО НА ИКОНОМИКАТА И ЕНЕРГЕТИКАТА  
АГЕНЦИЯ ПО ОБЩЕСТВЕНИ ПОРЪЧКИ  
1000 София, ул. Лера 4  
факс: 940 7078  
e-mail: [rop@aop.bg](mailto:rop@aop.bg), [e-rop@aop.bg](mailto:e-rop@aop.bg)  
интернет адрес: <http://www.aop.bg>

ДЪРЖАВЕН ВЕСТНИК  
1169 София, пл. Ал. Батенберг 1  
факс: 986 1076  
e-mail: [dv@parliament.bg](mailto:dv@parliament.bg)  
[darvest@parliament.bg](mailto:darvest@parliament.bg)  
интернет адрес: <http://dv.parliament.bg>

## РЕШЕНИЕ

Номер: ЗМ-Р-261 от 20/12/2008

- А) за откриване на процедура за възлагане на обществена поръчка  
 Б) за удължаване срока за представяне на оферти  
 В) за прекратяване на процедура за възлагане на обществена поръчка

## ДЕЛОВОДНА ИНФОРМАЦИЯ

## Деловодна информация

Партида на възложителя: 00353

Поделение: \_\_\_\_\_

Исходящ номер: ЗМ-Р-261 от дата 20/12/2008

Коментар на възложителя:

ИД 188802

## РАЗДЕЛ I: ВЪЗЛОЖИТЕЛ

- по чл. 7, т. 1-4 от ЗОП (класически)  
 по чл. 7, т. 5 или 6 от ЗОП (секторен)

## I.1) Наименование и адрес

Официално наименование

"АЕЦ Козлодуй" ЕАД

Адрес

гр. Козлодуй, област Враца

Град

гр. Козлодуй

Пощенски код

3321

Държава

Р България

За контакти

Отдел "Обществени поръчки",  
Управление "Търговско"

Телефон

0973 72131

Лице за контакт

Илза Борисова

Електронна поща

[IBDobрева@npp.bg](mailto:IBDobрева@npp.bg)

Факс

0973 76007

Интернет адрес/и (когато е приложимо)

Адрес на възложителя:

[www.kznpp.org](http://www.kznpp.org)

Адрес на профила на купувача:

[www.kznpp.org/Актуално/Обществени поръчки](http://www.kznpp.org/Актуално/Обществени поръчки)

## I.2) Вид на възложителя и основна дейност/и:

(попълва се от възложители по чл. 7, т. 1-4 от ЗОП)

- |  |   |
|--|---|
| <input type="checkbox"/> Министерство или друг държавен орган,<br>включително техни регионални или<br>местни подразделения | <input type="checkbox"/> Обществени услуги                |
| <input type="checkbox"/> Национална агенция/служба   | <input type="checkbox"/> Отбрана                          |
| <input type="checkbox"/> Регионален или местен орган   | <input type="checkbox"/> Обществен ред и сигурност        |
| <input type="checkbox"/> Регионална или местна агенция/служба  | <input type="checkbox"/> Околна среда                     |
|  | <input type="checkbox"/> Икономическа и финансова дейност |
|  | <input type="checkbox"/> Здравеопазване                   |

<input type="checkbox"/> Публичноправна организация	<input type="checkbox"/> Настаняване/жилищно строителство и места за отдих и култура
<input type="checkbox"/> Европейска институция/агенция или международна организация	<input type="checkbox"/> Социална закрила
<input type="checkbox"/> Друго (моля, уточнете): _____	<input type="checkbox"/> Отдих, култура и религия
	<input type="checkbox"/> Образование
	<input type="checkbox"/> Друго (моля, уточнете): _____

**I.3) Основна дейност/и на възложителя, свързана/и с:**

(попълва се от възложител по чл. 7, т.5 или 6 от ЗОП)

<input type="checkbox"/> Производство, пренос и разпределение на природен газ и топлинна енергия	<input type="checkbox"/> Пощенски услуги
<input checked="" type="checkbox"/> Електрическа енергия	<input type="checkbox"/> Железопътни услуги
<input type="checkbox"/> Търсене, проучване или добив на природен газ или нефт	<input type="checkbox"/> Градски железопътни, трамвайни, тролейбусни или автобусни услуги
<input type="checkbox"/> Търсене, проучване или добив на въглища или други твърди горива	<input type="checkbox"/> Пристанищни дейности
<input type="checkbox"/> Вода	<input type="checkbox"/> Летищни дейности

**A) ЗА ОТКРИВАНЕ НА ПРОЦЕДУРА ЗА ВЪЗЛАГАНЕ НА ОБЩЕСТВЕНА ПОРЪЧКА**

**II: ОТКРИВАНЕ**

**ОТКРИВАМ**

процедура за възлагане на обществена поръчка / конкурс за проект

**II.1)**

по реда на ЗОП  по реда на НВМОП

**II.2) Вид на процедурата**

Попълва се от възложител по чл.7, т.1-4 от ЗОП

Открита процедура	<input type="checkbox"/> Открит конкурс	<input type="checkbox"/>
Ограничена процедура	<input type="checkbox"/> Публичен търг	<input type="checkbox"/>
Състезателен диалог	<input type="checkbox"/> Договаряне с покана	<input type="checkbox"/>
Договаряне с обявление	<input type="checkbox"/> Конкурс за проект по НВМОП	<input type="checkbox"/>
Договаряне без обявление	<input type="checkbox"/>	
Конкурс за проект - открит	<input type="checkbox"/>	
Конкурс за проект - ограничен	<input type="checkbox"/>	

Попълва се от възложител по чл.7, т.5 или 6 от ЗОП

Открита процедура	<input type="checkbox"/> Открит конкурс	<input type="checkbox"/>
Ограничена процедура чрез:	<input type="checkbox"/> Публичен търг	<input type="checkbox"/>
- обявление за ОП по чл.25 ал.2	<input type="checkbox"/> Договаряне с покана	<input type="checkbox"/>
- предварително обявление-покана по чл.109 ал.1	<input type="checkbox"/> Конкурс за проект по НВМОП	<input type="checkbox"/>
- обявление за система за предв. подбор по чл.105 ал.8	<input type="checkbox"/>	
Договаряне с обявление чрез:		
- обявление за ОП по чл.25 ал.2	<input checked="" type="checkbox"/>	
- предварително обявление-покана по чл.109 ал.1	<input type="checkbox"/>	
- обявление за система за предв. подбор по чл.105 ал.8	<input type="checkbox"/>	
Договаряне без обявление	<input type="checkbox"/>	
Конкурс за проект - открит	<input type="checkbox"/>	
Конкурс за проект - ограничен	<input type="checkbox"/>	

**III: ПРАВНО ОСНОВАНИЕ**

Попълва се от възложител по чл.7, т.1-4 от ЗОП

Чл. 16, ал. 8 от ЗОП	<input type="checkbox"/> Чл. 3, ал. 2 от НВМОП	<input type="checkbox"/>
Чл. 83а, ал. 1 от ЗОП	<input type="checkbox"/> Чл. 44 от НВМОП	<input type="checkbox"/>
Чл. 84 от ЗОП	<input type="checkbox"/> Чл. 53, ал. 1, т. ___ от НВМОП	<input type="checkbox"/>
Чл. 90, ал.1, т. ___ от ЗОП	<input type="checkbox"/> Чл. 3, ал. 3 от НВМОП	<input type="checkbox"/>
Чл. 94, ал. 2 от ЗОП	<input type="checkbox"/>	<input type="checkbox"/>

Попълва се от възложител по чл.7, т.5 или 6 от ЗОП

Чл. 103, ал. 1 от ЗОП	<input checked="" type="checkbox"/> Чл. 3, ал. 2 от НВМОП	<input type="checkbox"/>
Чл. 103, ал. 2, т. ___ от ЗОП	<input type="checkbox"/> Чл. 44 от НВМОП	<input type="checkbox"/>
Чл. 94, ал. 2 от ЗОП	<input type="checkbox"/> Чл. 53, ал. 1, т. ___ от НВМОП	<input type="checkbox"/>
	Чл. 3, ал. 3 от НВМОП	<input type="checkbox"/>

Точка: \_\_\_\_\_

**IV: ОБЕКТ НА ПОРЪЧКАТА**

- Строителство  
 Доставки  
 Услуги

**IV.1) Описание на предмета на поръчката / на потребностите при състезателен диалог / на конкурса за проект**

"Доставка на работно облекло за ЗСР"

(Когато основният предмет на поръчката/конкурса съдържа допълнителни предмети, те трябва да бъдат описани в това поле)

**V: МОТИВИ****Мотиви за избора на процедура**

Възложителите по чл. 7, т.5 и 6 вземат решение за възлагане на обществени поръчки чрез открита процедура, ограничена процедура и процедура на договаряне с обявление винаги, когато не са налице условията за провеждане на процедура на договаряне без обявление.

(Кратко описание на фактическите обстоятелства, които обуславят избора на съответната процедура)

**V.1) Лица, до които се изираца поканата за участие в процедура на договаряне без обявление по реда на ЗОП или договаряне с покана по реда на НВМОП****VI: ОДОБРЯВАМ**

- обявлението и документацията за участие  
 обявлението и описателния документ  
 поканата за обществена поръчка  
 поканата за обществена поръчка и документацията  
 обявлението и конкурсната програма

**VII: ОБЖАЛВАНЕ****VII.1) Орган, който отговаря за процедурите по обжалване**

Официално наименование

Комисия за защита на конкуренцията

Адрес

бул. "Витоша" №18		
Град гр. София	Пощенски код 1000	Държава Р България
		Телефон 02 9884070
Електронна поща срсadmin@срс.bg	Факс	
Интернет адрес (URL): www.срс.bg		
<b>VII.2) Срок за подаване на жалби: съгласно чл.120, ал.2 от ЗОП</b>		
<b>VIII: ДРУГА ИНФОРМАЦИЯ (когато е приложимо)</b>		
<b>IX: ДАТА на изпращане на настоящото решение</b>		
Дата: 20.12.2008г.		
Взложител:		
Трите имена: /подпис и печат/ Иван Киров Пенев		
Длъжност: Изпълнителен директор		



МИНИСТЕРСТВО НА ИКОНОМИКАТА И ЕНЕРГЕТИКАТА  
 АГЕНЦИЯ ПО ОБЩЕСТВЕНИ ПОРЪЧКИ  
 1000 София, ул. Лега 4  
 факс: 940 7078  
 e-mail: rop@aop.bg , e-rop@aop.bg  
 интернет адрес: <http://www.aop.bg>

ДЪРЖАВЕН ВЕСТНИК  
 1169 София, пл. Ал. Батенберг 1  
 факс: 986 1076  
 e-mail: [dv@parliament.bg](mailto:dv@parliament.bg)  
[darvest@parliament.bg](mailto:darvest@parliament.bg)  
 интернет адрес: <http://dv.parliament.bg>

**ОБЯВЛЕНИЕ ЗА ОБЩЕСТВЕНА ПОРЪЧКА ОТ ВЪЗЛОЖИТЕЛ ПО ЧЛ.7, Т.5  
 ИЛИ 6 ОТ ЗОП**

**ДЕЛОВОДНА ИНФОРМАЦИЯ**

Деловодна информация	
Партида на възложителя: 00353	
Поделение: _____	
Исходящ номер: _____	от дата _____
Коментар на възложителя: <i>№ 188803</i>	

**РАЗДЕЛ I: ВЪЗЛОЖИТЕЛ**

<b>I.1) Наименование, адреси и лица за контакт:</b>		
Официално наименование "АЕЦ Козлодуй" ЕАД		
Адрес 3321, гр. Козлодуй		
Град Козлодуй	Пощенски код 3321	Държава България
За контакти отдел "Обществени поръчки", у- ние "Търговско"	Телефон 0973 72131	
Лице за контакти Илза Борисова		
Електронна поща IvDobрева@npp.bg	Факс 0973 76007	
Интернет адрес/и (когато е приложимо) Адрес на възложителя (URL): <a href="http://www.kznpp.org">www.kznpp.org</a> Адрес на профила на купувача (URL): <a href="http://www.kznpp.org/Актуално/Обществени поръчки">www.kznpp.org/Актуално/Обществени поръчки</a>		
Допълнителна информация може да бъде получена на: <input checked="" type="checkbox"/> Съгласно 1.1) <input type="checkbox"/> Друго: моля, попълнете Приложение А.1		
Документация (спецификации и допълнителни документи) (включително документи за динамична система за доставки) може да бъде получена на: <input checked="" type="checkbox"/> Съгласно 1.1) <input type="checkbox"/> Друго: моля, попълнете Приложение А.2		
Оферти или заявления за участие трябва да бъдат изпратени на: <input checked="" type="checkbox"/> Съгласно 1.1) <input type="checkbox"/> Друго: моля, попълнете Приложение А.3		
<b>I.2) Основна/и дейност/и на възложителя, свързана/и с:</b>		
<input type="checkbox"/> Производство, пренос и разпределение на природен газ и топлинна енергия	<input type="checkbox"/> Пощенски услуги	
<input checked="" type="checkbox"/> Електрическа енергия	<input type="checkbox"/> Железопътни услуги	

<input type="checkbox"/> Търсене, проучване или добив на природен газ или нефт	<input type="checkbox"/> Градски железопътни, трамвайни, тролейбусни или автобусни услуги
<input type="checkbox"/> Търсене, проучване или добив на въглища или други твърди горива	<input type="checkbox"/> Пристанищни дейности
<input type="checkbox"/> Вода	<input type="checkbox"/> Летищни дейности

**РАЗДЕЛ II: ОБЕКТ НА ОБЩЕСТВЕНАТА ПОРЪЧКА****II.1) Описание****II.1.1) Наименование на поръчката, дадено от възложителя:**

"Доставка на работно облекло за ЗСР"

**II.1.2) Обект на поръчката и място на изпълнение на строителството, доставката или услугата (Изберете само една категория — строителство, доставки или услуги, която съответства на конкретния предмет на вашата поръчка или покупка/и)**

<input type="checkbox"/> (а) Строителство	<input checked="" type="checkbox"/> (б) Доставки	<input type="checkbox"/> (в) Услуги
<input type="checkbox"/> Изграждане <input type="checkbox"/> Проектиране и изпълнение <input type="checkbox"/> Изпълнение с каквито и да е средства на строителство, съответстващо на изискванията, определени от възложителите	<input checked="" type="checkbox"/> Покупка <input type="checkbox"/> Лизинг <input type="checkbox"/> Наем <input type="checkbox"/> Покупка на изплащане <input type="checkbox"/> Комбинация от изброените	Категория услуга No (Относно категориите услуги 1-27, моля вижте Приложения 2 и 3 от ЗОП)
Място на изпълнение на строителството _____ код NUTS: _____	Място на изпълнение на доставката "АЕЦ Козлодуй" ЕАД код NUTS: BG113	Място на изпълнение на услугата _____ код NUTS: _____

**II.1.3) Настоящото обявление е за**

- Възлагане на обществена поръчка  Създаване на динамична система за доставки (ДСД)
- Сключване на рамково споразумение

**II.1.4) Информация относно рамково споразумение (когато е приложимо)**

- Рамково споразумение с няколко изпълнители  Рамково споразумение с един изпълнител

Брой: \_\_\_\_\_ или (когато е приложимо) максимален брой \_\_\_\_\_ на участниците в предвиденото рамково споразумение

**Срок на рамковото споразумение:**

Срок в години: \_\_\_\_\_ или в месеци: \_\_\_\_\_

**Прогнозна стойност на поръчките за целия срок на рамковото споразумение (когато е приложимо):**

Прогнозна стойност без ДДС (в цифри): \_\_\_\_\_ Валута:  
или от: \_\_\_\_\_ до \_\_\_\_\_ Валута:

**Честота на поръчките, които ще бъдат възложени (ако е известно):****II.1.5) Кратко описание на поръчката:**

Доставка на работно облекло за ЗСР, съгласно Техническата спецификация.



<b>П.1.6) Код съгласно Класификатора на ОП (CPV)</b>	
Осн. код	Доп. код (когато е приложимо)
Осн. предмет	35113400
<b>П.1.7) Поръчката е предмет на Споразумението за държавни поръчки (GPA) на Световната търговска организация</b>	Да <input type="checkbox"/> Не <input checked="" type="checkbox"/>
<b>П.1.8) Обособени позиции (за информация относно обособените позиции използвайте Приложение Б толкова пъти, колкото е броят на обособените позиции)</b>	Да <input checked="" type="checkbox"/> Не <input type="checkbox"/>
Ако да, оферти трябва да бъдат подадени (отбележете само едно):	
<input type="checkbox"/> само за една обособена позиция	<input checked="" type="checkbox"/> за една или повече обособени позиции
	<input type="checkbox"/> за всички обособени позиции
<b>П.1.9) Ще бъдат приемани варианти</b>	Да <input type="checkbox"/> Не <input checked="" type="checkbox"/>
<b>П.2) Количество или обем на поръчката</b>	
<b>П.2.1) Общо количество или обем (включително всички обособени позиции и опции, когато е приложимо)</b>	
Съгласно Техническата спецификация	
Прогнозна стойност, без ДДС (когато е приложимо)	
(в цифри): _____ Валута: _____	
или от: _____ до _____ Валута: _____	
<b>П.2.2) Опции (когато е приложимо)</b>	Да <input type="checkbox"/> Не <input type="checkbox"/>
Ако да, описание на тези опции:	
_____	
Опции се предвижда да се използват:	
след: _____ месеца или: _____ дни от сключване на договора (ако е известно)	
Брой на възможните повторения (ако има такива): _____ или: между _____ и _____	
В случай на повторение прогнозен график (ако е известно):	
след: _____ месеца или : _____ дни от сключване на договора	
<b>П.3) Срок на договора или краен срок за изпълнение на поръчката</b>	
Срок на изпълнение в месеци: 12 или дни _____ (от сключване на договора)	
или	
начална дата _____	
крайна дата на изпълнението _____	
<b>РАЗДЕЛ III: ЮРИДИЧЕСКА, ИКОНОМИЧЕСКА, ФИНАНСОВА И ТЕХНИЧЕСКА ИНФОРМАЦИЯ</b>	
<b>III.1) Условия, свързани с изпълнението на поръчката</b>	
<b>III.1.1) Изискуеми депозити и гаранции:</b>	
Гаранция за участие: 2300 лв. Гаранция за изпълнение на договора - в размер на 5 % от стойността му	
<b>III.1.2) Условия и начин на финансиране и плащане и/или препратка към съответните разпоредби, които ги уреждат:</b>	
съгласно т.2.3. от проекто-договора	
<b>III.1.3) Изискване за създаване на юридическо лице, когато участникът, определен за изпълнител, е обединение на физически и/или юридически лица (когато е приложимо):</b>	
_____	

<b>Ш.1.4) Други особени условия (когато е приложимо)</b>	Да <input type="checkbox"/> Не <input type="checkbox"/>
Ако да, опишете ги:	

**Ш.2) Условия за участие****Ш.2.1) Изисквания към кандидатите или участниците, включително за вписването им в професионални или търговски регистри:**

Изискуеми документи и информация:

Документ за регистрация на кандидата, когато е юридическо лице или документ за самоличност, когато е физическо лице, Удостоверение за актуално състояние, а чуждестранните юридически лица - съответен еквивалентен документ, издаден от съдебен или административен орган в държавата, в която са установени, Декларация за отсъствие на обстоятелствата по чл.47, ал.1, ал.2 и ал.5 от ЗОП, Декларация за използване или не използване на подизпълнители при изпълнението на поръчката, Документ за гаранция за участие, Декларация за произход на стоката, Надлежно оформен от производителя документ, даващ разрешение за продажба (дистрибуция) на стоките (в случай, че кандидатът не е производител), Декларация за подаване на оферта, Информационен лист.

**Ш.2.2) Икономически и финансови възможности**

Изискуеми документи и информация (когато е приложимо):

Информация за общия оборот и за оборота на стоките, които са обект на поръчката за последните три години.

**Ш.2.3) Технически възможности**

Изискуеми документи и информация (когато е приложимо):

Списък на основните договори за доставки за подобни доставки, изпълнени през последните три години, включително стойностите, датите и получателите, придружен от препоръки за добро изпълнение.

**Ш.2.4) Запазени поръчки (когато е приложимо)**Да  Не 

- Поръчката е ограничена до кандидати - специализирани предприятия или кооперации на лица с увреждания
- Изпълнението на поръчката е ограничено до програми за защита на заетостта на лица с увреждания

**Ш.3) Специфични условия при обществени поръчки за услуги****Ш.3.1) За изпълнението на услугата се изисква определена професия**Да  Не 

Ако да, посочете съответните нормативни разпоредби:

**Ш.3.2) Юридическите лица трябва да посочат имената и професионалната квалификация на персонала си, отговорен за изпълнението на услугата**

Да  Не

**РАЗДЕЛ IV: ПРОЦЕДУРА****IV.1) Вид процедура****IV.1.1) Вид процедура** Открита Ограничена Договаряне Има вече избрани кандидати: Да  Не 

Ако да, посочете имената и адресите на вече избраните кандидати в раздел VI.3) Допълнителна информация

**IV.2) Критерий за оценка на офертите****IV.2.1) Критерий за оценка на офертите**

(моля, отбележете приложимото)

 най-ниска цена

или

 икономически най-изгодна оферта при посочените по-долу показатели (показателите се посочват с тяхната относителна тежест или в низходящ ред на значимост, когато оценяването на относителната тежест не е възможно поради очевидни причини) показатели, посочени в документацията, спецификациите, в поканата за представяне на оферти или за участие в договаряне**Показатели****Тежест****IV.2.2) Ще се използва електронен търг**Да  Не 

Ако да, допълнителна информация за електронния търг (когато е приложимо)

**IV.3) Административна информация****IV.3.1) Идентификационен номер на поръчката, даден от възложителя (когато е приложимо)**

БД АЕЦ Търговия 15001

**IV.3.2) Предишни публикации относно същата поръчка**Да  Не 

Ако да, посочете къде:

 Предварително обявление за ОП. Обявление на профила на купувача

Номер на обявлението в ДВ: \_\_\_\_\_ от \_\_\_\_\_

 Други предишни публикации (когато е приложимо)**IV.3.3) Условия за получаване на документация за участие (спецификации и допълнителни документи) (с изключение на динамична система за доставки)**

Срок за получаване на документация за участие

Дата: 22/01/2009 дд/мм/гггг

Час: 16:00

**Платими документи**Да  Не 

Ако да, цена (в цифри): 120 Валута: BGN

Условия и начин за плащане:

По банков път или в брой в касата на "АЕЦ Козлодуй" ЕАД.

Документацията може да бъде изпратена на кандидата и чрез куриер или по e-mail след изпращане на копие от платежно нареждане на посочения в обявлението факс, данни за издаване на фактура и точен адрес за получаване на документацията. Банковите реквизити са следните: "КТБ", София ЦУ, офис Козлодуй, IBAN:

BG31KORP92201000224001, BIC: KORPBGSF. Получаване на

документацията: на място, по e-mail или чрез куриерска служба за

сметка на кандидата, след изпращане на копие от платечно нареждане на посочения в т.І.1. от обявлението факс и информацията относно: наименование на обекта на поръчката, данни за издаване на фактура, точен адрес и лице за получаване на документацията, телефон и факс. Осигурен е електронен достъп до документацията за участие в процедурата в профила на купувача на адреса, посочен в т.І.1) от обявлението.

**IV.3.4) Срок за получаване на оферти или заявления за участие**

Дата: 22/01/2009 дд/мм/гггг

Час: 16:00

**IV.3.5) Език/ци, на който/които могат да бъдат изготвени офертите или заявленията за участие**

ES DA ET EN IT LT MT PL SK FI  
CS DE EL FR LV HU NL PT SL SV

Друг: Български

**IV.3.6) Срок на валидност на офертите (открита процедура)**

До дата: \_\_\_\_\_

или в месеци: \_\_\_\_\_ или дни: \_\_\_\_\_ (от крайния срок за получаване на оферти)

**IV.3.7) Условия при отваряне на офертите**

Дата: 23/01/2009 дд/мм/гггг

Час: 10:00

Място (когато е приложимо): Управление "Търговско", "АЕЦ Козлодуй" ЕАД

Лица, които могат да присъстват при отварянето на офертите (когато е приложимо) Да  Не 

Лица с представителни функции, съгласно регистрацията на кандидата или надлежно упълномощени от тях представители

**РАЗДЕЛ VI: ДРУГА ИНФОРМАЦИЯ**VI.1) Това представлява периодично възлагане на поръчка (когато е приложимо) Да  Не 

Ако да, прогнозен график за публикуването на следващи обявления:

VI.2) Поръчката е свързана с проект и/или програма, финансирани от фондове на ЕС Да  Не 

Ако да, посочете проекта/програмата:

**VI.3) Допълнителна информация (когато е приложимо)****VI.4) Процедури по обжалване****VI.4.1) Орган, който отговаря за процедурите по обжалване**

Официално наименование

Комисия за защита на конкуренцията

Адрес

бул. "Витоша" № 18

Град

Пощенски код

Държава

София	1000	България
	Телефон 02 9884070	
Електронна поща срсadmin@срс.bg	Факс 02 9884070	
Интернет адрес (URL): www.срс.bg		
<b>Орган, който отговаря за процедурата по медиация (когато е приложимо)</b>		
Официално наименование		
Адрес		
Град	Пощенски код	Държава
	Телефон	
Електронна поща	Факс	
Интернет адрес (URL):		
<b>VI.4.2) Подаване на жалби (моля, попълнете раздел VI.4.2 или при необходимост раздел VI.4.3)</b>		
Уточнете информацията относно крайния срок (крайните срокове) за подаване на жалби:		
<b>VI.4.3) Служба, от която може да бъде получена информация относно подаването на жалби</b>		
Официално наименование АЕЦ Козлодуй ЕАД, Управление "Търговско", Отдел "Обществени поръчки"		
Адрес гр. Козлодуй		
Град Козлодуй	Пощенски код 3321	Държава България
	Телефон 0973 73230	
Електронна поща kkkamenova@npp.bg	Факс 0973 76007	
Интернет адрес (URL): www.kznpp.bg		
<b>VI.5) Дата на изпращане на настоящото обявление</b>		
Дата: 20/12/2008 дд/мм/гггг		

**ПРИЛОЖЕНИЕ А****ДОПЪЛНИТЕЛНИ АДРЕСИ И ЛИЦА ЗА КОНТАКТ**

<b>D) Адреси и лица за контакт, от които може да се получи допълнителна информация</b>
Официално наименование
Адрес

Град	Пощенски код	Държава
За контакти	Телефон	
Лице за контакти		
Електронна поща	Факс	
Интернет адрес (URL):		
<b>II) Адреси и лица за контакт, от които може да се получат документация за участие (спецификации и допълнителни документи) (включително документи за динамична система за доставки)</b>		
Официално наименование		
Адрес		
Град	Пощенски код	Държава
За контакти	Телефон	
Лице за контакти		
Електронна поща	Факс	
Интернет адрес (URL):		
<b>III) Адреси и лица за контакт, на които трябва да бъдат изпратени офертите или заявленията за участие</b>		
Официално наименование		
Адрес		
Град	Пощенски код	Държава
За контакти	Телефон	
Лице за контакти		
Електронна поща	Факс	
Интернет адрес (URL):		

**ПРИЛОЖЕНИЕ Б****ИНФОРМАЦИЯ ОТНОСНО ОБОСОБЕНИ ПОЗИЦИИ**

Обособена позиция: 1 Наименование: Фланелки

**1) Кратко описание**

Съгласно Техническа спецификация, приложение към Документацията.

**2) Код съгласно Класификатора на ОП (CPV)**

	Осн. код	Доп. код (когато е приложимо)
Осн. предмет	35113400	

<p><b>3) Количество или обем</b>          Съгласно Техническата спецификация          Прогнозна стойност, без ДДС (ако е известна)          (в цифри): _____ Валута:          или от: _____ до _____ Валута:</p>
<p><b>4) Информация за начална дата / краен срок за изпълнение (когато е приложимо)</b>          Срок на изпълнение в месеци: _____ или дни _____ (от сключване на договора)          или          начала дата _____          крайна дата _____</p>
<p><b>5) Допълнителна информация</b></p> <hr/> <hr/> <hr/>

(Използвайте това Приложение толкова пъти, колкото е броят на обособените позиции)

## ПРИЛОЖЕНИЕ Б

### ИНФОРМАЦИЯ ОТНОСНО ОБОСОБЕНИ ПОЗИЦИИ

Обособена позиция: 2 Наименование: Гащи

<p><b>1) Кратко описание</b>          Съгласно Техническата спецификация, приложение към Документацията.</p>								
<p><b>2) Код съгласно Класификатора на ОП (CPV)</b></p> <table border="1"> <thead> <tr> <th></th> <th>Осн. код</th> <th>Доп. код (когато е приложимо)</th> </tr> </thead> <tbody> <tr> <td>Осн. предмет</td> <td>35113400</td> <td></td> </tr> </tbody> </table>				Осн. код	Доп. код (когато е приложимо)	Осн. предмет	35113400	
	Осн. код	Доп. код (когато е приложимо)						
Осн. предмет	35113400							
<p><b>3) Количество или обем</b>          Съгласно Техническата спецификация.          Прогнозна стойност, без ДДС (ако е известна)          (в цифри): _____ Валута:          или от: _____ до _____ Валута:</p>								
<p><b>4) Информация за начална дата / краен срок за изпълнение (когато е приложимо)</b>          Срок на изпълнение в месеци: _____ или дни _____ (от сключване на договора)          или          начала дата _____          крайна дата _____</p>								
<p><b>5) Допълнителна информация</b></p> <hr/> <hr/> <hr/>								

(Използвайте това Приложение толкова пъти, колкото е броят на обособените позиции)

## ПРИЛОЖЕНИЕ Б

### ИНФОРМАЦИЯ ОТНОСНО ОБОСОБЕНИ ПОЗИЦИИ

Обособена позиция: 3 Наименование: Чорапи и ръкавици

<p><b>1) Кратко описание</b>          Съгласно Техническата спецификация, приложение към Документацията.</p>
--

<b>2) Код съгласно Класификатора на ОП (CPV)</b>		
	<b>Осн. код</b>	<b>Доп. код (когато е приложимо)</b>
<b>Осн. предмет</b>	35113400	
<b>3) Количество или обем</b> Съгласно Техническата спецификация. Прогнозна стойност, без ДДС (ако е известна) (в цифри): _____ Валута: или от: _____ до _____ Валута:		
<b>4) Информация за начална дата / краен срок за изпълнение (когато е приложимо)</b> Срок на изпълнение в месеци: _____ или дни _____ (от сключване на договора) или начала дата _____ крайна дата _____		
<b>5) Допълнителна информация</b>		

(Използвайте това Приложение толкова пъти, колкото е броят на обособените позиции)





## **“АЕЦ Козлодуй” ЕАД, гр.Козлодуй**

### **ПЪЛНО ОПИСАНИЕ НА ОБЕКТА НА ПОРЪЧКАТА КЪМ ПРОЦЕДУРА НА ДОГОВАРЯНЕ С ОБЯВЛЕНИЕ С ОБЕКТ: “Доставка на работно облекло за ЗСР”**

#### **1. Въведение:**

Работното облекло е предназначено за употреба в Контролираната зона на “АЕЦ Козлодуй” ЕАД.

#### **2. Цел на поръчката:**

Да осигури на звената заявители нужното количество работно облекло, необходимо за обезпечаване нормалната експлоатация и ремонтните работи в Контролираната зона на “АЕЦ Козлодуй” ЕАД.

#### **3. Място на изпълнение:**

“АЕЦ Козлодуй” ЕАД, гр.Козлодуй

#### **4. Вид и количество:**

Характеристики и количества – съгласно техническата спецификация, приложена в документацията за участие.

#### **5. Срок на изпълнение:**

Доставките трябва да се извършват поетапно, до 10 дни след писмена поръчка от Възложителя, до изчерпване на целия обем на договора.

Срок на изпълнение на договора – 1 година.

#### **6. Изисквания за качество:**

Работното облекло трябва да отговаря на изискванията посочени в техническата спецификация..

#### **7. Мостри:**

1. Участниците трябва да представят в техническата си оферта по 2 бр. мостри фланелки дълъг и къс ръкав от най-големия размер и по 2 бр. мостри гащи дълъг и къс крачол от най-големия размер посочен в техническата спецификация, като едната от тях ще бъде тествана от възложителя. От ръкавиците и чорапите са необходими по един брой мостри.

2. Мострите на отстранените и не класираните на първо място участници ще бъдат върнати след изтичане на срока на обжалване на процедурата, а на класираните на първо място кандидати, ще бъдат задържани за съпоставка при извършването на входящия контрол при доставката и ще бъдат приспаднати от последното доставено количество по договора.

#### 8. Приемане:

При приемане на стоката Възложителят извършва входящ контрол и изготвя протокол.

Изготвили:

1. Ръководител с-р "СБО", ЕП1:

  
Милена Илчовска

2. Ръководител с-р "СБО", ЕП2:

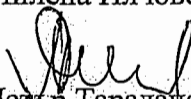
  
Петър Таралански

3. Гл. Инспектор ТБ, с-р "ТБ", Б и К:

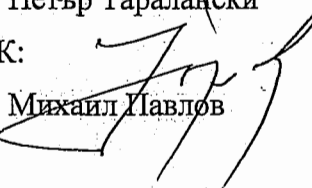
  
Михаил Павлов



# **“АЕЦ Козлодуй” ЕАД, гр.Козлодуй**

## **ТЕХНИЧЕСКА СПЕЦИФИКАЦИЯ**

Към документация за възлагане на обществена поръчка с обект:

### **“Доставка на работно облекло за ЗСР”**

<b>№ по ред</b>	<b>ID</b>	<b>Наименование</b>	<b>Общо к-во</b>	<b>М. Ед.</b>
<b>I.</b>		<b>Първа обособена позиция - фланелки</b>		
1.	71560	Фланелка къс ръкав срещу радиоактивно замърсяване (За ЗСР) ИД № 071001 на ЛПС №54;	7920	Бр.
2.	71563	Фланелка къс ръкав срещу радиоактивно замърсяване (За ЗСР) ИД № 071001 на ЛПС №56;	12600	Бр.
3.	71564	Фланелка къс ръкав срещу радиоактивно замърсяване (За ЗСР) ИД № 071001 на ЛПС №58;	13680	Бр.
4.	15644	Фланелка дълг ръкав срещу радиоактивно замърсяване (за ЗСР), ИД № 071002 на ЛПС, №50	630	Бр.
5.	71553	Фланелка дълг ръкав срещу радиоактивно замърсяване (За ЗСР) ИД № 071002 на ЛПС №52;	600	Бр.
6.	71554	Фланелка дълг ръкав срещу радиоактивно замърсяване (За ЗСР) ИД № 071002 на ЛПС №54;	7400	Бр.
7.	71555	Фланелка дълг ръкав срещу радиоактивно замърсяване (За ЗСР) ИД № 071002 на ЛПС №56;	9990	Бр.
8.	71556	Фланелка дълг ръкав срещу радиоактивно замърсяване (За ЗСР) ИД № 071002 на ЛПС №58;	12950	Бр.
<b>II.</b>		<b>Втора обособена позиция - гащи</b>		
1.	71572	Гащи дълг крачол срещу радиоактивно замърсяване (За ЗСР);тип ИД №071003 на ЛПС №50;	300	Бр.
2.	71573	Гащи дълг крачол срещу радиоактивно замърсяване (За ЗСР);тип ИД №071003 на ЛПС №52;	580	Бр.
3.	71574	Гащи дълг крачол срещу радиоактивно замърсяване (За ЗСР)тип; ИД №071003 на ЛПС №54;	6270	Бр.
4.	71575	Гащи дълг крачол срещу радиоактивно замърсяване (За ЗСР);тип ИД №071003 на ЛПС №56;	8740	Бр.

5.	71576	Гащи дълъг крачол срещу радиоактивно замърсяване (За ЗСР);тип ИД №071003 на ЛПС №58;	11970	Бр.
6.	15642	Гащи къс крачол срещу радиоактивно замърсяване (за ЗСР), ИД №071004 на ЛПС, №50	500	Бр.
7.	71566	Гащи къс крачол срещу радиоактивно замърсяване (За ЗСР) ИД №071004 на ЛПС №54;	5890	Бр.
8.	71570	Гащи къс крачол срещу радиоактивно замърсяване (За ЗСР);тип ИД №071004 на ЛПС №56;	7750	Бр.
9.	71571	Гащи къс крачол срещу радиоактивно замърсяване (За ЗСР);тип ИД №071004 на ЛПС №58;	9610	Бр.
<b>III.</b>		<b>Трета обособена позиция – чорапи и ръкавици</b>		
1.	15645	Чорапи срещу радиоактивно замърсяване (за ЗСР), ИД № 071005 на ЛПС	72750	чф.
2.	15607	Ръкавици с 5 пръста, бели срещу радиоактивни замърсявания ид № 050123 на ЛПС	121850	чф.

### Технически характеристики на артикулите:

1.Изделията трябва да отговарят напълно на "Правила за определяне на изискванията към защитното облекло срещу радиоактивни замърсявания"- ДОД.ТВ.ПБЛ.616/01 на "АЕЦ Козлодуй" ЕАД, посочени в Приложение -1 към настоящата документация.

2.Маркировка на бельото -фирмен знак и лого на "АЕЦ Козлодуй" ЕАД- поставен горе в средата под бието на гърба на фланелките и горе под ластика на гащите, нанесен с трайна текстилна боя с ориентировъчни размери съгл.Приложение - 2 към настоящата техн. Спецификация.

3.Върху всяка мостра трябва да бъде здраво пришит отделно от етикета за състава, и тъканта на плата, ръста и размера, друг текстилен етикет или траен надпис, на който да са написани името на кандидата, номера и наименованието на обособената позиция, номера и наименованието на позицията, съгласно номерата и наименованията от обобщената количествена спецификация;

### Забележка:

1.Участниците трябва да представят в техническата си оферта по 2 бр. мостри фланелки дълъг и къс ръкав от най-големия размер и по 2 бр.мостри гащи дълъг и къс крачол от най-големия размер посочен в техническата спецификация, като едната от тях ще бъде тествана от възложителя.От ръкавиците и чорапите са необходими по един брой мостри.

2.Мострите на отстранените и не класираните на първо място участници ще бъдат върнати след изтичане на срока на обжалване на процедурата, а на

класираните на първо място кандидати, ще бъдат задържани за съпоставка при извършването на входящия контрол при доставката и ще бъдат приспаднати от последното доставено количество по договора.

**Приложение -1-** "Правила за определяне изискванията към защитното облекло срещу радиоактивни замърсявания"

**Приложение -2-** Маркировка на бельото

**Изготвили:**

Р-л с-р "СБО", ЕП1:

  
Мирена Илчовска

Р-л с-р "СБО", ЕП2:

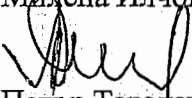
  
Петър Таралански

**За количествата :**

Специалист "Маркетинг" :

  
Цветелина Йотова

## **ПРИЛОЖЕНИЕ - 1**

### **1. ПРЕДНАЗНАЧЕНИЕ И ОБЩИ ИЗИСКВАНИЯ**

1.1 Защитно облекло (гащеризон, боне и ръкавици) и бельо (фланелки, гащи и чорапи) са предназначени да защитават от радиоактивно замърсяване тялото на работещите в среда с йонизиращи лъчения, в КЗ.

1.2 Облеклото трябва да бъде удобно, функционално, ергономично издържано в съвременен дизайн и според изискванията на т.4 от БДС EN 340.

1.3 Използуваните материали за изработката им трябва да подсигурият:

1.3.1 Достатъчна защита на тялото от обкръжаващата среда, в съответствие с действащите в страната норми за радиоактивно замърсяване.

1.3.2 Достатъчна термоустойчивост - да не се стопяват при допир с предмети и частици с температура до 100 °С. Облеклото няма да се ползва в пожароопасна среда.

1.3.3 Статично електричество - няма специални изисквания към отвеждането на електрическите заряди.

1.3.4 Антиалергичност - бельото задължително да е от материал 100% памук.

1.3.5 Минимална свиваемост след многократно пране – съгласно т. 5.3 на БДС EN 340.

1.4 Цвят на всички артикули - бял.

## **2. СПЕЦИФИЧНИ ТЕРМИНИ И ОПРЕДЕЛЕНИЯ**

**2.1 Контролирана зона "КЗ"** - помещения, здания или съоръжения, където е възможно въздействие върху персонала на външно излъчване, замърсяване на въздушната среда от радиоактивни газове и аерозоли замърсяване на повърхностите на строителните конструкции и оборудването с радионуклиди или радиоактивни вещества.

**2.2 Радиоактивно замърсяване** - наличие на радиоактивни вещества в материали или на повърхността им, в тялото на човека или на неговата повърхност или на друго място, където наличието на тези вещества е нежелателно или може да бъде опасно.

**2.3 Дезактивация на защитното облекло** - отстраняване на радиоактивното замърсяване по механичен или физикохимичен начин с цел прекратяване действието му като потенциален източник на външно и вътрешно облъчване.

**2.4 Защитно облекло** - специално изработено облекло за защита от радиоактивно замърсяване телата на работещите в среда с източници на йонизиращи лъчения.

## **3. ТРИКОТАЖНО БЕЛЪО**

Под защитното облекло се носи бельо, което осигурява допълнителна защита срещу потенциалната възможност върху открита повърхност от тялото да попадне радиоактивно замърсяване.

### **3.1. Асортимент**

3.1.1. Мъжка фланела къс ръкав.

3.1.2. Мъжка фланела дълъг ръкав - реглан.

3.1.3. Мъжки гащи дълъг крачол.

3.1.4. Чорапи.

3.1.5. Ръкавици.

3.2. Работното бельо се изработва от кръглоплетен трикотажен плат **100%** памук.

3.2.1 Плетка.

- щрик 1:1 и 2:2;

- гладка (само за ръкавици, чорапи и терлици).

3.2.2. Маса  $\text{г/м}^2$  - минимално  $160 \text{ г/м}^2$ .

3.2.3. Цвят - избелено бял.

3.3. Конфекционирание на бельото.

Трикотажното бельо се конфекционира със следните видове машини:

1 - биетарка;

2 - покривна;

3 - права;

4 - оверлог - затваряне и съединяване на всички

шевовете.

Съгласно сх. 3-1

3.3.1. Основни размери – процедурите за измерване и означаване на размерите трябва да са съгласно EN 13402.

3.3.2. Окачествяване – защитното облекло трябва да отговаря на изискванията на т.4 от БДС EN 340.

3.3.3. Маркировка-защитното облекло трябва да отговаря на изискванията на т.7 от БДС EN 340.

3.3.4. Приемането на бельото става по партии; придружени със сертификат за качество за съответствие.

#### **4. УСЛОВИЯ ЗА УПОТРЕБА НА ОБЛЕКЛАТА ПРИ ЕКСПЛОАТАЦИЯ**



4.1 При експлоатацията да се избягват контакти с остри предмети, киселини, силно нагreti повърхности, тоководещи части под напрежение.

4.2 Употребата на облеклата се регламентира с вътрешни правила и инструкции на АЕЦ "Козлодуй".

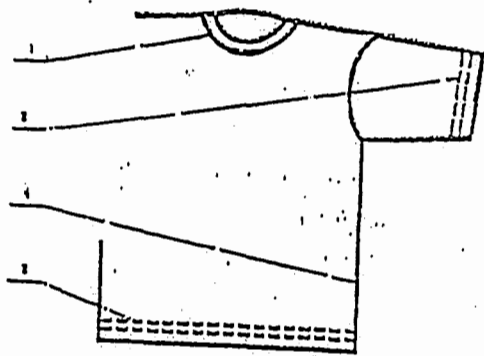

3.1.1

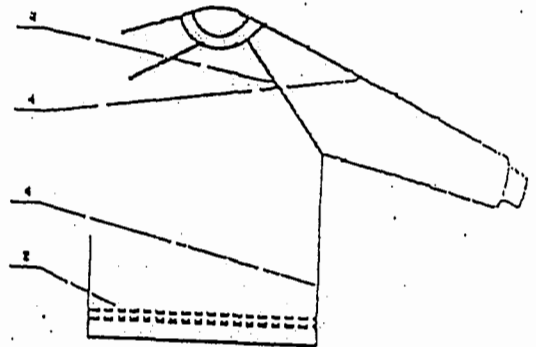

3.1.2

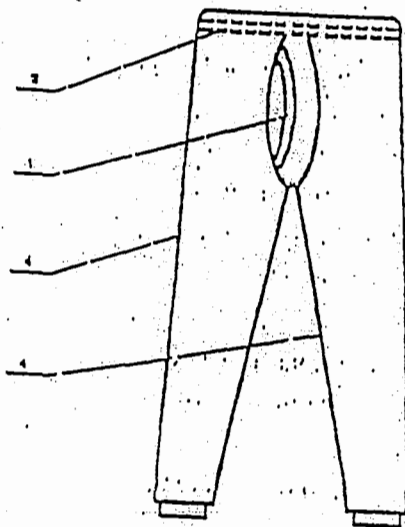

3.1.3

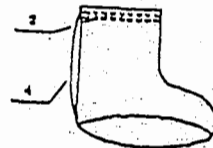

3.1.4

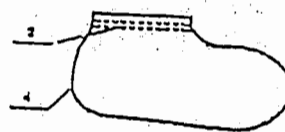

3.1.6

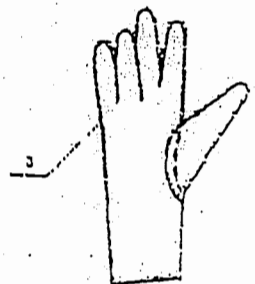

3.1.5

- 1. Бистарка машини
- 2. Покривни машини
- 3. Права машина
- 4. Оверлог машини

Схема 3 - 1

**ПРИЛОЖЕНИЕ – 2**

**ОРИЕНТИРОВЪЧЕН ОБРАЗЕЦ НА ПРАВОЪГЪЛЕН ПЕЧАТ**  
с р-ри 30/50 мм нанесен с трайна текстилна боя

**ЗА АРТИКУЛИ:**

- Фланела къс и дълъг ръкав;
- Гащи къс и дълъг крачол;

**“А Е Ц К О З Л О Д У Й” Е А Д**

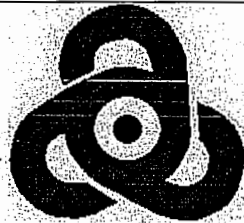

**ФИРМА- ПРОИЗВОДИТЕЛ; ДАТА НА  
ПРОИЗВОДСТВО**



# “АЕЦ КОЗЛОДУЙ” ЕАД, гр.Козлодуй

УТВЪРДИЛ,  
ДИРЕКТОР “ПРОИЗВОДСТВО”  
КИРИЛ НИКОЛОВ



20.12.08

СЪГЛАСУВАЛ,  
ДИРЕКТОР „Ф и Б”



19 12 08 ГЕОРГИ КИРКОВ

## МЕТОДИКА

за определяне на комплексната оценка на офертите,  
подадени за участие в процедура на договаряне с обявление  
с обект: “Доставка на работно облекло за ЗСР”

### 1.Общи условия

1.1.За разглеждане на постъпилите заявления и оценка на оферти Възложителят назначава със заповед комисия, по реда на гл. III, раздел V от ЗОП, за провеждане на процедурата за възлагане на обществена поръчка, като определя нейния състав и резервни членове.

1.2.Комисията се назначава след изтичане на срока за приемане на заявленията. При промяна на датата и часа на отваряне на заявленията, кандидатите се уведомяват писмено.

1.3.Срокът за приключване на работата на комисията по т.1, се определя от Възложителя в заповедта, който не може да бъде по-дълъг от срока на валидност на офертите.

1.4.Членовете на комисията и консултантите към нея са длъжни да пазят в тайна обстоятелствата, които са узнали във връзка със своята работа в комисията.

1.5.Назначената по т.1 комисия от Възложителя започва работа след получаване на списъка с кандидатите и представените заявления.

1.6.Членовете на комисията и консултантите подписват и представят на възложителя декларация, съгласно чл.35, ал. 3 от ЗОП.

### 2.Разглеждане на заявленията и подбор на кандидатите

2.1.Комисията отваря пликовете със заявленията на кандидатите в деня, мястото и часа определени в обявлението, по реда на постъпването им. При отварянето могат да присъстват упълномощени представители на кандидатите, участващи в процедурата.

2.2.Комисията проверява наличието и съответствието на документите от заявленията с изискванията на т.2.2. от Указанията в настоящата документация и чл.77 ал.3 – 5 от ЗОП.

2.3.Комисията разглежда постъпилите заявления и извършва подбор на кандидатите въз основа на представените съгласно обявлението документи за тяхното икономическо и финансово състояние, техническата им възможност и/или квалификация за изпълнение на обществената поръчка.

2.4.Комисията съставя протокол за резултатите от подбора, след което Възложителя обявява с решение кандидатите, които ще бъдат поканени за участие в договарянето.

2.5.Възложителя изпраща едновременно на всички определени кандидати писмени покани за участие в договарянето.

### **3.Разглеждане на офертите и водене на преговори с кандидатите**

3.1.Комисията започва работа след получаване на списъка с участниците и представените оферти.

3.2.Комисията отваря пликовете с офертите на участниците в деня, мястото и часа определени в поканата за участие в процедурата, по реда на постъпването им. Участниците или упълномощени от тях лица могат да присъстват при отварянето. При отваряне на офертите най-малко трима от членовете на комисията подписват плика с ценовата оферта и всички приложения на участника, които комисията ще оценява съгласно обявените критерии.

3.3.Комисията уведомява допуснатите до участие в процедурата участници за мястото, деня и часа на отваряне на ценовите оферти. Участниците или упълномощени от тях лица могат да присъстват при отварянето и обявяването на предложените цени.

3.4.Комисията проверява:

3.4.1.наличието на всички изисквани от възложителя документи;

3.4.2.съответствието на техническите оферти с предварително обявените в техническото задание условия от възложителя.

3.5.Комисията може по всяко време да проверява заявените от участниците данни, както и да изисква писмено представяне в определен срок на допълнителни доказателства за обстоятелствата, посочени в офертата.

3.6.Комисията отстранява от участие в процедурата участник, който е представил оферта, която е непълна или не отговаря на предварително обявените условия на възложителя или е представил оферта, която не отговаря на изискванията на чл. 57, ал.2 от ЗОП.

3.7.Комисията провежда договарянето с поканените участници за определяне на клаузите на договора съгласно обявените изисквания.

3.8.Направените предложения и постигнатите договорености с всеки участник се отразяват в отделен протокол, който се подписва от членовете на комисията и от участника.

**4.Показатели за оценка на офертата и относителната им тежест в комплексната оценка.**

4.1.Показатели за оценка на техническата оферта

- **качество и експлоатационна годност на представените мостри** **Кт =0,40;**
- **срок на доставка след писмена заявка** **Кт =0,10;**

4.2.Показатели за оценка на предлаганата цена

- **цена** **Кт = 0,50.**

### **5.Принципи и методи за оценяване на офертите**

5.1 Оценяването се извършва за всяка обособена позиция поотделно.

5.2.При оценка на постъпилите оферти първо се оценява техническата част на офертата, след това финансовата и накрая двете оценки се обединяват в една комплексна оценка.

5.3.Оценката се извършва на базата на определени **показатели**. Определени в раздел 4 на тази методика. Показателите могат да имат минимална стойност 1 и максимална 100.

5.4.Показателите за оценка могат да бъдат:

5.4.1.Степенни - със стойност **от 1 до 100 точки** – използват се степенна оценка на офертите (Отлично – 90 до 100 т.; Много добро – 80 до 89 т.; Добро – 60 до 79 т.; Удовлетворително – 1 до 59 т.).

5.4.2.При оценката на офертата комисията ще използва предоставената от Участника информация в заявлението за участие в процедурата, техническата и финансова оферта.

### **6.Техническа оценка (Тп)**

6.1.До техническа оценка се допускат участниците, които са представили оферти, отговарящи на предварително обявените условия (изисквания на ЗОП и документация за участие в процедурата).

6.2. Оценката на техническите оферти се извършва от членовете на комисията, в съответствие с приетите показатели за оценка и тяхната тежест, и се отразява в таблицата-лист за индивидуална оценка.

6.3. Техническа оценка **не правят** членовете на комисията, които не участват в нея като технически специалисти. В своите таблици те попълват усреднената техническа оценка, изчислена като средно-аритметично от оценките на останалите членове /технически специалисти/ на комисията.

6.4. Оценката се записва в съответната графа на таблицата-лист за индивидуална оценка, умножава се по коефициента за тежест за съответния показател /Кт/ и полученият резултат се записва в съответната графа.

6.5. Показателите за оценка на техническата оферта се изчисляват, както следва:

▪ **“качество и експлоатационна годност на представените мостри”**

Едната от представените мостри на участника се тества на многократно изпиране в спецперални. По висока оценка получава участник представил мостри, които след тестване (многократно изпиране в спецперални) са с най-малко отклонение от първоначалния си вид (размери, цвят, плътност на материята и др.). За резултатите от изпирането /тестването/ се съставя протокол, в който се описва наименованието на артикула, размерите преди изпирането, брой на изпиранията /в случая три изпирания/, размери след изпиранията, разликата, свиваемостта по отделните размери, средната свиваемост за артикула и температурата при която е станало изпирането, според указанията на производителя.

▪ **“срок на доставка след писмена заявка”**

По висока оценка получава участник предложил по къс срок на доставка. Извършва се преглед на информацията представена в техническата оферта.

## 7. Финансова оценка (Фп)

7.1. Към оценка на предлаганата цена се преминава след приключване на техническата оценка.

7.2. Финансовите оферти се проверяват, за да се установи, че са подготвени и представени в съответствие с изискванията на документацията за участие в процедурата.

7.3. Констатираните аритметични грешки се отстраняват при спазване на следните правила:

7.3.1. При различия между сумите, изразени с цифри и думи, за вярно се приема словесното изражение на сумата.

7.3.2. Когато общата цена не съответства на произведението от единичната цена и количеството, за вярно се приема единичната цена и общата съответно се коригира.

7.4. Показателят **“предлагана цена”** се изчислява по формулата:

$$P_n = P_{\min} / P_i * 100, \text{ където}$$

$P_n$  е оценката на n-тата предлагана цена,

$P_{\min}$  е най-ниската предлагана цена,

$P_i$  е i-тата предлагана цена.

7.5. Оценката се записва в съответната графа на таблицата-лист за индивидуална оценка, умножава се по коефициента за тежест за съответния показател /Кт/ и полученият резултат се записва в съответната графа.

## 8. Комплексна оценка (К<sub>Σ</sub>)

8.1. Обединяване на оценките на техническите и финансовите оферти.

След определяне на оценките по показателите, те се умножават по съответните им коефициенти на тежест и се сумират, както следва:

$$K_{\Sigma} = \text{Показател}_1 \cdot K_{T1} + \text{Показател}_2 \cdot K_{T2} + \dots + \text{Показател}_n \cdot K_{Tn}$$

$K_{\Sigma}$  е комплексна оценка на n-тата оферта, където  $K_{\Sigma} \leq 100$

Показател<sub>1..n</sub> е оценката по съответния показател за оценка,

$K_{T1..Tn}$  е коефициента за тежест за съответния показател.

$$K_{T1} + K_{T2} + \dots + K_{Tn} = 1$$

8.2. Всеки член на комисията нанася комплексната оценка  $K_{\Sigma}$ , изчислена от него, в съответната графа на таблицата-лист за индивидуална оценка.

8.3. Председателят на комисията, на основание попълнените таблици-лист за индивидуална оценка на всеки член на комисията, попълва таблица-лист за окончателна оценка. В нея нанася изчислените от членовете на комисията индивидуални оценки  $K_{\Sigma}$  и изчислява общата средноаритметичната оценка  $E_n$  /на сумата от общите оценки  $K_{\Sigma}$  на всеки от членовете на комисията, за всеки от участниците, разделена на броя на членовете на комисията/.

### **9. Крайно класиране на участниците**

9.1 Крайното класиране на участниците се извършва по обособени позиции, според величината на средноаритметичната оценка  $E_n$ , получена от всеки от допуснатите до класиране за съответната обособена позиция участници.

9.2 На първо място в класирането за обособената позиция се класира участникът получил най-висока оценка при оценяването по съответната обособена позиция.

9.3 От участници в процедурата, получили еднаква средноаритметична оценка, по-напред се класира този, когото повече от половината от членовете на комисията са класирали на по-предно място в индивидуалните си оценки.

9.4 След приключване на договарянето с поканените участници и оценката на окончателните оферти, комисията изготвя доклад до Възложителя, в който му предлага класиране на участниците, по отделните обособени позиции на техническата спецификация.

9.5 В случай, че един участник бъде определен за Изпълнител по повече от една обособена позиция, Възложителят ще сключи един договор с този участник. Договорът ще включва всички обособени позиции, за които участникът е определен за Изпълнител.

.....  
/пълно наименование на участника, търговски адрес, телефон и факс, ИН и ИН по ЗДС/

До

“АЕЦ Козлодуй” ЕАД  
гр. Козлодуй

## О Ф Е Р Т А

за участие в процедура на договаряне с обявление с обект:  
“Доставка на работно облекло за ЗСР”

### УВАЖАЕМИ ГОСПОДА,

След запознаване с всички документи и образци от документацията за участие в процедурата, предлагаме да изпълним настоящата обществена поръчка в съответствие с изискванията на документацията за сумата посочена в Предлагана цена, която е неразделна част от офертата.

Ако бъдем избрани за Изпълнител на обществената поръчка ние сме съгласни при подписване на договора да представим парична/банкова (*ненужното се зачертава*) гаранция за изпълнение на задълженията по договора в размер на 5 % от стойността на договора.

Ние сме съгласни валидността на нашата оферта да бъде 90 календарни дни от датата на отваряне на офертата и ще остане обвързваща за нас, като може да бъде приета по всяко време преди изтичане на този срок.

До подготвянето на официален договор, тази оферта заедно с писменото приемане от Ваша страна и известие за сключване на договор ще формират обвързващо споразумение между двете страни.

Нашата оферта включва:

### I. Техническа оферта

I.1. Спецификация на работното облекло /по образец/ за доставка с включени наименования, описание, произход, стандарт и др., които трябва да бъдат специфицирани в съответствие с изискванията на техническата спецификация

I.2. Инструкция на Български език с информация за съхраняване, употреба, изпиране, и дезинфекция. Препаратите за изпиране и дезинфекция, препоръчани от производителя, не трябва да имат вреден ефект върху работното облекло и ползвателя, когато са приложени според Инструкции за обличане, употреба, закрепване, събличане и съхранение.

I.3. Документи/информация доказващи, че използваните материали за изработка на работното облекло подsigуряват:

- достатъчна защита на тялото от обкръжаващата среда, в съответствие с действащите в страната норми за радиоактивно замърсяване;
- достатъчна здравина и издръжливост при многократно изпиране и дезактивация;
- достатъчна термоустойчивост;
- антиалергичност;
- минимална свиваемост след многократно дезактивация по механичен или физикохимичен начин в промишлени спецперални.



I.4. Протоколи за изпитване съгласно Правилата за определяне на изискванията към защитното облекло срещу радиоактивни замърсявания, издадени от акредитирана изпитвателна лаборатория.

I.5. Декларация за съответствие на предлаганите специални работни облекла и използваните материали, удостоверяващи, че стоката отговаря на изискванията на тази документация, издадени от Производителя.

I.6. Техническа спецификация за производство на специално работно облекло.

I.7. Каталогни или проспектни материали /без указана ценова информация/.

I.8. Списък на документацията съпровождаща стоката при доставката.

I.9. Участниците трябва да представят в техническата си оферта по 2 бр. мостри фланелки дълъг и къс ръкав от най-големия размер и по 2 бр. мостри гащи дълъг и къс крачол от най-големия размер посочен в техническата спецификация, като едната от тях ще бъде тествана от възложителя. От ръкавиците и чорапите са необходими по един брой мостри.

I.10. Друга информация /ако Участника смята за необходимо да представи/.

## **II. Предлагана цена**

II.1. Ценова таблица /по образец/

II.2. Попълнен и парафиран проект на договор /по образец/

II.3. Предложение за изменение и/или допълнение на клаузите на проекта на договор, ако има такива.

## **ПОДПИС и ПЕЧАТ:**

\_\_\_\_\_ (име и фамилия)

\_\_\_\_\_ (дата)

\_\_\_\_\_ (длъжност на управляващия/представяващия участника)

\_\_\_\_\_ (наименование на участника)

наименование на участника /  
**СПЕЦИФИКАЦИЯ - ЗА ОБОСОБ. ПОЗИЦИЯ № \_\_\_\_\_**

към Оферта за участие в обществена поръчка с обект "Доставка на работно облекло за ЗСР"

№	Технически изисквания на възложителя			Технически данни и характеристики на стоките, които се предлагат от участника								
	ВАН Обект	Наименование	Описание/ Технически изисквания	М. ед. (бр.)	Количество	Наименование, тип, марка и описание на вида и характеристиките	Мед. (бр.)	Количество	Производител/ Страна на произход	Стандарт	Приложен каталог	Поз. по Забележка
1	2	3	4	5	6	7	8	9	10	11	12	13
1.1			СЪГЛ. ТС в ДОКУМЕНТАЦИЯТА									
1.2												
..												

**I. Срокове на годност, съгл. инструкцията на производителя:**

- I.1 при съхранение в склад: \_\_\_\_\_ месеца, от приемане на доставката
- I.2 от пускане в употреба: \_\_\_\_\_ месеца

**II. Срок за извършване на частичната доставка след заявка:** \_\_\_\_\_ календарни дни от заявката от възложителя

**III. Документи-приложения към Техническата оферта:**

- III.1
- ...

Забележка:  1. За всяка Обособена позиция се изготвя отделна Спецификация по настоящия образец

**ПОДПИС И ПЕЧАТ:**

\_\_\_\_\_ (име и фамилия)

\_\_\_\_\_ (длъжност на управляващия/представяващия участника)

\_\_\_\_\_ (дата)

## УКАЗАНИЯ

### За подготовка на заявлението и на офертата

#### 1. Общи условия

1.1. Редът и условията, при които ще се определи изпълнител на обществената поръчка са съгласно Закона за обществените поръчки (ЗОП). Процедурата за възлагане на обществената поръчка дава равни възможности за участие на всички кандидати/участници, отговарящи на изискванията на възложителя.

1.2. При изготвяне на заявлението или офертата всеки кандидат или участник трябва да се придържа точно към обявените от възложителя условия.

1.3. До изтичането на срока за подаване на заявленията или офертите всеки кандидат или участник в процедурата може да промени, допълни или да оттегли заявлението или офертата си.

1.4. Всеки кандидат или участник в процедура за възлагане на обществена поръчка има право да представи само едно заявление и само една оферта.

1.5. Кандидатите/Участниците са длъжни да съблюдават сроковете и условията, посочени в обявлението и документацията за участие в процедурата на договаряне с обявление.

1.6. Кандидатите/Участниците нямат право да използват документ или информация от документацията за участие в процедурата за цели различни от подготовката на заявлението и офертата за срока на подготовката им и до 5 /пет/ години след това.

#### 2. Подготовка на заявлението за участие в процедурата

*„Кандидат“ е физическо или юридическо лице, което е подало заявление за участие в процедура на договаряне с обявление, както и техни обединения.*

2.1. Всеки кандидат, който е закупил документация за участие в процедурата може да подаде заявление за участие в предварителния подбор в срока посочен в т.IV.3.4) от обявлението.

2.2. Заявлението за участие в предварителния подбор трябва да съдържа:

**2.2.1. Списък на документите**, съдържащи се в заявлението, подписан от лице с представителни функции. Документът се представя в оригинал.

**2.2.2. Документ за регистрация на кандидата**, когато е юридическо лице или документ за самоличност, когато е физическо лице. Документът се представя заверен с гриф “Вярно с оригинала”, свеж печат и подпис от лице с представителни функции.

**2.2.3. Удостоверение за актуално състояние**, а чуждестранните юридически лица – съответен еквивалентен документ, издаден от съдебен или административен орган в държавата, в която са установени. Документът следва да е с дата на издаване, предшестваща отварянето на заявлението, не по-късно от **3 месеца**. Документът се представя в оригинал или заверено копие с гриф “Вярно с оригинала”, свеж печат и подпис от лице с представителни функции.

**2.2.4. Декларация за отсъствие на обстоятелствата по чл.47, ал.1 от ЗОП.** Декларацията се подписва задължително от лице с представителни функции. Документът се изготвя по приложения образец на Декларация към настоящата документация и се представя в оригинал.

Кандидатите са длъжни да уведомяват възложителя за всички настъпили промени в обстоятелствата по чл.47, ал.1 от ЗОП в 7-дневен срок от настъпването им.

**2.2.5. Декларация за отсъствие на обстоятелствата по чл.47, ал.2 от ЗОП**, посочени от възложителя в обявлението за обществена поръчка. Декларацията се подписва задължително от лице с представителни функции. Документът се изготвя по приложения образец на декларация към настоящата документация и се представя в оригинал.

Кандидатите са длъжни да уведомяват възложителя за всички настъпили промени в обстоятелствата по чл. 47, ал. 2 ЗОП в 7-дневен срок от настъпването им.

**2.2.6. Декларация за отсъствие на обстоятелствата по чл.47, ал.5 от ЗОП.** Декларацията се подписва задължително от лице с представителни функции. Документът се изготвя по приложения образец на декларация към настоящата документация и се представя в оригинал.

Кандидатите са длъжни да уведомяват възложителя за всички настъпили промени в обстоятелствата по чл. 47, ал. 5 ЗОП в 7-дневен срок от настъпването им.

**2.2.7. Доказателства за икономическото и финансовото състояние по чл.50 от ЗОП**, посочени от възложителя в обявлението за обществена поръчка:

2.2.7.1. Информация за общия оборот и за оборота на стоките, които са обект на поръчката, за последните три години в зависимост от датата, на която кандидатът е учреден или е започнал дейността си.

Документите се представят в оригинал и се подписват задължително от лице с представителни функции.

**2.2.8. Доказателства за техническите възможности и/или квалификация по чл.51 от ЗОП,** посочени от възложителя в обявлението за обществена поръчка:

2.2.8.1. Списък на основните договори за подобни доставки, изпълнени през последните три години, включително стойностите, датите и получателите, придружен от препоръки /референции/ за добро изпълнение. Документът се подписва задължително от лице с представителни функции и се представя в оригинал;

**2.2.9. Декларация за използване или не използване на подизпълнители при изпълнението на поръчката.** При участие на подизпълнители, в декларацията се посочва и дела на тяхното участие. Декларацията се подписва задължително от лице с представителни функции и се представя в оригинал.

2.2.10. Декларация от подизпълнителя за съгласие да участва като такъв при изпълнението на обществената поръчка с обект: **“Доставка на работно облекло за ЗСР”**. Декларацията се подписва задължително от лице с представителни функции и се представя в оригинал.

1.1.1.1. Документите по т. 2.2.1. до 2.2.8. се представят за всеки от подизпълнителите, посочени в декларацията по т. 2.2.9.

1.1.1.2. Когато кандидат в процедурата е обединение, което не е юридическо лице, документите по т. 2.2.1. до 2.2.8. се представят от всяко физическо или юридическо лице, включено в обединението.

1.1.2. **Документ за гаранция за участие.** Кандидатът представя гаранция за участие в размера, указан в т. III.1.1) от обявлението в една от следните форми:

1.1.2.1. парична сума, внесена по следните банкови реквизити КТБ София ЦУ, офис гр. Козлодуй, IBAN: BG31 KOPB 9220 1000 2240 01, BIC: KOPBGSF, клон Враца с титуляр **“АЕЦ Козлодуй” ЕАД** или в брой в касата на **“АЕЦ Козлодуй” ЕАД**, за процедура на договаряне с обявление с обект: **“Доставка на работно облекло за ЗСР”**. Документът се представя в оригинал или заверено копие с гриф **“Вярно с оригинала”**, свеж печат и подпис от лице с представителни функции.

1.1.2.2. банкова гаранция (неотменима) със срок на валидност 120 дни. Документът се изготвя по приложения образец на банкова гаранция към настоящата документация и се представя в оригинал.

**2.2.12. Декларация за произход на стоката.**

Декларацията се подписва задължително от лице с представителни функции и се представя в оригинал.

**2.2.13. Надлежно оформен от производителя документ, даващ разрешение за продажба (дистрибуция) на стоките** (в случай, че кандидатът не е производител). Документът се представя заверен с гриф **“Вярно с оригинала”**, подпис и свеж печат от лице с представителни функции.

**2.2.14. Декларация за подаване на оферта.**

Документът се изготвя по приложения образец на декларация към настоящата документация и се представя в оригинал.

**2.2.15. Информационен лист.**

Документът се изготвя по приложения образец към настоящата документация и се представя в оригинал.

2.3. Изисквания за представяне на заявлението.

2.3.1. Желателно е заявлението да бъде поставено в папка и подредено по реда, посочен в т. 2.2 от настоящите указания.

2.3.2. Когато кандидатът в процедура е чуждестранно физическо или юридическо лице, както и техни обединения, заявлението се подава на български език. Документът по т. 2.2.2 се представя в легализиран превод, а останалите документи, които са на чужд език, се представят и в превод. Ако кандидатът е обединение, документите се представят за всеки от участниците в него.

2.3.3. Заявлението се представя в запечатан непрозрачен плик от кандидата или от упълномощен от него представител лично или по пощата с препоръчано писмо с обратна разписка на адрес: гр. Козлодуй, "АЕЦ Козлодуй" ЕАД, Централно деловодство. Върху плика кандидатът посочва адрес за кореспонденция, телефон и по възможност факс и електронен адрес. На плика се записва "Заявление за участие в процедура на договаряне с обявление с обект: "Доставка на работно облекло за ЗСР" за обособена позиция/и № .....

2.3.4. При приемане на заявлението върху плика се отбелязват поредният номер, датата и часът на получаването и посочените данни се записват във входящ регистър, за което на приносителя се издава документ.

2.3.5. Възложителят не приема заявления, съобщени по телефона или изпратени по факс или електронен път.

2.3.6. Когато в срока за подаване на заявления за участие при процедура на договаряне с обявление не постъпят заявления, възложителят може да го удължи най-много с 30 дни.

2.3.7. При предварителния подбор възложителят няма право да изисква и кандидатът няма право да представя оферта.

2.3.8. Възложителят изпраща писмени покани за участие в договарянето на всички определени при предварителния подбор кандидати.

### **3. Подготовка на офертата за участие в процедурата**

*„Участник“ е физическо или юридическо лице или тяхно обединение, което е представило оферта.*

3.1. Оферта за участие в процедура на договаряне с обявление подава кандидат, който е получил писмена покана от Възложителя.

3.2. Участникът представя офертата си в срок, посочен в поканата за участие в договарянето.

3.3. Офертата се изготвя по образца, приложен към документацията за участие в процедурата. Условието в образците от документацията за участие са задължителни за участниците и не могат да бъдат променяни от тях.

3.4. Офертата се представя в писмен вид на хартиен носител. Техническата спецификация и ценовата таблица се представят и на магнитни носители. При несъответствие на съдържанието между хартиения и електронния носител, за валидни се считат записите на хартиения носител.

3.5. Всички разходи по изготвяне и подаване на офертите са за сметка на участниците.

3.6. Кандидатите, които бъдат поканени от Възложителя да подадат оферта след предварителния подбор, могат да участват с оферта, включваща една, няколко или всички обособени позиции.

#### 3.7 Изискване за представяне на мостри:

3.7.1 Представянето на мостра/и е задължително, тя е част от офертата на участника.

3.7.2 Мострата трябва да отговаря на изискванията указани в ТС на възложителя и да е подготвена и представена в съответствие със следното:

представя се по 1 (един) брой мостра от всяка офертирана подпозиция, като мострата е от най-големия рамер, изискван в ТС на възложителя за съответната подпозиция;

всяка мостра задължително трябва има 'трайно обозначение', така че да е видно: чия оферта придружава (името на участника) и към коя Обособ. позиция, съответно подпозиция е представена;

(например: "Обособ. позиция №.. ; подпозиция №. за "\_\_\_" ; на фирма "\_\_\_".

под 'трайно обозначение' се разбира здраво пришит текстилен етикет или траен надпис, който трябва да е отделно от етикировката, изисквана по стандарт, указваща състав на плата, ръст, размер на дрехата и т.н;

при надписването на мострите наименованията и номерата на обособ. поз. и подпозиции трябва да са идентични с посочените в ТС на възложителя, за да се предотврати всяка възможност за объркване;

3.7.3 Подписан опис на представените мостри.

3.7.4 След определяне на изпълнител и сключване на договор, мострите отнасящи се за включеното в предмета на договора се задържат за съпоставка при входящ контрол по време на изпълнението на договора. Останалите мостри се връщат от възложителя на обявените от участниците в проведената процедура, адреси за кореспонденция.

#### **4. Съдържание на офертата и изисквания за оформянето и**

4.1 Офертата на Участника съдържа Оферта (по образец), Техническа оферта и Предлагана цена, и Мостра/и.

##### **4.1.1. Техническата оферта, трябва:**

4.1.1.1 да съдържа необходимата информация и да отговаря на изискванията на възложителя в Техническата спецификация/и и пълното описание на обекта на поръчката, при което:

- Участникът няма право да променя посочената от възложителя мерна единица;
- При невъзможност изискваната информация да се отрази в съответната колона, то тя се дава отделно, като задължително се указва за кои (обособени) позиции се отнася.

4.1.1.2 да съдържа Спецификация/и на стоката, изготвена съгласно т.І.1 от образца на оферта, приложен към документацията за участие. За всяка Обособена позиция се прилага отделна Спецификация.

4.1.1.3 да съдържа документите и да включва информацията, указани в образца на оферта.

4.1.1.4 да съдържа Мостра/и.

Участниците трябва да представят в техническата си оферта по 2 бр. мостри фланелки дълъг и къс ръкав от най-големия размер фланелки и по 2 бр. мостри гащи дълъг и къс крачол от най-големия размер гащи, посочен в техническата спецификация, като едната от тях ще бъде тествана от възложителя. От ръкавиците и чорапите са необходими по един брой мостри.

4.1.1.5 Ако участникът представя оферта, включваща повече от една Обособена позиция, то следва да приложи един брой 'Образец на оферта', при което се приема, че декларираното в образца се отнася за всички спецификации към техническата офертата.

**В техническата оферта по никакъв начин не се посочват цени.**

##### **4.1.2 Предлагана цена, която трябва**

4.1.2.1 да бъде изготвена съгласно приложения образец по т. II.1 от образца на оферта. За всяка Обособена позиция се прилага отделна Ценова таблица.

4.1.2.2 да съдържа единични цени за всяка подпозиция, общи за подпозицията и обща предлагана цена (без ДДС) за Обособената позиция. Общата предлагана цена е обща цена за изпълнение на поръчката и трябва да включва всички разходи на участника за извършване на доставка до склад на възложителя, опаковка, транспортни разходи, такси и други дължими суми.

4.1.3 Посочените в офертата цени подлежат на договаряне, но се фиксират със сключването на договор и остават в сила през време на изпълнението на договора.

4.1.4 Допуснати в офертата технически грешки и пропуски в определянето на цената са единствено за сметка на участника.

4.1.5 При несъответствие между единична и обща цена, ще се взема предвид единичната. При несъответствие между цифровата и изписаната словом цена, ще се взема предвид изписаната словом.

4.1.6 Участникът задължително предлага начин на плащане в съответствие с проекта на договор, приложен към настоящата документация.

4.1.7 Участникът попълва и парафира проекта на договор, приложен в документацията за участие в процедурата. В случай на несъгласие с някои от клаузите му, той прилага и Предложение за изменение и/или допълнение на клаузите на проекта на договор. Ако участникът представя оферта, включваща повече от една Обособена позиция, то следва да приложи един брой Проект на договор, при което се приема, че се отнася за всички обособени позиции, включени в офертата. В приложения към офертата Проект на договор не е необходимо да се попълва раздел 'цена'.

4.2 Офертата и всички документи, които са част от нея, следва да бъдат представени в оригинал или да са заверени, когато са ксерокопия, с гриф "вярно с оригинала", подпис на лицето представляващо участника и свеж печат.

4.3 Документите и данните в офертата се подписват само от лица с представителни функции, назовани в съдебната регистрация или удостоверение за актуално състояние и/или упълномощени за това лица, за което се изисква представяне на нотариално заверено пълномощно за изпълнение на такива функции.

4.4 Всички документи, свързани с офертата следва да са на български език или да са придружени с превод на български език.

4.5 В офертата и приложените документи не се допускат никакви вписвания между редовете, изтривания или корекции, освен ако са заверени с подписа на лицето представляващо участника и свеж печат.

4.6. Желателно е **Техническата оферта и Предлаганата цена** да бъдат поставени в папки.

## **5. Окомплектоване и подаване на офертата**

5.1 Оферта се представя в запечатан, непрозрачен плик, от участника или от упълномощен от него представител лично или по пощата с препоръчано писмо с обратна разписка (респ. чрез куриерска служба). Върху плика се посочва наименование на участника, адрес за кореспонденция, телефон и по възможност факс и електронен адрес, и за кои обособени позиции се отнася. **На плика се записва "Оферта за участие в процедура на договаряне с обявление с обект: "Доставка на работно облекло за ЗСР" / ОП № 15001**

5.1.1 Предлаганата цена ('Ценова таблица') за всяка една обособена позиция се представя в отделен, запечатан, непрозрачен плик с надпис **"ПРЕДЛАГАНА ЦЕНА за Обособ. позиция № ..... / към ОП № 15001"**, поставен в плика с офертата. Участник, който не е изпълнил условието да представи предлаганата цена за всяка отделна Обособ. позиция в отделен, запечатан, непрозрачен плик се отстранява от участие.

5.1.2 Попълненият (без раздел 'цена') и парафиран един брой 'Проект на договор', валиден за всички обособени позиции се представя в отделен, запечатан, непрозрачен плик с надпис **"ПРОЕКТ НА ДОГОВОР"**, поставен в плика с офертата.

5.1.3 Мостра/и. Обща опаковка на мострата/те към офертата:

всички поотделно опаковани и етикирани мостри за подпозициите от офертата могат да се поставят в обща голяма опаковка, заедно с подписан опис на мострите в опаковката. Върху общата опаковка се посочва наименование на участника, адрес за кореспонденция, телефон и факс, за кои обособени позиции се отнася и се надписва **"Мостри за Обособ. позиция № ..... / към оферта за участие в ОП "Доставка на работно облекло за ЗСР" / ОП № 15001"**.

при премането на офертата, опакованата мострата/и ще получат входящия номер на подадената оферта.

5.2 Офертата с мострите се изпраща на адрес 3321 гр. Козлодуй обл. Враца, "АЕЦ Козлодуй" ЕАД – Централно деловодство (ОП).

5.3 Участникът е длъжен да осигури получаването на офертата на указаното място и в изисквания срок. Рискът от забава или загубване на офертата е за участника. Разходите за подаване на офертата са за негова сметка.

5.4 Възложителят не се ангажира да съдейства за пристигането на офертата на адреса и в срока, определен от него.

5.5 При приемане на офертата върху плика и опаковката с мострите се отбелязват поредният номер, датата и часът на получаването и посочените данни се записват във входящ регистър, за което на приносителя се издава документ.

5.6 Възложителят не приема за участие в процедурата и връща незабавно на участниците оферти, които са представени след изтичане на крайния срок или в незапечатан, или плик с нарушена цялост.

**6. За всички неуредени въпроси се прилагат разпоредбите на Закона за обществените поръчки и Правилника за прилагането му.**

## ДОГОВОР

№ \_\_\_\_\_

Днес, \_\_\_\_\_ 2009 год., в гр. Козлодуй, между:

“АЕЦ Козлодуй” ЕАД, гр.Козлодуй, регистрирано по ф.д. № 582/2000 г., по описа на Врачански окръжен съд, представлявано от Иван Киров Генев – Изпълнителен Директор, наричано по-нататък в Договора **ВЪЗЛОЖИТЕЛ**, от една страна, и

“.....” ....., гр. ...., регистрирано по ф.д. № ...../..... г. по описа на ..... съд, представлявано от ..... – Управител, наричано по-нататък в Договора **ИЗПЪЛНИТЕЛ**, от друга страна и на основание чл. 41 и следващите от Закона за обществените поръчки и във връзка с Решение №АД...../..... г. на Изпълнителния директор на “АЕЦ Козлодуй” ЕАД за класиране на офертите и определяне на изпълнител на обществената поръчка с обект: “**Доставка на работно облекло за ЗСР**”

се сключи настоящият Договор за следното:

**1. ПРЕДМЕТ НА ДОГОВОРА**

1.1 **ВЪЗЛОЖИТЕЛЯТ** възлага и заплаща, а **ИЗПЪЛНИТЕЛЯТ** приема да извършва периодични частични доставки на работно облекло за ЗСР (Зона строг режим), наречено за краткост в Договора “стока” и отговарящо на изискванията указани в Приложение №2–Техническа спецификация на **ВЪЗЛОЖИТЕЛЯ**.

1.2 Стоката по т.1.1 е конкретизирана по вид, номенклатура, технически данни, количество и единични цени в Приложение №2–Техническа спецификация на **ВЪЗЛОЖИТЕЛЯ**, Приложение №3 – Спецификация/и на **ИЗПЪЛНИТЕЛЯ** и техническа оферта, и Приложение №4–Ценова таблица/и към настоящия договор.

1.3 Предметът включва доставка на стока по Обособени позиции:

№1 - .....

№2 - .....

№3 - .....

**2. ЦЕНА И НАЧИН НА ПЛАЩАНЕ**

2.1 Цената за доставка на цялото количество, включено в обхвата на настоящия договор е в размер ..... лева (словом), без ДДС, при условие на доставка DDP “АЕЦ Козлодуй”, съгласно INCOTERMS '2000.

2.1.1 Цената по т. 2.1 е сума от цените по обособените позиции, включени в предмета на договора, съгласно отделни ценови таблици с посочени единични и общи цени.

2.2 Цената по т. 2.1 е окончателна и валидна до пълното изпълнение на договора и не подлежи на промяна.

2.3 **ВЪЗЛОЖИТЕЛЯТ** заплаща стойността на всяка частична доставка, в срок до 15 /петнадесет/ работни дни от датата на приемане на частичната доставка и съпроводителните документи, срещу представени оригинална данъчна фактура, приемно-предавателен протокол, протокол за извършен входящ контрол без забележки.

2.4 Плащанията по настоящия договор ще бъдат извършвани чрез банков превод в полза на **ИЗПЪЛНИТЕЛЯ**, по следните банкови реквизити:

Банкова сметка: IBAN .....

Банка: .....

Банков код: .....

**3. СРОК ЗА ДОСТАВКА И СРОК НА ДОГОВОРА**

3.1. **ИЗПЪЛНИТЕЛЯТ** извършва частични доставки на стока в срок до ..... (словом) календарни дни, от датата на получаване на заявка за доставка, отправена от **ВЪЗЛОЖИТЕЛЯ**. Заявката е в писмен вид, по факс и съдържа минимум вид, количество и размери на исканата стока.



3.2 Настоящият договор се сключва за срок от 12 (дванадесет) месеца, считано от датата на двустранното му подписване.

#### **4. ПРЕДАВАНЕ НА СТОКАТА.**

##### **ПРЕМИНАВАНЕ НА СОБСТВЕНОСТТА И РИСКА. ТРАНСПОРТИРАНЕ.**

4.1 При предаване на стоката страните подписват приемно - предавателен протокол, който ги обвързва относно факта на предаването и отсъствието на явни недостатъци и отклонения в качеството.

4.2 Собствеността и рискът от погиването и повреждането на стоката преминават върху **ВЪЗЛОЖИТЕЛЯ** в момента на подписването на приемно-предавателния протокол.

4.3 При всяка частична доставка за дата на доставка се счита датата на подписване на приемно-предавателния протокол, а за дата на приемане на частичната доставка от **ВЪЗЛОЖИТЕЛЯ** се счита датата протокола за входящ контрол, без забележки.

4.4 **ИЗПЪЛНИТЕЛЯТ** транспортира стоката до склад "АЕЦ Козлодуй" ЕАД на свои разноси и собствен риск.

#### **5. ОПАКОВКА, МАРКИРОВКА И СЪПРОВОДИТЕЛНА ДОКУМЕНТАЦИЯ**

5.1 Стоката ще бъде доставяна в опаковки отговарящи на стандартите и техническите условия на производителя и гарантираща запазване на външния вид от замърсяване, както и целостта и качествата на стоката през времето на транспортиране, товароразтоварване, преброяване и съхранение в закрит склад до пускането и в употреба.

5.2 **ИЗПЪЛНИТЕЛЯТ** изпраща известие за готовност за експедиране на всяка частична доставка, до "АЕЦ Козлодуй" ЕАД на факс 0973/72047, най-малко 3 (три) работни дни преди предвидената дата на експедиция на стоката.

5.3 Стоката по всяка частична доставка трябва да бъде експедирана и доставена заедно с оригинална данъчна фактура и следната съпроводителна документация:

- сертификат/декларация за съответствие с ТС на възложителя, за готовите изделия 1 екз;
- протокол/и от изпитване на материалите по показателите изисквани в ТС, издадени от акредитирани изпитвателни лаборатории 1 екз.
- инструкция относно изискванията за правилно съхранение, употреба, почистване, пране, дезинфекция и т.н. 1 екз.
- опаковъчен лист, за всеки кашон 1 екз.
- спецификация към фактурата за частичната доставка, съдържаща наименование на артикула, ръст, размер, брой опаковки 1 екз.
- .....

#### **6. КАЧЕСТВО, ГАРАНЦИИ И РЕКЛАМАЦИИ**

6.1 Стоката, доставяна по настоящия договор, трябва да е с качество, което да отговаря на стандартите, указани в приложенията на този договор, на изискванията на **ВЪЗЛОЖИТЕЛЯ** и условията на настоящия договор, както и да е с качеството на представените за съпоставка при входящия контрол мостри. Качеството трябва да бъде потвърдено със сертификат/декларация за съответствие с Техническата спецификация на **ВЪЗЛОЖИТЕЛЯ**, за готовите изделия и протокол/и от изпитване, за вложените материали.

6.2 На всяка частична доставка на стока, предмет на този договор, ще бъде извършван входящ контрол от **ВЪЗЛОЖИТЕЛЯ** в присъствието на **ИЗПЪЛНИТЕЛЯ** или упълномощено от него лице, при който се проверяват отсъствието на явни недостатъци, комплектността на стоката и наличието на всички необходими документи. При констатиране на видими отклонения в качеството и/или несъответствия на стоката и съпроводителните документи със заявката, и/или с мострата/те, **ВЪЗЛОЖИТЕЛЯТ** не приема стоката, а **ИЗПЪЛНИТЕЛЯТ** доставя нова стока без отклонения в качеството в срок от 10 (десет) дни, считано от датата на протокола от извършения входящ контрол на съответната частична доставка.

6.3 **ИЗПЪЛНИТЕЛЯТ** гарантира качеството на доставяната стока от всяка частична доставка за времето на съхранение в складовете на **ВЪЗЛОЖИТЕЛЯ** преди пускането ѝ в употреба, както и за срок от ..... (словом: .....) дни след пускането ѝ в употреба.

Гаранцията е валидна при спазване на изискванията в инструкцията за правилно съхранение, употреба, почистване, пране, придружаваща доставената стока.

6.4 **ИЗПЪЛНИТЕЛЯТ** трябва да замени със свои сили и за своя сметка, всяка стока за която е констатирано несъответствие с описаната в заявката стока относно размер, ръст и стандартна етикетировка, специфична маркировка, както и стока с видими дефекти (отклонения в качеството на изработката и нарушено удобство и функционалност, зацапвания), които я правят негодна за употреба. Замяната с нова стока без отклонения в качеството, дефекти и/или несъответствия трябва да се извърши в срок до 30 (тридесет) дни от датата на рекламационния акт на **ВЪЗЛОЖИТЕЛЯ**.

6.5 Рекламации по качеството трябва да се извършват не по-късно от 30 (тридесет) дни след изтичане срока на договора (т. 3.2).

6.6 Рекламациите се оформят в писмен вид и трябва да съдържат описание на появилия се дефект, както и всички изисквания на **ВЪЗЛОЖИТЕЛЯ**, след удовлетворяване на които рекламацията се счита за уредена.

## 7. ЗАКЛЮЧИТЕЛНИ РАЗПОРЕДБИ

7.1 Договорът влиза в сила от момента на двустранното му подписване.

7.2 Неразделна част от настоящия договор са следните приложения:

Приложение №1 - Общи условия на договора;

Приложение №2 - Техническа спецификация на **ВЪЗЛОЖИТЕЛЯ** по Обособ. позиции;

Приложение №3 - Спецификации и техническа оферта на **ИЗПЪЛНИТЕЛЯ**, включващи:  
Приложение №3А-за Обособ. позиция №1; Приложение №3Б-за Обособ. позиция №2; .....

Приложение №4 - Ценови таблици на **ИЗПЪЛНИТЕЛЯ**, включващи:

Приложение №4А-за Обособ. позиция №1; Приложение №4Б-за Обособ. позиция №2; .....

7.3 Отговорно лице по изпълнението на настоящия договор от страна на **ВЪЗЛОЖИТЕЛЯ** е ....., тел.: 0973/7.....

7.4 Отговорно лице по изпълнението на настоящия договор от страна на **ИЗПЪЛНИТЕЛЯ** е ....., тел.: ...../.....

7.5 Настоящият договор е подписан в два еднообразни екземпляра - по един екземпляр за всяка от страните.

## 8. ЮРИДИЧЕСКИ АДРЕСИ

**ИЗПЪЛНИТЕЛ:**

.....  
гр.....  
ул. ....  
тел/факс: .....  
ИН .....  
ИН по ЗДДС .....

**ВЪЗЛОЖИТЕЛ:**

"АЕЦ Козлодуй" ЕАД  
3321 Козлодуй  
БЪЛГАРИЯ  
тел/факс: 0973/73530; 0973/76027  
ИН 106513772  
ИН по ЗДДС BG 106513772

**ИЗПЪЛНИТЕЛ:**

**УПРАВИТЕЛ:**  
.....

**ВЪЗЛОЖИТЕЛ:**

**ИЗПЪЛНИТЕЛЕН ДИРЕКТОР**  
.....

## ОБЩИ УСЛОВИЯ НА ДОГОВОРА

1.	РЕД ЗА ПРИЛАГАНЕ НА ОБЩИТЕ УСЛОВИЯ ПО ДОГОВОР .....	2
2.	ГАРАНЦИЯ ЗА ИЗПЪЛНЕНИЕ.....	2
3.	ПРАВА И ЗАДЪЛЖЕНИЯ ПО ДОГОВОРА .....	2
4.	ПОДИЗПЪЛНИТЕЛИ.....	2
5.	ОБЕДИНЕНИЯ.....	2
6.	ДАНЪЦИ И ТАКСИ ЗА ЧУЖДЕСТРАННИ ИЗПЪЛНИТЕЛИ.....	3
7.	ВХОДНИ ДАННИ И ИНФОРМАЦИЯ ПО ДОГОВОРА .....	3
8.	УПРАВЛЕНИЕ НА КАЧЕСТВОТО.....	3
9.	ФИЗИЧЕСКА ЗАЩИТА, СИГУРНОСТ И ДОСТЪП ДО ЗАЩИТЕНАТА ЗОНА....	3
10.	ЯДРЕНАТА БЕЗОПАСНОСТ И РАДИАЦИОННА ЗАЩИТА.....	4
11.	БЕЗОПАСНОСТ НА ТРУДА И ЗДРАВΟΣЛОВНИ УСЛОВИЯ НА ТРУД.....	5
12.	ПОЖАРНА БЕЗОПАСНОСТ .....	6
13.	ОДИТИ, ИНСПЕКЦИИ И ПРОВЕРКИ .....	6
14.	ОПАЗВАНЕ НА ОКОЛНАТА СРЕДА.....	7
15.	СРОК ЗА ИЗПЪЛНЕНИЕ .....	7
16.	НЕУСТОЙКИ .....	7
17.	ПРЕКРАТЯВАНЕ И РАЗВАЛЯНЕ НА ДОГОВОРА .....	7
18.	НЕПРЕОДОЛИМА СИЛА .....	8
19.	РЕД ЗА РЕШАВАНЕ НА СПОРОВЕТЕ.....	8
20.	ОТГОВОРНО ЛИЦЕ ОТ СТРАНА НА ВЪЗЛОЖИТЕЛЯ .....	8
21.	ОТГОВОРНО ЛИЦЕ ОТ СТРАНА НА ИЗПЪЛНИТЕЛЯ.....	8
22.	КОМУНИКАЦИЯ МЕЖДУ СТРАНИТЕ .....	8
23.	ЕЗИК НА ДОГОВОРА .....	9
24.	ПРОМЕНИ В ДОГОВОРА .....	9

## 1. РЕД ЗА ПРИЛАГАНЕ НА ОБЩИТЕ УСЛОВИЯ ПО ДОГОВОР

- 1.1. Общите условия към договора се прилагат за всички договори сключвани от "АЕЦ Козлодуй" ЕАД като **ВЪЗЛОЖИТЕЛ**.
- 1.2. Общите условия са неразделна част от договора и не могат да се разглеждат самостоятелно.
- 1.3. Клаузите, съдържащи се в общите условия по договора, които нямат отношение към предмета на основния договор се считат за неприложими.
- 1.4. Редът за работата на външни организации на площадката на "АЕЦ Козлодуй" ЕАД е съгласно действащата писмена инструкция ДБК.КД.ИН.028 "Инструкция по качество. Работа на външни организации при сключен договор".

## 2. ГАРАНЦИЯ ЗА ИЗПЪЛНЕНИЕ

- 2.1. **ИЗПЪЛНИТЕЛЯТ** следва да представи при подписване на договора гаранция за изпълнение на договора в размер на 5 % от стойността му - парична сума или неотменима, безусловно платима банкова гаранция със срок на валидност 30 дни по-дълъг от този на договора, която се освобождава не по-късно от 15 работни дни след ефективно изпълнение на предмета на договора, за което **ИЗПЪЛНИТЕЛЯТ** изпраща писмо до **ВЪЗЛОЖИТЕЛЯ** с актуални банкови реквизити.
- 2.2. Гаранцията за изпълнение се задържа от **ВЪЗЛОЖИТЕЛЯ** при неизпълнение на задълженията, поети от **ИЗПЪЛНИТЕЛЯ** по този договор.
- 2.3. **ВЪЗЛОЖИТЕЛЯТ** не дължи лихви за периода през който средствата по т. 2.1. от договора законно са престояли при него.

## 3. ПРАВА И ЗАДЪЛЖЕНИЯ ПО ДОГОВОРА

- 3.1. Правата и задълженията на страните са регламентирани в договора.
- 3.2. **ИЗПЪЛНИТЕЛЯТ** няма право да прехвърля своите задължения по договора или част от тях на трета страна.

## 4. ПОДИЗПЪЛНИТЕЛИ

- 4.1. **ИЗПЪЛНИТЕЛЯТ** е длъжен да ползва за подизпълнители само декларираните от него в офертата си.
- 4.2. **ИЗПЪЛНИТЕЛЯТ** е изцяло и единствено отговорен пред **ВЪЗЛОЖИТЕЛЯ** за изпълнението на договора, включително и за действията на подизпълнителите. **ИЗПЪЛНИТЕЛЯТ** отговаря за действията на подизпълнителите като за свои действия.
- 4.3. **ИЗПЪЛНИТЕЛЯТ** носи отговорност за контрол на качеството на работата и спазване на изискванията за безопасна работа на персонала на подизпълнителите си.
- 4.4. **ИЗПЪЛНИТЕЛЯТ** се задължава да определи компетентни длъжностни лица, които да извършват контрол на работата на подизпълнителите.
- 4.5. Всички условия към изпълнение на договора определени към **ИЗПЪЛНИТЕЛЯ** важат в пълна сила за неговите подизпълнители. Отговорност за осигуряване на това условие от договора носи **ИЗПЪЛНИТЕЛЯ**.
- 4.6. Комуникацията между **ВЪЗЛОЖИТЕЛЯ** и Подизпълнителите по договора се осъществява само чрез **ИЗПЪЛНИТЕЛЯ**.
- 4.7. **ВЪЗЛОЖИТЕЛЯТ** има право да прави инспекции и проверки на работата на площадката и одити на подизпълнители, по реда по който същите се извършват за **ИЗПЪЛНИТЕЛЯ**.

## 5. ОБЕДИНЕНИЯ

- 5.1. В случаите, когато **ИЗПЪЛНИТЕЛЯТ** е обединение, всички участници са солидарно отговорни за изпълнението на задълженията по договора.
- 5.2. Всяко изменение в структурата и участниците в обединението ще се счита за неизпълнение на задълженията на **ИЗПЪЛНИТЕЛЯ**.

## 6. ДАНЪЦИ И ТАКСИ ЗА ЧУЖДЕСТРАННИ ИЗПЪЛНИТЕЛИ

6.1. Ако **ИЗПЪЛНИТЕЛЯТ** е чуждестранно лице и при изпълнението на Договора е извършвал дейности (услуги) за **ВЪЗЛОЖИТЕЛЯ** на територията на РБългария, които дейности **ВЪЗЛОЖИТЕЛЯ** е задължен да заплати, то от всяко дължимо плащане **ВЪЗЛОЖИТЕЛЯ** удържа 10% данък при източника.

6.2. За размера на удържаната сума **ВЪЗЛОЖИТЕЛЯТ** предава на **ИЗПЪЛНИТЕЛЯ** официален документ от съответната данъчна служба в РБългария. Размерът на удържаната сума може да бъде намален в следствие, при условие че РБългария има сключена двустранна спогодба за избягване на двойното данъчно облагане с държавата по регистрация на **ИЗПЪЛНИТЕЛЯ** и същия представи изискуемите документи за прилагане на спогодбата.

## 7. ВХОДНИ ДАННИ И ИНФОРМАЦИЯ ПО ДОГОВОРА

7.1. **ВЪЗЛОЖИТЕЛЯТ** е длъжен да представи на **ИЗПЪЛНИТЕЛЯ** необходимите входни данни за изпълнение на дейностите по договора.

7.2. Входни данни могат да бъдат съществуващи документи и данни в "АЕЦ Козлодуй" и се предават във вида, в който са налични. За всеки предаден пакет входни данни се изготвя и двустранно се подписва Приемно-предавателен протокол.

7.3. **ВЪЗЛОЖИТЕЛЯТ** има право да предава необходимите входни данни на хартиен носител.

7.4. **ИЗПЪЛНИТЕЛЯТ** няма право, без предварителното писмено съгласие на **ВЪЗЛОЖИТЕЛЯ**, да използва документ или информация за цели различни от изпълнението на договора за срока на действие на този договор и до 5 (пет) години след приключването му.

7.5. **ИЗПЪЛНИТЕЛЯТ** се задължава да не предоставя на трети физически или юридически лица информацията по т.7.4.

## 8. УПРАВЛЕНИЕ НА КАЧЕСТВОТО

8.1. **ИЗПЪЛНИТЕЛЯТ** е длъжен да изпълни възложената му дейност в съответствие с изискванията на собствената си система по качество с отчитане изискванията на **ВЪЗЛОЖИТЕЛЯ**.

8.2. Когато **ИЗПЪЛНИТЕЛЯТ** не притежава сертифицирана система по качество, той разработва Програма или План за осигуряване на качеството, по образец на "АЕЦ Козлодуй" ЕАД.

8.3. Ако в Техническото задание се изисква Програма за осигуряване на качеството за изпълнение на дейността по договора, в срок от 20 работни дни след сключването на договора **ИЗПЪЛНИТЕЛЯТ** разработва програма, по указания на "АЕЦ Козлодуй" ЕАД.

8.4. Всички документи, собственост на **ИЗПЪЛНИТЕЛЯ**, които са цитирани в Програмата или Плана за осигуряване на качеството, могат да бъдат изискани при необходимост от **ВЪЗЛОЖИТЕЛЯ** за преглед и оценка, с оглед идентифициране на методиката и/или технологията, по която ще се извършват дейности.

8.5. Несъответствията по доставките и дейностите, предмет на договора се регистрират, идентифицират и управляват по реда за контрол на несъответствията, определен от "АЕЦ Козлодуй" ЕАД.

8.6. Програмите за осигуряване на качеството и Планове за контрол на качеството се изготвят, съгласуват от упълномощен персонал на "АЕЦ Козлодуй" ЕАД, утвърждават и разпространяват преди стартиране на дейностите, включени в тях.

8.7. Програмата за осигуряване на качеството на **ИЗПЪЛНИТЕЛЯ** е неразделна част от договора.

## 9. ФИЗИЧЕСКА ЗАЩИТА, СИГУРНОСТ И ДОСТЪП ДО ЗАЩИТЕНАТА ЗОНА

9.1. **ВЪЗЛОЖИТЕЛЯТ** се задължава да осигури достъп на персонал на **ИЗПЪЛНИТЕЛЯ** при изпълнението на задълженията им по настоящия договор, съгласно Инструкция за пропускателен режим в "АЕЦ Козлодуй" ЕАД № УС.ФЗ.ИН 015.

9.2. **ИЗПЪЛНИТЕЛЯТ** трябва да изготви и предаде на **ВЪЗЛОЖИТЕЛЯ** необходимата документация за достъп на персонала по изпълнение на договора до защитената зона на "АЕЦ Козлодуй" ЕАД, съгласно ДБК.КД.ИН.028.

9.3. При неизпълнение на предходната точка от договора ще бъде отказан достъп на персонала на **ИЗПЪЛНИТЕЛЯ** в защитената зона на "АЕЦ Козлодуй" ЕАД.

9.4. Когато за изпълнение на задълженията по този договор **ИЗПЪЛНИТЕЛЯТ** ще използва транспортни средства, той се задължава при въвеждането им в защитената зона на "АЕЦ Козлодуй" ЕАД да представя Протокол за извършена проверка на конкретното МПС, с изричен запис в него, че то няма да бъде пряко или косвено източник на неправомерни действия, съгласно Наредба за осигуряване на физическата защита на ядрените съоръжения, ядрения материал и радиоактивните вещества, Приета с ПМС № 224 от 25.08.2004 г., обн., ДВ, бр. 77 от 3.09.2004 г.

9.5. Протокол за извършената проверка се оформя за всяко МПС, при всеки отделен случай и се подписва от Ръководителя или упълномощено за това длъжностно лице на **ИЗПЪЛНИТЕЛЯ** и водача на транспортното средство.

9.6. При неизпълнение на предходната точка от договора ще бъде отказан достъп на транспортните средства на **ИЗПЪЛНИТЕЛЯ** в защитената зона на "АЕЦ Козлодуй" ЕАД.

9.7. **ИЗПЪЛНИТЕЛЯТ** се задължава да обезпечи преминаване проверка за надеждност на персонала, който ще работи на площадката на "АЕЦ Козлодуй" ЕАД, съгласно чл.45, ал.1, т.2 от Правилника за прилагане на закона за МВР.

## 10. ЯДРЕНАТА БЕЗОПАСНОСТ И РАДИАЦИОННА ЗАЩИТА

10.1. За договори, които включват дейности, доставки или услуги, които имат отношение към ядрената безопасност, аварийна готовност и/или радиационната защита се изисква от **ИЗПЪЛНИТЕЛЯ** да представи необходимите документи за проверка от Дирекция "Б и К" на "АЕЦ Козлодуй" ЕАД в обем и срок, съгласно ДБК.КД.ИН.028.

10.2. Договори, които имат отношение към ядрената безопасност, аварийна готовност и/или радиационната защита влизат в сила от момента на двустранното им подписване, а изпълнението на предмета на договора започва от датата на утвърждаване на Протокол за проверка на документите от Дирекция "Б и К" на "АЕЦ Козлодуй" ЕАД. Сроковете, определени в договора, започват да се отчитат от датата на уведомяване на **ИЗПЪЛНИТЕЛЯ** за утвърдения протокол за проверка на документите.

10.3. В случаите, когато дейността, предмет на конкретен договор с външна организация е свързана с реализацията на техническо решение, за което се изисква разрешение съгласно ЗБИЯЕ, изпълнението на дейностите по договора започва след издаване на разрешение за техническото решение от АЯР. В случай, че АЯР изиска допълнителни документи, **ИЗПЪЛНИТЕЛЯТ** е длъжен да ги представи в посочените срокове.

10.4. Дейностите по оборудване, имащо отношение към безопасността се извършват спрямо писмени процедури, технологии и методологии.

10.5. **ИЗПЪЛНИТЕЛЯТ** се задължава да обезпечи запознаване на персонала, който ще работи на площадката на "АЕЦ Козлодуй" ЕАД, с общите изисквания за действия при авария в АЕЦ, да спазва процедурите при ликвидация на авария.

10.6. Персоналът на **ИЗПЪЛНИТЕЛЯ** и неговите подизпълнители, включително чуждестранни фирми, които изпълняват дейности в зоните със строг режим на площадката на "АЕЦ Козлодуй" ЕАД са длъжни да спазват изискванията на:

- "Инструкция по радиационна защита", идент. № ЕИ.РБид-18;
- "Инструкция по радиационна защита на V и VI блок", идент. № 30.ОБ.00.РБ.01;
- "Инструкция по радиационна защита в ХОГ на "АЕЦ Козлодуй" ЕАД", идент. № ХОГ.ИР3.01;

- "Инструкция по качество. Работа на външни организации при сключен договор", идент. № ДБК.КД.ИН.028;

10.7. **ИЗПЪЛНИТЕЛЯТ** носи отговорност за безопасността на труда и дозовото натоварване на персонала, който командирова за работа в "АЕЦ Козлодуй" ЕАД за изпълнение на дейността по договора.

10.8. **ИЗПЪЛНИТЕЛЯТ** определя отговорно лице по безопасност на труда и радиационна защита в организацията със заповед.

10.9. При необходимост от извършване на дейности в зона строг режим (ЗСР) задължително се извършва измерване на цялостната активност на персонала на **ИЗПЪЛНИТЕЛЯ**, включително за лица работещи по граждански договор и представители на чуждестранни организации, преди започване и след завършване на работата по съответния договор на ВО.

10.10. За работа в ЗСР, **ВЪЗЛОЖИТЕЛЯТ** осигурява на **ИЗПЪЛНИТЕЛЯ** за своя сметка специално работно облекло, лични предпазни средства, дозиметричен контрол и др. съгласно изискванията на Наредба № 32 от 07.11.2005 г. за условията и реда за извършване на дозиметричен контрол на лицата, работещи с източници на йонизиращи лъчения.

10.11. **ВЪЗЛОЖИТЕЛЯТ** информира периодично **ИЗПЪЛНИТЕЛЯ** за полученото дозово натоварване на персонала, съгл. чл. 122 ал. 3 на Наредба за радиационна защита при дейности с източници на йонизиращи лъчения. Изпълнителят предоставя данни за дозовото натоварване на персонала си преди първоначалното допускане до работа.

## 11. БЕЗОПАСНОСТ НА ТРУДА И ЗДРАВΟΣЛОВНИ УСЛОВИЯ НА ТРУД

11.1. От гледна точка на техническата безопасност, командированият персонал на **ИЗПЪЛНИТЕЛЯ** и неговите подизпълнители, включително чуждестранни фирми, условно се приравнява (с изключение на правото за издаване на наряди и допускане до работа) към персонала на "АЕЦ Козлодуй" ЕАД и е длъжен да спазва изискванията на:

– „Правилник за безопасност при работа в неелектрически уредби на електрически и топлофикационни централи и по топлопреносни мрежи и хидротехнически съоръжения”

– „Правилник за безопасност и здраве при работа в електрически уредби на електрически и топлофикационни централи и по електрически мрежи”

11.2. **ВЪЗЛОЖИТЕЛЯТ** се задължава да осигури фронт за работа съобразно съответните условия за непрекъснат или спрян производствен процес, като обезопаси съоръженията съгласно действащите правилници в АЕЦ и открие наряди за допуск до работа.

11.3. Издаването на наряди за работа, допускане до работа, контрол на дейността на ВО, относно изискванията на техническата документация, закриване на нарядите и приемане на работното място, контрола и отчитане на дозовото натоварване на персонала и др. се извършват според определения ред в съответното структурно звено, по чието оборудване/на чиято територия се работи.

11.4. **ВЪЗЛОЖИТЕЛЯТ** се задължава да осигури инструктиране на външния персонал, според изискванията на Наредба № 3 от 14.05.1996 г. за инструктажа на работниците и служителите по безопасност, хигиена на труда и противопожарна охрана по цитираните в т.11.1 Правилници и в съответствие с мястото и конкретните условия на работа, която групата или част от нея ще извършва.

11.5. **ИЗПЪЛНИТЕЛЯТ** се задължава да обезпечи обучение и изпити на персонала, който ще работи на площадката на "АЕЦ Козлодуй" ЕАД, по "Въведение в АЕЦ" и "Радиационна защита" в УТИЦ на "АЕЦ Козлодуй" ЕАД и съгласно НАРЕДБА за условията и реда за придобиване на професионална квалификация и за реда за издаване на лицензии за специализирано обучение и на удостоверения за правоспособност за използване на ядрената енергия.

11.6. **ИЗПЪЛНИТЕЛЯТ** се задължава да спазва всички ограничения и забрани, за изпращане и допускане до работа на лица и бригади, които са предвидени в правилниците по безопасност на труда. Да извърши правилен подбор при съставяне списъка на ръководния и изпълнителски персонал, който ще изпълнява работата по сключения договор, по отношение на професионална квалификация и тази по безопасността на труда.

11.7. **ВЪЗЛОЖИТЕЛЯТ** се задължава да определи длъжностното лице (или лица), които да приемат външния персонал на **ИЗПЪЛНИТЕЛЯ**, да изискат и извършат проверка на всички предвидени в правилниците документи, включително и удостоверенията за притежаване квалификационна група по безопасност на труда.

11.8. Отговорният ръководител и (или) изпълнителят на работа приемат всяко работно място от допускащия, като проверяват изпълнението на техническите мероприятия за обезопасяване, както и тяхната дейност.

11.9. Ръководителите на **ИЗПЪЛНИТЕЛЯ** постоянно упражняват контрол за спазване на правилниците по безопасност на труда от членовете на групата и да предприемат мерки за отстраняване на нарушенията.

11.10. **ИЗПЪЛНИТЕЛЯТ** се задължава да уведомява писмено **ВЪЗЛОЖИТЕЛЯ** за предприетите мерки по дадени от него предложения-искания за санкциониране на лица, допуснали нарушения по изискванията на безопасността на труда.

11.11. **ИЗПЪЛНИТЕЛЯТ** се задължава да изпълнява писмените разпореждания на упълномощените длъжностни лица от **ВЪЗЛОЖИТЕЛЯ** при констатиране нарушения на технологичната дисциплина и правилата за безопасна работа.

11.12. В случай на трудова злополука с лице наето от **ИЗПЪЛНИТЕЛЯ**, ръководителят на групата уведомява ръководството на фирмата – **ИЗПЪЛНИТЕЛ** и сектор “Техническа безопасност” на “АЕЦ Козлодуй” ЕАД, след което предприема мерки и оказва съдействие на компетентните органи, за изясняване на обстоятелствата и причините за злополуката.

11.13. **ИЗПЪЛНИТЕЛЯТ** се задължава да спазва действащите в АЕЦ нормативни документи и правилници по отношение на ЗБУТ, ПАБ съгласно действащите норми за ремонти и СМР.

11.14. **ИЗПЪЛНИТЕЛЯТ** се задължава да спазва законовите изисквания за опазване на околната среда по време на строителството и след приключването му, в гаранционния срок.

11.15. **ИЗПЪЛНИТЕЛЯТ** осигурява здравословни и безопасни условия на труд, съгласно изискванията на нормативните документи по охрана на труда, по пожаробезопасност и по безопасност на движението по време на строителството.

11.16. При необходимост **ИЗПЪЛНИТЕЛЯТ** организира изпълнението на ремонтните дейности при непрекъснат режим на работа, с цел спазване срока на ремонта на съответния блок или друга технологична необходимост.

11.17. **ИЗПЪЛНИТЕЛЯТ** осигурява спазване на Наредба № 2 от 22.03.2004 г. за минималните изисквания за здравословни и безопасни условия на труд при извършване на строителни и монтажни работи на територията на обектите на “АЕЦ Козлодуй” ЕАД.

11.18. Всички санкции, наложени от компетентните органи за нарушенията или за щети нанесени от лица, наети от **ИЗПЪЛНИТЕЛЯ** (включително подизпълнителите му) са за сметка на **ИЗПЪЛНИТЕЛЯ**.

## 12. ПОЖАРНА БЕЗОПАСНОСТ

12.1. При изпълнение на огневи работи Ръководителят и персонала на ВО изпълняващ дейности по договор с “АЕЦ Козлодуй” ЕАД, е задължен да спазва изискванията на нормативно-техническите документи по пожарна безопасност:

- Наредба № I-209 от 22.11.2004 г. за правилата и нормите за пожарна и аварийна безопасност на обектите в експлоатация.

- Правила за пожарна и аварийна безопасност в “АЕЦ Козлодуй” ЕАД, идент. № ДОД.ПБ.ПБ.307;

12.2. При изпълнение на огневи работи, **ИЗПЪЛНИТЕЛЯТ** подготвя Списък на лицата, имащи право да бъдат ръководители на огневи работи.

## 13. ОДИТИ, ИНСПЕКЦИИ И ПРОВЕРКИ

13.1. **ИЗПЪЛНИТЕЛЯТ** поема ангажимент да допусне и окаже съдействие на упълномощени представители на **ВЪЗЛОЖИТЕЛЯ** за извършване на одит по качеството по реда на утвърдени правила на **ВЪЗЛОЖИТЕЛЯ**. Иницирането на одит може да стане по желание на **ВЪЗЛОЖИТЕЛЯ** и писмено известяване на **ИЗПЪЛНИТЕЛЯ**.

13.2. **ВЪЗЛОЖИТЕЛЯТ** носи отговорност за неразпространение на информацията, станала достъпна по време на извършване на одита.



13.3. **ВЪЗЛОЖИТЕЛЯТ** има право да осъществява контрол по изпълнението на този договор, стига да не възпрепятства работата на **ИЗПЪЛНИТЕЛЯ** и да не нарушава оперативната му самостоятелност.

13.4. **ИЗПЪЛНИТЕЛЯТ** се задължава да предостави достъп до строителни и монтажни площадки, документация и персонал на лицата, упълномощени от **ВЪЗЛОЖИТЕЛЯ** да изпълняват контрол и инспекции.

13.5. **ИЗПЪЛНИТЕЛЯТ** е длъжен да позволи на **ВЪЗЛОЖИТЕЛЯ** или на посочено от **ВЪЗЛОЖИТЕЛЯ** лице, да прави проверки на отчетната документация, съставена при изпълнение на договора, включително и да се правят копия на документите.

#### 14. ОПАЗВАНЕ НА ОКОЛНАТА СРЕДА

14.1. **ИЗПЪЛНИТЕЛЯТ** е длъжен да спазва изискванията за опазване на околната среда по време на изпълнението на предмета на договора и след приключването му, съобразно Закона за управление на отпадъците.

14.2. **ИЗПЪЛНИТЕЛЯТ** е длъжен да извози отпадъците от площадката на "АЕЦ Козлодуй" ЕАД и да осигури тяхното депониране при спазване на изискванията на националното законодателство и вътрешно-нормативна база на **ВЪЗЛОЖИТЕЛЯ**.

#### 15. СРОК ЗА ИЗПЪЛНЕНИЕ

15.1. Когато по обективни причини от производствен или друг характер, произтичащи от естеството и спецификата на основния предмет на дейност на **ВЪЗЛОЖИТЕЛЯ**, той не е в състояние да осигури условия за изпълнение на предмета на основния договор, изпълнението спира до отпадане на съответните причини за това, като **ВЪЗЛОЖИТЕЛЯТ** може да удължи срока на договора с периода на забавата.

#### 16. НЕУСТОЙКИ

16.1. В случай на неспазване на сроковете по раздел 3 от основния договор **ИЗПЪЛНИТЕЛЯТ** дължи неустойка в размер на 0.5% (половин) върху стойността на дължимото плащане, но не повече от 10% (десет) от стойността на дължимото плащане.

16.2. В случай на забавено плащане по раздел 2 от основния договор **ВЪЗЛОЖИТЕЛЯТ** заплаща неустойка в размер на 0.5% (половин) върху стойността на забавеното плащане за всеки ден закъснение, но не повече от 10% (десет) от стойността на дължимото плащане.

16.3. При виновно неизпълнение на задълженията по договора, с изключение на случаите по т.16.1. и 16.2, неизправната страна дължи на изправната неустойка в размер на 10% (десет) върху стойността на договора.

16.4. За действително претърпени вреди в размер по-голям от размера на уговорените неустойки, заинтересованата страна може да търси обезщетение в пълен размер по общия гражданскоправен ред.

#### 17. ПРЕКРАТЯВАНЕ И РАЗВАЛЯНЕ НА ДОГОВОРА

17.1. Двете страни имат право да прекратят договора по взаимно съгласие изразено в двустранен документ.

17.2. Всяка от страните може да поиска прекратяване на договора с 30 (тридесет) дневно писмено предизвестие, отправено до другата страна. Страните оформят отношенията си с двустранен протокол.

17.3. Договорът може да бъде прекратен по искане на всяка от двете страни при настъпване на обстоятелства по Раздел 18 от общите условия на договора. В този случай страните подписват двустранен протокол за оформяне на отношенията между тях.

17.4. Договорът може да бъде развален чрез 15 (петнадесет) дневно писмено предизвестие от изправната страна до неизправната в случай на неизпълнение на поетите с договора задължения.

17.5. **ИЗПЪЛНИТЕЛЯТ** може да развали договора и да поиска заплащане на фактическите направени разходи, а така също и неустойка по т.16.2., но не повече от сумата определена в Раздел 2 на Основния договор, когато **ВЪЗЛОЖИТЕЛЯТ** забави плащането на дължимите суми, повече от 30 (тридесет) дни.

17.6. При отказ за издаване на протокол за проверка на документите от Дирекция "Б и К" двете страни не си дължат обезщетения и неустойки и договора се прекратява.

## 18. НЕПРЕОДОЛИМА СИЛА

18.1. В случай, че някоя от страните не може да изпълни задълженията си по този договор поради непредвидено или непредотвратимо събитие от извънреден характер възникнало след сключване на договора, което пречатства неговото изпълнение, тя е длъжна в 3-дневен срок писмено да уведоми другата страна за това. Това събитие следва да бъде потвърдено от БТЩ, в противен случай страната не може да се позове на непреодолима сила.

18.2. Докато трае непреодолимата сила, изпълнението на задълженията и свързаните с тях насрещни задължения се спира и срокът на договора се удължава с времето, през което е била налице непреодолимата сила.

18.3. Когато непреодолимата сила продължи повече от 30 (тридесет) дни, всяка от страните може да поиска договорът да бъде прекратен.

## 19. РЕД ЗА РЕШАВАНЕ НА СПОРОВЕТЕ

19.1. Всички спорни въпроси, произлизащи от настоящия договор или при изпълнението му, ще се решават чрез преговори между двете страни. В случай, че спорните въпроси не могат да бъдат решени чрез преговори, същите ще бъдат решавани съгласно Българското законодателство (ЗОП, ЗЗД, ТЗ, ГПК и др.)

19.2. В случай на спор между страните при тълкуването на настоящия договор, трябва да се спазва следния ред на приоритет на документите:

- Договорът, подписан от страните;
- Общи условия на договора;
- Техническа оферта на **ИЗПЪЛНИТЕЛЯ**
- Техническо задание /техническа спецификация на **ВЪЗЛОЖИТЕЛЯ**;
- Предлагана цена;

## 20. ОТГОВОРНО ЛИЦЕ ОТ СТРАНА НА ВЪЗЛОЖИТЕЛЯ

20.1. **ВЪЗЛОЖИТЕЛЯТ** е длъжен да определи отговорно лице по изпълнението на договора. Отговорното лице представя **ВЪЗЛОЖИТЕЛЯ** и организира работата по договора от страна на **ВЪЗЛОЖИТЕЛЯ**.

20.2. **ВЪЗЛОЖИТЕЛЯТ** има право да смени отговорното лице по всяко време на изпълнение на договора. **ИЗПЪЛНИТЕЛЯТ** се уведомява писмено за предприетата промяна.

## 21. ОТГОВОРНО ЛИЦЕ ОТ СТРАНА НА ИЗПЪЛНИТЕЛЯ

21.1. **ИЗПЪЛНИТЕЛЯТ** е длъжен да определи отговорно лице по изпълнението на договора. Отговорното лице представя **ИЗПЪЛНИТЕЛЯТ** и организира работата по договора от страна на **ИЗПЪЛНИТЕЛЯТ**.

21.2. **ИЗПЪЛНИТЕЛЯТ** има право да смени отговорното лице по всяко време на изпълнение на договора. **ВЪЗЛОЖИТЕЛЯТ** се уведомява писмено за предприетата промяна.

## 22. КОМУНИКАЦИЯ МЕЖДУ СТРАНИТЕ

22.1. Комуникацията между страните се води само между определените отговорни лица. Когато дадено съобщение трябва да достигне до друго лице, участващо в изпълнението от страна на **ВЪЗЛОЖИТЕЛЯ** или от страна на **ИЗПЪЛНИТЕЛЯ**, това се осъществява чрез отговорните лица по договора.

22.2. Всички съобщения, предизвестия и нареждания, свързани с изпълнението на договора и разменяни между **ВЪЗЛОЖИТЕЛЯ** и **ИЗПЪЛНИТЕЛЯ** са валидни, когато са изпратени в писмена форма – лично, по пощата (с обратна разписка), телефакс на адреса на съответната страна или предадени чрез куриер, срещу подпис на приемащата страна.

22.3. Валидните адреси и факс номера на страните се посочват в договора. В случай, че това не е посочено в договора, за валиден адрес и факс номер на **ВЪЗЛОЖИТЕЛЯ** се считат, посочените в документацията за участие в процедурата за възлагане на обществена поръчка, а на **ИЗПЪЛНИТЕЛЯ** – посочените в неговата оферта.

22.4. Между страните се допуска неформална комуникация с оглед улесняване на работата като телефонен разговор, електронно съобщение и други подобни форми. Неформалната комуникация няма юридическа стойност и не се счита за официално приета, ако не е в писмената форма, определена по горе.

22.5. Комуникацията с чуждестранни **ИЗПЪЛНИТЕЛИ** се осъществява на български език. Осигуряването на превод на документите на български език е за сметка на **ИЗПЪЛНИТЕЛЯ**.

22.6. **ВЪЗЛОЖИТЕЛЯТ** по всяко време от изпълнение на договора при провеждане на официални и неофициални разговори и при работни срещи има право да изисква преводач от чуждия език на български, ако счете за необходимо, при това **ВЪЗЛОЖИТЕЛЯТ** не е длъжен да заплаща допълнително за тези си искания.

22.7. Всяка от страните има право да изиска първоначална среща при стартиране на договора с цел уточняване на изискванията към изпълнение на договора, целите на **ВЪЗЛОЖИТЕЛЯ**, критериите за оценка на изпълнението на договора и планиране, изпълнение и производство, които трябва да извърши **ИЗПЪЛНИТЕЛЯ**.

22.8. Когато в хода на изпълнение на работата по договора възникнат обстоятелства, изискващи съставянето на двустранно подписан констативен протокол, заинтересованата страна отправя до другата мотивирана покана с обозначено място, дата и час на срещата. Уведомената страна е длъжна да отговори в три дневен срок след уведомяването (за дата на уведомяването се счита датата на входящия номер).

## 23. ЕЗИК НА ДОГОВОРА

23.1. Договорът с местни **ИЗПЪЛНИТЕЛИ** се съставя и подписва на български език в 2 еднообразни екземпляра.

23.2. С чуждестранни изпълнители, договора се подписва на български език и на друг език, ако това е упоменато в договора, по два еднообразни екземпляра на всеки от езиците. При противоречие на текстовете на различните езици, валиден е българският текст, освен ако не е определено друго в договора.

## 24. ПРОМЕНИ В ДОГОВОРА

24.1. Съгласно чл. 43, ал. 1 от ЗОП Страните по договор за обществена поръчка не могат да го променят или допълват.

### ИЗПЪЛНИТЕЛ:

.....  
гр.....  
ул. ....  
тел/факс: .....  
ИН .....  
ИН по ЗДДС .....

### ИЗПЪЛНИТЕЛ:

.....  
/...../

### ВЪЗЛОЖИТЕЛ:

"АЕЦ Козлодуй" ЕАД  
3321 Козлодуй  
БЪЛГАРИЯ  
тел/факс: 0973/73530; 0973/76027  
ИН 106513772  
ИН по ЗДДС BG 106513772

### ВЪЗЛОЖИТЕЛ:

ИЗПЪЛНИТЕЛЕН ДИРЕКТОР  
/...../

# ДЕКЛАРАЦИЯ

по чл. 47, ал. 1 от ЗОП, във връзка с чл. 47, ал. 8 от ЗОП  
от Кандидат в процедура на договаряне с обявление  
с обект: "Доставка на работно облекло за ЗСР"

Долуподписаният /-ната/ \_\_\_\_\_

с ЕГН \_\_\_\_\_, притежаващ лична карта № \_\_\_\_\_, издадена на \_\_\_\_\_

от МВР, гр. \_\_\_\_\_, адрес: \_\_\_\_\_,

представляващ \_\_\_\_\_ в качеството си на \_\_\_\_\_

\_\_\_\_\_ със седалище \_\_\_\_\_ и адрес

на управление: \_\_\_\_\_, тел./факс: \_\_\_\_\_,

вписано в търговския регистър при \_\_\_\_\_ съд по ф.д. № \_\_\_\_\_ / \_\_\_\_\_ г.

ИН № \_\_\_\_\_, ИН по ЗДДС № \_\_\_\_\_

## ДЕКЛАРИРАМ, ЧЕ:

1. Не съм осъден с влязла в сила присъда за:

а) престъпление против финансовата, данъчната или осигурителната система, включително изпиране на пари, по чл. 253-260 от Наказателния кодекс;

б) подкуп по чл. 301 - 307 от Наказателния кодекс;

в) участие в организирана престъпна група по чл. 321 и 321а от Наказателния кодекс;

г) престъпление против собствеността по чл. 194 - 217 от Наказателния кодекс;

д) престъпление против стопанството по чл. 219 - 252 от Наказателния кодекс;

2. Кандидатът, който представлявам:

а) Не е обявен в несъстоятелност;

б) Не се намира в производство по ликвидация или в друга подобна процедура съгласно националните закони и подзаконовни актове.

*Декларирам, че ако бъде определен за Изпълнител на обществената поръчка, до 7 календарни дни, считано от датата на получаване на Решението на Възложителя ще представя в Централно деловодство на „АЕЦ Козлодуй“ ЕАД документи от съответните компетентни органи за удостоверяване на обстоятелствата по т.1 и 2 от настоящата декларация.*

Известно ми е, че при деклариране на неверни данни нося наказателна отговорност по чл.313 от НК.

\_\_\_\_\_ Г

Декларатор: \_\_\_\_\_

Забележка: Декларацията се подава от управителите или членовете на управителния орган на Кандидата, а в случай, че членове са юридически лица – техните представители в съответния управителен орган.

# ДЕКЛАРАЦИЯ

по чл. 47, ал. 2 от ЗОП, във връзка с чл. 47, ал. 8 от ЗОП  
от Кандидат в процедура на договаряне с обявление  
с обект: "Доставка на работно облекло за ЗСР"

Долуподписаният /-ната/ \_\_\_\_\_  
с ЕГН \_\_\_\_\_, притежаващ лична карта № \_\_\_\_\_, издадена на \_\_\_\_\_  
от МВР, гр. \_\_\_\_\_, адрес: \_\_\_\_\_,  
представляващ \_\_\_\_\_ в качеството си на \_\_\_\_\_  
\_\_\_\_\_ със седалище \_\_\_\_\_ и адрес  
на управление: \_\_\_\_\_, тел./факс: \_\_\_\_\_,  
вписано в търговския регистър при \_\_\_\_\_ съд по ф.д. № \_\_\_\_\_ / \_\_\_\_\_ г.  
ИН № \_\_\_\_\_, ИН по ЗДДС № \_\_\_\_\_

## ДЕКЛАРИРАМ, ЧЕ:

1. Не съм лишен от правото да упражнявам определена професия или дейност;

2. Представляваното от мен юридическо лице

- не е в открито производство по несъстоятелност, и не е сключено извънсъдебно споразумение с кредиторите по смисъла на чл. 740 от Търговския закон;

- няма парични задължения към държавата или към община по смисъла на чл. 162, ал. 2 от Данъчно-осигурителния процесуален кодекс, установени с влязъл в сила акт на компетентен орган, освен ако е допуснато разсрочване или отсрочване на задълженията, или парични задължения, свързани с плащането на вноски за социалното осигуряване или на данъци съгласно правните норми на държавата, в която кандидатът или участникът е установен.

*Декларирам, че ако бъде определен за Изпълнител на обществената поръчка, до 7 календарни дни, считано от датата на получаване на Решението на Възложителя ще представя в Централно деловодство на „АЕЦ Козлодуй“ ЕАД документи от съответните компетентни органи за удостоверяване на обстоятелствата по т.1 и 2 от настоящата декларация.*

Известно ми е, че при деклариране на неверни данни нося наказателна отговорност по чл.313 от НК.

\_\_\_\_\_ г

Декларатор: \_\_\_\_\_

Забележка: Декларацията се подава от управителите или членовете на управителния орган на Кандидата, а в случай, че членове са юридически лица – техните представители в съответния управителен орган.

# ДЕКЛАРАЦИЯ

по чл. 47, ал. 5 от ЗОП, във връзка с чл. 47, ал. 8 от ЗОП

от Кандидат в процедура на договаряне с обявление

с обект: "Доставка на работно облекло за ЗСР"

Долуподписаният /-ната/ \_\_\_\_\_

с ЕГН \_\_\_\_\_, притежаващ лична карта № \_\_\_\_\_, издадена на \_\_\_\_\_

от МВР, гр. \_\_\_\_\_, адрес: \_\_\_\_\_

член на управителен/контролен орган \_\_\_\_\_ в качеството си на \_\_\_\_\_

\_\_\_\_\_ със седалище \_\_\_\_\_

\_\_\_\_\_ и адрес

на управление: \_\_\_\_\_, тел./факс: \_\_\_\_\_

вписано в търговския регистър при \_\_\_\_\_ съд по ф.д. № \_\_\_\_\_ / \_\_\_\_\_ г.

ИН № \_\_\_\_\_, ИН по ЗДДС № \_\_\_\_\_

## ДЕКЛАРИРАМ, ЧЕ:

Не съм свързано лице с Възложителя или със служители на ръководна длъжност в неговата организация по смисъла на § 1 от Закона за държавния служител.

Известно ми е, че при деклариране на неверни данни нося наказателна отговорност по чл.313 от НК.

\_\_\_\_\_ г

Декларатор: \_\_\_\_\_

Забележка: Декларацията се подава от управителите или членовете на управителния орган на Кандидата, а в случай, че членове са юридически лица – техните представители в съответния управителен орган.

БАНКОВА ГАРАНЦИЯ  
ЗА УЧАСТИЕ В ПРОЦЕДУРАДо  
"....." ЕАД  
гр. ....

Известени сме, че нашият Клиент, \_\_\_\_\_ [наименование и адрес на кандидата], наричан за краткост по-долу КАНДИДАТ/УЧАСТНИК, ще участва в откритата с Ваше Решение № \_\_\_\_\_ / \_\_\_\_\_ г. [посочва се № и дата на Решението за откриването на процедурата] процедура за възлагане на обществена поръчка с обект: \_\_\_\_\_ [отисва се обекта и съответната обособена позиция, както и идентификационния номер, ако има такива].

Също така, сме информирани, че в съответствие с условията на процедурата и разпоредбите на Закона на обществените поръчки, КАНДИДАТА/УЧАСТНИКА трябва да представи в офертата си банкова гаранция за участие в процедурата, открита във Ваша полза, за сумата в размер на \_\_\_\_\_ (словом: \_\_\_\_\_) [посочва се цифром и словом стойността и валутата на гаранцията съгласно обявлението по процедурата].

Като се има предвид гореспоменатото, ние \_\_\_\_\_ [наименование и адрес на Банката], с настоящето поемаме неотменимо и безусловно задължение да заплатим по посочената от Вас банкова сметка, сумата от \_\_\_\_\_ (словом: \_\_\_\_\_) [посочва се цифром и словом стойността и валутата на гаранцията], в срок до 3 (три) работни дни след получаване на първо Ваше писмено искане, съдържащо Вашата декларация, че КАНДИДАТЪТ/УЧАСТНИКЪТ е извършил едно от следните действия:

- а) оттегли заявлението си след изтичане на срока за получаване на заявления или оттегли офертата си след изтичането на срока за получаване на офертите;
- б) е определен за изпълнител, но не изпълни задължението си да сключи договор за обществената поръчка;

Вашето искане за усвояване на суми по тази гаранция е приемливо и ако бъде изпратено до нас в пълен текст чрез надлежно кодиран телекс/телеграф от обслужващата Ви банка, потвърждаващ че Вашето оригинално искане е било изпратено до нас чрез препоръчана поща и че подписите на същото правно обвързват Вашата страна. Вашето искане ще се счита за отправено след постъпване или на Вашата писмена молба за плащане, или по телекс, или по телеграф на посочения по-горе адрес.

Тази гаранция влиза в сила, от \_\_\_\_\_ часа на \_\_\_\_\_ г. [посочва се датата и часа на крайния срок за представяне на офертите].

Отговорността ни по тази гаранция ще изтече в \_\_\_\_\_ часа на \_\_\_\_\_ г. [посочва се дата и час съобразени с валидността на офертата на Кандидата/Участника], до която дата какъвто и да е иск по нея трябва да бъде получен от нас. След тази дата гаранцията автоматично става невалидна, независимо дали това писмо-гаранция ни е изпратено обратно или не.

Гаранцията трябва да ни бъде изпратена обратно веднага след като вече не е необходима или нейната валидност е изтекла, което от двете събития настъпи по-рано.

Гаранцията е лично за Вас и не може да бъде прехвърляна.

Подпис и печат,  
(БАНКА)

БАНКОВА ГАРАНЦИЯ  
ЗА ИЗПЪЛНЕНИЕ НА ДОГОВОРДо  
“ ” ЕАД  
гр.

Известени сме, че нашият Клиент, \_\_\_\_\_ [наименование и адрес на кандидата], наричан за краткост по-долу ИЗПЪЛНИТЕЛ, с Ваше Решение № \_\_\_\_\_ / \_\_\_\_\_ г. [посочва се № и дата на Решението за класиране] е класиран на първо място в процедурата за възлагане на обществена поръчка с обект: \_\_\_\_\_ [описва се обекта и съответната обособена позиция, ако има такава], с което е определен за ИЗПЪЛНИТЕЛ на посочената обществена поръчка.

Също така, сме информирани, че в съответствие с условията на процедурата и разпоредбите на Закона на обществените поръчки, при подписването на Договора за възлагането на обществената поръчка, ИЗПЪЛНИТЕЛЯТ следва на Вас, в качеството Ви на Възложител на горепосочената поръчка, да представи банкова гаранция за добро изпълнение открита във Ваша полза, за сумата в размер на \_\_\_\_\_ % [посочва се размера от обявлението за участие] от общата стойност на поръчката, а именно \_\_\_\_\_ (словом: \_\_\_\_\_) [посочва се цифром и словом стойността и валутата на гаранцията], за да гарантира предстоящото изпълнение на задължения си, в съответствие с договорените условия.

Като се има предвид гореспоменатото, ние \_\_\_\_\_ [Банка], с настоящето поемаме неотменимо и безусловно задължение да Ви заплатим всяка сума, предявена от Вас, но общия размер на които не надвишават \_\_\_\_\_ (словом: \_\_\_\_\_) [посочва се цифром и словом стойността и валутата на гаранцията], в срок до 3 (три) работни дни след получаването на първо Ваше писмено поискване, съдържащо Вашата декларация, че ИЗПЪЛНИТЕЛЯТ не е изпълнил някое от договорните си задължения.

Вашето искане за усвояване на суми по тази гаранция е приемливо и ако бъде изпратено до нас в пълен текст чрез надлежно кодиран телекс/телеграф от обслужващата Ви банка, потвърждаващ че Вашето оригинално искане е било изпратено до нас чрез препоръчана поща и че подписите на същото правно обвързват Вашата страна. Вашето искане ще се счита за отправено след постъпване или на Вашата писмена молба за плащане, или по телекс, или по телеграф на посочения по-горе адрес.

Тази гаранция влиза в сила, от момента на нейното издаване.

Отговорността ни по тази гаранция ще изтече на \_\_\_\_\_ [посочва се дата и час на валидност на гаранцията съобразени с договорените условия], до която дата какъвто и да е иск по нея трябва да бъде получен от нас. След тази дата гаранцията автоматично става невалидна, независимо дали това писмо-гаранция ни е изпратено обратно или не.

Гаранцията трябва да ни бъде изпратена обратно веднага след като вече не е необходима или нейната валидност е изтекла, което от двете събития настъпи по-рано.

Гаранцията е лично за Вас и не може да бъде прехвърляна.

Подпис и печат,  
(БАНКА)



## ИНФОРМАЦИОНЕН ЛИСТ ЗА КАНДИДАТА

Наименование на Кандидата:	Посочете точно наименование на дружеството, според съдебната регистрация
Седалище по регистрация:	Посочете държавата и адрес на седалището на кандидата
Точен адрес за кореспонденция	Посочете улица, град, пощенски код, държава
Лице за контакти	Посочете име, фамилия и длъжност
Телефонен номер	Посочете код на населеното място и телефонен номер
Факс номер	Посочете код на населеното място и номер на факс
Електронен адрес	
Интернет адрес	
Правен статус	Посочете търговското дружество или обединения или друга правна форма, дата на учредяване или номера и датата на вписване и къде
ИН по ЗДДС № и държава на данъчна регистрация съгласно данъчната декларация	Посочете номер по ЗДДС и наименованието на държавата, например: България.....
ИН/Статистическа регистрация	
Банкови реквизити	Банка: IBAN: BIC:
Обект на поръчката	“Доставка на работно облекло за ЗСР”
Номер на поръчката	Посочете номер на поръчката от Регистъра за обществени поръчки
Дата на изготвяне на заявлението/офертата	Посочете дата: дата, месец, година; Напр. 21 април 2009г.

До: (Наименование на Възложителя)

**ПОДПИС и ПЕЧАТ:**

\_\_\_\_\_ (име и Фамилия)

\_\_\_\_\_ (дата)

\_\_\_\_\_ (длъжност на управляващия/представяващия кандидата)

\_\_\_\_\_ (наименование на кандидата)

# ДЕКЛАРАЦИЯ

за подаване на оферта

от Кандидат за участие в процедура на договаряне с обявление

с обект: "Доставка на работно облекло за ЗСР"

Долуподписаният /-ната/ \_\_\_\_\_  
с ЕГН \_\_\_\_\_, притежаващ лична карта № \_\_\_\_\_, издадена на \_\_\_\_\_  
от МВР, гр. \_\_\_\_\_, адрес: \_\_\_\_\_,  
представляващ \_\_\_\_\_ в качеството си на \_\_\_\_\_  
\_\_\_\_\_ със седалище \_\_\_\_\_ и адрес  
на управление: \_\_\_\_\_, тел./факс: \_\_\_\_\_,  
вписано в търговския регистър при \_\_\_\_\_ съд по ф.д. № \_\_\_\_\_ / \_\_\_\_\_ г.  
БУЛСТАТ \_\_\_\_\_, НДР \_\_\_\_\_

## ДЕКЛАРИРАМ, ЧЕ:

1. В случай, че бъдем класирани в предварителния подбор и бъдем поканени за провеждане на преговори, ние ще представим оферта и ще се явим на определените от "АЕЦ Козлодуй" ЕАД място, дата и час за провеждането им.

2. За подготовка и представяне на оферта, съгласно изискванията на документацията, за нас са необходими 10 календарни дни след получаване на писмена покана за представяне на оферта.

3. Ако Възложителят определи в поканата за участие срок за представяне на оферта посочения по-горе срок или по-дълъг, то ние приемаме, че сме постигнали споразумение с "АЕЦ Козлодуй" ЕАД съгласно чл.104а, ал.3 от Закона за обществените поръчки, относно срока за представяне на офертите.

4. Запознати сме със законовото право на Възложителя, в случай че не постигне споразумение за срока за представяне на оферти с всички кандидати, да определи срок за представяне на офертите, който обаче не може да бъде по-кратък от 19 дни от датата на поканата за участие.

\_\_\_\_\_ г

Декларатор: \_\_\_\_\_

Забележка: Декларацията се подава от управителите или членовете на управителния орган на Кандидата, а в случай, че членове са юридически лица – техните представители в съответния управителен орган.