

О Б Я В Л Е Н И Е

За възлагане на обществена поръчка по реда на чл.20, ал.4, т.1 от ЗОП

Номер на обявлението: ЗОП-О- 275/31.07.2017 г.		
Възложител: АЕЦ Козлодуй ЕАД		
Град: Козлодуй	Пощенски код: 3321	Страна: Р. България
Лице за контакт: Людмила Митова Специалист “Договори”	Телефон: 0973 7 65 93	
E-mail: LAMitova@npp.bg	Факс 0973 7 60 30	
Обект на поръчката: <input checked="" type="checkbox"/> Строителство <input type="checkbox"/> Доставки <input type="checkbox"/> Услуги		
Предмет на поръчката: “Реконструкция на оградни съоръжения на защитена зона на КТВ” *КТВ – Канали за Техническо Водоснабдяване		
Кратко описание: Необходимо е извършване на строително-монтажни дейности, които включват демонтиране на бодлива тел; антикорозионна защита на метална конструкция от един пласт грунд и два пласта хлоркаучуков лак; опъване и укрепване с метални скоби на съществуващ бодлив тел върху дървен елемент (бичме); направа и монтаж на дребна метална конструкция; минимизиране и двукратно боядисване на дребна метална конструкция. Изискванията за изпълнение на настоящата поръчка са подробно описани в Техническо задание № 17.УС.ТЗ.21. Видовете и количествата дейности за изпълнение на настоящата поръчка са подробно описани в Количествено - стойностна сметка.		
Място на извършване: “АЕЦ Козлодуй” ЕАД		
Обща прогнозна стойност в лева, без ДДС (в цифри): 38 154.00 Валута: BGN В това число 10 % - непредвидени разходи		
Обособени позиции (когато е приложимо): <input type="checkbox"/> Да <input checked="" type="checkbox"/> Не		
Условия, на които трябва да отговарят участниците: 1. Правоспособност за упражняване на професионална дейност: 1.1. Участниците да са вписани в Централния професионален регистър на строителя за		

изпълнение на строежи 3 /трета/ група, 3 /трета/ категория.

2. Технически и професионални способности:

2.1. Участниците да са изпълнявали строителство, идентично или сходно с предмета на поръчката за последните 5 години от датата на подаване на офертата и да притежават удостоверения за добро изпълнение, които съдържат стойността, датата, на която е приключило изпълнението, мястото, вида и обема, както и дали е изпълнено в съответствие с нормативните изисквания. Под сходни да се разбира ремонтни работи по мрежести оградни съоръжения.

2.2. Участниците да разполагат с квалифициран персонал за изпълнение на предмета на поръчката. Да разполагат с кадрови ресурси притежаващи 3 квалификационна група, съгласно ПБЗР ЕУ и 4 квалификационна група, съгласно ПБР НУ.

2.3. Участниците следва да прилагат система за управление на качеството съгласно ISO 9001 или еквивалентен стандарт.

Критерий за възлагане:

Оптимално съотношение качество/цена въз основа на:

Цена и качествени показатели

Разходи и качествени показатели

Ниво на разходите

Най-ниска цена

Показатели за оценка:

Име: [.....]

Тежест: []

Срок за получаване на офертите:

Дата: 14.08.2017 г.

Час: 16,00

Срок на валидност на офертите (минимум 30 календарни дни):

Дата:

Час: 16.00

Срок за изпълнение на настоящата поръчка е след осигуряване на фронт за работа.

Друга информация:

Приложения към обявлението са:

1) Техническо задание № 17.БПС.ТЗ.07;

2) Количествено - стойностна сметка

3) Указания за подготовка на офертата;

4) Образци на документи:

4.1. Образец на оферта, съгласно т.2.4. от Указанията към участниците;

4.2. Образец на Декларация за съответствие с условията, на които следва да отговарят участниците;

4.3. Образец на Декларация по чл. 39, ал.3, т. 1, б. “д” от ППЗОП;

4.4. Образец на Информационен лист;

4.5. Образец на Декларация за подизпълнители

За изготвяне на офертата е необходимо Участниците да направят оглед на обекта на място. Оглед може да се проведе в периода 01.07.2017 г. до 10.08.2017 г. между 08:00 и 16:00 часа всеки работен ден.

Лице за контакт:

Тодор Георгиев, Ръководите Управление „Сигурност” тел: 0973/7 2580

Дата на настоящото обявление

Дата: 31.07.2017 г.



“АЕЦ КОЗЛОДУЙ” ЕАД

Блок: ОСО

Система: ФЗ

Подразделение: У-е “Сигурност”

УТВЪРЖДАВАМ,

ЗАМ. ИЗП. ДИРЕКТОР

29.06 . 2017 г.



Данко Бачийски/
Р. Козлодуй

СЪГЛАСУВАЛИ:

ДИРЕКТОР Б и К:.....

28.06 . 2017 г. /Емилиян Едрев/

ДИРЕКТОР П:

29.06 . 2017 г. /Янчо Янков/

ТЕХНИЧЕСКО ЗАДАНИЕ

№ Т.У.С.ТЗ.21 /29.06.2017г.

за строителство: Реконструкция на оградни съоръжения на защитената зона на КТВ

Настоящото техническо задание съдържа техническа спецификация съгласно Закона за обществените поръчки.

1. Предмет на дейността

За осигуряване на нормалната работа на АЕЦ „Козлодуй” се използват канали за техническо водоснабдяване (КТВ), на които са изградени оградни съоръжения. На една от оградите е монтирана сигнално-охранителна система. Оградата е строена преди повече от 20 години и дървените елементи (бичмета) в горната част на оградата (козирката) са компрометирани и не изпълняват функциите си за механично препятствие. Опънатата бодлива

тел по тях е разкачена и провиснала в по голямата си част и не е в състояние да осигури нормалната работа на сигнално охранителната система. Участъкът, за който трябва да се изпълнят СМР, е от АЕЦ „Козлодуй” до мост „Валя”.

2. Обем на извършваните строително-монтажни работи (СМР)

Дейностите, необходими за реконструкция на оградните съоръжения са дадени в Количествено – стойностна сметка. Вида на работите, които ще се извършват за определения участък, се изразяват в следното:

- Демонтиране на бодлива тел ф 2 мм;
- Рязане на метална шина и демонтаж на дървен елемент (бичме) козирка;
- Изработване и монтаж на стоманена козирка - Приложение 1;
- Доставка и монтаж и опъване на бодлива тел ф 2 мм. върху стоманена козирка;
- Опъване и укрепване на съществуваща бодлива тел със стоманени скоби върху дървен елемент (бичме);
- Антикорозионна защита и боядисване на метални части;
- Опъване и укрепване с метални скоби на съществуваща бодлива тел върху дървен елемент (бичме);
- Ръчно натоварване на строителни отпадъци на камион и превоз до склад на възложителя на 10 км.

3. Организация на работата

3.1. Възложителят ще упражнява инвеститорски контрол по отношение на приемане, контрол и координация на работата - отдел „Инвеститорски контрол”Управление ”Инвестиции”, а технически контрол за изпълнение на работите - отдел „Физическа защита”, управление „Сигурност”.

3.2. План (организация) на строително-монтажните работи (СМР)

3.2.1. СМР се изпълнява независимо от ПГР. Разрешение за стартирането на работата става с протокол образец 2 по наредба №3 от 31.07.2007 г. – за съставяне на актове и протоколи по време на строителството.

3.2.2. Изпълнителят разработва План – график за изпълнение на СМР по отделните подучастъци на системата (етапи). План – графикът се съгласува задължително с „АЕЦ Козлодуй” ЕАД, като може да се актуализира при необходимост по време на изпълнение на СМР.

3.3.Условия и дейности, които трябва да се изпълнят от „АЕЦ Козлодуй” ЕАД

3.3.1. Възложителят осигурява достъп на персонала на Изпълнителя, съгласно “Инструкция по качество. Работа на външни организации при сключен договор” ДБК.КД.ИН.028.

3.3.2. Строително-монтажните работи се извършват с нареждане или наряд при спазване на изискванията на “Инструкция по качество. Работа на външни организации при сключен договор” ДБК.КД.ИН.028.

3.3.3. Стартирането на работите по договора се извършва след обход на участъка, маркиране на отделните подучастъци и инструктаж на работниците на Изпълнителя за поддържане на експлоатационния ред.

3.4. Условия и дейности, които трябва да се изпълнят от Изпълнителя

3.4.1. Изпълнителят да притежава обучен персонал по техника на безопасност, съгласно правилниците по ТБ (ПБЗР ЕУ и ПБР НУ).

3.4.2. Изпълнителят да осигурява специалисти с необходимата квалификация и да има опит в изпълнение реконструкция на оградни съоръжения.

3.4.3. Дейностите се изпълняват с инструменти и приспособления, собственост на Изпълнителя.

3.4.4. Използваните собствени материали, инструменти, приспособления и стълби, преди внасяне на територията на „АЕЦ Козлодуй” ЕАД, трябва да са обявени, еднозначно маркирани и разпознаваеми с цел избягване ощетяване на Възложителя или Изпълнителя след завършване на работата и изнасяне на оборудването.

3.4.5. Предвидените за доставка материали и консумативи, които ще се влагат при изпълнение на дейностите, преминават общ входящ контрол, в съответствие с изискванията на ДОД.КД.ИК.112 – “Инструкция по качеството за провеждане на входящ контрол на доставените суровини, материали и комплектуващи изделия в “АЕЦ Козлодуй” ЕАД.

3.4.6. Изпълнителят е длъжен да не нарушава експлоатационния вид на съоръжението. При констатирани нарушения, съгласувано с отговорните по договора длъжностни лица, отстраняването на забележките да е в определения от “АЕЦ Козлодуй” ЕАД срок.

3.4.7. При повреда, Изпълнителят е длъжен незабавно да предприеме действия, по възстановяване на съответната част на съоръжението със свои сили и за своя сметка.

3.4.8. Изпълнителят носи отговорност за безопасността на персонала при изпълнение на дейностите по договора.

3.4.9. Изпълнителят трябва веднага да уведомява Възложителя за несъответствия, възникнали при СМР.

3.5. Нормативно-технически документи

При извършване на дейностите по изпълнение на строително-монтажните работи Изпълнителят е длъжен да спазва:

- Инструкция по качество. Работа на външни организации при сключен договор, ДБК.КД.ИН.028;

- Инструкция по качеството за провеждане на входящ контрол на доставените суровини, материали и комплектуващи изделия в „АЕЦ Козлодуй“ ЕАД, ДОД.КД.ИК.112;
- Наредба № 2/22.03.2004 г. за минималните изисквания за здравословни и безопасни условия на труд при извършване на строителни и монтажни работи;
- Закон за здравословни и безопасни условия на труд;
- Правилник за безопасност и здраве при работа в електрически уредби на електрически и топлофикационни централи и по електрически мрежи, (ПБЗР ЕУ) 2005г.;
- Правилник за безопасност при работа в неелектрически уредби на електрически и топлофикационни централи и по топло - преносни мрежи и хидротехнически съоръжения, (ПБР НУ), 2004г.;
- Наредба № 3/31.07.2003 г. за съставяне на актове и протоколи по време на строителството;
- Наредба № 9 от 9.06.2004 г. за техническата експлоатация на електрически централи и мрежи;
- Наредба № РД –07/8 от 20.12.2008 г. за минималните изисквания за знаци и сигнали за безопасност и/или здраве при работа;
- Наредба № Из – 1971/29.10.2009 г. за строително-техническите правила и норми за осигуряване на безопасност при пожар;
- Наредба № 8121з-647 от 1.10.2014 г. за правилата и нормите за пожарна безопасност при експлоатация на обектите;
- Други приложими, действащи в Република България нормативни документи.

3.6. Критерии за приемане на работата

3.6.1. При изпълнение на дейностите се извършват инспекции и проверки от определените представители на Възложителя за съответствие на изпълнението с изискванията на съгласуваните и утвърдени документи.

3.6.2. Изпълнителят е длъжен своевременно да уведоми определения представител от Възложителя за изпълнение на отделни етапи за извършване на контрол на качеството. Критериите за контрол и приемане на изпълнените дейности са:

- успешно проведен входящ контрол на доставените материали;
- изпълнение на дейностите в пълен/необходимия обем;
- спазване на условията (срока) за изпълнение на дейностите;
- протоколи от единични изпитания;

Контролът на качеството при изпълнение на дейността, отделните етапи и работи, се осъществява съгласно изискванията на Наредба № 3/31.07.2003 г. за съставяне на актове и протоколи по време на строителството;

Подписан Акт за извършени СМР. В акта се описват извършените работи, подменените детайли и използваните материали. Прави се заключение за реконструкцията на оградното съоръжение за да се осигури надежден и непрекъснат режим на работа на сигнално охранителната система.

4. Документация

4.1. Документи, представени от „АЕЦ Козлодуй” ЕАД

Възложителят предоставя на Изпълнителя конкретни изисквания и условия за всеки отделен случай за реконструкция на оградното съоръжение.

4.1.1. При наличие на проектна документация за оградата, Възложителят предава на Изпълнителя входните данни по установения ред на „Инструкция по качеството. Предаване на входни данни на външни организации”, № ДОД.ОК.ИК.1194.

4.2. Документи представени от Изпълнителя

4.2.1. Документи за правоспособност на персонала.

4.2.2. Списък на инструментите, материалите и консумативите, необходими за изпълнение на дейността.

4.2.3. Предварително преди изпълнение на конкретните дейности, Изпълнителят представя на “АЕЦ Козлодуй” ЕАД:

- Програма за безопасност и здраве;
- План за пожаробезопасяване;
- Списък на лицата от Изпълнителя, определени да работят като отговорни ръководители, изпълнители и членове на бригадата по работни и огневи наряди;
- Други документи, потвърждаващи готовността за започване изпълнението на дейността и такива, удостоверяващи изискваната квалификация (за конкретната дейност) и правоспособност на персонала от Изпълнителя.

4.3. Предаване на заповедна книга

Изпълнителят е длъжен да използва „Заповедна книга на строежа” при извършване на инвестиционните дейности, съгласно чл.7, ал.3, т.4 от Наредба №3 от 31.07.2003 г. за съставяне на актове и протоколи по време на строителството, в която да въвежда измененията в документацията по време на строително-монтажните работи. В случай на изменение се издава заповед, която се записва в Заповедната книга. След приключване на работата заповедната книга се предава за архивиране заедно с останалите отчетни документи.

4.3. Отчетни документи

4.3.1. Отчетните документи, които Изпълнителят трябва да подготви да бъдат описани в програмата за осигуряване на качеството.

4.3.2. Пълният комплект отчетна документация, съгласувана по утвърдения ред, следва да се представи за окончателна проверка и регистриране, не по-късно от 3 работни дни след завършване на работата на подучастъка (етапа).

4.3.3. По време на изпълнение на Договора, Изпълнителят изготвя и представя приложимите към всяка конкретна дейност отчетни и други документи, предварително указани в Програмата за осигуряване на качеството (ПОК):

- Актове за извършени СМР;
- Актове за скрити работи (ако се извършват такива);
- Заповедна книга;
- Декларации за експлоатационните показатели;
- Сертификати/декларации за съответствие на вложените строителни материали, метали и други изделия, изискващи се от действащите наредби за съществените изисквания в РБ;
- Други отчетни документи, изисквани от характера на извършваната дейност и документи съгласно специфичните изисквания на "АЕЦ Козлодуй" ЕАД.

4.3.4. Отчетните документи, които се изготвят от Изпълнителя по време на работата по договора са в съответствие с изискванията на Наредба № 3 от 31.07.2003 г. за съставяне на актове и протоколи по време на строителството.

5. Осигуряване на качеството

5.1. Общи изисквания

Изпълнителят да поддържа сертифицирана система за управление на качеството, съгласно изискванията на БДС EN ISO 9001 или еквивалентен стандарт, с обхват покриващ дейностите на ТЗ, за което да представи действащ сертификат.

5.2. Програма за осигуряване на качеството (ПОК) на изпълняваните работи.

Изпълнителят да изготви Програма за осигуряване на качеството. ПОК да описва прилаганата система за управление при изпълнение на строително-монтажните работи в обхвата на техническото задание. Програмата служи за определяне на подробен график, отговорностите по всяка от задачите по договора и ред за изпълнението им. Представя се в Дирекция Б и К до 20 дни след подписване на договора. Програмата е предпоставка за стартиране на дейностите по договора, подлежи на преглед и съгласуване от страна на "АЕЦ Козлодуй" ЕАД и трябва да е изготвена на основание на:

- техническото задание и договора;
- системата за управление на Изпълнителя;
- примерно съдържание, предоставено от Възложителя;
- други национални или международни стандарти за системата за управление.

В Програмата може да се направи препратка към вътрешни документи на Изпълнителя, копия от които се представят на Възложителя при поискване.

5.3. Квалификация на персонала на изпълнителя.

5.3.1. Персоналът на Изпълнителя да притежава съответните квалификационни групи по техника на безопасност, съгласно правилниците по ТБ (ПБЗР ЕУ и ПБР НУ). Изпълнителят да

разполага с кадрови ресурси притежаващи 3 квалификационна група по ПБЗР ЕУ и 4- та по ПБР НУ.

5.3.2. Изисквания за опит на изпълнителя

Изпълнителят да има опит в изпълнение на дейностите, еквивалентни или сходни (ремонтни работи по мрежести оградни съоръжения), покриващи предмета на обществената поръчка за последните 5 години и да представи, като доказателство списък на строителство идентично или сходно, придружен от удостоверения за добро изпълнение.

5.4. Необходими лицензи и разрешения

5.4.1. Изпълнителят на строително монтажните работи да притежава Удостоверение от Камарата на строителите за вписване в Централния професионален регистър на строителя за строежи III група III категория.

5.5. Гаранционни условия

5.5.1. Гаранционният срок на доставените материали да бъде не по-малко от 24 месеца от датата на въвеждане в експлоатация.

5.5.2. При изпълнение на строително-монтажни работи минималните гаранционни срокове за изпълнението им, да не са по-малки от изискванията на Наредба № 2 от 31.07.2003 г. за въвеждане в експлоатация на строежите в Република България и минимални гаранционни срокове за изпълнени строителни и монтажни работи, съоръжения и строителни обекти, съгласно член 20, ал.4, както следва:

- за всички видове строителни, монтажни и довършителни работи (подови и стени покрива, тенекеджийски, железарски, дърводелски и др.), както и за вътрешни инсталации на сгради – 5 години;

5.5.3. По време на гаранционния срок на Договора, Изпълнителят се задължава да отстранява всички възникнали дефекти в срок от 3 (три) дни. Всички разходи за отстраняване на дефектите, включително осигуряване на необходимите материали/доставки, са за сметка на Изпълнителя.

6. Контрол от страна на „АЕЦ Козлодуй” ЕАД

АЕЦ “Козлодуй” ЕАД има право да извършва инспекции и проверки на дейностите извършвани по предмета на договора. Кандидатите трябва писмено да гарантират съгласието си с това условие и да гарантират осигуряване на достъп до персонал, помещения, съоръжения, инструменти и документи, използвани от външните организации и техните подизпълнители.

7. Прилагане на изискванията към под-изпълнители на основния договор

7.1. Всички изисквания, поставени по-горе, трябва задължително да бъдат изпълнявани и от всички евентуални подизпълнители на основния Изпълнител по договора, в зависимост от дейностите, които ще изпълняват.

7.2. Основният Изпълнител по договора носи отговорност за контрол на качеството на работата на подизпълнителите. При използване на подизпълнители се назначава лице за контрол на качеството от страна на основния Изпълнител.

ПРИЛОЖЕНИЯ:

1. Чертеж – Стоманена козирка на оградата

- 1бр. / 1 лист



Р-л управление "Сигурност":
28.06 2017 г. / Тодор Георгиев /

Кутиеобр. правоъг. профил DIN-2395
 ② 140.140.4 L=150mm

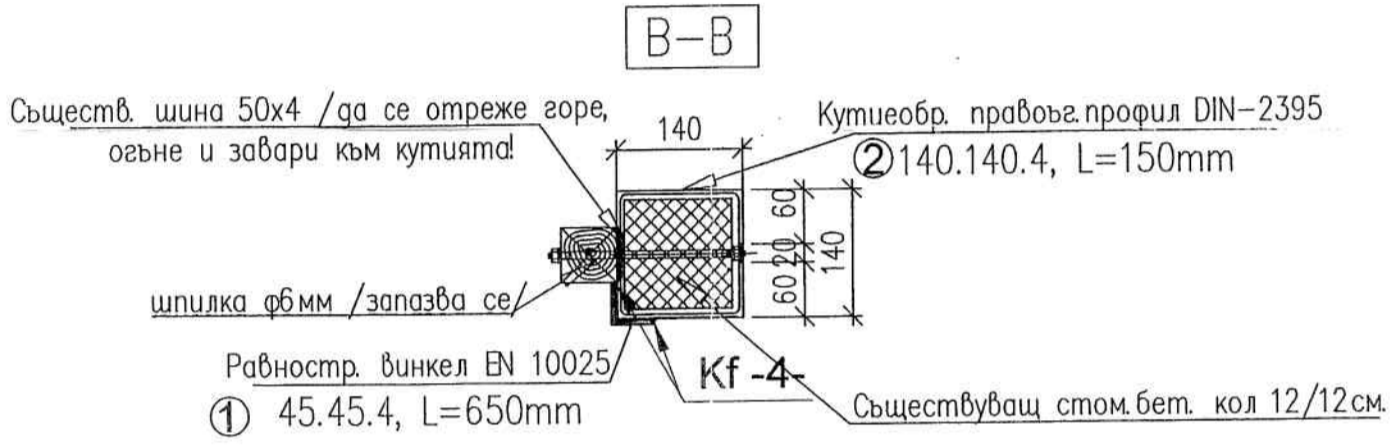
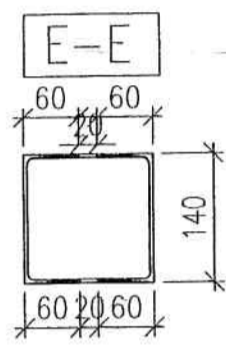
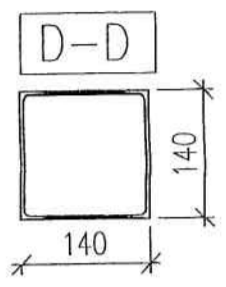
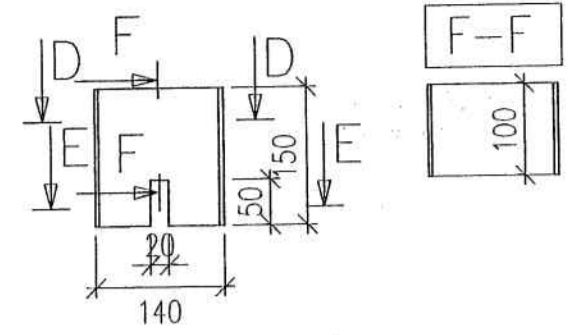
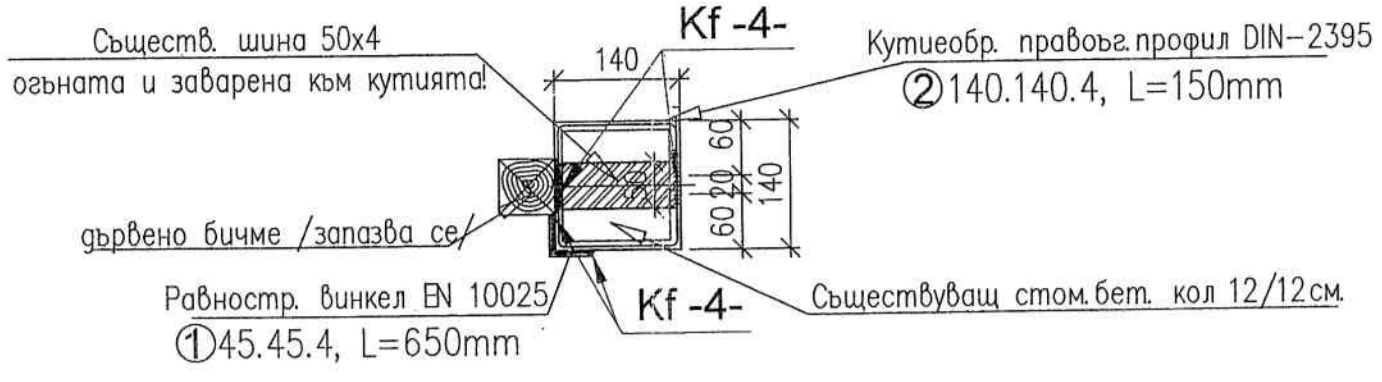
C-C

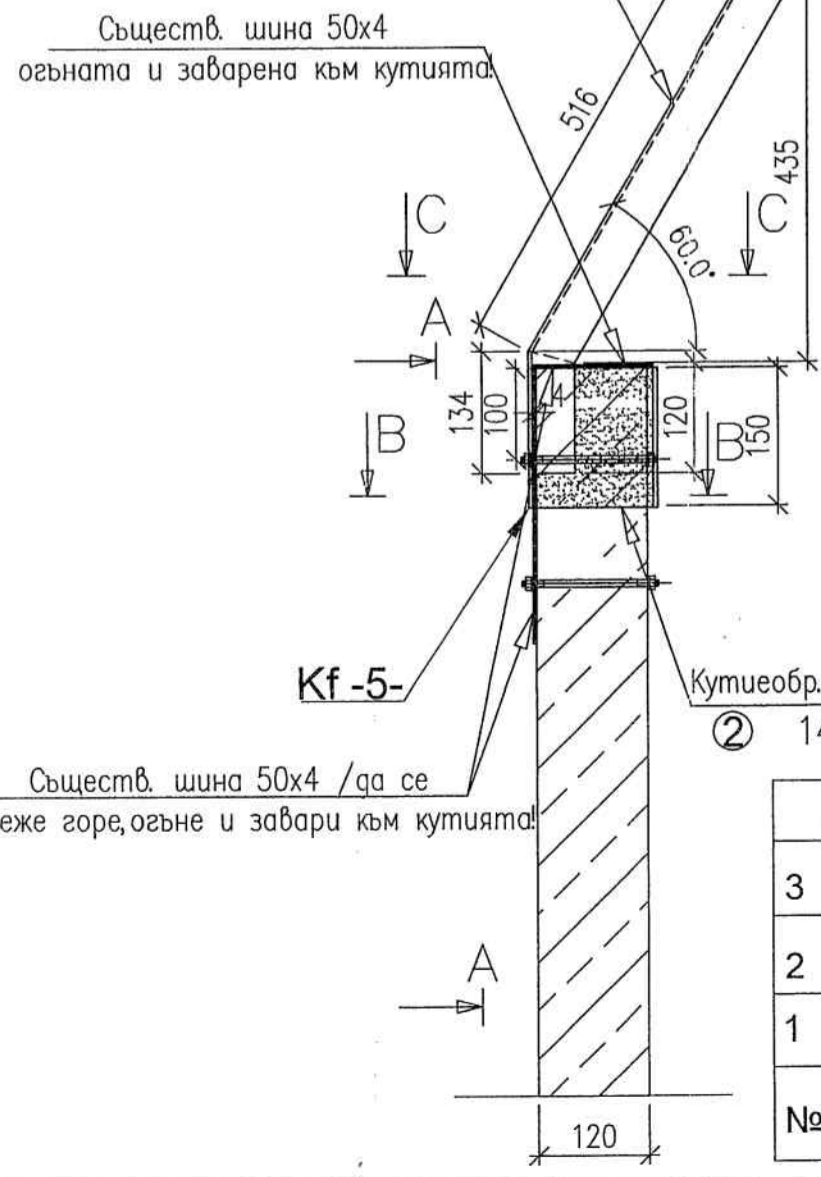

Равностр. винкел EN 10025
① 45.45.4, L=650mm



Равностр. винкел EN 10025
45.45.4, L=650mm

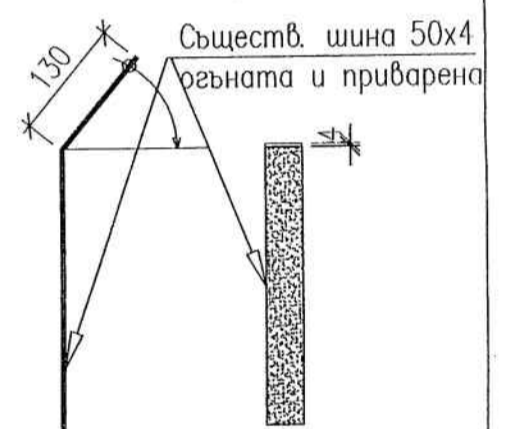
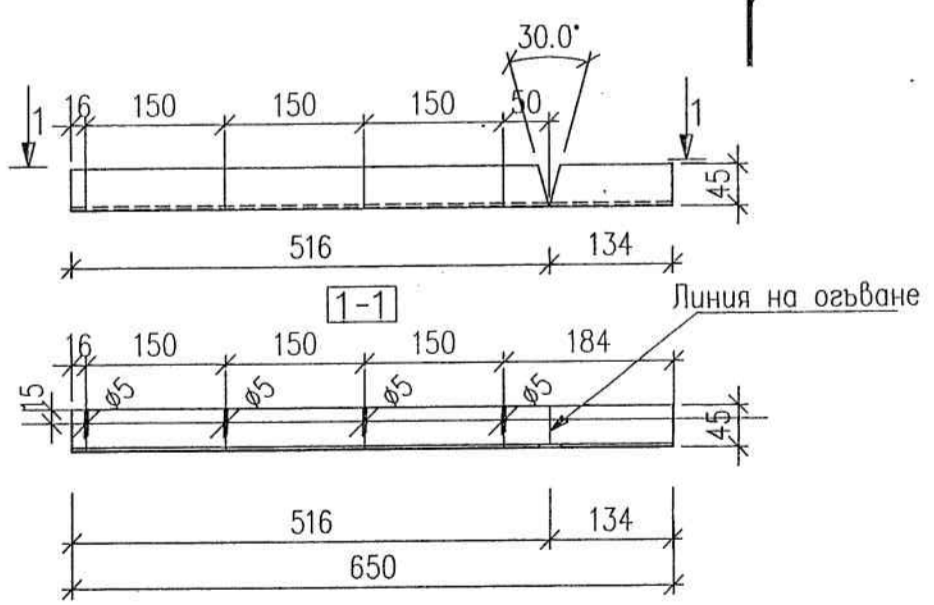

общо стомана за 1 стълб						4.5 кг
№	сечение	дълж.	бр.	един. тегло/кг/	общо	Забел.
3	∅ 50x4/погл/	-	1	0.1	0.1	
2	□ 140.140.4	150	1	2.6	2.6	изрязв
1	L 45.45.4	650	1	1.8	1.8	отвор.

СТОМАНЕНА КОЗИРКА НА ОГРАДАТА

Експерт СК: *[Signature]*
 /инж.Петров/
 Р-л група СК: *[Signature]*
 /инж.А.Маринова/
 Н-к цех ХТС и СК: *[Signature]*
 /инж.Цв.Маринов/



“А Е Ц К О З Л О Д У Й” Е А Д
ДИРЕКЦИЯ Б И К, УПРАВЛЕНИЕ “СИГУРНОСТ”

КОЛИЧЕСТВЕНО – СТОЙНОСТНА СМЕТКА

№	Наименование на дейностите, необходими за изпълнение	Мярка	К-во	Ед.цена /лв./	Общо /лв./
1	2	3	4	5	6
1	Демонтиране на бодлива тел ф 2 мм. на височина до 2,5 м.	кг	1435		
2	Демонтаж на дървен елемент (бичме) с размери 800/80/50 мм. заедно с метална шина	бр	880		
3	Рязане на метална шина с размери 50/4 мм.	бр	880		
4	Изработка и монтаж на метална конструкция (шапка с винкел 45/45/4 мм.) върху стоманобетонен кол по чертеж.	кг	3960		
5	Доставка , монтаж и опъване на бодлива тел ф 2мм. за кльон на височина до 2,5 м.	кг	956		
6	Антикорозийна защита на метална конструкция от един пласт грунд и два пласта хлоркаучуков лак.	м ²	177		
7	Боядисване на метална конструкция.	м ²	177		
8	Опъване и укрепване с метални скоби на съществуващ бодлив тел върху дървен елемент (бичме).	м	5200		
9	Направа и монтаж на дребна метална конструкция.	кг	20		
10	Минизиране и двукратно боядисване на дребна метална конструкция.	м ²	4		
11	Ръчно натоварване на строителни отпадъци (демантирани дървени елементи (бичме), бодлива тел и метална шина) на камион и превоз до склад на възложителя на 10 км.	м ³	3		
Непредвидени разходи 10 %					
Всичко:					

УКАЗАНИЯ за подготовка на офертата

1. Общи условия

- 1.1. Редът и условията, при които ще се определи изпълнител на обществената поръчка са съгласно Закона за обществените поръчки и Правилникът за прилагането му.
- 1.2. Участник в обществената поръчка чрез конкурс по оферти може да бъде всяко българско или чуждестранно физическо или юридическо лице или техни обединения, както и всяко друго образувание, което има право да изпълнява строителство, доставки или услуги съгласно законодателството на държавата, в която то е установено.
- 1.3. Офертата съдържа информация относно условията, на които следва да отговарят участниците, (включително изискванията за икономическо състояние, технически способности и квалификация, когато е приложимо), техническо и ценово предложение.
- 1.4. До изтичането на срока за подаване на офертите всеки участник може да промени, да допълни или да оттегли офертата си.
- 1.5. Всеки участник има право да представи само една оферта.
- 1.6. Лице, което участва в обединение или е дало съгласие да бъде подизпълнител на друг участник, не може да подава самостоятелно оферта.
- 1.7. В обществената поръчка едно физическо или юридическо лице може да участва само в едно обединение.
- 1.8. Свързани лица не могат да бъдат самостоятелни участници в един и същ конкурс по оферти за възлагане на обществена поръчка.
- 1.9. Всички образци на документи са публикувани на профила на Купувача.
- 1.10. Всички разходи по изготвяне и подаване на офертите са за сметка на участниците.
- 1.11. Участниците са длъжни да съблюдават сроковете и условията, посочени в обявлението и документацията за участие.
- 1.13. При подготовката на офертите участниците са длъжни да спазват изискванията на възложителя.
- 1.14. Офертата на участника съдържа: “Документи и информация”, “Техническо предложение” и “Ценово предложение”.

2. Изисквания към офертата

2.1. Офертата се изготвя по образца, приложен към обявлението и съдържа опис на представените документи.

2.2. Документи и информация относно условията, на които следва да отговарят участниците (включително изискванията за технически способности и квалификация):

2.2.1. Декларация за съответствие с условията за участие на Възложителя, включваща:

2.2.1.1 Информация, относно вписване на изпълнителя в ЦПРС.

2.2.1.2. Списък на строителството, идентично или сходно с предмета на поръчката, придружен с удостоверения за добро изпълнение, които съдържат стойността, датата, на която е приключило изпълнението, мястото, вида и обема, както и дали е изпълнено в съответствие с нормативните изисквания;

2.2.1.3. Списък на персонала, който ще изпълнява поръчката, и/или на членовете на ръководния състав, които ще отговарят за изпълнението, в който е посочена професионална компетентност на лицата;

Декларацията се изготвя по приложения образец към настоящото обявление, подписва от лицата, които могат да представляват участника самостоятелно и се представя в оригинал.

2.2.2. Информационен лист, съдържащ данни за участника (по образец на Възложителя).

2.2.3 Когато участник е обединение, което не е юридическо лице, се представя копие от документ, от който да е видно правното основание за създаване на обединението, както и следната информация във връзка с обществената поръчка:

2.2.3.1. правата и задълженията на участниците в обединението;

2.2.3.2. разпределението на отговорностите между членовете на обединението;

2.2.3.3. дейностите, които ще изпълнява всеки член на обединението.

2.2.4. При участие на обединения, които не са юридически лица, съответствието с условията, на които следва да отговарят участниците, (включително изискванията за финансово и икономическо състояние, технически способности и квалификация, когато е приложимо) се доказва от обединението участник, а не от всяко от лицата, включени в него, с изключение на съответна регистрация, представяне на сертификат или друго условие, необходимо за изпълнение на поръчката, съгласно изискванията на нормативен или административен акт и съобразно разпределението на участието на лицата при изпълнение на дейностите, предвидено в договора за създаване на обединението.

2.2.5. Участниците, включително обединение от физически и/или юридически лица могат за конкретната поръчка да се позовават на капацитета на трети лица, независимо от правната връзка между тях, по отношение на условията, на които следва да отговарят участниците, (включително изискванията за финансово и икономическо състояние, технически способности и квалификация, когато е приложимо).

2.2.6. Когато участникът се позовава на капацитета на трети лица, той трябва да може да докаже, че ще разполага с техните ресурси, като представи документи за поетите от третите лица задължения.

2.2.7. Третите лица трябва да отговарят на съответните условия, за доказването на които участникът се позовава на техния капацитет и за тях да не са налице основанията за отстраняване от обществената поръчка.

2.2.8. В случай, че ще използва подизпълнител/и за част от предмета на поръчката, участникът представя в офертата си, както следва:

2.2.8.1. Декларация за подизпълнители, в която указва подизпълнителите, вида и дела от поръчката, които ще изпълняват, и допълнително представя доказателство за поетите от подизпълнителите задължения.

2.2.8.2. Информационен лист - за всеки от подизпълнителите.

2.2.8.3. Декларация за съответствие с условията за участие – в зависимост от вида и дела дейностите, които ще изпълняват подизпълнителите.

Изискванията за оформяне и представяне на документите са същите, както за основния изпълнител.

2.3. Техническото предложение трябва да съдържа документите по т. II от образеца на офертата.

2.3.1. Линейният график за изпълнение на поръчката, се изготвя въз основа на изискванията на Техническо задание № 17.БПС.ТЗ.07 и Количествено- стойностна сметка.

2.3.2. Декларацията по чл. 39, ал.3, т. 1, б. “д” от ППЗОП се изготвя по приложения образец към настоящото обявление, подписва се от лицата, които могат да представляват участника самостоятелно и се представя в оригинал.

2.4. Ценовото предложение трябва да съдържа документите по т. III от образеца на офертата.

2.4.1. Участниците трябва да попълнят единична и обща цена (в лв. без ДДС) на всяка позиция от **Количествено-стойностна сметка** на Възложителя, приложена към Обявлението.

2.4.2. Показателите за ценообразуване да се систематизират по вида на дейностите, които ще се изпълняват по отношение на часовите ставки, а за механизацията, според вида на механизацията.

2.4.3. Източниците на разходните норми могат да бъдат: УСН, ТНС и ЕТНС). В случай че, дадена разходна норма се взема с допълнително уточнение същото се посочва под формата на забележка по количествената сметка. При липса на стандартизирана норма участникът посочва своя норма. Всички евентуални претенции за утежнени условия, които биха възникнали по време на изпълнение на работите да се включват в офертата (коэффициент за условия на труд и др.), тъй като няма да се разглеждат допълнително.

2.4.4. В случай, че ще използва подизпълнител/и за част от предмета на поръчката, участникът представя разделителна ведомост между основния изпълнител и

подизпълнителя/ите с конкретната част от предмета на обществената поръчка, която ще изпълнява всеки от тях, стойността в лв. без ДДС и процентен дял от общата стойност на поръчката.

2.4.5. Позиции, от количествената сметка на Възложителя, за които няма попълнени стойности или цени при тяхното изпълнение няма да бъдат заплащани от Възложителя и ще бъде считано, че са покрити от другите стойности и цени, посочени в количествената сметка.

2.4.6. Допуснати в офертата технически грешки и пропуски в определянето на цената са единствено за сметка на участника.

2.4.7. При допуснати аритметични грешки, изразяващи се в несъответствие между единична и обща цена, ще се взема предвид единичната. При несъответствие в цената, изписана цифром и словом, за вярна се приема изписаната словом.

3. Изисквания към оформянето

3.1. Офертата и всички документи, които са част от нея, следва да бъдат представени в оригинал или да са заверени, когато са ксерокопия, с гриф “вярно с оригинала“, свеж печат и подпис на лицето, представляващо участника.

3.2. Документите и данните в офертата се подписват само от лица с представителни функции, назовани в регистрацията или удостоверение за актуално състояние и/или упълномощени за това лица, за което се изисква представяне на документ за упълномощаване.

3.3. Офертата се подава на български език на хартиен носител. Когато документите и информацията, техническото предложение и ценовото предложение са на чужд език, се представят и в превод.

3.4. В офертата и приложените документи не се допускат никакви вписвания между редовете, изтривания или корекции, освен ако са заверени с подписа на лице с представителни функции и свеж печат.

3.5. Желателно е документите да бъдат подредени в папка.

4. Окомплектоване и подаване на офертата

4.1. Офертата се представя в запечатана, непрозрачна опаковка от участника или от упълномощен от него представител лично или чрез пощенска, или друга куриерска услуга с препоръчана пратка с обратна разписка. Върху опаковката се посочва наименование на участника, адрес за кореспонденция, телефон и по възможност факс и електронен адрес. На опаковката се записва “Оферта за възлагане на обществена поръчка чрез конкурс по оферти с предмет: **“Реконструкция на оградни съоръжения на защитена зона на КТВ ”, за конкурс № 36950.**

4.2. Офертата се изпраща на адрес: гр. Козлодуй, “АЕЦ Козлодуй” ЕАД, Централно деловодство.

4.3. Участникът е длъжен да обезпечи получаването на офертата на указаното място и срок. Разходите за подаване на офертата са за негова сметка. Рискът от забава или загубване на офертата е за участника.

4.4. Възложителят не се ангажира да съдейства за пристигането на офертата на адреса и в срока, определен от него.

4.3. При получаване на офертата върху опаковката се отбелязват поредният номер, датата и часът на получаването, за което на приносителя се издава документ.

4.4. Не се приемат оферти, които са представени след изтичане на крайния срок за получаване или в незапечатана опаковка или в опаковка с нарушена цялост.

5. Разглеждане на офертите и възлагане на поръчката

5.1. Комисия, назначена със заповед на Възложителя ще разгледа офертите.

5.2. Комисията може по всяко време да проверява заявените от участниците обстоятелства относно съответствието им с условията, поставени от Възложителя.

5.3. Участниците ще бъдат информирани писмено за резултатите на посочените в информационния лист координати.

5.4. С определения за изпълнител участник ще бъде сключен писмен договор.

6. Други условия

6.1. За осигуряването на физическата защита на “АЕЦ Козлодуй” ЕАД като стратегически обект, е определен специален режим за контролиран достъп на лица и моторни превозни средства в съответствие с вътрешни правила. На основание чл.4, ал.4 от Закона за ДАНС при работа в стратегически обект, изпълнителят трябва да отговаря на чл.40 т.2, чл.44 и чл.45 от ППЗДАНС. Всички разходи, свързани с условията на достъп (необходимите медицински прегледи за работа в среда с йонизиращо лъчение и обучение в УТЦ) и работа на персонала на Изпълнителя на обекта /ите са за сметка на Изпълнителя.

6.2. Договори, които включват дейности, доставки или услуги, които имат отношение към ядрената безопасност, аварийна готовност и/или радиационната защита, влизат в сила от момента на двустранното им подписване, а изпълнението на предмета им започва от датата на утвърждаване на Протокол за проверка на документите от Дирекция “Б и К” на “АЕЦ Козлодуй” ЕАД, съгласно раздел 10 от Общите условия и от датата на Протокол за даване на фронт за работа.

7. За всички неуредени въпроси се прилагат разпоредбите на Закона за обществените поръчки и Правилника за прилагането му.

/пълно наименование на участника, търговски адрес, телефон и факс, ЕИК и ИН по ЗДДС/

До

“АЕЦ Козлодуй” ЕАД

гр. Козлодуй

О Ф Е Р Т А

за участие в конкурс по оферти за възлагане на обществена поръчка по чл. 20, ал. 4, т. 1 от ЗОП с предмет: “Реконструкция на оградни съоръжения на защитена зона на КТВ ”

УВАЖАЕМИ ГОСПОДА,

След запознаване с всички документи и образци към Обявлението за възлагане на обществена поръчка чрез конкурс по оферти, предлагаме да изпълним предмета на настоящата обществена поръчка в съответствие с изискванията на възложителя.

Задължаваме се, в случай, че нашата оферта бъде приета да изпълним качествено дейностите, предмет на настоящата поръчка при следните условия:

1.Обща предлагана цена - лева /словом/ без ДДС която включва:

1.1. Цена за „Реконструкция на оградни съоръжения на защитена зона на КТВ”, съгласно Количествено- стойностна, приложение III.1. от нашата оферта, в размер на лв. /Словом/ без ДДС;

1.2. Стойност на непредвидените разходи (до 10% от стойността по т. 1.1) в размер налв. /Словом/ без ДДС.

2.Начин на плащане: „АЕЦ Козлодуй” ЕАД заплаща цената по следния начин:

2.1. 90% (деветдесет процента) от стойността на поръчката поэтапно, на база завършени и приети работи, до 30 календарни дни след представяне на Протокол за установяване на натурални видове СМР и оригинална фактура.

2.2. Останалите 10% (десет процента) от стойността на подписаните Протоколи за установяване на натурални видове СМР се заплащат след окончателното изпълнение на всички дейности по договора, включително предаване ексекутивната документация.

3.Общият срок за изпълнение на поръчката е до

4.Гаранционните срокове, за изпълнените СМР са както следва:

.....

(Описание на вида дейности и предлагания за тях гаранционен срок)

(Предложените гаранционни срокове не може да бъдат по-малки от определените минимални такива в Наредба № 2 от 31.07.2003 г. за въвеждане в експлоатация на строежите в Република България и минимални гаранционни срокове за изпълнени строителни и монтажни работи, съоръжения и строителни обекти (изд. от министъра на регионалното развитие и благоустройството, обн., ДВ, бр. 72 от 15.08.2003 г.).

5.При възникнал по време на гаранционния срок дефект, в срок от часа ще изпратим свой представител в местонахождението на **ВЪЗЛОЖИТЕЛЯ** за съвместен оглед и анализ на причините за възникналия дефект и подписването на констативен протокол.

6.Ако в рамките на гаранционния срок се установят дефекти, ще ги отстраним със свои сили и за своя сметка. Отстраняването на дефектите трябва да се извърши в минимално допустимия технологичен срок, съгласуван с **ВЪЗЛОЖИТЕЛЯ**.

Валидността на нашата оферта е календарни дни от датата на подаване на офертите и ще остане обвързваща за нас, като може да бъде приета по всяко време преди изтичане на този срок.

До подготвянето на официален договор, тази оферта заедно с писменото приемане от Ваша страна и известие за сключване на договор ще формират обвързващо споразумение между двете страни.

Съдържание на офертата:

I. Документи и информация, относно условията, на които следва да отговарят участниците (включително изискванията за технически способности и квалификация):

I.1. Декларация за съответствие с условията за участие на Възложителя, с включени:

I.1.1. Информация относно вписване на участника в Централния професионален регистър на строителя за изпълнение на строежи 3 /трета/ група, 3 /трета/ категория.

I.1.2. Списък на строителството, идентично или сходно с предмета на поръчката, придружен с удостоверения за добро изпълнение, които съдържат стойността, датата, на която е приключило изпълнението, мястото, вида и обема, както и дали е изпълнено в съответствие с нормативните изисквания;

I.1.3. Списък на персонала, който ще изпълнява поръчката и на членовете на ръководния състав, които ще отговарят за изпълнението, в който е посочена професионална компетентност на лицата;

I.1.4. Списък на персонала, който ще изпълнява заваръчни работи с информация, относно притежавана правоспособност по заваряване съгласно наредба № 7/2002 г. /процес 111 по ISO 9606 и БДС EN 287-1/.

I.2. Декларация за подизпълнители, в която се указват подизпълнителите, вида и дела от поръчката, които ще изпълняват и доказателство за поетите от подизпълнителите задължения;

I.3. Декларация за съответствие с условията за участие – в зависимост от вида и дела дейностите, които ще изпълняват подизпълнителите (в случай, че се използва/т подизпълнител/и);

I.3. Информационен лист, съдържащ данни за участника;

I.4. Информационен лист, съдържащ данни за подизпълнителя/ите (за всеки по отделно, в случай, че се използва/т подизпълнител/и).

II. Техническо предложение:

II.1. Подробен линеен график за изпълнение на обществената поръчка.

II.2. Декларация по чл. 39, ал.3, т. 1, б. “д” от ППЗОП.

III. Ценово предложение:

III.1. Количествено- стойностна сметка;

III.2. Основни показатели за ценообразуване;

III.3. Разделителна ведомост (в случай, че участникът ще използва подизпълнител/и за част от предмета на поръчката) с конкретната част от предмета на обществената поръчка, която ще изпълнява всеки от тях, стойността в лв. без ДДС и процентен дял от общата стойност на поръчката.

ПОДПИС и ПЕЧАТ:

_____ (име и фамилия)

_____ (дата)

_____ (длъжност на управляващия/представяващия участника)

_____ (наименование на участника)

ОСНОВНИ ПОКАЗАТЕЛИ ЗА ЦЕНООБРАЗУВАНЕ

за участие в конкурс по оферти за възлагане на обществена поръчка с предмет:
“Реконструкция на оградни съоръжения на защитена зона на КТВ ”

Наименование	Стойност
1	2
Часова ставка диференцирана по видове работа – лева	
Вид работа Ч.С.=..... ¹ бр х ² /168.00лв.
Вид работа Ч.С.=..... бр х/168.00лв.
Вид работа Ч.С.=..... бр х/168.00лв.
Допълнителни разходи върху труда – в % от стойността на труда% от ФРЗ
Допълнителни разходи върху механизацията по видове механизация в % от стойността на механизацията%
Цени на машиносмените по видове механизация: Вид механизация единична цена на машиносмяналв.
Доставно-складови разходи – в % от стойността на материалите%
Печалба - % върху стойността на СМР%
Разходните норми са съгласно	

Други показатели, характеризиращи ценообразуването, ако има се дописват³

ПОДПИС и ПЕЧАТ:

_____ (име и Фамилия)

_____ (дата)

_____ (длъжност на управляващия/представяващия участника)

¹ Попълва се брой мин. Работни заплати

² Попълва се размера на минималната работна заплата за страната

³ Други показатели, характеризиращи ценообразуването, ако има се дописват

ДЕКЛАРАЦИЯ

за съответствие с условията за участие от Участник в обществена поръчка с предмет:
“Реконструкция на оградни съоръжения на защитена зона на КТВ”

Долуподписаният /-ната/ _____
с ЕГН _____, притежаващ лична карта № _____, издадена на _____
от МВР, гр. _____, адрес: _____,
представляващ _____ в качеството си на _____
_____ със седалище _____ и адрес
на управление: _____, тел./факс: _____,
вписано в търговския регистър към Агенцията по вписванията с ЕИК № _____,
ИН по ЗДДС № _____

ДЕКЛАРИРАМ, ЧЕ:

1. Участникът, когото представлявам е вписан в ЦПРС за строежи група,
..... категория,
2. Участникът, когото представлявам е изпълнил следните дейности идентични или
сходни с предмета на поръчката, през последните 5 години от датата на подаване на офертата,
за което разполага с удостоверения за добро изпълнение:

№	Описание	Суми	Дати	Получатели	Доказателство

3. Персоналът, изброен в списъка по долу, е квалифициран за изпълнение на възлаганите
дейности и притежава съответната квалификационна група, съгласно посочените правилници
за безопасност при работа:

№	Служител/ Техническо лице (трите имена)	Образование (степен, специалност, година на дипломиране, № на диплома, учебно заведение)	Професионална квалификация (направление, година на придобиване, № на издания документ, издател)	Професионален опит в областта на (месторабота, период, длъжност, основни функции)	Кв. група по ПБР-НУ	Кв. група по ПБЗР- ЕУ

4. Персоналът, изброен в списъка по долу, е квалифициран за изпълнение на заваряване съгласно наредба № 7/2002 г. /процес 111 по ISO 9606 и БДС EN 287-1/

№	Служител/ Техническо лице (трите имена)	Образование (степен, специалност, година на дипломиране, № на диплома, учебно заведение)	Професионална квалификация (направление, година на придобиване, № на издания документ, издател)	Професионален опит в областта на (месторабота, период, длъжност, основни функции)
1	2	3	4	5

Декларирам, че посочената информация е вярна и съм наясно с последствията при представяне на неверни данни.

Декларирам, че при поискване от страна на Възложителя, ще бъдат представени документи/сертификати и други форми на доказателства във връзка с декларираните обстоятелства.

_____ г.

Декларатор: _____

Забележка: Декларацията се подава от едно от лицата, които могат самостоятелно да представляват Участника, съгласно чл.40 от ППЗОП.

ДЕКЛАРАЦИЯ

по чл. 39, ал. 3, т.1, б “д” от ПЗООП

във връзка с участие в конкурс по оферти за възлагане на обществена поръчка по чл. 20, ал. 4, т. 1 от ЗОП с предмет: **“Реконструкция на оградни съоръжения на защитена зона на КТВ”**

Долуподписаният /-ната/ _____
с ЕГН _____, притежаващ лична карта № _____, издадена на _____
от МВР, гр. _____, адрес: _____,
представляващ _____ в качеството си на _____
_____ със седалище _____ и адрес
на управление: _____, тел./факс: _____,
вписано в търговския регистър към Агенцията по вписванията с ЕИК № _____,
ИН по ЗДДС № _____

ДЕКЛАРИРАМ, ЧЕ:

При изготвяне на офертата са спазени задълженията, свързани с данъци и осигуровки, опазване на околната среда, закрила на заетостта и условията на труд.

Известно ми е, че при деклариране на неверни данни нося наказателна отговорност по чл.313 от НК.

_____ г.

Декларатор: _____

Забележка: Декларацията се подава от лицата, които могат да представляват самостоятелно участника .

ИНФОРМАЦИОНЕН ЛИСТ ЗА УЧАСТНИКА

Наименование на Участника:	<i>Посочете точното наименование на дружеството, според съдебната регистрация</i>
Седалище по регистрация:	<i>Посочете държавата и адрес на седалището на кандидата</i>
Точен адрес за кореспонденция	<i>Посочете улица, град, пощенски код, държава</i>
Лице за контакти	<i>Посочете име, фамилия и длъжност</i>
Телефонен номер	<i>Посочете код на населеното място и телефонен номер</i>
Факс номер	<i>Посочете код на населеното място и номер на факс</i>
Електронен адрес	
Интернет адрес	
Правен статус	<i>Посочете търговското дружество или обединения или друга правна форма, дата на учредяване или номера и датата на вписване и къде</i>
ИН по ЗДДС № и държава на данъчна регистрация съгласно данъчната декларация	<i>Посочете номер по ЗДДС и наименованието на държавата, например: България.....</i>
ИН/ЕИК	
Банкови реквизити	<i>Банка: IBAN: BIC:</i>
Предмет на поръчката	<i>Посочете наименование на поръчката (трябва да съвпада с наименованието, дадено от Възложителя)</i>
Номер на поръчката	<i>Посочете номера на конкурса посочен в т. 4.1 от Указанията</i>
Дата на изготвяне на офертата	<i>Посочете дата: дата, месец, година; Напр. 30 януари 2017 г.</i>

До: (Наименование на Възложителя)

ПОДПИС и ПЕЧАТ:

_____ (име и Фамилия)

_____ (дата)

_____ (длъжност на управляващия/представяващия Участника)

_____ (наименование на Участника)

ДЕКЛАРАЦИЯ

за подизпълнители

във връзка с участие в конкурс по оферти за възлагане на обществена поръчка по чл. 20, ал. 4, т. 1 от ЗОП с предмет: **“Реконструкция на оградни съоръжения на защитена зона на КТВ”**

Долуподписаният /-ната/ _____
с ЕГН _____, притежаващ лична карта № _____, издадена на _____
от МВР, гр. _____, адрес: _____,
представляващ _____ в качеството си на _____
_____ със седалище _____ и адрес
на управление: _____, тел./факс: _____,
вписано в търговския регистър при _____ съд по ф.д. № _____ / _____ г.
ЕИК _____ и ИН по ЗДДС _____

ДЕКЛАРИРАМ, ЧЕ:

Няма да предложа на подизпълнители видове работи от предмета на обществената поръчка/Ще предложа на подизпълнител/и следните видове работи*:

I. Видове работи от предмета на поръчката:.....
.....
със съответстващия им дял в % от стойността на обществената поръчка (.....%) на следния подизпълнител:
(наименование на подизпълнителя съгласно регистрацията му)

II. Видове работи от предмета на поръчката:.....
.....
със съответстващия им дял в % от стойността на обществената поръчка (.....%) на следния подизпълнител:
(наименование на подизпълнителя съгласно регистрацията му)

III. Видове работи от предмета на поръчката:.....
.....
със съответстващия им дял в % от стойността на обществената поръчка (.....%) на следния подизпълнител:
(наименование на подизпълнителя съгласно регистрацията му)

..... Г

Декларатор:

*Невярното се зачертава.

Забележка: Декларацията се подава от лицата по чл. 40 от ППЗОП