

О Б Я В Л Е Н И Е

За възлагане на обществена поръчка по реда на чл.20, ал.4, т.1 от ЗОП

Номер на обявлението: ЗОП-О-14612503.2019 г.

Възложител: АЕЦ Козлодуй ЕАД

Град: Козлодуй

Пощенски код: 3321

Страна: Р. България

Лице за контакт: Стилиян Димитров

Телефон: 0973 7 25 67

Специалист “Договори”

E-mail: SBDimitrov@npp.bg

Факс 0973 7 60 30

Обект на поръчката:

Строителство

Доставки

Услуги

Предмет на поръчката: “Изработка, доставка и монтаж на площадка за 1-ЗПВАр”

Кратко описание:

Необходимо е да се изработи, достави и монтира нова площадка с оградна кошница около смукателни клапани на центробежни помпи на Артезианска помпена станция № 1 в цех БПС.

Изискванията за изпълнение на настоящата поръчка са подробно описани в Техническо задание № 19.БПС.ТЗ.7.

Място на извършване:

“АЕЦ Козлодуй” ЕАД

Обща прогнозна стойност в лева, без ДДС

Прогнозна стойност

(в цифри): 25 000,00

Валута: BGN

В това число 10 % - непредвидени разходи

Обособени позиции (когато е приложимо): Да Не

Условия, на които трябва да отговарят участниците:

1. Правоспособност за упражняване на професионална дейност:

1.1. Участниците да бъдат вписани в Централния професионален регистър на строителя за строежи III група, III категория.

2. Технически и професионални способности:

2.1. Участниците да са изпълнявали строителство, идентично или сходно с предмета на поръчката за последните 5 години от датата на подаване на офертата и да притежават удостоверения за добро изпълнение, които съдържат стойността, датата, на която е приключило изпълнението, мястото, вида и обема, както и дали е изпълнено в

съответствие с нормативните изисквания. Под сходни да се разбира изработени и монтирани нестандартни метални конструкции с тегло над 500 кг. на обществени промишлени сгради.

2.2. Участниците да разполагат с квалифициран персонал за изпълнение на предмета на поръчката. Ръководителите на наряди да притежават V-та квалификационна група според Правилник за безопасност при работа в неелектрически уредби на електрически и топлофикационни централи и по топлопреносни мрежи и хидротехнически съоръжения и IV –та квалификационна група, според Правилник за безопасност и здраве при работа в електрически уредби на електрически и топлофикационни централи и по електрически мрежи.

2.3. Заварчиците участващи в изработката и монтажа на метални конструкции да притежават документ за придобита правоспособност по заваряване, съгласно Наредба № 7/ 11.10.2002 г. както следва:

- ръчно електродъгово заваряване с обмазен електрод/ процес 111 по ISO 9606 и БДС EN 287-1/

- заваряване в защитна газова среда с нетопящ се волфрамов електрод / процес 141 по ISO 9606 и БДС EN 287-1 или еквивалентен стандарт/

- газокислородно рязане / процес 81 по ISO 9606 и БДС EN 287-1 или еквивалентен стандарт/

2.4. Кранистите да притежават свидетелство за правоспособност за упражняване на професия машинист на кран стрела, тип монтиран на автомобил с товароподемност над 16 тона, а прикачвачите да притежават удостоверение за завършен курс за обучение по изискванията за безопасност при обслужване, поддържане и работа с повдигателни съоръжения.

2.5. Участниците следва да поддържат сертифицирана система за управление на качеството съгласно БДС EN ISO 9001 или еквивалент с обхват, покриващ дейностите по настоящото ТЗ.

Критерий за възлагане:

Оптимално съотношение качество/цена въз основа на:

Цена и качествени показатели

Разходи и качествени показатели

Ниво на разходите

Най-ниска цена

Показатели за оценка:

Име: [.....]

Тежест: []

Срок за получаване на офертите:

Дата: 09.04.2019

Час: 16,00

Срок на валидност на офертите (минимум 30 календарни дни):

Дата:2019

Час: 16.00

Срок за изпълнение на настоящата поръчка- е до 60 календарни дни, след подписване на протокол за даване фронт за работа.

Друга информация:

Приложения към обявлението са:

1) Техническо задание № 19.БПС.ТЗ.7.

2) Указания за подготовка на офертата;

3) Образци на документи:

3.1. Образец на оферта, съгласно т.2.4. от Указанията към участниците;

3.2. Образец на Информационен лист;

3.3. Образец на Декларация за съответствие с условията, на които следва да

отговарят участниците;

3.4. Образец на Декларация по чл. 39, ал.3, т. 1, б. "д" от ППЗОП;

3.5. Образец на Декларация за подизпълнители

За изготвяне на офертата е необходимо Участниците да направят оглед на обекта на място. Оглед може да се направи всеки работен ден до 05.04.2019 г. между 08:00 и 16:00 часа.

Лица за контакти:

Веселин Вълчев, тел.0973/ 7 40 77 и Тодор Тодоров, тел.0973/ 7 64 82.

Дата на настоящото обявление

Дата: 25.03.2019

ТЕХНИЧЕСКО ЗАДАНИЕ

№ 19.БПС.ТЗ.7

За строителство

ТЕМА: Изработка, доставка и монтаж на площадка за 1-3 ПВАр.

Настоящото техническо задание съдържа техническа спецификация съгласно Закона за обществените поръчки.

1. Кратко описание на дейностите от техническото задание

1.1. На база разработена от „АЕЦ Козлодуй“ ЕАД конструктивна документация, да се изработи, достави и монтира нова площадка с оградна кошница около смукателни клапани на центробежни помпи на Артезианска помпена станция №1 в цех БПС.

2. Обем на извършваните строителни дейности

2.1. Подробно описание на видовете СМР, необходими за реализиране на настоящото ТЗ – съгласно Приложение №1 - Количествено-стойностна сметка за обект "Площадка с оградна кошница около смукателни клапани на центробежни помпи на "Артезианска помпена станция" №1 и Приложение 2 – Конструктивна документация.

2.1.1. Последователност за реализиране на "Изработка, доставка и монтаж на площадка за 1-3 ПВАр"

- подготвителни дейности

Доставка от страна на Изпълнителя на всички необходими материали, съгласно Приложение 1 /КСС/, включително преминаване на общ входящ контрол в изпълнение на "Инструкция по качеството за провеждане на входящ контрол на доставените суровини, материали и комплектуващи изделия в "АЕЦ Козлодуй" ЕАД, идент. № ДОД.КД.ИК.112/".

След входящ контрол, на база разработената от „АЕЦ Козлодуй“ ЕАД конструктивна

документация – Приложение 1 и Приложение 2 от настоящото ТЗ се изработва, в цехови условия металоконструкцията на площадката.

- реализиране на “Изработка, доставка и монтаж на площадка за 1-3 ПВАр”

Загответите в цехови условия елементи и конструкции се доставят в цех Брегова помпена станция и се асемблират на място.

По време на демонтажните и монтажните дейности да се предвиди употребата на Автокран.

Задължение на Изпълнителя е да осигури автокран, сапани и други спомагателни средства необходими за демонтажа и монтажа, както и правоспособни кранист и прикачвачи (сапанджии).

Машиносмените да се включат във съответните видове СМР.

Всички размери да се уточнят преди изработка по мярка от място.

По време на асемблирането на новата площадка, помпени агрегати 1ПВАр, 2ПВАр и 3ПВАр, ще бъдат изведени от експлоатация.

- патоварване и извозване на строителните отпадъци.

Задължение на Изпълнителя е да предвиди и осигури транспортиране на всички строителни отпадъци, генерирани по време на СМР до депо подходящо за тях, удостоверявайки това с приемо-предавателен протокол.

Демонтираната метална конструкция се транспортира от Изпълнителя до площадка за временно съхранение на метални отпадъци, намираща се на територията на цех БПС. Възложителят осигурява нейното предаване за рециклиране.

2.2. Клас по безопасност и категория по сеизмична устойчивост

- засегнатите от строителните дейности КСК не са класифицирани и категоризирани.

2.3. Строително-монтажните дейности ще се реализират на площадката на цех БПС, която е Защитена зона, тоест с организирана пропускателна система, която включва КПП БПС. За достъп до площадката на цех БПС се преминава и през Зона с контролиран достъп, а именно КПП Валя и КПП Запад.

3. Организация на работата

3.1. Контрол на строително-монтажните работи

3.1.1. Инвеститорски контрол от страна на Възложителя, се изпълнява от отдел КАПД.

3.1.2. Технически контрол от страна на Възложителя, се изпълнява от длъжностно лице от цех БПС.

3.2. План за изпълнение на строителните работи

3.2.1. Срок за реализиране

Периода, в който може да бъде реализирано техническото задание не зависи от ППР на 5ти или 6ти енергоблокове.

Общ срок за реализиране на ТЗ до 60 календарни дни, след подписване на Протокол за даване фронт за работа, съгласно Наредба №3 от 31.07.2003г.

Срок за демонтаж и последващо асемблиране и монтаж на новата площадка с възможност за въвеждане в експлоатация на помпените агрегати – до 3 работни дни.

3.2.2. Изпълнителят да предостави план график за работата си, като в него се включват всички дейности и срокове за изпълнението им.

План графикът подлежи на съгласуване от страна на "АЕЦ Козлодуй" ЕАД.

3.2.3. Осигуряване от страна на Възложителя на място за временно разполагане на мобилни помещения за материали и оборудване, собственост на Изпълнителя.

Непосредствено преди демонтажа на старата и монтажа на новата площадка, смукателните тръбопроводи на помпени агрегати 1ПВАр, 2ПВАр и потопяема помпа 3ПВАр ще се демонтират от Възложителя.

3.3. Условия и дейности, които трябва да се изпълнят от „АЕЦ Козлодуй“ ЕАД

- спазване условията за достъп на персонала на Изпълнителя, съгласно "Инструкция по качество. Работа на външни организации при сключен договор" с иден. № ДБК.КД.ИН.028;
- издаване на наряд за допускане до работа;
- не се предвижда "АЕЦ Козлодуй" ЕАД, да предоставя инструменти и приспособления на Изпълнителя;
- споразумение за безопасност и охрана на труда и поддържане на експлоатационен ред;
- демонтаж на потопяема помпа 3ПВАр. и на смукателни тръбопроводи на 1ПВАр и 2ПВАр.

3.4. Условия и дейности, които трябва да се изпълнят от Изпълнителя

3.4.1. Изпълнителят трябва да разполага с персонал, притежаващ необходимата квалификация за изпълнение на възлаганите дейности, съгласно т.5.6. от техническото задание.

3.4.2. Изпълнителят е длъжен да съставя и съгласува с Възложителя всички протоколи, актове, бланки и други, свързани с работите.

3.4.3. Изпълнителят да предоставя декларации/сертификати за съответствие (декларации за експлоатационни показатели) и декларации/сертификати за произход на вложените изделия, материали и консумативи, изискващи се от съответните наредби за съществени изисквания.

3.4.4. Изпълнителят да разполага с необходимите съоръжения и техника за изпълнение на строителните дейности и да изпълнява условията за използването им както следва:

- по време на демонтажните и монтажните дейности Изпълнителя да осигури автокран, сапани и други спомагателни средства необходими за демонтажа и монтажа, както и правоспособни кранист и прикачвачи (сапанджии);

- да разполага с преносима техника, обезпечаваща монтажните дейности, като заваръчни апарати, отрезни машини, пробивни машини и др.

3.4.5. В случай, че е необходимо използване на специални инструменти, приспособления и средства за измерване трябва те да са преминали проверка и/или калибриране, което да се удостовери със съответните сертификати.

3.4.6. Ремонтните дейности да бъдат извършвани при стриктно спазване на технологичните изисквания, разходни норми и технически характеристики на материалите, като при възникване на несъответствия при реализиране на СМР, Изпълнителят е длъжен да уведоми Възложителя.

3.4.7. Изпълнителят е необходимо да изготви количествена сметка (КС) на действително извършените видове СМР.

3.4.8. Предвижда се при доставките да се извърши общ входящ контрол, съгласно Инструкция по качеството за провеждане на входящ контрол на доставените суровини, материали и комплектуващи изделия в "АЕЦ Козлодуй" ЕАД, идент. № ДОД.КД.ИК.112/, на

следните материали и елементи:

- метални конструкции от профилна стомана, съгласно Приложение 2;
- анкери;
- стоманени горещо поцинковани решетки по DIN 24537, комплект със скрепителни елементи, съгласно Приложение 2;
- метални конструкции от неръждаема стомана съгласно Приложение 2;
- епоксиден грунд;
- епоксиден смайллак.

3.5. Нормативно-технически документи

- Наредба №3 от 31.07.2003г. за съставянето на актове и протоколи по време на строителството;
- Наредба №2 от 22.03.2004г. за минималните изисквания за здравословни и безопасни условия на труд при извършване на строителни и монтажни работи;
- Правилник за безопасност при работа в неселектрически уредби на електрически и топлофикационни централи и по топлопреносни мрежи и хидротехнически съоръжения в сила от 22.08.2004г.;
- Правилник за безопасност и здраве при работа в електрическите уредби на електрически и топлофикационни централи и по електрически мрежи, 2005 г.;
- Наредба №8121з-647 от 01.10.2014г. за правилата и нормите за пожарна безопасност при експлоатация на обектите;
- Наредба № РД-07/8 от 20.12.2008г. за минималните изисквания за знаци и сигнали за безопасност и/или здраве при работа;
- Наредба №7 от 23.09.1999г. за минималните изисквания за здравословни и безопасни условия на труд на работните места и при използване на работното оборудване;
- Наредба № 1з-1971 за строително-технически правила и норми за осигуряване на безопасност при пожар.

3.6. Критерии за приемане на работата

3.6.1 Предвидените за доставка оборудване, материали и консумативи, които ще бъдат вложени при изпълнение на дейностите, да са преминали общ входящ контрол, съгласно "Инструкция по качество за провеждане на входящ контрол на доставените суровини, материали и комплектуващи изделия в "АЕЦ Козлодуй" ЕАД", ДОД.КД.ИК.112.

3.6.2 Съпроводителната документация към доставката се предава на хартиен носител в 1 (един) екземпляр на оригиналния език на производителя и 1 (един) екземпляр на заверен превод на български език.

3.6.3 Приемането и изпълнението на СМР става съгласно Правилник за изпълнение и приемане на строително-монтажните работи /ПМПСМР/

3.6.4 Изпълнение в пълен обем и съответното качество на предвидените в ТЗ дейности.

3.6.5 Предадена отчетна документация, съгласно Наредба № 3 от 31.07.2003 г. за съставяне на актове и протоколи по време на строителството и изискванията на „Инструкция по качество. Извършване на дейности по превантивно техническо обслужване и ремонт на

конструкции и компоненти от технологични системи обслужване от управление "Експлоатация", УЕ.РМ.ИК.1246/01.

3.6.6 Спазване на план графика за изпълнение на СМР изготвен от Изпълнителя;

3.6.7 Реализиране на ТЗ съгласно изискванията на Приложения 1 и Приложение 2;

3.6.8 Работите ще се присemat след окончателното им завършване, след оглед от представители на цех БПС, отдел КАПД и фирмата Изпълнител, а заплащането ще бъде, съгласно действително извършените СМР (протокол за установяване на натурални видове СМР, двустранно подписан).

4. Документация

4.1. Документи, представени от „АЕЦ Козлодуй“ ЕАД

- Приложение 1 - Количествено-стойностна сметка за обект: "Площадка с оградна кошница около смукателни клапани на центробежни помпи на "Артезианска помпена станция" №1";
- Приложение 2 - "Конструктивна документация".

При необходимост от допълнителни входни данни се предават готови проекти или изпълнителска документация, по които трябва да се извърши строителство и монтаж.

Входните данни се предават по установения ред на "Инструкция по качеството. Предаване на входни данни на външни организации", № ДОД.ОК.ИК.1194/*.

4.2. Документи представени от Изпълнителя

4.2.1. Документи, представени от Изпълнителя преди изпълнението на договора:

- предварителен план график за изпълнението на дейностите;
- списък на персонала, който ще изпълнява дейностите с информация за заемана длъжност и квалификационна група по ПБР-НУ и ПБЗР-ЕУ.
- списък на заварчици, с копие на актуален документ за придобита правоспособност по заваряване съгласно Наредба № 7 от 11.10.2002 г. за условията и реда за придобиване и признаване на правоспособност по заваряване както следва:
 - . ръчно електродъгово заваряване с обмазан електрод (процес 111 по ISO 9606 и БДС EN 287-1;
 - . заваряване в защитна газова среда с нетопящ се волфрамов електрод /процес 141 по ISO 9606 и БДС EN 287-1 или еквивалентен стандарт /;
 - . газокислородно рязане /процес 81 по ISO 9606 и БДС EN 287-1 или еквивалентен стандарт/;

4.2.2. Документи, представени от Изпълнителя по време на изпълнението на договора:

- план за контрол на качеството;
- актуализиран план график за изпълнението на дейностите съгласуван с Възложителя;
- план за ПБ по време на СМР, съгласно Наредба №8121з-647 от 01.10.2014г. за правилата и нормите за пожарна безопасност при експлоатация на обектите.
- декларации за съответствие на вложените материали, изискващи се от действащите наредби;
- Актове за скрити работи съгласно Наредба №3 от 31.07.2003г. за съставяне на актове и протоколи по време на строителството;
- количествена сметка на действително извършените видове работи.

4.3. Заповедна книга и ексекутиви

4.3.1. При реализиране на настоящото техническо задание, не се предвижда използването на заповедна книга, настъпилите изменения се утвърждават със съставянето и подписването на двустранни протоколи.

4.3.2 По време на изпълнение на монтажни и строителни дейности е възможно да възникнат несъществени изменения от одобреното ТЗ. Измененията се документират, съгласно чл. 8, ал.2 от Наредба № 3 от 31.07.2003 г. за съставяне на актове и протоколи по време на строителството. Чертежите се наричат „екзекутив“, маркират се с червено мастило на местата, претърпели изменение и след приключване на работата се предават на „АЕЦ Козлодуй“ ЕАД.

4.3.3 Екзекутивите се изготвят от Изпълнителя и се предават на Възложителя в 3 екземпляра на хартиен носител и на един оптичен носител, записани в pdf формат с подписи на участниците в строителния процес.

4.3.4 При необходимост от предаване на актуализирани проектни чертежи с издаване на нова редакция се указва изискване екзекутивната документация да бъде предадена не по-късно от 2 месеца след приключване на строителството.

4.4. Отчетни документи

4.4.1. За етап Доставка

- декларации/сертификати за съответствие с придружаващите ги сертификати по качество и декларации/сертификати за произход на материалите и консумативите;
- гаранционни карти;
- документ в който са описани условията за съхранение и срока на годност;

4.4.2. За етап монтаж и въвеждане в експлоатация:

- акт за завършен монтаж;
- акт за скрити работи;
- двустранно подписан Протокол за установяване на натурални видове СМР.

Отчетните документи, които се изготвят от Изпълнителя да бъдат в съответствие с изискванията на Наредба №3 от 31.07.2003г. за съставяне на актове и протоколи по време на строителството и УЕ.РМ.ИК.1246, “Инструкция по качество. Извършване на дейности по превантивно техническо обслужване и ремонт на конструкции и компоненти от технологични системи, обслужвани от управление “Експлоатация”, и да са оформени по установения от Възложителя ред.

4.5. Ред за влизане в сила на документите

Съгласуване и подписване от страна, както на Изпълнителя, така и на Възложителя.

5. Изисквания за осигуряване на качеството

5.1. Система за управление (СУ) на ВО-Изпълнител

5.1.1 Изпълнителя да поддържа сертифицирана СУ съгласно БДС EN ISO 9001 или еквивалентен, с обхват покриващ дейностите по настоящето ТЗ, за което да представи копие на валиден сертификат.

5.1.2 Изпълнителя уведомява „АЕЦ Козлодуй“ ЕАД за настъпили структурни промени или промени в документацията на СУ на Изпълнителя, свързани с изпълняваните дейности по договора.

5.2. Програма за осигуряване на качеството (ПОК).

- няма отношение.

5.3. План за контрол на качеството (ПКК)

5.3.1 Изпълнителят да изготви План за контрол на качеството (ПКК) за изпълнението на дейностите от всеки етап на ТЗ.

ПКК трябва да включва всички дейности, които са ключови по отношение качеството на извършваните дейности и за тях да са указани точките на контрол от страна на Изпълнителя и Възложителя за всяка от дейностите, включени в плана.

5.3.2 При достигане на точка за контрол, Изпълнителя задържа изпълнението на дейностите до извършване и документиране на планирания контрол от страна на Изпълнителя и на „АЕЦ Козлодуй“ ЕАД. Работата по договора продължава след положителен резултат от контрола.

5.3.3 ПКК се изготвя по образец, представен от „АЕЦ Козлодуй“ ЕАД и се представя за преглед и съгласуване от страна на „АЕЦ Козлодуй“ ЕАД, в дирекция Б и К до 20 работни дни след подписване на договора.

5.3.4 ПКК се предава като отчетен документ на Възложителя.

5.4. Одит от страна на „АЕЦ Козлодуй“ ЕАД (одит от втора страна)

5.4.1 АЕЦ „Козлодуй“ ЕАД има право да извършва одит на Изпълнителя преди започване на работата по сключен договор и по време на изпълнение на дейностите по договора.

5.4.2 „АЕЦ Козлодуй“ ЕАД извършва одити по ред установен с „Инструкция по качество. Провеждане на одити на външни организации“, ДОД.ОК.ИК.049.

5.5. Управление на несъответствията

При възникване на несъответствия при разработване и реализиране на проекта или отклонение от план графика за реализиране на ТЗ, се уведомява Възложителя с оформяне на съвместен констативен протокол.

Изпълнителят предприема мерки за възстановяване на несъответствието, след съгласувано от Възложителя предложение за решение на проблема.

5.6. Професионална компетентост (квалификация) на персонала на Изпълнителя

5.6.1 Изпълнителят трябва да разполага с персонал притежаващ следните квалификационни групи:

- ръководителите на наряди да притежават Vта квалификационна група според “Правилник за безопасност при работа в неелектрически уредби на електрически и топлофикационни централи и по топлопреносни мрежи и хидротехнически съоръжения;

- ръководителите на наряди да притежават IVта квалификационна група, според “Правилник за безопасност и здраве при работа в електрически уредби на електрически и топлофикационни централи и по електрически мрежи.

5.6.2 Заварчиците, участващи в направата и монтажа на метални конструкции да притежават документ за придобита правоспособност по заваряване съгласно Наредба № 7 от 11.10.2002г. както следва:

. ръчно електродъгово заваряване с обмазан електрод (процес 111 по ISO 9606 и БДС EN 287-1;

. заваряване в защитна газова среда с нетопящ се волфрамов електрод /процес 141 по ISO 9606 и БДС EN 287-1 или еквивалентен стандарт;

. газокислородно рязане /процес 81 по ISO 9606 и БДС EN 287-1 или еквивалентен стандарт.

5.6.3 Работа с повдигателни съоръжения

- кранистите да притежават СВИДЕТЕЛСТВО ЗА ПРАВОСПОСОБНОСТ за упражняване на професия машинист на кран стрел. тип монтиран на автомобил с товароподемност над 16 тона;

- прикачвачите да притежават УДОСТОВЕРЕНИЕ за завършен курс за обучение по изискванията за безопасност при обслужване, поддържане и работа с повдигателни съоръжения.

5.6.4 Изпълнителят, който ще извършва дейностите по настоящото ТЗ да познава и прилага изискванията за култура на безопасност и да премине инструктаж относно последствията от неговите действия върху безопасността.

5.6.5 Изпълнителят на строително-монтажните работи да притежава Удостоверение от Камарата на строителите за вписване в Централния професионален регистър на строителя, съгласно Правилник за реда за вписване и водене на Централния професионален регистър на строителя, издаден от Камарата на строителите в България, обн., ДВ, бр. 100 от 15.12.2017г., в сила от 01.01.2018г. за строежи III група, III категория.

5.7. Специфични изисквания по осигуряване на качеството

5.7.1 Изисквания към качеството на строително-монтажните работи и вложените материали.

- дейностите по доставка се считат за приключени, след успешно проведен общ входящ контрол, по установения ред в "АЕЦ Козлодуй" ЕАД, съгласно "Инструкция по качеството за провеждане на входящ контрол на доставените суровини, материали и комплектуващи изделия в "АЕЦ Козлодуй" ЕАД", ДОД.КД.ИК.112 и подписан протокол за входящ контрол без забележки.

- приемането и изпълнението на СМР става съгласно Правилник за изпълнение и приемане на строително-монтажните работи /ПИПСМР/ и Плана за контрол на качеството;

- дейностите по монтажа се считат за приключени:

. след успешно въвеждане в експлоатация на Артезианска помпена станция №1;

. изпълнение в пълен обем и съответното качество на предвидените дейности;

. предадена отчетна документация, съгласно "Наредба № 3 от 31.07.2003 г. за съставяне на актове и протоколи по време на строителството" и "Инструкция по качество. Извършване на дейности по превантивно техническо обслужване и ремонт на конструкции и компоненти от технологични системи, обслужвани от управление "Експлоатация".

5.7.2 Изисквания за изпитания (единични, под товар и др.), допълнителни изпитания,

изпитване от акредитиран орган, изготвяне на документация и др.

- няма отношение

5.7.3 Документи, които трябва да представи Изпълнителя като доказателство за качеството на извършената работа

Изпълнителят е необходимо да представи следните документи като доказателство за качеството на извършената работа:

- попълнен план за контрол на качеството;
- сертификати/декларации за вложените материали;
- всички измервателни прибори, използващи се при реализиране на дейностите да са преминали метрологична проверка.

5.7.4 Изпълнителят е длъжен да спазва наредбите за съществени изисквания към продуктите и да представя документацията, изисквана от тях (маркировка, декларации/сертификати за съответствие (декларация за експлоатационни показатели) и декларация/сертификати за произход на оборудването, материалите и консумативите, и др.).

5.7.5 Изпълнителят е длъжен да спазва националното законодателство

5.7.6 Обучение на персонал на „АЕЦ Козлодуй“ ЕАД

При реализиране на ТЗ и след завършване на СМР не се изисква обучение на специалисти от цех БПС.

5.7.7 Необходими лицензии, разрешения, удостоверения, сертификати и др. на Изпълнителя. Изпълнителят трябва да притежава удостоверение от Камарата на строителите за вписване в Централния професионален регистър на строителя за строежи III група, III категория.

5.7.8 Гаранционни условия

Минималните гаранционни срокове за изпълнение на строително-монтажните работи се определят съгласно изискванията на Наредба № 2 от 31.07.2003 г. за въвеждане в експлоатация на строежите в Република България и минимални гаранционни срокове за изпълнени строителни и монтажни работи, съоръжения и строителни обекти.

Гаранционният срок съгласно чл. 20, ал. 4 на наредбата следва да бъде не по-малко от 5 години.

Времето за реакция (в рамките на гаранционния период), след уведомяване за открити дефекти, от страна на Изпълнителя да е не-повече от 24 часа. Изпълнителят отстранява открити дефекти по време на гаранционния срок за своя сметка (ремонт или подмяна на дефектираният елемент).

5.7.9 Всяко посочване на стандарт в настоящото техническо задание, да се чете „или еквивалентен/и“.

6. Контрол от страна на „АЕЦ Козлодуй“ ЕАД

„АЕЦ Козлодуй“ ЕАД има право да извършва инспекции и проверки на възложените за изпълнение дейности.

Изпълнителят осигурява достъп до персонал, помещения, съоръжения, инструменти и документи, използвани от външните организации и техни подизпълнители/трети лица.

Изпълнителят трябва писмено да потвърди съгласието си с това условие.

7. Организационни изисквания

След сключване на договор за реализиране предмета на ТЗ се провежда начална среща по договора, както и работни срещи /при необходимост/ по време на реализацията на договора в „АЕЦ Козлодуй“ ЕАД;

Изпълнителят е длъжен да осигури за своя сметка присъствие на свой компетентен персонал на работните срещи и технически съвети, провеждани на площадката на „АЕЦ Козлодуй“ ЕАД, имащи отношение към изпълняваните дейности.

8. Допълнителни изисквания

Изпълнителят да има опит в изработката и монтажа на нестандартни метални конструкции с тегло над 500 кг.

Изпълнителят да представи списък на договорите с идентични или сходни на предмета на техническото задание дейности, изпълнени през последните 5 години, придружен от препоръки за добро изпълнение.

9. Изисквания към ВО-Изпълнител при използване на подизпълнители/трети лица

При използване на подизпълнители/трети лица, основният Изпълнител по договора:

- носи отговорност за изпълнението на изискванията на ТЗ от подизпълнители/трети лица за изпълняваните от тях дейности, както и за качеството на тяхната работа;

- определя линиите за комуникация и взаимодействие с неговите подизпълнители/трети лица и начините на контрол върху дейностите, които им са превъзложени и отговорните лица за изпълнение на този контрол;

- определя по подходящ начин и в необходимата степен приложимите изисквания на ТЗ за подизпълнители/трети лица по договора, в зависимост от дейностите, които изпълняват;

- определя като минимум изискванията си за СУ на подизпълнители/трети лица: необходимост от ПОК, приложими норми и стандарти, ред за управление на несъответствията, обем на документацията, изпитания и проверки и др.;

- съгласува ПОК на подизпълнителите/трети лица и представя съгласуваната ПОК за информация на „АЕЦ Козлодуй“ ЕАД;

- включва в документацията на договора с подизпълнителите/трети лица, всички определени по-горе изисквания.

ПРИЛОЖЕНИЯ:

Приложение 1 - Количествено стойностна сметка за обект: Изработка, доставка и монтаж на площадка за 1-ЗПВАр.

Приложение 2 - 18.00.ВК.00.РПР.4869.00.00.00 Площадка с оградна кошница около смукателни клапани на центробежни помпи на "Артезианска помпена станция" №1

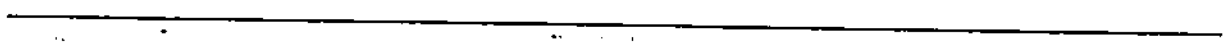

Обект: Площадка с оградна кошница около смукателни клапани на центробежни помпи на "Артезианска помпена станция" №1, черт.№18.00.ВК.00.РПР.4869.00.00.00

КОЛИЧЕСТВЕНА СТОЙНОСТНА СМЕТКА

№	Видове СМР	м-ка	к - во	ед.цена	стойност
	Изработка и монтаж стълба вертикална Н=3100, черт.№18.00.ВК.00.РПР.4869.01.00.00				
1	Заготовка на метална конструкция от профилна стомана със средно тегло на детайла 5.0 кг.	кг.	138,00		
2	Доставка на анкери HILTI HSA M10x120 или еквивалентни	бр.	16		
3	Доставка и монтаж на стоманена горещо поцинкована решетка SP2330-34/38-3 тип Гитерост по DIN24537, 0,6м2, комплект със скрепителни елементи /4 бр. за 1 решетка/	бр	1,00		
4	Монтаж на готови стълби и площадки с тегло до 300 кг.	кг.	138,00		
5	Направа на антикорозионна защита на стоманена конструкция от дробеструене, два пласта епоксиден грунд и два пласта епоксиден емайлак	м2	8,5		
	Изработка и монтаж площадка, черт.№18.00.ВК.00.РПР.4869.02.00.00				
6	Заготовка на метална конструкция от профилна стомана със средно тегло на детайла 5.0 кг.	кг.	112,00		
7	Доставка на анкери HILTI HSA M10x120 или еквивалентни	бр.	19		
8	Доставка и монтаж на стоманена горещо поцинкована решетка SP2330-34/38-3 тип Гитерост по DIN24537, 1,6м2, комплект със скрепителни елементи /8 бр. за 1 решетка/	бр	1,00		
9	Монтаж на готови стълби и площадки с тегло до 300 кг.	кг.	318,00		
10	Направа на антикорозионна защита на стоманена конструкция от дробеструене, два пласта епоксиден грунд и два пласта епоксиден емайлак	м2	20,2		
	Изработка и монтаж кошница, черт.№18.00.ВК.00.РПР.4869.03.00.00				
11	Заготовка на метална конструкция от н.ж. стомана със средно тегло на детайла 5.0 кг.	кг.	204,00		
Общо :					0,00
Непредвидени 10%					0,00
Стойност :					0,00

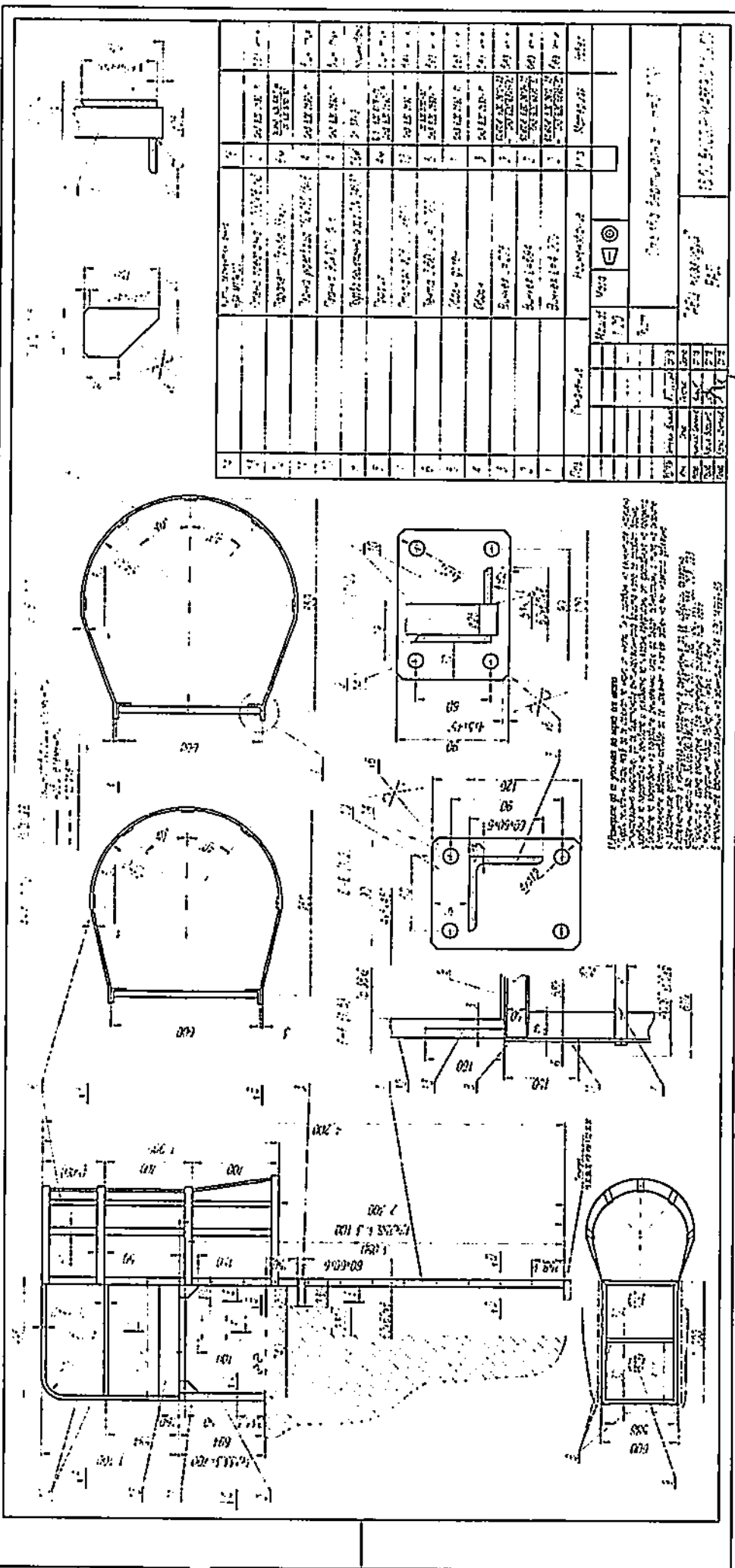

Part No.	Description	Quantity	Material	Notes
100	Shaft	1	Steel	
120	Flange	1	Steel	
150	Washer	2	Steel	
180	Nut	2	Steel	
200	Bracket	1	Steel	
220	Bracket	1	Steel	
250	Bracket	1	Steel	
280	Bracket	1	Steel	
300	Bracket	1	Steel	
320	Bracket	1	Steel	
350	Bracket	1	Steel	
380	Bracket	1	Steel	
400	Bracket	1	Steel	
420	Bracket	1	Steel	
450	Bracket	1	Steel	
480	Bracket	1	Steel	
500	Bracket	1	Steel	
520	Bracket	1	Steel	
550	Bracket	1	Steel	
580	Bracket	1	Steel	
600	Bracket	1	Steel	
620	Bracket	1	Steel	
650	Bracket	1	Steel	
680	Bracket	1	Steel	
700	Bracket	1	Steel	
720	Bracket	1	Steel	
750	Bracket	1	Steel	
780	Bracket	1	Steel	
800	Bracket	1	Steel	
820	Bracket	1	Steel	
850	Bracket	1	Steel	
880	Bracket	1	Steel	
900	Bracket	1	Steel	
920	Bracket	1	Steel	
950	Bracket	1	Steel	
980	Bracket	1	Steel	
1000	Bracket	1	Steel	

1. This drawing is prepared as shown on sheet 1000.
 2. All dimensions are in inches unless otherwise specified.
 3. All tolerances are as shown unless otherwise specified.
 4. All surfaces are to be finished unless otherwise specified.
 5. All surfaces are to be painted unless otherwise specified.
 6. All surfaces are to be galvanized unless otherwise specified.
 7. All surfaces are to be stainless steel unless otherwise specified.
 8. All surfaces are to be aluminum unless otherwise specified.
 9. All surfaces are to be copper unless otherwise specified.
 10. All surfaces are to be brass unless otherwise specified.

Разрабаена: ом "АЛЛ Казань" ЕАИ
 Соавтор: на "АЛЛ Казань" ЕАИ

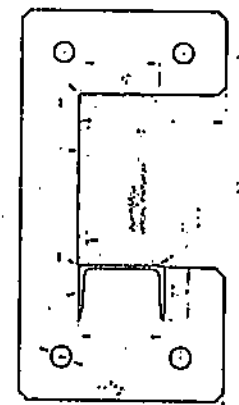
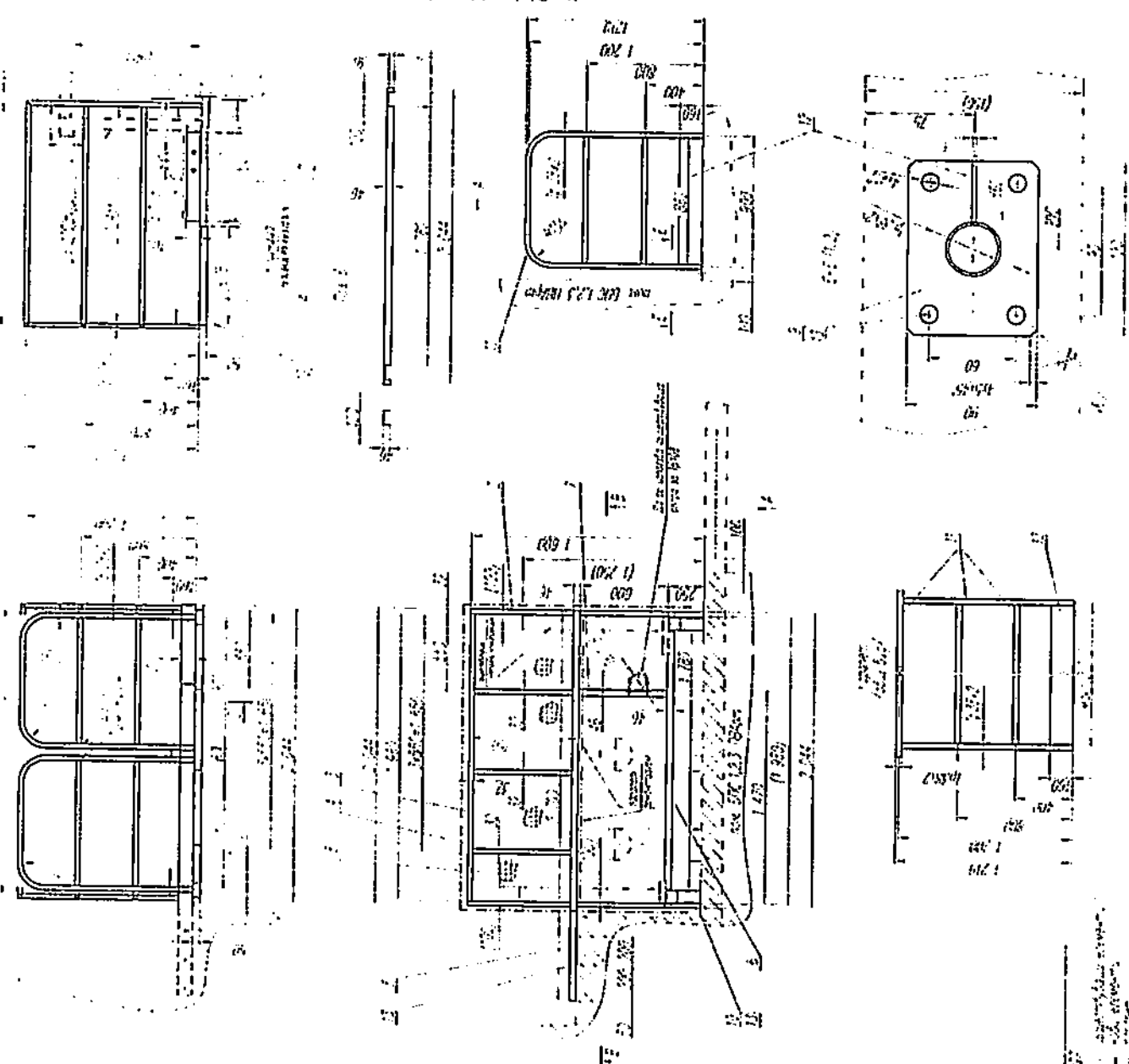

1) Програма се разработва на работно поле размери 200x200 мм. При изготвянето на работното поле се вземат предвид всички изисквания на ТЗ. При изготвянето на работното поле се вземат предвид всички изисквания на ТЗ. При изготвянето на работното поле се вземат предвид всички изисквания на ТЗ.

№	№	№	№	№	№	№	№	№	№
1	1	1	1	1	1	1	1	1	1
2	2	2	2	2	2	2	2	2	2
3	3	3	3	3	3	3	3	3	3
4	4	4	4	4	4	4	4	4	4
5	5	5	5	5	5	5	5	5	5
6	6	6	6	6	6	6	6	6	6
7	7	7	7	7	7	7	7	7	7
8	8	8	8	8	8	8	8	8	8
9	9	9	9	9	9	9	9	9	9
10	10	10	10	10	10	10	10	10	10
11	11	11	11	11	11	11	11	11	11
12	12	12	12	12	12	12	12	12	12
13	13	13	13	13	13	13	13	13	13
14	14	14	14	14	14	14	14	14	14
15	15	15	15	15	15	15	15	15	15
16	16	16	16	16	16	16	16	16	16
17	17	17	17	17	17	17	17	17	17
18	18	18	18	18	18	18	18	18	18
19	19	19	19	19	19	19	19	19	19
20	20	20	20	20	20	20	20	20	20

Използване и редактиране на АИТ (автоматизирано инженерно проектиране) в зависимост от размера на проекта и сложността на работата.

A - A (1:2)

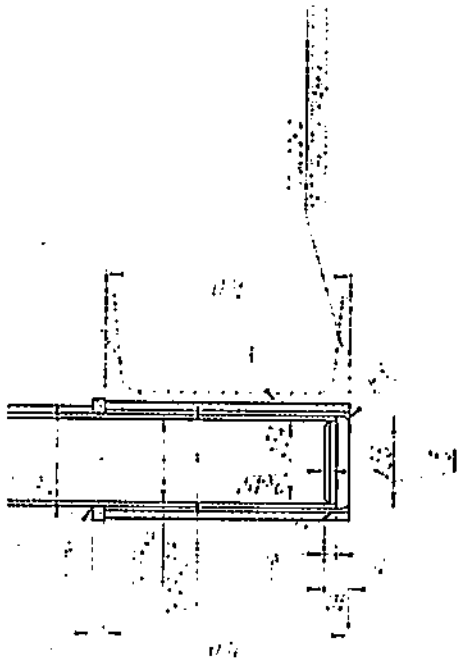

The following information shall be used in connection with the design of this member. The design shall be based on the following assumptions: 1. The member is subjected to a uniform load of 1.5 kN/m. 2. The member is supported at both ends. 3. The member is made of concrete with a compressive strength of 25 MPa and steel reinforcement with a yield strength of 460 MPa. 4. The member is designed for a service life of 50 years.

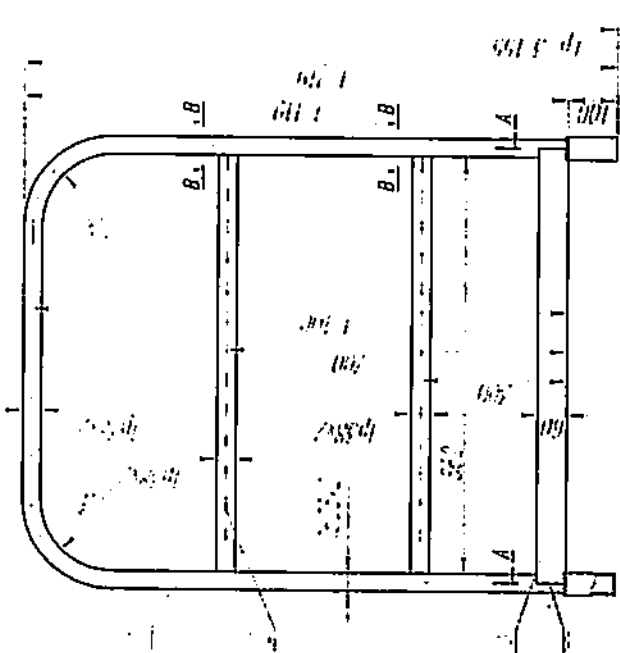

B - B (1:2)

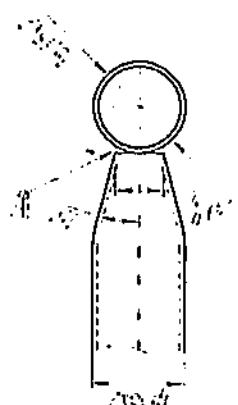

No.	Description	Quantity	Unit	Remarks	Material	Spec.	Material		Remarks
							Weight	Volume	
1	250 x 250 x 1000	1	m		Concrete	SPC1			
2	250 x 250 x 1000	1	m		Steel	SPC1			
3	250 x 250 x 1000	1	m		Concrete	SPC1			
4	250 x 250 x 1000	1	m		Steel	SPC1			
5	250 x 250 x 1000	1	m		Concrete	SPC1			
6	250 x 250 x 1000	1	m		Steel	SPC1			
7	250 x 250 x 1000	1	m		Concrete	SPC1			
8	250 x 250 x 1000	1	m		Steel	SPC1			
9	250 x 250 x 1000	1	m		Concrete	SPC1			
10	250 x 250 x 1000	1	m		Steel	SPC1			

Разработено : от "АЕЦ Козлодуб" ЕАД
 Собственост : на "АЕЦ Козлодуб" ЕАД

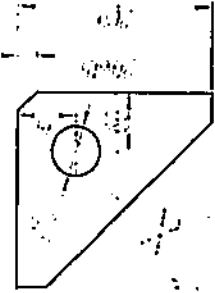

1. Размерите да се уточнят след разработване и монтиране по марка от място
 на плочката 18.00.ВК00.РПР.4889.02.00.00

2. Измерване в съответствие с техническите данни от проекта.
 3. Измерване в съответствие с техническите данни от проекта.
 4. Измерване в съответствие с техническите данни от проекта.
 5. Измерване в съответствие с техническите данни от проекта.
 6. Измерване в съответствие с техническите данни от проекта.
 7. Измерване в съответствие с техническите данни от проекта.
 8. Измерване в съответствие с техническите данни от проекта.
 9. Измерване в съответствие с техническите данни от проекта.
 10. Измерване в съответствие с техническите данни от проекта.
 11. Измерване в съответствие с техническите данни от проекта.
 12. Измерване в съответствие с техническите данни от проекта.
 13. Измерване в съответствие с техническите данни от проекта.
 14. Измерване в съответствие с техническите данни от проекта.
 15. Измерване в съответствие с техническите данни от проекта.
 16. Измерване в съответствие с техническите данни от проекта.
 17. Измерване в съответствие с техническите данни от проекта.
 18. Измерване в съответствие с техническите данни от проекта.
 19. Измерване в съответствие с техническите данни от проекта.
 20. Измерване в съответствие с техническите данни от проекта.

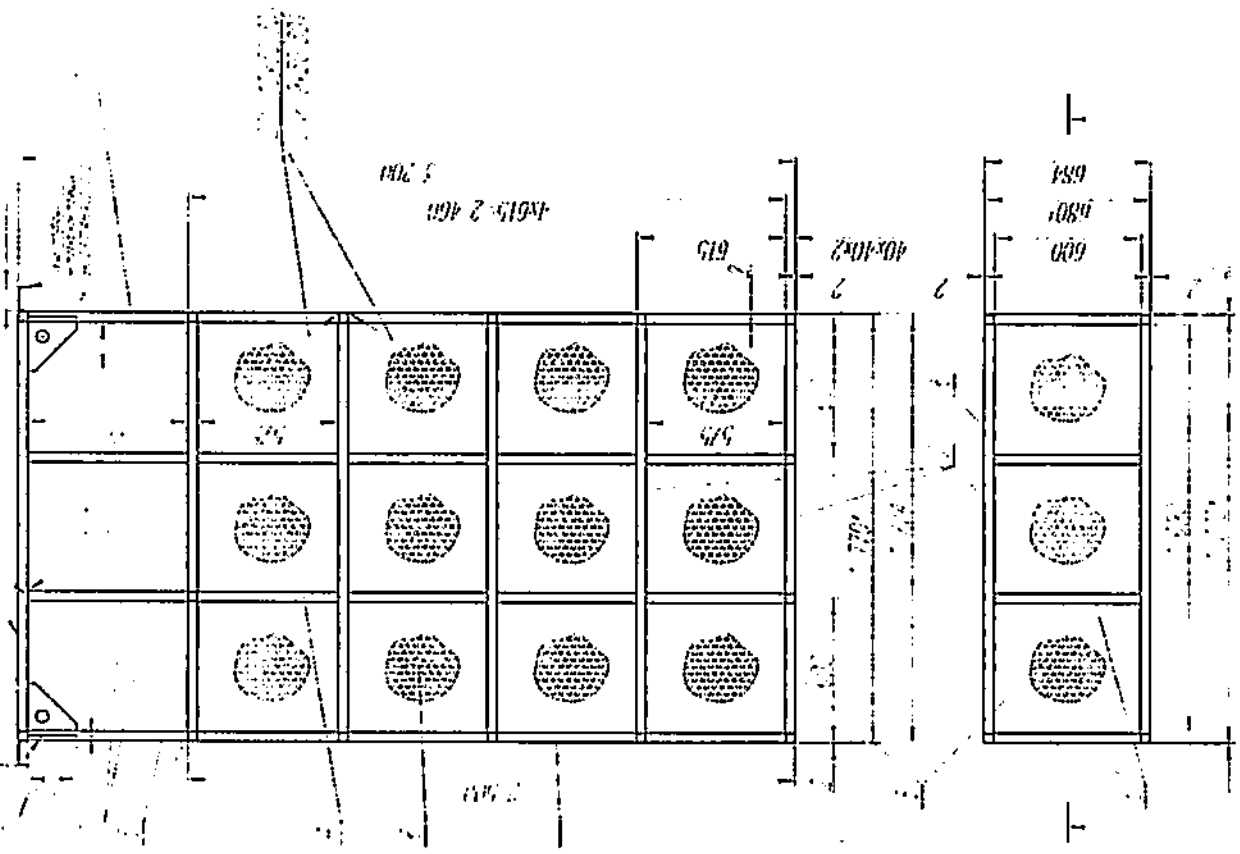

№	Съдържание	Количество	Размер	Материал	Забел. №
1	Плочка	1	400x10x2	Стал	
2	Гвозове	4	4x10	Стал	
3	Гвозове	4	4x10	Стал	
4	Гвозове	4	4x10	Стал	
5	Гвозове	4	4x10	Стал	
6	Гвозове	4	4x10	Стал	
7	Гвозове	4	4x10	Стал	
8	Гвозове	4	4x10	Стал	
9	Гвозове	4	4x10	Стал	
10	Гвозове	4	4x10	Стал	
11	Гвозове	4	4x10	Стал	
12	Гвозове	4	4x10	Стал	
13	Гвозове	4	4x10	Стал	
14	Гвозове	4	4x10	Стал	
15	Гвозове	4	4x10	Стал	
16	Гвозове	4	4x10	Стал	
17	Гвозове	4	4x10	Стал	
18	Гвозове	4	4x10	Стал	
19	Гвозове	4	4x10	Стал	
20	Гвозове	4	4x10	Стал	

№	Съдържание	Количество	Размер	Материал	Забел. №
1	Плочка	1	400x10x2	Стал	
2	Гвозове	4	4x10	Стал	
3	Гвозове	4	4x10	Стал	
4	Гвозове	4	4x10	Стал	
5	Гвозове	4	4x10	Стал	
6	Гвозове	4	4x10	Стал	
7	Гвозове	4	4x10	Стал	
8	Гвозове	4	4x10	Стал	
9	Гвозове	4	4x10	Стал	
10	Гвозове	4	4x10	Стал	
11	Гвозове	4	4x10	Стал	
12	Гвозове	4	4x10	Стал	
13	Гвозове	4	4x10	Стал	
14	Гвозове	4	4x10	Стал	
15	Гвозове	4	4x10	Стал	
16	Гвозове	4	4x10	Стал	
17	Гвозове	4	4x10	Стал	
18	Гвозове	4	4x10	Стал	
19	Гвозове	4	4x10	Стал	
20	Гвозове	4	4x10	Стал	

Това решение е собственост на "АЕЦ Козлодуб" ЕАД. Всичко правене, изменение и публикуване се разрешава единствено с писмената съгласие на собственика.

УКАЗАНИЯ за подготовка на офертата

1. Общи условия

- 1.1. Редът и условията, при които ще се определи изпълнител на обществената поръчка са съгласно Закона за обществените поръчки и Правилникът за прилагането му.
- 1.2. Участник в обществената поръчка чрез конкурс по оферти може да бъде всяко българско или чуждестранно физическо или юридическо лице или техни обединения, както и всяко друго образувание, което има право да изпълнява строителство, доставки или услуги съгласно законодателството на държавата, в която то е установено.
- 1.3. Офертата съдържа информация относно условията, на които следва да отговарят участниците, (включително изискванията за икономическо състояние, технически способности и квалификация, когато е приложимо), техническо и ценово предложение.
- 1.4. До изтичането на срока за подаване на офертите всеки участник може да промени, да допълни или да оттегли офертата си.
- 1.5. Всеки участник има право да представи само една оферта.
- 1.6. Лице, което участва в обединение или е дало съгласие да бъде подизпълнител на друг участник, не може да подава самостоятелно оферта.
- 1.7. В обществената поръчка едно физическо или юридическо лице може да участва само в едно обединение.
- 1.8. Свързани лица не могат да бъдат самостоятелни участници в един и същ конкурс по оферти за възлагане на обществена поръчка.
- 1.9. Всички образци на документи са публикувани на профила на Купувача.
- 1.10. Всички разходи по изготвяне и подаване на офертите са за сметка на участниците.
- 1.11. Участниците са длъжни да съблюдават сроковете и условията, посочени в обявлението и документацията за участие.
- 1.13. При подготовката на офертите участниците са длъжни да спазват изискванията на възложителя.
- 1.14. Офертата на участника съдържа: "Документи и информация", "Техническо предложение" и "Ценово предложение".

2. Изисквания към офертата

- 2.1. Офертата се изготвя по образца, приложен към обявлението и съдържа опис на представените документи.
- 2.2. Документи и информация относно условията, на които следва да отговарят участниците (включително изискванията за технически способности и квалификация):
 - 2.2.1. Декларация за съответствие с условията за участие на Възложителя, включваща:
 - 2.2.1.1. Информация, относно вписване на изпълнителя в Централния професионален регистър на строителя.
 - 2.2.1.2. Списък на строителството, идентично или сходно с предмета на поръчката, придружен с удостоверения за добро изпълнение, които съдържат стойността, датата, на която е приключило изпълнението, мястото, вида и обема, както и дали е изпълнено в съответствие с нормативните изисквания;
 - 2.2.1.3. Списък на персонала, който ще изпълнява поръчката, и/или на членовете на ръководния състав, които ще отговарят за изпълнението, в който е посочена професионална компетентност на лицата;
 - 2.2.1.4. Списък на заварчиците, които ще участват в изработката и монтажа на метални конструкции, с информация за придобита правоспособност по заваряване, съгласно Наредба № 7/ 11.10.2002 г. както следва:
 - ръчно електродъгово заваряване с обмазен електрод/ процес 111 по ISO 9606 и БДС EN 287-1/
 - заваряване в защитна газова среда с нетопящ се волфрамов електрод / процес 141 по ISO 9606 и БДС EN 287-1 или еквивалентен стандарт/
 - газокислородно рязане / процес 81 по ISO 9606 и БДС EN 287-1 или еквивалентен стандарт/

2.2.1.5. Информация, относно удостоверяващите съответствието документи. Списък на кранисти и прикачвачи с информация за съответната правоспособност за упражняване на професия машинист на кран стрела, тип монтиран на автомобил с товароподемност над 16 тона и прикачвачите за удостоверение за завършен курс за обучение по изискванията за безопасност при обслужване, поддържане и работа с повдигателни съоръжения.

2.2.1.6. Информация, относно притежавани сертификати, които удостоверяват съответствието на участника със стандарт за управление на качеството ISO 9001;

Декларацията се изготвя по приложния образец към настоящото обявление, подписва от лицата, които могат да представляват участника самостоятелно и се представя в оригинал.

2.2.2. Информационен лист, съдържащ данни за участника (по образец на Възложителя).

2.2.3 Когато участник е обединение, което не е юридическо лице, се представя копие от документ, от който да е видно правното основание за създаване на обединението, както и следната информация във връзка с обществената поръчка:

2.2.3.1. правата и задълженията на участниците в обединението;

2.2.3.2. разпределението на отговорностите между членовете на обединението;

2.2.3.3. дейностите, които ще изпълнява всеки член на обединението.

2.2.4. При участие на обединения, които не са юридически лица, съответствието с условията, на които следва да отговарят участниците, (включително изискванията за финансово и икономическо състояние, технически способности и квалификация, когато е приложимо) се доказва от обединението участник, а не от всяко от лицата, включени в него, с изключение на съответна регистрация, представяне на сертификат или друго условие, необходимо за изпълнение на поръчката, съгласно изискванията на нормативен или административен акт и съобразно разпределението на участието на лицата при изпълнение на дейностите, предвидено в договора за създаване на обединението.

2.2.5. Участниците, включително обединение от физически и/или юридически лица могат за конкретната поръчка да се позоват на капацитета на трети лица, независимо от правната връзка между тях, по отношение на условията, на които следва да отговарят участниците, (включително изискванията за финансово и икономическо състояние, технически способности и квалификация, когато е приложимо).

2.2.6. Когато участникът се позовава на капацитета на трети лица, той трябва да може да докаже, че ще разполага с техните ресурси, като представи документи за поетите от третите лица задължения.

2.2.7. Третите лица трябва да отговарят на съответните условия, за доказването на които участникът се позовава на техния капацитет и за тях да не са налице основанията за отстраняване от обществената поръчка.

2.2.8. В случай, че ще използва подизпълнител/и за част от предмета на поръчката, участникът представя в офертата си, както следва:

2.2.8.1. Декларация за подизпълнители, в която указва подизпълнителите, вида и дела от поръчката, които ще изпълняват, и допълнително представя доказателство за поетите от подизпълнителите задължения.

2.2.8.2. Информационен лист - за всеки от подизпълнителите.

2.2.8.3. Декларация за съответствие с условията за участие – в зависимост от вида и дела дейностите, които ще изпълняват подизпълнителите.

Изискванията за оформяне и представяне на документите са същите, както за основния изпълнител.

2.3. Техническото предложение трябва да съдържа документите по т. II от образца на офертата.

2.3.1. Линейният график за изпълнение на поръчката, се изготвя въз основа на изискванията на Техническо задание № 19.БПС.ТЗ.7.

2.3.2. Декларацията по чл. 39, ал.3, т. 1, б. "д" от ППЗОП се изготвя по приложения образец към настоящото обявление, подписва се от лицата, които могат да представляват участника самостоятелно и се представя в оригинал.

2.4. Ценовото предложение трябва да съдържа документите по т. III от образеца на офертата.

2.4.1. Участниците трябва да попълнят единична и обща цена (в лв. без ДДС) на всяка позиция от Количествено-стойностната сметка на Възложителя, приложена към Обявлението. Към нея да бъдат приложени анализни цени за всяка позиция..

2.4.2. Показателите за ценообразуване да се систематизират по вида на дейностите, които ще се изпълняват по отношение на часовите ставки, а за механизацията, според вида на механизацията.

2.4.3. Източниците на разходните норми могат да бъдат: УСН, ТНС и ЕТНС). В случай че, дадена разходна норма се взема с допълнително уточнение същото се посочва под формата на забележка по количествената сметка. При липса на стандартизирана норма участникът посочва своя норма. Всички евентуални претенции за утежнени условия, които биха възникнали по време на изпълнение на работите да се включват в офертата (коефициент за условия на труд и др.), тъй като няма да се разглеждат допълнително.

2.4.4. В случай, че ще използва подизпълнител/и за част от предмета на поръчката, участникът представя разделителна ведомост между основния изпълнител и подизпълнителя/ите с конкретната част от предмета на обществената поръчка, която ще изпълнява всеки от тях, стойността в лв. без ДДС и процентен дял от общата стойност на поръчката.

2.4.5. Позиции, от количествената сметка на Възложителя, за които няма попълнени стойности или цени при тяхното изпълнение няма да бъдат заплащани от Възложителя и ще бъде считано, че са покрити от другите стойности и цени, посочени в количествената сметка.

2.4.6. Допуснати в офертата технически грешки и пропуски в определянето на цената са единствено за сметка на участника.

2.4.7. При допуснати аритметични грешки, изразяващи се в несъответствие между единична и обща цена, ще се взема предвид единичната. При несъответствие в цената, изписана цифром и словом, за вярна се приема изписаната словом.

3. Изисквания към оформянето

3.1. Офертата и всички документи, които са част от нея, следва да бъдат представени в оригинал или да са заверени, когато са ксерокопия, с гриф "вярно с оригинала", свеж печат и подпис на лицето, представляващо участника.

3.2. Документите и данните в офертата се подписват само от лица с представителни функции, назовани в регистрацията или удостоверението за актуално състояние и/или упълномощени за това лица, за което се изисква представяне на документ за упълномощаване.

3.3. Офертата се подава на български език на хартиен носител. Когато документите и информацията, техническото предложение и ценовото предложение са на чужд език, се представят и в превод.

3.4. В офертата и приложените документи не се допускат никакви вписвания между редовете, изтривания или корекции, освен ако са заверени с подписа на лице с представителни функции и свеж печат.

3.5. Желателно е документите да бъдат подредени в папка.

4. Окомплектоване и подаване на офертата

4.1. Офертата се представя в запечатана, непрозрачна опаковка от участника или от упълномощен от него представител лично или чрез пощенска, или друга куриерска услуга с препоръчана пратка с обратна разписка. Върху опаковката се посочва наименование на участника, адрес за кореспонденция, телефон и по възможност факс и електронен адрес. На

опаковката се записва "Оферта за възлагане на обществена поръчка чрез конкурс по оферти с предмет: "Изработка, доставка и монтаж на площадка за 1-ЗПВАр", за конкурс № 40883.

4.2. Офертата се изпраща на адрес: гр. Козлодуй, "АЕЦ Козлодуй" ЕАД, Централно деловодство.

4.3. Участникът е длъжен да обезпечи получаването на офертата на указаното място и срок. Разходите за подаване на офертата са за негова сметка. Рискът от забава или загубване на офертата е за участника.

4.4. Възложителят не се ангажира да съдейства за пристигането на офертата на адреса и в срока, определен от него.

4.3. При получаване на офертата върху опаковката се отбелязват поредният номер, датата и часът на получаването, за което на приносителя се издава документ.

4.4. Не се приемат оферти, които са представени след изтичане на крайния срок за получаване или в незапечатана опаковка или в опаковка с нарушена цялост.

5. Разглеждане на офертите и възлагане на поръчката

5.1. Комисия, назначена със заповед на Възложителя ще разгледа офертите.

5.2. Комисията може по всяко време да проверява заявените от участниците обстоятелства относно съответствието им с условията, поставени от Възложителя.

5.3. Участниците ще бъдат информирани писмено за резултатите на посочените в информационния лист координати.

5.4. С определения за изпълнител участник ще бъде сключен писмен договор.

6. Други условия

6.1. За осигуряването на физическата защита на "АЕЦ Козлодуй" ЕАД като стратегически обект, е определен специален режим за контролиран достъп на лица и моторни превозни средства в съответствие с вътрешни правила. На основание чл.4, ал.4 от Закона за ДАНС при работа в стратегически обект, изпълнителят трябва да отговаря на чл.40 т.2, чл.44 и чл.45 от ППЗДАНС. Всички разходи, свързани с условията на достъп (необходимите медицински прегледи за работа в среда с йонизиращо лъчение и обучение в УТЦ) и работа на персонала на Изпълнителя на обекта /ите са за сметка на Изпълнителя.

6.2. Договори, които включват дейности, доставки или услуги, които имат отношение към ядрената безопасност, аварийна готовност и/или радиационната защита, влизат в сила от момента на двустранното им подписване, а изпълнението на предмета им започва от датата на утвърждаване на Протокол за проверка на документите от Дирекция "Б и К" на "АЕЦ Козлодуй" ЕАД, съгласно раздел 10 от Общите условия и от датата на Протокол за даване на фронт за работа.

7. За всички неуредени въпроси се прилагат разпоредбите на Закона за обществените поръчки и Правилника за прилагането му.

/пълно наименование на участника, търговски адрес, телефон и факс, ЕИК и ИН по ЗДДС/

До
 “АЕЦ Козлодуй” ЕАД
 гр. Козлодуй

О Ф Е Р Т А

за участие в конкурс по оферти за възлагане на обществена поръчка по чл. 20, ал. 4, т. 1 от ЗОП с предмет: “Изработка, доставка и монтаж на площадка за 1-ЗПВАр”

УВАЖАЕМИ ГОСПОДА,

След запознаване с всички документи и образци към Обявлението за възлагане на обществена поръчка чрез конкурс по оферти, предлагаме да изпълним предмета на настоящата обществена поръчка в съответствие с изискванията на възложителя.

Задължаваме се, в случай, че нашата оферта бъде приета да изпълним качествено дейностите, предмет на настоящата поръчка при следните условия:

1. Обща предлагана цена -лв. /Словом.....
/ без ДДС, която включва:

1.1. Цена за изработка, доставка и монтаж на площадка за 1-ЗПВАр, съгласно Количествено- стойностна сметка, приложение III.1. от нашата оферта, в размер налв. /Словом
/ без ДДС;

1.2. Стойност на непредвидените разходи (до 10% от стойността по т. 1.1) в размер налв. /Словом
/ без ДДС.

2. Начин на плащане: „АЕЦ Козлодуй” ЕАД заплаща цената за изпълнените СМР в срок до 30 календарни дни след представяне на Протокол за установяване на натурални видове СМР и заплащането им и оригинална фактура.

3. Общият срок за изпълнение на поръчката е до

4. Гаранционните срокове, за изпълнените СМР са както следва:

.....(Описание

на вида дейности и предлагания за тях гаранционен срок)

(Предложените гаранционни срокове не може да бъдат по-малки от определените минимални такива в Наредба № 2 от 31.07.2003 г. за въвеждане в експлоатация на строежите в Република България и минимални гаранционни срокове за изпълнени строителни и монтажни работи, съоръжения и строителни обекти (изд. от министъра на регионалното развитие и благоустройството, обн., ДВ, бр. 72 от 15.08.2003 г.).

5. При възникнал по време на гаранционния срок дефект, в срок от часа ще изпратим свой представител в местонахождението на ВЪЗЛОЖИТЕЛЯ за съвместен оглед и анализ на причините за възникналия дефект и подписването на констативен протокол.

6. Ако в рамките на гаранционния срок се установят дефекти, ще ги отстраним със свои сили и за своя сметка. Отстраняването на дефектите трябва да се извърши в минимално допустимия технологичен срок, съгласуван с **ВЪЗЛОЖИТЕЛЯ**.

Валидността на нашата оферта е календарни дни от датата на подаване на офертите и ще остане обвързваща за нас, като може да бъде приета по всяко време преди изтичане на този срок.

До подготвянето на официален договор, тази оферта заедно с писменото приемане от Ваша страна и известие за сключване на договор ще формират обвързващо споразумение между двете страни.

Съдържание на офертата:

I. Документи и информация, относно условията, на които следва да отговарят участниците (включително изискванията за технически способности и квалификация):

I.1. Декларация за съответствие с условията за участие на Възложителя, с включени:

I.1.1. Информация относно вписване на участника в Централния професионален регистър на строителя за строежи III група, III категория.

I.1.2. Списък на строителството, идентично или сходно с предмета на поръчката, придружен с удостоверения за добро изпълнение, които съдържат стойността, датата, на която е приключило изпълнението, мястото, вида и обема, както и дали е изпълнено в съответствие с нормативните изисквания;

I.1.3. Списък на персонала, който ще изпълнява поръчката, и/или на членовете на ръководния състав, които ще отговарят за изпълнението, в който е посочена професионална компетентност на лицата;

I.1.4. Информация, относно удостоверяващите съответствието документи на заварчиците, участващи в изработката и монтажа на метални конструкции за придобита правоспособност по заваряване, съгласно Наредба № 7/ 11.10.2002 г. както следва:

- ръчно електродъгово заваряване с обмазен електрод/ процес 111 по ISO 9606 и БДС EN 287-1/

- заваряване в защитна газова среда с нетопящ се волфрамов електрод / процес 141 по ISO 9606 и БДС EN 287-1 или еквивалентен стандарт/

- газокислородно рязане / процес 81 по ISO 9606 и БДС EN 287-1 или еквивалентен стандарт/

I.1.5. Информация, относно удостоверяващите съответствието документи на кранистите за правоспособност за упражняване на професия машинист на кран стрела, тип монтиран на автомобил с товароподемност над 16 тона и прикачвачите за удостоверение за завършен курс за обучение по изискванията за безопасност при обслужване, поддържане и работа с повдигателни съоръжения.

I.1.6. Информация, относно притежавани сертификати, които удостоверяват съответствието на участника със стандарт за управление на качеството ISO 9001;

I.2. Декларация за подизпълнители, в която се указват подизпълнителите, вида и дела от поръчката, който ще изпълняват и доказателство за поетите от подизпълнителите задължения;

I.3. Декларация за съответствие с условията за участие – в зависимост от вида и дела дейностите, които ще изпълняват подизпълнителите (в случай, че се използва/т подизпълнител/и);

I.3. Информационен лист, съдържащ данни за участника;

I.4. Информационен лист, съдържащ данни за подизпълнителя/ите (за всеки по отделно, в случай, че се използва/т подизпълнител/и).

II. Техническо предложение:

II.1. Подробен линеен график за изпълнение на обществената поръчка.

II.2. Декларация по чл. 39, ал.3, т. 1, б. "д" от ППЗОП.

III. Ценово предложение:

III.1. Количествено- стойностна сметка с приложени към нея анализни цени;

III.2. Основни показатели за ценообразуване;

III.3. Разделителна ведомост (в случай, че участникът ще използва подизпълнител/и за част от предмета на поръчката) с конкретната част от предмета на обществената поръчка, която ще изпълнява всеки от тях, стойността в лв. без ДДС и процентен дял от общата стойност на поръчката.

ПОДПИС и ПЕЧАТ:

_____ (име и фамилия)

_____ (дата)

_____ (длъжност на управляващия/представяващия участника)

_____ (наименование на участника)

ОСНОВНИ ПОКАЗАТЕЛИ ЗА ЦЕНООБРАЗУВАНЕ

за участие в конкурс по оферти за възлагане на обществена поръчка с предмет:
 “Изработка, доставка и монтаж на площадка за 1-ЗПВАр”

Наименование	Стойност
1	2
Часова ставка диференцирана по видове работа – лева	
Вид работа Ч.С.=..... ¹ бр x ² /166.00лв.
Вид работа Ч.С.=..... бр x/166.00лв.
Вид работа Ч.С.=..... бр x/166.00лв.
Допълнителни разходи върху труда – в % от стойността на труда% от ФРЗ
Допълнителни разходи върху механизацията по видове механизация в % от стойността на механизацията%
Цени на машиносмените по видове механизация: Вид механизация единична цена на машиносмяналв.
Доставно-складови разходи – в % от стойността на материалите%
Печалба - % върху стойността на СМР%
Разходните норми са съгласно	

Други показатели, характеризиращи ценообразуването, ако има се дописват³

ПОДПИС И ПЕЧАТ:

_____ (име и Фамилия)

_____ (дата)

_____ (длъжност на управляващия/представяващия участника)

¹ Попълва се брой мин. Работни заплати

² Попълва се размера на минималната работна заплата за страната

³ Други показатели, характеризиращи ценообразуването, ако има се дописват

ИНФОРМАЦИОНЕН ЛИСТ ЗА УЧАСТНИКА

Наименование на Участника:	<i>Посочете точното наименование на дружеството, според съдебната регистрация</i>
Седалище по регистрацията:	<i>Посочете държавата и адрес на седалището на кандидата</i>
Точен адрес за кореспонденция	<i>Посочете улица, град, пощенски код, държава</i>
Лице за контакти	<i>Посочете име, фамилия и длъжност</i>
Телефонен номер	<i>Посочете код на населеното място и телефонен номер</i>
Факс номер	<i>Посочете код на населеното място и номер на факс</i>
Електронен адрес	
Интернет адрес	
Правен статус	<i>Посочете търговското дружество или обединения или друга правна форма, дата на учредяване или номера и датата на вписване и къде</i>
ИН по ЗДДС № и държава на данъчна регистрация съгласно данъчната декларация	<i>Посочете номер по ЗДДС и наименованието на държавата, например: България.....</i>
ИН/ЕИК	
Банкови реквизити	<i>Банка: IBAN: BIC:</i>
Предмет на поръчката	<i>“.....”</i>
Номер на конкурса	<i>Посочете номер на конкурса от т.4.1. от Указанията</i>
Дата на изготвяне на офертата	<i>Посочете дата: дата, месец, година; Напр. 17 септември 2016 г.</i>

До: (Наименование на Възложителя)

ПОДПИС и ПЕЧАТ:

_____ (име и фамилия)

_____ (дата)

_____ (длъжност на управляващия/представяващия участника)

_____ (наименование на участника)

ДЕКЛАРАЦИЯ

за съответствие с условията за участие

от Участник в обществена поръчка с предмет:

“Изработка, доставка и монтаж на площадка за 1-ЗПВАр”

Долуподписаният /-ната/ _____
с ЕГН _____, притежаващ лична карта № _____, издадена на _____
от МВР, гр. _____, адрес: _____,
представляващ _____ в качеството си на _____
_____ със седалище _____ и адрес
на управление: _____, тел./факс: _____,
вписано в търговския регистър към Агенцията по вписванията с ЕИК № _____,
ИН по ЗДДС № _____

ДЕКЛАРИРАМ, ЧЕ:

1. Участникът, когото представлявам е вписан в ЦПРС за изпълнение на строежи III група, III категория.
2. Участникът, когото представлявам е изпълнил следните дейности идентични или сходни с предмета на поръчката, през последните 5 години от датата на подаване на офертата, за което разполага с удостоверения за добро изпълнение:

№	Описание	Суми	Дати	Получатели	Доказателство

3. Персоналът¹, изброен в списъка по долу, е квалифициран за изпълнение на възлаганите дейности и притежава съответната квалификационна група, съгласно посочените правилници за безопасност при работа:

№	Служител/ Техническо лице (трите имена)	Образование (степен, специалност, година на дипломиране, № на диплома, учебно заведение)	Професионална квалификация (направление, година на придобиване, № на издадения документ, издател)	Професионален опит в областта на (месторабота, период, длъжност, основни функции)	Кв. група по ПБР-НУ	Кв. група по ПБЗР- ЕУ

4. Заварчиците изброени в списъка по долу ще участват в изработката и монтажа на метални конструкции и да притежават документ за придобита правоспособност по заваряване, съгласно Наредба № 7/ 11.10.2002 г. както следва:

- ръчно електродъгово заваряване с обмазен електрод/ процес 111 по ISO 9606 и БДС EN 287-1/
- заваряване в защитна газова среда с нетопящ се волфрамов електрод / процес 141 по ISO 9606 и БДС EN 287-1 или еквивалентен стандарт/
- газоокислородно рязане / процес 81 по ISO 9606 и БДС EN 287-1 или еквивалентен стандарт/

№	Служител/ Техническо лице (трите имена)	Образование (степен, специалност, година на дипломиране, № на диплома, учебно заведение)	Професионална квалификация (направление, година на придобиване, № на издадения документ, издател)	Професионален опит в областта на (месторабота, период, длъжност, основни функции)	Правоспособност за заваряване (направление, година на придобиване, № на издадения документ, издател)

5. Кранистите и прикачвачите, изброени в списъка по долу, ще участват в изпълнение на възлаганите дейности и да притежават съответните свидетелства за правоспособност за упражняване на професия машинист на кран стрела, тип монтиран на автомобил с

товароподемност над 16 тона, а прикачвачите да притежават и удостоверение за завършен курс за обучение по изискванията за безопасност при обслужване, поддържане и работа с повдигателни съоръжения.

Служител/ Техническо лице (трите имена)	Образование (степен, специалност, година на дипломиране, № на диплома, учебно заведение)	Професионална квалификация (направление, година на придобиване, № на издания документ, издател)	Професионален опит в областта на (месторабота, период, длъжност, основни функции)	Правоспособност и удостоверения (направление, година на придобиване, № на издания документ, издател)

6. Участникът, когото представлявам прилага сертифицирана система за управление на качеството в съответствие с БДС EN ISO 9001 и притежава сертификат № издаден от

.....
/информация относно публичните регистри, в които се съдържат горепосочените обстоятелства/
или

.....
/компетентния орган, който съгласно законодателството на държавата, в която участникът е установен, е длъжен да предоставя информация за тези обстоятелства служебно на възложителя/

Декларирам, че посочената информация е вярна и съм наясно с последствията при представяне на неверни данни.

Декларирам, че при поискване от страна на Възложителя, ще бъдат представени документи/сертификати и други форми на доказателства във връзка с декларираните обстоятелства.

_____ г.

Декларатор: _____

Забележка: Декларацията се подава от едно от лицата, които могат самостоятелно да представляват Участника, съгласно чл.40 от ППЗОП.

ДЕКЛАРАЦИЯ

по чл. 39, ал. 3, т.1, б "д" от ППЗОП

във връзка с участие в конкурс по оферти за възлагане на обществена поръчка по чл. 20, ал. 4, т. 1 от ЗОП с предмет: "Изработка, доставка и монтаж на площадка за 1-ЗПВАр"

Долуподписаният /-ната/ _____
с ЕГН _____, притежаващ лична карта № _____, издадена на _____
от МВР, гр. _____, адрес: _____,
представляващ _____ в качеството си на _____
_____ със седалище _____ и адрес
на управление: _____, тел./факс: _____,
вписано в търговския регистър към Агенцията по вписванията с ЕИК № _____,
ИН по ЗДДС № _____

ДЕКЛАРИРАМ, ЧЕ:

При изготвяне на офертата са спазени задълженията, свързани с данъци и осигуровки, опазване на околната среда, закрила на заетостта и условията на труд.

Известно ми е, че при деклариране на неверни данни нося наказателна отговорност по чл.313 от НК.

_____г.

Декларатор: _____

Забележка: Декларацията се подава от лицата, които могат да представляват самостоятелно участника .

ДЕКЛАРАЦИЯ

за подизпълнители

във връзка с участие в конкурс по оферти за възлагане на обществена поръчка по чл. 20, ал. 4, т. 1 от ЗОП с предмет: "Изработка, доставка и монтаж на площадка за 1-ЗПВАр"

Долуподписаният /-ната/ _____
с ЕГН _____, притежаващ лична карта № _____, издадена на _____
от МВР, гр. _____, адрес: _____,
представляващ _____ в качеството си на _____
_____ със седалище _____ и адрес
на управление: _____, тел./факс: _____,
вписано в търговския регистър при _____ съд по ф.д. № _____ / _____ г.
ЕИК _____ и ИН по ЗДДС _____

ДЕКЛАРИРАМ, ЧЕ:

Няма да предложа на подизпълнители видове работи от предмета на обществената поръчка/Ще предложа на подизпълнител/и следните видове работи*:

I. Видове работи от предмета на поръчката:.....
.....
със съответстващия им дял в % от стойността на обществената поръчка (.....%) на следния подизпълнител:
(наименование на подизпълнителя съгласно регистрацията му)

II. Видове работи от предмета на поръчката:.....
.....
със съответстващия им дял в % от стойността на обществената поръчка (.....%) на следния подизпълнител:
(наименование на подизпълнителя съгласно регистрацията му)

III. Видове работи от предмета на поръчката:.....
.....
със съответстващия им дял в % от стойността на обществената поръчка (.....%) на следния подизпълнител:
(наименование на подизпълнителя съгласно регистрацията му)

..... Г

Декларатор:

*Невярното се зачертава.

Забележка: Декларацията се подава от лицата по чл. 40 от ППЗОП