



АГЕНЦИЯ ПО ОБЩЕСТВЕНИ ПОРЪЧКИ
1000 София, ул. Лега 4
факс: 940 7078
e-mail: rop@aop.bg, e-rop@aop.bg
интернет адрес: <http://www.aop.bg>

ПУБЛИЧНА ПОКАНА

ДЕЛОВОДНА ИНФОРМАЦИЯ

Деловодна информация
Партида на възложителя: 00353
Поделение: _____
Изходящ номер: ЗОП-О- 193 от дата 28/07/2015
Коментар на възложителя:
UD - 9044284

РАЗДЕЛ I: ВЪЗЛОЖИТЕЛ

I.1) Наименование, адреси и място/места за контакт:

Възложител
АЕЦ Козлодуй ЕАД

Адрес
гр. Козлодуй

Град Козлодуй	Пощенски код 3321	Страна РБългария
------------------	----------------------	---------------------

Място/места за контакт Управление Търговско	Телефон 0973 74185
--	-----------------------

Лице за контакт (може и повече от едно лице)
Траян Йорданов

Е-mail T.Yordanov@npp.bg	Факс 0973 76007
-----------------------------	--------------------

Интернет адрес/и (когато е приложимо)
Адрес на възложителя:
www.kznpp.org
Адрес на профил на купувача (или друг интернет адрес, на който е публикувана поканата):
http://www.kznpp.org/index.php?lang=bg&p=actuality&p1=communally_orders&id=2544

РАЗДЕЛ II

Обект на поръчката

Строителство Доставки Услуги

Кратко описание

"Работен проект, изпълнение и монтаж на повдигателен механизъм за 9-ти савак на мост-преградно съоръжение в край Топъл канал 1 на АЕЦ "Козлодуй"

Общ терминологичен речник (CPV)

	Осн. код	Доп. код (когато е приложимо)
Осн. предмет	42416300	
Доп. предмети	45223110	
	71311000	

РАЗДЕЛ III

Количество или обем (Когато е приложимо)

"Работен проект, изпълнение и монтаж на повдигателен механизъм за 9-ти савак на мост-преградно съоръжение в край Топъл канал 1 на АЕЦ "Козлодуй"

Прогнозна стойност
(в цифри): 66000 Валута: BGN

Място на извършване

АЕЦ Козлодуй ЕАД

код NUTS: BG313

Изисквания за изпълнение на поръчката

1. Изискванията за изпълнение на настоящата поръчка са подробно описани в Техническо задание № ХТС-214/23.12.2014г.
2. Изисквания към участниците.
 - 2.1. Участникът да притежава удостоверение за вписване в Централен професионален регистър на строителя за III група, III категория;
 - 2.2. Участникът да има опит в изпълнението на дейности по доставки и услуги, които са еднакви или сходни с предмета на поръчката изпълнени през последните 3 (три) години, считано от датата на подаване на офертата, съгласно т. I.4.1. от образеца на оферта;
 - 2.3. Участникът да разполага с квалифициран персонал притежаващ необходимата квалификация, съгласно "ПБЗР-ЕУ" и "ПБР-НУ";
 - 2.4. Участникът да разполага с квалифициран персонал притежаващ професионална квалификация от направления "Строителство", "Електро", "Монтажни дейности" и "Огневи дейности";
 - 2.5. Участникът да разполага с квалифициран персонал който ще изпълнява проектирането, притежаващ удостоверения за пълна проектантска правоспособност за всички части на проекта;
 - 2.6. Участникът да бъде сертифициран със сертификат за внедрена система за управление на качеството по ISO 9001:2008;
 - 2.7. Участникът да разполага със сертифицирана или акредитирана лаборатория/орган за контрол от вида С или А/, съгласно EN ISO 17020, която ще извършва пусково-наладъчните работи на оборудването за дейностите покриващи предмета на поръчката;
3. При сключване на договор, определеният за изпълнител представя документи за удостоверяване липсата на обстоятелства по чл. 47, ал. 1, т.1 от ЗОП (освен когато законодателството на държавата, в която е установен, предвижда включването на някое от тези обстоятелства в публичен регистър или предоставянето им служебно на Възложителя) и декларация за липсата на обстоятелства по чл. 47, ал. 5 от ЗОП.

Критерий за възлагане най-ниска цена икономически най-изгодна оферта**Показатели за оценка на офертите****Срок за получаване на офертите**

Дата: 11/08/2015 дд/мм/гггг

Час: 16:00

Европейско финансиранеДа Не **Допълнителна информация**

Допълнителна информация и документи, свързани с поръчката, могат да бъдат получени на посочения интернет адрес или друго:

Отварянето на офертите ще се извърши на 12.08.2015 г. от 11:00 часа в Заседателна зала на Управление "Търговско", "АЕЦ Козлодуй" ЕАД.

РАЗДЕЛ IV**Срок на валидност на публичната покана (включително)**

Дата: 11/08/2015 дд/мм/гггг



Цех ХТС и СК

Блок: ОСО
Система: ТВ
Подразделение: Цех ХТС и СК

УТВЪРЖДАВАМ,

ЗАМ. ИЗПЪЛНИТЕЛЕН ДИРЕКТОР:

18.12.2014 г.

ИВАН АНДРЕЕВ /



СЪГЛАСУВАЛИ,

ДИРЕКТОР Б и К:
17.12.2014 г. /Пламен Василев/

ДИРЕКТОР П:
16.12.14 г. /Янчо Янков /

ТЕХНИЧЕСКО ЗАДАНИЕ

№ ХТС-117 / 23. 12. 2014 г.

ТЕМА: Работен проект, изпълнение и монтаж на повдигателен механизъм за 9^{-та} савак на Мост-преградно съоръжение в край Топъл канал 1 на “АЕЦ Козлодуй” ЕАД

Настоящото техническо задание съдържа пълно описание на обекта на поръчката и техническа спецификация съгласно Закона за обществените поръчки

1. Кратко описание на техническото задание

В настоящето техническо задание са включени дейности по проектиране, изработка, доставка, монтаж и въвеждане в експлоатация на повдигателен механизъм и савак за затваряне отвора на девета савачна ниша на естакадата на Мост-преградно съоръжение в край Топъл канал 1 (КТК1) на “АЕЦ Козлодуй” ЕАД (Схема - Приложение №1).

2. Изисквания към проекта

Основанието за разработване – Коригиращо мероприятие № 18 878, т.2 по отклонение в работата, относно изключването на РЗА на ЕП (Нептун – 220 kV).

Основната функция на проекта е да даде решения за изработка, монтаж, наладка и въвеждане в експлоатация на повдигателен механизъм и савак(савачна табла) за затваряне отвора на девета савачна ниша на мост-преградно съоръжение в КТК1(Приложение №2-ситуация).

Проектираното оборудване да отговаря на изискванията на определените класификация по безопасност и категоризация по сеизмична сигурност на ТК1:

- Категоризация по сеизмична сигурност–2, съгласно НП-031-01
- Проектът да се изготви във фаза Работен проект и да съдържа следните части:
- Част “Машинно-технологична” (МТ);
- Част “Електрическа”;
- Част “КИП и А”;

- Част “Строително-конструктивна” (СК);
- Част ПБЗ (План за безопасност и здраве).
- Част “Пожарна безопасност”.

2.1. Описание на изискванията към отделните части на проекта

2.1.1. Част “Машинно-технологична”

Да се разработят конструктивни чертежи и детайли с достатъчна подробност за производството на повдигателен винтов механизъм, обслужваща площадка, савачна табла, съобразена с отвора на 9^{-та} савачна ниша, както и парапети и стълби за обслужване на съоръжението.

Повдигателният механизъм – един брой ще се монтира над отвора на горе описаната савачна ниша на МПС в КТК1.

Проектиране на обслужващата площадка – една за повдигателния механизъм.

Савачната табла да се проектира с едностранно уплътнение – за спиране на притока на вода от топлия канал към байпасната връзка.

2.1.2. Част “Електрическа”

Да даде решение за ел. оборудване на съоръжението – двигател, кабели, крайни изключватели, блокировки и трасе на кабелните линии, пулт-табло за управление на механизмите.

2.1.3. Част “КИП и А”

Да даде решение относно управлението на крайните изключватели, блокировки при аварийни ситуации и др.

2.1.4. Част “Строително-конструктивна”

В тази част да се представят решенията относно укрепването (анкерването) на конструкцията на повдигателния механизъм в съществуващата стоманобетонова конструкция на мост-преградното съоръжение и савачната ниша.

Анкерването да бъде съобразено с изчисленията за сеизмично въздействие за мястото на монтиране.

2.1.5. Част ПБЗ (План за безопасност и здраве)

Част ПБЗ се изготвя съгласно Наредба № 2 от 22.03.2004г. за минималните изисквания за здравословни и безопасни условия на труд при извършване на строителни и монтажни работи и трябва да съдържа:

- Описание на съществуващите повдигателни и ТГО, които трябва да се използват при реализация и експлоатация на новия проект;
- Описание на факторите на работната среда, които трябва да се отчетат при проектирането, за работа на персонала с ново-проектираното оборудване;
- Изисквания, необходими за изготвяне на проекта за организация на строителството и монтажа;
- Описание на защитно съоръжение (метален щит) за обезопасяване на водното течение през савачната ниша при извършване на монтажните дейности;
- График и условия за строителство и монтаж – ППР, по време на експлоатация и др. и ориентировъчни срокове;
- Условия за монтаж, изпитания и въвеждане в експлоатация.

2.1.6. Част Пожарна безопасност (ПБ)

Обхватът и съдържанието на част ПБ са определени в Приложение № 3 от Наредба №8121з-647 от 01.10.2014г. за правила и норми за пожарна безопасност при експлоатация на обектите, обн. ДВ, бр.89 от 28.10.2014г.

2.2. Изисквания към съдържанието на разделите на проекта

За всяка от частите на проекта Изпълнителят трябва да представи:

Обяснителна записка (Описание на проектното решение) – Записките се изготвят в обем не по-малък от определените в Глави от 8 до 17 на НАРЕДБА №4 от 21.05.2001 за обхвата и съдържанието на инвестиционните проекти. Описват се приетите проектни решения и функциите на отделната част от проекта, с приетите режими на работа, компановъчни решения, избрано технологично оборудване и т.н.

Към записките се изготвя кратко резюме, подписано от проектанта, съдържащо данни, съгласно Наредба № Из-1919 от 21.07.2011г. за реда за осъществяване на държавен противопожарен контрол, а именно:

- данни индивидуализиращи обекта по вид, разгъната застроена площ (РЗП), категория на производство по пожарна опасност и др.;
- информация за ползваните в обекта суровини и материали.

Взаимовръзки със съществуващия проект – повдигателния механизъм ще се монтира над изходния отвор на савачната ниша в КТК1 на МП съоръжение, върху съществуващата стоманобетонова конструкция(Приложение №2).

Ел. захранването ще се осъществи от табло, монтирано на конструкцията на повдигателния механизъм на МП в КТК1.

Изисквания към работата на оборудването – повдигателния механизъм трябва да може да повдига савачната табла при едностранен воден натиск от ТК1 при осушена байпасна връзка в КТК1.

Савачната табла трябва да уплътнява едностранно – от към ТК1.

Повдигателния механизъм да бъде оборудван с крайни изключватели – долен и горен, като между тях да се монтира разграфена през десет сантиметра скала за визуално следене на движението и положението на винта, както и за степента на отвореност на таблата.

Изчислителна записка и пресмятания – представят се изчисленията, обосноваващи проектните решения по отношение на надеждност, якост, разполагаемост и др. Трябва да съдържа обосновка на функционалността на проекта при всички експлоатационни режими и преходни процеси. Включва описание на извършената проверка (верификация) за установяване на техническото съответствие.

Чертежи, схеми и графични материали – конструктивни чертежи и детайли с достатъчна подробност за производството на повдигателен винтов механизъм, обслужваща площадка, савачна табла съобразена с отвора на 9-та савачна ниша, парпети и стълби.

Чертеж с отбелязано местоположение и начин на анкерирание на повдигателните механизми – размер и диаметър на отворите (при необходимост), вид и начин на монтиране на болтове и крепежни елементи.

Проектът да съдържа и машинно-конструктивни чертежи за всички нестандартни и некаталогизирани елементи, които ще се използват в производството и монтажа на механизма.

Количествена и стойностна сметка – конкретният проект да включва техническа спецификация на оборудването и материалите, които ще бъдат вложени в обекта, включително спецификация на стоманата. В количествените сметки да са описани всички необходими за изпълнение строително монтажни и пусково-наладъчни дейности, необходими за реализацията на разработения работен проект.

Количествените сметки да се изготвят с шифри на единичните видове работи от ТНС, УСН, ЕТНС или ВТНС, а за работите, необхванати от тях, да се изработят анализи с конкретни количествени разходи за труд, механизация и материали. Да се изготвят количествени сметки за всички части на проекта поотделно. Да се използват лицензирани програмни продукти.

3. Изисквания към доставката на оборудването и материали

3.1. Категория по сеизмоустойчивост

Категоризация по сеизмична сигурност – 2, съгласно НП-031-01 .

3.2 Документи, които се изискват при доставка

Изпълнителят се задължава да представи декларации за съответствие и Декларация за произход на всички доставени и вложените при изпълнение на дейността материали, изискващи се от действащите наредби за съществените изисквания в РБългария, технически спецификации за доставка на ново оборудване.

3.3. Гаранции, гаранционно и след гаранционно обслужване

- Доставените материали да са придружени с документация за гаранции/гаранционна карта от производителя.
- Гаранционният срок на доставката и оборудването- 36 месеца
- След гаранционно обслужване - 1 година (преглед техническо състояние и профилактика за експлоатационна годност).

3.4. Входящ контрол

Общ входящ контрол при доставка на материалите, необходими за изпълнението на дейностите предвидени в техническото задание се извършва по реда на "Инструкция по качеството за провеждане на входящ контрол на доставените материали, суровини и комплектуващи изделия в АЕЦ "Козлодуй", ДОД.КД.ИК.112 и задължително включва:

- проверка за наличие на придружаваща документация;
- проверка за механични повреди по опаковката и изделието.

Входящият контрол се извършва, съгласно спецификациите от проектираните и изработени:

- повдигателен механизъм;
- метален щит;
- савачна табла.;

Специализиран контрол, който трябва да бъде извършен при монтаж, преди въвеждане в експлоатация да бъде съгласно предписанията в съпровождащата експлоатационна документация и да включва доказване на характеристиките, посочени в техническото задание.

4. Изисквания към монтажа

Няма ограничения по време(подходящи атмосферни условия), относно монтажа на конструкцията на повдигателния механизъм и затворната савачна табла. Наладката на положението на савачната табла и крайните изключватели ще се извършва при не преминаващи водни количества през савачния отвор без възможност за монтаж на таблите на сухо. При необходимост за извършване на монтажните работи може да се наложи демонтаж на част от конструкцията на съществуващата телферна естакадата в района на монтаж на новото съоръжение. При демонтаж на част от конструкцията е необходимо да се възстанови работното състояние на телфера. Спи-

рането на преминаващите водни количества през савачния отвор, да се реши при проектирането (ПБЗ), чрез проектиране на заслон(преграда на водния поток) откъм ТК1.

При извършването на монтажните дейности да се спазват изискванията по Наредба 3 от 31.07.2003г. за съставяне на актове и протоколи по време на строителството и Наредба 3 от 18.09.2007г. за технически правила и нормативи за контрол и приемане на електромонтажните дейности.

Инвеститорски функции по отношение на приемане и контрол на работата ще упражнява управление "Инвестиции".

Технически контрол от страна на Възложителя ще се упражнява от сектор ХТС.

5. Входни данни

– Проектна техническа документация за моментното състоянието на 9^{-та} савачна ниша (Приложение №3-опис чертежи);

Преди започване на проектирането, Проектантът трябва да се запознае на място с обекта, със съществуващото положение и комуникации, както и да вземе необходимите му размери от място.

6. Изходни документи, резултат от договора

6.1. След изпълнение на етап "Проектиране" се представят документи съгласно т. 2

6.2. По време на изпълнение на монтажа се оформят и представят следните документи:

- Акт за извършена работа;
- Акт за скрити работи /при необходимост/;
- Документи за изпълнение на заваръчни дейности;
- Документи съгласно Наредба 3 от 31.07.2003г. за съставяне на актове и протоколи по време на строителството и действащите в Р.България нормативни документи, които се изискват при доставка, монтаж и въвеждане в експлоатация;

– Други, уточнени в План за контрол на качеството.

6.3. Изпълнителят е длъжен да използва "Заповедна книга на строежа".

6.4. Критерии за приемане на работата:

- изпълнителят се задължава да спазва допуски, размери и отстояния, регламентирани в чертежите и обяснителните записки на изработения работен проект;
- уплътняващата гума на савака, трябва да приляга плътно върху опорната шина;
- долното ножово уплътнение да прилепва плътно към долната опорна шина на савачната ниша;
- да има съосие на савачната табла и савачната ниша;
- да има съосие на повдигателния механизъм и савака;
- да е извършена центровка и куплиране на двигателя към редуктура на повдигателния механизъм
- крайните изключватели да са регулирани на крайно-долно(затворено) положение и крайно горно (отворено) положение.

6.5. След приключване на работата Изпълнителя да предаде на Възложителя екзекутивен проект, с отразени корекции на направените изменения по време на монтажа.

6.6. След приключване на всички дейности Изпълнителя представя:

- Актуализиран проект изготвен на базата на екзекутивния, който се издава с пореден номер на редакция;
- Акт за изпълнени функционални изпитания.

7. Осигуряване на качеството

7.1. Общи изисквания

7.1.1. Изпълнителят да притежава сертифицирана система съгласно изискванията на ISO 9001:2008. Копие от сертификата да бъдат представени, като част от предложението.

7.1.2. Да се изготви Програма/План за осигуряване на качеството (ПОК), описваща прилаганата система за управление при изпълнение на дейностите в обхвата на ТЗ. ПОК служи за определяне на подробен график, отговорностите по всяка от задачите по договора и ред за изпълнението им. Представя се в дирекция БИК до 20 дни след подписване на договора. ПОК е предпоставка за стартиране на дейностите по договора, подлежи на преглед и съгласуване от страна на "АЕЦ Козлодуй" ЕАД и трябва да е изготвена на основание на:

- техническото задание и договора;
- системата за управление на изпълнителя;
- примерно съдържание, предоставено от възложителя;
- други стандарти и нормативни документи, имащи отношение към осигуряване на качеството в зависимост от вида на работата (списъкът на тези стандарти се конкретизира в ТЗ).

7.1.3. Изпълнителят да изготви План за контрол на качеството (ПКК) за изпълнение на работите по ТЗ с указани точки на контрол от страна на изпълнителя и на възложителя за всяка от дейностите, включени в плана. Планът подлежат на преглед и съгласуване от страна на "АЕЦ Козлодуй" ЕАД. Планът (когато не са приложение към ПОК) се представя за преглед и съгласуване от страна на АЕЦ "Козлодуй" 20 дни преди готовността за работа.

7.1.4. Изготвеният проект трябва да премине независима проверка от персонал на проектанта, не участвувал в изготвянето му.

7.1.5. Обозначаването на документите, изготвени от Проектанта в изпълнение на ТЗ трябва да съдържат индекса на ТЗ или номера на договора. Всеки отделен документ трябва да има един уникален индекс, поставен от проектанта и номер на редакция. Корекциите, приети в проектната документация, се въвеждат чрез издаване на нова редакция.

7.1.6. Проектът да съдържа списък на всички използвани от проектанта проектни основи, ясно обозначени с наименование на документа, точката от документа, която поставя конкретните изисквания, и изискванията, поставени в ТЗ. Данните от предоставените от АЕЦ документи, съдържащи "входни данни" също се включват в този списък.

7.1.7. Проектът да съдържа списък на всички документи, които са изготвени в резултат на проектирането с наименование, индекс, дата на утвърждаване и последна редакция към момента на предаването му – на съответния етап или окончателно.

7.1.8. Изготвеният проект се приема на технически съвет на "АЕЦ Козлодуй" ЕАД. Приемането на работния проект на СТС не освобождава проектанта от отговорност, а служи само за определяне на целесъобразност и приемливост на представените проектни решения.

7.1.9. Проектната документация се предаде на хартиен носител в седем екземпляра на български език.

7.1.10. Проектната документация се предаде на магнитен носител в оригиналния формат на изготвяне (MS Word, AutoCad и т.н.) и pdf формат със сканирани първи страници на отделните части на проекта с подписи и печат на Проектанта.

7.2. Специфични изисквания

7.2.1. Квалификация на персонала на Изпълнителя

- Изпълнителят трябва да разполага с персонал с пълна проектантска правоспособност за съответните части на работния проект;
- Изпълнителският персонал да притежава професионална квалификация от направления “Строителство”, “Електро”, “КИПиА”, “Монтажни дейности” и “Огневи дейности”;
- Изпълнителят да притежава Удостоверение от Камерата на строителите за вписване в Централния професионален регистър за строежи трета група, трета категория;

Персоналът да притежава съответните квалификационни групи по техника на безопасност, съгласно правилниците по ТБ (ПБЗР-ЕУ и ПБР-НУ). Изпълнителя да разполага с кадрови ресурси притежаващи 4(5) квалификационна група, съгласно “Правилник за безопасност и здраве при работа в електрически уредби на електрически и топлофикационни централи и по електрически мрежи” и 5 квалификационна група, съгласно “Правилник за безопасност при работа в не електрически уредби на електрически и топлофикационни централи и по топло преносни мрежи и хидротехнически съоръжения”.

7.2.2. Етапи на приемане на работата

- приемане и одобряване на Работния проект от ТС;
- изработка и доставка на повдигателните механизми;
- спиране на протичащите води през савачния отвор(доставка и монтаж метален щит);
- монтираните повдигателни механизми.
- наладка и изпитания на монтираните повдигателни механизми. Извършват се съгласно инструкцията на производителя;
- протокол за преглед и изпитания на повдигателните механизми.

8. Лицензи, сертификати и разрешения, свързани с доставката

При извършване на доставките Изпълнителят трябва да представи:

- сертификати на вложените материали;
- сертификати на готови изделия и продукти;
- протоколи свързани с ПНР на оборудването, като същите се извършват от акредитирана лаборатория/орган за контрол от вида С, съгласно БДС EN ISO 17020.

9. Обучение и квалификация на персонала на “АЕЦ Козлодуй”

Персоналът на сектор ХТС трябва да бъде обучен за работа с повдигателните съоръжения. Обучението ще се извърши на мястото на монтираното оборудване, при извършване на функционалните изпитания на съоръженията на което ще присъстват 12 обучаеми. Обучението да бъде удостоверено с подписването на двустранен протокол между Възложителя и Изпълнителя.

10. Спазване на реда в “АЕЦ Козлодуй”

При извършване на монтажните дейности на площадката на АЕЦ “Козлодуй”, изпълнителят е длъжен да спазва изискванията на ДБК.КД.ИН.028 “Инструкция по качество. Работа на външни организации при сключен договор”.

Споразумение за безопасност и охрана на труда и поддържане на експлоатационния ред – персоналът на Изпълнителя се задължава да спазва изискванията за безопасност и охрана на труда и поддържане на експлоатационния ред при изпълнение на дейностите съгласно установения ред в АЕЦ.

11. Прилагане на изискванията към под-изпълнители на основния изпълнител

При използване на под-изпълнители, основният изпълнител по договора носи отговорност за изпълнението на изискванията на Техническо задание от под-изпълнителите, както и за качеството на тяхната работа.

Приложения:

Приложение № 1 – Схема на МПС-КТК1-16р.

Приложение № 2 – Ситуация на МПС-КТК1- 16р.

Приложение № 3 – Опис проектна документация на савачна ниша на 9^{-ти} савак на МПС в КТК1-16р.(4бр.чертежи)

Н-к Цех ХТС и СК:

/ Цв. Маринов/



СХЕМА

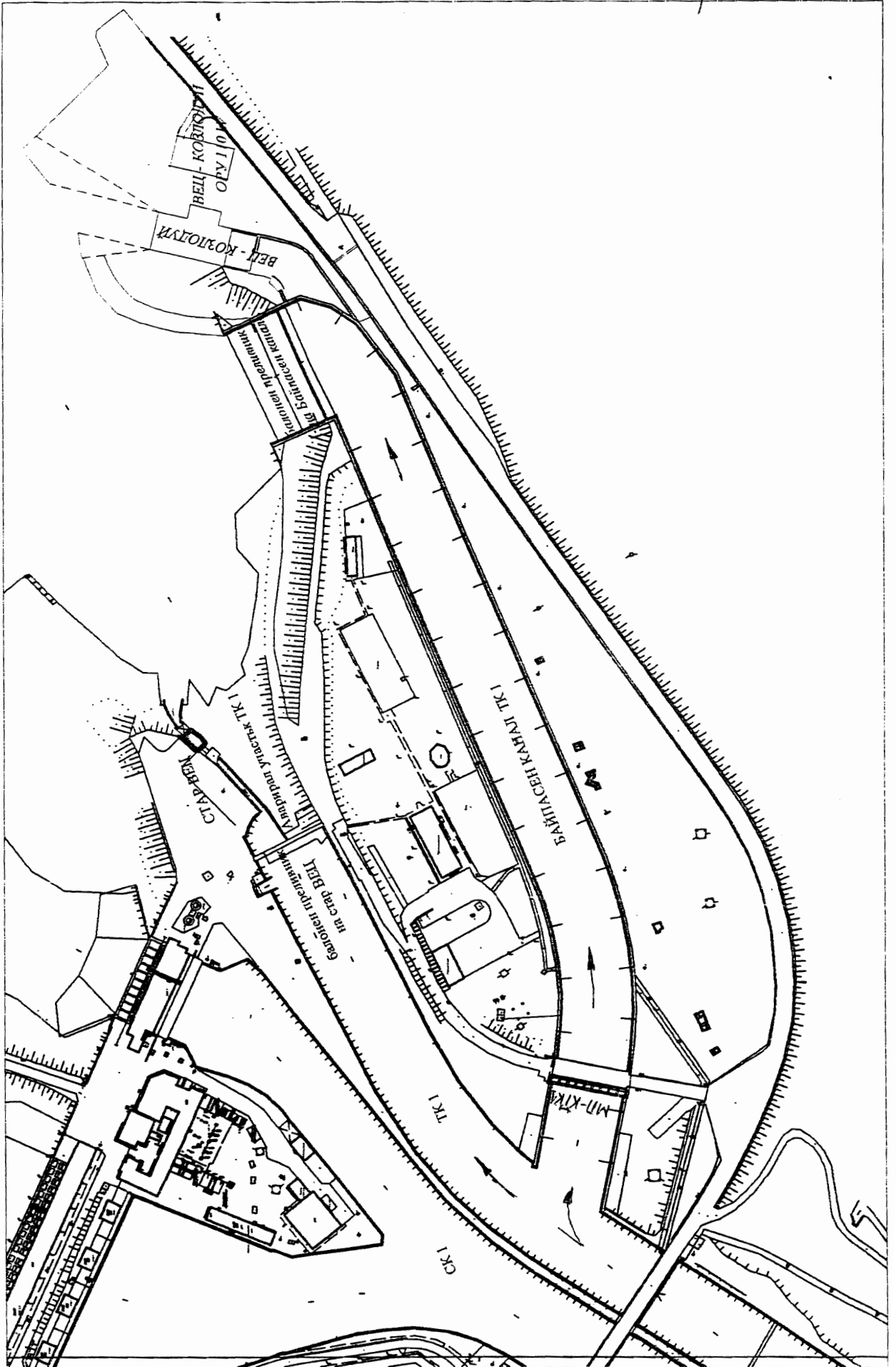

Приложение №2

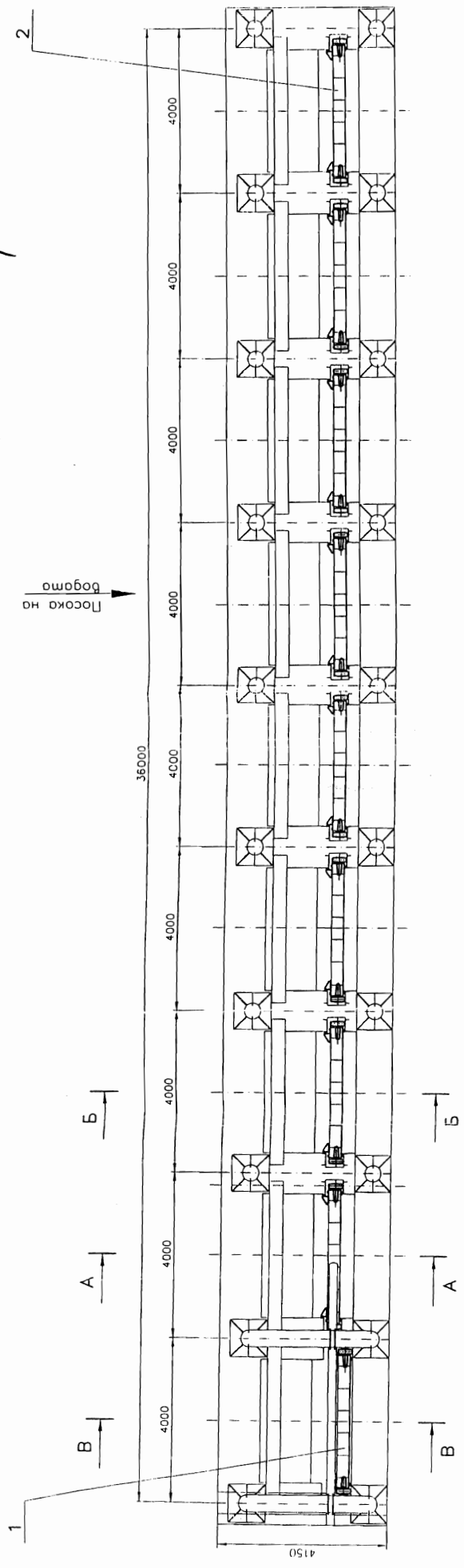

A-A
(Таблата в долно положение)

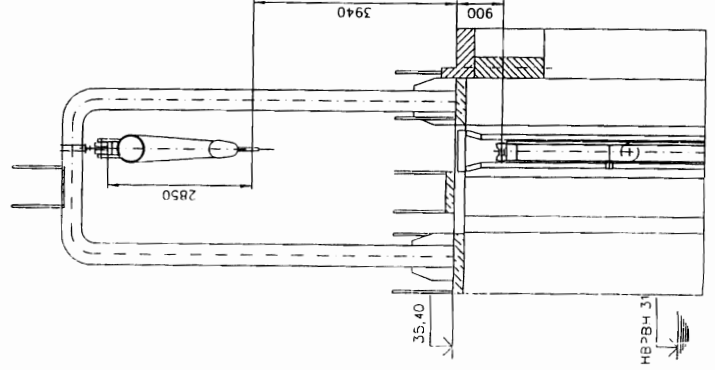

B-B
(Таблата в горно положение)

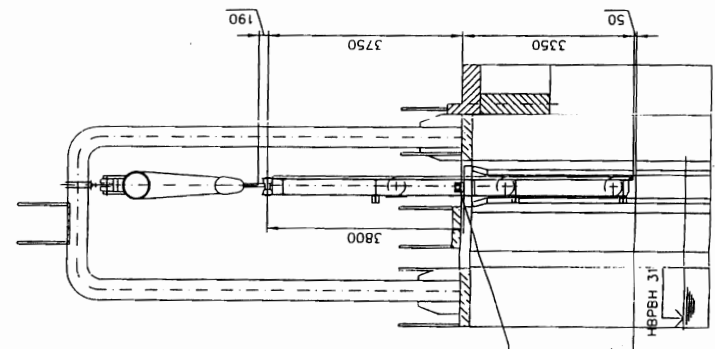

B-B
(Таблата в ремонтно положение)

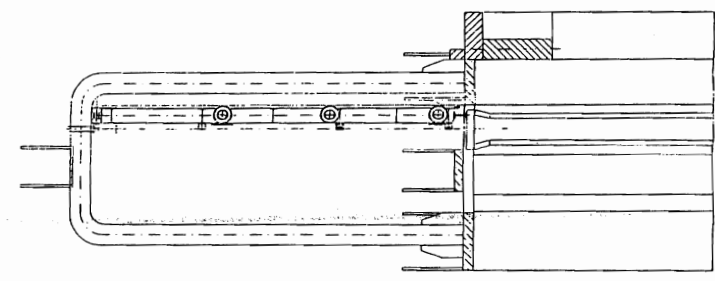

КОНТРОЛНАТА КОПИЕ
ПОДРЕЗАНЕТО СЪРЪК
МАС ШЕСТО
ВЪЗДУШНО
ОТ Д. С. С. С. 28.12.96

Непосочените гранични отклонения на монтажните размери 1-14 БДС EN 22765-1:2002.

2	110 Д091 РП 100.05	Табла 1	8	416		
1	110 Д091 РП 100.01	Табла 9	1	641		
№	Означение	Наименование	Код	Маса	Материал	
КЛИЕНТ: АЕЦ "КОЗЛОДУЙ" БАН ОБЕКТ: АЕЦ "КОЗЛОДУЙ" ПОДОбЕКТ: БАИПАС НА ТКТ МОСТ ПРЕГРАДНО СЪОРЪЖЕНИЕ ОБЩ ВИД Чертеж сборен						
Изготвила	Име	Подпис				
Проектант	Име С. Груев					
Проверил	Име Н. Кръстев					
Одобрил	Име Л. Манев					
ЧАСТ	РЕДАКЦИЯ	ДАТА	ВЪЗРАСТ	ИП	ИП	ИП
1						
МАСА	МАШИНА	МАШИНА	МАШИНА	МАШИНА	МАШИНА	МАШИНА
1.000						
ЛИСТ №	ВСТ. ЛИСТА	ВСТ. ЛИСТА	ВСТ. ЛИСТА	ВСТ. ЛИСТА	ВСТ. ЛИСТА	ВСТ. ЛИСТА
1						
№	ВЪЗРАСТ	ИП	ИП	ИП	ИП	ИП
1						

ЕНЕРГОПРОЕКТ
Хидроенергетика ООД
№ 140 Д091 РП 100 С1

ЕР
HYDRO
POWER

ОПИС

на документация за 9^{ти} савак на МПС – КТК1 на АЕЦ “Козлодуй” ЕАД

1. Чертеж № 205-23941 – Постоянна отклонителна връзка, Преградно съоръжение – Устой кофражен план: **ПОГЛЕД 1-1 ; ПОГЛЕД 2-2 ; РАЗРЕЗ 3-3; РАЗРЕЗ 4-4; РАЗРЕЗ 5-5**
2. Чертеж № 205-23945 – Постоянна отклонителна връзка, Преградно съоръжение Стълбове **ПОГЛЕД 3-3 и РАЗРЕЗ 4-4**
3. Чертеж № 205-23768 – Постоянна отклонителна връзка, Преградно съоръжение Дънна плоча **ПОГЛЕД 1-1; ПОГЛЕД 2-2; ПОГЛЕД 3-3; ПОГЛЕД 4-4;**
4. Чертеж Сборен - № 140 Д091 РП 100.01- Мост Преградно съоръжение табла №9

Разрез 3-3

Разрез 1-1

Спринклер:
Проекция:
Инвентарный №: 1114

Разрез 5-5

Разрез 4-4

Разрез 2-2

- 1) Материалы, указанные на чертежах, в соответствии с требованиями СНиП 3.04.01-85 и СНиП 3.04.02-85.
- 2) Демонтировать старые напольные покрытия и установить новые.
- 3) Установить спринклерную систему.
- 4) Заполнить раствором бетона (С-20) все пустоты в перекрытии.
- 5) На все работы выдать смету на материалы и работы.
- 6) Работы выполняются в соответствии с проектом.
- 7) Все работы выполняются в соответствии с требованиями СНиП 3.04.01-85 и СНиП 3.04.02-85.
- 8) Монтажные работы выполняются в соответствии с требованиями СНиП 3.04.01-85 и СНиП 3.04.02-85.

РАБОТЫ И КОЛИЧЕСТВО МАТЕРИАЛОВ	
наименование работ	количество
1. 2. 3. 4.	310
5. 6. 7. 8.	3200
Итого	3510

Инвентарный №: 1114

СHEET ПОИПЕК № 20/3394

ОБЪЕКТ: ЖИЛЫЙ ДОМ

УЧАСТОК: 1114

ЭТАП: ПРОЕКТИРОВАНИЕ

ПРОЕКТИРОВЩИК: [Имя]

ПРОЕКТИРОВАНО: [Дата]

ПРОВЕРИТЕЛЬ: [Имя]

ПРОВЕРЕНО: [Дата]

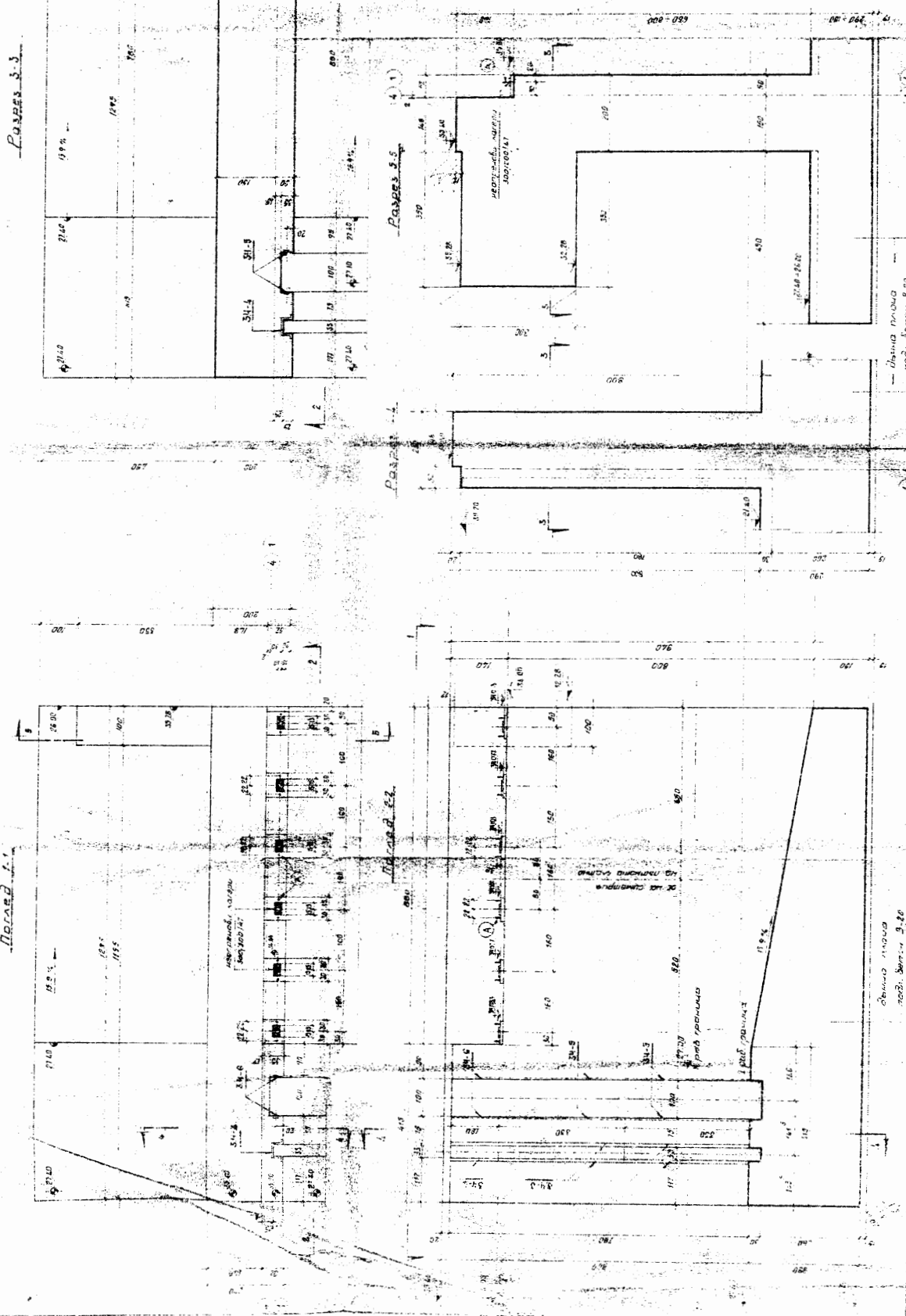

Общая площадь
по плану 9-20

Разрез 2

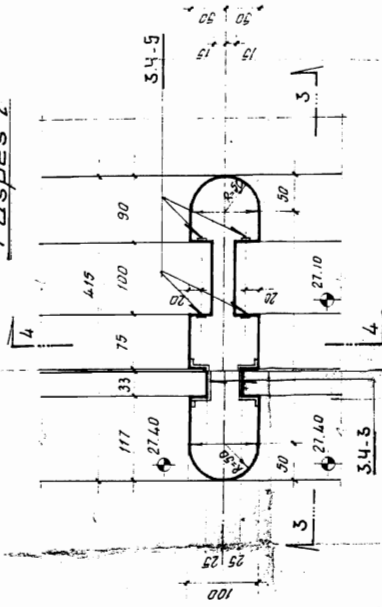

Поглед 1-1

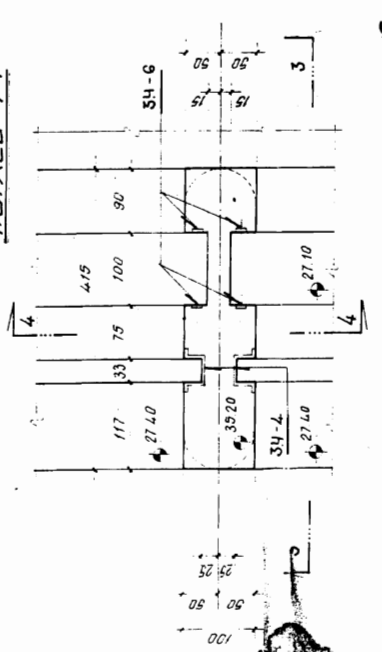

Разрез 4-4

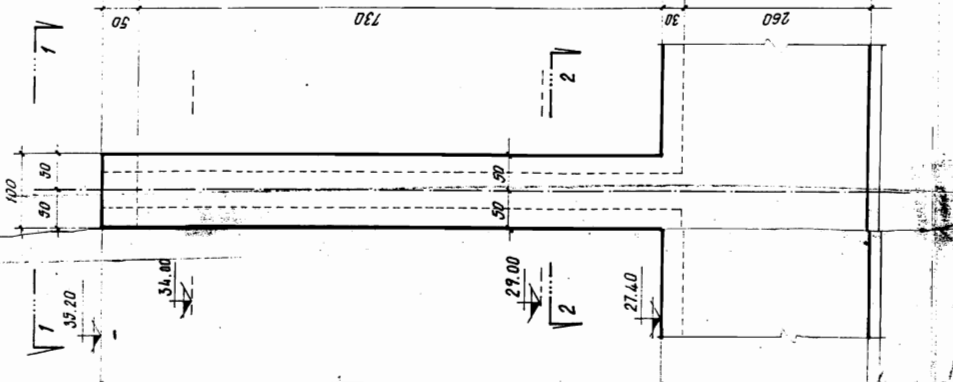

Поглед 3-3

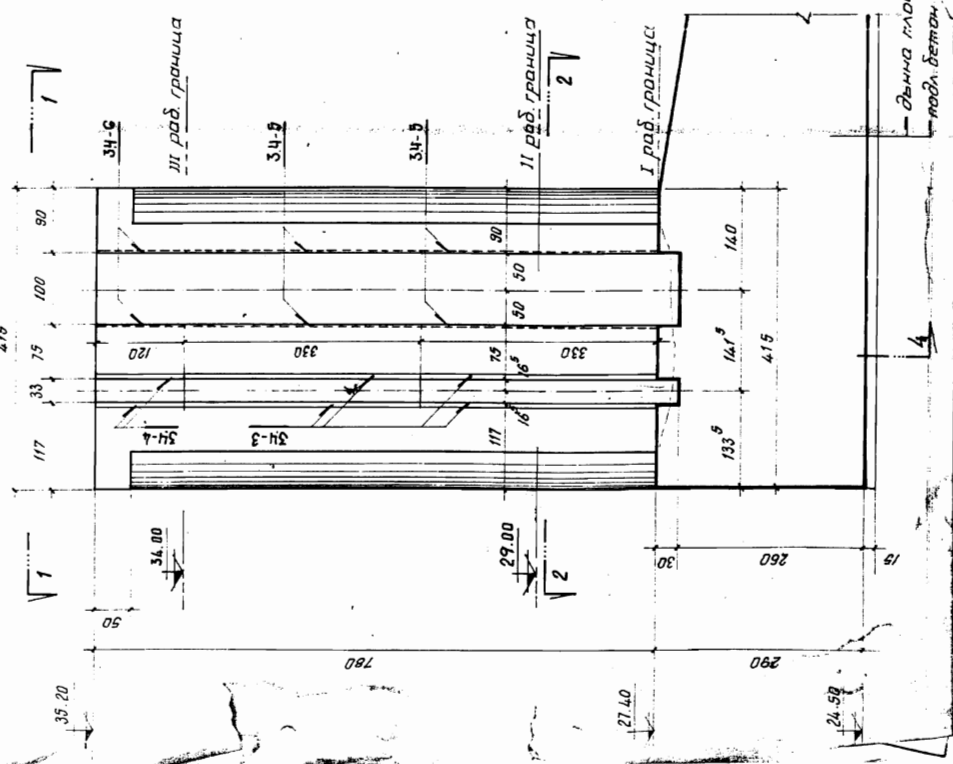

5

З. Д. Белешки:

1. Местоположението на стълабове-2, е дадено на чертеж № 205-23717 и 205-23718
2. Арматурният лам на Стълаб 2 е даден на чертеж № 205-23946
3. Материали: Ст. А I и Ст. А III
Бетон В. 20 ; В_в-6 ; В_м-120
4. Замладни части ЗЧ-3, 4, 5, 6 се използват по чертеж № 205-23947
5. Да се обърне внимание при смядането на ЗЧ-3, 4 и ЗЧ-5, 6, ако има неравности /зазъбвания/, то те да се измислят.
6. Поради силната агресия на стълаб 2 и малката дебелина на отделните съединения:
- стълаб 2 да се изпълнява от филцов бетон /max Ø: 20mm/ с детайлатор
- полирането и вибрацията на дебелина да стигва на пластове с височина до 1 м.
- вибрацията на детона да се осъществява с лимен вибратор

Стратен
Проектант:
Инженер:

СВЛАДКАВА
Замборни съор. /инж. Св. Гръв/

3.7
5

Разход на материали			
елемент	Бетон В-20	столмана	закл. част
стълаб-2	24 [м³]	3280 [кг]	34.04 [кг]
за б стълаб	144 [м³]	19680 [кг]	204.24 [кг]

ЕНЕРГОПРОЕКТ № 205-23945

Властост	име	подпис	Обект: АЕИ "КОЗЛОДУВ	Отдел: Ст. Бъзи
Проект	Изпълнител	Декл.	Мехич. водоснабдяване	Обект: Ц. БОТО
Д-р	Станчев	Постарши	Телна брѝка	Стадия: работен
Инж. арх.	Димитров	Прегледа	съоръжение	

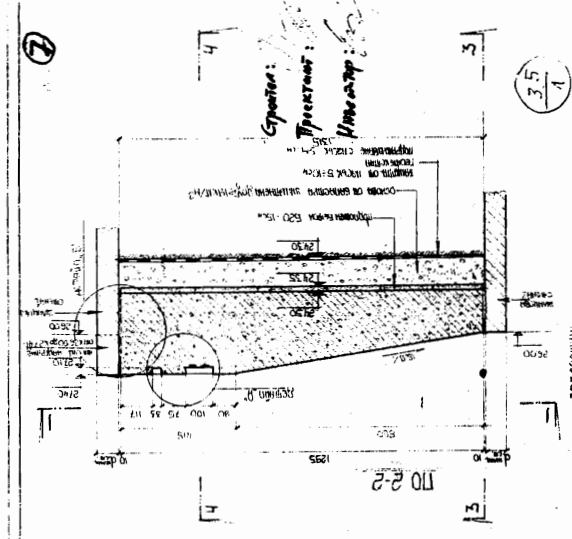
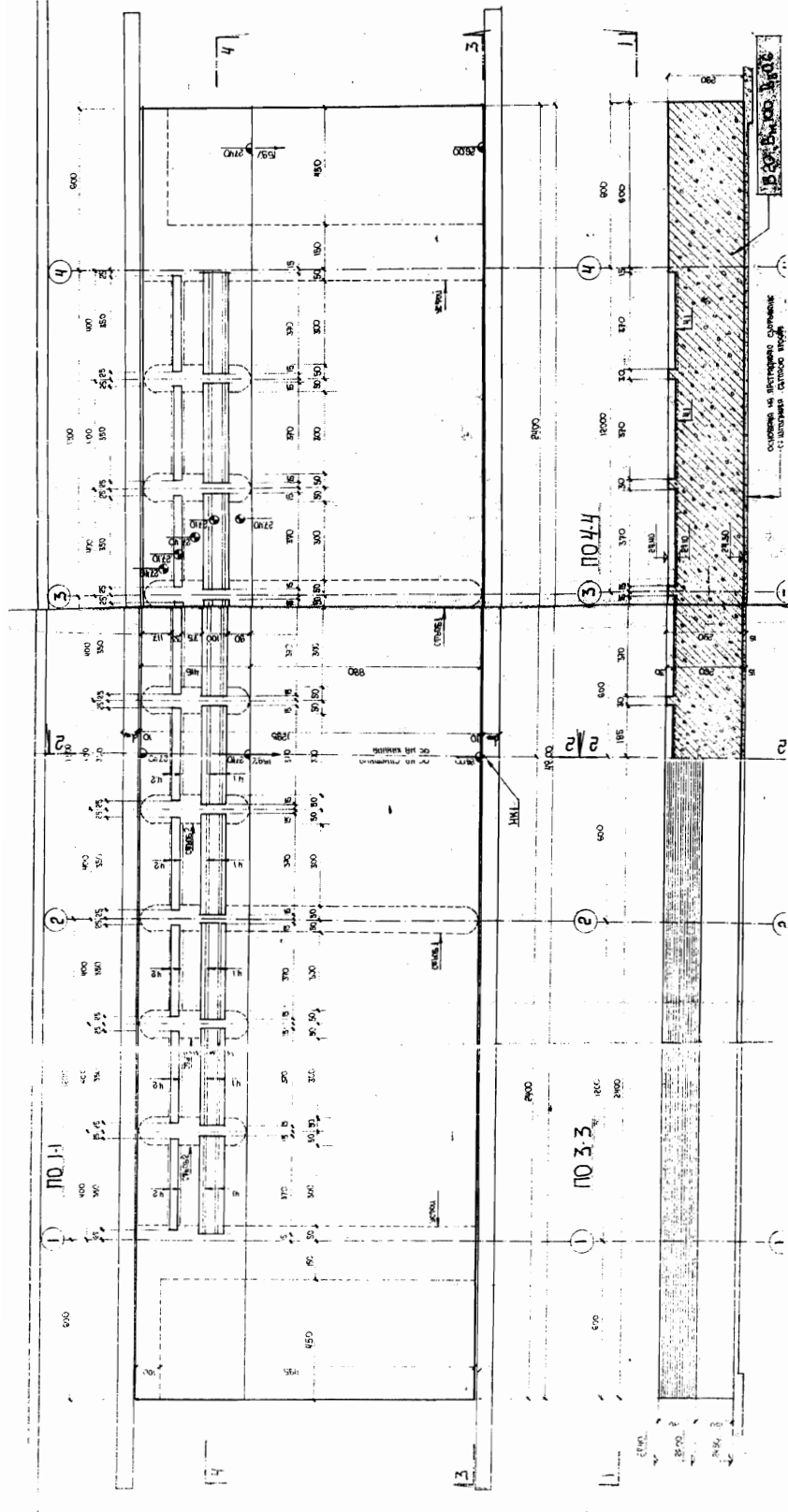

ЗАДАНИЕ:
 Выполнить проект фундамента и стен здания, указанного в задании.
 1. Изучить задание, ознакомиться с требованиями к проекту.
 2. Выполнить проект фундамента и стен здания, указанного в задании.
 3. Выполнить проект фундамента и стен здания, указанного в задании.
 4. Выполнить проект фундамента и стен здания, указанного в задании.
 5. Выполнить проект фундамента и стен здания, указанного в задании.

Имя	Иванов
Фамилия	Иванов
Группа	205-23762
Дата	
Проверено	
Одобрено	
Утверждено	

Б
М1:5

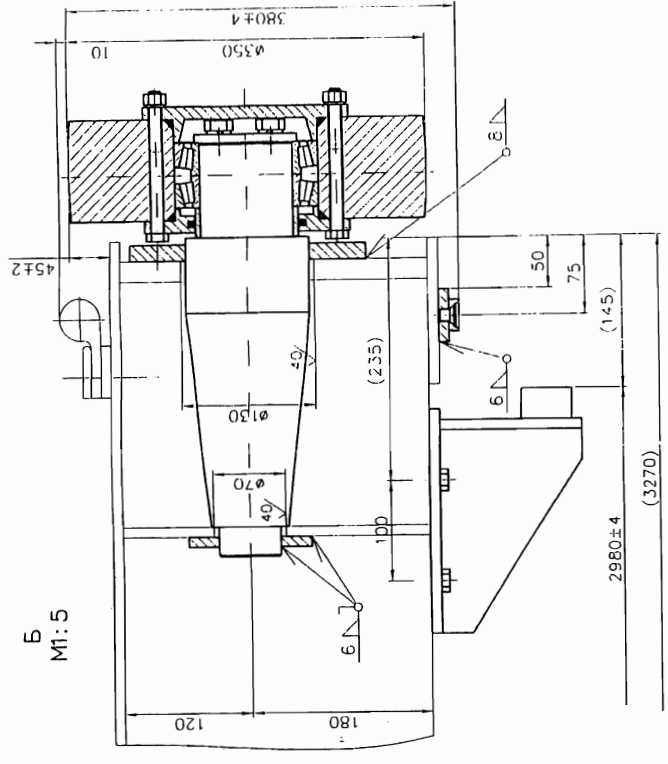

Табла № 9 - меса 3,7 тона

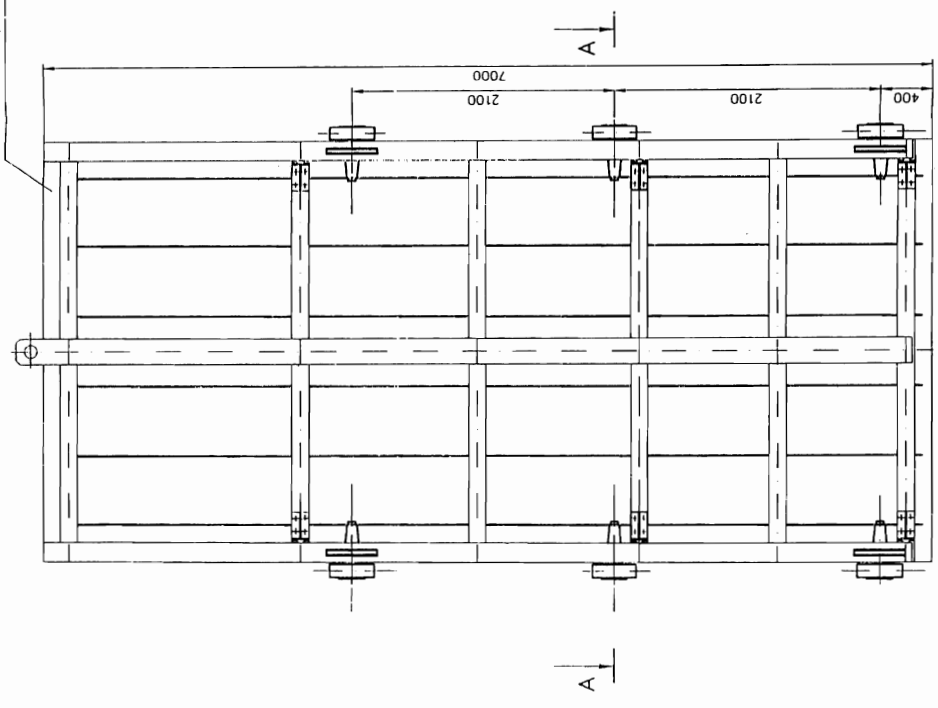

А-А
Б

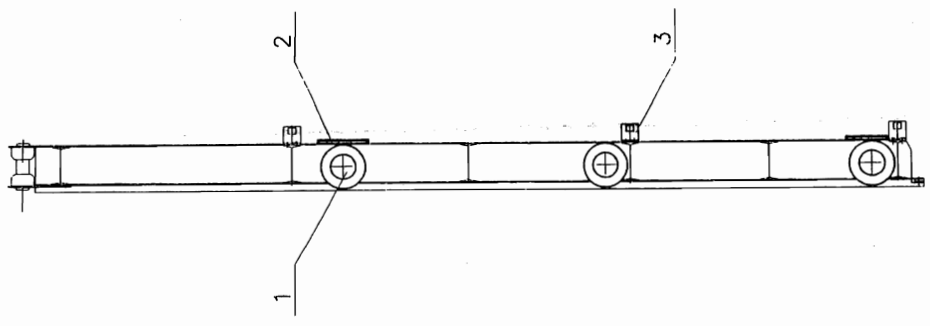
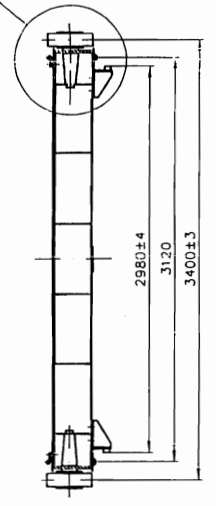

КОНТРОЛНО-ПРОЕКТИРОВАТЕЛНО БЮРО
СЪОБЩАВАЩА СЕТЕВА СИСТЕМА
ООО "ЕНЕРГОПРОЕКТ"
УЛ. "И. ИВАНОВ" № 100, БЛ. 100
1000 СОФИЯ, БЪЛГАРИЯ

3	110 ДВР РП 100.04	Опора странично	2	11.2	
2	110 ДВР РП 100.03	Плъззач	4	10	
1	110 ДВР РП 100.02	Колело ходово	6	619.8	
No Означение			Нормирование		Кол Маса
КЛИЕНТ: АЕЦ "КОЗЛОДУЙ" ЕАД			Материал		
ОБЕКТ: АЕЦ "КОЗЛОДУЙ"			МАТЕРИАЛ		
ПОДОбЕКТ: БАЙПАС НА ТК1			МАТЕРИАЛ		
МОСТ ПРЕГРАДНО СЪОРЪЖЕНИЕ			МАТЕРИАЛ		
ТАБЛА №9			МАТЕРИАЛ		
Чертеж сборен			МАТЕРИАЛ		

ЕНЕРГОПРОЕКТ
Хидроенергетика ООД
№ 140 ДВР РП 100 01

До
“АЕЦ Козлодуй” ЕАД
гр. Козлодуй

О Ф Е Р Т А

за участие в публична покана с предмет:

“Работен проект, изпълнение и монтаж на повдигателен механизъм за 9-ти савак на мост-преградно съоръжение в край Топъл канал 1 на АЕЦ “Козлодуй”

УВАЖАЕМИ ГОСПОДА,

След запознаване с всички документи и образци от документацията за участие в обществената поръчка чрез публична покана, с настоящата оферта заявяваме, че желаем да участваме в публичната покана при условията обявени в документацията и приети от нас без възражения.

Задължаваме се, в случай, че нашата оферта бъде приета, да изпълним качествено дейностите по предмета на поръчката с цена, посочена в Приложение № III и в сроковете, посочени в Приложение № II.5 - Срок за изпълнение.

Ние сме съгласни валидността на нашата оферта да бъде 45 календарни дни от крайния срок за получаване на оферти и ще остане обвързваща за нас, като може да бъде приета по всяко време преди изтичане на този срок.

До подготвянето на официален договор, тази оферта заедно с писменото приемане от Ваша страна и известие за сключване на договор ще формират обвързващо споразумение между двете страни.

Списък на документите и информацията, съдържащи се в офертата:

I. Документи и информация

I.1. Списък на документите и информацията, съдържащи се в офертата.

I.2. Представяне на участника, което включва:

I.2.1. Единен идентификационен код по чл. 23 от Закона за търговския регистър, БУЛСТАТ и/или друга идентифицираща информация в съответствие със законодателството на държавата, в която участникът е установен, както и адрес, включително електронен, за кореспонденция при провеждането на публичната покана.

I.3. Доказателства за упражняване на професионална дейност по чл. 49, ал. 1 от ЗОП

I.3.1. Удостоверение за вписване в Централен професионален регистър на строителя за изпълнение на обекти III група, III категория.

I.4. Доказателства за техническите възможности и/или квалификация по чл. 51 от ЗОП, посочени от възложителя в публичната покана за обществена поръчка:

I.4.1. Списък на доставките и услугите, които са еднакви или сходни с предмета на обществената поръчка (под сходни да се разбира: Дейности по доставка и монтаж на савачна табла с повдигателен механизъм), изпълнени през последните три години, считано от датата на подаване на заявлението, с посочване на стойностите, датите и получателите, заедно с доказателство за извършената услуга

I.4.2. Списък на техническите лица /ръководен и изпълнителски персонал/, включително на тези, отговарящи за контрола на качеството с посочване на образованието, професионалната квалификация и професионалния опит на участника и/или на ръководните му служители, включително на лицата, които отговарят за извършването на услугата или строителството. Персоналът да притежава 4(5) квалификационна група, съгласно “ПБЗР-ЕУ” и 5 квалификационна група по “ПБР-НУ”.

I.4.3. **Списък на техническите лица / изпълнителски персонал/**, с посочване на имената, професионалната квалификация от направления “Строителство”, “Електро”, “Монтажни дейности” и “Огневи дейности” и професионалния им опит.

I.4.4. **Списък на техническите лица, които ще изпълняват проектирането** с посочване на имената, професионалната квалификация, професионалния опит (включително: посочване на номера на удостоверението за пълна проектантска правоспособност). От списъка следва да е видно точно кое лице ще изпълнява съответната част и с каква правоспособност е то.

Документът се подписва от лице с представителни функции и се представя в оригинал.

I.4.5. Валиден сертификат удостоверяващ съответствието на участника със стандарт за внедрена система за управление на качеството по ISO 9001:2008.

I.5. Валиден сертификат за акредитация по БДС EN ISO/IEC 17020:2005 (17020:2012) на лабораторията/орган за контрол от вида С или А/, който ще извършва пусково-налаждъчните работи на оборудването за дейностите покриващи предмета на поръчката.

I.6. Декларация за приемане условията в проекта на договор.

I.7. Декларация за видовете работи от предмета на поръчката, които ще се предложат на подизпълнители и съответстващият на тези работи дял в проценти от стойността на обществената поръчка, и предвидените подизпълнители.

II. Техническо предложение за изпълнение на поръчката

II.1. Концепция (план за действие) за изпълнение на дейностите, разделена за всеки от етапите описани в Техническото задание;

II.2. Работна програма разделена за всеки от етапите описани в Техническото задание;

II.3. Спецификация на оборудването, предмет на доставка;

II.4. Календарен график за изпълнение на дейностите;

II.5. Срок за изпълнение;

II.6. Гаранционен срок на изпълнените видове монтажни работи и гаранционен срок на оборудването;

II.7. Предложение за обучение;

II.8. Декларация по чл. 33, ал. 4 от ЗОП, ако е приложимо;

II.9. Друга информация, ако е необходимо.

III. Ценово предложение

III.1. Цена (без ДДС) за проектиране;

III.2. Цена за доставка на оборудването

III.3. Цена за, монтаж, ПНР и въвеждане в експлоатация

III.4. Цена за обучение на 12 обучаеми от сектор ХТС на “АЕЦ Козлодуй”

III.5. Основните показатели за ценообразуване

III.6. Обща цена (без ДДС) за изпълнение на задачата

III.7. Разделителна ведомост между основния изпълнител и подизпълнителя/ите с конкретната част от предмета на обществената поръчка, която ще изпълнява всеки от тях, и стойността на съответната част в лева и в процент от общата стойност на поръчката (в случай, че се използва подизпълнител)

ПОДПИС и ПЕЧАТ:

_____ (име и фамилия)

_____ (дата)

_____ (длъжност на управляващия/представяващия участника)

_____ (наименование на участника)

РАБОТНА ПРОГРАМА

за участие в публична покана с предмет:

“Работен проект, изпълнение и монтаж на повдигателен механизъм за 9-ти савак на мост-преградно съоръжение в край Топъл канал 1 на АЕЦ “Козлодуй”

I. Проектиране

№	Описание на видовете работи	Необходими човеко- месеци, /бр./	Отчетен документ	Изпълнител
1				
2				
n				

II. Доставка на оборудване

.....

III. Монтаж, ПНР и въвеждане в експлоатация

.....

IV. Обучение

.....

ПОДПИС и ПЕЧАТ:

_____ (име и Фамилия)

_____ (дата)

_____ (длъжност на управляващия/представяващия участника)

_____ (наименование на участника)

СПЕЦИФИКАЦИЯ за оборудването

за участие в публична покана с предмет:

“Работен проект, изпълнение и монтаж на повдигателен механизъм за 9-ти савак на мост-преградно съоръжение в край Топъл канал 1 на АЕЦ “Козлодуй”

№	Наименование, тип, марка и описание на вида и характеристиките	Един. мярка	К-во /бр./	Производител и страна на произход	Категория по сеизмична сигурност/ Клас по безопасност;	Гаранционен срок /мин. 36 месеца/	Забележка
1	2	3	4	5	6	7	8
1							
2							
...							
n							

Ако в рамките на гаранционния срок се установят дефекти, **ИЗПЪЛНИТЕЛЯТ** ги отстранява със свои сили и за своя сметка. Отстраняването на дефектите трябва да се извърши в срок от /...../ дни от датата на писмената reklamация на **ВЪЗЛОЖИТЕЛЯ**.

Ако се установи, че възникнал дефект по време на гаранционния срок на оборудването не може да бъде отстранен, **ИЗПЪЛНИТЕЛЯТ** доставя нови стоки за своя сметка в срок от / / дни.

ПОДПИС и ПЕЧАТ:

_____ (име и Фамилия)

_____ (дата)

_____ (длъжност на управляващия/представяващия участника)

_____ (наименование на участника)

ПРЕДЛАГАНА ЦЕНА

за участие в публична покана с предмет:

“Работен проект, изпълнение и монтаж на повдигателен механизъм за 9-ти савак на мост-преградно съоръжение в край Топъл канал 1 на АЕЦ “Козлодуй”

ІІІ.1. Ценова таблица № 1 за формиране на цена на проектирането;

No	Етапи от Работната програма	Необходими човеко- месеци (бр.)	Единична месечна ставка	Общо (А*В)
		А	В	С
1.				
2.				
n				
Обща цена за проектиране (лв. без ДДС) /цифром и словом/				

ІІІ.2. Ценова таблица № 2 за формиране на цената на оборудването;

№	Описание	К-во/бр.	Ед. Цена в лева	Обща цена в лева
1.				
2.				
3.				
Обща цена за доставка (лв. без ДДС) /цифром и словом/				

ІІІ.3. Ценова таблица №3 за формиране на цената на монтаж, ПНР и въвеждане в експлоатация;

№	Основание за единична цена	Видове работи	Ед. мярка	К-во	Ед. Цена в лева	Обща цена
1	2	3	4	5	6	7
1.						
2.						
3.						
n						
Обща цена (лв. без ДДС) /цифром и словом/						

III.4. Предлаганата цена за обучение на 12 обучаеми от сектор ХТС на “АЕЦ Козлодуй” е лв. без ДДС /цифром и словом/.

III.6. Обща Предлагана цена за изпълнение обекта на поръчката лв. без ДДС /цифром и словом/.

ПОДПИС и ПЕЧАТ:

_____ (име и Фамилия)

_____ (дата)

_____ (длъжност на управляващия/представяващия участника)

_____ (наименование на участника)

ОСНОВНИ ПОКАЗАТЕЛИ ЗА ЦЕНООБРАЗУВАНЕ

за участие в публична покана с предмет:

“Работен проект, изпълнение и монтаж на повдигателен механизъм за 9-ти савак на мост-преградно съоръжение в край Топъл канал 1 на АЕЦ “Козлодуй”

Наименование	Стойност
1	2
Часова ставка, както следва:	
Част МТ и СК Ч.С.=..... бр х/.....ЛВ.
Част СКУ, ПНР Ч.С.=..... бр х/.....ЛВ.
.....ЛВ.
.....ЛВ.
Допълнителни разходи върху труда – в % от стойността на труда% от ФРЗ
Допълнителни разходи върху механизацията в % от стойността на механизацията: %
Цени на машиносмените по видове механизация:	
Вид механизация единична цена на машиносмянаЛВ.
Доставно складови разходи – в % от стойността на материалите%
Разходни норми за труд, материали и механизация (УСН, ТНС, ЕТНС, СЕК)	
Печалба - % върху стойността на СМР%
Коефициенти за утежнени условия (ако има такива)	
За $K_1=$
За $K_2=$

ПОДПИС и ПЕЧАТ:

_____ (име и Фамилия)

_____ (дата)

_____ (длъжност на управляващия/представяващия участника)

_____ (наименование на участника)

¹ Попълва се брой мин. Работни заплати

² Попълва се размера на минималната работна заплата за страната

³ Попълват се средно-месечните часове за всяка текуща година (за 2015г. са 168,00)

УКАЗАНИЯ за подготовка на оферта за възлагане на обществена поръчка чрез ПУБЛИЧНА ПОКАНА

1. Общи условия

- 1.1. Редът и условията, при които ще се определи изпълнител на обществената поръчка са съгласно Глава осма "а" на Закона за обществените поръчки.
- 1.2. При изготвяне на офертата всеки участник трябва да се придържа точно към обявените от Възложителя условия.
- 1.3. Всички разходи по изготвяне и подаване на офертите са за сметка на участниците.
- 1.4. До изтичането на срока за подаване на офертите всеки участник в публичната покана може да промени, допълни или да оттегли офертата си.
- 1.5. Всеки участник има право да представи само една оферта.
- 1.6. Лице, което участва в обединение или е дало съгласие и фигурира като подизпълнител в офертата на друг участник, не може да представя самостоятелна оферта.
- 1.7. С офертата си участниците може без ограничения да предлагат ползването на подизпълнители.
- 1.8. Представената предлагана цена не подлежи на актуализация.
- 1.9. Участниците са длъжни да съблюдают сроковете и условията, посочени в Публичната покана.
- 1.10. Офертата на участника съдържа: **"Документи и информация", "Техническо предложение" и "Ценово предложение"**.

2. Изисквания към офертата

2.1. Документи и информация:

2.1.1. Списък на документите и информацията, съдържащи се в офертата. Документът се подписва от лице с представителни функции и се представя в оригинал.

2.1.2. Представяне на участника, което включва:

2.1.2.1. Единен идентификационен код по чл. 23 от Закона за търговския регистър, БУЛСТАТ и/или друга идентифицираща информация в съответствие със законодателството на държавата, в която кандидатът или участникът е установен, както и адрес, включително електронен, за кореспонденция при провеждането на процедурата. Документът се изготвя по приложения образец на Информационен лист към настоящата документация, подписва се от лице с представителни функции и се представя в оригинал.

2.1.3. Доказателства за упражняване на професионална дейност

2.1.3.1. Удостоверение за вписване в Централен професионален регистър на строителя за III група, III категория

Документът се представя в заверено с гриф "Вярно с оригинала" копие, свеж печат и подпис от лице с представителни функции.

Забележка: В случай, че не е представено Удостоверение за вписване в Централен професионален регистър на строителя, кандидата представя информация относно публичните регистри, в които се съдържат посочените обстоятелства.

Документът се представя в оригинал, свободен текст, свеж печат и подпис от лице с представителни функции.

2.1.4. Доказателства за техническите възможности и/или квалификация, посочени от възложителя в публичната покана за обществена поръчка:

2.1.4.1. Списък на доставките и услугите, които са еднакви или сходни с предмета на обществената поръчка (под сходни да се разбира: Дейности по доставка и монтаж на савачна табла с повдигателен механизъм), изпълнени през последните три години, считано от датата на подаване на заявлението, с посочване на стойностите, датите и получателите, заедно с доказателство за извършената услуга. Списъкът се подписва задължително от лице с представителни функции и се представя в оригинал. Доказателствата за извършената доставка или услуга се предоставя под формата на удостоверение, издадено от получателя или от компетентен орган, или чрез посочване на публичен регистър, в който е публикувана информация за доставката или услугата.

Удостоверенията за добро изпълнение се представят в заверени с гриф “Вярно с оригинала” копия, свеж печат и подпис от лице с представителни функции.

2.1.5.2. Списък на техническите лица /ръководен и изпълнителски персонал/, включително на тези, отговарящи за контрола на качеството с посочване на образованието, професионалната квалификация и професионалния опит на участника и/или на ръководните му служители, включително на лицата, които отговарят за извършването на услугата или строителството. Персоналът да притежава 4(5) квалификационна група, съгласно “ПБЗР-ЕУ” и 5 квалификационна група по “ПБР-НУ”.

Документът се подписва от лице с представителни функции и се представя в оригинал.

2.1.5.3. Списък на техническите лица / изпълнителски персонал/, с посочване на имената, професионалната квалификация от направления “Строителство”, “Електро”, “Монтажни дейности” и “Огневи дейности” и професионалния им опит.

Документът се подписва от лице с представителни функции и се представя в оригинал.;

2.1.5.4. Списък на техническите лица, които ще изпълняват проектирането с посочване на имената, професионалната квалификация, професионалния опит (включително: посочване на номера на удостоверението за пълна проектантска правоспособност). От списъка следва да е видно точно кое лице ще изпълнява съответната част и с каква правоспособност е то.

Документът се подписва от лице с представителни функции и се представя в оригинал.

2.1.5.5. Сертификат удостоверяващ съответствието на участника със стандарт за системи за управление на качеството ISO 9001:2008. Документът се представя заверен с гриф “Вярно с оригинала”, свеж печат и подпис от лице с представителни функции.

2.1.6. Информация за лабораториите/органите за контрол:

2.2.6.1. Копие на сертификата за акредитация, съгласно EN ISO 17020 на лабораторията/орган за контрол от вида С или А/, който ще извършва пусково-наладъчните работи на оборудването за дейностите покриващи предмета на поръчката.

Копията на сертификатите се представят заверени с гриф “Вярно с оригинала”, свеж печат и подпис от лице с представителни функции.

2.1.7. Декларация за приемане условията в проекта на договор. Декларацията се изготвя по приложения към настоящата документация образец, подписва се от лице с представителни функции и се представя в оригинал.

2.1.8. Декларация за видовете работи от предмета на поръчката, които ще се предложат на подизпълнители и съответстващият на тези работи дял в проценти от стойността на обществената поръчка.

Документът се изготвя по приложения образец на Декларация към настоящата Публична покана

Декларацията се подписва задължително от лице с представителни функции и се представя в оригинал.

2.1.9. Когато участникът е обединение:

2.1.9.1. Към документите и информацията по т. 2.1. се прилага копие на договора за обединение, а когато в договора не е посочено лицето, което представлява участниците в обединението – и документ, подписан от лицата в обединението, в който се посочва представляващият. Документът/ите се представя/т заверен/и с гриф “Вярно с оригинала”, свеж печат и подпис от лице с представителни функции.

2.1.11. Когато участникът е обединение, което е неюридическо лице:

2.1.11.1. Документите по т. 2.1.2.1 се представят от всяко физическо или юридическо лице, включено в обединението.

2.2. Техническо предложение, което трябва да съдържа:

2.2.1. Концепция (план за действие) за изпълнение на дейностите, която включва описание на организацията за изпълнението на дейностите (обем, последователност, обезпеченост и контрол), разпределение във времето на техническите и човешките ресурси и съобразен с условията за изпълнение, както и задълбочен анализ на дейностите по Техническото задание, отговорностите и правомощията на персонала на участника по време на изпълнението на дейностите, начин и методите на контрол на целия процес и т. н.;

2.2.2. Работна програма с подробно описание на видовете дейности, които ще се изпълняват в хронологичен ред, необходимия брой човеко-месеци за отделните видове дейности и документите, с които ще се отчитат. В случай, че участникът ще използва подизпълнители или е обединение, в работната програма се посочва коя дейност от кой ще се изпълнява;

2.2.3. Спецификация на оборудването, предмет на доставка с включени наименования, технически характеристики, описание, стандарти и др., които трябва да бъдат специфицирани в съответствие с изискванията на техническото задание и образца по т.І.3. към офертата

2.2.4. Календарен график за изпълнение на дейностите. Графикът да се изготви без конкретни дати като отразява продължителността на изпълнение на дейностите в календарни дни. Графикът следва да съответства на технологичната последователност, необходима за изпълнение на дейностите, обема и вида на дейностите, описани в Техническото задание.

2.2.5. Срок за изпълнение, представен под формата на декларация в свободен текст (в оригинал), подписана от лице с представителни функции

2.2.6. Гаранционен срок на изпълнените видове монтажни работи и гаранционен срок на оборудването, предмет на доставка, съгласно т.3.3. от Техническото задание, представен под формата на декларация в свободен текст (в оригинал), подписана от лице с представителни функции.

2.2.7. Предложение за обучение.

2.2.8. Декларация по чл.33, ал. 4 от ЗОП (ако е приложимо).

Забележка: Всяка информация, не включена в декларацията по чл. 33, ал. 4 от ЗОП, подлежи на публикуване в Профила на купувача, съгласно чл. 22б от ЗОП.

Документът се изготвя по приложения образец на Декларация към настоящата Публична покана

2.2.9. Друга информация, ако участниците смятат за необходимо да представят.

2.3. Ценовото предложение, трябва да бъде изготвено, съгласно ценовите таблици към настоящите указания и да съдържа:

2.3.1. Цена (без ДДС) за проектиране, формирана както следва: брой на необходимите човеко-месеци, единичната месечна ставка и производението от двете

2.3.2. Цена за доставка на оборудването

2.3.3. Цена за, монтаж, ПНР и въвеждане в експлоатация, формирана на база количества, единични цени и часови ставки, посочени в офертата;

2.3.4. Цена за обучение на 12 обучаеми от сектор ХТС на АЕЦ “Козлодуй”

2.3.5. Основните показатели за ценообразуване се изготвят по образца по т.ІІ.5 от офертата. Систематизират се по вида дейности, които ще се изпълняват по отношение на часовата ставка, а за механизацията според вида на механизацията;

2.3.6. Обща цена (без ДДС) за изпълнение на задачата, формирана както сбор от цената за проектиране, доставка на оборудване, монтаж, функционални изпитания, въвеждане в експлоатация и обучение;

2.3.7. Разделителна ведомост за обема работа и цената, която основния изпълнител и подизпълнителя/ите ще си разпределят (в случай, че има подизпълнители).

2.3.8. Единичните цени за всяка позиция от спецификацията се формират при условие на доставка DDP “АЕЦ Козлодуй” (съгласно Incoterm’s 2010) и включват всички разходи за доставка до площадката на “АЕЦ Козлодуй” ЕАД, опаковка, транспорт, такси и други дължими суми

2.3.9. Разработването на ПОК/ПК, когато се изисква съгласно техническото задание и е включено като етап от Работната програма, не трябва да се остойностява и да бъде етап за плащане.

2.3.10. Допуснати в офертата технически грешки и пропуски в определянето на цената са единствено за сметка на участниците.

2.3.11. При несъответствие между единична и обща цена, ще се взема предвид единичната. При несъответствие между цифровата и изписаната словом цена, ще се взема предвид изписаната словом.

2.3.11. Плащанията ще бъдат извършвани съгласно условията посочени в проекта на договор.

2.3.12. Срок на валидност на офертата – минимум 45 календарни дни, считано от крайния срок за подаване на оферти.

3. Изисквания към оформянето

3.1. Офертата и всички документи, които са част от нея, следва да бъдат представени в оригинал или да са заверени, когато са ксерокопия, с гриф “вярно с оригинала“, свеж печат и подпис на лицето, представляващо участника.

3.2. Документите и данните в офертата се подписват само от лица с представителни функции, назовани в регистрацията или удостоверението за актуално състояние и/или упълномощени за това лица, за което се изисква представяне на нотариално заверено пълномощно за изпълнение на такива функции.

3.3. Офертата се подава на български език. Когато участник в процедура е чуждестранно физическо или юридическо лице или техни обединения документът за регистрация се представя в официален превод. Документите и информацията, техническото предложение и ценовото предложение, когато са на чужд език, се представят и в превод.

3.4. В офертата и приложените документи не се допускат никакви вписвания между редовете, изтривания или корекции, освен ако са заверени с подписа на лице с представителни функции и свеж печат.

3.5. Желателно е документите и информацията, техническото предложение и ценовото предложение да бъдат поставени в папка.

4. Окомплектоване и подаване на офертата

4.1. Офертата се представя в запечатан, непрозрачен плик от участника или от упълномощен от него представител лично или по пощата с препоръчано писмо с обратна разписка (респ. чрез куриерска служба). Върху плика се посочва наименование на участника, адрес за кореспонденция, телефон и по възможност факс и електронен адрес. На плика се записва “Оферта за възлагане на обществена поръчка чрез публична покана с предмет: **“Работен проект, изпълнение и монтаж на повдигателен механизъм за 9-ти савак на мост-преградно съоръжение в край Топъл канал 1 на АЕЦ “Козлодуй”**”

4.2. Офертата се изпраща на адрес: гр. Козлодуй, “АЕЦ Козлодуй” ЕАД, Централно деловодство.

4.3. Участникът е длъжен да обезпечи получаването на офертата на указаното място и срок. Разходите за подаване на офертата е за негова сметка. Рискът от забава или загубване на офертата е за участника.

4.4. Възложителят не се ангажира да съдейства за пристигането на офертата на адреса и в срока, определен от него.

4.5. При приемане на офертата върху плика се отбелязват поредният номер, датата и часът на получаването и посочените данни се записват във входящ регистър, за което на приносителя се издава документ.

4.6. Възложителят не приема за участие в публичната покана и връща незабавно на участниците оферти, които са представени след изтичане на крайния срок или в запечатан, или плик с нарушена цялост.

5. Получаване, разглеждане и оценка на офертите

5.1. Комисия, назначена със заповед на Заместник изпълнителния директор на “АЕЦ Козлодуй” ЕАД ще разгледа и оцени офертите по ред определен от вътрешни правила.

5.2. Комисията ще извърши оценка на представените оферти съгласно предварително обявения критерий за възлагане “икономически най-изгодна оценка”.

5.3. Участниците ще бъдат информирани писмено за резултатите на посочените в информационния лист координати.

5.4. С определеният за изпълнител участник ще бъде сключен писмен договор. При сключване на договор, определеният за изпълнител представя документи за удостоверяване липсата на обстоятелства по чл. 47, ал. 1, т. 1 от ЗОП (освен когато законодателството на държавата, в която е установен, предвижда включването на някои от тези обстоятелства в публичен

регистър или предоставянето им служебно на Възложителя) и декларация за липсата на обстоятелства по чл. 47, ал. 5 от ЗОП в 7 (седем) дневен срок от датата на уведомяването му.

5.5. Договори, които включват дейности, доставки или услуги, които имат отношение към ядрената безопасност, аварийна готовност и/или радиационната защита, влизат в сила от момента на двустранното им подписване, а изпълнението на предмета им започва от датата на утвърждаване на Протокол за проверка на документите от Дирекция “Б и К” на “АЕЦ Козлодуй” ЕАД, съгласно раздел 10 от Общите условия.

6. За всички неуредени въпроси се прилагат разпоредбите на Закона за обществените поръчки и Правилника за прилагането му.

ДОГОВОР

№.....

Днес, год., в гр. Козлодуй между:

“АЕЦ Козлодуй” ЕАД, гр. Козлодуй, вписано в търговския регистър към Агенция по вписванията с ЕИК 106513772, представлявано от Иван Тодоров Андреев – Заместник изпълнителен директор, в качеството му на пълномощник по силата на пълномощно № 10173/03.12.2014г. на Димитър Костадинов Ангелов – Изпълнителен директор на дружеството, наричано по-нататък в Договора **ВЪЗЛОЖИТЕЛ**, от една страна, и

“.....”, гр., вписано в търговския регистър към Агенция по вписванията с ЕИК, представлявано от – наричано по-нататък в Договора **ИЗПЪЛНИТЕЛ**, от друга страна и на основание чл. 41 и следващите /част втора, глава трета, раздел шести/ от Закона за обществените поръчки и във връзка с Решение №/..... г. на за класиране на офертата и определяне на изпълнител на обществената поръчка с предмет: “**Работен проект, изпълнение и монтаж на повдигателен механизъм за 9-ти савак на мост-преградно съоръжение в край Топъл канал 1 на АЕЦ “Козлодуй”**” се сключи настоящият Договор за следното:

1. ПРЕДМЕТ НА ДОГОВОРА

1.1. **ВЪЗЛОЖИТЕЛЯТ** възлага и заплаща, а **ИЗПЪЛНИТЕЛЯТ** приема да изпълни работно проектиране, изпълнение и монтаж на повдигателен механизъм за 9-ти савак на мост-преградно съоръжение в край Топъл канал 1 на “АЕЦ Козлодуй”, съгласно Приложение № 2 - Техническо задание № ХТС-214, Приложение № 3 - Работна програма и концепция, Приложение № 4 – Срок и календарен график, Приложение № 5 – Спецификация на оборудването и Приложение № 6 - Предлагана цена, неразделни части от настоящия договор.

1.2. Дейността по т.1.1 включва следните етапи:

1.2.1. Работен проект;

1.2.2. Доставка на оборудване;

1.2.3. Монтаж, ПНР и въвеждане в експлоатация;

1.2.4. Обучение на 12 обучаеми от сектор ХТС на “АЕЦ Козлодуй”.

2. ЦЕНА И НАЧИН НА ПЛАЩАНЕ

2.1. Цената на настоящия договор е в размер на лв. /..... / без ДДС, в това число:

2.1.1. Цената за Работен проект е в размер на лв. /..... / без ДДС;

2.1.2. Цената за доставка на оборудването е в размер на лв. /..... / без ДДС при условие на доставка DDP АЕЦ Козлодуй, съгласно INCOTERMS 2010;

2.1.3. Цената за монтаж, ПНР и въвеждане в експлоатация е в размер на лв. /..... / без ДДС.

2.1.4. Цената за обучение на на 12 обучаеми от сектор ХТС на “АЕЦ Козлодуй” е в размер на лв. /..... / без ДДС.

2.2. Посочените в Приложение № 6 – Предлагана цена единични цени за видове дейности са твърди, фиксират се със сключването на договор и остават в сила през време на изпълнението на договора.

2.3. Цената по т.2.1. е пределна и валидна до пълното изпълнение на договора. Доказва се по време на изпълнение на договора на база отчетни документи, които са двустранно подписани.

2.4. **ВЪЗЛОЖИТЕЛЯТ** заплаща цената по т. 2.1. по етапи от Работната програма и графика на **ИЗПЪЛНИТЕЛЯ**:

– **Плащане** в размер на 90% /деветдесет процента/ от стойността на съответния етап, в рамките на 30 /тридесет/ календарни дни след представяне на Работен проект и приемането му

на Специализиран технически съвет на **ВЪЗЛОЖИТЕЛЯ**, срещу представена оригинална фактура за стойността на проекта и Протокол от специализиран технически съвет на **ВЪЗЛОЖИТЕЛЯ** за приемане без забележки;

– **Плащане** в размер на 90% /деветдесет процента/ от стойността на съответния етап, в рамките на 30 /тридесет/ календарни дни след приемане на доставката на оборудването срещу представени оригинална фактура, приемно-предавателен протокол и протокол за извършен общ входящ контрол без забележки;

– **Плащане** в размер на 90% /деветдесет процента/ от стойността на съответния етап, в рамките на 30 /тридесет/ календарни дни след представяне на Протокол за установяване завършването на натурални видове СМР и представена оригинална фактура за стойността им

– **Плащане**, в рамките на 30 /тридесет/ календарни дни след проведено обучение, срещу представени оригинална фактура за стойността на обучението и протокол за проведено обучение на персонала;

– **Окончателно плащане** в размер на 10% /десет процента/ от общата стойност на Работния проект, оборудването, монтажа, функционалните изпитания и въвеждането в експлоатация в рамките на 30 /тридесет/ календарни дни след представяне на всички документи свързани с изпълнение на дейностите по договора, включително ексекутивната документация по т. 5.1.17 срещу представяне на двустранно подписан Констативен акт за установяване годността и приемане на обекта и Акт за изпълнени функционални изпитания.

2.5. Плащанията по настоящия договор ще бъдат извършвани чрез банков превод в полза на **ИЗПЪЛНИТЕЛЯ** по следните банкови реквизити:

Банка:.....;

IBAN:.....;

BIC:

3. СРОКОВЕ

3.1. Срокът за изпълнение на дейностите е дни/месеца, съгласно Приложение № 4 – Срок и календарен график, считано от датата на уведомяване на **ИЗПЪЛНИТЕЛЯ** за утвърден протокол за проверка на документите от Дирекция “Б и К”:

3.2. При възникване на необходимост от промяна на срока (за цялостно завършване или на отделен етап) поради изпълнение на непредвидени СМР, **ИЗПЪЛНИТЕЛЯТ** предлага актуализиран график, който след съгласуване и утвърждаване от **ВЪЗЛОЖИТЕЛЯ** става неразделна част от Договора. Сроковете по отделните етапи на изпълнение са посочени в Приложение № 4 – Срок и календарен график и са както следва:

3.2.1. Срок за представяне на Работен проект е (.....) дни/месеца, считано от датата на уведомяване на **ИЗПЪЛНИТЕЛЯ** за утвърден протокол за проверка на документите от Дирекция “Б и К” и предаване на входни данни.

3.2.2. Срок за доставка на оборудването е (.....) дни/месеца, считано от датата на утвърден протокол за приемане на Работния проект на Специализиран технически съвет на Възложителя без забележки;

3.2.3. Сроковете за монтаж, ПНР, въвеждане в експлоатация започват да текат след даване фронт за работа и са съгласно Приложение № 4 – Срок и календарен график

3.2.4. Срок за обучение на 12 обучаеми от сектор ХТС на “АЕЦ Козлодуй”– (.....) дни, считано от датата на пускане в експлоатация на доставеното оборудване

3.3. **ИЗПЪЛНИТЕЛЯТ** има право на предсрочно изпълнение на предмета на договора, при което стойността му ще остане непроменена.

4. ПРАВА И ЗАДЪЛЖЕНИЯ НА ВЪЗЛОЖИТЕЛЯ

4.1. **ВЪЗЛОЖИТЕЛЯТ** се задължава:

4.1.1. Да предостави на **ИЗПЪЛНИТЕЛЯ** утвърдено Техническо задание.

4.1.2. Да окаже необходимото съдействие на **ИЗПЪЛНИТЕЛЯ** за изпълнение на възложената му работа;

4.1.3. В срок до 10 /десет/ работни дни след поискването, да представи допълнителните входни данни за изготвяне на проекта.

4.1.4. Да назначи специализиран технически съвет, който да разгледа и приеме проекта при условията на настоящия договор;

4.1.5. Да уведоми три работни дни предварително **ИЗПЪЛНИТЕЛЯ** за участие в Техническия съвет;

4.1.6. Да приеме изработеното от **ИЗПЪЛНИТЕЛЯ** с оглед изискванията на този договор;

4.1.7. Да извърши общ входящ контрол в присъствието на **ИЗПЪЛНИТЕЛЯ** или упълномощено от него лице, при който се проверяват отсъствието на явни недостатъци, комплектността на стоката и наличието на всички необходими документи. При констатиране на видими дефекти или несъответствия на стоката със сертификати/декларации за съответствие, **ВЪЗЛОЖИТЕЛЯТ** не приема стоката. В случай, че **ИЗПЪЛНИТЕЛЯТ** не осигури свой представител при провеждането на входящия контрол, се счита че същият приема всички констатации вписани в протокола от представителите на **ВЪЗЛОЖИТЕЛЯ**.

4.1.8. Да заплати на **ИЗПЪЛНИТЕЛЯ** уговореното възнаграждение за приетата работа съобразно реда и условията на този договор;

4.2. **ВЪЗЛОЖИТЕЛЯТ** има право:

4.2.1. Да замени едни обеми работа с други с констативни протоколи

4.2.2. Да контролира изпълнението на дейностите на всеки един етап от изпълнението им.

4.2.3. Да проверява и коригира единичните цени с пазарните за доставка на не цитираното в Приложение № 5, оборудване

4.2.4. При констатиране на видими дефекти или несъответствия на доставеното оборудване при извършване на входящ контрол, **ВЪЗЛОЖИТЕЛЯТ** може да не приема стоката, за която са констатирани несъответствия.

4.2.5. При констатиране на видими дефекти или несъответствия на изпълнените дейности с техническите изисквания и/или Нормативната уредба, **ВЪЗЛОЖИТЕЛЯТ** има право да не приема работите и да прекрати плащанията към **ИЗПЪЛНИТЕЛЯ**, до отстраняване на несъответствията и качествено изпълнение на дейностите.

4.2.6. Предсрочно да развали договора, ако стане явно, че **ИЗПЪЛНИТЕЛЯТ** няма да спази срока за изпълнение или няма да извърши строително-монтажните работи по уговорения начин или с нужното качество.

5. ПРАВА И ЗАДЪЛЖЕНИЯ НА ИЗПЪЛНИТЕЛЯ

5.1. **ИЗПЪЛНИТЕЛЯТ** се задължава:

5.1.1. Да изпълни качествено възложената му дейност в сроковете, посочени в Приложение № 4-Срок и календарен график, съгласно Раздел 3 от настоящия договор;

5.1.2. Да представи списък за необходимите проектни входни данни, в срок от 10 (десет) работни дни след сключване на договора.

5.1.3. Да предаде изработения проект в 7 (седем) екземпляра на хартиен носител и 1 (един) брой на оптичен/магнитен носител в оригиналния формат на изготвяне и .pdf формат със сканирани първите страници на отделните части на проекта с подписи и печат на проектанта.

5.1.4. Да отстрани за своя сметка в 15 (петнадесет) дневен срок констатираните от **ВЪЗЛОЖИТЕЛЯ** непълноти и грешки в представената документация. Всички корекции или редакции да бъдат представени и на магнитен носител.

5.1.5. Да присъства при необходимост при разглеждане на резултатите на Специализиран технически съвет на **ВЪЗЛОЖИТЕЛЯ**.

5.1.6. Да изготви окончателна Техническа спецификация за доставка на оборудване на етап работен проект, която става неразделна част от настоящия договор.

5.1.7. Да изготви окончателна количествена сметка с шифри за видовете работи на етап работен проект.

5.1.8. След приемането на Работен проект, да остойности количествената сметка и техническата спецификация за доставка, в съответствие с ценовите показатели в Приложение №6 Предлагана цена и пазарните ценови нива на подобен тип оборудване. След съгласуване с

ВЪЗЛОЖИТЕЛЯ, количествено-стойностната сметка и спецификацията за доставка стават неразделна част от настоящия договор.

5.1.9. Да извърши доставката след приемане на Работния проект на Технически съвет на **ВЪЗЛОЖИТЕЛЯ**.

5.1.10. Да застрахова професионалната си отговорност за вреди, причинени на други участници в строителството и/или на трети лица, вследствие на неправомерни действия или бездействия при или по повод изпълнение на задълженията им.

5.1.11. Да завери всеки екземпляр от проекта с печат за пълна проектантска правоспособност;

5.1.12. Да достави материалите и оборудването по чл. 1.2.2. от договора при условие на доставка DDP АЕЦ Козлодуй, съгласно INCOTERMS 2010 и да извърши входящ контрол на доставките в присъствието на упълномощено от **ВЪЗЛОЖИТЕЛЯ** лице, при който се проверяват комплектността на стоката и наличието на всички необходими документи. Документите, придружаващи доставката, се представят на български език.

5.1.13. Да осигури необходимата за монтажните дейности механизация.

5.1.14. Да състави необходимата документация по време на строителството, съгласно Наредба № 3 от 31.07.2003 г. за съставяне на актове и протоколи по време на строителството, други приложими за дейността нормативни документи и/или вътрешни документи на АЕЦ.

5.1.15. Да уведомява **ВЪЗЛОЖИТЕЛЯ** за реда на изпълнение на отделните видове работи, като предоставя възможност за контролирането им.

5.1.16. Да уведоми писмено **ВЪЗЛОЖИТЕЛЯ** за завършване на монтажните дейности и готовност за провеждане на функционални изпитания и 72 часова проба.

5.1.17. Да изготви и предаде в два екземпляра ексекютивната документация след фактическото завършване на строежа съгласно чл. 175 ал. 1 и 2 от ЗУТ.

5.1.18. Да предава съоръженията и работните площадки почистени и в добър вид, съгласно изискванията на ПБЗР-ЕУ, ПБР-НУ и НТБЕЦМ.

5.1.19. Да представи всички документи по т. 2.4. от настоящия договор за плащане на съответния етап до 15 /петнадесет/ работни дни след приключване на дейностите.

5.1.20. Работният проект следва да отговаря на изискванията на Наредба № 4/21.05.2001г. за обхвата и съдържанието на инвестиционните проекти

6. ПРИЕМАНЕ

6.1. При завършване на всеки етап от възложената задача **ИЗПЪЛНИТЕЛЯТ** уведомява **ВЪЗЛОЖИТЕЛЯ** да прегледа и приеме съответния етап.

6.2. Предаването на проектите се извършва в Управление „Инвестиции”. Приемането проекта се извършва по преценка на **ВЪЗЛОЖИТЕЛЯ** от назначен от него Специализиран технически съвет не по-късно от 30 (тридесет) дни след представянето му. По преценка на **ВЪЗЛОЖИТЕЛЯ**, е възможно повторно разглеждане на разработката от Специализиран технически съвет след наложилите се корекции.

6.3. При предаване и приемане на оборудването страните подписват приемно - предавателен протокол, който ги обвързва относно факта на предаването.

6.4. **ИЗПЪЛНИТЕЛЯТ** транспортира стоката до склад “АЕЦ Козлодуй”ЕАД на свои разноски и риск.

6.5. Известие за готовност за експедиране трябва да бъде изпратено до “АЕЦ Козлодуй” ЕАД, на факс 0973/7-20-47 или e-mail: commercial@npp.bg, най-малко 3 (три) работни дни преди датата на експедиция на стоката.

6.6. Съпроводителната документация на експедираната стока трябва да съдържа :

- Декларация/Сертификат за произход;
- Декларация/Сертификат за съответствие;
- Гаранционна документация или гаранционна карта от производителя.

6.7. **ИЗПЪЛНИТЕЛЯТ** е длъжен да представи съпроводителната документация на стоката на български език /с превод на български език.

6.8. За дата на доставка се счита датата на подписване на приемно-предавателния протокол, а за дата на приемане на доставката от **ВЪЗЛОЖИТЕЛЯ** се счита датата на подписан протокол за входящ контрол без забележки.

6.9. Дейностите по договора се считат за приключени след изпълнение на функционални изпитания, потвърждаващи съответствието с характеристиките определени в проекта и след представяне на всички документи посочени в т.6 от Приложение № 2 - Техническо задание №ХТС-214

7. КАЧЕСТВО, ГАРАНЦИИ И РЕКЛАМАЦИИ

7.1. Оборудването трябва да бъде доставено с качество, отговарящо на стандартите, приложимите нормативни актове и условията на настоящия договор, и потвърдено със сертификат за съответствие.

7.2. За оборудването се установява гаранционен срок в рамките на месеца, от въвеждане в експлоатация.

7.3. За изпълнените монтажни дейности гаранционните срокове са съгласно Наредба No 2/31.07.2003г. за въвеждане в експлоатация на строежите в Република България и минимални гаранционни срокове за изпълнени строителни и монтажни работи, съоръжения и строителни обекти.

7.4. Ако в рамките на гаранционния срок се установят дефекти, **ИЗПЪЛНИТЕЛЯТ** ги отстранява със свои сили и за своя сметка. Отстраняването на дефектите трябва да се извърши в срок от /...../ дни от датата на писмената рекламация на **ВЪЗЛОЖИТЕЛЯ**.

7.5. Ако се установи, че дефект на доставеното оборудване не може да бъде отстранен, **ИЗПЪЛНИТЕЛЯТ** доставя ново за своя сметка в срок от ... / / дни. Върху новодоставената стока се установява нов гаранционен срок, равен на този от т.7.2.

7.6. Рекламации за появили се дефекти трябва да се извършат не по-късно от 30 /тридесет/ дни от датата на изтичане на гаранционния срок /т. 7.2./.

7.7. Рекламациите се оформят в писмен вид и трябва да съдържат описание на появилия се дефект, както и всички изисквания на **ВЪЗЛОЖИТЕЛЯ**, след удовлетворяване на които рекламацията се счита за уредена.

7.8. Следгаранционно обслужване, свързано с преглед техническо състояние и профилактика за експлоатационна годност – на всеки 6 (шест) месеца след изтичане на срока по т.7.2., за срок от 1 (една) година.

8. ПРАВА ВЪРХУ РЕЗУЛТАТИТЕ ОТ ДОГОВОРА

8.1 **ВЪЗЛОЖИТЕЛЯТ** получава изключително право на използване по смисъла на Закона за авторското право и сродните му .

8.2 **ИЗПЪЛНИТЕЛЯТ** запазва авторските си права върху резултатите по договора определен от Закона за авторското право и сродните му права в Глава IV, Раздел I, чл.15, с изключение на ал.1, т.8, пак там.

8.3 Двете страни могат да внасят изменения в приетата разработка само при взаимна договореност. В противен случай, внесените изменения са единствено на отговорността на извършителя.

8.4 **ИЗПЪЛНИТЕЛЯТ** гарантира, че разработките по договора са патентно чисти и трети лица не притежават права върху тях. В случай,че трети лица предявяват основателни претенции **ИЗПЪЛНИТЕЛЯТ** понася всички загуби, произтичащи от това.

9. ЗАКЛЮЧИТЕЛНИ РАЗПОРЕДБИ

9.1. Договорът влиза в сила от момента на двустранното му подписване, а изпълнението на предмета на договора започва от считано от датата на уведомяване на **ИЗПЪЛНИТЕЛЯ** за утвърден протокол за проверка на документите от Дирекция "Б и К".

9.2. Изпълнителят не следва да представя гаранция за изпълнение съгласно раздел 2 на Приложение № 1 - Общи условия на договора.

9.3. Неразделна част от настоящия договор са следните приложения:

Приложение № 1 - Общи условия на договора;

Приложение № 2 - Техническо задание № ХТС-214;

Приложение № 3 – Работна програма и концепция;

Приложение № 4 – Срок и календарен график;

Приложение № 5 – Спецификация на оборудването

Приложение № 6 – Предлагана цена;

9.4. Отговорно лице по изпълнението на настоящия договор от страна на **ВЪЗЛОЖИТЕЛЯ** е, тел.: 0973/7.....

9.5. Отговорно лице по изпълнението на настоящия договор от страна на **ИЗПЪЛНИТЕЛЯ** е, тел.:

9.6. Настоящият договор е подписан в два еднообразни екземпляра - по един за всяка от страните.

10. ЮРИДИЧЕСКИ АДРЕСИ

ИЗПЪЛНИТЕЛ:

.....

гр.....

ул.

тел/факс:

E-mail:

ЕИК

ИН по ЗДДС

ВЪЗЛОЖИТЕЛ:

"АЕЦ Козлодуй" ЕАД

3321 Козлодуй

БЪЛГАРИЯ

тел/факс: 0973/73530; 0973/76027

E-mail: commercial@npp.bg

ЕИК 106513772

ИН по ЗДДС BG 106513772

ИЗПЪЛНИТЕЛ:

.....

.....

ВЪЗЛОЖИТЕЛ:

.....

.....

ОБЩИ УСЛОВИЯ НА ДОГОВОРА

1.	РЕД ЗА ПРИЛАГАНЕ НА ОБЩИТЕ УСЛОВИЯ ПО ДОГОВОР	2
2.	ГАРАНЦИЯ ЗА ИЗПЪЛНЕНИЕ.....	2
3.	ПРАВА И ЗАДЪЛЖЕНИЯ ПО ДОГОВОРА	2
4.	ПОДИЗПЪЛНИТЕЛИ.....	2
5.	ОБЕДИНЕНИЯ.....	3
6.	ДАНЪЦИ И ТАКСИ ЗА ЧУЖДЕСТРАННИ ИЗПЪЛНИТЕЛИ.....	3
7.	ВХОДНИ ДАННИ И ИНФОРМАЦИЯ ПО ДОГОВОРА	4
8.	УПРАВЛЕНИЕ НА КАЧЕСТВОТО.....	4
9.	ФИЗИЧЕСКА ЗАЩИТА, СИГУРНОСТ И ДОСТЪП ДО ЗАЩИТЕНАТА ЗОНА....	4
10.	ЯДРЕНАТА БЕЗОПАСНОСТ И РАДИАЦИОННА ЗАЩИТА.....	5
11.	БЕЗОПАСНОСТ НА ТРУДА И ЗДРАВΟΣЛОВНИ УСЛОВИЯ НА ТРУД.....	6
12.	ПОЖАРНА БЕЗОПАСНОСТ	7
13.	ОДИТИ, ИНСПЕКЦИИ И ПРОВЕРКИ	7
14.	ОПАЗВАНЕ НА ОКОЛНАТА СРЕДА	8
15.	СРОК ЗА ИЗПЪЛНЕНИЕ	8
16.	НЕУСТОЙКИ	8
17.	ПРЕКРАТЯВАНЕ И РАЗВАЛЯНЕ НА ДОГОВОРА	9
18.	НЕПРЕОДОЛИМА СИЛА	9
19.	РЕД ЗА РЕШАВАНЕ НА СПОРОВЕТЕ.....	9
20.	ОТГОВОРНО ЛИЦЕ ОТ СТРАНА НА ВЪЗЛОЖИТЕЛЯ	10
21.	ОТГОВОРНО ЛИЦЕ ОТ СТРАНА НА ИЗПЪЛНИТЕЛЯ.....	10
22.	КОМУНИКАЦИЯ МЕЖДУ СТРАНИТЕ	10
23.	ЕЗИК НА ДОГОВОРА	11
24.	ПРОМЕНИ В ДОГОВОРА	11

1. РЕД ЗА ПРИЛАГАНЕ НА ОБЩИТЕ УСЛОВИЯ ПО ДОГОВОР

- 1.1. Общите условия към договора се прилагат за всички договори сключвани от "АЕЦ Козлодуй" ЕАД като **ВЪЗЛОЖИТЕЛ**.
- 1.2. Общите условия са неразделна част от договора и не могат да се разглеждат самостоятелно.
- 1.3. Клаузите, съдържащи се в общите условия по договора, които нямат отношение към предмета на основния договор се считат за неприложими.
- 1.4. Редът за работата на външни организации на площадката на "АЕЦ Козлодуй" ЕАД е съгласно действащата писмена инструкция "Инструкция по качество. Работа на външни организации при сключен договор", № ДБК.КД.ИН.028.

2. ГАРАНЦИЯ ЗА ИЗПЪЛНЕНИЕ

- 2.1. **ИЗПЪЛНИТЕЛЯТ** следва да представи при подписване на договора гаранция за изпълнение на договора в размер на 5 % (пет процента) от стойността му - парична сума или неотменима, безусловно платима банкова гаранция със срок на валидност 30 дни по-дълъг от този на договора, която се освобождава не по-късно от 15 работни дни след ефективно изпълнение на предмета на договора, за което **ИЗПЪЛНИТЕЛЯТ** изпраща писмо до **ВЪЗЛОЖИТЕЛЯ** с актуални банкови реквизити.
- 2.2. Когато предметът на поръчката включва гаранционно поддържане, **ВЪЗЛОЖИТЕЛЯТ** определя в специфичните условия на договора каква част от гаранцията за изпълнение е предназначена за обезпечаване на гаранционното поддържане. В случай че това не е изрично указано в специфичните условия на договора, гаранцията за изпълнение се освобождава след ефективно изпълнение на договора, съгласно т.2.1.
- 2.3. В случаите, когато предметът на договора се изпълнява на етапи, при завършване и приемане на определен етап от договора **ВЪЗЛОЖИТЕЛЯТ** освобождава частично гаранцията за изпълнение на договора, като **ИЗПЪЛНИТЕЛЯТ** заменя банковата гаранция за изпълнение на договора с нова, за стойност намалена пропорционално със стойността на завършените и приети етапи. В случаите, когато гаранцията за изпълнение на договора е парична, **ВЪЗЛОЖИТЕЛЯТ** връща на **ИЗПЪЛНИТЕЛЯ** съответната част от гаранцията за изпълнение, пропорционално на стойността на завършените и приети етапи, след получаване на писмено искане от страна на **ИЗПЪЛНИТЕЛЯ** с актуални банкови реквизити.
- 2.4. Гаранцията за изпълнение се задържа от **ВЪЗЛОЖИТЕЛЯ** при неизпълнение на задълженията, поети от **ИЗПЪЛНИТЕЛЯ** по този договор.
- 2.5. **ВЪЗЛОЖИТЕЛЯТ** не дължи лихви за периода през който средствата по т. 2.1. от договора законно са престояли при него.

3. ПРАВА И ЗАДЪЛЖЕНИЯ ПО ДОГОВОРА

- 3.1. Правата и задълженията на страните са регламентирани в договора.
- 3.2. **ИЗПЪЛНИТЕЛЯТ** няма право да прехвърля своите задължения по договора или част от тях на трета страна.

4. ПОДИЗПЪЛНИТЕЛИ

- 4.1. При участие на подизпълнители при изпълнението на предмета на договора, то за **ИЗПЪЛНИТЕЛЯ** и за подизпълнителя са валидни всички приложими разпоредби на Закона за обществените поръчки.
- 4.2. **ИЗПЪЛНИТЕЛЯТ** се задължава да сключи договор за подизпълнение с посочените в офертата му подизпълнители в срок до 30 дни от сключване на настоящия договор и да предостави оригинален екземпляр на **ВЪЗЛОЖИТЕЛЯ** в 3-дневен срок от подписването му.
- 4.3. **ИЗПЪЛНИТЕЛЯТ** се задължава своевременно да предоставя на **ВЪЗЛОЖИТЕЛЯ** всички документи и информация по договорите за подизпълнение съгласно Закона за обществените поръчки.

4.4. **ИЗПЪЛНИТЕЛЯТ** е изцяло и единствено отговорен пред **ВЪЗЛОЖИТЕЛЯ** за изпълнението на договора, включително и за действията на подизпълнителите. **ИЗПЪЛНИТЕЛЯТ** отговаря за действията на подизпълнителите като за свои действия.

4.5. **ИЗПЪЛНИТЕЛЯТ** носи отговорност за контрол на качеството на работата и спазване на изискванията за безопасна работа на персонала на подизпълнителите си.

4.6. **ИЗПЪЛНИТЕЛЯТ** се задължава да определи компетентни длъжностни лица, които да извършват контрол на работата на подизпълнителите.

4.7. Всички условия за изпълнение на договора определени към **ИЗПЪЛНИТЕЛЯ** важат в пълна сила и за неговите подизпълнители. Отговорност за осигуряване на това условие от договора носи **ИЗПЪЛНИТЕЛЯ**.

4.8. Комуникацията между **ВЪЗЛОЖИТЕЛЯ** и Подизпълнителите по договора се осъществява само чрез **ИЗПЪЛНИТЕЛЯ**.

4.9. **ВЪЗЛОЖИТЕЛЯТ** има право да прави инспекции и проверки на работата на площадката и одити на подизпълнители, по реда по който същите се извършват за **ИЗПЪЛНИТЕЛЯ**.

5. ОБЕДИНЕНИЯ

5.1. В случаите, когато **ИЗПЪЛНИТЕЛЯТ** е обединение, всички участници са солидарно отговорни за изпълнението на задълженията по договора.

5.2. Всяко изменение в структурата и участниците в обединението ще се счита за неизпълнение на задълженията на **ИЗПЪЛНИТЕЛЯ**.

6. ДАНЪЦИ ЗА ЧУЖДЕСТРАННИ ИЗПЪЛНИТЕЛИ

6.1. Данък удържан при източника

6.1.1. Ако **ИЗПЪЛНИТЕЛЯТ** е чуждестранно юридическо лице, доходи, които **ИЗПЪЛНИТЕЛЯТ** реализира по Договора, могат да подлежат на облагане с данък при източника, когато за тях са приложими съответните разпоредби от българското данъчно законодателство. В такъв случай **ВЪЗЛОЖИТЕЛЯТ** е задължен да начисли и удържи данъка, да го декларира и внесе от името и за сметка на **ИЗПЪЛНИТЕЛЯ**.

6.1.2. При възникване на данъчното задължение на **ИЗПЪЛНИТЕЛЯ** за доход, свързан с плащане по Договора, **ВЪЗЛОЖИТЕЛЯТ** ще удържи от плащането данъка при източника, изчислен с данъчна основа и данъчна ставка, както са определени в приложимия закон, и ще го внесе в съответната териториална дирекция на Националната агенция за приходите (ТД на НАП) в законовия срок, освен ако за **ИЗПЪЛНИТЕЛЯ** има становище на орган по приходите за наличие на основания за прилагане на СИДДО и той се освобождава от облагане на дохода. Такова удържане и внасяне на данък при източника от плащане по Договора не се счита за неизпълнение на задължението на **ВЪЗЛОЖИТЕЛЯ** да плати договорена цена по условията на Договора.

6.1.3. **ИЗПЪЛНИТЕЛЯТ** може да получи от ТД на НАП удостоверение за внесения данък при източника по подадено от него искане. **ВЪЗЛОЖИТЕЛЯТ** съдейства на **ИЗПЪЛНИТЕЛЯ** с осигуряване на необходими документи, прилагани към искането, когато са налични при него.

6.2. Прилагане на СИДДО

6.2.1. Когато между Република България и страната на **ИЗПЪЛНИТЕЛЯ** има влязла в сила Спогодба за избягване на двойното данъчно облагане (СИДДО), която предвижда данъчно облекчение за **ИЗПЪЛНИТЕЛЯ** при облагане на неговия доход в Република България, **ИЗПЪЛНИТЕЛЯТ** може да поиска прилагането на СИДДО, като след възникване на данъчното задължение за дохода удостовери основанията за това пред органа по приходите. В такъв случай **ВЪЗЛОЖИТЕЛЯТ** съдейства на **ИЗПЪЛНИТЕЛЯ** с осигуряване на необходими документи, прилагани към искането за прилагане на СИДДО, когато са налични при него или в правомощията му да ги издаде.

7. ВХОДНИ ДАННИ И ИНФОРМАЦИЯ ПО ДОГОВОРА

- 7.1. **ВЪЗЛОЖИТЕЛЯТ** е длъжен да представи на **ИЗПЪЛНИТЕЛЯ** необходимите входни данни за изпълнение на дейностите по договора.
- 7.2. Входни данни могат да бъдат съществуващи документи и данни в “АЕЦ Козлодуй” ЕАД и се предават във вида, в който са налични.
- 7.3. **ВЪЗЛОЖИТЕЛЯТ** има право да предава необходимите входни данни на хартиен и електронен носител.
- 7.4. **ИЗПЪЛНИТЕЛЯТ** няма право, без предварителното писмено съгласие на **ВЪЗЛОЖИТЕЛЯ**, да използва документ или информация за цели различни от изпълнението на договора за срока на действие на този договор и до 5 (пет) години след приключването му.
- 7.5. **ИЗПЪЛНИТЕЛЯТ** се задължава да не предоставя на трети физически или юридически лица информацията по т.7.4.

8. УПРАВЛЕНИЕ НА КАЧЕСТВОТО

- 8.1. **ИЗПЪЛНИТЕЛЯТ** е длъжен да изпълни възложената му дейност в съответствие с изискванията на собствената си система за управление на качеството с отчитане изискванията на **ВЪЗЛОЖИТЕЛЯ**.
- 8.2. При изискване в Техническото задание на Програма за осигуряване на качеството (План по качеството) за изпълнение на дейността по договора и/или План за контрол на качеството, в срок от 15 работни дни след сключването на договора **ИЗПЪЛНИТЕЛЯТ** разработва документите по указания на “АЕЦ Козлодуй” ЕАД.
- 8.3. Всички документи, собственост на **ИЗПЪЛНИТЕЛЯ**, които са цитирани в Програмата или за осигуряване на качеството (Плана по качеството), могат да бъдат изискани при необходимост от **ВЪЗЛОЖИТЕЛЯ** за преглед и оценка, с оглед идентифициране на методиката и/или технологията, по която ще се извършват дейности.
- 8.4. Несъответствията по доставките и дейностите, предмет на договора се регистрират, идентифицират и управляват по реда за контрол на несъответствията, определен от “АЕЦ Козлодуй” ЕАД.
- 8.5. Програмите за осигуряване на качеството (Плановите по качеството) и Плановите за контрол на качеството се изготвят от Изпълнителя, съгласуват се от упълномощен персонал на “АЕЦ Козлодуй” ЕАД и се разпространяват преди стартиране на дейностите по договора.
- 8.6. Програмата за осигуряване на качеството (Плана по качеството) на **ИЗПЪЛНИТЕЛЯ** става неразделна част от договора.

9. ФИЗИЧЕСКА ЗАЩИТА, СИГУРНОСТ И ДОСТЪП ДО ЗАЩИТЕНАТА ЗОНА

- 9.1. **ВЪЗЛОЖИТЕЛЯТ** се задължава да осигури достъп на персонал на **ИЗПЪЛНИТЕЛЯ** при изпълнението на задълженията им по настоящия договор, съгласно “Инструкция за пропускателен режим в “АЕЦ Козлодуй” ЕАД”, № УС.ФЗ.ИН 015.
- 9.2. **ИЗПЪЛНИТЕЛЯТ** трябва да изготви и предаде на **ВЪЗЛОЖИТЕЛЯ** необходимата документация за достъп на персонала по изпълнение на договора до защитената зона на “АЕЦ Козлодуй” ЕАД, съгласно инструкции №УС.ФЗ.ИН 015 и № ДБК.КД.ИН.028.
- 9.3. При неизпълнение на предходната точка от договора ще бъде отказан достъп на персонала на **ИЗПЪЛНИТЕЛЯ** в защитената зона на “АЕЦ Козлодуй” ЕАД.
- 9.4. Когато за изпълнение на задълженията по този договор **ИЗПЪЛНИТЕЛЯТ** ще използва транспортни средства, той се задължава при въвеждането им в защитената зона на “АЕЦ Козлодуй” ЕАД да представя Протокол за извършена проверка на конкретното МПС, с изричен запис в него, че то няма да бъде пряко или косвено източник на неправомерни действия, съгласно Наредба за осигуряване на физическата защита на ядрените съоръжения, ядрения материал и радиоактивните вещества.

9.5. Протокол за извършената проверка се оформя за всяко МПС, при всеки отделен случай и се подписва от Ръководителя или упълномощено за това длъжностно лице на **ИЗПЪЛНИТЕЛЯ** и водача на транспортното средство.

9.6. При неизпълнение на предходната точка от договора ще бъде отказан достъп на транспортните средства на **ИЗПЪЛНИТЕЛЯ** в защитената зона на “АЕЦ Козлодуй” ЕАД.

9.7. **ИЗПЪЛНИТЕЛЯТ** се задължава да обезпечи преминаване проверка за надеждност на персонала, който ще работи на площадката на “АЕЦ Козлодуй” ЕАД, съгласно чл. чл.40, т.2 от Правилника за прилагане на Закона за Държавна агенция “Национална сигурност”.

10. ЯДРЕНАТА БЕЗОПАСНОСТ И РАДИАЦИОННА ЗАЩИТА

10.1. За договори, които включват дейности, доставки или услуги, които имат отношение към ядрената безопасност, радиационната защита, аварийната готовност, качество и/или физическата защита, се изисква от **ИЗПЪЛНИТЕЛЯ** да представи необходимите документи за проверка от Дирекция БиК на “АЕЦ Козлодуй” ЕАД в обем и срок, съгласно инструкция №ДБК.КД.ИН.028.

10.2. Договори, които имат отношение към ядрената безопасност, радиационната защита, аварийната готовност и/или физическата защита влизат в сила от момента на двустранното им подписване, а изпълнението на предмета на договора започва от датата на утвърждаване на Протокол за проверка на документите от Дирекция БиК на “АЕЦ Козлодуй” ЕАД. Сроковете, определени в договора, започват да се отчитат от датата на уведомяване на **ИЗПЪЛНИТЕЛЯ** за утвърдения протокол за проверка на документите.

10.3. В случаите, когато дейността, предмет на конкретен договор с външна организация е свързана с реализацията на техническо решение, за което се изисква разрешение съгласно ЗБИЯЕ, изпълнението на дейностите по договора започва след издаване на разрешение за техническото решение от АЯР. В случай, че АЯР изиска допълнителни документи, **ИЗПЪЛНИТЕЛЯТ** е длъжен да ги представи в посочените срокове.

10.4. Дейностите по конструкции, системи и компоненти (КСК), имащи отношение към безопасността се извършват спрямо писмени процедури, технологии и методологии.

10.5. **ИЗПЪЛНИТЕЛЯТ** се задължава да обезпечи запознаване на персонала, който ще работи на площадката на “АЕЦ Козлодуй” ЕАД, с общите изисквания за действия при авария в АЕЦ, да спазва процедурите при ликвидация на авария.

10.6. Персоналът на **ИЗПЪЛНИТЕЛЯ** и неговите подизпълнители, включително чуждестранни фирми, които изпълняват дейности в контролираната зона (КЗ) на площадката на “АЕЦ Козлодуй” ЕАД са длъжни да спазват изискванията на:

- “Инструкция за радиационна защита в АЕЦ Козлодуй ЕАД, ЕП-2”, № 30.ОБ.00.РБ.01;
- “Инструкция по радиационна защита в ХОГ на “АЕЦ Козлодуй” ЕАД”, № ХОГ.ИРЗ.01;
- “Инструкция по качество. Работа на външни организации при сключен договор”,

№ ДБК.КД.ИН.028.

10.7. **ИЗПЪЛНИТЕЛЯТ** носи отговорност за безопасността на труда и дозовото натоварване на персонала, който командирова за работа в “АЕЦ Козлодуй” ЕАД за изпълнение на дейността по договора.

10.8. **ИЗПЪЛНИТЕЛЯТ** определя отговорно лице по радиационна защита в организацията със заповед.

10.9. При необходимост от извършване на дейности в КЗ задължително се извършва измерване на целотелесната активност на персонала на **ИЗПЪЛНИТЕЛЯ**, включително за лица, работещи по граждански договор и представители на чуждестранни организации, преди започване и след завършване на работата по съответния договор на ВО.

10.10. За работа в КЗ, **ВЪЗЛОЖИТЕЛЯТ** осигурява на **ИЗПЪЛНИТЕЛЯ** за своя сметка специално работно облекло, лични предпазни средства, дозиметричен контрол и др. съгласно изискванията на Наредба № 32 от 07.11.2005 г. за условията и реда за извършване на дозиметричен контрол на лицата, работещи с източници на йонизиращи лъчения.

10.11. **ВЪЗЛОЖИТЕЛЯТ** информира периодично **ИЗПЪЛНИТЕЛЯ** за полученото дозово натоварване на персонала, съгласно чл. 122 ал. 3 на Наредба за радиационна защита при

дейности с източници на йонизиращи лъчения. **ИЗПЪЛНИТЕЛЯТ** предоставя данни за дозовото натоварване на персонала си преди първоначалното допускане до работа.

10.12. **ВЪЗЛОЖИТЕЛЯТ**, в качеството си на експлоатиращ ядрена инсталация е отговорен за ядрена вреда, в съответствие с член II от Виенската конвенция за гражданска отговорност за ядрена вреда.

10.13. Отговорността за ядрена вреда на експлоатиращия ядрена инсталация е абсолютна съгласно Виенската конвенция за гражданска отговорност за ядрена вреда.

11. БЕЗОПАСНОСТ НА ТРУДА И ЗДРАВΟΣЛОВНИ УСЛОВИЯ НА ТРУД

11.1. От гледна точка на техническата безопасност, персоналят на **ИЗПЪЛНИТЕЛЯ** и неговите подизпълнители, включително чуждестранни фирми, условно се приравнява (с изключение на правото за издаване на наряди и допускане до работа) към персонала на “АЕЦ Козлодуй” ЕАД и е длъжен да спазва изискванията на:

– „Правилник за безопасност при работа в неелектрически уредби на електрически и топлофикационни централи и по топлопреносни мрежи и хидротехнически съоръжения”;

– „Правилник за безопасност и здраве при работа в електрически уредби на електрически и топлофикационни централи и по електрически мрежи”.

11.2. **ИЗПЪЛНИТЕЛЯТ** определя отговорно лице по безопасност на труда в организацията със заповед.

11.3. За договори, към изпълнението на които са поставени изисквания за подписване на Протокол за оценка на риска и/или споразумителен протокол за осигуряване на здравословни и безопасни условия на труд, приложения №3 и №3-1 на инструкция № ДБК.КД.ИН.028, се изисква от **ИЗПЪЛНИТЕЛЯ** да представи в Дирекция БИК на “АЕЦ Козлодуй” ЕАД тези документи след подписването на договора.

11.4. **ВЪЗЛОЖИТЕЛЯТ** се задължава да осигури фронт за работа съобразно съответните условия за непрекъснат или спрял производствен процес, като обезопаси съоръженията съгласно действащите правилници в АЕЦ и открие наряди за допуск до работа.

11.5. Издаването на наряди за работа, допускане до работа, контрол на дейността на ВО, относно изискванията на техническата документация, закриване на нарядите и приемане на работното място, контрола и отчитане на дозовото натоварване на персонала и др. се извършват според определения ред в съответното структурно звено, по чието оборудване/на чиято територия се работи.

11.6. **ВЪЗЛОЖИТЕЛЯТ** се задължава да осигури инструктиране на външния персонал, според изискванията на НАРЕДБА № РД-07-2 от 16.12.2009г. за условията и реда за провеждането на периодично обучение и инструктаж на работниците и служителите по правилата за осигуряване на здравословни и безопасни условия на труд по цитираните в т.11.1 Правилници и в съответствие с мястото и конкретните условия на работа, която групата или част от нея ще извършва.

11.7. **ИЗПЪЛНИТЕЛЯТ** се задължава да обезпечи обучение и изпити на персонала, който ще работи на площадката на “АЕЦ Козлодуй” ЕАД, по “Въведение в АЕЦ” и “Радиационна защита” в УТЦ на “АЕЦ Козлодуй” ЕАД и съгласно НАРЕДБА за условията и реда за придобиване на професионална квалификация и за реда за издаване на лицензии за специализирано обучение и на удостоверения за правоспособност за използване на ядрената енергия.

11.8. **ИЗПЪЛНИТЕЛЯТ** се задължава да спазва всички ограничения и забрани, за изпращане и допускане до работа на лица и бригади, които са предвидени в правилниците по безопасност на труда. Да извърши правилен подбор при съставяне списъка на ръководния и изпълнителски персонал, който ще изпълнява работата по сключения договор, по отношение на професионална квалификация и тази по безопасността на труда.

11.9. **ВЪЗЛОЖИТЕЛЯТ** се задължава да определи длъжностното лице (или лица), които да приемат външния персонал на **ИЗПЪЛНИТЕЛЯ**, да изискат и извършат проверка на всички предвидени в правилниците документи, включително и удостоверенията за притежаване квалификационна група по безопасност на труда.

11.10. Отговорният ръководител и (или) изпълнителят на работа приемат всяко работно място от допускащия, като проверяват изпълнението на техническите мероприятия за обезопасяване, както и тяхната дейност.

11.11. Ръководителите на **ИЗПЪЛНИТЕЛЯ** постоянно упражняват контрол за спазване на правилниците по безопасност на труда от членовете на групата и предприемат мерки за отстраняване на нарушенията.

11.12. **ИЗПЪЛНИТЕЛЯТ** се задължава да уведомява писмено **ВЪЗЛОЖИТЕЛЯ** за предприетите мерки по дадени от него предложения-искания за санкциониране на лица, допуснали нарушения по изискванията на безопасността на труда.

11.13. **ИЗПЪЛНИТЕЛЯТ** се задължава да изпълнява писмените разпореждания на упълномощените длъжностни лица от **ВЪЗЛОЖИТЕЛЯ** при констатирани нарушения на технологичната дисциплина и правилата за безопасна работа.

11.14. В случай на трудова злополука с лице наето от **ИЗПЪЛНИТЕЛЯ**, ръководителят на групата уведомява ръководството на фирмата – **ИЗПЪЛНИТЕЛ** и сектор “Техническа безопасност” на “АЕЦ Козлодуй” ЕАД, след което предприема мерки и оказва съдействие на компетентните органи, за изясняване на обстоятелствата и причините за злополуката.

11.15. **ИЗПЪЛНИТЕЛЯТ** се задължава да спазва приложимите нормативни документи и действащите в “АЕЦ Козлодуй” ЕАД изисквания по отношение на ЗБУТ, пожарна безопасност и аварийна готовност.

11.16. **ИЗПЪЛНИТЕЛЯТ** се задължава да спазва законовите изисквания за опазване на околната среда по време на строителството и след приключването му, в гаранционния срок.

11.17. **ИЗПЪЛНИТЕЛЯТ** осигурява здравословни и безопасни условия на труд, съгласно изискванията на нормативните документи по безопасност на труда.

11.18. При необходимост **ИЗПЪЛНИТЕЛЯТ** организира изпълнението на ремонтните дейности при непрекъснат режим на работа, с цел спазване срока на ремонта на съответния блок или друга технологична необходимост.

11.19. **ИЗПЪЛНИТЕЛЯТ** осигурява спазване на Наредба № 2 от 22.03.2004 г. за минималните изисквания за здравословни и безопасни условия на труд при извършване на строителни и монтажни работи на територията на обектите на “АЕЦ Козлодуй” ЕАД.

11.20. Всички санкции, наложени от компетентните органи за нарушенията или за щети нанесени от лица, наети от **ИЗПЪЛНИТЕЛЯ** (включително подизпълнителите му) са за сметка на **ИЗПЪЛНИТЕЛЯ**.

12. ПОЖАРНА БЕЗОПАСНОСТ

12.1. При изпълнение на огневи работи Ръководителят и персонала на ВО изпълняващ дейности по договор с “АЕЦ Козлодуй” ЕАД, е задължен да спазва изискванията на нормативно-техническите документи по пожарна безопасност:

- Наредба № 81213-647 от 01.10.2014г. за правилата и нормите за пожарна безопасност при експлоатация на обектите;

- “Правила за пожарна безопасност на “АЕЦ Козлодуй” ЕАД”, № ДОД.ПБ.ПБ.307;

12.2. При изпълнение на огневи работи, **ИЗПЪЛНИТЕЛЯТ** подготвя Списък на лицата, имащи право да бъдат ръководители на огневи работи.

13. ОДИТИ, ИНСПЕКЦИИ И ПРОВЕРКИ

13.1. **ИЗПЪЛНИТЕЛЯТ** поема ангажимент да допусне и окаже съдействие на упълномощени представители на **ВЪЗЛОЖИТЕЛЯ** за извършване на одит по качеството по реда на утвърдени правила на **ВЪЗЛОЖИТЕЛЯ**. Иницирането на одит може да стане по искане на **ВЪЗЛОЖИТЕЛЯ** и писмено известяване на **ИЗПЪЛНИТЕЛЯ**.

13.2. **ВЪЗЛОЖИТЕЛЯТ** носи отговорност за неразпространение на информацията, станала достъпна по време на извършване на одита.

13.3. **ВЪЗЛОЖИТЕЛЯТ** има право да осъществява контрол по изпълнението на този договор, стига да не възпрепятства работата на **ИЗПЪЛНИТЕЛЯ** и да не нарушава оперативната му самостоятелност.

13.4. **ИЗПЪЛНИТЕЛЯТ** се задължава да предостави достъп до строителни и монтажни площадки, документация и персонал на лицата, упълномощени от **ВЪЗЛОЖИТЕЛЯ** да изпълняват контрол и инспекции.

13.5. **ИЗПЪЛНИТЕЛЯТ** е длъжен да позволи на **ВЪЗЛОЖИТЕЛЯ** или на посочено от **ВЪЗЛОЖИТЕЛЯ** лице, да прави проверки на отчетната документация, съставена при изпълнение на договора, включително и да се правят копия на документите.

14. ОПАЗВАНЕ НА ОКОЛНАТА СРЕДА

14.1. **ИЗПЪЛНИТЕЛЯТ** е длъжен да спазва изискванията за опазване на околната среда по време на изпълнението на предмета на договора и след приключването му, съобразно Закона за опазване на околната среда и всички приложими подзаконовни нормативни и вътрешни документи на **ВЪЗЛОЖИТЕЛЯ**.

14.2. **ИЗПЪЛНИТЕЛЯТ** е длъжен да извози отпадъците от площадката на “АЕЦ Козлодуй” ЕАД и да осигури тяхното последващо безопасно третиране при спазване на изискванията на националното законодателство и вътрешните изисквания на **ВЪЗЛОЖИТЕЛЯ**.

14.3. При изпълнение на дейности, които засягат зелените площи и/или дълготрайната растителност на площадката на “АЕЦ Козлодуй” ЕАД, **ИЗПЪЛНИТЕЛЯТ** е длъжен за своя сметка да възстанови тревните площи и насажденията, съгласувано със съответните отговорни звена на **ВЪЗЛОЖИТЕЛЯ**.

14.4. **ИЗПЪЛНИТЕЛЯТ** е длъжен да предприеме всички необходими мерки за недопускане на замърсяване на околната среда при изпълнение на дейностите по договора.

14.5. При възникване на аварийни ситуации и събития, създаващи предпоставки за замърсяване на околната среда и възникване на екологични щети **ИЗПЪЛНИТЕЛЯТ** е длъжен да уведоми Ръководството на “АЕЦ Козлодуй” ЕАД и за своя сметка да предприеме необходимите превантивни и оздравителни мерки в съответствие със Закона за отговорността за предотвратяване и отстраняване на екологични щети.

15. СРОК ЗА ИЗПЪЛНЕНИЕ

15.1. Когато по обективни причини от производствен или друг характер, произтичащи от естеството и спецификата на основния предмет на дейност на **ВЪЗЛОЖИТЕЛЯ**, той не е в състояние да осигури условия за изпълнение на предмета договора, изпълнението спира до отпадане на съответните причини за това, като **ВЪЗЛОЖИТЕЛЯТ** може да удължи срока на договора с периода на забавата.

16. НЕУСТОЙКИ

16.1. В случай на неспазване на сроковете по раздел 3 от основния договор **ИЗПЪЛНИТЕЛЯТ** дължи неустойка в размер на 0.5% (половин процент) върху стойността на забавеното изпълнение за всеки ден закъснение, но не повече от 10% (десет процента) от стойността на дължимото плащане.

16.2. В случай на забавено плащане по раздел 2 от основния договор **ВЪЗЛОЖИТЕЛЯТ** заплаща неустойка в размер на 0.5% (половин процент) върху стойността на забавеното плащане за всеки ден закъснение, но не повече от 10% (десет процента) от стойността на дължимото плащане.

16.3. При виновно неизпълнение на задълженията по договора, с изключение на случаите по т.16.1. и 16.2, неизправната страна дължи на изправната неустойка в размер на 10% (десет) върху стойността на договора.

16.4. За действително претърпени вреди в размер по-голям от размера на уговорените неустойки, заинтересованата страна може да търси обезщетение в пълен размер по общия гражданскоправен ред.

16.5. За всяко констатирано от **ВЪЗЛОЖИТЕЛЯ** нарушение на разпоредбите на раздел 11 и 12 от Общите условия на договора, както и на инструкции, правилници, получен инструктаж за работа в “АЕЦ Козлодуй” ЕАД и поддържане на чистотата на работната площадка от страна на наети лица от **ИЗПЪЛНИТЕЛЯ**, последният заплаща на **ВЪЗЛОЖИТЕЛЯ** неустойка в размер на 200 лв за всяко лице, за всяко нарушение. Неустойките се налагат при наличие на протокол от звено “Контрол на производствената дейност” или от длъжностни лица по техническа безопасност на **ВЪЗЛОЖИТЕЛЯ**.

16.6. При три или повече нарушения по т. 16.5, **ВЪЗЛОЖИТЕЛЯТ** може да наложи на **ИЗПЪЛНИТЕЛЯ** санкция, в размер на 5 % (пет процента) от стойността на договора.

17. ПРЕКРАТЯВАНЕ И РАЗВАЛЯНЕ НА ДОГОВОРА

17.1. Двете страни имат право да прекратят договора по взаимно съгласие изразено в двустранен протокол.

17.2. Всяка от страните може да поиска прекратяване на договора с 30 (тридесет) дневно писмено предизвестие, отправено до другата страна.

17.3. Договорът може да бъде прекратен по искане на всяка от двете страни при настъпване на обстоятелства по Раздел 18 от общите условия на договора. В този случай страните подписват двустранен протокол за оформяне на отношенията между тях.

17.4. Договорът може да бъде развален чрез 15 (петнадесет) дневно писмено предизвестие от изправната страна до неизправната в случай на неизпълнение на поетите с договора задължения.

17.5. **ВЪЗЛОЖИТЕЛЯТ** може да прекрати договора, ако в резултат на непредвидени обстоятелства, не е в състояние да изпълни своите задължения. В тези случаи **ВЪЗЛОЖИТЕЛЯТ** заплаща на **ИЗПЪЛНИТЕЛЯ** действително изпълнените и приети дейности по договора, без да дължи обезщетение за претърпени вреди и /или пропуснати ползи.

17.6. **ВЪЗЛОЖИТЕЛЯТ** може да развали договора и да поиска заплащане на неустойка по т.16.1, но не повече от сумата определена в раздел 2 на договора, в случай че **ИЗПЪЛНИТЕЛЯТ** не започне работа по договора повече от 30 дни след датата за начало на изпълнението.

17.7. При отказ за издаване на протокол за проверка на документите от Дирекция “Б и К” двете страни не си дължат обезщетения и неустойки и договора се прекратява.

18. НЕПРЕОДОЛИМА СИЛА

18.1. В случай, че някоя от страните не може да изпълни задълженията си по този договор поради непредвидено или непредотвратимо събитие от извънреден характер възникнало след сключване на договора, което препятства неговото изпълнение, тя е длъжна в 3-дневен срок писмено да уведоми другата страна за това. Това събитие следва да бъде потвърдено от БТПП, в противен случай страната не може да се позове на непреодолима сила.

18.2. Докато трае непреодолимата сила, изпълнението на задълженията и свързаните с тях насрещни задължения се спира и срокът на договора се удължава с времето, през което е била налице непреодолимата сила.

18.3. Когато непреодолимата сила продължи повече от 30 (тридесет) дни, всяка от страните може да поиска договорът да бъде прекратен.

19. РЕД ЗА РЕШАВАНЕ НА СПОРОВЕТЕ

19.1. Всички спорни въпроси, произлизащи от настоящия договор или при изпълнението му, ще се решават чрез преговори между двете страни. В случай, че спорните въпроси не могат

да бъдат решени чрез преговори, същите ще бъдат решавани съгласно Българското законодателство (ЗОП, ЗЗД, ТЗ, ГПК и др.)

19.2. В случай на спор между страните при тълкуването на настоящия договор, трябва да се спазва следния ред на приоритет на документите:

- Договорът, подписан от страните;
- Общи условия на договора;
- Техническа оферта на **ИЗПЪЛНИТЕЛЯ**
- Техническо задание /техническа спецификация на **ВЪЗЛОЖИТЕЛЯ**;
- Предлагана цена.

20. ОТГОВОРНО ЛИЦЕ ОТ СТРАНА НА ВЪЗЛОЖИТЕЛЯ

20.1. **ВЪЗЛОЖИТЕЛЯТ** е длъжен да определи отговорно лице по изпълнението на договора. Отговорното лице представя **ВЪЗЛОЖИТЕЛЯ** и организира работата по договора от страна на **ВЪЗЛОЖИТЕЛЯ**.

20.2. **ВЪЗЛОЖИТЕЛЯТ** има право да смени отговорното лице по всяко време на изпълнение на договора. **ИЗПЪЛНИТЕЛЯТ** се уведомява писмено за предприетата промяна.

21. ОТГОВОРНО ЛИЦЕ ОТ СТРАНА НА ИЗПЪЛНИТЕЛЯ

21.1. **ИЗПЪЛНИТЕЛЯТ** е длъжен да определи отговорно лице по изпълнението на договора. Отговорното лице представя **ИЗПЪЛНИТЕЛЯ** и организира работата по договора от страна на **ИЗПЪЛНИТЕЛЯ**.

21.2. **ИЗПЪЛНИТЕЛЯТ** има право да смени отговорното лице по всяко време на изпълнение на договора. **ВЪЗЛОЖИТЕЛЯТ** се уведомява писмено за предприетата промяна.

22. КОМУНИКАЦИЯ МЕЖДУ СТРАНИТЕ

22.1. Комуникацията между страните се води само между определените отговорни лица чрез референта по договора. Когато дадено съобщение трябва да достигне до друго лице, участващо в изпълнението от страна на **ВЪЗЛОЖИТЕЛЯ** или от страна на **ИЗПЪЛНИТЕЛЯ**, това се осъществява чрез отговорните лица по договора.

22.2. Всички съобщения, предизвестия и нареждания, свързани с изпълнението на договора и разменяни между **ВЪЗЛОЖИТЕЛЯ** и **ИЗПЪЛНИТЕЛЯ** са валидни, когато са изпратени в писмена форма – лично, чрез електронна поща, телефакс или куриер, срещу потвърждение от приемащата страна.

22.3. Валидните адреси, факс номера и електронна поща на страните се посочват в договора. В случай, че това не е посочено в договора, за валидни адрес и факс номер на **ВЪЗЛОЖИТЕЛЯ** се считат, посочените в документацията за участие в процедурата за възлагане на обществена поръчка, а на **ИЗПЪЛНИТЕЛЯ** – посочените в неговата оферта.

22.4. Между страните се допуска неформална комуникация по телефона с оглед улесняване на работата. Неформалната комуникация няма юридическа стойност и не се счита за официално приета.

22.5. Комуникацията с чуждестранни **ИЗПЪЛНИТЕЛИ** се осъществява на български език. Осигуряването на превод на документите на български език е за сметка на **ИЗПЪЛНИТЕЛЯ**.

22.6. Всяка от страните има право да изиска първоначална среща при стартиране на договора с цел уточняване на изискванията към изпълнение на договора, целите на **ВЪЗЛОЖИТЕЛЯ**, критериите за оценка на изпълнението на договора и планиране, изпълнение и производство, които трябва да извърши **ИЗПЪЛНИТЕЛЯ**.

22.7. Когато в хода на изпълнение на работата по договора възникнат обстоятелства, изискващи съставянето на двустранно подписан констативен протокол, заинтересованата страна отправя до другата мотивирана покана с обозначено място, дата и час на срещата. Уведомената страна е длъжна да отговори в три дневен срок след уведомяването (за дата на уведомяването се счита датата на входящия номер).

23. ЕЗИК НА ДОГОВОРА

23.1. Договорът с местни **ИЗПЪЛНИТЕЛИ** се съставя и подписва на български език в 2 еднообразни екземпляра.

23.2. С чуждестранни изпълнители, договора се подписва на български език и на друг език, ако това е упоменато в договора, по два еднообразни екземпляра на всеки от езиците. При противоречие на текстовете на различните езици, валиден е българския текст, освен ако не е определено друго в договора.

24. ПРОМЕНИ В ДОГОВОРА

24.1. Страните по договор за обществена поръчка могат да го променят или допълват само в предвидените в Закона за обществените поръчки случаи.

ИЗПЪЛНИТЕЛ:

.....
гр.....
ул.
тел/факс:
E-mail:
ЕИК:
ИН по ЗДДС: BG

ВЪЗЛОЖИТЕЛ:

"АЕЦ Козлодуй" ЕАД
3321 Козлодуй
БЪЛГАРИЯ
тел/факс: 0973/73530; 0973/76027
E-mail: commercial@npp.bg
ЕИК: 106513772
ИН по ЗДДС: BG 106513772

ИЗПЪЛНИТЕЛ:

.....
.....

ВЪЗЛОЖИТЕЛ:

.....
.....

ДЕКЛАРАЦИЯ

по чл. 33, ал. 4 от ЗОП

от Участник в процедура за възлагане на обществена поръчка чрез публична покана с
предмет:

**“Работен проект, изпълнение и монтаж на повдигателен механизъм за 9-ти савак на
мост-преградно съоръжение в край Топъл канал 1 на АЕЦ “Козлодуй”**

Долуподписаният /-ната/ _____
с ЕГН _____, притежаващ лична карта № _____, издадена на _____
от МВР, гр. _____, адрес: _____,
представляващ _____ в качеството си на _____
_____ със седалище _____ и адрес
на управление: _____, тел./факс: _____,
вписано в търговския регистър към Агенцията по вписванията с ЕИК № _____,
ИН по ЗДДС № _____

ДЕКЛАРИРАМ, ЧЕ:

Следната предоставена, във връзка с гореситираната обществена поръчка информация
има конфиденциален характер :

1..... на основание

2..... на основание

3..... на основание , представлява
техническа/търговска тайна.

*(описва се всяка информация от техническото предложение за изпълнение на
поръчката, която според участника има конфиденциален характер, както и правното
основание, въз основа на което същата се квалифицира като конфиденциална)*

Същите да бъдат считани за конфиденциални, да бъдат пазени като такива, както и да
не бъдат предоставяни или разгласявани на трети страни, с изключение на случаите в които,
същите са изискани от Държавни органи.

Възложителят няма право да разкрива информация, предоставена му от кандидати и
участници посочена от тях като конфиденциална по отношение на технически или търговски
тайни, с изключение на случаите в които информацията е съгласно чл. 44 от ЗОП.

Известно ми е, че при деклариране на неверни данни нося наказателна отговорност по
чл.313 от НК.

_____ г.

Декларатор: _____

Забележка: Декларацията се подава от лицата по чл. 47, ал. 4 от ЗОП

ДЕКЛАРАЦИЯ

по чл. 56, ал.1, т.8 от ЗОП

във връзка с участие в публична покана с предмет:

“Работен проект, изпълнение и монтаж на повдигателен механизъм за 9-ти савак на мост-преградно съоръжение в край Топъл канал 1 на АЕЦ "Козлодуй”

Долуподписаният /-ната/ _____
с ЕГН _____, притежаващ лична карта № _____, издадена на _____
от МВР, гр. _____, адрес: _____,
представляващ _____ в качеството си на _____
_____ със седалище _____ и адрес
на управление: _____, тел./факс: _____,
вписано в търговския регистър при _____ съд по ф.д. № _____ / _____ г.
ЕИК _____ и ИН по ЗДДС _____

ДЕКЛАРИРАМ, ЧЕ:

Няма да предложа на подизпълнители видове работи от предмета на обществената поръчка/Ще предложа на подизпълнител/и следните видове работи*:

I. Видове работи от предмета на поръчката:.....
.....
със съответстващия им дял в % от стойността на обществената поръчка (.....%) на следния подизпълнител:
(наименование на подизпълнителя съгласно регистрацията на му)

II. Видове работи от предмета на поръчката:.....
.....
със съответстващия им дял в % от стойността на обществената поръчка (.....%) на следния подизпълнител:
(наименование на подизпълнителя съгласно регистрацията на му)

III. Видове работи от предмета на поръчката:.....
.....
със съответстващия им дял в % от стойността на обществената поръчка (.....%) на следния подизпълнител:
(наименование на подизпълнителя съгласно регистрацията на му)

..... Г

Декларатор:

*Невярното се зачертава.

ДЕКЛАРАЦИЯ

по чл. 56, ал. 1, т. 12 от ЗОП

във връзка с участие в публична покана с предмет: **“Работен проект, изпълнение и монтаж на повдигателен механизъм за 9-ти савак на мост-преградно съоръжение в край Топъл канал 1 на АЕЦ “Козлодуй”**

Долуподписаният /-ната/ _____
с ЕГН _____, притежаващ лична карта № _____, издадена на _____
от МВР, гр. _____, адрес: _____,
представляващ _____ в качеството си на _____
_____ със седалище _____ и адрес
на управление: _____, тел./факс: _____,
вписано в търговския регистър към Агенцията по вписванията с ЕИК № _____,
ИН по ЗДДС № _____

ДЕКЛАРИРАМ, ЧЕ:

Приемам условията в специфичните и общите условия на проекта на договор, приложен към документацията за участие в процедурата.

_____ г

Декларатор: _____

ИНФОРМАЦИОНЕН ЛИСТ ЗА КАНДИДАТА/УЧАСТНИКА

Наименование на кандидата/участника:	<i>Посочете точното наименование на дружеството, според съдебната регистрация</i>
Седалище по регистрацията:	<i>Посочете държавата и адрес на седалището на кандидата/участника</i>
Точен адрес за кореспонденция	<i>Посочете улица, град, пощенски код, държава</i>
Лице за контакти	<i>Посочете име, фамилия и длъжност</i>
Телефонен номер	<i>Посочете код на населеното място и телефонен номер</i>
Факс номер	<i>Посочете код на населеното място и номер на факс</i>
Електронен адрес	
Интернет адрес	
Правен статус	<i>Посочете търговското дружество или обединения или друга правна форма, дата на учредяване или номера и датата на вписване и къде</i>
ИН по ЗДДС № и държава на данъчна регистрация съгласно данъчната декларация	<i>Посочете номер по ЗДДС и наименованието на държавата, например: България</i>
ЕИК /Булстат и/или друга идентифицираща информация в съответствие със законодателството на държавата, в която кандидатът/участникът е установен/	
Банкови реквизити	<i>Банка: IBAN: BIC:</i>
Предмет на поръчката	
Номер на поръчката	<i>Посочете номер на поръчката от Регистъра за обществени поръчки</i>
Дата на изготвяне на заявлението/офертата	<i>Посочете дата: дата, месец, година; Напр. 17 септември 2015 г.</i>

До: (Наименование на Възложителя)

ПОДПИС и ПЕЧАТ:

_____ (име и фамилия)

_____ (дата)

_____ (длъжност на управляващия/представяващия кандидата/участника)

_____ (наименование на кандидата/участника)