

Индикативно предложение по проведени пазарни консултации № 51404
с предмет "Доставка на два броя автобуси"

от

Силвър Стар Моторс ЕАД, ЕИК 204339263

Адрес: ул. Челопешко шосе № 52, София - 1839

Лице за контакт: Красимир Захариев - търговски представител

Телефон: + 359 888 002 039

Ел.поща: krasimir.zahariev@silverstarmotors.eu

/наименование на участника, ЕИК, адрес, телефон, ел. поща, лице за контакт, длъжност/

№ по ред	ID на Възложителя	Описание и технически характеристики на предлаганото изделие	М.е.	К-во	Ед. цена без ДДС	Стойност без ДДС
1		Mercedes-Benz Tourismo 16 RHD / 2		2	347.800,00	695.600,00 EUR
Обща стойност без ДДС						695.600,00 EUR

Срок на доставка

12 месеца след подписване на Договор за покупко-продажба

Условие на доставка

Доставка до адрес на възложителя

Гаранционен срок

24 месеца или 160 х.км за целия автобус и 36 месеца или 240 х.км за силовия щранг

Производител

EvoBus GmbH / Германия

Съпроводителна документация при доставка

* Сертификат за съответствие от производителя - СОС

* Електронна сервизна книжка

* План за сервизните обслужвания

* Ръководство за експлоатация, български език

Документ за представителство

Оторизационно писмо за ген. представителство от производителя - EvoBus GmbH

София , 15.6.2023

СПЕЦИФИКАЦИЯ НА ОБОРУДВАНЕТО

ТУРИСТИЧЕСКИ АВТОБУС

МЕРЦЕДЕС-БЕНЦ TOURISMO 16 RHD

МОДЕЛ - С.410550 (АВ28204673)



СЕРИЙНО ОБОРУДВАНЕ

MN06E	Двигател екологична норма Евро VI E
ML02	Въздушен филтър с повишен капацитет на прахопоглъщаемост
MG06	Ограничение на скоростта на 100 км/ч
B052	Електронно-пневматична спирачна система
B002	Спирачен асистент (BAS)
B160	Ретардер хидродинамичен Voith, воден, необслужваем
LA70	Задействане стоп-светлините при активиране на ретардера
B001	Електронна стабилизираща програма (ESP), вкл. ASR с възможност за изключване
CS01	Стабилизатор на предна ос
CS03	Стабилизатор на задна ос
CN01	Електронно ниво-регулиране (ENR), независимо от статуса на вратите
CN40	Функция за повдигане и снижаване на каросерията, +/- 70 mm
RM10	Гуми 295/80 R 22,5 със стоманени джанти 8,25 x 22,5, центриране в средата
V18M1813	Гуми Continental Coach 295/80 R 22,5 HA 3 (M+S), товарен индекс 154/149
RA03	Удължен вентил за вътрешните двойни гуми
LA21	Фарове за мъгла, LED-технология
LA11	Дневни светлини, LED-технология
FC40	Чистачки с плоски пера и с интегрирано в перата подвеждане на миеща течност
WG03	Двойно странично остъкляване (стъклопакет)
TG12	Двойно тонирано остъкляване на врата 1
WK20	Багажни капацити на шарнири (странчино отваряне)
LG49	Осветление в багажното отделение
WA06	Отделение за вещи отдясно зад задвижващия мост
WA12	Отделение за вещи над задния ляв калник
QQ30	Ухо за теглене отпред, развиваемо, на резба

TT21	Врата 1 отваряща се навън, еднокрила, пневматично задвижване
TT22	Врата 2 отваряща се навън, еднокрила, пневматично задвижване
TN01	Аварийни кранове за отваряне отвън на всички врати
K250	Пълнене на резервоара отляво и отдясно
B731	Въздушен извод M16x1,5, за помпана на гуми, отзад
B500	Проверовъчни крайници за спирачната и въздушна система
ME43	Променливотокови генератори 3 x 150A
EW01	Onboard - диагностиране
EWT2	BusDataCenter за ползване на OMNIplus ON сервисни услуги
JD06	Показание за разхода на гориво на дисплея на арматурното табло
CLM1	Мултифункционален волан
B215	5-степенен шалтер на кормилната колонка за управление на мот.спирачка и ретардера
B200	Задействане на ретардера чрез спирачния педал
FA03	Външни огледала ляво и дясно електрически отопляеми
FA04	Външни огледала ляво и дясно електрически регулируеми
FA13	Ръчно съгваеми рамена на външните огледала за задно виждане
FS01	Вътрешно огледало в предната част на салона, механично регулиране
FS20	Вътрешно огледало в областта на 2-ра врата, механично регулиране
EX33	Bluetooth система "свободни ръце" за водача
EM40	Микрофон за водача, задействане с бутон на арматурното табло
EM01	Микрофон за стюарда със спирален кабел и бутон за задействане
MG85	Темпомат
EW60	Асистент за водене в лентата за движение (SPA)
TN71	Автоматична блокировка на аварийните кранове на вратите отвътре по време на движение
JW02	Предупредителен звуков сигнал при изключен контакт и незадействана паркинг спирачка
MF03	Пожароизвестителна и автоматична пожарогасителна с-ма за двигателното отделение и това на допълнителния отоплител, съгласно UNECE-R107
JT16	Тахограф дигитален VDO DTCO, със запис на оборотите
MZ03	Показание за нивото на двигателното масло на дисплея
FD02	Електронна блокировка на запалването (FBS3)
FR01	Сенник на челното стъкло от страната на шофьора с плътна бленда
FR15	Сенник на челното стъкло от страната на шофьора - електрически задвижван
FR02	Сенник на челното стъкло от страната на вратата с плътна бленда
FR16	Сенник на челното стъкло от страната на вратата - електрически задвижван
WF01	Прозорец на шофьора - единично стъкло
WF06	Прозорец на шофьора - тониране в зелено
WF11	Прозорец на шофьора - електрическо задвижване
WF15	Прозорец на шофьора - електрическо отопление
SG01	Седалка на шофьора GRAMMER MSG 90.6 с триточков колан, възможност за завъртане
SZ80	Тапицерия на шофьорската седалка от плат, стандарт Arthazit
SN01	Стюардска седалка отпред, разположена до пътеката с триточков колан
SN53	Тапицерия на стюардската седалка от плат, стандарт Arthazit
VR02	Хладилник в предната част
LG65	LED осветление на мястото на водача
H001	Климатична инсталация на покрива, произв. KONVEKTA
HF01	Климатизиране на мястото на водача
H302	Активни антивирусни филтри на вентилацията в салона
HN02	Конвекторно отопление на салона
HZ02	Допълнителен отоплител (водна печка) Speros
HZ70	Таймер-програматор за допълнителния отоплител

HD52	Таванни прозрачни люкове, с функция на аварийни изходи
US30	Седалки Mercedes-Benz Travel Star Eco (TSE 2)
U054	Брой места 54 / 1
UH10	4 седалки на последния ред
UY11	Удължено изпълнение на седалищната част на пътническите седалки
UY52	Подлакътник на пътническите седалки откъм пътеката, сгъваем
SR01	Двуточкови предпазни колани на всички пътнически седалки
EC01	Сервизни сетове с въздушни дюзи и LED-лампи за четене над всяка двойна седалка
EC06	Говорители в сервизните сетове, по 6 броя отляво и отдясно
EC10	Бутон за повикване на стюард и оптическа индикация във всеки сервизен сет
ENA0	Мултифункционална антена за радио с усилвател, навигационна с-ма и двубандов GSM
YN18	Пожарогасител произв. GLORIA, 6 kg
LG21	Лампа за четене на А-колона за стюарда (LED)
LG40	LED-осветление в багажните ниши в тавана на салона
LG01	Осветление в пътническия салон LED
LG35	Нощно осветление в салона
VX16	Преградна стена зад вход 1
VP67	Преградна стена зад шофьора
VX36	Преградна стена зад вход 2
VG03	Багажни отделения в тавана по цялата дължина на салона
VG80	Закачалки за дрехи на всяка странична колонка
VB11	Подово покритие на пътеката PVC, устойчиво на износване, противохлъзгащо
VB12	Подово покритие на подеста PVC, устойчиво на износване, противохлъзгащо
VS39	Облицовка на стените на стълбището на врата 1 - Nadelvlies
VS41	Облицовка на стените на стълбището на врата 2 - Nadelvlies
VS33	Облицовка на стените зад мястото на водача и стюарда - Nadelvlies
VS02	Тапицерия на страничните стени в салона - Nadelvlies
YL01	Едноцветно външно лакиране, неметалик, цвят дъждовно бял, RAL9010
X515	Всички надписи и табели, на български език

СПЕЦИАЛНО ОБОРУДВАНЕ

M51S40320	Двигател OM 470, 290 kW (395 PS), автоматизирана скоростна кутия MB GO 250-8 PowerShift, задна ос RO 440, общо предавателно число $i = 5,583$
MZ02	Щека за измерване на нивото на двигателното масло
B021	Електрическа спирачка за спирка с функция "Помощ при потегляне"
CN33	Автоматично снижение на карусерията при движение с висока скорост
RR01	Резервно колело с гума както на предния мост
RZ02	Тасове на колелата от хромирана, неръждаема стомана
RD01	Система за контрол на налягането в гумите TPM
LA03	Фарове LED, къси и дълги светлини
FW01	Електрическо отопление на челното стъкло
FC10	Допълнителна чистачка за горната зона на челното стъкло
WG09	Усилено тониране на страничните стъкла, тип PARSOL
LG48	LED-осветление във външните отделения за вещи
K751	Допълнителен груб горивен филтър за двигателя
B400	Бутилки за сгъстен въздух от алуминий
B700	Вентил за зареждане с въздух отпред
B730	Вентил за въздух отзад, с възможност за подаване при теглене
EB05	Усилени необслужваеми акумулатори SHD 2 x 225 Ah, изпълнение Super Heavy Duty

EK81	Токов преобразувател 230V/2300W, с контакт при стълбите на врата 2
EW11	Подготовка за вграждане на с-ма за мениджмънт на автопарка, FMS-контактна точка
LG70	Осветление за двигателното отделение
FP22	Арматурно табло Cockpit Comfort Plus
EX01	Допълнителен MUX-модул в електронната архитектура
FC02	Сензор за дъжд и светлина
FA10	Външна светлина за входа на врата 1 вградена в рамото на дясното огледало
FA09	Аварийно огледало за обратно виждане, пасващо за отляво и отдясно
VC75	Видеокамера за заден ход със система за миене
JD80	Акустичен предупредителен сигнал за заден ход
EW74	Темпомат с предвидливо у-ние, топографски данни и GPS (PPC)
EW78	Дистанцтроник с радар (ART) и активен спирачен асистент (ABA 4)
EW63	Радарен асистент при завиване надясно (SideGuard Assit)
EW75	Асистент за икономично/екологично управление на водача (EDF)
CW07	Контактен ключ Standart Key
CW09	Допълнителен контактен ключ Standart Key
WK84	Централно заключване на целия автобус (багажниците, резервоарите, вратите)
B050	Показание за износването на спирачките накладки на арматурното табло
EX39	Двойна USB-букса на арматурното табло за хранване на мобилни устройства
EW50	Алармена система против незаконно проникване (кражба)
FR11	Сенник на прозореца на шофьора - механично задвижване
SZ01	Функция за завъртане на шофьорската седалка
SZ30	Електрическо отопление на шофьорската седалка
SZ20	Подлакътник на шофьорска седалка сгъваем ляв
SZ21	Подлакътник на шофьорска седалка сгъваем десен
SN21	Подлакътник на стюардската седалка откъм пътеката
US50	Лого Mercedes-Benz на шофьорската и стюардска седалки
VU20	Шкаф за кафемашина, разположен в дясно от мястото на стюарда
HK02	Климатизиране на салона, климатична система EvoCool Comfort - 32 kW
HZ50	Отопляем горивен филтър за допълнителния отоплител
HZ51	Електрическо отопление на дюзата на допълнителния отоплител
VT10	Тоалетна с водно оттичане (WC), разположена пред врата 2
HT02	Отопление в тоалетната кабина
VT60	Дозатор за течен сапун в тоалетната
VT61	Автоматика на отмиването на тоалетната чиния, 3 сек.
VT41	Заключване на тоалетната кабина дистанционно от мястото на водача
VM11	Кош за отпадъци върху страничната стена на тоалетната кабина, откъм пътеката
UM01	Тапицерия на пътническите седалки Softline от плат и композитен материал
UY33	Тапицерия на гърба на пътническите седалки от плат
UM84	Подглавник на пътническите седалки от композитен материал
UY41	Регулируем наклон на облегалката на пътническите седалки
UY01	Странично изнасяне на пътническите седалки откъм пътеката
UZ20	Степенки на пътническите седалки
UZ30	Масички на пътническите седалки
UZ50	Мрежички за дребни вещи на гърба на облегалките на пътническите седалки
EA23	Аудиосистема COACH Infotainment, Bluetooth, NAVI, програмиране, аудио/видео слотове
VA05	Дизайнерски лайсни в сервизните сетове
EVA0	Видео-монитор LCD, 54,5 cm (21,5") неподвижен в предната част на слона
EV31	Видео-монитор LCD, 54,5 cm (21,5") неподвижен над входа на 2-ра врата
EZ01	Дисплей в салона с показание за час, температура, колани и статус на тоалетната

LG05	Подово осветление на пътеката в салона, LED
LGD1	Дизайнерски лайсни в таванното осветление
VX15	Текстилна тапицерия на преградната стена зад вход 1
VP66	Текстилна тапицерия на преградна стена зад шофьора
VP80	Преградна стена с две поставки за чаши
VU01	Отделение в багажните ниши отпред ляво, заключващо се
YN01	Аварийни чукчета осигурени с въже и ролетен механизъм
VV01	Завеси за страничните прозорци
VV03	Завеси за задното стъкло
YL62	Боядисване на облицовките на огледалата за обратно виждане в цвета на автобуса
YW50	Бордни инструменти
YW51	Инструменти за смяна на гума

Красимир Захариев - 0888 / 002 039, krasimir.zahariev@silverstarmotors.eu

Продажба на Автобуси МБ и Сетра

Силвър Стар Моторс ЕАД

Челопешко шосе 52

София - 1839

15.06.2023 год.

АЛБУМ

Снимки на автобус Mercedes-Benz TOURISMO 16RHD / 2







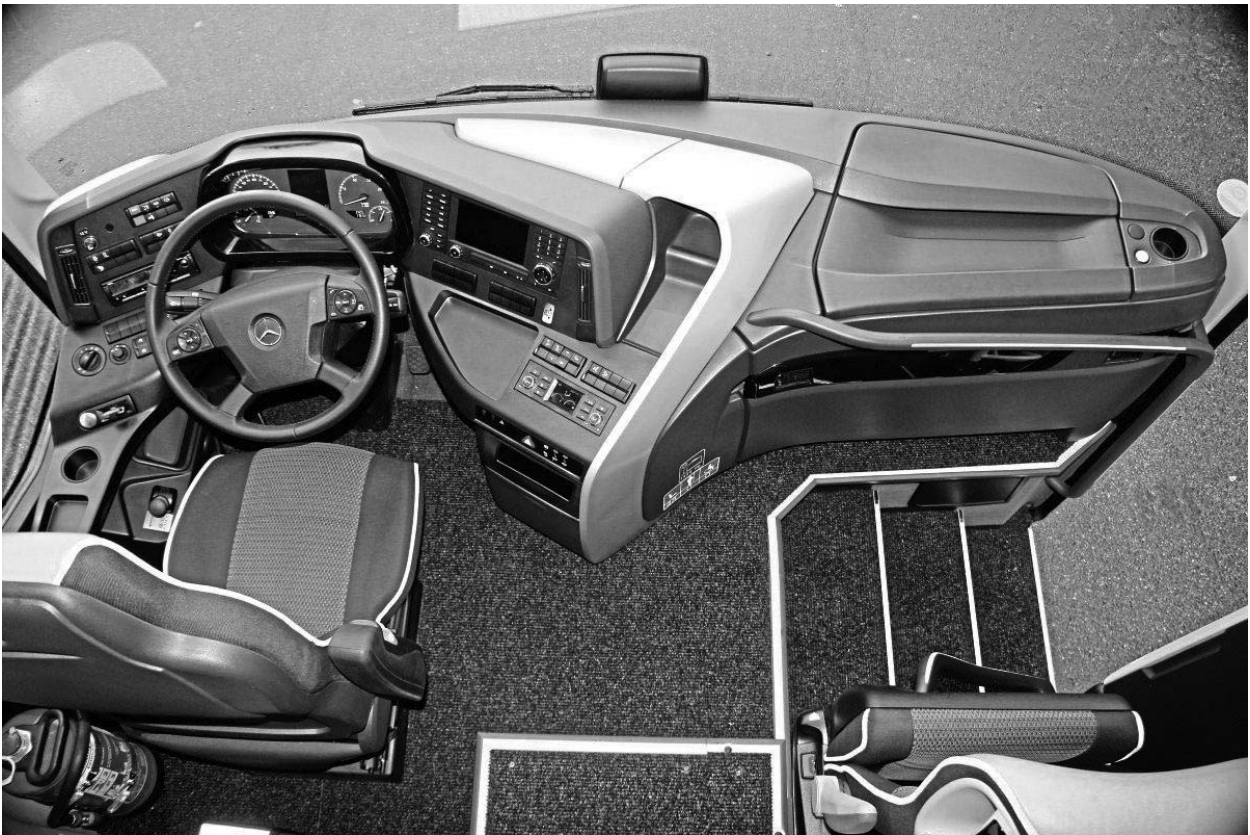



Забележка: Изображенията имат опознавателна цел и някои от тях е възможно да не показват всички детайли на конкретно предлагания автобус.

Основни размери и технически параметри на Tourismo 16 RHD / 2 (C 410.550-13)

Дължина на рамата	13.115 mm
Дължина габаритна (вкл. огледалата)	13.476 mm
Ширина	2.550 mm
Височина	ок. 3.680 mm
База	6.910 mm
Надвес отпред	2.890 mm
Надвес отзад	3.315 mm
Размер на гумите	295/80 R 22,5
Колея (стоманени джанти)	
- Преден мост	2.132 mm
- Заден мост	1.802 mm
Сериен брой на пътническите седалки	55
Височина на стъпалото при 1-ва врата	ок. 355 mm
- при активиране на функцията „приклякане“	ок. 315 mm
Височина на стъпалото при 2-ва врата	ок. 365 mm
- при активиране на функцията „приклякане“	ок. 325 mm
Височина на пода при водача (от пътното платно)	ок. 910 mm
Височина на пътеката в салона (от пътното платно)	ок. 1.370 mm
Височина на подеста над пътеката	150 mm
Височина на салона от нивото на пътеката	ок. 2.014 mm
Обем на багажното отделение	ок. 12,1 m ³
- при наличие на тоалетна	- 1,2 m ³
- при наличие на спално за водача	- 1,6 m ³
Обем на багажниците в салона	ок. 1,5 m ³
Общ обем на горивните резервоари	ок. 480 l
- отляво	260 l
- отдясно	220 l
Използван обем на резервоара за AdBlue	35 l
Общ обем на резервоара за AdBlue	ок. 40 l
Обща допустимо тегло на автобуса	19.500 kg
Максимално натоварване на мостовете:	
- Преден мост	7.500 kg
- Заден мост	12.600 kg

Геометрия на завиване на Tourismo 16 RHD / 2

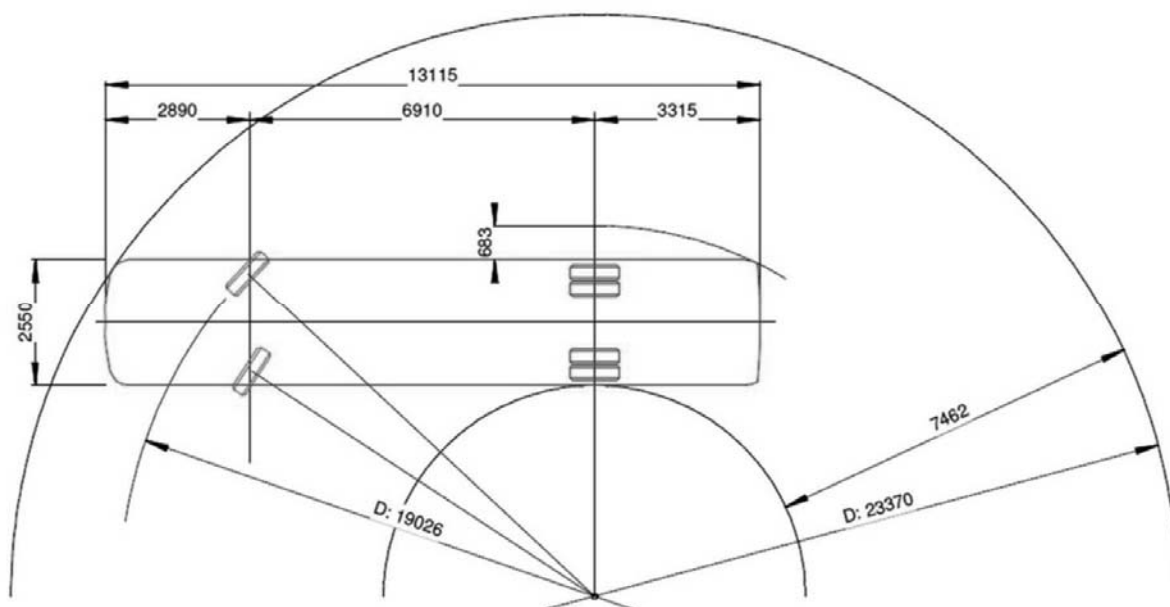

Tourismo 16RHD/2



Tourismo 16RHD/2

Изглед отдясно

- 1 Воден радиатор / Интеркулер
- 2 Багажно отделение
- 3 Допълнително електрическо табло
- 4 Багажно отделение / Спално за водача
- 5 Багажно отделение / Тоалетна
- 6 Багажно отделение
- 7 Главно електрическо табло
- 8 Горивен резервоар / AdBlue резервоар
- 9 Резервно колело

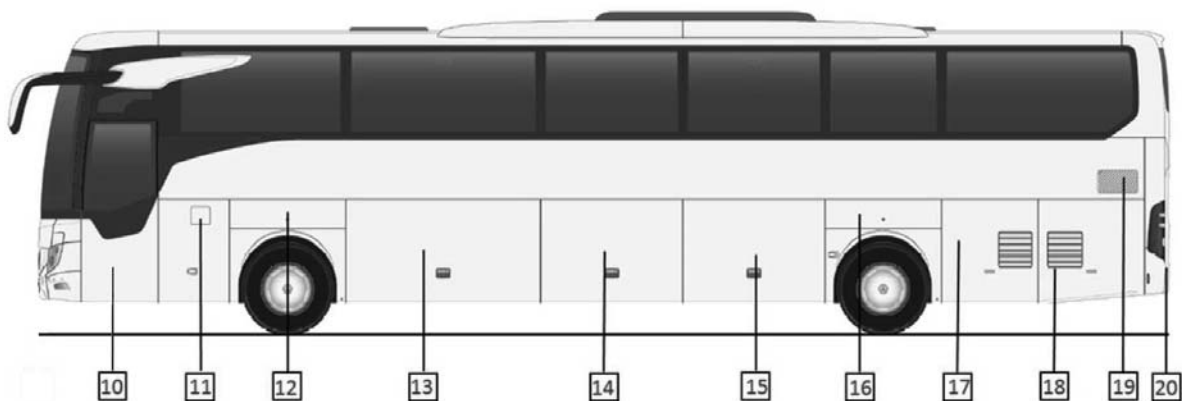

Tourismo 15RHD

1.1.2017

Изглед отляво

- ☐ 10 Стъклоподемник
- ☐ 11 Горивен резервоар
- ☐ 12 Акумулаторни батерии / Главен шалтер
- ☐ 13 Багажно отделение
- ☐ 14 Багажно отделение
- ☐ 15 Багажно отделение
- ☐ 16 Отделение за вещи
- ☐ 17 Допълнителен отоплител (печка) / Изпускателна система
- ☐ 18 Изпускателна система
- ☐ 19 Въздушен филтър
- ☐ 20 Двигателно отделение

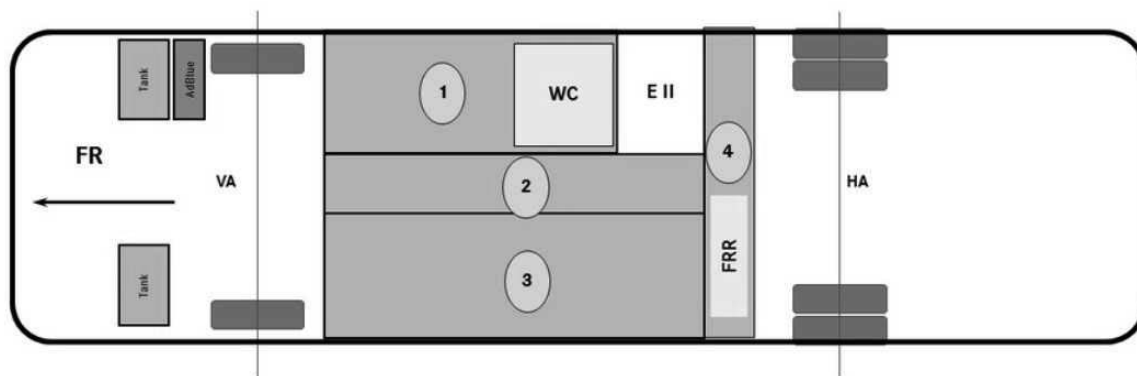

Tourismo 16RHD/2

Багажно отделение (в сиво)	
Зона 1.	3,7 m ³
Зона 2.	2,1 m ³
Зона 3.	4,7 m ³
Зона 4.	1,6 m ³
Максимален обем	12,1 m ³
При тоалетна (WC)	10,9 m ³
При WC и спално (FRR)	9,3 m ³

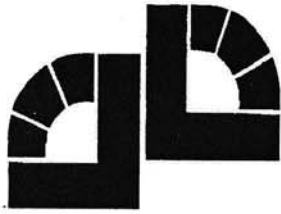

“ДИАЛОГ – ПЛЮС – ООД”

ПРЕВОДАЧЕСКИ, ИНФОРМАЦИОННИ И КОНФЕРЕНТНИ УСЛУГИ
ОФИС: 1000 София, ул. “Венелин” No. 22, Тел.: (+359 2) 980 54 46, 986 28 51
Факс: (+359 2)986 28 51
E-mail: dialog@dialog-bg.com, www.dialog-bg.com

Превод от английски език

DAIMLER
EvoBus GmbH, Фасаненвег 10, 70771 Лайнфелден-Ехтердинген

Силвър Стар Моторс ЕАД
ул. “Резбарска” № 5
1510 София
България

EvoBus GmbH
Компания на Daimler Truck AG

Ваш реф. номер:	Наш реф. номер:	Телефон: +49 176 30932879	Факс:	Вътр. код R511
		Име Е-mail: Илхомжон Файзиев		Дата: 28.03.2023 г.

Писмо за упълномощаване

С настоящото се потвърждава, че

Силвър Стар Моторс ЕАД,

еднолично дружество с ограничена отговорност, учредено и функциониращо съгласно законите на **България**, със седалище и адрес на управление ул. “Резбарска” № 5, 1510 София, **България**, е определен за генерален дистрибутор на EvoBus в **България** за продажбата на автомобили и части на Mercedes-Benz и Setra и за обслужването на автомобилите.

Силвър Стар Моторс ЕАД отговаря за дистрибуторската мрежа и е упълномощен да определя дилърите и сервизните центрове.

Срокът на съществуващото упълномощаване се удължава с 12 месеца до 28 март 2024 г.

С уважение,
EvoBus GmbH

от името на: Дениз Кулухан
EvoBus GmbH
[подпис: не се чете]

от името на: Илхомжон Файзиев
EvoBus GmbH
[подпис: не се чете]

Подписаният Петър Василев Василев, удостоверявам верността на извършения от мен превод от английски език на български език на приложения документ: Писмо за упълномощаване от 28.03.2023 г., издадено от EvoBus GmbH и упълномощаващо Силвър Стар Моторс ЕАД.

Преводът се състои от 1 (една) страница.

Преводач:

Петър Василев Василев

Заличено на основание ЗЗЛД

EvoBus GmbH, Fasanenweg 10, 70771 Leinfelden-Echterdingen

Silver Star Motors EAD
5 Rebarska str.
1510 Sofia
Bulgaria

EvoBus GmbH
Ein Unternehmen der Daimler Truck AG

Telefon / Phone +49 176 30932879	Telefax / Fax	Hauspost-Code / Internal Code R511
-------------------------------------	---------------	--

Ihr Zeichen, Ihre Nachricht vom /
Your reference

Unser Zeichen, unsere Nachricht vom /
Our reference

Name
E-Mail

Datum / Date

Ilkhomjon Fayziev

28.03.2023

Authorization letter

This is to confirm that,

Silver Star Motors EAD

A single-person limited liability company organized and existing under the laws of **Bulgaria**, having its principal place of business at **5 Rebarska Street, 1510 Sofia, Bulgaria**, is appointed to be the EvoBus General Distributor in **Bulgaria** for the sale of Mercedes-Benz and Setra vehicles and parts and the servicing of the vehicles.

Silver Star Motors EAD is responsible for the distribution network and authorized to appoint dealers and service centers.

The existing authorization will be extended by 12 months until 28. March 2024.

With best regards,

EvoBus GmbH

Заличено
на
основание

T.V. Deniz Kurban
EvoBus GmbH

Заличено на
основание
ЗЗЛД

T.V. Ilkhomjon Fayziev
EvoBus GmbH