



“АЕЦ КОЗЛОДУЙ” ЕАД, гр.Козлодуй

ОДОБРЯВАМ,
ИЗПЪЛНИТЕЛЕН ДИРЕКТОР

КОСТАДИН ДИМИТРОВ

ДОКУМЕНТАЦИЯ

За участие в открита процедура с обект:

“Ремонт на резервни плъзгащи лагери за турбина К1000-60/1500-II”

гр. Козлодуй 2011г.

СЪДЪРЖАНИЕ

На документация за участие в открита процедура
с обект: "Ремонт на резервни плъзгащи лагери за турбина К1000-60/1500-II"

Част	Наименование	Брой Страници
1	Решение за откриване на процедура	4
2	Обявление за обществената поръчка	10
3	Техническо задание № 2010.ЗО.ТО.00.ТЗ.824 и пълно описание на обекта на поръчката	7
4	Проект на договор	13
4.1	Специфични условия на договора	4
4.2	Общи условия на договора	9
5	Методика за оценка	
6	Указания за подготовка офертата	5
7	Образец на оферта (Образец №1)	2
8	Образец на Предложение за изпълнение на поръчката (Образец №2)	1
9	Образец на Ценова оферта (Образец №3)	1
10	Образец на декларация за отсъствие на обстоятелствата по чл. 47, ал. 1 т.2 и т.3 и ал.2, т.1 и т.3, ал.5 т.2 от ЗОП, във връзка с чл.47 ал.8 от ЗОП (Образец №4)	1
11	Образец на декларация за отсъствие на обстоятелствата по по чл. 47, ал. 1 т.1, ал.2 т.2, ал.5 т.1 от ЗОП, във връзка с чл.47, ал.8 от ЗОП (Образец №5)	1
13	Образец на банкова гаранция за участие в процедурата(Образец №6)	1
14	Образец на банкова гаранция за изпълние на договор(Образец №7)	1
15	Образец по т.П.1. към ценовата оферта (образец №8) (предлагана цена (таблици)	1

МИНИСТЕРСТВО НА ИКОНОМИКАТА,
ЕНЕРГЕТИКАТА И ТУРИЗМА
АГЕНЦИЯ ПО ОБЩЕСТВЕНИ ПОРЪЧКИ
1000 София, ул. Лере 4
факс: 940 7078
e-mail: rop@aop.bg , e-rop@aop.bg
интернет адрес: http://www.aop.bg

ДЪРЖАВЕН ВЕСТНИК
1169 София, пл. Ал. Батенберг 1
факс: 939 3650
e-mail: dv@parliament.bg
darvest@parliament.bg
интернет адрес: http://dv.parliament.bg

РЕШЕНИЕ

Номер: 30112/30 от 30.11.11 дд/мм/гггг

- А) за откриване на процедура
 Б) за удължаване срока за получаване на оферти / заявления за участие
 В) за прекратяване на процедура за възлагане на обществена поръчка

ДЕЛОВОДНА ИНФОРМАЦИЯ

Деловодна информация

Партида на възложителя: 00353

Поделение: _____

Исходящ номер: 2877.12.35 от дата 30.11.11

Коментар на възложителя:

02.424738

РАЗДЕЛ I: ВЪЗЛОЖИТЕЛ

- по чл. 7, т. 1-4 от ЗОП (класически)
 по чл. 7, т. 5 или 6 от ЗОП (секторен)

I.1) Наименование и адрес

Официално наименование
"АЕЦ Козлодуй" ЕАД

Адрес
3321, гр. Козлодуй

Град Козлодуй	Пощенски код 3321	Държава Република България
------------------	----------------------	----------------------------------

За контакти отдел "Обществени поръчки", у- ние "Търговско"	Телефон 0973 7
--	-------------------

Лице за контакт
Йордан Георгиев

Електронна поща YSGeorgiev@npp.bg	Факс 0973 76007
--------------------------------------	--------------------

Интернет адрес/и (когато е приложимо)

Адрес на възложителя:
www.kznpp.org

Адрес на профила на купувача:
http://www.kznpp.org/index.php?
lang=bg&p=actuality&pl=communally_orders

I.2) Вид на възложителя и основна дейност/и:

(попълва се от възложители по чл.7, т.1-4 от ЗОП)

- Министерство или друг държавен орган.
 Обществени услуги
 включително техни регионални или
 Отбрана
 местни подразделения
 Обществен ред и сигурност

<input type="checkbox"/> Национална агенция/служба	<input type="checkbox"/> Околна среда
<input type="checkbox"/> Регионален или местен орган	<input type="checkbox"/> Икономическа и финансова дейност
<input type="checkbox"/> Регионална или местна агенция/служба	<input type="checkbox"/> Здравеопазване
<input type="checkbox"/> Публичноправна организация	<input type="checkbox"/> Настаняване/жилищно строителство и места за отдих и култура
<input type="checkbox"/> Европейска институция/агенция или международна организация	<input type="checkbox"/> Социална закрила
<input type="checkbox"/> Друго (моля, уточнете): _____	<input type="checkbox"/> Отдих, култура и религия
	<input type="checkbox"/> Образование
	<input type="checkbox"/> Друго (моля, уточнете): _____

I.3) Основна дейност/и на възложителя, свързана/и с:

(попълва се от възложител по чл. 7, т.5 или 6 от ЗОП)

<input type="checkbox"/> Производство, пренос и разпределение на природен газ и топлинна енергия	<input type="checkbox"/> Пощенски услуги
<input checked="" type="checkbox"/> Електрическа енергия	<input type="checkbox"/> Железопътни услуги
<input type="checkbox"/> Търсене, проучване или добив на природен газ или нефт	<input type="checkbox"/> Градски железопътни, трамвайни, тролейбусни или автобусни услуги
<input type="checkbox"/> Търсене, проучване или добив на въглища или други твърди горива	<input type="checkbox"/> Пристанищни дейности
<input type="checkbox"/> Вода	<input type="checkbox"/> Летищни дейности

A) ЗА ОТКРИВАНЕ НА ПРОЦЕДУРА ЗА ВЪЗЛАГАНЕ НА ОБЩЕСТВЕНА ПОРЪЧКА**II: ОТКРИВАНЕ****ОТКРИВАМ**

- процедура за възлагане на обществена поръчка
 конкурс за проект
 процедура за създаване на система за предварителен подбор

II.1) Ред на възлагане

- по реда на ЗОП по реда на НВМОП

II.2) Вид на процедурата

Попълва се от възложител по чл.7, т.1-4 от ЗОП		
Открита процедура	<input type="checkbox"/> Открит конкурс	<input type="checkbox"/>
Ограничена процедура	<input type="checkbox"/> Договаряне с покана	<input type="checkbox"/>
Ускорена ограничена процедура	<input type="checkbox"/> Конкурс за проект по НВМОП	<input type="checkbox"/>
Състезателен диалог	<input type="checkbox"/>	
Договаряне с обявление	<input type="checkbox"/>	
Ускорена на договаряне с обявление	<input type="checkbox"/>	
Договаряне без обявление	<input type="checkbox"/>	
Конкурс за проект - открит	<input type="checkbox"/>	
Конкурс за проект - ограничен	<input type="checkbox"/>	
Попълва се от възложител по чл.7, т.5 или 6 от ЗОП		
Открита процедура	<input checked="" type="checkbox"/> Открит конкурс	<input type="checkbox"/>
Ограничена процедура	<input type="checkbox"/> Договаряне с покана	<input type="checkbox"/>
Договаряне с обявление	<input type="checkbox"/> Конкурс за проект по НВМОП	<input type="checkbox"/>
Договаряне без обявление	<input type="checkbox"/>	
Конкурс за проект - открит	<input type="checkbox"/>	
Конкурс за проект - ограничен	<input type="checkbox"/>	

III: ПРАВНО ОСНОВАНИЕ

- Попълва се от възложител по чл.7, т.1-4 от ЗОП
Чл. 16, ал. 8 от ЗОП Чл. 3, ал. 2 от НВМОП (открит конкурс)

Чл. 16, ал. 8, във вр. с чл. 76 ал. 3 от ЗОП	<input type="checkbox"/>	Чл. 53, ал. 1, т. ___ от НВМОП	<input type="checkbox"/>
Чл. 83а, ал. 1 от ЗОП	<input type="checkbox"/>	Чл. 3, ал. 3 от НВМОП	<input type="checkbox"/>
Чл. 84, т. ___ от ЗОП	<input type="checkbox"/>		
Чл. 84, т. ___, във вр. с чл. 86 ал. 3 от ЗОП	<input type="checkbox"/>		
Чл. 90, ал.1, т. ___ от ЗОП	<input type="checkbox"/>		
Чл. 94, ал. 2 от ЗОП	<input type="checkbox"/>		
Попълва се от възложител по чл.7, т.5 или 6 от ЗОП			
Чл. 103, ал. 1 от ЗОП	<input checked="" type="checkbox"/>	Чл. 3, ал. 2 от НВМОП (открит конкурс)	<input type="checkbox"/>
Чл. 103, ал. 2, т. ___ от ЗОП	<input type="checkbox"/>	Чл. 53, ал. 1, т. ___ от НВМОП	<input type="checkbox"/>
Чл. 94, ал. 2 от ЗОП	<input type="checkbox"/>	Чл. 3, ал. 3 от НВМОП	<input type="checkbox"/>
Чл. 105, ал. 1 от ЗОП	<input type="checkbox"/>		
Чл. 105, ал. 1, във връзка с чл. 103, ал.1 от ЗОП	<input type="checkbox"/>		
точка: _____			

IV: ОБЕКТ НА ПОРЪЧКАТА

<input type="checkbox"/> Строителство
<input type="checkbox"/> Доставки
<input checked="" type="checkbox"/> Услуги
<p>IV.1) Описание на предмета на поръчката / на потребностите при състезателен диалог / на конкурса за проект</p> <p>Обществена поръчка с обект: "Ремонт на резервни плъзгащи лагери за турбина K1000-60/1500-II" има за цел възстановяване на работоспособността на лагерите и поддържане на необходимия резерв при експлоатация на турбина K1000/1500-60-II. Необходим е ремонт с цялостно отстраняване на старото и презаливане на бабитовото им покритие. След презаливането трябва да се извърши механична обработка (престъргване) на ремонтен размер. След престъргване трябва да се извърши безразрушителен контрол на покритието, който да даде гаранции за липса на несплавявания с основата, шупли, пори и пукнатини. Операциите на презаливане, механична обработка и контрол трябва да се извършват по писмени инструкции, процедури, технологични карти на изпълнителя, като задължително трябва да се съгласуват от възложителя преди започване на работа. Контрола и процедурата за контрол, трябва да се извършват от акредитирана лаборатория за безразрушителен контрол.</p> <p>(Когато основният предмет на поръчката/конкурса съдържа допълнителни предмети, те трябва да бъдат описани в това поле)</p>

V: МОТИВИ

<p>V.1) Мотиви за избора на процедура</p> <p>Възложителите по чл. 7, т. 5 и 6 вземат решение за възлагане на обществени поръчки чрез открита процедура, ограничена процедура и процедура на договаряне с обявление винаги, когато не са налице условията за провеждане на процедура на договаряне без обявление.</p> <p>(Кратко описание на фактическите обстоятелства, които обуславят избора на съответната процедура)</p>
<p>V.2) Лица, до които се изпраща поканата за участие в процедура на договаряне без обявление по реда на ЗОП или договаряне с покана по реда на НВМОП (когато е приложимо)</p> <p>_____</p> <p>_____</p>

V.3) Настоящата процедура е свързана с процедура за възлагане на обществена поръчка или конкурс за проект, която е (когато е приложимо):

открита с решение № _____ от дата _____ дд/мм/гггг
 публикувана в Регистъра на обществените поръчки под уникален №
 _____ - _____ (nnnnn-yyyy-xxxx)

Допълнителната/повторната услуга или строителство е (когато е приложимо):

без ДДС с ДДС Стойност на
 ДДС (в %) _____
 на обща стойност _____ Валута:

VI: ОДОБРЯВАМ

- обявлението и документацията за участие
 обявлението и описателния документ
 поканата за обществена поръчка
 поканата за обществена поръчка и документацията
 обявлението и конкурсната програма
 обявлението

VII: ОБЖАЛВАНЕ**VII.1) Орган, който отговаря за процедурите по обжалване**

Официално наименование

Комисия за защита на конкуренцията

Адрес

бул. Витоша 18

Град

София

Пощенски код

1000

Държава

Република
България

Телефон

02 9884070

Електронна поща

srcadmin@src.bg

Факс

02 9807315

Интернет адрес (URL):

www.src.bg

VII.2) Срок за подаване на жалби: съгласно чл.120 от ЗОП**VIII: ДРУГА ИНФОРМАЦИЯ (когато е приложимо)**

Към VII.2 Жалба може да се подава в 10-дневен срок пред КЗК от публикуване на настоящето решение и обявлението.

IX: ДАТА на изпращане на настоящото решение

Дата: 31/01/2011 дд/мм/гггг

Възложител:**Трите имена:**

/подпис и печат/

КОСТАДИН ВЪРБАНОВ ДИМИТРОВ

Длъжност:

Изпълнителен Директор

МИНИСТЕРСТВО НА ИКОНОМИКАТА,
ЕНЕРГЕТИКАТА И ТУРИЗМА
АГЕНЦИЯ ПО ОБЩЕСТВЕНИ ПОРЪЧКИ
1000 София, ул. Лега 4
факс: 940 7078
e-mail: rop@aop.bg , e-rop@aop.bg
интернет адрес: <http://www.aop.bg>

ДЪРЖАВЕН ВЕСТНИК
1169 София, пл. Ал. Батенберг 1
факс: 939 3650
e-mail: dv@parliament.bg
darvest@parliament.bg
интернет адрес: <http://dv.parliament.bg>

ОБЯВЛЕНИЕ ЗА ОБЩЕСТВЕНА ПОРЪЧКА ОТ ВЪЗЛОЖИТЕЛ ПО ЧЛ.7, Т.5 ИЛИ 6 ОТ ЗОП

ДЕЛОВОДНА ИНФОРМАЦИЯ

<p>Деловодна информация Партида на възложителя: 00353 Поделение: _____ Изходящ номер: <u>507/1/34</u> от дата <u>21.11.2011.</u> Коментар на възложителя: <u>№ 424741</u></p>

РАЗДЕЛ I: ВЪЗЛОЖИТЕЛ

I.1) Наименование, адреси и лица за контакт:		
Официално наименование "АЕЦ Козлодуй" ЕАД		
Адрес 3321, гр. Козлодуй		
Град Козлодуй	Пощенски код 3321	Държава България
За контакти Отдел "Обществени поръчки", У- ние "Търговско"	Телефон 0973 72477	
Лице за контакти Йордан Георгиев - специалист "Обществени поръчки"		
Електронна поща YSGeorgiev@npp.bg	Факс 0973 72441	
Интернет адрес/и (когато е приложимо) Адрес на възложителя (URL): www.kznpp.org Адрес на профила на купувача (URL): http://www.kznpp.org/index.php?lang=bg&p=actuality&pl=communally_orders		
Допълнителна информация може да бъде получена на: <input checked="" type="checkbox"/> Съгласно I.1) <input type="checkbox"/> Друго: моля, попълнете Приложение А.I		
Документация (спецификации и допълнителни документи) (включително документи за динамична система за доставки) може да бъде получена на: <input checked="" type="checkbox"/> Съгласно I.1) <input type="checkbox"/> Друго: моля, попълнете Приложение А.II		
Оферти или заявления за участие трябва да бъдат изпратени на: <input checked="" type="checkbox"/> Съгласно I.1) <input type="checkbox"/> Друго: моля, попълнете Приложение А.III		
I.2) Основна/и дейност/и на възложителя, свързана/и с: <input type="checkbox"/> Производство, пренос и разпределение на <input type="checkbox"/> Пощенски услуги		

<input type="checkbox"/> природен газ и топлинна енергия	<input type="checkbox"/> Железопътни услуги
<input checked="" type="checkbox"/> Електрическа енергия	<input type="checkbox"/> Градски железопътни, трамвайни, тролейбусни или автобусни услуги
<input type="checkbox"/> Търсене, проучване или добив на природен газ или нефт	<input type="checkbox"/> Пристанищни дейности
<input type="checkbox"/> Търсене, проучване или добив на въглища или други твърди горива	<input type="checkbox"/> Летищни дейности
<input type="checkbox"/> Вода	

РАЗДЕЛ II: ОБЕКТ НА ОБЩЕСТВЕНАТА ПОРЪЧКА

II.1) Описание

II.1.1) Наименование на поръчката, дадено от възложителя: Ремонт на резервни плъзгащи лагери за турбина K1000-60/1500-II		
II.1.2) Обект на поръчката и място на изпълнение на строителството, доставката или услугата (Изберете само една категория — строителство, доставки или услуги, която съответства на конкретния предмет на вашата поръчка или покупка/и)		
<input type="checkbox"/> (а) Строителство	<input type="checkbox"/> (б) Доставки	<input checked="" type="checkbox"/> (в) Услуги
<input type="checkbox"/> Изграждане <input type="checkbox"/> Проектиране и изпълнение <input type="checkbox"/> Изпълнение с каквито и да е средства на строителство, съответстващо на изискванията, определени от възложителите	<input type="checkbox"/> Покупка <input type="checkbox"/> Лизинг <input type="checkbox"/> Наем <input type="checkbox"/> Покупка на изплащане <input type="checkbox"/> Комбинация от изброените	Категория услуга No 1 (Относно категориите услуги 1-27, моля вижте Приложения 2 и 3 от ЗОП)
Място на изпълнение на строителството код NUTS:	Място на изпълнение на доставката код NUTS:	Място на изпълнение на услугата "АЕЦ Козлодуй" ЕАД код NUTS: BG313
II.1.3) Настоящото обявление е за		
<input checked="" type="checkbox"/> Възлагане на обществена поръчка		
<input type="checkbox"/> Създаване на динамична система за доставки (ДСД)		
<input type="checkbox"/> Сключване на рамково споразумение		
II.1.4) Информация относно рамково споразумение (когато е приложимо)		
<input type="checkbox"/> Рамково споразумение с няколко изпълнители		
<input type="checkbox"/> Рамково споразумение с един изпълнител		
Брой: _____ или (когато е приложимо) максимален брой _____ на участниците в предвиденото рамково споразумение		
Срок на рамковото споразумение: Срок в години: _____ или в месеци: _____		
Прогнозна стойност на поръчките за целия срок на рамковото споразумение (когато е приложимо): Прогнозна стойност без ДДС (в цифри): _____ Валута: или от: _____ до _____ Валута:		
Честота на поръчките, които ще бъдат възложени (ако е известно): _____		
II.1.5) Кратко описание на поръчката:		

Обществена поръчка с обект: "Ремонт на резервни плъзгащи лагери за турбина K1000-60/1500-II" има за цел възстановяване на работоспособността на лагерите и поддържане на необходимия резерв при експлоатация на турбина K1000/1500-60-II. Необходим е ремонт с цялостно отстраняване на старото и презаливане на бабитовото им покритие. След презаливането трябва да се извърши механична обработка (престъргване) на ремонтен размер. След престъргване трябва да се извърши безразрушителен контрол на покритието, който да даде гаранции за липса на несплавявания с основата, шупли, пори и пукнатини. Операциите на презаливане, механична обработка и контрол трябва да се извършват по писмени инструкции, процедури, технологични карти на изпълнителя, като задължително трябва да се съгласуват от възложителя преди започване на работа. Контрола и процедурата за контрол, трябва да се извършват от акредитирана лаборатория за безразрушителен контрол.

II.1.6) Код съгласно Общия терминологичен речник (CPV)

	Осн. код	Доп. код (когато е приложимо)
Осн. предмет	50800000	

II.1.7) Поръчката е предмет на Споразумението за държавни поръчки (GPA) на Световната търговска организация Да Не

II.1.8) Обособени позиции (за информация относно обособените позиции използвайте Приложение Б толкова пъти, колкото е броят на обособените позиции) Да Не

Ако да, оферти трябва да бъдат подадени (отбележете само едно):

само за една обособена позиция за една или повече обособени позиции за всички обособени позиции

II.1.9) Ще бъдат приемани варианти Да Не

II.2) Количество или обем на поръчката

II.2.1) Общо количество или обем (включително всички обособени позиции и опции, когато е приложимо)

Необходимо е презаливане на следния брой лагери:

Лагер плъзгащ от две половини в комплект с обойма; Черт.№ Б-520-10 СВЭ; за турбина К 1000-60/1500-2 - 7 бр.

Лагер плъзгащ от две половини в комплект с обойма; Черт.№ Б-520-11 СВЭ за турбина К 1000 - 60/1500 - 3 бр.

Лагер плъзгащ от две половини; Черт.№ 5БС 269.225 СВ за възбудител на турбина К 1000 - 60/1500 - 1 бр.

Лагерите трябва да се отремонтират на ремонтен размер, с прибавка за шабъроване по калибър мах. 0,5мм

Извършване на припасване на лагерите по разьом след презаливане. Припасване на лагерите към обоймите по сфера след презаливане и припасване по разьом.

Прогнозна стойност, без ДДС (когато е приложимо)

(в цифри): _____ Валута:

или от: _____ до _____ Валута:

II.2.2) Опции (когато е приложимо) Да Не

Ако да, описание на тези опции:

Опции се предвижда да се използват: след: _____ месеца или: _____ дни от сключване на договора (ако е известно)
Брой на възможните повторения (ако има такива): _____ или: между _____ и _____
В случай на повторение прогнозен график (ако е известно): след: _____ месеца или : _____ дни от сключване на договора

II.3) Срок на договора или краен срок за изпълнение на поръчката

Срок на изпълнение в месеци: _____ или дни _____ (от сключване на договора) или начална дата 01/04/2011 дд/мм/гггг крайна дата на изпълнението 30/06/2011 дд/мм/гггг

РАЗДЕЛ III: ЮРИДИЧЕСКА, ИКОНОМИЧЕСКА, ФИНАНСОВА И ТЕХНИЧЕСКА ИНФОРМАЦИЯ

III.1) Условия, свързани с изпълнението на поръчката

III.1.1) Изискуеми депозити и гаранции: Гаранция за участие – 3000лв. Гаранция за изпълнение на договора – в размер на 3 % от стойността му.
--

III.1.2) Условия и начин на финансиране и плащане и/или препратка към съответните разпоредби, които ги уреждат: Заплащането се извърша до 15 работни след приемане от страна на Възложителя на всяка предоставена за ремонтване партида лагери и изпълнен план по качеството с отчетено изпълнение на предвидения контрол срещу приемно предавателен протокол, протоколи от извършени измервания на размерите на ремонтните лагери, Протоколи от проведения безразрушителен контрол по процедура, сертификат и протоколи за използваните материали за заливане на лагерите, отчетни документи от извършения контрол, съгласно плана по качество, други отчетни документи, доказващи качеството на извършената услуга, фактура и съответните документи съгласно техническото задание и договора
--

III.1.3) Изискване за създаване на юридическо лице, когато участникът, определен за изпълнител, е обединение на физически и/или юридически лица (когато е приложимо): не
--

III.1.4) Други особени условия (когато е приложимо)	Да <input checked="" type="checkbox"/> Не <input type="checkbox"/>
Ако да, опишете ги:	
1. Възложителят предоставя на изпълнителя определените за ремонт лагери, след като е съгласувал технологиите за работа по услугата, плана-график за работа и план за контрол на качеството.	
2. Физическото възстановяване на лагерите започва само след: – предоставяне на сертификата за качество и протокол от входящ контрол от изпълнителя за материала за бабитовата заливка. (Бабит Б-83 ГОСТ 1320-74) – протокол за приемане на технологиите за наплавяне и престъргване и инструкцията за контрол на наплавения бабит.	
3. Измерванията и изпитанията при изпълнение на услугата да бъдат извършвани с калибрирани/ метрологично проверени средства. Изпълнителят да представи свидетелства за ползваните средства за измерване с документите при доставката на ремонтните лагери.	
4. Материалите за ремонт на лагерите за презаливане на	

бабитовото покритие да бъдат с доказан произход и съответстващо качество (Бабит В-83 по ГОСТ 1320-74).

5. Предвиденият безразрушителен контрол да бъде извършен от акредитирана лаборатория или орган за контрол.

6. Минимален гаранционен срок при съхранение 60 месеца.

III.2) Условия за участие

III.2.1) Изисквания към кандидатите или участниците, включително за вписването им в професионални или търговски регистри:

Изискуеми документи и информация:

Списък на документите; Документ за регистрация или единен идентификационен код, съгласно чл. 23 от Закона за търговския регистър, когато участникът е юридическо лице или едноличен търговец, копие от документа за самоличност, когато участникът е физическо лице; Когато не е представен ЕИК съгласно чл. 23 от Закона за търговския регистър, участниците – юридически лица или еднолични търговци, прилагат към своите заявления за участие и удостоверения за актуално състояние; Чуждестранните юридически лица прилагат еквивалентен документ на съдебен или административен орган от държавата, в която са установени.; Декларации за отсъствие на обстоятелствата по чл.47, ал.1, 2 и 5 от ЗОП; Декларация за използване или неизползване на подизпълнители при изпълнението на поръчката; Документ за гаранция за участие.

Възложителят отстранява от участие Участници, за които са налице обстоятелствата по чл.47, ал.1, ал.2 и ал.5 от ЗОП.

III.2.2) Икономически и финансови възможности

Изискуеми документи и информация (когато е приложимо):

Минимални изисквания: да са реализирали оборот от подобни дейности през последните три години. Когато участникът предвижда участие на подизпълнители изискванията към тях се прилагат съобразно чл.56, ал.2 от Закона за обществените поръчки;

Изискуеми документи: информация за общия оборот и за оборота на услугите, които са обект на поръчката, за последните три години, в зависимост от датата, на която кандидатът или участникът е учреден или е започнал дейността си

III.2.3) Технически възможности

Изискуеми документи и информация (когато е приложимо):

Минимални изисквания:

1. Участниците да притежават опит в изпълнението на поръчки за цялостно презаливане и/или ремонтване на лагери с големи размери (над ф450мм), което да бъде доказано с референции от последните 3 години.

2. Участниците да разполагат с акредитирана лаборатория по БДС EN ISO / IEC 17020:2005 или орган за контрол на метали и заваръчни съединение по БДС EN ISO / IEC 17020:2005, който ще извършва контрола по технологиите за наплавяне и ремонт.

3.Участниците да притежават сертифицирана система за управление на качеството ISO 9001:2000, включително да разполагат с инструкция по Осигуряване на качеството за контрол и да докажат възможност за прилагането ѝ.

4. Участниците да притежават сертификати по заваряване, съгласно:

-DIN EN ISO 3834-2 – Стандартни изисквания за качеството при заваряване

-DIN 18200-7:2002-09, клас Е - Сертификат за квалификация при заваряване на стоманени конструкции, или еквивалентни, като се представят доказателства за еквивалентност

5. Участниците да разполагат със достатъчни правоспособни (съгласно Наредба № 7) и сертифицирани по БДС EN 281-1 заварчици.

6. Участниците да разполагат със сертифицирани международни и европейски инженери по заваряване.

7. Участниците да разполагат със сертифицирани, съгласно EN 719 инспектори по надзор при заваряване и със сертифицирани по БДС EN 473 специалисти по контрол на метала и заваръчни съединения за изпитания и контрол по различни методи.

8. Участниците да разполагат с технически възможности за обработка на лагерите и средства за изпълнение на технологиите за възстановяване и контрол.

9. Участниците да разполагат с калибрирани средства за контрол, изисквани в технологиите за контрол, включително калибрационни блокове за контрол и настройка на осезателите и възможност за прецизна настройка и откриване на дефекти с големина до 1мм. Когато участникът предвижда участие на подизпълнители изискванията към тях се прилагат съобразно чл.56, ал.2 от Закона за обществените поръчки.

Изискуеми документи:

1. Списък на основните договори за услуги за цялостно презаливане и/или ремонтване на лагери с големи размери (над ф450мм), включително стойностите, датите и получателите, което да бъде доказано с референции от последните 3 години за цитираните в списъка договори.

2. Сертификати за акредитация на лаборатория или орган за контрол на метали и заваръчни съединение БДС EN ISO / IEC 17020:2005, който ще извършва контрола по технологиите за наплавяне и ремонт.

3. Удостоверение за сертифицирана система за управление на качеството ISO 9001:2000, вкл инструкция по Осигуряване на качеството за контрол и доказателства за възможностите за прилагането ѝ.

4. Сертификати по заваряване, съгласно:

-DIN EN ISO 3834-2 - Стандартни изисквания за качеството при заваряване

-DIN 18200-7:2002-09, клас Е - Сертификат за квалификация при заваряване

на стоманени конструкции, или еквивалентни, като се представят доказателства за еквивалентност.

5. Списък на правоспособните (съгласно Наредба № 7) и сертифицирани по БДС EN 281-1 заварчици с указване номера на удостоверението.

6. Списък на сертифицираните международни и европейски инженери по заваряване с означение на стандарта по който са сертифицирани.

7. Списък на сертифицираните, съгласно EN 719 инспектори по надзор при заваряване.

8. Списък на сертифицираните по БДС EN 473 специалисти по контрол на метала и заваръчни съединения за изпитания и контрол по различни методи с указване номера на удостоверението.

9. Списък на оборудването за обработка на лагерите и средствата

за изпълнение на технологиите за възстановяване и контрол, включително калибрационните блокове.

10. Удостоверения че средствата за контрол, изисквани в технологиите за контрол, са калибрирани.

III.2.4) Запазени поръчки (когато е приложимо)

Да Не

Поръчката е ограничена до кандидати - специализирани предприятия или кооперации на лица с увреждания

Изпълнението на поръчката е ограничено до програми за защита на заетостта на лица с увреждания

III.3) Специфични условия при обществени поръчки за услуги

III.3.1) За изпълнението на услугата се изисква определена професия

Да Не

Ако да, посочете съответните нормативни разпоредби:

III.3.2) Юридическите лица трябва да посочат имената и професионалната квалификация на персонала си, отговорен за изпълнението на услугата

Да Не

РАЗДЕЛ IV: ПРОЦЕДУРА

IV.1) Вид процедура

IV.1.1) Вид процедура

Открита

Ограничена

Договаряне Има вече избрани кандидати:

Да Не

Ако да, посочете имената и адресите на вече избраните кандидати в раздел VI.3) Допълнителна информация

IV.2) Критерий за оценка на офертите

IV.2.1) Критерий за оценка на офертите

(моля, отбележете приложимото)

най-ниска цена

или

икономически най-изгодна оферта при

посочените по-долу показатели (показателите се посочват с тяхната относителна тежест или в низходящ ред на значимост, когато оценяването на относителната тежест не е възможно поради очевидни причини)

показатели, посочени в документацията, спецификациите, в поканата за представяне на оферти или за участие в договаряне

Показатели	Тежест
1 Технически показател	40
2 Гаранционни условия	10
3 Срок за изпълнение на услугата	5
4 Цена	45

IV.2.2) Ще се използва електронен търг

Да Не

Ако да, допълнителна информация за електронния търг (когато е приложимо)

IV.3) Административна информация

IV.3.1) Идентификационен номер на поръчката, даден от възложителя (когато е

приложимо)

БД АЕЦ Търговия 18516

IV.3.2) Предишни публикации относно същата поръчкаДа Не

Ако да, посочете къде:

 Предварително обявление за ОП Обявление на профила на купувача

Номер на обявлението в ДВ: _____ от _____

 Други предишни публикации (когато е приложимо)**IV.3.3) Условия за получаване на документация за участие (спецификации и допълнителни документи) (с изключение на динамична система за доставки)**

Срок за получаване на документация за участие

Дата: 04/03/2011 дд/мм/гггг

Час: 16:00

Платими документиДа Не

Ако да, цена (в цифри): 12 Валута: BGN

Условия и начин за плащане:

По банков път или в брой в касата на "АЕЦ Козлодуй" ЕАД.
Документацията може да бъде изпратена на кандидата чрез куриер или по e-mail след изпращане на копие от платежно нареждане на посочения в обявлението факс, данни за издаване на фактура и точен адрес за получаване на документацията. Банковите реквизити са следните: IBAN BG31KORP92201000224001, BIC KORPBGSF. Осигурен е електронен достъп до документацията за участие в процедурата в профила на купувача на адреса, посочен в т.І.1) от обявлението.

IV.3.4) Срок за получаване на оферти или заявления за участие

Дата: 14/03/2011 дд/мм/гггг

Час: 16:00

IV.3.5) Език/ци, на който/които могат да бъдат изготвени офертите или заявленията за участие
 ES DA ET EN IT LT MT PL SK FI
 CS DE EL FR LV HU NL PT SL SV

Друг: Български

IV.3.6) Срок на валидност на офертите (открита процедура)

До дата: _____ дд/мм/гггг

или в месеци: _____ или дни: 90 (от крайния срок за получаване на оферти)

IV.3.7) Условия при отваряне на офертите

Дата: 15/03/2011 дд/мм/гггг

Час: 10:00

Място (когато е приложимо): Управление "Търговско", "АЕЦ Козлодуй" ЕАД, 3321

Лица, които могат да присъстват при отварянето на офертите (когато **е приложимо**) Да Не

Закони представители, съгласно регистрацията на участника или техни упълномощени представители, както и представители на средствата за масова информация и на юридически лица с нестопанска цел имат право да присъстват при отваряне на офертите.

РАЗДЕЛ VI: ДРУГА ИНФОРМАЦИЯ**VI.1) Това представлява периодично възлагане на поръчка (когато е приложимо)**Да Не

Ако да, прогнозен график за публикуването на следващи обявления:

VI.2) Поръчката е свързана с проект и/или програма, финансирани от фондове на ЕСДа Не

Ако да, посочете проекта/програмата:

VI.3) Допълнителна информация (когато е приложимо)

VI.4) Процедури по обжалване**VI.4.1) Орган, който отговаря за процедурите по обжалване**

Официално наименование Комисия за защита на конкуренцията		
Адрес бул. Витоша 18		
Град София	Пощенски код 1000	Държава Република България
		Телефон 02 9884070
Електронна поща срсadmin@sрс.bg		Факс 02 9807315
Интернет адрес (URL): www.sрс.bg		

Орган, който отговаря за процедурата по медиация (когато е приложимо)

Официално наименование		
Адрес		
Град	Пощенски код	Държава
		Телефон
Електронна поща		Факс
Интернет адрес (URL):		

VI.4.2) Подаване на жалби (моля, попълнете раздел VI.4.2 или при необходимост раздел VI.4.3)

Уточнете информацията относно крайния срок (крайните срокове) за подаване на жалби: Съгласно чл.120, ал.3 от ЗОП.

VI.4.3) Служба, от която може да бъде получена информация относно подаването на жалби

Официално наименование АЕЦ Козлодуй ЕАД, Управление "Търговско", отдел "Обществени поръчки"		
Адрес гр. Козлодуй 3321		
Град	Пощенски код	Държава

Козлодуй	3321	Република България
	Телефон 0973 73230	
Електронна поща kkkamenova@npp.bg	Факс 0973 76007	
Интернет адрес (URL): www.kznpp.org		
VI.5) Дата на изпращане на настоящото обявление Дата: 31/01/2011 дд/мм/гггг		

ПРИЛОЖЕНИЕ А**ДОПЪЛНИТЕЛНИ АДРЕСИ И ЛИЦА ЗА КОНТАКТ**

I) Адреси и лица за контакт, от които може да се получи допълнителна информация		
Официално наименование		
Адрес		
Град	Пощенски код	Държава
За контакти	Телефон	
Лице за контакти		
Електронна поща	Факс	
Интернет адрес (URL):		
II) Адреси и лица за контакт, от които може да се получат документация за участие (спецификации и допълнителни документи) (включително документи за динамична система за доставки)		
Официално наименование		
Адрес		
Град	Пощенски код	Държава
За контакти	Телефон	
Лице за контакти		
Електронна поща	Факс	
Интернет адрес (URL):		
III) Адреси и лица за контакт, на които трябва да бъдат изпратени офертите или заявленията за участие		
Официално наименование		
Адрес		
Град	Пощенски код	Държава

За контакти	Телефон	
Лице за контакти		
Електронна поща	Факс	
Интернет адрес (URL):		

“АЕЦ КОЗЛОДУЙ” ЕАД

Блок: 5,6

УТВЪРЖДАВАМ

Система: Резервни лагери

ДИРЕКТОР “ПРОИЗВОДСТВО”

Подразделение: Цех “О II контур”

..... 27..... 07..... 2010 г. / Я. Янков /

СЪГЛАСУВАЛИ:

ДИРЕКТОР “Б и К”..... 
..... 23. 07. 2010..... (М. Янков)

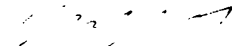
Р-Л УПРАВЛЕНИЕ
“ЕКСПЛОАТАЦИЯ”..... 
..... 23. 07. 2010..... (Ц. Бачийски)

ТЕХНИЧЕСКО ЗАДАНИЕ

№ 2010.30.Т0.00.ТЗ.824

за Ремонт на резервни плъзгачи лагери за турбина К1000-60/1500-II

Настоящото техническо задание съдържа пълно описание на обекта на поръчката и техническа спецификация съгласно Закона за обществените поръчки

1. Предмет на дейността

За възстановяване на работоспособността на лагерите и поддържане на необходимия резерв при експлоатация на турбина К1000/1500-60-II, е необходим ремонт с цялостно отстраняване на старото и презаливане на бабитовото им покритие. След презаливането трябва да се извърши механична обработка (престаъргване) на ремонтен размер. След престаъргване трябва да се извърши безразрушителен контрол на покритието, който да даде гаранции за липса на несплавявания с основата, шупли, пори и пукнатини. Операциите на презаливане, механична обработка и контрол трябва да се извършват по писмени инструкции, процедури, технологични карти на изпълнителя, като задължително трябва да се съгласуват от възложителя преди започване на работа. Контрола и процедурата за контрол, трябва да се извършват от акредитирана лаборатория за безразрушителен контрол

2. Обем на извършваната услуга

Необходимо е презаливане на следния брой лагери:

Лагер плъзгащ от две половини в комплект с обойма; Черт.№ Б-520-10 СБЭ; за турбина К 1000-60/1500-2 – 7 бр.

Лагер плъзгащ от две половини в комплект с обойма; Черт.№ Б-520-11 СБЭ за турбина К 1000 - 60/1500-2 – 3 бр.

Лагер плъзгащ от две половини; Черт.№ 5БС 269.225 СБ за възбудител на турбина К 1000 - 60/1500 - 2– 1 бр.

Лагерите трябва да се отремонтират на ремонтен размер, с прибавка за шабърване по калибър мах. 0,5мм

Извършване на припасване на лагерите по разьом след презаливане.

Припасване на лагерите към обоймите по сфера след презаливане и припасване по разьом.

3. Организация на работата

3.1. План за изпълнение на дейностите по услугата

Работата трябва да бъде извършена в периода от 01.04.2011 до 30.06.2011г., като предварително бъдат съгласувани всички технологии за механична обработка, инструкция за контрол, технология на презаливане.

Изпълнителят е длъжен да представи след подписване на договора план-график за изпълнение на услугата, който да включва отделните дейности, сроковете за изпълнението им и да определя точките за контрол. Планът подлежи на съгласуване с възложителя.

3.2. Условия за изпълнение на услугата

Възложителят предоставя на изпълнителя определените за ремонт лагери, след като е съгласувал технологиите за работа по услугата, плана-график за работа и план за контрол на качеството.

Физическото възстановяване на лагерите започва само след:

- предоставяне на сертификата за качество и протокол от входящ контрол от изпълнителя за материала за бабитовата заливка. (Бабит Б-83 ГОСТ 1320-74)

- протокол за приемане на технологиите за наплавяне и престо̀ргване и инструкцията за контрол на наплавения бабит

3.3. Критерии за приемане изпълнението на услугата

Критериите за контрол и приемане на изпълнените дейности са:

- представени и съгласувани процедури и технологии за изпълнение на услугата;

- удовлетворителни резултати от проверката на размерите на ремонтираните лагери;
- извършен безразрушителен контрол на бабитовата заливка;
- проведен предвидения контрол в плана по качество;
- успешно проведен входящ контрол на доставените лагери след ремонт.

4. Документация

4.1. Документи представени от изпълнителя

Изпълнителя трябва да представи за изпълнение на услугата:

- Технология за полагане на бабитова заливка на плъзгащи лагери;
- Технология за механична обработка на ремонтен размер;
- Сертификати за качество, съответствие на материалите за заливка (Бабит Б-83 по ГОСТ 1320-74);
- Процедура за безразрушителен контрол на извършената наплавка;
- Сертификати за акредитация на лабораторията или органа, извършващ контрола;
- План-график за работата;
- План за контрол на качеството.

4.2. Документи, представени от АЕЦ

Възложителят предоставя необходимата техническа и конструктивна документация за изпълнение на услугата на изпълнителя по определения в АЕЦ Козлодуй ред.

Чертежи на определените лагери, приложени към настоящето задание.

4.3. Отчетни документи при изпълнение на услугата:

- Протоколи от извършени измервания на размерите на ремонтираните лагери;
- Протоколи от проведения безразрушителен контрол по процедура;
- Сертификат и протоколи за изпозваните материали за заливане на лагерите;
- Изпълнен план по качество с отчетено изпълнение на предвидения контрол;
- Отчетни документи от извършения контрол, съгласно плана по качество;
- Други отчетни документи, доказващи качеството на извършената услуга.

4.4. Ред за влизане в сила на документите

Представените процедури, технологии и планове за изпълнение на услугата подлежат на съгласуване от възложителя за въвеждането им в действие.

Представената отчетна документация подлежи на проверка и регистрация от определените лица в отдел ИПККР на ЕП-2.

5. Осигуряване на качеството

5.1. Общи изисквания

Изпълнителят да представи План за контрол на качеството (ПКК) на дейностите за изпълнение на услугата. Планът трябва да определя дейностите и операциите при изпълнение на услугата, точките за извършване на контрол и вида на контрола. В ПКК да са посочени документите, регламентиращи дейностите и изготвяните отчетни документи.

ПКК да бъде изготвен с примерно съдържание, предоставено от възложителя и в срок до един месец след подписване на договора да бъде представен за съгласуване от възложителя.

Измерванията и изпитанията при изпълнение на услугата да бъдат извършвани с калибрирани/ метрологично проверени средства. Изпълнителят да представи свидетелства за ползваните средства за измерване с документите при доставката на ремонтираните лагери.

Материалите за ремонт на лагерите за презаливане на бабитовото покритие да бъдат с доказан произход и съответстващо качество (Бабит Б-83 по ГОСТ 1320-74), за което изпълнителят да представи сертификати на етапа на оферта.

Предвиденият безразрушителен контрол да бъде извършен от акредитирана лаборатория или органа за контрол. Изпълнителят да представи сертификат на определената лаборатория при подаване на оферта.

Приетите корекции при съгласуване на представените инструкции, процедури, технологични карти и планове се въвеждат чрез издаване на нова редакция на документите.

5.2. Документация, удостоверяваща качеството на извършената работа

- Сертификати за съответствие и качество на материалите за заливка;
- Свидетелства за калибриране и проверка на средствата за измерване и изпитване;
- Сертификати за акредитация на лабораторията или органа, извършващ контрола;
- Протоколи от извършени измервания, изпитания и безразрушителен контрол;
- Протоколи от входящ контрол на използваните материали;
- План за качество с отчетен контрол с приложени документи от контрола;
- Други документи, потвърждаващи качеството на изделията.

5.3. Изисквания за опит на изпълнителя

Изпълнителя да притежава опит в дейности за ремонт на лагери на турбоагрегати и да е извършвал наплавяне с бабит на големи плъзгащи лагери. Изпълнителят да представи референции за изпълнението на подобни дейности при подаване на оферта.

6. Контрол от страна на АЕЦ

АЕЦ "Козлодуй" при необходимост има право да провежда инспекции и одити на изпълнителя при спазване изискванията на ДОД.ОК.ИН.049 "ИК. Провеждане на одити на външни организации". Кандидатите писмено да потвърдят съгласието си с това условие.

7. Прилагане на изискванията към под-изпълнители на основния изпълнител

При използване на под-изпълнители, основният изпълнител по договора носи отговорност за изпълнението на изискванията на Техническо задание от под-изпълнителите, както и за качеството на тяхната работа.

Приложения:

1. Черт.№ Б-520-10 СБЭ;
2. Черт.№ Б-520-11 СБЭ.

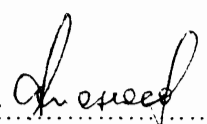
ГЛ. ИНЖЕНЕР ЕП-2: 
/ Ат. Атанасов /

Програма за финансиране

Наименование на програмата за финансиране (ИП, ПП, РП и др.)	№ на мярка от програма / код на мероприятие МИС Ваан
Ремонтна програма 2011г.	200002UO

Изготвил:

Гл. Механик "О II контур"
01.04.10 / Ивайло Калев /

Съгласували:

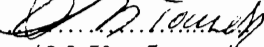
Р-л направление "Е": 
/ М. Камбуров /

Р-л направление "ИО":
/ Ем. Едрев /

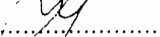
Р-л направление "Р": 
/ Цв. Попов /

Р-л сектор "ОК": 
07.04.2010. / К. Монева /

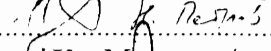
Р-л сектор "КПД": 
08.04.2010. / Кр. Маринов /

Р-л У-ние "Търговско": 
08.04.2010. / Б. Димитров /

№	Исполн.	Провер.	Дата
1	Л. С. С.	Л. С. С.	1952
2	Л. С. С.	Л. С. С.	1952
3	Л. С. С.	Л. С. С.	1952
4	Л. С. С.	Л. С. С.	1952
5	Л. С. С.	Л. С. С.	1952
6	Л. С. С.	Л. С. С.	1952
7	Л. С. С.	Л. С. С.	1952
8	Л. С. С.	Л. С. С.	1952
9	Л. С. С.	Л. С. С.	1952
10	Л. С. С.	Л. С. С.	1952

Б-520-10163
Повышитель

1. По мере доработки
2. По мере доработки
3. По мере доработки
4. По мере доработки
5. По мере доработки
6. По мере доработки
7. По мере доработки
8. По мере доработки
9. По мере доработки
10. По мере доработки

Б-520-10163

А-А

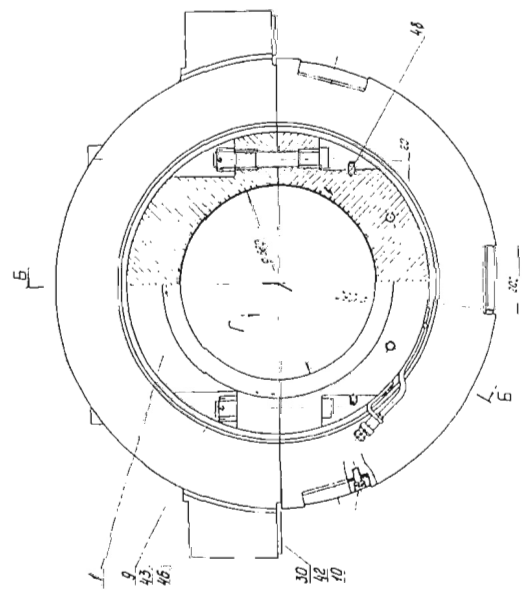

Б-Б

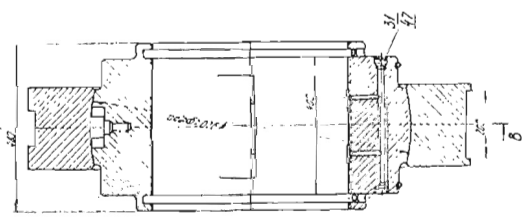

В-В

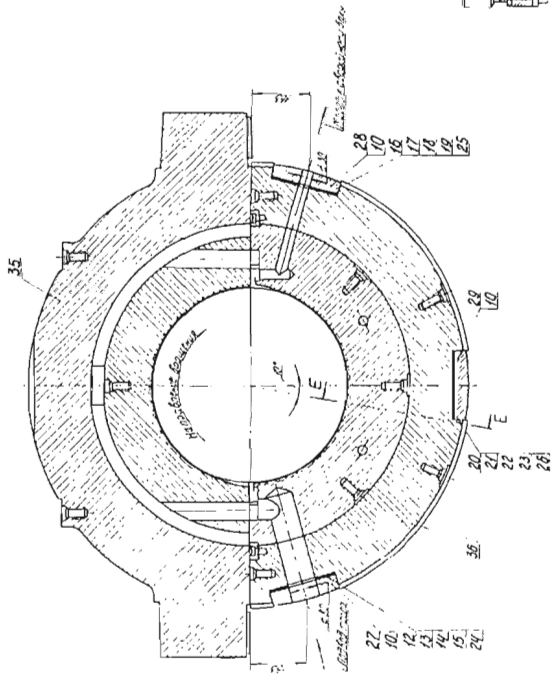

Г-Г

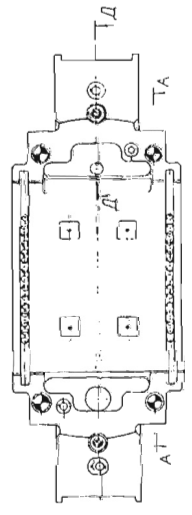

Д-Д

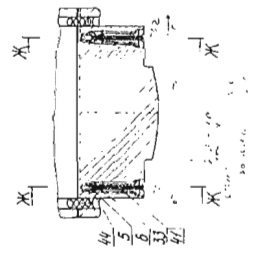

Е-Е

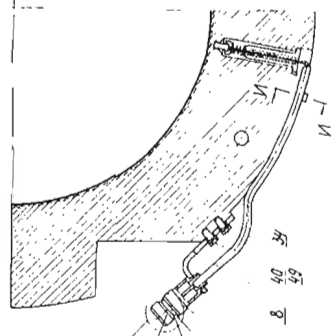

Ж-Ж

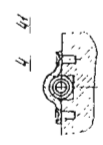
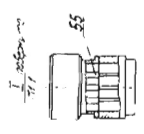
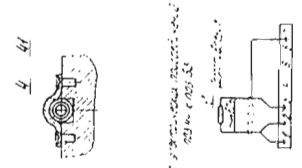

Сила пружины должна быть
такой, чтобы...

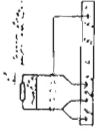

ДОГОВОР

№.....

Днес, год., в гр. Козлодуй между:

“АЕЦ Козлодуй” ЕАД”, гр. Козлодуй, вписано в търговския регистър към Агенция по вписванията с ЕИК 106513772, представлявано от Костадин Върбанов Димитров – Изпълнителен Директор, наричано по-нататък в Договора **ВЪЗЛОЖИТЕЛ**, от една страна,

и

“.....”, гр., вписано в търговския регистър към Агенция по вписванията с ЕИК представлявано от – наричано по-нататък в Договора **ИЗПЪЛНИТЕЛ**,

с подизпълнител¹ “.....”, гр., вписано в търговския регистър към Агенция по вписванията с ЕИК представлявано от – наричано по-нататък в Договора **ПОДИЗПЪЛНИТЕЛ**,

Обединение² “.....”, гр., с участници както следва: “.....”, гр., вписано в търговския регистър към Агенция по вписванията с ЕИК представлявано от –

“.....”, гр., вписано в търговския регистър към Агенция по вписванията с ЕИК представлявано от –

с водещ участник в обединението “.....”, гр. Обединението е вписано в търговския регистър към Агенция по вписванията с ЕИК представлявано от – наричано по-нататък в Договора **ИЗПЪЛНИТЕЛ** от друга страна

и

и на основание чл. 41 и следващите /част втора, глава трета, раздел шести/ от Закона за обществените поръчки и във връзка с Решение №/..... г. на за класиране на офертата и определяне на изпълнител на обществената поръчка с обект: “**Ремонт на резервни плъзгачи лагери за турбина К1000-60/1500-II**” се сключи настоящият Договор за следното:

1. ПРЕДМЕТ НА ДОГОВОРА

1.1 **ВЪЗЛОЖИТЕЛЯТ** възлага и заплаща, а **ИЗПЪЛНИТЕЛЯТ** приема да изпълни ремонт на резервни плъзгачи лагери за турбина К1000-60/1500-II съгласно приложенията изброени в т.7.2 от настоящия договор и допълнително съгласуваните от **ВЪЗЛОЖИТЕЛЯ**, съгласно настоящия договор, документи.

2. ЦЕНА И НАЧИН НА ПЛАЩАНЕ

2.1. Цената на услугата по настоящия договор е в размер налв. /словом..... / без ДДС съгласно ПРИЛОЖЕНИЕ №2.-Ценова таблица.

2.2. Цената по т.2.1. е пределна и валидна до пълното изпълнение на договора и не подлежи на промяна.

2.3. Разходите за транспорт от и до площадката на **ВЪЗЛОЖИТЕЛЯ** са за сметка на **ИЗПЪЛНИТЕЛЯ**.

¹ В случаите на участие на подизпълнители

² В случаите на участие на обединение

2.4. **ВЪЗЛОЖИТЕЛЯТ** поема единствено разходите по товарене и разтоварване на територията на "АЕЦ Козлодуй" ЕАД.

2.5. **ВЪЗЛОЖИТЕЛЯТ** заплаща цената поетапно в съответствие с ремонтираните и приетите съгласно условията на този договор лагери до 15 работни дни след приемане и провеждане на входящ контрол на ремонтираните лагери срещу представяне на приемно-предавателен протокол и протокол за извършен входящ контрол за отремонтираните лагери . документите описани в т.4.3. "Отчетни документи" от ПРИЛОЖЕНИЕ №4.-Техническо задание № 2010.30.ТО.00.ТЗ.824 и оригинална фактура.

2.6. Плащанията по настоящия договор ще бъдат извършвани чрез банков превод в полза на **ИЗПЪЛНИТЕЛЯ** по следните банкови реквизити:

Банка:.....;

IBAN:.....;

BIC:

3. СРОКОВЕ

3.1. Срокът за изпълнение на ремонтите е дни считано то датата на предаване на лагерите за ремонт, съгласно ПРИЛОЖЕНИЕ №3.- План график за дейностите.

3.2. Планът-график за изпълнение на дейностите подлежи на допълнително уточнение след подписване на договора.

3.3. В срок от дни от подписване на договора **ИЗПЪЛНИТЕЛЯТ** представя в "АЕЦ Козлодуй" ЕАД изброените в т. 3 от Приложение № ПРИЛОЖЕНИЕ №4.-Техническо задание № 2010.30.ТО.00.ТЗ.824 документи.

4. ПРАВА И ЗАДЪЛЖЕНИЯ НА ВЪЗЛОЖИТЕЛЯ

4.1. **ВЪЗЛОЖИТЕЛЯТ** е длъжен:

4.1.1. Да уведоми **ИЗПЪЛНИТЕЛЯ** за датата на която ще може да предаде на **ИЗПЪЛНИТЕЛЯ** лагерите за ремонт и да ги натовари след съгласуване от негова страна на документите съгласно договора.

4.1.2. Да заплати на **ИЗПЪЛНИТЕЛЯ** уговореното възнаграждение за приетата работа съобразно реда и условията на този договор:

4.1.3. Да предаде лагерите за ремонт с приемно предавателен протокол описващ състоянието на лагерите.

4.1.4. Да приеме документите, т.3 от ПРИЛОЖЕНИЕ №4.-Техническо задание № 2010.30.ТО.00.ТЗ.824, както са представени или да отправи забележки и искания за изменения в представените документи и технологии. Исканите от **ВЪЗЛОЖИТЕЛЯ** промени не могат да водят до съществена промяна на представените технологии или инструкции.

4.2. **ВЪЗЛОЖИТЕЛЯТ** има право:

4.2.1. Да контролира изпълнението на дейностите на всеки етап от изпълнението им.

4.2.2. При констатиране на видими дефекти или несъответствия на материалите със сертификати/декларации за съответствие или несъответствие на отремонтираните лагери с документи от проведения при **ИЗПЪЛНИТЕЛЯ** контрол, документите от контрола проведен при извършване на входящия контрол в "АЕЦ Козлодуй" ЕАД, или при липса на такива, **ВЪЗЛОЖИТЕЛЯТ** може да не приема ремонта на лагерите в който е вложен материала или ремонта на лагерите, за които са констатирани несъответствия.

4.2.3. Предсрочно да развали договора, ако стане явно, че **ИЗПЪЛНИТЕЛЯТ** ще пресрочи срока за изпълнение или няма да извърши ремонта по уговорения начин или с нужното качество.

4.2.4. Да забави извършване на плащанията в случай, че работата е извършена и приета преди изтичане на сроковете посочени в **ПРИЛОЖЕНИЕ №3** от настоящия договор, до изтичане на тези срокове, без да дължи санкции и неустойки по повод на това.

4.2.5. По свое усмотрение да извърши плащания за вече приетите лагери, в случай че ремонта им е извършен предсрочно, преди изтичане на сроковете за изпълнение съгласно настоящия договор.

4.2.6. Да откаже да предаде определените за ремонт лагери, до момента в който съгласува технологиите за работа по услугата, плана-график за работа и план за контрол на качеството.

5. ПРАВА И ЗАДЪЛЖЕНИЯ НА ИЗПЪЛНИТЕЛЯ

5.1. **ИЗПЪЛНИТЕЛЯТ** се задължава:

5.1.1. Да изпълни качествено възложената му дейност в съответствие с изискванията на приложенията на т.7.2. от настоящия договор и на съгласуваните от "АЕЦ Козлодуй" ЕАД документи след сключване на договора в случай, че е настъпила промяна в тях след съгласуването им от страна на "АЕЦ Козлодуй" ЕАД.

5.1.2. Да уведомява **ВЪЗЛОЖИТЕЛЯ** за реда на изпълнение на отделните видове работи, като предоставя възможност за контролирането им.

5.1.3. Осигуряването на материали, детайли, конструкции, както и всичко друго, необходими за изпълнение на работите е задължение на **ИЗПЪЛНИТЕЛЯ**. Материалите следва да отговарят на ПРИЛОЖЕНИЕ №8.- Спецификация за бабита, който ще се използва.

5.1.4. Да участва в оперативни съвещания, организирани от **ВЪЗЛОЖИТЕЛЯ** във връзка с изпълнението на предмета на договора.

5.1.5. Да извърши дейностите, предвидени в ПРИЛОЖЕНИЕ №4.-Техническо задание № 2010.30.ТО.00.ТЗ.824 които са негово задължение.

5.1.6. Да представи в "АЕЦ Козлодуй" ЕАД сертификата за качество и протокол от входящия контрол от **ИЗПЪЛНИТЕЛЯ** за материала за бабитовата заливка _Бабит Б-83 ГОСТ 1320-74№ и протокол за приемане на технологиите за наплавяне и престъргване и инструкция за контрол на наплавения бабит.

5.1.7. **ИЗПЪЛНИТЕЛЯТ** се задължава да достави нови лагери в същия обем, от същия завод производител, както предоставените за ремонт, в случай, че при извършване на дейностите по ремонта, увреди предоставените за ремонт лагери.

5.2. **ИЗПЪЛНИТЕЛЯТ** има право:

5.2.1. На предсрочно изпълнение на предмета на договора, при което стойността му ще остане непроменена.

5.2.2. Да откаже изпълнението на указания на **ВЪЗЛОЖИТЕЛЯ** в случай, че последните са в нарушение на цитираните в този договор нормативи или води до съществено отклонение от поръчката.

6. КАЧЕСТВО, ГАРАНЦИИ И РЕКЛАМАЦИИ

6.1. **ИЗПЪЛНИТЕЛЯТ** гарантира за качеството на вложените материали, които са предмет на негова доставка. Той носи отговорност, ако вложените материали не са с нужното качество и/или влошават качеството на извършените дейности като цяло.

6.2. При доказано некачествено изпълнение на възложените работи **ИЗПЪЛНИТЕЛЯТ** отстранява всички забележки за своя сметка, със свои материали и работна ръка. При невъзможност възстановява на **ВЪЗЛОЖИТЕЛЯ** всички направени разходи по отстраняване на забележките, извън санкциите и неустойките, които заплаща по настоящия договор.

6.3. За изпълнената работа се установяват гаранционни срокове съгласно ПРИЛОЖЕНИЕ №9.-Декларация за предлагания гаранционен срок за всеки тип лагер, както и гаранционните условия, от настоящия договор.

6.4. Рекламации относно качеството на работите **ВЪЗЛОЖИТЕЛЯТ** може да направи в рамките на предвидения гаранционен срок. Той е длъжен в този случай писмено да уведоми **ИЗПЪЛНИТЕЛЯ**. Причините за рекламацията се отразяват в констативен протокол, който се съставя след съвместен оглед и анализ на причините от представители на **ВЪЗЛОЖИТЕЛЯ** и **ИЗПЪЛНИТЕЛЯ**, както и всички изисквания на **ВЪЗЛОЖИТЕЛЯ**, след удовлетворяване на които рекламацията се счита за уредена..

6.5. Ако в рамките на гаранционния срок се установят дефекти, **ИЗПЪЛНИТЕЛЯТ** ги отстранява със свои сили и за своя сметка. Отстраняването на дефектите трябва да се извърши в минимално допустимия технологичен срок, съгласуван с **ВЪЗЛОЖИТЕЛЯ**.

6.6. Ако се установи, че дефектът не може да бъде отстранен, **ИЗПЪЛНИТЕЛЯТ** доставя нови лагери за своя сметка в срок от / / дни. Върху новодоставената стока се установява нов гаранционен срок, равен на този от т.б.3. от настоящия договор.

6.7. В случай, че **ИЗПЪЛНИТЕЛЯТ** не изпрати свой представител за уточняване на причините за дефектите в срок от дена след получаване на поканата от **ВЪЗЛОЖИТЕЛЯ**, не отстрани дефектите появили се в гаранционния срок, в съгласувания с **ВЪЗЛОЖИТЕЛЯ** срок, не достави нови лагери съгласно предходната точка, последният има право да отстрани дефектите със свои сили и средства или с помощта на трета страна, като **ИЗПЪЛНИТЕЛЯТ** дължи обезщетение за направените във връзка с това разходи.

7. ЗАКЛЮЧИТЕЛНИ РАЗПОРЕДБИ

7.1. Договорът влиза в сила от момента на двустранното му подписване/даване фронт за работа.

7.2. Неразделна част от настоящия договор са следните приложения:

ПРИЛОЖЕНИЕ №1.- Общи условия на договора;

ПРИЛОЖЕНИЕ №2.- Ценова таблица

ПРИЛОЖЕНИЕ №3.- План график за дейностите

ПРИЛОЖЕНИЕ №4.- Техническо задание № 2010.30.ТО.00.Т3.824

ПРИЛОЖЕНИЕ №5.- Технологията която ще се приложи за възстановяване на лагерите (технология за механична обработка и технология за презаливане)

ПРИЛОЖЕНИЕ №6.- Технологията, която ще се приложи за контрол на наплавените лагери

ПРИЛОЖЕНИЕ №7.- План за контрол на качеството за извършените работи

ПРИЛОЖЕНИЕ №8.- Спецификация за бабита, който ще се използва

ПРИЛОЖЕНИЕ №9.- Декларация за предлагания гаранционен срок за всеки тип лагер, както и гаранционните условия

7.3. Отговорно лице по изпълнението на настоящия договор от страна на **ВЪЗЛОЖИТЕЛЯ** е тел.: 0973/7.....

7.4. Отговорно лице по изпълнението на настоящия договор от страна на **ИЗПЪЛНИТЕЛЯ** е тел.:

7.5. Настоящият договор е подписан в два еднообразни екземпляра - по един за всяка от страните.

8. ЮРИДИЧЕСКИ АДРЕСИ

ИЗПЪЛНИТЕЛ:

.....

гр.....

ул.

тел/факс:

ИН

ИН по ЗДДС

ИЗПЪЛНИТЕЛ:

.....

.....

ВЪЗЛОЖИТЕЛ:

"АЕЦ Козлодуй" ЕАД

3321 Козлодуй

БЪЛГАРИЯ

тел/факс: 0973/73530; 0973/76027

ИН 106513772

ИН по ЗДДС BG 106513772

ВЪЗЛОЖИТЕЛ:

ИЗПЪЛНИТЕЛЕН ДИРЕКТОР

.....

ОБЩИ УСЛОВИЯ НА ДОГОВОРА

1.	РЕД ЗА ПРИЛАГАНЕ НА ОБЩИТЕ УСЛОВИЯ ПО ДОГОВОР	2
2.	ГАРАНЦИЯ ЗА ИЗПЪЛНЕНИЕ.....	2
3.	ПРАВА И ЗАДЪЛЖЕНИЯ ПО ДОГОВОРА	2
4.	ПОДИЗПЪЛНИТЕЛИ.....	2
5.	ОБЕДИНЕНИЯ.....	2
6.	ДАНЪЦИ И ТАКСИ ЗА ЧУЖДЕСТРАННИ ИЗПЪЛНИТЕЛИ.....	3
7.	ВХОДНИ ДАННИ И ИНФОРМАЦИЯ ПО ДОГОВОРА	3
8.	УПРАВЛЕНИЕ НА КАЧЕСТВОТО.....	3
9.	ФИЗИЧЕСКА ЗАЩИТА, СИГУРНОСТ И ДОСТЪП ДО ЗАЩИТЕНАТА ЗОНА...	3
10.	ЯДРЕНАТА БЕЗОПАСНОСТ И РАДИАЦИОННА ЗАЩИТА.....	4
11.	БЕЗОПАСНОСТ НА ТРУДА И ЗДРАВΟΣЛОВНИ УСЛОВИЯ НА ТРУД.....	5
12.	ПОЖАРНА БЕЗОПАСНОСТ	6
13.	ОДИТИ, ИНСПЕКЦИИ И ПРОВЕРКИ	6
14.	ОПАЗВАНЕ НА ОКОЛНАТА СРЕДА.....	7
15.	СРОК ЗА ИЗПЪЛНЕНИЕ	7
16.	НЕУСТОЙКИ	7
17.	ПРЕКРАТЯВАНЕ И РАЗВАЛЯНЕ НА ДОГОВОРА	7
18.	НЕПРЕОДОЛИМА СИЛА	8
19.	РЕД ЗА РЕШАВАНЕ НА СПОРОВЕТЕ.....	8
20.	ОТГОВОРНО ЛИЦЕ ОТ СТРАНА НА ВЪЗЛОЖИТЕЛЯ	8
21.	ОТГОВОРНО ЛИЦЕ ОТ СТРАНА НА ИЗПЪЛНИТЕЛЯ.....	8
22.	КОМУНИКАЦИЯ МЕЖДУ СТРАНИТЕ	8
23.	ЕЗИК НА ДОГОВОРА	9
24.	ПРОМЕНИ В ДОГОВОРА	9

1. РЕД ЗА ПРИЛАГАНЕ НА ОБЩИТЕ УСЛОВИЯ ПО ДОГОВОР

1.1. Общите условия към договора се прилагат за всички договори сключвани от "АЕЦ Козлодуй" ЕАД като **ВЪЗЛОЖИТЕЛ**.

1.2. Общите условия са неразделна част от договора и не могат да се разглеждат самостоятелно.

1.3. Клаузите, съдържащи се в общите условия по договора, които нямат отношение към предмета на основния договор се считат за неприложими.

1.4. Редът за работата на външни организации на площадката на "АЕЦ Козлодуй" ЕАД е съгласно действащата писмена инструкция ДБК.КД.ИН.028 "Инструкция по качество. Работа на външни организации при сключен договор".

2. ГАРАНЦИЯ ЗА ИЗПЪЛНЕНИЕ

2.1. **ИЗПЪЛНИТЕЛЯТ** следва да представи при подписване на договора гаранция за изпълнение на договора в размер на 3 % от стойността му - парична сума или неотменима, безусловно платима банкова гаранция със срок на валидност 30 дни по-дълъг от този на договора, която се освобождава не по-късно от 15 работни дни след ефективно изпълнение на предмета на договора, за което **ИЗПЪЛНИТЕЛЯТ** изпраща писмо до **ВЪЗЛОЖИТЕЛЯ** с актуални банкови реквизити.

2.2. Гаранцията за изпълнение се задържа от **ВЪЗЛОЖИТЕЛЯ** при неизпълнение на задълженията, поети от **ИЗПЪЛНИТЕЛЯ** по този договор.

2.3. **ВЪЗЛОЖИТЕЛЯТ** не дължи лихви за периода през който средствата по т. 2.1. от договора законно са престояли при него.

3. ПРАВА И ЗАДЪЛЖЕНИЯ ПО ДОГОВОРА

3.1. Правата и задълженията на страните са регламентирани в договора.

3.2. **ИЗПЪЛНИТЕЛЯТ** няма право да прехвърля своите задължения по договора или част от тях на трета страна.

4. ПОДИЗПЪЛНИТЕЛИ

4.1. **ИЗПЪЛНИТЕЛЯТ** е длъжен да ползва за подизпълнители само декларираните от него в офертата си.

4.2. **ИЗПЪЛНИТЕЛЯТ** е изцяло и единствено отговорен пред **ВЪЗЛОЖИТЕЛЯ** за изпълнението на договора, включително и за действията на подизпълнителите. **ИЗПЪЛНИТЕЛЯТ** отговаря за действията на подизпълнителите като за свои действия.

4.3. **ИЗПЪЛНИТЕЛЯТ** носи отговорност за контрол на качеството на работата и спазване на изискванията за безопасна работа на персонала на подизпълнителите си.

4.4. **ИЗПЪЛНИТЕЛЯТ** се задължава да определи компетентни длъжностни лица, които да извършват контрол на работата на подизпълнителите.

4.5. Всички условия към изпълнение на договора определени към **ИЗПЪЛНИТЕЛЯ** вадат в пълна сила за неговите подизпълнители. Отговорност за осигуряване на това условие от договора носи **ИЗПЪЛНИТЕЛЯ**.

4.6. Комуникацията между **ВЪЗЛОЖИТЕЛЯ** и Подизпълнителите по договора се осъществява само чрез **ИЗПЪЛНИТЕЛЯ**.

4.7. **ВЪЗЛОЖИТЕЛЯТ** има право да прави инспекции и проверки на работата на площадката и одити на подизпълнители, по реда по който същите се извършват за **ИЗПЪЛНИТЕЛЯ**.

5. ОБЕДИНЕНИЯ

5.1. В случаите, когато **ИЗПЪЛНИТЕЛЯТ** е обединение, всички участници са солидарно отговорни за изпълнението на задълженията по договора.

5.2. Всяко изменение в структурата и участниците в обединението ще се счита за неизпълнение на задълженията на **ИЗПЪЛНИТЕЛЯ**.

6. ДАНЪЦИ И ТАКСИ ЗА ЧУЖДЕСТРАННИ ИЗПЪЛНИТЕЛИ

6.1. Ако **ИЗПЪЛНИТЕЛЯТ** е чуждестранно лице и при изпълнението на Договора е извършвал дейности (услуги) за **ВЪЗЛОЖИТЕЛЯ** на територията на РБългария, които дейности **ВЪЗЛОЖИТЕЛЯ** е задължен да заплати, то от всяко дължимо плащане **ВЪЗЛОЖИТЕЛЯ** удържа 10% данък при източника.

6.2. За размера на удържаната сума **ВЪЗЛОЖИТЕЛЯТ** предава на **ИЗПЪЛНИТЕЛЯ** официален документ от съответната данъчна служба в РБългария. Размерът на удържаната сума може да бъде намален в следствие, при условие че РБългария има сключена двустранна спогодба за избягване на двойното данъчно облагане с държавата по регистрацията на **ИЗПЪЛНИТЕЛЯ** и същия представи изискуемите документи за прилагане на спогодбата.

7. ВХОДНИ ДАННИ И ИНФОРМАЦИЯ ПО ДОГОВОРА

7.1. **ВЪЗЛОЖИТЕЛЯТ** е длъжен да представи на **ИЗПЪЛНИТЕЛЯ** необходимите входни данни за изпълнение на дейностите по договора.

7.2. Входни данни могат да бъдат съществуващи документи и данни в "АЕЦ Козлодуй" и се предават във вида, в който са налични. За всеки предаден пакет входни данни се изготвя и двустранно се подписва Приемно-предавателен протокол.

7.3. **ВЪЗЛОЖИТЕЛЯТ** има право да предава необходимите входни данни на хартиен носител.

7.4. **ИЗПЪЛНИТЕЛЯТ** няма право, без предварителното писмено съгласие на **ВЪЗЛОЖИТЕЛЯ**, да използва документ или информация за цели различни от изпълнението на договора за срока на действие на този договор и до 5 (пет) години след приключването му.

7.5. **ИЗПЪЛНИТЕЛЯТ** се задължава да не предоставя на трети физически или юридически лица информацията по т.7.4.

8. УПРАВЛЕНИЕ НА КАЧЕСТВОТО

8.1. **ИЗПЪЛНИТЕЛЯТ** е длъжен да изпълни възложената му дейност в съответствие с изискванията на собствената си система по качество с отчитане изискванията на **ВЪЗЛОЖИТЕЛЯ**.

8.2. Когато **ИЗПЪЛНИТЕЛЯТ** не притежава сертифицирана система по качество, той разработва Програма или План за осигуряване на качеството, по образец на "АЕЦ Козлодуй" ЕАД.

8.3. Ако в Техническото задание се изисква Програма за осигуряване на качеството за изпълнение на дейността по договора, в срок от 20 работни дни след сключването на договора **ИЗПЪЛНИТЕЛЯТ** разработва програма, по указания на "АЕЦ Козлодуй" ЕАД.

8.4. Всички документи, собственост на **ИЗПЪЛНИТЕЛЯ**, които са цитирани в Програмата или Плана за осигуряване на качеството, могат да бъдат изискани при необходимост от **ВЪЗЛОЖИТЕЛЯ** за преглед и оценка, с оглед идентифициране на методиката и/или технологията, по която ще се извършват дейности.

8.5. Несъответствията по доставките и дейностите, предмет на договора се регистрират, идентифицират и управляват по реда за контрол на несъответствията, определен от "АЕЦ Козлодуй" ЕАД.

8.6. Програмите за осигуряване на качеството и Планове за контрол на качеството се изготвят, съгласуват от упълномощен персонал на "АЕЦ Козлодуй" ЕАД, утвърждават и разпространяват преди стартиране на дейностите, включени в тях.

8.7. Програмата за осигуряване на качеството на **ИЗПЪЛНИТЕЛЯ** е неразделна част от договора.

9. ФИЗИЧЕСКА ЗАЩИТА, СИГУРНОСТ И ДОСТЪП ДО ЗАЩИТЕНАТА ЗОНА

9.1. **ВЪЗЛОЖИТЕЛЯТ** се задължава да осигури достъп на персонал на **ИЗПЪЛНИТЕЛЯ** при изпълнението на задълженията им по настоящия договор, съгласно Инструкция за пропускателен режим в "АЕЦ Козлодуй" ЕАД № УС.ФЗ.ИН 015.

9.2. **ИЗПЪЛНИТЕЛЯТ** трябва да изготви и предаде на **ВЪЗЛОЖИТЕЛЯ** необходимата документация за достъп на персонала по изпълнение на договора до защитената зона на "АЕЦ Козлодуй" ЕАД, съгласно ДБК.КД.ИН.028.

9.3. При неизпълнение на предходната точка от договора ще бъде отказан достъп на персонала на **ИЗПЪЛНИТЕЛЯ** в защитената зона на "АЕЦ Козлодуй" ЕАД.

9.4. Когато за изпълнение на задълженията по този договор **ИЗПЪЛНИТЕЛЯТ** ще използва транспортни средства, той се задължава при въвеждането им в защитената зона на "АЕЦ Козлодуй" ЕАД да представя Протокол за извършена проверка на конкретното МПС, с изричен запис в него, че то няма да бъде пряко или косвено източник на неправомерни действия, съгласно Наредба за осигуряване на физическата защита на ядрените съоръжения, ядрения материал и радиоактивните вещества, Приета с ПМС № 224 от 25.08.2004 г., обн., ДВ, бр. 77 от 3.09.2004 г.

9.5. Протокол за извършената проверка се оформя за всяко МПС, при всеки отделен случай и се подписва от Ръководителя или упълномощено за това длъжностно лице на **ИЗПЪЛНИТЕЛЯ** и водача на транспортното средство.

9.6. При неизпълнение на предходната точка от договора ще бъде отказан достъп на транспортните средства на **ИЗПЪЛНИТЕЛЯ** в защитената зона на "АЕЦ Козлодуй" ЕАД.

9.7. **ИЗПЪЛНИТЕЛЯТ** се задължава да обезпечи преминаване проверка за надеждност на персонала, който ще работи на площадката на "АЕЦ Козлодуй" ЕАД, съгласно чл.45, ал.1, т.2 от Правилника за прилагане на закона за МВР.

10. ЯДРЕНАТА БЕЗОПАСНОСТ И РАДИАЦИОННА ЗАЩИТА

10.1. За договори, които включват дейности, доставки или услуги, които имат отношение към ядрената безопасност, аварийна готовност и/или радиационната защита се изисква от **ИЗПЪЛНИТЕЛЯ** да представи необходимите документи за проверка от Дирекция "Б и К" на "АЕЦ Козлодуй" ЕАД в обем и срок, съгласно ДБК.КД.ИН.028.

10.2. Договори, които имат отношение към ядрената безопасност, аварийна готовност и/или радиационната защита влизат в сила от момента на двустранното им подписване, а изпълнението на предмета на договора започва от датата на утвърждаване на Протокол за проверка на документите от Дирекция "Б и К" на "АЕЦ Козлодуй" ЕАД. Сроковете, определени в договора, започват да се отчитат от датата на уведомяване на **ИЗПЪЛНИТЕЛЯ** за утвърдения протокол за проверка на документите.

10.3. В случаите, когато дейността, предмет на конкретен договор с външна организация е свързана с реализацията на техническо решение, за което се изисква разрешение съгласно ЗБИЯЕ, изпълнението на дейностите по договора започва след издаване на разрешение за техническото решение от АЯР. В случай, че АЯР изиска допълнителни документи, **ИЗПЪЛНИТЕЛЯТ** е длъжен да ги представи в посочените срокове.

10.4. Дейностите по оборудване, имащо отношение към безопасността се извършват спрямо писмени процедури, технологии и методологии.

10.5. **ИЗПЪЛНИТЕЛЯТ** се задължава да обезпечи запознаване на персонала, който ще работи на площадката на "АЕЦ Козлодуй" ЕАД, с общите изисквания за действия при авария в АЕЦ, да спазва процедурите при ликвидация на авария.

10.6. Персоналът на **ИЗПЪЛНИТЕЛЯ** и неговите подизпълнители, включително чуждестранни фирми, които изпълняват дейности в зоните със строг режим на площадката на "АЕЦ Козлодуй" ЕАД са длъжни да спазват изискванията на:

- "Инструкция по радиационна защита", идент. № ЕИ.РБид-18;

- "Инструкция по радиационна защита на V и VI блок", идент. № 30.ОБ.00.РБ.01;

- "Инструкция по радиационна защита в ХОГ на "АЕЦ Козлодуй" ЕАД", идент. № ХОГ.ИР3.01;

- "Инструкция по качество. Работа на външни организации при сключен договор", идент. № ДБК.КД.ИН.028;

10.7. **ИЗПЪЛНИТЕЛЯТ** носи отговорност за безопасността на труда и дозовото натоварване на персонала, който командирова за работа в "АЕЦ Козлодуй" ЕАД за изпълнение на дейността по договора.

10.8. **ИЗПЪЛНИТЕЛЯТ** определя отговорно лице по безопасност на труда и радиационна защита в организацията със заповед.

10.9. При необходимост от извършване на дейности в зона строг режим (ЗСР) задължително се извършва измерване на целотелесната активност на персонала на **ИЗПЪЛНИТЕЛЯ**, включително за лица работещи по граждански договор и представители на чуждестранни организации, преди започване и след завършване на работата по съответния договор на ВО.

10.10. За работа в ЗСР. **ВЪЗЛОЖИТЕЛЯТ** осигурява на **ИЗПЪЛНИТЕЛЯ** за своя сметка специално работно облекло, лични предпазни средства, дозиметричен контрол и др. съгласно изискванията на Наредба № 32 от 07.11.2005 г. за условията и реда за извършване на дозиметричен контрол на лицата, работещи с източници на йонизиращи лъчения.

10.11. **ВЪЗЛОЖИТЕЛЯТ** информира периодично **ИЗПЪЛНИТЕЛЯ** за полученото дозово натоварване на персонала, съгл. чл. 122 ал. 3 на Наредба за радиационна защита при дейности с източници на йонизиращи лъчения. Изпълнителят предоставя данни за дозовото натоварване на персонала си преди първоначалното допускане до работа.

11. БЕЗОПАСНОСТ НА ТРУДА И ЗДРАВΟΣЛОВНИ УСЛОВИЯ НА ТРУД

11.1. От гледна точка на техническата безопасност, командированият персонал на **ИЗПЪЛНИТЕЛЯ** и неговите подизпълнители, включително чуждестранни фирми, условно се приравнява (с изключение на правото за издаване на наряди и допускане до работа) към персонала на "АЕЦ Козлодуй" ЕАД и е длъжен да спазва изискванията на:

– „Правилник за безопасност при работа в неелектрически уредби на електрически и топлофикационни централи и по топлопреносни мрежи и хидротехнически съоръжения“

– „Правилник за безопасност и здраве при работа в електрически уредби на електрически и топлофикационни централи и по електрически мрежи“

11.2. **ВЪЗЛОЖИТЕЛЯТ** се задължава да осигури фронт за работа съобразно съответните условия за непрекъснат или спрян производствен процес, като обезопаси съоръженията съгласно действащите правилници в АЕЦ и открие наряди за допуск до работа.

11.3. Издаването на наряди за работа, допускане до работа, контрол на дейността на ВО, относно изискванията на техническата документация, закриване на нарядите и приемане на работното място, контрола и отчитане на дозовото натоварване на персонала и др. се извършват според определения ред в съответното структурно звено, по чието оборудване/на чиято територия се работи.

11.4. **ВЪЗЛОЖИТЕЛЯТ** се задължава да осигури инструктиране на външния персонал, според изискванията на Наредба № 3 от 14.05.1996 г. за инструктажа на работниците и служителите по безопасност, хигиена на труда и противопожарна охрана по цитираните в т.11.1 Правилници и в съответствие с мястото и конкретните условия на работа, която групата или част от нея ще извършва.

11.5. **ИЗПЪЛНИТЕЛЯТ** се задължава да обезпечи обучение и изпити на персонала, който ще работи на площадката на "АЕЦ Козлодуй" ЕАД, по "Въведение в АЕЦ" и "Радиационна защита" в УТЦ на "АЕЦ Козлодуй" ЕАД и съгласно НАРЕДБА за условията и реда за придобиване на професионална квалификация и за реда за издаване на лицензии за специализирано обучение и на удостоверения за правоспособност за използване на ядрената енергия.

11.6. **ИЗПЪЛНИТЕЛЯТ** се задължава да спазва всички ограничения и забрани, за изпращане и допускане до работа на лица и бригади, които са предвидени в правилниците по безопасност на труда. Да извърши правилен подбор при съставяне списъка на ръководния и изпълнителски персонал, който ще изпълнява работата по сключения договор, по отношение на професионална квалификация и тази по безопасността на труда.

11.7. **ВЪЗЛОЖИТЕЛЯТ** се задължава да определи длъжностното лице (или лица), които да приемат външния персонал на **ИЗПЪЛНИТЕЛЯ**, да изискат и извършат проверка на всички предвидени в правилниците документи, включително и удостоверенията за притежаване квалификационна група по безопасност на труда.

11.8. Отговорният ръководител и (или) изпълнителят на работа приемат всяко работно място от допускация, като проверяват изпълнението на техническите мероприятия за обезопасяване, както и тяхната дейност.

11.9. Ръководителите на **ИЗПЪЛНИТЕЛЯ** постоянно упражняват контрол за спазване на правилниците по безопасност на труда от членовете на групата и да предприемат мерки за отстраняване на нарушенията.

11.10. **ИЗПЪЛНИТЕЛЯТ** се задължава да уведомява писмено **ВЪЗЛОЖИТЕЛЯ** за предприетите мерки по дадени от него предложения-искания за санкциониране на лица, допуснали нарушения по изискванията на безопасността на труда.

11.11. **ИЗПЪЛНИТЕЛЯТ** се задължава да изпълнява писмените разпореждания на упълномощените длъжностни лица от **ВЪЗЛОЖИТЕЛЯ** при констатирани нарушения на технологичната дисциплина и правилата за безопасна работа.

11.12. В случай на трудова злополука с лице наето от **ИЗПЪЛНИТЕЛЯ**, ръководителят на групата уведомява ръководството на фирмата – **ИЗПЪЛНИТЕЛ** и сектор "Техническа безопасност" на "АЕЦ Козлодуй" ЕАД, след което предприема мерки и оказва съдействие на компетентните органи, за изясняване на обстоятелствата и причините за злополуката.

11.13. **ИЗПЪЛНИТЕЛЯТ** се задължава да спазва действащите в АЕЦ нормативни документи и правилници по отношение на ЗБУТ, ПАБ съгласно действащите норми за ремонти и СМР.

11.14. **ИЗПЪЛНИТЕЛЯТ** се задължава да спазва законовите изисквания за опазване на околната среда по време на строителството и след приключването му, в гаранционния срок.

11.15. **ИЗПЪЛНИТЕЛЯТ** осигурява здравословни и безопасни условия на труд, съгласно изискванията на нормативните документи по охрана на труда, по пожаробезопасност и по безопасност на движението по време на строителството.

11.16. При необходимост **ИЗПЪЛНИТЕЛЯТ** организира изпълнението на ремонтните дейности при непрекъснат режим на работа, с цел спазване срока на ремонта на съответния блок или друга технологична необходимост.

11.17. **ИЗПЪЛНИТЕЛЯТ** осигурява спазване на Наредба № 2 от 22.03.2004 г. за минималните изисквания за здравословни и безопасни условия на труд при извършване на строителни и монтажни работи на територията на обектите на "АЕЦ Козлодуй" ЕАД.

11.18. Всички санкции, наложени от компетентните органи за нарушенията или за щети нанесени от лица, наети от **ИЗПЪЛНИТЕЛЯ** (включително подизпълнителите му) са за сметка на **ИЗПЪЛНИТЕЛЯ**.

12. ПОЖАРНА БЕЗОПАСНОСТ

12.1. При изпълнение на огневи работи Ръководителят и персонала на ВО изпълняващ дейности по договор с "АЕЦ Козлодуй" ЕАД, е задължен да спазва изискванията на нормативно-техническите документи по пожарна безопасност:

- Наредба № 1-209 от 22.11.2004 г. за правилата и нормите за пожарна и аварийна безопасност на обектите в експлоатация.

- Правила за пожарна и аварийна безопасност в "АЕЦ Козлодуй" ЕАД, идент.№ ДОД.ПБ.ПБ.307;

12.2. При изпълнение на огневи работи, **ИЗПЪЛНИТЕЛЯТ** подготвя Списък на лицата, имащи право да бъдат ръководители на огневи работи.

13. ОДИТИ, ИНСПЕКЦИИ И ПРОВЕРКИ

13.1. **ИЗПЪЛНИТЕЛЯТ** поема ангажимент да допусне и окаже съдействие на упълномощени представители на **ВЪЗЛОЖИТЕЛЯ** за извършване на одит по качеството по реда на утвърдени правила на **ВЪЗЛОЖИТЕЛЯ**. Иницирането на одит може да стане по желание на **ВЪЗЛОЖИТЕЛЯ** и писмено известяване на **ИЗПЪЛНИТЕЛЯ**.

13.2. **ВЪЗЛОЖИТЕЛЯТ** носи отговорност за неразпространение на информацията, станала достъпна по време на извършване на одита.

13.3. **ВЪЗЛОЖИТЕЛЯТ** има право да осъществява контрол по изпълнението на този договор, стига да не възпрепятства работата на **ИЗПЪЛНИТЕЛЯ** и да не нарушава оперативната му самостоятелност.

13.4. **ИЗПЪЛНИТЕЛЯТ** се задължава да предостави достъп до строителни и монтажни площадки, документация и персонал на лицата, упълномощени от **ВЪЗЛОЖИТЕЛЯ** да изпълняват контрол и инспекции.

13.5. **ИЗПЪЛНИТЕЛЯТ** е длъжен да позволи на **ВЪЗЛОЖИТЕЛЯ** или на посочено от **ВЪЗЛОЖИТЕЛЯ** лице, да прави проверки на отчетната документация, съставена при изпълнение на договора, включително и да се правят копия на документите.

14. ОПАЗВАНЕ НА ОКОЛНАТА СРЕДА

14.1. **ИЗПЪЛНИТЕЛЯТ** е длъжен да спазва изискванията за опазване на околната среда по време на изпълнението на предмета на договора и след приключването му, съобразно Закона за управление на отпадъците.

14.2. **ИЗПЪЛНИТЕЛЯТ** е длъжен да извози отпадъците от площадката на "АЕЦ Козлодуй" ЕАД и да осигури тяхното депониране при спазване на изискванията на националното законодателство и вътрешно-нормативна база на **ВЪЗЛОЖИТЕЛЯ**.

15. СРОК ЗА ИЗПЪЛНЕНИЕ

15.1. Когато по обективни причини от производствен или друг характер, произтичащи от естеството и спецификата на основния предмет на дейност на **ВЪЗЛОЖИТЕЛЯ**, той не е в състояние да осигури условия за изпълнение на предмета на основния договор, изпълнението спира до отпадане на съответните причини за това, като **ВЪЗЛОЖИТЕЛЯТ** може да удължи срока на договора с периода на забавата.

16. НЕУСТОЙКИ

16.1. В случай на неспазване на сроковете по раздел 3 от основния договор **ИЗПЪЛНИТЕЛЯТ** дължи неустойка в размер на 0.5% (половин) върху стойността на дължимото плащане за всеки ден закъснение, но не повече от 10% (десет) от стойността на дължимото плащане.

16.2. В случай на забавено плащане по раздел 2 от основния договор **ВЪЗЛОЖИТЕЛЯТ** заплаща неустойка в размер на 0.5% (половин) върху стойността на забавеното плащане за всеки ден закъснение, но не повече от 10% (десет) от стойността на дължимото плащане.

16.3. При виновно неизпълнение на задълженията по договора, с изключение на случаите по т.16.1. и 16.2, неизправната страна дължи на изправната неустойка в размер на 10% (десет) върху стойността на договора.

16.4. За действително претърпени вреди в размер по-голям от размера на уговорените неустойки, заинтересованата страна може да търси обезщетение в пълен размер по общия гражданскоправен ред.

17. ПРЕКРАТЯВАНЕ И РАЗВАЛЯНЕ НА ДОГОВОРА

17.1. Двете страни имат право да прекратят договора по взаимно съгласие изразено в двустранен документ.

17.2. Всяка от страните може да поиска прекратяване на договора с 30 (тридесет) дневно писмено предизвестие, отправено до другата страна. Страните оформят отношенията си с двустранен протокол.

17.3. Договорът може да бъде прекратен по искане на всяка от двете страни при настъпване на обстоятелства по Раздел 18 от общите условия на договора. В този случай страните подписват двустранен протокол за оформяне на отношенията между тях.

17.4. Договорът може да бъде развален чрез 15 (петнадесет) дневно писмено предизвестие от изправната страна до неизправната в случай на неизпълнение на поетите с договора задължения.

17.5. **ИЗПЪЛНИТЕЛЯТ** може да развали договора и да поиска заплащане на фактическите направени разходи, а така също и неустойка по т.16.2.. но не повече от сумата определена в Раздел 2 на Основния договор, когато **ВЪЗЛОЖИТЕЛЯТ** забави плащането на дължимите суми, повече от 30 (тридесет) дни.

17.6. При отказ за издаване на протокол за проверка на документите от Дирекция "Б и К" двете страни не си дължат обезщетения и неустойки и договора се прекратява.

18. НЕПРЕОДОЛИМА СИЛА

18.1. В случай, че някоя от страните не може да изпълни задълженията си по този договор поради непредвидено или непредотвратимо събитие от извънреден характер възникнало след сключване на договора, което пречатства неговото изпълнение, тя е длъжна в 3-дневен срок писмено да уведоми другата страна за това. Това събитие следва да бъде потвърдено от БТПП, в противен случай страната не може да се позове на непреодолима сила.

18.2. Докато трае непреодолимата сила, изпълнението на задълженията и свързаните с тях насрещни задължения се спира и срокът на договора се удължава с времето, през което е била налице непреодолимата сила.

18.3. Когато непреодолимата сила продължи повече от 30 (тридесет) дни, всяка от страните може да поиска договорът да бъде прекратен.

19. РЕД ЗА РЕШАВАНЕ НА СПОРОВЕТЕ

19.1. Всички спорни въпроси, произлизащи от настоящия договор или при изпълнението му, ще се решават чрез преговори между двете страни. В случай, че спорните въпроси не могат да бъдат решени чрез преговори, същите ще бъдат решавани съгласно Българското законодателство (ЗОП, ЗЗД, ТЗ, ГПК и др.)

19.2. В случай на спор между страните при тълкуването на настоящия договор, трябва да се спазва следния ред на приоритет на документите:

- Договорът, подписан от страните;
- Общи условия на договора;
- Техническа оферта на **ИЗПЪЛНИТЕЛЯ**
- Техническо задание /техническа спецификация на **ВЪЗЛОЖИТЕЛЯ**;
- Предлагана цена;

20. ОТГОВОРНО ЛИЦЕ ОТ СТРАНА НА ВЪЗЛОЖИТЕЛЯ

20.1. **ВЪЗЛОЖИТЕЛЯТ** е длъжен да определи отговорно лице по изпълнението на договора. Отговорното лице представя **ВЪЗЛОЖИТЕЛЯ** и организира работата по договора от страна на **ВЪЗЛОЖИТЕЛЯ**.

20.2. **ВЪЗЛОЖИТЕЛЯТ** има право да смени отговорното лице по всяко време на изпълнение на договора. **ИЗПЪЛНИТЕЛЯТ** се уведомява писмено за предприетата промяна.

21. ОТГОВОРНО ЛИЦЕ ОТ СТРАНА НА ИЗПЪЛНИТЕЛЯ

21.1. **ИЗПЪЛНИТЕЛЯТ** е длъжен да определи отговорно лице по изпълнението на договора. Отговорното лице представя **ИЗПЪЛНИТЕЛЯТ** и организира работата по договора от страна на **ИЗПЪЛНИТЕЛЯТ**.

21.2. **ИЗПЪЛНИТЕЛЯТ** има право да смени отговорното лице по всяко време на изпълнение на договора. **ВЪЗЛОЖИТЕЛЯТ** се уведомява писмено за предприетата промяна.

22. КОМУНИКАЦИЯ МЕЖДУ СТРАНИТЕ

22.1. Комуникацията между страните се води само между определените отговорни лица. Когато дадено съобщение трябва да достигне до друго лице, участващо в изпълнението от страна на **ВЪЗЛОЖИТЕЛЯ** или от страна на **ИЗПЪЛНИТЕЛЯ**, това се осъществява чрез отговорните лица по договора.

22.2. Всички съобщения, предизвестия и нареждания, свързани с изпълнението на договора и разменени между **ВЪЗЛОЖИТЕЛЯ** и **ИЗПЪЛНИТЕЛЯ** са валидни, когато са изпратени в писмена форма – лично, по пощата (с обратна разписка), телефакс на адреса на съответната страна или предадени чрез куриер, срещу подпис на приемащата страна.

22.3. Валидните адреси и факс номера на страните се посочват в договора. В случай, че това не е посочено в договора, за валидни адрес и факс номер на **ВЪЗЛОЖИТЕЛЯ** се считат, посочените в документацията за участие в процедурата за възлагане на обществена поръчка, а на **ИЗПЪЛНИТЕЛЯ** – посочените в неговата оферта.

22.4. Между страните се допуска неформална комуникация с оглед улесняване на работата като телефонен разговор, електронно съобщение и други подобни форми. Неформалната комуникация няма юридическа стойност и не се счита за официално приета, ако не е в писмената форма, определена по горе.

22.5. Комуникацията с чуждестранни **ИЗПЪЛНИТЕЛИ** се осъществява на български език. Осигуряването на превод на документите на български език е за сметка на **ИЗПЪЛНИТЕЛЯ**.

22.6. **ВЪЗЛОЖИТЕЛЯТ** по всяко време от изпълнение на договора при провеждане на официални и неофициални разговори и при работни срещи има право да изисква преводач от чуждия език на български, ако счете за необходимо, при това **ВЪЗЛОЖИТЕЛЯТ** не е длъжен да заплаща допълнително за тези си искания.

22.7. Всяка от страните има право да изиска първоначална среща при стартиране на договора с цел уточняване на изискванията към изпълнение на договора, целите на **ВЪЗЛОЖИТЕЛЯ**, критериите за оценка на изпълнението на договора и планиране, изпълнение и производство, които трябва да извърши **ИЗПЪЛНИТЕЛЯ**.

22.8. Когато в хода на изпълнение на работата по договора възникнат обстоятелства, изискващи съставянето на двустранно подписан констативен протокол, заинтересованата страна отправя до другата мотивирана покана с обозначено място, дата и час на срещата. Уведомената страна е длъжна да отговори в три дневен срок след уведомяването (за дата на уведомяването се счита датата на входящия номер).

23. ЕЗИК НА ДОГОВОРА

23.1. Договорът с местни **ИЗПЪЛНИТЕЛИ** се съставя и подписва на български език в 2 еднообразни екземпляра.

23.2. С чуждестранни изпълнители, договора се подписва на български език и на друг език, ако това е упоменато в договора, по два еднообразни екземпляра на всеки от езиците. При противоречие на текстовете на различните езици, валиден е българският текст, освен ако не е определено друго в договора.

24. ПРОМЕНИ В ДОГОВОРА

24.1. Съгласно чл. 43, ал. 1 от ЗОП Страните по договор за обществена поръчка не могат да го променят или допълват.

ИЗПЪЛНИТЕЛ:

.....
гр.....
ул.
тел/факс:
ИН
ИН по ЗДДС

ИЗПЪЛНИТЕЛ:

.....
/...../

ВЪЗЛОЖИТЕЛ:

"АЕЦ Козлодуй" ЕАД
3321 Козлодуй
БЪЛГАРИЯ
тел/факс: 0973/73530; 0973/76027
ЕИК 106513772
ИН по ЗДДС BG 106513772

ВЪЗЛОЖИТЕЛ:

ИЗПЪЛНИТЕЛЕН ДИРЕКТОР
/КОСТАДИН ДИМИТРОВ/



“АЕЦ КОЗЛОДУЙ” ЕАД, гр.Козлодуй

УТВЪРДИЛ,
ЗАМ. ИЗП. ДИРЕКТОР

АЛЕКСАНДЪР НИКОЛОВ

СЪГЛАСУВАЛ,
ИД ДИРЕКТОР „И и Ф”

СИЙКА ПЕНКОВА

МЕТОДИКА

за определяне на комплексната оценка на офертите.

подадени за участие в открита процедура

с обект: “Ремонт на резервни плъзгащи лагери за турбина К1000-60/1500-II”

1. Показатели за оценка на офертата и относителната им тежест в комплексната оценка.

1.1. Показатели за оценка на техническата оферта

Показатели	Относителна тежест в крайната оценка
• Технически показател (К1)	$K_{T1} = 40\%$
• Гаранционни условия (К2)	$K_{T2} = 10\%$
• Срок за изпълнение на услугата (К3)	$K_{T3} = 5\%$

1.2. Показатели за оценка на предлаганата цена

Показатели	Относителна тежест в крайната оценка
• Цена (Pn)	$K_{T4} = 45\%$

2. Принципи и методи за оценяване на офертите

2.1. При оценка на постъпилите оферти първо се оценява техническата част на офертата, след това финансовата и накрая двете оценки се обединяват в една комплексна оценка.

2.2. При оценката на офертата комисията ще използва предоставената от Участника информация в техническата и финансова оферта.

3. Техническа оценка (Tn)

3.1. До техническа оценка се допускат участниците, които са представили оферти, отговарящи на предварително обявените условия (изисквания на ЗОП и документация за участие в процедурата).

3.2. Оценката на техническите оферти се извършва от членовете на комисията, в съответствие с приетите показатели за оценка и тяхната тежест, и се отразява в таблицата-лист за индивидуална оценка.

3.3. Техническа оценка не правят членовете на комисията, които не участват в нея като технически специалисти. В своите таблици те попълват усреднената техническа оценка, изчислена като средно-аритметично от оценките на останалите членове /технически специалисти/ на комисията.

3.4. Оценката се записва в съответната графа на таблицата-лист за индивидуална оценка, умножава се по коефициента за тежест за съответния показател /Кт/ и полученият резултат се записва в съответната графа.

3.5. Оценка на техническата оферта се формира, както следва:

• Технически показател – К1

К1 – технически показател – максимален брой точки, който може да получи всеки от участниците по технически показател е **100 точки**.

Показател „Технически” се изчислява по следната формула:

К1 = К1.1 + К1.2 + К1.3, където

➤ **К1.1** – Технология за полагане на бабитова заливка на плъзгащи лагери – **максимален брой точки 60**. Технологията, която включва всички необходими операции за възстановяване на плъзгащ лагер с обойма, според техническото задание получава **60 точки**. За останалите технологии точките се намаляват с **10 точки**.

➤ **К1.2** – Технология за механична обработка на ремонтен размер след полагане на бабитова заливка – **максимален брой точки 10**. Технологията, която включва всички необходими операции за механична обработка на плъзгащ лагер с обойма след полагане на бабитова заливка получава **10 точки**. За останалите технологии точките се намаляват с **5 точки**.

➤ **К1.3** – Технология за безразрушителен контрол – **максимален брой точки 30**. Наличие на технология за безразрушителен контрол по време на полагане на бабитовата заливка и след окончателното приключване на процеса с възможност за проследимост на резултатите. Офертата предлагаща комбинация от методи за безразрушителен контрол, които в най-голяма степен дават информация за качеството на бабитова заливка получава **максималния брой точки 30**. За останалите технологии точките се намаляват с **10 точки в зависимост от тежестта на метода за контрол**.

• Гаранционни условия – К2

К2 – гаранционни условия – максимален брой точки, който може да получи всеки от участниците по технически показател е **100 точки**.

Показател „Гаранционни условия” се изчислява по следната формула:

К2 = К2.1 + К2.2 + К2.3 + К2.4, където

➤ **К2.1** – Гаранционен срок при експлоатация на от ремонтираните лагери – максимален брой точки, който може да получи всеки от участниците по този показател е **15 точки**. Разпределението на точките се извършва, както следва:

≤ 1 година при експлоатация → **5 точки**;

> 1 година при експлоатация офертите се оценяват **от 5 до 15 точки** пропорционално, като най-продължителната гаранция се оценява с **15 точки**.

➤ **К2.2** – Гаранционен срок при съхранение – максимален брой точки, който може да получи всеки от участниците по този показател е **5 точки**. Разпределението на точките се извършва пропорционално в зависимост от конкретните стойности. Минимален гаранционен срок при съхранение **60 месеца**.

➤ **К2.3** – Срок за реагиране при получаване на рекламации за повреда на ремонтиран лагер с доказателство за възможността (вземане за възстановяване на повреден лагер по време на експлоатация през гаранционния срок) – максимален брой точки, който може да получи всеки от участниците по този показател е **50 точки**. Разпределението на точките се извършва, както следва:

≤ 1 ден → **50 точки**;

>1 ≤ 2 дена → **20 точки**;

> 2 дена → **5 точки**.

➤ **К2.4** – Срок за отстраняване на забележки при аварийни ситуации (възстановяване на повреден лагер по време на експлоатация през гаранционния срок) – максимален брой точки, който може да получи всеки от участниците по този показател е **30 точки**. Разпределението на точките се извършва, както следва:

≤ 24 часа → **30 точки**;

- > 24 часа ≤ 48 часа → 15 точки;
- > 48 часа → 5 точки.

- Срок за изпълнение на услугата – К4

К3 – Срок за изпълнение на услугата – максимален брой точки, който може да получи всеки от участниците по технически показател е **100 точки**. Разпределението на точките се извършва, както следва:

- ≤ 2 месеца → 100 точки;
- > 2 месеца ≤ 3 месеца → 50 точки;
- > 3 месеца → 10 точки.

4. Финансова оценка (Фп)

- 4.1. Към оценка на предлаганата цена се преминава след приключване на техническата оценка.
- 4.2. Финансовите оферти се проверяват, за да се установи, че са подготвени и представени в съответствие с изискванията на документацията за участие в процедурата.
- 4.3. Констатираните аритметични грешки се отстраняват при спазване на следните правила:
 - 4.3.1. При различия между сумите, изразени с цифри и думи, за вярно се приема словесното изражение на сумата.
 - 4.3.2. Когато общата цена не съответства на произведението от единичната цена и количеството, за вярно се приема единичната цена и общата съответно се коригира.
- 4.4. Показателят "предлагана цена" се изчислява по формулата (Pn):

$$P_n = P_{\min}/P_i * 100$$
, където
 Pn е оценката на n-тата предлагана цена.
 Pmin е най-ниската предлагана цена.
 Pi е i-тата предлагана цена.
- 4.5. Оценката се записва в съответната графа на таблицата-лист за индивидуална оценка.

5. 8. Комплексна оценка (КΣ)

- 5.1. Обединяване на оценките на техническите и финансовите оферти.

След определяне на оценките по показателите, те се умножават по съответните им коефициенти на тежест и се сумират, както следва:

$$K_{\Sigma} = K1.(K_{T1}/100) + K2.(K_{T2}/100) + K3.(K_{T3}/100) + Pn.(K_{T4}/100)$$

KΣ е комплексна оценка на n-тата оферта, където $K_{\Sigma} \leq 100$

Показател_{1..n} е оценката по съответния показател за оценка,

K_{T1..Tn} е тежестта в комплексната оценка за съответния показател.

$$K_{T1} + K_{T2} + K_{T3} + K_{T4} = 100$$

- 5.2. Всеки член на комисията нанася комплексната оценка КΣ, изчислена от него, в съответната графа на таблицата-лист за индивидуална оценка.

- 5.3. Председателят на комисията, на основание попълнените таблици-лист за индивидуална оценка на всеки член на комисията, попълва таблица-лист за окончателна оценка. В нея нанася изчислените от членовете на комисията индивидуални оценки КΣ и изчислява общата средноаритметичната оценка En /=на сумата от общите оценки КΣ на всеки от членовете на комисията, за всеки от участниците, разделена на броя на членовете на комисията/.

6. Крайно класиране на участниците

- 6.1. Крайното класиране на участниците се извършва по величината на средноаритметичната оценка En, събрана от всеки от допуснатите до класиране участници.
- 6.2. На първо място се класира участникът с най-висока оценка (най-голям брой точки = En).
- 6.3. В случай, че комплексните оценки на две или повече оферти са равни, за икономически най-изгодна се приема тази оферта, в която се предлага най-ниска цена.

При условие че и цените са еднакви се сравняват оценките по показателя с най-висока относителна тежест и се избира офертата с по-благоприятна стойност по този показател. При невъзможност да се определи и по този ред, комисията провежда публично жребий за определяне на изпълнител между класираните на първо място оферти.

- 6.4. След приключване на оценяването на оферти комисията изготвя протокол до Възложителя, в който му предлага класиране на участниците. Неразделна част от доклада са таблиците-листи за индивидуална и окончателна оценка.

УКАЗАНИЯ За подготовка на офертата

1. Общи условия

1.1. Редът и условията, при които ще се определи изпълнител на обществената поръчка са съгласно Закона за обществените поръчки (ЗОП). Процедурата за възлагане на обществената поръчка дава равни възможности за участие на всички участници, отговарящи на изискванията на възложителя.

1.2. Представянето на оферта за участие в настоящата открита процедура, задължава участника да приеме напълно всички изисквания и условия, посочени в тази документация, при спазване на Закона за обществените поръчки (ЗОП). Поставянето на различни от тези условия и изисквания от страна на участника не ангажира по никакъв начин Възложителя.

1.3. "Участник" е физическо или юридическо лице или тяхно обединение, което е представило оферта.

1.4. При изготвяне на офертата всеки участник трябва да се придържа точно към обявените от възложителя условия.

1.5. До изтичането на срока за подаване на офертите всеки участник в процедурата може да промени, допълни или да оттегли офертата си.

1.6. Всеки участник в процедура за възлагане на обществена поръчка има право да представи само една оферта. Не се допуска участник да участва в офертата на друг участник за същата поръчка под каквато и да е форма. Не се допуска едно и също физическо или юридическо лице да участва едновременно, в две и повече обединения, които са участници в процедурата, самостоятелно и в обединение. Лице което е дало съгласието си и фигурира като подизпълнител в офертата на друг участник, не може да представи самостоятелна оферта.

1.7. Участниците са длъжни да съблюдават сроковете и условията, посочени в обявлението и документацията за участие в откритата процедура.

1.8. Участниците нямат право да използват документ или информация от документацията за участие в процедурата за цели различни от подготовката на офертата за срока на подготовката им и до 5 /пет/ години след това.

1.9. До 10 дни преди изтичането на срока за подаване на офертите, лицата могат да поискат писмено от възложителя разяснения по документацията за участие. Възложителят е длъжен да отговори в 4-дневен срок от постъпване на искането. Възложителят изпраща разяснението до всички лица, които са закупили документация за участие и са посочили адрес за кореспонденция, без да отбелязва в отговора лицето, направило запитването. Разяснението се прилага и към документацията, която предстои да се закупува от други лица.

1.10. Разясненията на Възложителя ще бъдат своевременно публично обявени и на профила на купувача: http://www.kznpp.org/index.php?lang=bg&p=actuality&p1=communally_orders.

1.11. Всяко лице, което е закупило документация за участие в процедурата може да подаде оферта за участие в откритата процедура в срока посочен в т.IV.3.4) от обявлението.

1.12. Офертите на участниците съдържат: **“Документи за подбор”**, **“Техническо предложение за изпълнение на поръчката”** и **“Предлагана цена”**

2. Подготовка на офертата за участие в процедурата

2.1. Офертата за участие в процедурата трябва да съдържа:

2.1.1. Плик №1 с означение **“Документи за подбор”** и **изписано наименование на участника, със следното съдържание:**

2.1.1.1. **Документ за гаранция за участие.** Участникът представя гаранция за участие в размера, указан в т.III.1.1) от обявлението в една от следните форми:

2.1.1.1.1. парична сума, внесена по следните банкови реквизити КТБ София ЦУ, офис гр.Козлодуй, IBAN: BG31 KOPB 9220 1000 2240 01, BIC: KOPBGSF, клон Враца с титуляр “АЕЦ Козлодуй” ЕАД или в брой в касата на “АЕЦ Козлодуй” ЕАД, за открита процедура с обект: **“Ремонт на резервни плъзгащи лагери за турбина K1000-60/1500-II”**.

Документът се представя в оригинал или заверено копие с гриф “Вярно с оригинала”, свеж печат и подпис от лице законен представител.

2.1.1.1.2. банкова гаранция (неотменима) със срок на валидност 120 дни от дата на подаване на офертата. Документът се изготвя по приложения образец (Образец №7) на банкова гаранция към настоящата документация и се представя в оригинал.

2.1.1.2. **Документ за регистрация на участника или единен идентификационен код, съгласно чл. 23 от Закона за търговския регистър.** Документът се представя заверен с гриф "Вярно с оригинала", свеж печат и подпис от лице законен представител или надлежно упълномощено лице, като в последния случай се прилага и документът упълномощаващ лицето (в оригинал или заверено копие).

2.1.1.3. Когато не е представен ЕИК съгласно чл.23 от Закона за търговския регистър, кандидатите - юридически лица или еднолични търговци, прилагат към своята оферта за участие и **удостоверения за актуално състояние.** Чуждестранните юридически лица прилагат еквивалентен документ на съдебен или административен орган от държавата, в която са установени. Документът следва да е с дата на издаване, предшестваща отварянето на офертата, не по-късно от 3 месеца. Документът се представя в оригинал или заверено копие с гриф "Вярно с оригинала", свеж печат и лице законен представител или надлежно упълномощено лице, като в последния случай се прилага и документът упълномощаващ лицето (в оригинал или заверено копие).

2.1.1.4. **Декларация за отсъствие на обстоятелствата по чл. 47, ал. 1 т.2 и т.3 и ал.2, т.1 и т.3, ал.5 т.2 от ЗОП (Образец №4).** Декларацията се подписва задължително от лице с представителни функции. Когато Кандидатът/Подизпълнителят е юридическо лице е достатъчно подаване на декларацията от едно от лицата, които могат самостоятелно да го представляват. Документът се изготвя по приложения образец на Декларация към настоящата документация и се представя в оригинал. Участниците са длъжни в процеса на провеждане на процедурата да уведомяват Възложителя за всички настъпили промени в обстоятелствата в 7-дневен срок от настъпването им..

Декларация за отсъствие на обстоятелствата по чл. 47, ал. 1 т.1, ал.2 т.2, ал.5 т.1 от ЗОП (Образец №5), Декларациите се подписват и се подават от лицата по чл.47 ал.4 от ЗОП. Документите се изготвят по приложения образец на декларация към настоящата документация и се представят в оригинал. Участниците са длъжни в процеса на провеждане на процедурата да уведомяват Възложителя за всички настъпили промени в обстоятелствата в 7-дневен срок от настъпването им.

2.1.1.5. **Декларация за използване или неизползване на подизпълнители при изпълнението на поръчката.** При участие на подизпълнители при изпълнението на поръчката, в декларацията се посочват подизпълнителите, процентът от общата стойност и конкретната част от предмета на обществената поръчка, която ще бъде изпълнена от всеки подизпълнител. Декларацията се подписва задължително от лице законен представител или надлежно упълномощено лице, като в последния случай се прилага и документът упълномощаващ лицето (в оригинал или заверено копие). Декларацията се представя в оригинал.

2.1.1.6. **Декларация от подизпълнителя за съгласие да участва като такъв при изпълнението на обществената поръчка с обект: "Ремонт на резервни плъзгащи лагери за турбина К1000-60/1500-II".** Декларацията се подписва задължително от лице законен представител на подизпълнителя или надлежно упълномощено лице, като в последния случай се прилага и документът упълномощаващ лицето (в оригинал или заверено копие). Декларацията се представя в оригинал.

2.1.1.7. **Доказателства за икономическото и финансовото състояние по чл.50 от ЗОП,** посочени от възложителя в обявлението за обществена поръчка.

За доказване на икономическото и финансовото състояние на участниците представят:

2.1.1.7.1. Информация за общия оборот и за оборота на услугите, които са обект на поръчката, за последните три години, в зависимост от датата, на която участникът е учреден или е започнал дейността си.

Документите се представят в оригинал и се подписват задължително от законен представител.

2.1.1.8. **Доказателства за техническите възможности и/или квалификация по чл.51 от ЗОП,** посочени от възложителя в обявлението за обществена поръчка.

За доказване на техническите възможности и/или квалификацията на участниците възложителят изисква следните документи:

2.1.1.8.1. Списък на основните договори за услуги за цялостно презаливане и/или ремонтване на лагери с големи размери (над ф450мм), включително стойностите, датите и получателите, което да бъде доказано с референции от последните 3 години за цитираните в списъка договори. Представят се копия на референциите заварени с гриф "вярно с оригинала", подпис от лице законен представител, и свеж печат, а списъка се представя в оригинал с подпис на лице законен представител и свеж печат.

2.1.1.8.2. Сертификати за акредитация на лаборатория или орган за контрол на метали и заваръчни съединение БДС EN ISO / IEC 17020:2005, който ще извършва контрола по технологиите за наплавяне и ремонт. Представят се копия на сертификата заварени с гриф "вярно с оригинала", подпис от лице законен представител, и свеж печат.

2.1.1.8.3. Удостоверение за сертифицирана система за управление на качеството **ISO 9001:2000**, вкл **инструкция по Осигуряване на качеството за контрол и доказателства за възможностите за прилагането ѝ**. Представят се копия на сертификата заварен с гриф "вярно с оригинала", подпис от лице законен представител, и свеж печат.

2.1.1.8.4. Сертификати по заваряване, съгласно:

- DIN EN ISO 3834-2 – Стандартни изисквания за качеството при заваряване
- DIN 18200-7:2002-09, клас E – Сертификат за квалификация при заваряване на стоманени конструкции, или еквивалентни, като се представят доказателства за еквивалентност.

Представят се копия на сертификатите заварени с гриф "вярно с оригинала", подпис от лице законен представител, и свеж печат.

2.1.1.8.5. Списък на правоспособните (съгласно Наредба № 7) и сертифицирани по БДС EN 281-1 заварчици с указване номера на удостоверението. Представя се в оригинал с подпис на лице законен представител и свеж печат.

2.1.1.8.6. Списък на сертифицираните международни и европейски инженери по заваряване с означение на стандарта по който са сертифицирани. Представя се в оригинал с подпис на лице законен представител и свеж печат.

2.1.1.8.7. Списък на сертифицираните, съгласно EN 719 инспектори по надзор при заваряване. Представя се в оригинал с подпис на лице законен представител и свеж печат

2.1.1.8.8. Списък на сертифицираните по БДС EN 473 специалисти по контрол на метала и заваръчни съединения за изпитания и контрол по различни методи с указване номера на удостоверението. Представя се в оригинал с подпис на лице законен представител и свеж печат

2.1.1.8.9. Списък на оборудването за обработка на лагерите и средствата за изпълнение на технологиите за възстановяване и контрол, включително калибрационните блокове. Представя се в оригинал с подпис на лице законен представител и свеж печат

2.1.1.8.10. Удостоверения че средствата средства за контрол, изисквани в технологиите за контрол, са калибрирани. Представят се копия на удостоверенията заварени с гриф "вярно с оригинала", подпис от лице законен представител, и свеж печат.

2.1.1.9. Документите по т.2.1.1.2, 2.1.1.3, 2.1.1.4, 0, 2.1.1.6, 2.1.1.7, 2.1.1.8 се представят за всеки от подизпълнителите, посочени в декларацията по т. 2.1.1.5.

2.1.1.10. Административните изисквания по Закона за обществените поръчки и на възложителя, за липса на обстоятелствата по чл.47, ал.1, ал.2 и ал.5 от ЗОП се прилагат и за подизпълнителите когато участникът предвижда участие на подизпълнители. В този случай съгласно чл. 56, ал.2 от ЗОП, декларациите за липса на обстоятелствата съгласно чл.47, ал.1, ал.2 и ал.5 от ЗОП се представят за всеки от подизпълнителите, съобразно разпоредбата на чл.47, ал.4 от ЗОП.

2.1.1.11. Съгласно чл.56, ал.2 от ЗОП документите по т.2.1.1.7, 2.1.1.8 се представят за всеки от подизпълнителите, посочени в декларацията по т. 2.1.1.5., а изискванията към подизпълнителите, се прилагат съобразно вида и дела на тяхното участие в изпълнението на поръчката.

2.1.1.12. В случай, че участникът участва като обединение /или консорциум/, което не е регистрирано като самостоятелно юридическо лице, тогава участниците в обединението

/или консорциума/ сключват споразумение (договор). Копие от споразумението (договора), заверено с гриф "Вярно с оригинала", подпис на лице законен представител или упълномощен съгласно споразумението и свеж печат, се прилагат заедно с останалата документи на обединението. Споразумението трябва да съдържа клаузи, които гарантират:

- Че всички членове на обединението/консорциума са отговорни, заедно и по отделно по закон за изпълнението на договора;
- Че срокът на обединението/консорциума е най-малко за времето, за което поръчката ще бъде изпълнена;
- Участниците в обединението/консорциума трябва да определят едно лице, което да представлява обединението/консорциума за целите на поръчката.

2.1.1.13. В случай, че участникът в процедурата е обединение/консорциум, което не е регистрирано като самостоятелно юридическо лице, изискването за липса на обстоятелствата по чл.47, ал.1, ал.2 и ал.5 от ЗОП се отнася за всеки един от участниците в обединението. В този случай съгласно чл.56, ал.3 от ЗОП, когато участникът в процедурата е обединение, което не е юридическо лице, декларациите по чл.47, ал.1, ал.2 и 5 се представят от всяко физическо или юридическо лице, включено в обединението, съобразно чл.47, ал.4 от ЗОП.

2.1.1.14. Съгласно чл.56 ал.4 от ЗОП, когато участникът в процедура е чуждестранно физическо, юридическо лице или обединение на чуждестранни физически и/или чуждестранни юридически лица, то тези чуждестранни лица трябва да отговарят на горепосочените изисквания, в държавата в която са установени. В този случай, ако участникът е обединение, декларациите по чл.47, ал.1,2 и 5 от ЗОП се представят за всяко физическо или юридическо лице, включено в обединението, съобразно чл.47, ал.4 от ЗОП. В този случай, документите за регистрация се представят в легализиран превод, а документите-доказателства за икономическото и финансовото състояние по чл. 50 от ЗОП; доказателства за техническите възможности и/или квалификация; декларация за отсъствие на обстоятелствата по чл. 47, ал. 1, 2 и 5, които са на чужд език, се представят и в превод.

Желателно е документите да бъдат поставени в папка и подредени по реда, посочен в т.2.1.1 от настоящите указания както и страниците в плика да бъдат последователно номерирани като се добави и общия брой страници (стр.1 от n).

Неспазването на последните изисквания не води до отстраняване на участника но прегледността е в помощ на оценителната комисия.

2.1.2. Плик №2 с означение: **"Предложение за изпълнение на поръчката"** и изписано наименование на участника, със следното съдържание:

- 2.1.2.1.Образец на предложение за изпълнение на поръчката (техническа оферта), съгласно приложения образец (Образец №2);
- 2.1.2.2.Технологията която ще се приложи за възстановяване на лагерите (технология за механична обработка и технология за презаливане);
- 2.1.2.3.Технологията, която ще се приложи за контрол на наплавените лагери;
- 2.1.2.4.План за контрол на качеството за извършените работи;
- 2.1.2.5.Примерен план график за дейностите;
- 2.1.2.6.Спецификация за бабита който ще се използва със следното минимално съдържание: наименование, марка, описание на вида и характеристиките на предлагания бабит, стандарт;
- 2.1.2.7.Декларация за предлагания гаранционен срок за всеки тип лагер, както и гаранционните условия.- в декларацията задължително да се посочат гаранционен срок при експлоатация на отремонтираните лагери, гаранционен срок при съхранение, срок за реагиране при получаване на рекламация за повреда на ремонтиран лагер, срок за вземане на лагера, срок за отстраняване на забележки при аварийни ситуации –възстановяване на повреден лагер по време на експлоатация при гаранционен срок)

Желателно е документите да бъдат поставени в папка и подредени по реда, посочен в т.2.1.2 от настоящите указания както и страниците да бъдат последователно номерирани като се добави и общия брой страници (стр.1 от n).

Неспазването на последните изисквания не води до отстраняване на участника но прегледността е в помощ на оценителната комисия.

2.1.3. В плик с номер №1 “Документи за подбор” и плик №2 “Предложение за изпълнение на поръчката”, не трябва да се съдържа информация за предложената от участника цена за изпълнение на поръчката по какъвто и да е начин.

2.1.4. Плик №3 с означение: “Предлагана цена” и изписано наименование на участника, със следното съдържание:

2.1.4.1. Ценова оферта (предлагана цена) по приложения образец (Образец №3)

2.1.4.2. Ценова таблица по приложения образец (Образец №8);

2.1.4.3. Проект на договор (специални и общи условия) попълнен, подписан и подпечатан от участника

Желателно е документите да бъдат поставени в папка и подредени по реда, посочен в т.2.1.4 от настоящите указания както и страниците да бъдат последователно номерирани като се добави и общия брой страници (стр.1 от n).

Неспазването на последните изисквания не води до отстраняване на участника но прегледността е в помощ на оценителната комисия.

2.1.5. **Списък на документите**, съдържащи се в трите плика, подписан от лице законен представител на съответното лице и се представят в оригинал. Списъка се представя като приложение на Образца на оферта (образец №1, т. 3.1 от настоящите указания).

2.1.6. Съгласно чл.56, ал.4 от ЗОП, когато участникът в процедура е чуждестранно физическо или юридическо лице или техни обединения, офертата се подава на български език, а останалите документите, които са на чужд език, се представят и в превод. Пояснението се отнася за пликове с номер №2 “Предложение за изпълнение на поръчката” и плик №3 “Предлагана цена”.

2.1.7. Допуснати в пликове с номера 2 и 3 технически грешки и пропуски в определянето на цената са единствено за сметка на участниците.

2.1.8. При несъответствие между единична и обща цена, ще се взема предвид единичната. При несъответствие между цифровата и изписаната словом цена, ще се взема предвид изписаната словом.

2.1.9. Документите и данните в пликове с номера 2 и 3 се подписват само от лица законни представители или упълномощени за това лица, за което се изисква представяне на заверено пълномощно за изпълнение на такива функции.

2.1.10. В офертата и приложените документи не се допускат никакви вписвания между редовете, изтривания или корекции, освен ако са заверени с подписа на лицето представляващо кандидата и свеж печат.

Желателно е документите да бъдат поставени в папка и подредени по реда, посочен в т.2.1.4 от настоящите указания както и страниците да бъдат последователно номерирани като се добави и общия брой страници (стр.1 от n).

Възложителят ще уведоми писмено участниците за датата, часа и мястото на отваряне и оповестяване на ценовите оферти, както и ще оповести тази информация (датата, часа и мястото на отваряне на ценовите оферти) на профила на купувача: www.kznpp.org/Актуално/обществени поръчки.

3. Изисквания за представяне на офертата.

3.1. Запечатаните и непрозрачни пликове с номера №№1,2 и 3 заедно с офертата, по приложения образец (Образец №1, ведно със списъка на документите) се поставят в един общ запечатан, непрозрачен плик с надпис върху плика съдържащ: **адрес за кореспонденция, телефон и по възможност факс и електронен адрес**. На плика се записва “**Оферта за участие в открита процедура с обект: “Ремонт на резервни плъзгащи лагери за турбина K1000-60/1500-II”**”

3.2. Офертата се представя от участника или от упълномощен от него представител лично или по пощата или куриер на адрес: гр. Козлодуй, “АЕЦ Козлодуй” ЕАД, Централно деловодство.

3.3. Участникът е длъжен да обезпечи получаването на офертата на указаното място и срок. Разходите за подаване на офертата са за негова сметка. Рискът от забава или загубване на офертата е за участника.

3.4. При приемане на офертата върху плика се отбелязват поредният номер, датата и часът на получаването и посочените данни се записват във входящ регистър, за което на приносителя се издава документ.

3.5. Възложителят не се ангажира да съдейства за пристигането на офертата на адреса и в срока, определен от него.

3.6. Възложителят не приема оферти, съобщени по телефона или изпратени по факс или електронен път.

3.7. Възложителят не приема за участие в процедурата и връща незабавно на участниците оферти, които са представени след изтичане на крайния срок или в незапечатан, или плик с нарушена цялост.

4. За всички неуредени въпроси се прилагат разпоредбите на Закона за обществените поръчки и Правилника за прилагането му.

До
“АЕЦ Козлодуй” ЕАД
гр. Козлодуй

О Ф Е Р Т А

за участие в открита процедура с обект:

“Ремонт на резервни плъзгащи лагери за турбина К1000-60/1500-II”

1. ИДЕНТИФИКАЦИЯ НА УЧАСТНИКА

Настоящата оферта е подадена от:

_____ (пълно наименование на участника)

и подписана от:

_____ (трите имена)

в качеството му на:

_____ (длъжност)

2. АДМИНИСТРАТИВНИ СВЕДЕНИЯ

2.1. Седалище по регистрация:

_____ (държавата и адрес на седалището на кандидата.)

2.2. Адрес за кореспонденция:

_____ (търговски адрес: код, град, община, квартал, улица и т.н.)

2.3. Електронен адрес:

2.2. Интернет адрес:

2.2. Правен статут:

_____ (Посочете търговското дружество или обединения или друга правна форма, дата на учредяване или номера и датата на вписване и къде)

2.2. ИН по ЗДДС №:

_____ (и държава на данъчна регистрация съгласно данъчната декларация)

2.2. ИН/ЕИК:

2.2. Лице за контакти:

_____ (трите имена и длъжност)

2.3. Телефон и факс:

2.4. Банкови сметки и обслужваща банка:

_____ (IBAN, BIC и обслужваща банка/)

УВАЖАЕМИ ГОСПОДА,

Заявяваме, че желаем да участваме в открита процедура за възлагане на обществена поръчка с обект: "Ремонт на резервни плъзгащи лагери за турбина К1000-60/1500-II", при условията, обявени в документацията и приети от нас.

Заявяваме, че при изпълнение на поръчката няма да/ще ползваме¹ подизпълнител/и, като процентът от общата стойност и конкретната част от предмета на обществената поръчка, която ще бъде изпълнена от всеки подизпълнител е указана в приложената декларация.

Идентификация на подизпълнителя и административни сведения:.....

.....
.....
.....
.....
.....
.....
.....

Ако бъдем избрани за Изпълнител на обществената поръчка ние сме съгласни при подписване на договора да представим парична/банкова (*ненужното се зачертава*) гаранция за изпълнение на задълженията по договора в размер на **3 %** от стойността на договора.

Условията и поетите задължения в настоящата оферта, са валидни за срок от (минимум **90** календарни дни) считано от крайния срок за представяне на офертите и ще остане обвързваща за нас, като може да бъде приета по всяко време преди изтичане на този срок.

Подаването на настоящата оферта удостоверява безусловното приемане на всички изисквания и задължения, поставени от Възложителя в провежданата процедура.

Прилагаме:

1. Плик №1 с означение "**Документи за подбор**" със съдържание, съгласно **изискванията на документацията за участие.**
2. Плик №2 с означение: "**Предложение за изпълнение на поръчката**" със **съдържание, съгласно изискванията на документацията за участие.**
3. Плик №3 с означение: "**Предлагана цена**" със съдържание, съгласно **изискванията на документацията за участие.**
4. **Списък с документите съдържащи се в трите плика;**

Дата:.....

Подпис и печат:.....

¹ Текстове се ползват в зависимост от необходимостта

До

“АЕЦ Козлодуй” ЕАД

гр. Козлодуй

**ПРЕДЛОЖЕНИЕ ЗА ИЗПЪЛНЕНИЕ НА ПОРЪЧКАТА
(ТЕХНИЧЕСКА ОФЕРТА)
НА**

.....
(наименование на участника)

УВАЖАЕМИ ДАМИ И ГОСПОДА,

След запознаване с документацията за участие в открита процедура с обект: **“Ремонт на резервни плъзгачи лагери за турбина К1000-60/1500-II”** при следните условия:

Срок за изпълнение: до, считано от датата на двустранното подписване на договора.

Гаранционните срокове и условия за ремонтните лагери са съгласно декларацията приложение към техническата ни оферта

Прилагаме към нашето предложение за изпълнение на поръчката (техническа оферта):

- I.1. Технологията която ще се приложи за възстановяване на лагерите (технология за механична обработка и технология за презаливане);
- I.2. Технологията, която ще се приложи за контрол на наплавените лагери;
- I.3. План за контрол на качеството за извършените работи;
- I.4. Примерен план график за изпълнение;
- I.5. Спецификация за бабита който ще се използва;
- I.6. Декларация за предлагания гаранционен срок за всеки тип лагер, както и гаранционните условия.
- I.7. Друга информация, (ако Участника смята за необходимо да представи):

Дата:.....

Подпис и печат:.....

До

“АЕЦ Козлодуй” ЕАД

гр. Козлодуй

**ЦЕНОВА ОФЕРТА
(ПРЕДЛАГАНА ЦЕНА)
НА**

.....
(наименование на участника)

УВАЖАЕМИ ДАМИ И ГОСПОДА,

След запознаване с документацията за участие в открита процедура, изискванията и образците в нея с обект: **“Ремонт на резервни плъзгачи лагери за турбина К1000-60/1500-П”** приемаме да изпълним предмета на процедурата при следните финансови условия:

Предложената от нас цена за пълното изпълнение на поръчката е в съответствие с ценовите таблици Приложение №II.1. “Ценова таблица” към настоящата ни ценова оферта. Цената е в български лева без да включва ДДС.

Предложената от нас цена покрива всички задължения които ще поемем съобразно проекта на договор и приложенията към него.

С настоящото декларираме, че приемаме условията и начина на плащане обявени от Възложителя в обявлението за откриване на процедурата и проекта на договор.

Ако бъдем избрани за Изпълнител на обществената поръчка ние сме съгласни при подписване на договора да представим парична/банкова (*ненужното се зачертава*) гаранция за изпълнение на задълженията по договора в размер на **3 %** от стойността на договора.

Декларираме и че приемаме предложения от Възложителя проект на договор с всички включени в него права и задължения на страните.

Приемаме, че единствено и само ние ще бъдем отговорни за евентуално допуснати грешки или пропуски в изчисленията на предложената от нас цена.

Прилагаме към нашето ценово предложение:

II.1. Ценова таблица (образец №9);

II.2. Проект на договор (специални и общи условия) попълнен, подписан и подпечатан от участника:

Дата:.....

Подпис и печат:.....

ДЕКЛАРАЦИЯ

по чл. 47, ал. 1 т.2 и т.3 и ал.2, т.1 и т.3, ал.5 т.2 от ЗОП, във връзка с чл.47 ал.8 от ЗОП

във връзка с открита процедура с обект:

“Ремонт на резервни плъзгащи лагери за турбина К1000-60/1500-II”

Долуподписаният /-ната/ _____
с ЕГН _____, притежаващ лична карта № _____, издадена на _____
от МВР. гр. _____, адрес: _____,
представляващ _____ в качеството си на _____
_____ със седалище _____ и адрес
на управление: _____, тел./факс: _____,
вписано в търговския регистър към Агенцията по вписванията с ЕИК № _____,
ИН по ЗДДС № _____

ДЕКЛАРИРАМ, ЧЕ:

1. когото представлявам:

а) Не е обявено в несъстоятелност;

б) Не се намира в производство по ликвидация или в друга подобна процедура съгласно националните закони и подзаконовни актове.

в) Не е в открито производство по несъстоятелност, и не е сключено извънсъдебно споразумение с кредиторите по смисъла на чл. 740 от Търговския закон;

г) Няма парични задължения към държавата или към община по смисъла на чл. 162, ал. 2 от Данъчно-осигурителния процесуален кодекс, установени с влязъл в сила акт на компетентен орган/ има парични задължения към държавата, но е допуснато разсрочване/ или отсрочване на задълженията/ или парични задължения, свързани с плащането на вноски за социалното осигуряване или на данъци, съгласно правните норми на държавата, в която е установено.

д) Не е сключил договор с лице по чл. 21 или 22 от Закона за предотвратяване и установяване на конфликт на интереси.

Известно ми е, че при деклариране на неверни данни нося наказателна отговорност по чл.313 от НК.

_____г

Декларатор: _____

Забележка: Когато Кандидатът е юридическо лице е достатъчно подаване на декларацията от едно от лицата, които могат самостоятелно да го представляват.

По т.1 г) Невярното се зачертава от лицето подписало декларацията.

ДЕКЛАРАЦИЯ

по чл. 47, ал. 1 т.1, ал.2 т.2, ал.5 т.1 от ЗОП, във връзка с чл.47, ал.8 от ЗОП
 във връзка с открита процедура с обект:

“Ремонт на резервни плъзгащи лагери за турбина К1000-60/1500-II”

Долуподписаният /-ната/ _____
 с ЕГН _____, притежаващ лична карта № _____, издадена на _____
 от МВР, гр. _____, адрес: _____,
 представляващ _____ в качеството си на _____
 _____ със седалище _____ и адрес
 на управление: _____, тел./факс: _____,
 вписано в търговския регистър към Агенцията по вписванията с ЕИК № _____,
 ИН по ЗДДС № _____

ДЕКЛАРИРАМ, ЧЕ:

1. Не съм осъден с влязла в сила присъда за:
 - а) престъпление против финансовата, данъчната или осигурителната система, включително изпиране на пари, по чл. 253-260 от Наказателния кодекс;
 - б) подкуп по чл. 301 - 307 от Наказателния кодекс;
 - в) участие в организирана престъпна група по чл. 321 и 321а от Наказателния кодекс;
 - г) престъпление против собствеността по чл. 194 - 217 от Наказателния кодекс;
 - д) престъпление против стопанството по чл. 219 - 252 от Наказателния кодекс;
2. Не съм лишен от правото да упражнявам определена професия или дейност;
3. Не съм свързано лице по смисъла на § 1, т. 1 от допълнителната разпоредба на Закона за предотвратяване и установяване на конфликт на интереси с възложителя или със служители на ръководна длъжност в неговата организация;

Известно ми е, че при деклариране на неверни данни нося наказателна отговорност по чл.313 от НК.

_____г

Декларатор: _____

Забележка: Декларацията се подава от лицата по чл. 47, ал. 4 от ЗОП

**БАНКОВА ГАРАНЦИЯ
ЗА УЧАСТИЕ В ПРОЦЕДУРА**

До
“.....” ЕАД
гр.

Известени сме, че нашият Клиент, _____ [наименование и адрес на кандидата], наричан за краткост по-долу КАНДИДАТ/УЧАСТНИК, ще участва в откритата с Ваше Решение № _____ / _____ г. [посочва се № и дата на Решението за откриването на процедурата] процедура за възлагане на обществена поръчка с обект: _____ [описва се обекта и съответната обособена позиция, както и идентификационния номер, ако има такива].

Също така, сме информирани, че в съответствие с условията на процедурата и разпоредбите на Закона на обществените поръчки, КАНДИДАТА/УЧАСТНИКА трябва да представи в офертата си банкова гаранция за участие в процедурата, открита във Ваша полза, за сумата в размер на _____ (словом: _____) [посочва се цифром и словом стойността и валутата на гаранцията съгласно обявлението по процедурата].

Като се има предвид гореспоменатото, ние _____ [наименование и адрес на Банката], с настоящето поемаме неотменимо и безусловно задължение да заплатим по посочената от Вас банкова сметка, сумата от _____ (словом: _____) [посочва се цифром и словом стойността и валутата на гаранцията], в срок до 3 (три) работни дни след получаване на първо Ваше писмено искане, съдържащо Вашата декларация, че КАНДИДАТЪТ/УЧАСТНИКЪТ е извършил едно от следните действия:

- а) оттегли офертата си след изтичане на срока за получаване на офертите;
- б) е определен за изпълнител, но не изпълни задължението си да сключи договор за обществената поръчка;

Вашето искане за усвояване на суми по тази гаранция е приемливо и ако бъде изпратено до нас в пълен текст чрез надлежно кодиран телекс/телеграф от обслужващата Ви банка, потвърждаващ че Вашето оригинално искане е било изпратено до нас чрез препоръчана поща и че подписите на същото правно обвързват Вашата страна. Вашето искане ще се счита за отправено след постъпване или на Вашата писмена молба за плащане, или по телекс, или по телеграф на посочения по-горе адрес.

Тази гаранция влиза в сила, от ____ часа на _____ г. [посочва се датата и часа на крайния срок за представяне на офертите].

Отговорността ни по тази гаранция ще изтече в ____ часа на _____ г. [посочва се дата и час съобразени с валидността на офертата на Кандидата/Участника], до която дата каквото и да е иск по нея трябва да бъде получен от нас. След тази дата гаранцията автоматично става невалидна, независимо дали това писмо-гаранция ни е изпратено обратно или не.

Гаранцията трябва да ни бъде изпратена обратно веднага след като вече не е необходима или нейната валидност е изтекла, което от двете събития настъпи по-рано.

Гаранцията е лично за Вас и не може да бъде прехвърляна.

Подпис и печат,
(БАНКА)

БАНКОВА ГАРАНЦИЯ ЗА ИЗПЪЛНЕНИЕ НА ДОГОВОР

До
“ _____ ” ЕАД
гр. _____

Известени сме, че нашият Клиент, _____ [наименование и адрес на кандидата], наричан за краткост по-долу ИЗПЪЛНИТЕЛ, с Ваше Решение № _____ / _____ г. [посочва се № и дата на Решението за класиране] е класиран на първо място в процедурата за възлагане на обществена поръчка с обект: _____ [описва се обекта и съответната обособена позиция, ако има такава], с което е определен за ИЗПЪЛНИТЕЛ на посочената обществена поръчка.

Също така, сме информирани, че в съответствие с условията на процедурата и разпоредбите на Закона на обществените поръчки, при подписването на Договора за възлагането на обществената поръчка, ИЗПЪЛНИТЕЛЯТ следва на Вас, в качеството Ви на Възложител на горепосочената поръчка, да представи банкова гаранция за добро изпълнение открита във Ваша полза, за сумата в размер на _____ % [посочва се размера от обявлението за участие] от общата стойност на поръчката, а именно _____ (словом: _____) [посочва се цифром и словом стойността и валутата на гаранцията], за да гарантира предстоящото изпълнение на задължения си, в съответствие с договорените условия.

Като се има предвид гореспоменатото, ние _____ [Банка], с настоящето поемаме неотменимо и безусловно задължение да Ви заплатим всяка сума, предявена от Вас, но общия размер на които не надвишават _____ (словом: _____) [посочва се цифром и словом стойността и валутата на гаранцията], в срок до 3 (три) работни дни след получаването на първо Ваше писмено поискване, съдържащо Вашата декларация, че ИЗПЪЛНИТЕЛЯТ не е изпълнил някое от договорните си задължения.

Вашето искане за усвояване на суми по тази гаранция е приемливо и ако бъде изпратено до нас в пълен текст чрез надлежно кодиран телекс/телеграф от обслужващата Ви банка, потвърждаващ че Вашето оригинално искане е било изпратено до нас чрез препоръчана поща и че подписите на същото правно обвързват Вашата страна. Вашето искане ще се счита за отправено след постъпване или на Вашата писмена молба за плащане, или по телекс, или по телеграф на посочения по-горе адрес.

Тази гаранция влиза в сила, от момента на нейното издаване.

Отговорността ни по тази гаранция ще изтече на _____ [посочва се дата и час на валидност на гаранцията съобразени с договорените условия], до която дата какъвто и да е иск по нея трябва да бъде получен от нас. След тази дата гаранцията автоматично става невалидна, независимо дали това писмо-гаранция ни е изпратено обратно или не.

Гаранцията трябва да ни бъде изпратена обратно веднага след като вече не е необходима или нейната валидност е изтекла, което от двете събития настъпи по-рано.

Гаранцията е лично за Вас и не може да бъде прехвърляна.

Подпис и печат,
(БАНКА)

Забележка: Подава се преди сключването на договор и само в случай, че участника е определен за изпълнител на обществената поръчка

/пълно наименование на участника, търговски адрес, телефон и факс, ИН и ИН по ЗДДС/

ПРЕДЛАГАНА ЦЕНА
(таблици)

за участие в процедура на договаряне с обявление с обект:

“РЕМОНТ НА РЕЗЕРВНИ ПЛЪЗГАЩИ ЛАГЕРИ ЗА ТУРБИНА К1000-60/1500-II”

№	Наименование (посочва се и номера на чертежа)	Ед. мярка	Кол- во	Единична цена в лв. без ДДС	Обща цена в лв. Без ДДС
1	2	3	4	5	6
ПРЕДЛАГАНА ЦЕНА в лв. без ДДС, цифром и словом:					

ПОДПИС и ПЕЧАТ:

_____ (име и фамилия)
 _____ (дата)
 _____ (длъжност на управляващия/представяващия участника)
 _____ (наименование на участника)