

ОДОБРЯВАМ,   
ИЗПЪЛНИТЕЛЕН ДИРЕКТОР  
14 . 02 2011 г. КОСТАДИН ДИМИТРОВ

# ДОКУМЕНТАЦИЯ

за участие в открита процедура  
за възлагане на обществена поръчка с обект:

**“Доставка на компенсационни и съединителни кутии  
за подмяната на "УКМ-6" и КС 545 в КЗ на 5 и 6 блок”**

## СЪДЪРЖАНИЕ

на документация за открита процедура с обект:

**“Доставка на компенсационни и съединителни кутии  
за подмяната на "УКМ-6" и КС 545 в КЗ на 5 и 6 блок”**

Част	Наименование	Брой страници
1	Решение за откриване на процедура	5
2	Обявление за обществената поръчка	10
3	Техническо задание № 2010.30.АСУ.00.ГЗ.832	11
4	Указания за подготовка на офертата	7
5	Проект на договор, включващ:	
5.1	Специфични условия на договора	4
5.2	Общи условия на договора	9
6	Декларация за отсъствие на обстоятелствата по чл. 47, ал. 1 т.1, ал.2 т.2 и ал.5 т.1 от ЗОП	1
7	Декларация за отсъствие на обстоятелствата по чл. 47, ал.1 т.2 и т.3, и ал.2 т.1 и т.3, ал.5 т.2 от ЗОП	1
8	Образци на документи:	1
8.1	Образец на банкова гаранция за участие в процедура	1
8.2	Образец на банкова гаранция за изпълнение на договор	1
8.3	Образец на информационен лист за идентификация на участника	1
8.4	Образец на оферта	1
8.5	Образец на Предложение за изпълнение	1
8.6	Образец на Спецификация	1
8.7	Образец на Предлагана цена	1
8.8	Образец на Ценова таблица	1

МИНИСТЕРСТВО НА ИКОНОМИКАТА,  
ЕНЕРГЕТИКАТА И ТУРИЗМА  
АГЕНЦИЯ ПО ОБЩЕСТВЕНИ ПОРЪЧКИ  
1000 София, ул. Лега 4  
факс: 940 7078  
e-mail: rop@aop.bg, e-rop@aop.bg  
интернет адрес: <http://www.aop.bg>

ДЪРЖАВЕН ВЕСТНИК  
1169 София, пл. Ал. Батенберг 1  
факс: 939 3650  
e-mail: [dv@parliament.bg](mailto:dv@parliament.bg)  
[darvest@parliament.bg](mailto:darvest@parliament.bg)  
интернет адрес: <http://dv.parliament.bg>

## РЕШЕНИЕ

Номер: 111-Р 44 от 11 02 11 дд/мм/гггг

- А) за откриване на процедура  
 Б) за удължаване срока за получаване на оферти / заявления за участие  
 В) за прекратяване на процедура за възлагане на обществена поръчка

## ДЕЛОВОДНА ИНФОРМАЦИЯ

## Деловодна информация

Партида на възложителя: 00353

Поделение: \_\_\_\_\_

Исходящ номер: 111-Р 44 от дата 11 02 11

Коментар на възложителя:

111-426440

## РАЗДЕЛ I: ВЪЗЛОЖИТЕЛ

- по чл. 7, т. 1-4 от ЗОП (класически)  
 по чл. 7, т. 5 или 6 от ЗОП (секторен)

## I.1) Наименование и адрес

Официално наименование  
"АЕЦ Козлодуй" ЕАД

Адрес  
гр. Козлодуй, обл. Враца

Град  
гр. Козлодуй

Пощенски код  
3321

Държава  
Република  
България

За контакти  
Отдел "Обществени поръчки",  
Управление "Търговско"

Телефон  
0973 76597

Лице за контакт  
Мариана Грозданова

Електронна поща  
[mggrozdanova@npp.bg](mailto:mggrozdanova@npp.bg)

Факс  
0973 72441

Интернет адрес/и (когато е приложимо)

Адрес на възложителя:  
[www.kznpp.org](http://www.kznpp.org)

Адрес на профила на купувача:  
[http://www.kznpp.org/index.php?lang=bg&p=actuality&p1=communally\\_orders](http://www.kznpp.org/index.php?lang=bg&p=actuality&p1=communally_orders)

## I.2) Вид на възложителя и основна дейност/и:

(попълва се от възложители по чл.7, т.1-4 от ЗОП)

- Министерство или друг държавен орган,  
включително техни регионални или  
местни подразделения
- Обществени услуги  
 Отбрана  
 Обществен ред и сигурност

<input type="checkbox"/> Национална агенция/служба	<input type="checkbox"/> Околна среда
<input type="checkbox"/> Регионален или местен орган	<input type="checkbox"/> Икономическа и финансова дейност
<input type="checkbox"/> Регионална или местна агенция/служба	<input type="checkbox"/> Здравеопазване
<input type="checkbox"/> Публичноправна организация	<input type="checkbox"/> Настаняване/жилищно строителство и места за отдих и култура
<input type="checkbox"/> Европейска институция/агенция или международна организация	<input type="checkbox"/> Социална закрила
<input type="checkbox"/> Друго (моля, уточнете): _____	<input type="checkbox"/> Отдих, култура и религия
	<input type="checkbox"/> Образование
	<input type="checkbox"/> Друго (моля, уточнете): _____

**I.3) Основна дейност/и на възложителя, свързана/и с:**

(попълва се от възложител по чл. 7, т.5 или 6 от ЗОП)

<input type="checkbox"/> Производство, пренос и разпределение на природен газ и топлинна енергия	<input type="checkbox"/> Пощенски услуги
<input checked="" type="checkbox"/> Електрическа енергия	<input type="checkbox"/> Железопътни услуги
<input type="checkbox"/> Търсене, проучване или добив на природен газ или нефт	<input type="checkbox"/> Градски железопътни, трамвайни, тролейбусни или автобусни услуги
<input type="checkbox"/> Търсене, проучване или добив на въглища или други твърди горива	<input type="checkbox"/> Пристанищни дейности
<input type="checkbox"/> Вода	<input type="checkbox"/> Летищни дейности

**A) ЗА ОТКРИВАНЕ НА ПРОЦЕДУРА ЗА ВЪЗЛАГАНЕ НА ОБЩЕСТВЕНА ПОРЪЧКА****II: ОТКРИВАНЕ****ОТКРИВАМ**

- процедура за възлагане на обществена поръчка  
 конкурс за проект  
 процедура за създаване на система за предварителен подбор

**II.1) Ред на възлагане**

- по реда на ЗОП  по реда на НВМОП

**II.2) Вид на процедурата**

Попълва се от възложител по чл.7, т.1-4 от ЗОП		
Открита процедура	<input type="checkbox"/> Открит конкурс	<input type="checkbox"/>
Ограничена процедура	<input type="checkbox"/> Договаряне с покана	<input type="checkbox"/>
Ускорена ограничена процедура	<input type="checkbox"/> Конкурс за проект по НВМОП	<input type="checkbox"/>
Състезателен диалог	<input type="checkbox"/>	
Договаряне с обявление	<input type="checkbox"/>	
Ускорена на договаряне с обявление	<input type="checkbox"/>	
Договаряне без обявление	<input type="checkbox"/>	
Конкурс за проект - открит	<input type="checkbox"/>	
Конкурс за проект - ограничен	<input type="checkbox"/>	

Попълва се от възложител по чл.7, т.5 или 6 от ЗОП		
Открита процедура	<input checked="" type="checkbox"/> Открит конкурс	<input type="checkbox"/>
Ограничена процедура	<input type="checkbox"/> Договаряне с покана	<input type="checkbox"/>
Договаряне с обявление	<input type="checkbox"/> Конкурс за проект по НВМОП	<input type="checkbox"/>
Договаряне без обявление	<input type="checkbox"/>	
Конкурс за проект - открит	<input type="checkbox"/>	
Конкурс за проект - ограничен	<input type="checkbox"/>	

**III: ПРАВНО ОСНОВАНИЕ**

Попълва се от възложител по чл.7, т.1-4 от ЗОП	
Чл. 16, ал. 8 от ЗОП	<input type="checkbox"/> Чл. 3, ал. 2 от НВМОП (открит конкурс) <input type="checkbox"/>

Чл. 16, ал. 8, във вр. с чл. 76 ал. 3 от ЗОП	<input type="checkbox"/>	Чл. 53, ал. 1, т. ___ от НВМОП	<input type="checkbox"/>
Чл. 83а, ал. 1 от ЗОП	<input type="checkbox"/>	Чл. 3, ал. 3 от НВМОП	<input type="checkbox"/>
Чл. 84, т. ___ от ЗОП	<input type="checkbox"/>		
Чл. 84, т. ___, във вр. с чл. 86 ал. 3 от ЗОП	<input type="checkbox"/>		
Чл. 90, ал.1, т. ___ от ЗОП	<input type="checkbox"/>		
Чл. 94, ал. 2 от ЗОП	<input type="checkbox"/>		
Попълва се от възложител по чл.7, т.5 или 6 от ЗОП			
Чл. 103, ал. 1 от ЗОП	<input checked="" type="checkbox"/>	Чл. 3, ал. 2 от НВМОП (открит конкурс)	<input type="checkbox"/>
Чл. 103, ал. 2, т. ___ от ЗОП	<input type="checkbox"/>	Чл. 53, ал. 1, т. ___ от НВМОП	<input type="checkbox"/>
Чл. 94, ал. 2 от ЗОП	<input type="checkbox"/>	Чл. 3, ал. 3 от НВМОП	<input type="checkbox"/>
Чл. 105, ал. 1 от ЗОП	<input type="checkbox"/>		
Чл. 105, ал. 1, във връзка с чл. 103, ал.1 от ЗОП	<input type="checkbox"/>		
точка: _____			

#### IV: ОБЕКТ НА ПОРЪЧКАТА

<input type="checkbox"/> Строителство
<input checked="" type="checkbox"/> Доставки
<input type="checkbox"/> Услуги
<p><b>IV.1) Описание на предмета на поръчката / на потребностите при състезателен диалог / на конкурса за проект</b></p> <p>Предметът на поръчката е "Доставка на компенсационни и съединителни кутии за подмяната на "УКМ-6" и КС 545 в КЗ на 5 и 6 блок". В обхвата на поръчката се включва: доставка и гаранционна поддръжка. Общо описание на изискванията: Относно гаранционната поддръжка-срок минимум 24 месеца от пускане в експлоатация и по програма за гаранц. поддръжка изготвена от доставчика; Относно оборудването предлагано за доставка-да е произведено от производител сертифициран по ISO 9001:2000 (или в.2008), удостоверено с представено копие от сертификата; при производството му да са спазени изискванията на посочените в техническото задание (ТЗ) правилници, стандарти и ръководства за безопасност на оборудване за ядрени централи; да е класифицирано и квалифицирано с изискваните съгласно ТЗ - клас по безопасност, клас по сеизмика, клас по качество и това да бъде доказано със сертификат, както и да е квалифицирано за режим LOCA и това да е доказано със сертификат за тази квалификация; да е маркирано за съответствие съгласно Закона за техническите изисквания към продуктите и да притежава сертификат за съответствие; да е предварително преминало първоначална проверка или калибриране, което да е доказано със съответната маркировка, удостоверения и свидетелства; Относно квалификация на кандидата-да е производител на оборудването или да е официален представител на производителя, за което да представи документи. Детайлно описание на изискванията към оборудването, изискванията и условията при изпълнението на поръчката, както и изискванията и условията за участие в процедурата за възлагане на поръчката са описани в обявлението и документацията за участие.</p> <p>(Когато основният предмет на поръчката/конкурса съдържа допълнителни предмети, те трябва да бъдат описани в това поле)</p>

#### V: МОТИВИ

##### V.1) Мотиви за избора на процедура

Възложителите по чл. 7, т.5 и 6 вземат решение за възлагане на обществени поръчки чрез открита процедура, ограничена процедура и процедура на договаряне с обявление винаги, когато не са налице условията за провеждане на процедура на договаряне без обявление.

(Кратко описание на фактическите обстоятелства, които обуславят избора на съответната процедура)

**V.2) Лица, до които се изпраща поканата за участие в процедура на договаряне без обявление по реда на ЗОП или договаряне с покана по реда на НВМОП (когато е приложимо)**

**V.3) Настоящата процедура е свързана с процедура за възлагане на обществена поръчка или конкурс за проект, която е (когато е приложимо):**

открита с решение № \_\_\_\_\_ от дата \_\_\_\_\_ дд/мм/гггг  
публикувана в Регистъра на обществените поръчки под уникален №  
\_\_\_\_\_ - \_\_\_\_\_ - \_\_\_\_\_ (nnnnn-уууу-xxxx)

**Допълнителната/повторната услуга или строителство е (когато е приложимо):**

на обща стойност \_\_\_\_\_ Валута:  без ДДС  с ДДС Стойност на ДДС (в %) \_\_\_\_\_

#### VI: ОДОБРЯВАМ

- обявлението и документацията за участие  
 обявлението и описателния документ  
 поканата за обществена поръчка  
 поканата за обществена поръчка и документацията  
 обявлението и конкурсната програма  
 обявлението

#### VII: ОБЖАЛВАНЕ

##### VII.1) Орган, който отговаря за процедурите по обжалване

Официално наименование

Комисия за защита на конкуренцията

Адрес

бул. Витоша 18

Град София	Пощенски код 1000	Държава Република България
Електронна поща srcadmin@src.bg		Телефон 02 9884070
Интернет адрес (URL): www.src.bg		Факс

##### VII.2) Срок за подаване на жалби: съгласно чл.120 от ЗОП

#### VIII: ДРУГА ИНФОРМАЦИЯ (когато е приложимо)

Към VII.2 Жалба може да се подава в 10-дневен срок пред КЗК от публикуване на настоящето решение и обявлението.

**IX: ДАТА на изпращане на настоящото решение**

Дата: 11/02/2011 дд/мм/гггг

**Възложител:****Трите имена:**

/подпис и печат/

Костадин Върбанов Димитров

**Длъжност:**

Изпълнителен директор

307-0 44 / 11 0 3 111  
02 - 426442

## ЕВРОПЕЙСКИ СЪЮЗ

Публикуване на притурката към Официален вестник на Европейския съюз

2, rue Mercier, L-2985 Luxembourg Факс: (352) 29 29 42 670

E-mail: [ojs@publications.europa.eu](mailto:ojs@publications.europa.eu)Информация и онлайн-формуляри: <http://simap.europa.eu>

## ОБЯВЛЕНИЕ ЗА ПОРЪЧКА — СПЕЦИАЛНИ СЕКТОРИ

## РАЗДЕЛ I: ВЪЗЛОЖИТЕЛ

<b>I.1) Наименование, адреси и място/места за контакт</b>		
Официално наименование "АЕЦ Козлодуй" ЕАД		
Пощенски адрес гр. Козлодуй, обл. Враца		
Град Козлодуй	Пощенски код 3321	Страна Република България
Място/места за контакт Отдел "Обществени поръчки", Управление "Търговско"		Телефон 00359 97376597
На вниманието на Мариана Грозданова		
E-mail <a href="mailto:mggrozdanova@npp.bg">mggrozdanova@npp.bg</a>		Факс 00359 97372441
Интернет адрес/и (в приложимите случаи) Основен адрес на възложителя (URL): <a href="http://www.kznpp.org">www.kznpp.org</a> Адрес на профила на купувача (URL): <a href="http://www.kznpp.org/index.php?lang=bg&amp;p=actuality&amp;p1=communally_orders">http://www.kznpp.org/index.php?lang=bg&amp;p=actuality&amp;p1=communally_orders</a>		
Допълнителна информация може да бъде получена на: <input checked="" type="checkbox"/> Горепосоченото/ите място/места за контакт <input type="checkbox"/> Друго: моля, попълнете Приложение А.1		
Спецификациите и допълнителните документи (включително документи за динамична система за покупки) може да бъдат получени на: <input checked="" type="checkbox"/> Горепосоченото/ите място/места за контакт <input type="checkbox"/> Друго: моля, попълнете Приложение А.2		
Офертите или заявленията за участие трябва да бъдат изпратени на: <input checked="" type="checkbox"/> Горепосоченото/ите място/места за контакт <input type="checkbox"/> Друго: моля, попълнете Приложение А.3		
<b>I.2) Основна дейност или дейности на възложителя</b>		
<input type="checkbox"/> производство, пренос и разпределение на газ и топлинна енергия	<input type="checkbox"/> пощенски услуги	
<input checked="" type="checkbox"/> електрическа енергия	<input type="checkbox"/> железопътни услуги	
<input type="checkbox"/> проучване и добив на газ или нефт	<input type="checkbox"/> градски железопътни, трамвайни, тролейбусни или автобусни услуги	
<input type="checkbox"/> проучване и добив на въглища или други твърди горива	<input type="checkbox"/> пристанищни дейности	
<input type="checkbox"/> вода	<input type="checkbox"/> летищни дейности	



**РАЗДЕЛ II: ОБЕКТ НА ПОРЪЧКА****II.1) Описание****II.1.1) Заглавие на поръчката, предоставено от възложителя:**

"Доставка на компенсационни и съединителни кутии за подмяната на "УКМ-6" и КС 545 в КЗ на 5 и 6 блок"

**II.1.2) Вид на поръчката и място на изпълнение на строителството, място на доставката или място на предоставяне на услугите (Изберете само една категория — строителство, доставки или услуги, която съответства в най-голяма степен на конкретния обект на вашата поръчка или покупка/и)**

<input type="checkbox"/> (а) Строителство	<input checked="" type="checkbox"/> (б) Доставки	<input type="checkbox"/> (в) Услуги
<input type="checkbox"/> Изпълнение <input type="checkbox"/> Проектиране и изпълнение <input type="checkbox"/> Извършване, независимо с какви средства, на строителство, отговарящо на изискванията, указани от възложителя	<input checked="" type="checkbox"/> Покупка <input type="checkbox"/> Лизинг <input type="checkbox"/> Наем <input type="checkbox"/> Покупка на изплащане <input type="checkbox"/> Комбинация от горепосочените	Категория услуга No (относно категории услуги 1—27, моля, вижте приложения XVІІА и XVІІБ към Директива 2004/17/ЕО)
Основна площадка или място на изпълнение на строителството _____ код NUTS: _____	Основно място на доставка "АЕЦ Козлодуй" ЕАД код NUTS: BG313	Основно място на предоставяне на услугите _____ код NUTS: _____

**II.1.3) Настоящото обявление обхваща**

- Обществена поръчка  Създаването на динамична система за покупки (ДСП)
- Сключването на рамково споразумение

**II.1.4) Информация относно рамковото споразумение (в приложимите случаи)**

- Рамково споразумение с няколко оператора  Рамково споразумение с един оператор
- Брой: \_\_\_\_\_ или, в приложимите случаи, максимален брой \_\_\_\_\_ на участниците в предвиденото рамково споразумение

**Срок на действие на рамковото споразумение:**

Срок на действие в година/и: \_\_\_\_\_ или в месец/и: \_\_\_\_\_

**Обща прогнозна стойност на покупките за целия срок на действие на рамковото споразумение (в приложимите случаи; посочете само цифри):**

Прогнозна стойност, без да се включва ДДС: \_\_\_\_\_ Валута:  
или обхват: между \_\_\_\_\_ и \_\_\_\_\_ Валута:

**Честота на поръчките, които трябва да бъдат възложени (ако е известна):****II.1.5) Кратко описание на поръчката или покупката/ите**

Предметът на поръчката е "Доставка на компенсационни и съединителни кутии за подмяната на "УКМ-6" и КС 545 в КЗ на 5 и 6 блок". В обхвата на поръчката се включва: доставка и гаранционна поддръжка. Общо описание на изискванията: Относно

гаранционната поддръжка-срок минимум 24 месеца от пускане в експлоатация и по програма за гаранц. поддръжка изготвена от доставчика; Относно оборудването предлагано за доставка-да е произведено от производител сертифициран по ISO 9001:2000 (или в.2008), удостоверено с представено копие от сертификата; при производството му да са спазени изискванията на посочените в техническото задание (ТЗ) правилници, стандарти и ръководства за безопасност на оборудване за ядрени централи; да е класифицирано и квалифицирано с изискваните съгласно ТЗ - клас по безопасност, клас по сеизмика, клас по качество и това да бъде доказано със сертификат, както и да е квалифицирано за режим LOCA и това да е доказано със сертификат за тази квалификация; да е маркирано за съответствие съгласно Закона за техническите изисквания към продуктите и да притежава сертификат за съответствие; да е предварително преминало първоначална проверка или калибриране, което да е доказано със съответната маркировка, удостоверения и свидетелства; Относно квалификация на кандидата-да е производител на оборудването или да е официален представител на производителя, за което да представи документи. Детайлно описание на изискванията към оборудването, изискванията и условията при изпълнението на поръчката, както и изискванията и условията за участие в процедурата за възлагане на поръчката са описани в обявлението и документацията за участие.

#### II.1.6) Общ терминологичен речник (CPV)

	Основен речник	Допълнителен речник (в приложимите случаи)
Основен обект	42152000	

II.1.7) Поръчка, обхваната от Споразумението за държавни поръчки (GPA) Да  Не

II.1.8) Разделяне на обособени позиции (за информацията относно обособените позиции използвайте приложение Б толкова пъти, колкото е броят на обособените позиции) Да  Не   
Ако да, офертите трябва да бъдат представени за (попълнете само една клетка):  
 само една позиция  една или повече позиции  всички позиции

II.1.9) Ще бъдат приемани варианти Да  Не

#### II.2) Количество или обем на поръчката

##### II.2.1) Съвкупно количество или обем (включително всички обособени позиции и опции, в приложимите случаи)

Съгласно посоченото в Техническото задание (таблица 1.1.2 и таблица 1.2.1), приложено в документацията за участие.

Ако е известна, прогнозната стойност, без да се включва ДДС (в приложимите случаи: посочете само цифри):

\_\_\_\_\_ Валута:

или обхват: между \_\_\_\_\_ и \_\_\_\_\_ Валута:

II.2.2) Опции (в приложимите случаи) Да  Не

Ако да, описание на тези опции:

Ако е известен, прогнозен график за използване на тези опции:

в месеци: \_\_\_\_\_ или дни: \_\_\_\_\_ (от възлагането на поръчката)

Брой на възможните подновявания (ако има такива): \_\_\_\_\_ или обхват: между \_\_\_\_\_ и \_\_\_\_\_

Ако е известен, в случай на подновяеми поръчки за доставки или услуги, прогнозен график за последващи поръчки:

в месеци: \_\_\_\_\_ или дни: \_\_\_\_\_ (от възлагането на поръчката)

### II.3) Продължителност на поръчката или краен срок за изпълнение

Продължителност в месеци: \_\_\_\_\_ или дни \_\_\_\_\_ (от възлагането на поръчката) или

начало 01/07/2011 дд/мм/гггг

завършване 30/12/2011 дд/мм/гггг

## РАЗДЕЛ III: ПРАВНА, ИКОНОМИЧЕСКА, ФИНАНСОВА И ТЕХНИЧЕСКА ИНФОРМАЦИЯ

### III.1) Условия във връзка с поръчката

#### III.1.1) Изискуеми депозити и гаранции (в приложимите случаи)

Гаранция за участие в размер: 10000 лв. или равностойността им в евро, парична или банкова.

Гаранции за участие се задържат съгласно чл.61 от Закона за обществените поръчки.

Гаранция за изпълнение на договора – в размер на 3 % от стойността на договора, без ДДС.

Всички банкови разходи по трансфер на суми и/или учредяване на банкови гаранции са за сметка на участника.

Банковите реквизити на възложителя са посочени в т. IV.3.3) от настоящото обявление.

#### III.1.2) Основни финансови условия и начини на плащане и/или позоваване на разпоредбите, които ги уреждат

Плащане чрез банков превод, в срок 15 работни дни след доставка, срещу представени оригинална данъчна фактура, приемно-предавателен протокол, протокол за приключил без забележки общ и специализиран входящ контрол на доставката.

#### III.1.3) Правна форма, която трябва да придобие групата от икономически оператори, на която се възлага поръчката (в приложимите случаи)

Участник, определен за изпълнител на поръчката, който е неперсонифицирано обединение на физически и/или юридически лица преди сключване на договора трябва да представи пред възложителя документи за сключване на договор, както и заверено копие от удостоверение за данъчна регистрация и регистрация по Булстат (ЕИК) съгласно Закона за регистър Булстат, на създаденото обединение.

#### III.1.4) Други особени условия, приложими към изпълнението на поръчката (в приложимите случаи) Да Не

Ако да, описание на особените условия:

\* Възложителят ще уведоми писмено участниците за датата, часа и мястото на отваряне и оповестяване на ценовите оферти.

Информация за това ще бъде публикувана и на електронния адрес на профила на купувача: [http://www.kznpp.org/index.php?lang=bg&p=actuality&p1=communally\\_orders](http://www.kznpp.org/index.php?lang=bg&p=actuality&p1=communally_orders).

\* Документите в плик 2 на участници, които не отговарят на изискванията за подбор не подлежат на разглеждане.

\* Пликът с цената, предлагана от участник, чиято оферта не отговаря на изискванията на възложителя, не се отваря.

### III.2) Условия за участие

#### III.2.1) Лично състояние на икономическите оператори, включително изисквания във връзка с вписването в професионални или търговски регистри

Информация и формалности, които са необходими за оценката дали са изпълнени изискванията:

Документи в Плик 1 "Документи за подбор": Документ за гаранция за участие; Документ за регистрация или единен идентификационен код (ЕИК), съгласно чл. 23 от Закона за търговския регистър (когато не е представен ЕИК съгласно чл. 23 от Закона за търговския регистър, участниците – юридически лица или еднолични търговци, прилагат и удостоверения за актуално състояние. Чуждестранните юридически лица прилагат еквивалентен документ на съдебен или административен орган от държавата, в която са установени); Декларации за отсъствие на обстоятелствата по чл. 47, ал.1, ал.2 и ал. 5 от ЗОП; Документи-доказателства за икономическо и финансово състояние; Документи-доказателства за технически възможности; Декларация за използване или неизползване на подизпълнители при изпълнението на поръчката; Документи за оторизация, в случай че участникът не е производител; Декларация/и от подизпълнителя/те и документи за подизпълнителя (при декларирано участие); Документи за участниците в обединение (при участник-обединение). Възложителят отстранява от участие в процедурата, участници за които са налице обстоятелства по чл.47, ал.1,2 и 5. от ЗОП. Документи в Плик 2 "Предложение за изпълнение на поръчката" и Плик 3 "Предлагана цена": съдържание и изисквания са посочени в документацията за участие. Участниците представят запечатан непрозрачен плик "Оферта" съдържащ: оферта (по образец); списък на документите в трите плика, информационен лист-данни за идентификация на участника/подизпълнителя, както и отделно запечатаните пликове 1,2 и 3.

#### III.2.2) Икономически и финансови възможности

Информация и формалности, които са необходими за оценката дали са изпълнени изискванията (в приложимите случаи):

Мин. изисквания: участниците да покажат общия си оборот и оборота, реализиран от доставка/и на оборудване от подобен тип и/или функционалност за период от три години назад.  
Изискуеми документи: Справка-декларация с информация за общия оборот, както и за реализирания оборот от подобен тип стоки, за последните три години в зависимост от датата, на която участникът е учреден или е започнал дейността си, с приложени копия от заверени баланс и отчет за 2008 и 2009 г.

#### III.2.3) Технически възможности

Информация и формалности, които са необходими за оценката дали са изпълнени изискванията (в приложимите случаи):

Мин. изисквания: а) участниците да са изпълнявали договори за доставка на оборудването от предмета на поръчката и/или оборудване от подобен тип функционалност, класификация и квалификация и да представят препоръка/и от други възложители; б) да докажат, че предлагат оборудване, произведено от сертифициран по посочения стандарт производител.  
Изискуеми документи: а) Списък на изпълнени договори за доставки на оборудване със същия и/или подобен тип функционалност, класификация и квалификация, за три и повече години назад,

съдържащ предмет, стойност, възложител, дата и период на изпълнение, кратка информация поясняваща предмета, телефон за референт. Към списъка да са приложени препоръки за добро изпълнение, съдържащи данни за предмета, реф, номер на договора, период на изпълнение, адрес телефон на издателя. б) Сертификат, издаден от акредитирана институция/агенция за управление на качеството, удостоверяващ съответствието на системата за управление на качеството на производителя, съгласно стандарт ISO 9001 или еквивалентен, валиден, актуална версия. Пояснение: В случай на оторизация, участникът представя сертификата на името на производителя.

**III.2.4) Запазени поръчки (в приложимите случаи):**Да  Не 

- Поръчката е ограничена до предприятия, ползващи се със закрила
- Изпълнението на поръчката е ограничено в рамките на програми за създаване на защитени работни места

**III.3) Специфични условия за поръчки за услуги****III.3.1) Изпълнението на услугата е ограничено до определена професия**Да  Не 

Ако да, позоваване на приложимата законова, подзаконова или административна разпоредба:

**III.3.2) Юридическите лица трябва да посочат имената и професионалната квалификация на персонала, който отговаря за изпълнението на услугата**Да  Не **РАЗДЕЛ IV: ПРОЦЕДУРА****IV.1) Вид процедура****IV.1.1) Вид процедура** Открита Ограничена Договаряне Вече има избрани кандидати:Да  Не 

Ако да, посочете имената и адресите на икономическите оператори, които вече са избрани, в рубрика VI.3) "Допълнителна информация"

**IV.2) Критерии за възлагане****IV.2.1) Критерии за възлагане (моля, попълнете съответната/ите клетка/и)** Най-ниска цена

или

 икономически най-изгодна оферта с оглед на

посочените по-долу критерии (критериите за възлагане трябва да бъдат посочени с тяхната тежест или в низходящ ред на важност в случаите, когато определянето на тежест е невъзможно поради очевидни причини)

критериите, посочени в спецификациите или в поканата за представяне на оферта или за договаряне

**Критерии****Тежест****IV.2.2) Ще се използва електронен търг**Да  Не 

Ако да, допълнителна информация относно електронния търг (в подходящите случаи)

**IV.3) Административна информация****IV.3.1) Референтен номер на досието, определен от възложителя (в приложимите случаи)**

БД модул АЕЦ Търговия No. 18526

**IV.3.2) Предишни публикации относно същата поръчка**Да  Не 

Ако да:

 Периодично индикативно обявление  Обявление в профила на купувача

Номер на обявлението в ОВ: \_\_\_\_\_/S- от \_\_\_\_\_

 Други предишни публикации (в приложимите случаи)**IV.3.3) Условия за получаване на спецификациите и допълнителни документи (с изключение на ДСП)**

Срок за получаване на искания за документи или за достъп до документи

Дата: 14/03/2011 дд/мм/гггг

Час: 16:00

**Платими документи**Да  Не 

Ако да, цена (посочете само цифри): 12.00 Валута: BGN

Условия и начини на плащане:

По банков път или в брой в касата на "АЕЦ Козлодуй" ЕАД. При заплащане по банков път: след изпращане на посочения в т. I.1) по-горе факс, на копие от платежното нареждане и следната информация: наименование на поръчката, данни за издаване на фактура, точен адрес и лице за получаване на документацията, телефон и факс. Документацията за участие се изпраща чрез куриерска услуга, за сметка на участника.

Банкови реквизити: с/ка в лева - IBAN BG31 KOPR92201000224001, сметка в евро - IBAN BG 13 KOPR 9220 1400 2240 01,

Банка - Корпоративна търговска банка АД (Corporative Comercial Banc), BIC KOPRBGSF, титуляр "АЕЦ Козлодуй" ЕАД.

Всички банкови разходи по трансфер на суми са за сметка на участника.

При заплащане в брой документацията може да бъде получена на място при възложителя. Осигурен е електронен достъп до документацията за участие в процедурата - в профила на купувача, на адреса посочен в т. I.1) от обявлението.

**IV.3.4) Срок за получаване на оферти или заявления за участие**

Дата: 24/03/2011 дд/мм/гггг

Час: 16:00

**IV.3.5) Език/ци, на които могат да бъдат изготвени офертите или заявленията за участие**

ES  DA  ET  EN  IT  LT  MT  PL  SK  FI  
 CS  DE  EL  FR  LV  HU  NL  PT  SL  SV

Друг: Български

**IV.3.6) Минимален срок, през който оферентът е обвързан от офертата (открита процедура)**

До дата: \_\_\_\_\_ дд/мм/гггг

или продължителност в месец/и: \_\_\_\_\_ или дни: 90 (от обявената дата за получаване на оферти)

**IV.3.7) Условия за отваряне на офертите**

Дата: 25/03/2011 дд/мм/гггг

Час: 10:00

Място (в приложимите случаи): Управление "Търговско", "АЕЦ Козлодуй" ЕАД

Лица, които са упълномощени да присъстват при отварянето на

Да  Не 

офертите (в приложимите случаи)

Лица, съгласно регистрацията на участниците или техни упълномощени за целта представители, както и представители на средствата за масова информация и на юридически лица с нестопанска цел имат право да присъстват при отваряне на офертите.

## РАЗДЕЛ VI: ДОПЪЛНИТЕЛНА ИНФОРМАЦИЯ

**VI.1) Това представлява периодично повтаряща се поръчка (в приложимите случаи)** Да  Не

Ако да, прогнозни срокове за публикуването на следващи обявления:

**VI.2) Поръчка/поръчки във връзка с проект и/или програма, финансирани от общностни фондове** Да  Не

Ако да, позоваване на проекта/ите или програмата/ите:

**VI.3) Допълнителна информация (в приложимите случаи)**

### VI.4) Процедури по обжалване

**VI.4.1) Орган, който отговаря за процедурите по обжалване**

Официално наименование

Комисия за защита на конкуренцията

Пощенски адрес

бул. Витоша № 18

Град София	Пощенски код 1000	Страна Република България
	Телефон 00359 29884070	
E-mail cpcadmin@cpc.bg	Факс 00359 29807315	
Интернет адрес (URL): <a href="http://www.cpc.bg">http://www.cpc.bg</a>		
<b>Орган, който отговаря за процедурите по медиация (в приложимите случаи)</b>		
Официално наименование		
Пощенски адрес		
Град	Пощенски код	Страна
	Телефон	
E-mail	Факс	
Интернет адрес (URL):		

<b>VI.4.2) Подаване на жалби (моля, попълнете рубрика VI.4.2 ИЛИ, при необходимост, рубрика VI.4.3)</b> Уточнете информацията относно крайния/те срок/ове за подаване на жалби: Съгласно чл.120, ал.3 от ЗОП.		
<b>VI.4.3) Служба, от която може да бъде получена информация относно подаването на жалби</b>		
Официално наименование "АЕЦ Козлодуй" ЕАД, Управление "Търговско", отдел "Обществени поръчки"		
Пощенски адрес гр. Козлодуй, обл. Враца		
Град Козлодуй	Пощенски код 3321	Страна Република България
		Телефон 00359 97373230
Е-mail kkkamenova@npp.bg	Факс 00359 97376007	
Интернет адрес (URL): www.kznpp.org		
<b>VI.5) Дата на изпращане на настоящото обявление</b> 11/02/2011 дд/мм/гггг		

**ПРИЛОЖЕНИЕ А****ДОПЪЛНИТЕЛНИ АДРЕСИ И МЕСТА ЗА КОНТАКТ**

<b>I) Адреси и места за контакт, от които може да се получи допълнителна информация</b>		
Официално наименование		
Пощенски адрес		
Град	Пощенски код	Страна
Място/места за контакт	Телефон	
На вниманието на		
Е-mail	Факс	
Интернет адрес (URL):		
<b>II) Адреси и места за контакт, от които може да се получат спецификациите и допълнителни документи (включително документи относно динамична система за покупки)</b>		
Официално наименование		
Пощенски адрес		
Град	Пощенски код	Страна
Място/места за контакт	Телефон	



На вниманието на		
E-mail		Факс
Интернет адрес (URL):		
<b>III) Адреси и места за контакт, на които трябва да бъдат изпратени офертите/заявленията за участие</b>		
Официално наименование		
Пощенски адрес		
Град	Пощенски код	Страна
Място/места за контакт	Телефон	
На вниманието на		
E-mail		Факс
Интернет адрес (URL):		

# “АЕЦ КОЗЛОДУЙ” ЕАД

Блок: 5, 6

Система: YA, YP

Подразделение: ТИА-СКУ

УТВЪРЖДАВАМ

ДИРЕКТОР “ПРОИЗВОДСТВО”: *Бачийски*

...../9..... 2010 г. / Я. Янков /

СЪГЛАСУВАЛИ:

ДИРЕКТОР “Б и К”: *Янков*

...../19.05.10..... ( М. Янков )

Р-Л УПРАВЛЕНИЕ

“ЕКСПЛОАТАЦИЯ”: *Бачийски*

...../19.05.10..... ( Ц. Бачийски )

## ТЕХНИЧЕСКО ЗАДАНИЕ

№ 2010.30. АСУ.00. ТЗ. 832

за доставка на компенсационни и съединителни кутии за подмяната на “УКМ-6” и КС 545 в КЗ на 5 и 6 блок

Настоящото техническо задание съдържа пълно описание на обекта на поръчката и техническа спецификация съгласно Закона за обществените поръчки

### 1. Описание на доставката

#### 1.1 УКМ-6

УКМ-6 е част от измервателния канал за измерване температурата на топлоносителя на кръговете на реактора на 5 и 6 Е.Б. Поради изтичането на заложения от производителя 30000 часа ресурс, на УКМ-6 се провежда ежегодно обследване на техническото състояние и продължаване на ресурса им с една година. УКМ-6 са в експлоатация от пуска на 5,6 Е.Б. и досега не са подменяни.

УКМ-6 се състои от захранващо устройство /БП/ и компенсационна кутия **К-577-06**. Устройство компенсационно многоканално/ УКМ-6/ е предназначено за подсъединяване на 6 броя термоелектрични преобразуватели с номинални статични характеристики на преобразуване ХК-68, и обезпечава автоматична компенсация на изменението на температурата на свободните краища на термоелектрическите преобразуватели. Стойността на основната грешка на каналите при температура на въздуха вътре в компенсационната кутия от +40 до +60 °С не превишава 0,07mV.

Заявеното за доставка оборудване е предназначено за подмяна на компенсационни кутии **К-577-06**. Новото оборудване е необходимо да осигурява възможност за присъединяване и работа със съществуващите термоелектрически преобразуватели, посочени в Таблица 1.1.1.

Габаритните размери на преобразувателите са посочени на Фиг. 1.1.1.

Термодвойка ТХК 2076 е от изолиран тип, като изолацията между веригата на преобразувателя и защитната арматура е не по-малко от 20MΩ )при температура (25±10)°С и относителна влажност 30÷80%). Конструктивно компенсационната кутия трябва да осигурява подвързването на термоелектрическия преобразувател както с компенсация на температурата на свободните краища, така и без такава компенсация.

Тип	Дължина	R, Ω.
ТХК 2076	3350	69,95 ± 1
ТХК 2076	6300	130,85 ± 1

Фиг.1.1.1

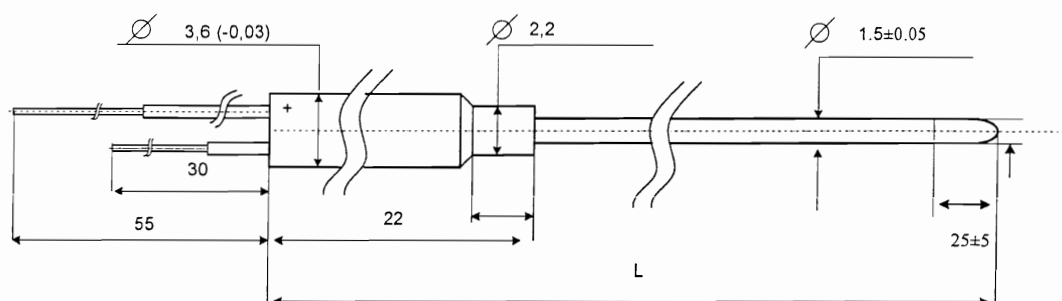

Габаритни размери

При проведената модернизация, с подмяната на УСБ на 5, 6 Е.Б. захранващите блокове за компенсационните кутии участващи в измервателни канали от системите за безопасност са подменени и не е необходимо да се включват в доставката.

На Фиг.1.1.2 е дадена блок-схема с органите за фино регулиране, както и основните технически характеристики на намиращите се в състава на УСБ захранващи блокове.

Фиг.1.1.2

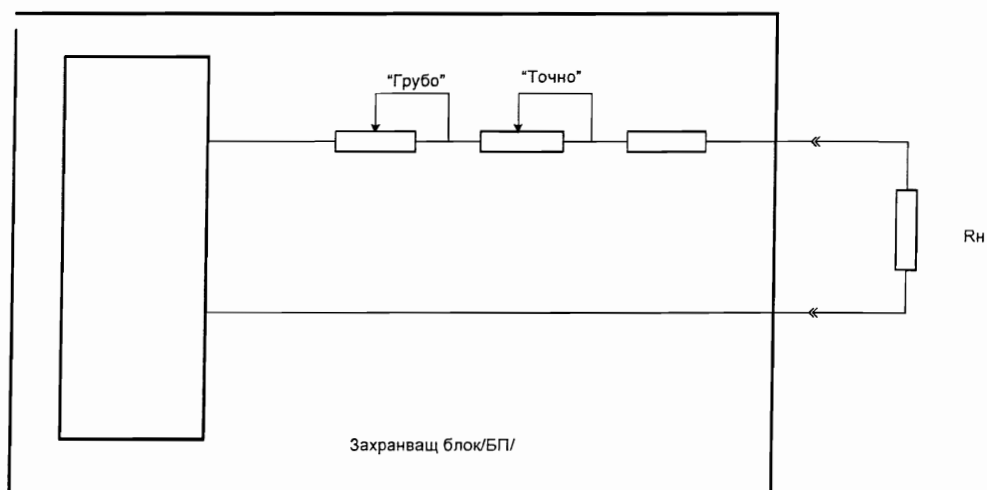

#### Технически характеристики на захранващ блок в състава на УСБ:

- брой изходи: 1;
- номинално захранващо напрежение: 9V;
- номинален товарен ток: 50mA;
- максимална консумирана мощност: 2,5 W;
- наличие на система за защита на изхода от късо съединение и претоварване (ток на сработване -1,5A ±10%);

- автоматично включване в работа след отстраняване на късото съединение или претоварването;
- допустимо отклонение на изходното напрежение от номиналната стойност при максимална стойност на товарния ток и номинално захранващо напрежение:  $\pm 5\%$ .

Доставяното оборудване ( компенсационни кутии) не трябва да изисква изменения в техническите характеристики на захранващите блокове в състава на УСБ.

### Захранващ блок /БП/.

Предназначен е да подмени захранващ блок БП6-02, захранващ компенсационната кутия. Начин на монтаж-щитов. Габаритните размери са посочени на фиг 2.3.2. Принципна електрическа схема на един канал от компенсационна кутия и захранващия блок е посочена на фиг 1.1.3. Захранващият блок е предназначен за експлоатация в нормални условия (MILD).

Фигура 1.1.3.

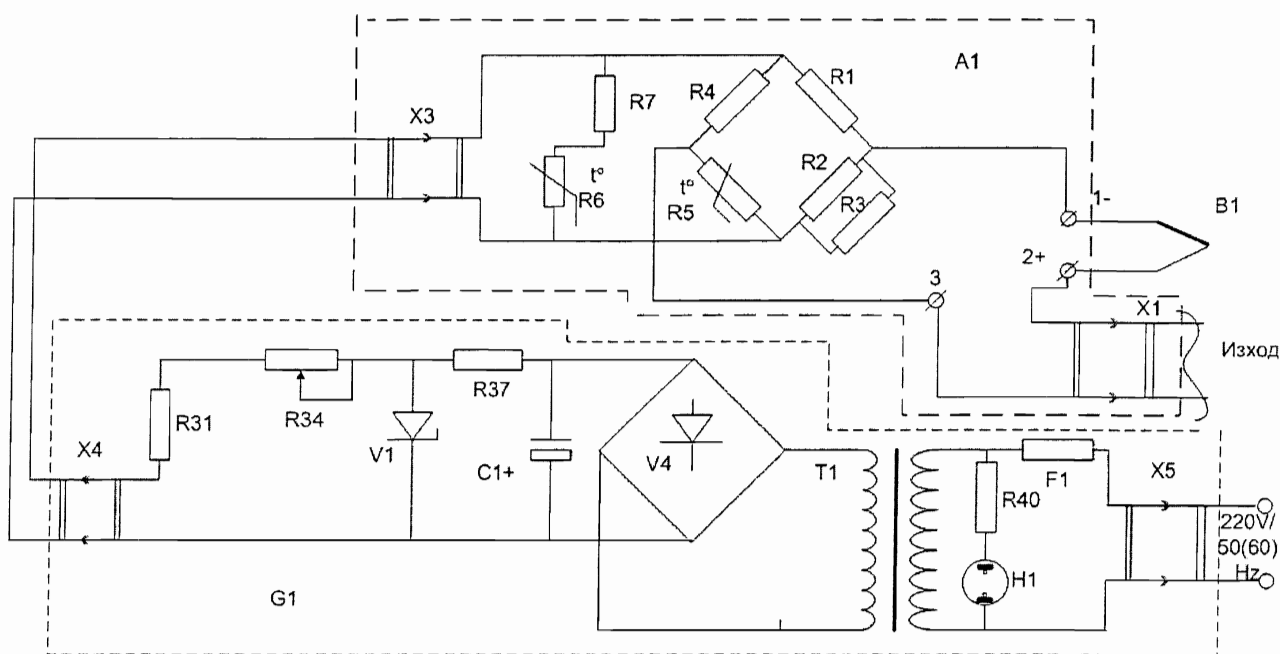

Принципна електрическа схема на канал на УKM-6

В таблица 1.1.2 са дадени необходимия за доставка брой компенсационни кутии и захранващи блокове.

Таблица 1.1.2

Наименование	Място на монтаж	Брой
Компенсационна кутия	Контролирана зона	106
Захранващ блок /БП/	АЭ725/1,2 АЭ340	38

## 1.2. Кутия съединителна.

КС 545 е предназначена за присъединяване на свободните краища на 8 броя термоелектрически преобразуватели тип ТХК 2076 с размери, посочени на фиг.1.1.1, изравнявайки температурата на студените им краища, и за предаване на информация за температурата на свободните краища в системата за вътрешнореакторен контрол. Допустимата стойност на грешката на измерване на температурата вътре в кутията в диапазона от 0°C до 90°C не-повече от 0,2°C. Допустимо отклонение на температурата в точките на присъединяване на свободните краища на термодвойките, при изменение на околната температура от 40°C до 60°C със скорост до 2°C/час – не повече от 0.45 °C. Габаритните и монтажните размери са дадени на фигура 2.3.1.

Броят и мястото за монтаж на необходимите за доставка съединителни кутии са дадени в Таблица 1.2.1

Таблица 1.2.1

Наименование	Място на монтаж	Брой.
Кутия съединителна	Контролирана зона	20

## 2. Основни характеристики на оборудването и материалите

### 2.1. Класификация на оборудването

Съгласно действащият списък на конструкции, системи и компоненти на 5 и 6 блок класифицирани по безопасност, сеизмика и качество № 30.ОУ.00.СПН.02/0, доставяното оборудване трябва да отговаря на следните изисквания:

Таблица 2.1.2

Описание на компонента	Пом.	Клас по безопасност	Сеизмична класификация	Клас по Качество
Компенсационна кутия	Контр.зона	2-У	1	SI-1
Кутия съединителна	Контр.зона	2-У	1	SI-1
Захранващ блок	АЭ 725/1,2 АЭ340	2-У	1	SI-1

### 2.2. Квалификация на оборудването

Компенсационната кутия К-577-6 и съединителната кутия КС-545 се експлоатират в контролираната зона и са квалифицирани по условия на околна среда –“LOCA”. Захранващият блок БП се експлоатира в нормални режими на работа /MILD/.

Параметрите на околната среда в помещенията на 5 и 6 блок на “АЕЦ Козлодуй” в условия при аварии от тип LOCA са посочени в Таблица 2.2.1.

Доставяното оборудване трябва да е работоспособно при параметри, посочени в

Таблица 2.2.1.

Таблица 2.2.1

Наименование на параметъра	Размерност	Помещения, подложени на условия LOCA
Температура, нормална	° C	до 60
Температура, разчетна максимална	° C	≤ 150
Налягане нормално (абс)	кгс/см <sup>2</sup>	0,87 – 1,05
Налягане разчетно максималното (абс)	кгс/см <sup>2</sup>	≤ 5,0
Влажност, отн, нормална	%	≤ 90
Влажност, отн, разчетна максимална	%	парогазова смес
Обемна активност, нормална	Бк/м <sup>3</sup>	≤ 7,4 x 10 <sup>7</sup>
Обемна активност, разчетна максимална	Бк/м <sup>3</sup>	≤ 9,25x10 <sup>13</sup>
Мощност на погълнатата доза, нормална	Гр/ч	≤ 1
Мощност на погълнатата доза, разчетна максимална	Гр/ч	≤ 10 <sup>3</sup>
Времето на съществуване на режим	ч	≤ 10
Следавारीна температура	° C	20 ÷ 60
Следавारीно налягане	кгс/см <sup>2</sup>	0,51 ÷ 1,22
Време на съществуване на следавारीните параметри	дни	≤ 30

### 2.3. Физически и геометрични характеристики

Поради ограниченото пространство в контролираната зона, доставяното оборудване трябва да е с аналогични геометрични размери, позволяващи монтаж към съществуващите проектни стендове.

Геометричните размери и разположението на отворите за монтаж на УКМ-6 и на Кутия съединителна са еднакви и са дадени на фиг.2.3.1. Масата на компенсационната кутия е 17кг. Монтажът на компенсационната кутия е настенен.

БП е предназначен за панелен монтаж. Габаритните му размери и размерът на монтажния отвор са посочени на фиг.2.3.2.

Фигура 2.3.1.

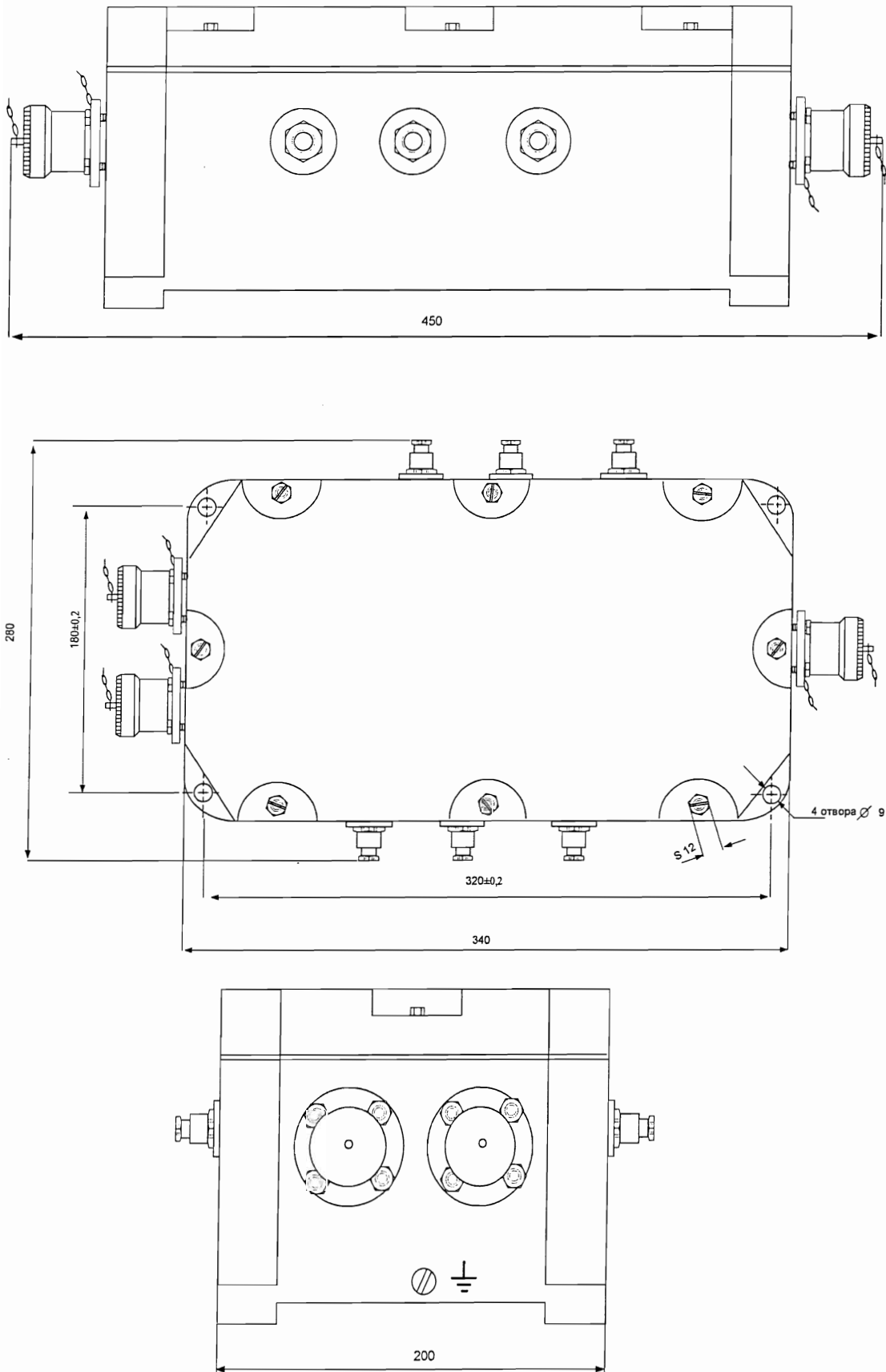

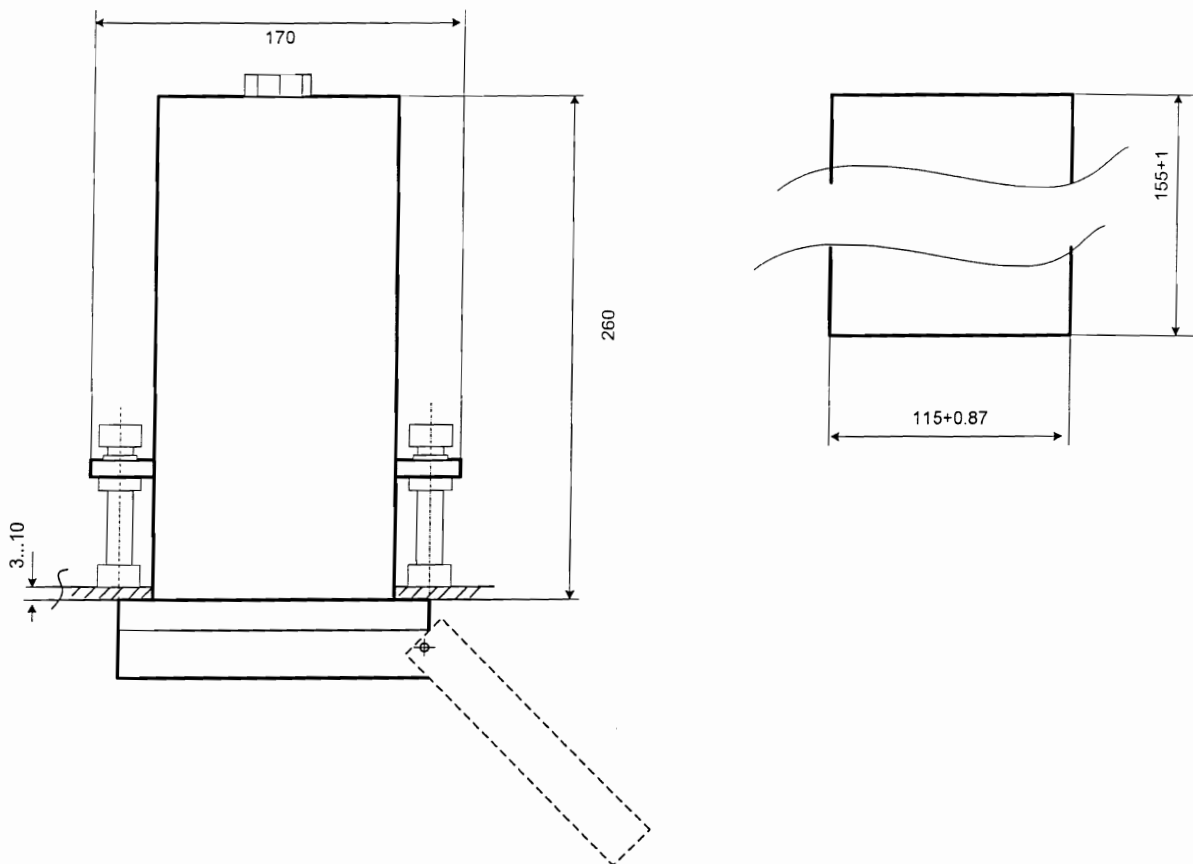

**Габаритни размери и размер на монтажния отвор за БП.**

**2.4. Химични, механични, металургични и/или други свойства**

Външната повърхност на компенсационните кутии трябва да издържат многократни дезактивации (не по-малко от 20 пъти) със следните разтвори с температура от +80 до +100°C в продължение на 1 час:

- NaON (10÷50) g/l с добавка KMnO (3÷5) g/l:
- H<sub>2</sub>C<sub>2</sub>O<sub>4</sub> (10÷30) g/l с добавка на HNO<sub>3</sub> (1) g/l или H<sub>2</sub>O<sub>2</sub> (0,5) g/l

**2.5. Условия при работа в среда с йонизиращи лъчения**

Доставяното оборудване да е предназначено за работа в нормален режим, при параметри на околната среда представени в Таблица 2.6.1.

Таблица 2.6.1

Наименование на параметъра	Размерност	Стойност
Температура	°C	15 ÷ 60
Налягане нормално (абс)	кгс/см <sup>2</sup>	до 1,0
Влажност	%	≤ 90
Обемна активност	Бк/м <sup>3</sup>	≤ 7,4 x 10 <sup>7</sup>
Мощност на погълнатата доза, нормална	Гр/ч	1.00

В аварийни режими на работа, оборудването е необходимо да покрива изискванията за режим LOCA представени в Таблица 2.2.1.



В режим (HELB) и (LOCA) е възможно интензивно оросяване на компенсационните и съединителни кутии с воден разтвор на борна киселина (16 г/кг.), хидразин – хидрат (250мг/кг), KOH-3 г/кг.

Монтираните в контролираната зона компенсационни кутии и съединителни кутии трябва да запазват работоспособността си при параметри съответстващи на режим HELB без необходимост от последваща подмяна.

#### **2.6. Изисквания към срок на годност и жизнен цикъл**

Доставеното оборудване трябва да има период на експлоатация не по-малък от 30 години.

### **3. Опаковане, транспортиране, временно складиране**

#### **3.1. Изисквания към доставката и опаковката**

Изпълнителя трябва да достави оборудването в опаковка и консервация непозволяваща повреди при транспорт и съхранение.

#### **3.2. Условия за съхранение**

Да се предвидят опаковки, позволяващи дълготрайна консервация на 10% от доставените компенсационни кутии.

### **4. Изисквания към производството**

#### **4.1. Правилници, стандарти, нормативни документи за производство и изпитване**

- PNAE G-1-011-89 Общи положения за безопасността на АЕЦ;
- Стандарти от серията IEC 1000-4. Електромагнитна съвместимост на хардуера;
- Ръководство за безопасност на МААЕ 50-SG-Д8 Системи за управление на измервателните уреди и управление, свързани с безопасността на АЕЦ;
- Стандарт IEC 1226/1993 Системи за контрол и управление, свързани с безопасността на АЕЦ;

#### **4.2. Тестване на продуктите и материалите по време на производство**

По време на производството да бъдат проведени изпитанията, определени за типа оборудване.

Доставеното оборудване да е преминало метрологична проверка в акредитирана лаборатория.

#### **4.3. Контрол от страна на АЕЦ “Козлодуй” по време на производството**

Специалисти на АЕЦ “Козлодуй” да вземат участие в заводските приемателни изпитания на оборудването.

### **5. Входящ контрол, монтаж и въвеждане в експлоатация**

#### **5.1. Тестване на продуктите и материалите при входящ контрол при приемане на доставката, след монтаж и по време на експлоатация**

Доставеното оборудване трябва да премине общ входящ контрол по установения в “АЕЦ Козлодуй” ред на “Инструкция по качеството за провеждане на входящ контрол на доставените материали, суровини и комплектуващи изделия в АЕЦ “Козлодуй” ДОД.КД.ИК.112.

Специализиран входящ контрол да преминат компенсационните кутии и захранващи блокове в обем съгласно класификатор №30.ОУ.00.КЛ.33/0.

#### **5.2. Мерки за безопасност против замърсяване с радиоактивни вещества и опасни продукти**

Конструкцията и работата с оборудването не трябва да допуска възможност от вредно въздействие върху работника.

#### **5.3. Документи, които се изискват при доставка, монтаж и въвеждане в експлоатация**

При доставка на оборудването се изискват следните документи:

- сертификат за произход;
- декларация за съответствие на продуктите;
- сертификат за сеизмична квалификация;
- сертификат за устойчивост на електромагнитни смущения;
- технически паспорти на изделията (формуляри), в които да са записани всички електрически и физически характеристики с необходимата точност, а също така и допустимите отклонения;
- протоколи или други документи от заводски тестове;
- инструкция за експлоатация и техническо обслужване на оборудването - на български език и в оригинал;
- методика за проверка точността на техническите характеристики и списък на техническите средства, необходими за тази проверка - на български език и в оригинал.

## **6. Гаранции, гаранционно обслужване и следгаранционно обслужване**

### **6.1. Гаранционно обслужване**

Гаранционна поддръжка – минимум 24 месеца от датата на пускане в експлоатация. Разходите ( включително и транспортни ) за отстраняване на дефекти и подмяна на дефектирало оборудване са за сметка на Доставчика.

Доставчикът да изготви Програма за гаранционна поддръжка, с която се определят правилата, отговорностите и времето за реакция при констатирани дефекти. Програмата да се съгласува от Възложителя.

## **7. Осигуряване на качеството**

### **7.1. Общи изисквания**

Производителят на оборудването да притежава сертифицирана система за управление на качеството (СУК) по ISO 9001:2000 и да представи копие на сертификата.

### **7.2. Квалификация, лицензи, сертификати и разрешения**

Доставчикът да представи :

- сертификат доказващ класификацията на доставяното оборудване по безопасност, сеизмика и клас по качество дадени в точка 2.1;
- сертификат доказващ квалификацията за режим “ LOCA”на доставяното оборудване дадено в точка 2.2.

Доставеното оборудване да бъде придружено със сертификат и да има маркировка за съответствие, съгласно Закона за техническите изисквания към продуктите.

Доставеното оборудване да е преминало първоначална проверка или калибриране, за което да притежава съответната маркировка, удостоверения и свидетелства.

Документите придружаващи доставката се предават на хартиен носител в един екземпляр на оригиналния език и в три екземпляра на български език.

Документите придружаващи доставката се предават на електронен носител в оригиналния формат на изготвяне (с изключение на отчетните документи-във формат PDF).

### **7.3. Квалификация на изпълнителя и неговия персонал**

Доставчикът да представи референции за опит в извършването на подобна доставка, като част от предложението си.

Доставчикът да е производител на оборудването или да е официален представител на производителя, за което да представи документи.

### **7.4. Приемане на доставката**

Доставката да се извърши до склад на “АЕЦ Козлодуй” ЕАД гр. Козлодуй, в срокове определени съгласно клаузите на сключения договор.

Доставчикът е длъжен да осигури за своя сметка присъствие на свой компетентен персонал за входящия контрол, провеждан на площадката на "АЕЦ Козлодуй" ЕАД.

Критерий за приемане на доставеното оборудване са успешно проведени общ и специализиран входящ контрол.

ПРИЛОЖЕНИЕ: Класификатор №.30.ОУ.00.КЛ.33/0

ГЛ. ИНЖЕНЕР ЕП-2:.....

  
/ А.Атанасов /



# “АЕЦ КОЗЛОДУЙ” ЕАД, гр. Козлодуй

Утвърждавам,  
Р-л Направление “Р”:.....  
/ Цветко Попов /

## КЛАСИФИКАТОР № 30.ОУ.00.КЛ.33/0.

за входящ контрол на детайли, възли, полуфабрикати и комплектуващи изделия в “АЕЦ Козлодуй”

№ по ред	Наименование на детайла, възела и др.	№ на детайла, възела	Използван за изделие	Техническа документация		Контролни показатели или номер на технологичната карта за контрол	Обем на контрола							
				чертеж №	ТУ №, стандарт №									
1	2	3	4	5	6	7	8							
1.	Компенсационна кутия	Фабрична документация	Фабрична документация			35.АСУ.УА.ИИ.030/0 36.АСУ.УА.ИИ.030/1	Метрологична проверка							
2.	Захранващ блок	Фабрична документация	Фабрична документация			35.АСУ.УА.ИИ.030/0 36.АСУ.УА.ИИ.030/1	Проверка на параметрите.							
						Разработил	Мадански					лист		
						Проверил	З.Павлов					1		
						Р-л “ИПКК”	Занков							
						Гл. механик	Кременлиев							
Изменение	Бр.	№ на документа	Подпис	Дата	Изменение	Бр.	№ на документа	Подпис	Дата		Фамилия	Подпис	Дата	вс. листа 1

## УКАЗАНИЯ

### за подготовка на офертата

#### 1. Общи условия и информация относно участие в процедурата

1.1 Редът и условията, при които ще се определи изпълнител на обществената поръчка са съгласно Закона за обществените поръчки (ЗОП). Процедурата за възлагане на обществената поръчка дава равни възможности за участие на всички участници, отговарящи на изискванията на Възложителя.

1.2 Представянето на оферта за участие в настоящата открита процедура, задължава участника да приеме напълно всички изисквания и условия, посочени в тази документация, при спазване на Закона за обществените поръчки (ЗОП). Поставянето на различни от тези условия и изисквания от страна на участника не ангажира по никакъв начин Възложителя.

1.3 "Участник" е физическо или юридическо лице, включително техни обединения, което е представило оферта.

1.4 При изготвяне на офертата всеки участник трябва да се придържа точно към обявените условия. Участниците са длъжни да спазват сроковете и условията, посочени в обявлението и документацията за участие в откритата процедура. Условията в образците и образците в документацията за участие са задължителни за участниците и не могат да бъдат променени от тях.

1.5 До изтичането на срока за подаване на офертите всеки участник в процедурата може да промени, допълни или да оттегли офертата си.

1.6 Всеки участник в процедура за възлагане на обществена поръчка има право да представи само една оферта. Не се допуска, един участник да участва в офертата на друг участник в същата процедура. Не се допуска едно и също физическо или юридическо лице да участва едновременно като самостоятелен участник и като част от обединение/я, което/които подава/т оферта в същата процедура. Физическо или юридическо лице, което е дало съгласието си и фигурира като подизпълнител в офертата на друг участник, не може да представя самостоятелна оферта за участие в същата процедура.

1.7 Участниците нямат право да използват документ или информация от документацията за участие в процедурата за цели различни от подготовката на офертата за срока на подготовката им и до 5 /пет/ години след това.

1.8 Всяко лице, което е закупило документация за участие в процедурата може да подаде оферта за участие в откритата процедура в срока посочен в т.IV.3.4) от обявлението.

1.9 До 10 (десет) дни преди изтичането на срока за подаване на офертите, лицата могат да поискат писмено от възложителя разяснения по документацията за участие. Възложителят е длъжен да отговори в 4-дневен срок от постъпване на искането. Възложителят изпраща разяснението до всички лица, които при закупуването на документацията за участие са посочили адрес за кореспонденция, вкл. телефаксен и телефонен номер, без да отбелязва в отговора лицето, направило запитването. Разяснението се прилага и към документацията, която предстои да се закупува от други лица. Разясненията на Възложителя ще бъдат публикувани и на електронния адрес на профила на купувача: [http://www.kznpp.org/index.php?lang=bg&p=actuality&p1=communally\\_orders](http://www.kznpp.org/index.php?lang=bg&p=actuality&p1=communally_orders).

#### 2. Подготовка на офертата за участие в процедурата

##### 2.1 Офертите на участниците трябва да съдържат:

**Оферта (Образец); Списък на документите в трите плика от офертата; Информационен лист-данни за идентификация на участника/подизпълнителя (Образец); Плик 1 "Документи за подбор", Плик 2 "Предложение за изпълнение на поръчката" и Плик 3 "Предлагана цена".**

2.1.1 Плик №1 обозначен с "Документи за подбор", наименование на участника, съдържащ:

2.1.1.1 **Документ за гаранция за участие.** Участникът представя гаранция за участие в размера, указан в т.ІІІ.1.1) от обявлението в една от следните форми:

2.1.1.1.1 парична сума, внесена по левова сметка IBAN BG31 KОРP92201000224001, банка Корпоративна търговска банка АД, София ЦУ-офис Козлодуй, BIC KОРPBGSF, титуляр "АЕЦ Козлодуй" ЕАД, или в брой в касата на "АЕЦ Козлодуй" ЕАД, за открита процедура с обект: "Доставка на компенсационни и съединителни кутии за подмяната на "УКМ-6" и КС 545 в КЗ на 5 и 6 блок". Документът се представя в оригинал или копие заверено с гриф "Вярно с оригинала", подпис от лице представляващо по регистрацията или упълномощено лице (с нотариално заверено пълномощно) и свеж печат.

2.1.1.1.2 банкова гаранция (неотменима) със срок на валидност 120 дни от датата, указана в обявлението като краен срок за подаване на офертите. Документът се изготвя по приложения образец на банкова гаранция в настоящата документация и се представя в оригинал.

2.1.1.2 **Документ за регистрацията на участника или единен идентификационен код, съгласно чл. 23 от Закона за търговския регистър.** Документът се представя заверен с гриф "Вярно с оригинала", подпис от лице представляващо по регистрацията или упълномощено лице (с нотариално заверено пълномощно) и свеж печат.

2.1.1.2.1 Когато не е представен ЕИК съгласно чл.23 от Закона за търговския регистър, участниците - юридически лица или еднолични търговци, прилагат към своята оферта за участие и **удостоверения за актуално състояние.** Чуждестранните юридически лица прилагат еквивалентен документ на съдебен или административен орган от държавата, в която са установени. Документът следва да е с дата на издаване, предшестваща крайния срок за подаване на офертата, не повече от 3 месеца назад. Документът се представя в оригинал или копие заверено с гриф "Вярно с оригинала", подпис от лице представляващо по регистрацията или упълномощено лице (с нотариално заверено пълномощно) и свеж печат.

2.1.1.3 **Декларации за отсъствие на обстоятелствата по чл. 47, ал.1, ал.2 и ал. 5 от ЗОП.** Образци на изискваните декларации са приложени в настоящата документация. Декларациите се изготвят и подписват съгласно указанията в образците, приложени в тази документация и се представят в оригинал.

2.1.1.3.1 Участниците са длъжни, в процеса на провеждане на процедурата да уведомяват възложителя за всички настъпили промени в обстоятелствата по чл. 47, ал.1, ал.2 и ал.5 от ЗОП в 7-дневен срок от настъпването им.

2.1.1.4 **Доказателства за икономическото и финансовото състояние по чл.50 от ЗОП,** посочени от възложителя в обявлението за обществена поръчка.

2.1.1.4.1 За доказване на техническите възможности и/или квалификация на участниците Възложителят изисква:

а) Справка-декларация с информация за общия оборот, както и за реализирания оборот от подобен тип стоки, за последните три години в зависимост от датата, на която участникът е учреден или е започнал дейността си, с приложени копия от заверени баланс и отчет за 2008 и 2009 г.

Декларацията се изготвя от участника, подписва се задължително от лице представляващо по регистрацията или упълномощено лице (с нотариално заверено пълномощно) и се представя в оригинал със свеж печат, а приложенията с подпис, заверени с гриф "Вярно с оригинала" и свеж печат.

Мин. изисквания: участниците да покажат общия си оборот и оборота, реализиран от доставка/и на оборудване от подобен тип и/или функционалност за период от три години назад.

2.1.1.5 **Доказателства за техническите възможности и/или квалификация по чл.51 от ЗОП,** посочени от възложителя в обявлението за обществена поръчка.

2.1.1.5.1 За доказване на техническите възможности и/или квалификацията на участниците възложителят изисква следните документи:

а) Списък на изпълнени договори за доставки на оборудването от предмета на поръчката и/или оборудване от подобен тип функционалност, класификация и квалификация, за три и

повече години назад, съдържащ предмет, стойност, възложител, дата и период на изпълнение, кратка информация поясняваща предмета, телефон за референт. Към списъка да са приложени препоръки за добро изпълнение, съдържащи данни за предмета, референтен номер на договора, период на изпълнение, адрес телефон на издателя.

Документът се изготвя от участника, подписва от лице представляващ по регистрацията или упълномощено лице (с нотариално заверено пълномощно) и се представя в оригинал, със свеж печат и приложените препоръки в оригинал или копия с гриф "Вярно с оригинала".

Мин. изисквания: участниците да са изпълнявали договори за доставка на оборудването от предмета на поръчката и/или оборудване от подобен тип функционалност, класификация и квалификация и да представят препоръка/и от други възложители.

б) Сертификат, издаден от акредитирана институция/агенция за управление на качеството, удостоверяващ съответствието на системата за управление на качеството на производителя, съгласно стандарт ISO 9001 или еквивалентен, валиден, актуална версия. Представя се копие заверено с гриф "Вярно с оригинала", подпис от лице представляващ по регистрацията или упълномощено лице (с нотариално заверено пълномощно) и свеж печат.

Пояснение: В случай на оторизация, участникът представя сертификата на името на производителя.

Мин. изисквания: да докажат, че предлагат оборудване, произведено от сертифициран по посочения стандарт производител.

**2.1.1.6 Декларация за използване или неизползване на подизпълнители при изпълнението на поръчката.** При деклариране на подизпълнител/и, в декларацията се посочва подизпълнителя/те, дяловото му/им участие (в процент), както и конкретната част от предмета на обществената поръчка, която ще изпълнят. Декларацията се изготвя от участника, подписва се от лице представляващ по регистрацията или упълномощено лице (с нотариално заверено пълномощно) и се представя в оригинал, със свеж печат.

**2.1.1.7 Документ/и за оторизация, в случай че участникът не е производител.** Изисква се оторизационно писмо от производителя на оборудването, което да съдържа съгласие участникът да представи оферта в провежданата процедура, включваща произвежданото от него оборудване. Оторизацията трябва да удостоверява наличието на договор/споразумение за търговско представителство/посредничество или договор/споразумение за дистрибуция и срока на оторизация (пълномощията да са за срок не по-къс от срока за изпълнение на задълженията по договора, вкл. гар. поддръжка), както и да съдържа точна информация за издателя (наименование на фирмата, правна форма и адрес за кореспонденция, име, длъжност/позиция/адм.ниво, телефон факс на подписващия). Документът се представя от участника в оригинал, подписан от член на управляващите органи на издателя или заверено от участника с гриф "Вярно с оригинала" копие.

**2.1.1.8 Декларация от подизпълнителя/те за съгласие да участва/т като такъв/ива при изпълнението на обществената поръчка** с обект: "....." (наименованието дадено от възложителя). Всеки подизпълнител описан в декларацията на участника, съгласно т.2.1.1.6 представя такава декларация, от свое име в качеството му на подизпълнител в обществената поръчка с предмет: "....." (наименованието дадено от възложителя).

Документът се изготвя от подизпълнителя и се подписва от лицето представляващото го по регистрацията; представя се в оригинал, със свеж печат.

**2.1.1.9 Участие като подизпълнител/и (юридическо лице).** Представя се:

**2.1.1.9.1** Комплект документи за участие като подизпълнител-всеки подизпълнител представя се документите по горните точки от т.2.1.1.2 до т.2.1.1.5 вкл., декларацията по точка от т.2.1.1.8, както и списък на документите и информационен лист.

**2.1.1.9.2** Декларациите за липса на обстоятелствата съгласно чл.47, ал.1, ал.2 и ал.5 от ЗОП се представят за всеки от подизпълнителите, съобразно разпоредбата на чл.47, ал.4 от ЗОП. Изискванията към подизпълнителите се прилагат съобразно вида и дела на тяхното участие в изпълнението на поръчката, съгласно чл.56, ал.2 от ЗОП.

2.1.1.10 Участие на обединение/я (или консорциум), нерегистрирано като самостоятелно юридическо лице: участниците в обединението сключват споразумение(договор), в което определят едно от участващите физически или юридически лица да представлява обединението за целите на поръчката. За участие се представят:

2.1.1.10.1 Споразумение (договор) за учредяване. Документът се представя във вид на копие заверено с гриф "вярно с оригинала", подпис и свеж печат на лицето, представляващо обединението съгласно споразумението. Пояснение: Споразумението (договора), трябва да съдържа клаузи, които гарантират:

- че всички членове на обединението/консорциума са отговорни, заедно и по отделно, за изпълнението на договора;

- че срокът на обединението/консорциума е най-малко за времето, за което поръчката ще бъде изпълнена.

2.1.1.10.2 Комплект документи за подбор от всеки включен в обединението. Всеко лице включено в обединението представя поотделно документи по т.2.1.1.2, т.2.1.1.3, 2.1.1.4 и т.2.1.1.5. Всеки комплект документи трябва да включва отделен списък на документите за подбор, както и информационен лист с идентификационни данни. Декларациите по чл.47, ал.1, ал.2 и ал.5 се представят от всяко физическо или юридическо лице, включено в обединението, съобразно чл.47, ал.4 от ЗОП. Изискването за липса на обстоятелствата по чл.47, ал.1, ал.2 и ал.5 от ЗОП се отнася за всяко лице включено в обединението.

2.1.1.10.3 Гаранция за участие по т.2.1.1.1 се представя от едно от лицата (физически и/или юридически) в обединението, с което се гарантира обвързаността на обединението като участник в процедурата по възлагане.

2.1.1.10.4 Документ за оторизация по т.2.1.1.7 трябва да бъде представен когато обединението не включва производител.

2.1.1.11 Участие на чуждестранно физическо, юридическо лице или техни обединения.

2.1.1.11.1 Чуждестранно лице, за което в държавата в която е установено, е налице някое от обстоятелствата по чл.47, ал.1 и ал.2 от ЗОП не може да участва в процедурата за възлагане (съгласно разпоредбата по чл.48, ал.1 от ЗОП).

2.1.1.11.2 За чуждестранно физическо или юридическо лице по т.2.1.1.2 се представя еквивалентен документ на съдебен или административен орган от държавата, в която е установено чуждестранното лице и трябва да е в оригинал или нотариално заверено копие; представен на оригиналния език и в официален превод. Документите по всички останали точки се представят на оригиналния език и в превод, като трябва да отговарят на указаните изисквания относно подпис и оформяне на копия.

Условия и изисквания по т. 2.1.1:

Не се разглеждат документите в плик 2 на участници, които не отговарят на изискванията за подбор.

Документите съдържащи се плик 1 да бъдат описани в списъка по т.2.1.

Желателно е Документите за подбор в плик 1 да бъдат да бъдат поставени в папка, подредени по реда, посочен т.2.1.1, по възможност отделени с разделители по точки. Неспазване изискването по тази точка не води до недопускане.

2.1.2 **Плик №2** обозначен с "Предложение за изпълнение на поръчката", наименование на участника, съдържащ:

**2.1.2.1 Предложение за изпълнение на поръчката (Образец).**

**2.1.2.2 Спецификация на предлаганото за доставка (Образец).**

Спецификацията трябва да съдържа декларираните от участника - срок на доставка и гаранционен срок на оборудването. Счита се че декларираният гаранционен срок на оборудването е равен на гаранционния срок даден от производителя. Спецификацията се изготвя и подписва по образца в документацията за участие; представя се в оригинал.

**2.1.2.3 Списък с допълнителни технически данни и информация от производителя.**

Списъкът се представя във връзка с посочена в кол.13 от спецификацията препратка с цел прегледност). Списъкът се изготвя и подписва от участника, представя се в оригинал.



Към списъка се прилагат, издадени от производител - техническо досие/технически условия/паспорт, чертежи, схеми, таблици и т.н., удостоверяващи, че описаното в Спецификацията като съответстващо на изискванията в Техническото задание на възложителя относно характеристики, режими на работа, физ. и геометр. размери, изисквания за монтаж и др.

#### **2.1.2.4 Документи, удостоверяващи, че стоката отговаря на изискванията в ТЗ към тази документация.**

Прилагат се доказателства от производителя относно съответствие с изискванията по т.4.1 от ТЗ, относно съответствие с изискванията към период на експлоатация, класификация и квалификация на предлаганото оборудване по безопасност, сеизмика, качество и т.н. (напр. сертификати, декларации за съответствие, протоколи и др.)

При позоваване на други еквивалентни на посочените в ТЗ, участникът трябва да докаже съответствието с указанията от възложителя.

Могат да се прилагат и други документи, които участникът счита за необходимо да представи като доказателства, че описаното в Спецификацията по т.2.1.2.2 и приложенията към Списъка по т.2.1.2.3 отговаря на изискванията в ТЗ на възложителя.

Документите се представят заверени с подпис и свеж печат на участника.

#### **2.1.2.5 Декларация за предлаганите гаранционни условия.**

Гаранционните условия трябва да включват вида, обхвата и сроковете на поеманите със сключване на договор гаранционни задължения във връзка с изискванията в ТЗ и раздел 5. от проекта на договор в документацията за участие; гаранционните задължения трябва да са поети най-малко за срок равен на декларирания гаранционен срок на оборудването.

Декларацията се изготвя и подписва от участника; представя в оригинал.

**2.1.2.6 Декларация.** че предлаганото оборудване ще бъде доставено след като е преминало първоначална проверка или калибриране, за което ще носи съответната маркировка и при доставката ще бъде придружено от удостоверения и свидетелства за това.

Декларацията се изготвя и подписва от участника; представя в оригинал.

**2.1.2.7 Декларация.** че предлаганото оборудване ще бъде доставено след като е преминало метрологична проверка в акредитирана лаборатория, както и че при доставката ще бъде предоставена методика за проверка точността на техническите характеристики и списък на техническите средства, необходими за тази проверка.

Декларацията се изготвя и подписва от участника; представя в оригинал.

**2.1.2.8 Проект на договор (специфични и общи условия)** без да е попълнен с предлаганите в Предложението за изпълнение и в Предлаганата цена условия на участника.

Към Предложението за изпълнение трябва да бъде приложен подписан и подпечатан от участника проект на договор, с което участникът изразява съгласие с клаузите на договора предложен от възложителя.

Желателно е документите в плик 2 да бъдат да бъдат поставени в папка, подредени по реда, посочен т.2.1.2, по възможност отделени с разделители по точки. Неспазване изискването по тази точка не води до недопускане.

Изисквания и условия по т. 2.1.2:

- Документите съдържащи се плик 2 да бъдат описани в списъка по т.2.1.
- Плик №2 "Предложение за изпълнение на поръчката", не трябва да се съдържа каквато и да е информация за предлаганата от участника цена за изпълнение на поръчката и/или свързана с нея.
- Документите приложени в плик 2, които са на чужд език, се представят и в превод на български език.

2.1.3 Плик №3 обозначен "Предлагана цена" наименование на участника, съдържащ:

#### **2.1.3.1 Ценова оферта (Образец).**

Предлаганата цена се изготвя и подписва по образца в документацията за участие; представя се в оригинал.

### 2.1.3.2 Ценова таблица (Образец).

В Ценовата таблица се посочват единична цена, общо цена за позицията, както и обща предлагана цена. Единичната цена трябва да включва всички всички разходи на участника за извършване на доставка до склад на възложителя, опаковка, транспортни разходи, такси и други дължими суми.

Ценовата таблица се изготвя и подписва по образца в документацията за участие: представя се в оригинал.

Желателно е документите в плик 3 да бъдат да бъдат поставени в папка, подредени по реда, посочен т.2.1.3, по възможност отделени с разделители по точки. Неспазване изискването по тази точка не води до недопускане.

Изисквания и информация по т. 2.1.3:

- Документите съдържащи се плик 3 да бъдат се описани в списъка по т.2.1.
- Възложителят ще уведоми писмено участниците за датата, часа и мястото на отваряне и оповестяване на ценовите оферти. Информация за това ще бъде публикувана и на електронния адрес на профила на купувача: [http://www.kznp.org/index.php?lang=bg&p=actuality&p1=communally\\_orders](http://www.kznp.org/index.php?lang=bg&p=actuality&p1=communally_orders).

### 3. Общи изисквания относно документите и информацията в пликове 2. и 3.:

3.1 Допуснати технически грешки и пропуски в документите представени в Предложението за изпълнение на поръчката, както и в Предлаганата цена, както и допуснати грешки при формиране/определяне на цената, са единствено за сметка на участниците.

3.2 При несъответствие между единична и обща цена, ще се взема предвид единичната.. При несъответствие между цифровата и изписаната словом цена, ще се взема предвид изписаната словом.

3.3 В Офертата и приложените към нея документи не се допускат никакви вписвания между редовете, изтривания или корекции, освен когато са заверени с подпис от лицето представляващ по регистрацията или упълномощеното лице (с нотариално заверено пълномощно) и свеж печат.

### 4. Изисквания и условия относно представяне на офертата.

4.1 Оферта се представя в запечатан, непрозрачен плик съдържащ запечатаните, непрозрачни пликове с номера №№1,2 и 3, заедно със Списък на документите в трите плика от офертата и Информационен лист-данни за участника/подизпълнителя (по образец). Върху плика се посочва наименование на участника, адрес за кореспонденция, телефон и по възможност факс и електронен адрес. **На плика се записва "Оферта за участие в открита процедура с предмет "Доставка на компенсационни и съединителни кутии за подмяната на "УКМ-6" и КС 545 в КЗ на 5 и 6 блок" / ОП № 18526.**

4.2 Офертата се подава/изпраща от участника или от упълномощен от него представител лично или по пощата с препоръчано писмо с обратна разписка (респ. чрез куриерска служба).

4.3 Офертата се подава/изпраща на адрес 3321 гр. Козлодуй обл. Враца, "АЕЦ Козлодуй" ЕАД – Централно деловодство (ОП).

4.4 При приемане на офертата върху плика се отбелязва поредният номер, датата и часът на получаването и посочените данни се записват във входящ регистър, за което на приносителя се издава документ.

4.5 Участникът е длъжен да осигури получаването на офертата на указаното място и в изисквания срок. Рискът от забава или загубване на офертата е за участника. Разходите за подаване на офертата са за негова сметка.

4.6 Възложителят не се ангажира да съдейства за пристигането на офертата на адреса и в срока, определен от него.

4.7 Възложителят не приема оферти, съобщени по телефона или изпратени по факс или електронен път.

4.8 Възложителят не приема за участие в процедурата и връща незабавно на участниците оферти, които са представени след изтичане на крайния срок или в незапечатан, или плик с нарушена цялост.

5. За всички неуредени въпроси се прилагат разпоредбите на Закона за обществените поръчки и Правилника за прилагането му.

## ДОГОВОР

№ \_\_\_\_\_

Днес, \_\_\_\_\_ год., в гр. Козлодуй между:

“АЕЦ Козлодуй” ЕАД, гр. Козлодуй, вписано в търговския регистър към Агенция по вписванията с ЕИК 106513772, представлявано от Костадин Върбанов Димитров – Изпълнителен директор, наричано по-нататък в Договора **ВЪЗЛОЖИТЕЛ**, от една страна, и “.....” ..... гр. .... вписано в търговския регистър към Агенция по вписванията с ЕИК ..... представлявано от ..... – ..... наричано по-нататък в Договора **ИЗПЪЛНИТЕЛ**, от друга страна и на основание чл. 41 и следващите /част втора, глава трета, раздел шести/ от Закона за обществените поръчки и във връзка с Решение № АД..... г. на Изпълнителния директор на “АЕЦ Козлодуй” ЕАД за класиране на офертата и определяне на изпълнител на обществената поръчка с обект: “**Доставка на компенсационни и съединителни кутии за подмяната на "УКМ-6" и КС 545 в КЗ на 5 и 6 блок**”

се сключи настоящия Договор за следното:

### 1. ПРЕДМЕТ НА ДОГОВОРА

1.1 **ВЪЗЛОЖИТЕЛЯТ** възлага и заплаща, а **ИЗПЪЛНИТЕЛЯТ** приема да извърши доставка на компенсационни и съединителни кутии за подмяната на "УКМ-6" и КС 545 в КЗ на 5 и 6 блок, наричани за краткост в Договора "стока", в обем, номенклатура, технически данни и единични цени, съгласно в Приложение №2-Техническо задание на **ВЪЗЛОЖИТЕЛЯ** №2010.30.АСУ.00.ТЗ.832, Приложение №3-Спецификация и предложение за изпълнение на **ИЗПЪЛНИТЕЛЯ** и Приложение № 4 - Ценова таблица на **ИЗПЪЛНИТЕЛЯ** - неразделни части от настоящия договор.

1.2 Предметът обхваща:

- доставка на оборудване;
- гаранционна поддръжка на доставеното оборудване, съгласно Програма за гаранционна поддръжка.

### 2. ЦЕНА И НАЧИН НА ПЛАЩАНЕ

2.1 Цената за изпълнение на предмета на договора е в размер ..... лева (словом) без ДДС, при условие на доставка DDP АЕЦ Козлодуй, съгласно INCOTERMS '2000.

2.1.1 Цената по т. 2.1 не включва разходите, направени от страните по настоящия договор за разноски по присъствието на специалисти на **ВЪЗЛОЖИТЕЛЯ** при заводските приемателни изпитания на оборудването в местонахождението на завода-производител.

2.2 Цената по т.2.1 е окончателна и валидна до пълното изпълнение на договора и не подлежи на промяна.

2.3 **ВЪЗЛОЖИТЕЛЯТ** заплаща цената по т. 2.1, в срок до 15 (петнадесет) работни дни от датата на приемане на доставката, срещу представени: оригинална данъчна фактура за стойността на доставката, приемно-предавателен протокол и протокол, без забележки, от общ и специализиран входящ контрол.

2.4 Плащанието по настоящия договор ще бъде извършвано чрез банков превод в полза на **ИЗПЪЛНИТЕЛЯ**, по следните банкови реквизити:

Сметка в лева: IBAN

Банка:

BIC:

### 3. СРОКОВЕ

3.1 Стоката по настоящия договор ще бъде доставена в срок от ..... (словом) календарни дни от датата на уведомяване за утвърден Протокол за проверка на документите по договора, издаден от Дирекция "Б и К" в "АЕЦ Козлодуй" ЕАД.

3.2 Крайният срок за изпълнение на доставката по договора е 30.12.2011 г.

#### **4. ПРЕДАВАНЕ НА СТОКАТА. ПРЕМИНАВАНЕ НА СОБСТВЕНОСТТА И РИСКА. ТРАНСПОРТИРАНЕ. ОПАКОВКА И МАРКИРОВКА**

4.1 При предаване на стоката страните подписват приемно-предавателен протокол, който ги обвързва относно факта на предаването.

4.2 Рискът от погиването и повреждането на стоката преминават върху **ВЪЗЛОЖИТЕЛЯ** в момента на подписването на приемно-предавателния протокол за извършената доставка до склада, а собствеността - от момента на приемане на доставката с подписване на протокол без забележки, от извършен общ и специализиран входящ контрол.

4.3 **ИЗПЪЛНИТЕЛЯТ** транспортира стоката до склад "АЕЦ Козлодуй" ЕАД на свои разноси и собствен риск.

4.4 Известие за готовност за експедиране трябва да бъде изпратено до "АЕЦ Козлодуй" ЕАД, най-малко 3 (три) работни дни преди датата на експедиция на стоката, на факс №0973/72047.

4.5 Съпроводителната документация за експедираната стока, за всяка частична доставка, трябва да съдържа:

Сертификат за произход 1 екз.

/Сертификат за произход форма А/ 1 екз.

Декларация за съответствие на продуктите 1 екз.

Опаковъчен лист 1 екз.

Методика за проверка точността на техническите характеристики и списък на техническите средства, необходими за тази проверка, на български език и в оригинал 1 екз.

Техническа документация, която включва:

Сертификат за сеизмична квалификация;

Сертификат за устойчивост на електромагнитни смущения;

Технически паспорти на изделията (формуляри), в които да са записани всички електрически и физически характеристики с необходимата точност, а също така и допустимите отклонения;

Протоколи или други документи от заводски тестове;

Инструкция за експлоатация и техническо обслужване на оборудването, на български език и в оригинал.

4.5.1 Документите придружаващи доставката се предават както следва: на хартиен носител - в 1 (един) екземпляр на оригиналния език и в 3 (три) екземпляра на български език; на електронен носител - в 2 (два) екземпляра в оригиналния формат на изготвяне (с изключение на отчетните документи, които да са във формат .pdf).

4.6 За дата на доставка се счита датата на подписване на приемно-предавателния протокол, а за дата на приемане на доставката от **ВЪЗЛОЖИТЕЛЯ** се счита датата на протокола за извършен специализиран входящ контрол без забележки.

4.7 **ИЗПЪЛНИТЕЛЯТ** доставя стоката опакована разделно, в опаковка и консервация, не позволяваща механични и функционални повреди на оборудването при транспортиране и товаро-разтоварване, и която да гарантира запазване на работоспособността на оборудването при дълготрайно съхранение в закрит склад. Съгласно изискването по т.3.2 от Приложение №2-Техническо задание 10% (десет процента) от количеството ще бъде доставено в опаковка, позволяваща дълготрайна консервация.

4.8 Доставеното оборудване да носи съответната маркировка, удостоверяваща че оборудването е преминало първоначална проверка или калибриране, както и метрологична проверка.

#### **5. КАЧЕСТВО, ГАРАНЦИИ И РЕКЛАМАЦИИ**

5.1 Стоката, предмет на настоящия договор трябва да е със срок на годност и период на експлоатация, съгласно проектната документация на производителя, да е новопроизведена и да бъде доставена с качество, отговарящо на стандартите, техническите условия на производителя и условията на настоящия договор. Качеството на стоката трябва да е потвърдено със съответните сертификати, декларации и протоколи от заводски тестове.

5.2 На стоката, доставена по този договор ще бъде извършен общ входящ контрол от **ВЪЗЛОЖИТЕЛЯ** чрез упълномощените от него лица и в присъствието на **ИЗПЪЛНИТЕЛЯ** или упълномощено от него, компетентно лице, съгласно Инструкцията по качество ид. №ДОД.КД.ИК.112. При общия входящ контрол се проверява комплектността на стоката и наличието на всички необходими документи, както и отсъствие на видими дефекти и явни недостатъци, наличие на съответствие на стоката със съпроводителната документация. Ако при общия входящ контрол са констатирани видими дефекти и/или явни недостатъци на стоката, опаковката и/или несъответствия на стоката със съпроводителната документация, **ВЪЗЛОЖИТЕЛЯТ** не приема доставката. Забележките се отразяват в протокола, определя се срок за отстраняване на недостатъците и несъответствията. След отстраняване на забележките се извършва повторен общ входящ за приемане на доставката.

5.3 На компенсационните кутии и захранващите блокове, доставени по този договор ще бъде извършен и специализиран входящ контрол в обем и срокове съгласно Инструкцията посочена в т.5.2, във връзка с изискването в Приложение №2 - Техническо задание (т.5.1 от него). Специализираният входящ контрол се провежда от **ВЪЗЛОЖИТЕЛЯ** чрез упълномощени от него лица и в присъствието на упълномощено компетентно лице на **ИЗПЪЛНИТЕЛЯ**.

5.4 **ВЪЗЛОЖИТЕЛЯТ** не приема стока, за която при специализирания входящ контрол се установи, че не отговаря на изискванията в Приложение №2 - Техническо задание и уведомява писмено **ИЗПЪЛНИТЕЛЯ**. **ИЗПЪЛНИТЕЛЯТ** със свои сили и за своя сметка е длъжен в срок от ..... (словом: .....) календарни дни от датата на писменото уведомяване да извърши доставка на стока без отклонения в качеството, която да отговаря на изискванията. Новодоставената стока подлежи на общ и специализиран входящ контрол, след което ако входящият общ и специализиран контрол е без забележки, то **ВЪЗЛОЖИТЕЛЯТ** приема доставката.

5.5 За стоката предмет на настоящия договор се установява гаранционен срок в рамките на ..... (словом: .....) месеца от датата на пускането ѝ в експлоатация.

5.6 В рамките на гаранционния срок по горната точка **ИЗПЪЛНИТЕЛЯТ** поема задължение със свои сили и за своя сметка да извършва гаранционна поддръжка на доставеното оборудване съгласно двустранно съгласувана Програма за гаранционна поддръжка. С Програмата се определят правилата, отговорностите и времето за реакция при констатирани дефекти.

5.7 Отстраняването на дефекта, когато това е възможно да стане, трябва да бъде извършено от **ИЗПЪЛНИТЕЛЯ** в срок от ..... (словом:.....) дни от датата на уведомяването, съгласно описаното в Програмата.

5.8 Ако дефектът не може да бъде отстранен упълномощени представители на страните по договора подписват констативен протокол, съдържащ описание на констатирания дефект, установяване на невъзможността за отстраняване и анализа на причините, след което **ИЗПЪЛНИТЕЛЯТ** е длъжен да възстанови работоспособността на оборудването в минимално допустимия технологичен срок, съгласно описаното в Програмата.

5.9 При установен дефект през времето на гаранционния период по т.5.5, както и през времето от приемане на доставката до пускането на стоката в експлоатация, **ВЪЗЛОЖИТЕЛЯТ** отправя рекламация и **ИЗПЪЛНИТЕЛЯТ** е длъжен със свои сили и за своя сметка да замени дефектната стока с новодоставена от същия вид и без дефекти. **ИЗПЪЛНИТЕЛЯТ** извършва замяната в максимален срок от ..... (словом: .....) дни от датата на рекламационния акт. Новодоставената стока трябва да отговаря на всички изисквания, указани в приложенията на този договор. Върху новодоставеното стока се установява нов гаранционен срок, равен на посочения в т.5.5. от този договор.

5.10 В случай, че установяването на дефекта бъде извършено в последния ден от гаранционния период, то рекламацията трябва да бъде предявена най-късно до 30 (тридесет) дни от датата на изтичането на гаранционния срок по т. 5.5 от този договор.

5.11 Рекламациите се оформят в писмен вид и трябва да съдържат пълно описание на констатирания дефект, както и всички изисквания на **ВЪЗЛОЖИТЕЛЯ**, след удовлетворяване на които рекламацията се счита за уредена.

## 6. ДРУГИ УСЛОВИЯ

6.1 В изпълнение на задължението да извършва гаранционната поддръжка, включена в предмета на този договор, в срок до 10 (десет) дни от датата на приемане на доставката **ИЗПЪЛНИТЕЛЯТ** съгласува с **ВЪЗЛОЖИТЕЛЯ** или упълномощените от него лица изготвения от него проект на Програма за гаранционна поддръжка с цел определяне на правилата, отговорностите и времето за реакция при констатирани дефекти.

6.2 **ИЗПЪЛНИТЕЛЯТ** поема задължението да организира присъствието на технически специалисти на **ВЪЗЛОЖИТЕЛЯ** при заводски приемателни изпитания на оборудването в условията на производителя. Уведомяването за конкретните дати на провеждането на заводските изпитания е от страна на **ИЗПЪЛНИТЕЛЯ** и трябва да бъде направено писмено, в срок най-късно един месец предварително.

6.3 Разноските по пътуването и пребиваването на технически специалист на **ВЪЗЛОЖИТЕЛЯ** в местонахождението на завода-производител гр. .... държава ..... се разпределят между страните по договора както следва:

- стойността на самолетни билети, икономична класа, от България до (държава) ..... и обратно, както и стойността на разходите за командировъчни - за сметка на **ВЪЗЛОЖИТЕЛЯ**;

- стойността на разходите за настаняване (хотел/квартира), храна и транспорт в държавата по местонахождение на завода-производител - за сметка на **ИЗПЪЛНИТЕЛЯ**.

## 7. ЗАКЛЮЧИТЕЛНИ РАЗПОРЕДБИ

7.1 Договорът влиза в сила от момента на двустранното му подписване, а изпълнението на предмета на договора започва от датата на уведомяване за утвърден Протокол за проверка на документите по договора, издаден от Дирекция "Б и К" в "АЕЦ Козлодуй" ЕАД.

7.2 Неразделна част от настоящия договор са следните приложения:

Приложение №1 - Общи условия на договора;

Приложение №2 - Техническо задание на **ВЪЗЛОЖИТЕЛЯ** №2010.30.АСУ.00.ТЗ.832;

Приложения №3 - Спецификация и техническо предложение за изпълнение, на **ИЗПЪЛНИТЕЛЯ**;

Приложение №4 - Ценова таблица на **ИЗПЪЛНИТЕЛЯ**.

7.3 Отговорно лице по изпълнението на настоящия договор от страна на **ВЪЗЛОЖИТЕЛЯ** е ..... (длъжност) ....., тел. 0973/7..... .

7.4 Отговорно лице по изпълнението на настоящия договор от страна на **ИЗПЪЛНИТЕЛЯ** е ..... (длъжност), тел. .... /..... .

7.5 Настоящият договор е подписан в два еднообразни екземпляра - по един за всяка от страните.

## 8. ЮРИДИЧЕСКИ АДРЕСИ

### ИЗПЪЛНИТЕЛ:

.....

..... гр. ....

адрес: .....

Тел.[факс]: ..... /..... [..... /.....]

ЕИК: .....

ИН по ЗДДС: BG .....

### ВЪЗЛОЖИТЕЛ:

"АЕЦ Козлодуй" ЕАД

3321 Козлодуй

България

Тел.[факс]: 0973/73530 [0973/76027]

ЕИК: 106513772

ИН по ЗДДС: BG 106513772

### ИЗПЪЛНИТЕЛ:

.....

.....

### ВЪЗЛОЖИТЕЛ:

ИЗПЪЛНИТЕЛЕН ДИРЕКТОР

КОСТАДИН ДИМИТРОВ

## ОБЩИ УСЛОВИЯ НА ДОГОВОРА

1.	РЕД ЗА ПРИЛАГАНЕ НА ОБЩИТЕ УСЛОВИЯ ПО ДОГОВОР .....	2
2.	ГАРАНЦИЯ ЗА ИЗПЪЛНЕНИЕ.....	2
3.	ПРАВА И ЗАДЪЛЖЕНИЯ ПО ДОГОВОРА .....	2
4.	ПОДИЗПЪЛНИТЕЛИ.....	2
5.	ОБЕДИНЕНИЯ.....	2
6.	ДАНЪЦИ И ТАКСИ ЗА ЧУЖДЕСТРАННИ ИЗПЪЛНИТЕЛИ.....	3
7.	ВХОДНИ ДАННИ И ИНФОРМАЦИЯ ПО ДОГОВОРА .....	3
8.	УПРАВЛЕНИЕ НА КАЧЕСТВОТО.....	3
9.	ФИЗИЧЕСКА ЗАЩИТА, СИГУРНОСТ И ДОСТЪП ДО ЗАЩИТЕНАТА ЗОНА....	3
10.	ЯДРЕНАТА БЕЗОПАСНОСТ И РАДИАЦИОННА ЗАЩИТА.....	4
11.	БЕЗОПАСНОСТ НА ТРУДА И ЗДРАВΟΣЛОВНИ УСЛОВИЯ НА ТРУД.....	5
12.	ПОЖАРНА БЕЗОПАСНОСТ .....	6
13.	ОДИТИ, ИНСПЕКЦИИ И ПРОВЕРКИ .....	6
14.	ОПАЗВАНЕ НА ОКОЛНАТА СРЕДА .....	7
15.	СРОК ЗА ИЗПЪЛНЕНИЕ .....	7
16.	НЕУСТОЙКИ .....	7
17.	ПРЕКРАТЯВАНЕ И РАЗВАЛЯНЕ НА ДОГОВОРА .....	7
18.	НЕПРЕОДОЛИМА СИЛА .....	8
19.	РЕД ЗА РЕШАВАНЕ НА СПОРОВЕТЕ.....	8
20.	ОТГОВОРНО ЛИЦЕ ОТ СТРАНА НА ВЪЗЛОЖИТЕЛЯ .....	8
21.	ОТГОВОРНО ЛИЦЕ ОТ СТРАНА НА ИЗПЪЛНИТЕЛЯ.....	8
22.	КОМУНИКАЦИЯ МЕЖДУ СТРАНИТЕ .....	8
23.	ЕЗИК НА ДОГОВОРА .....	9
24.	ПРОМЕНИ В ДОГОВОРА .....	9



## 1. РЕД ЗА ПРИЛАГАНЕ НА ОБЩИТЕ УСЛОВИЯ ПО ДОГОВОР

1.1. Общите условия към договора се прилагат за всички договори сключвани от "АЕЦ Козлодуй" ЕАД като **ВЪЗЛОЖИТЕЛ**.

1.2. Общите условия са неразделна част от договора и не могат да се разглеждат самостоятелно.

1.3. Клаузите, съдържащи се в общите условия по договора, които нямат отношение към предмета на основния договор се считат за неприложими.

1.4. Редът за работата на външни организации на площадката на "АЕЦ Козлодуй" ЕАД е съгласно действащата писмена инструкция ДБК.КД.ИН.028 "Инструкция по качество. Работа на външни организации при сключен договор".

## 2. ГАРАНЦИЯ ЗА ИЗПЪЛНЕНИЕ

2.1. **ИЗПЪЛНИТЕЛЯТ** следва да представи при подписване на договора гаранция за изпълнение на договора в размер на 5 % от стойността му - парична сума или неотменима, безусловно платима банкова гаранция със срок на валидност 30 дни по-дълъг от този на договора, която се освобождава не по-късно от 15 работни дни след ефективно изпълнение на предмета на договора, за което **ИЗПЪЛНИТЕЛЯТ** изпраща писмо до **ВЪЗЛОЖИТЕЛЯ** с актуални банкови реквизити.

2.2. Гаранцията за изпълнение се задържа от **ВЪЗЛОЖИТЕЛЯ** при неизпълнение на задълженията, поети от **ИЗПЪЛНИТЕЛЯ** по този договор.

2.3. **ВЪЗЛОЖИТЕЛЯТ** не дължи лихви за периода през който средствата по т. 2.1. от договора законно са престояли при него.

## 3. ПРАВА И ЗАДЪЛЖЕНИЯ ПО ДОГОВОРА

3.1. Правата и задълженията на страните са регламентирани в договора.

3.2. **ИЗПЪЛНИТЕЛЯТ** няма право да прехвърля своите задължения по договора или част от тях на трета страна.

## 4. ПОДИЗПЪЛНИТЕЛИ

4.1. **ИЗПЪЛНИТЕЛЯТ** е длъжен да ползва за подизпълнители само декларираните от него в офертата си.

4.2. **ИЗПЪЛНИТЕЛЯТ** е изцяло и единствено отговорен пред **ВЪЗЛОЖИТЕЛЯ** за изпълнението на договора, включително и за действията на подизпълнителите. **ИЗПЪЛНИТЕЛЯТ** отговаря за действията на подизпълнителите като за свои действия.

4.3. **ИЗПЪЛНИТЕЛЯТ** носи отговорност за контрол на качеството на работата и спазване на изискванията за безопасна работа на персонала на подизпълнителите си.

4.4. **ИЗПЪЛНИТЕЛЯТ** се задължава да определи компетентни длъжностни лица, които да извършват контрол на работата на подизпълнителите.

4.5. Всички условия към изпълнение на договора определени към **ИЗПЪЛНИТЕЛЯ** важат в пълна сила за неговите подизпълнители. Отговорност за осигуряване на това условие от договора носи **ИЗПЪЛНИТЕЛЯ**.

4.6. Комуникацията между **ВЪЗЛОЖИТЕЛЯ** и Подизпълнителите по договора се осъществява само чрез **ИЗПЪЛНИТЕЛЯ**.

4.7. **ВЪЗЛОЖИТЕЛЯТ** има право да прави инспекции и проверки на работата на площадката и одити на подизпълнители, по реда по който същите се извършват за **ИЗПЪЛНИТЕЛЯ**.

## 5. ОБЕДИНЕНИЯ

5.1. В случаите, когато **ИЗПЪЛНИТЕЛЯТ** е обединение, всички участници са солидарно отговорни за изпълнението на задълженията по договора.

5.2. Всяко изменение в структурата и участниците в обединението ще се счита за неизпълнение на задълженията на **ИЗПЪЛНИТЕЛЯ**.

## 6. ДАΝЪЦИ И ТАКСИ ЗА ЧУЖДЕСТРАННИ ИЗПЪЛНИТЕЛИ

6.1. Ако **ИЗПЪЛНИТЕЛЯТ** е чуждестранно лице и при изпълнението на Договора е извършвал дейности (услуги) за **ВЪЗЛОЖИТЕЛЯ** на територията на РБългария, които дейности **ВЪЗЛОЖИТЕЛЯ** е задължен да заплати, то от всяко дължимо плащане **ВЪЗЛОЖИТЕЛЯ** удържа 10% данък при източника.

6.2. За размера на удържаната сума **ВЪЗЛОЖИТЕЛЯТ** предава на **ИЗПЪЛНИТЕЛЯ** официален документ от съответната данъчна служба в РБългария. Размерът на удържаната сума може да бъде намален в последствие, при условие че РБългария има сключена двустранна спогодба за избягване на двойното данъчно облагане с държавата по регистрация на **ИЗПЪЛНИТЕЛЯ** и същия представи изискуемите документи за прилагане на спогодбата.

## 7. ВХОДНИ ДАННИ И ИНФОРМАЦИЯ ПО ДОГОВОРА

7.1. **ВЪЗЛОЖИТЕЛЯТ** е длъжен да представи на **ИЗПЪЛНИТЕЛЯ** необходимите входни данни за изпълнение на дейностите по договора.

7.2. Входни данни могат да бъдат съществуващи документи и данни в "АЕЦ Козлодуй" и се предават във вида, в който са налични. За всеки предаден пакет входни данни се изготвя и двустранно се подписва Приемно-предавателен протокол.

7.3. **ВЪЗЛОЖИТЕЛЯТ** има право да предава необходимите входни данни на хартиен носител.

7.4. **ИЗПЪЛНИТЕЛЯТ** няма право, без предварителното писмено съгласие на **ВЪЗЛОЖИТЕЛЯ**, да използва документ или информация за цели различни от изпълнението на договора за срока на действие на този договор и до 5 (пет) години след приключването му.

7.5. **ИЗПЪЛНИТЕЛЯТ** се задължава да не предоставя на трети физически или юридически лица информацията по т.7.4.

## 8. УПРАВЛЕНИЕ НА КАЧЕСТВОТО

8.1. **ИЗПЪЛНИТЕЛЯТ** е длъжен да изпълни възложената му дейност в съответствие с изискванията на собствената си система по качество с отчитане изискванията на **ВЪЗЛОЖИТЕЛЯ**.

8.2. Когато **ИЗПЪЛНИТЕЛЯТ** не притежава сертифицирана система по качество, той разработва Програма или План за осигуряване на качеството, по образец на "АЕЦ Козлодуй" ЕАД.

8.3. Ако в Техническото задание се изисква Програма за осигуряване на качеството за изпълнение на дейността по договора, в срок от 20 работни дни след сключването на договора **ИЗПЪЛНИТЕЛЯТ** разработва програма, по указания на "АЕЦ Козлодуй" ЕАД.

8.4. Всички документи, собственост на **ИЗПЪЛНИТЕЛЯ**, които са цитирани в Програмата или Плана за осигуряване на качеството, могат да бъдат изискани при необходимост от **ВЪЗЛОЖИТЕЛЯ** за преглед и оценка, с оглед идентифициране на методиката и/или технологията, по която ще се извършват дейности.

8.5. Несъответствията по доставките и дейностите, предмет на договора се регистрират, идентифицират и управляват по реда за контрол на несъответствията, определен от "АЕЦ Козлодуй" ЕАД.

8.6. Програмите за осигуряване на качеството и Планове за контрол на качеството се изготвят, съгласуват от упълномощен персонал на "АЕЦ Козлодуй" ЕАД, утвърждават и разпространяват преди стартиране на дейностите, включени в тях.

8.7. Програмата за осигуряване на качеството на **ИЗПЪЛНИТЕЛЯ** е неразделна част от договора.

## 9. ФИЗИЧЕСКА ЗАЩИТА, СИГУРНОСТ И ДОСТЪП ДО ЗАЩИТЕНАТА ЗОНА

9.1. **ВЪЗЛОЖИТЕЛЯТ** се задължава да осигури достъп на персонал на **ИЗПЪЛНИТЕЛЯ** при изпълнението на задълженията им по настоящия договор, съгласно Инstrukция за пропускателен режим в "АЕЦ Козлодуй" ЕАД № УС.ФЗ.ИН 015.

9.2. **ИЗПЪЛНИТЕЛЯТ** трябва да изготви и предаде на **ВЪЗЛОЖИТЕЛЯ** необходимата документация за достъп на персонала по изпълнение на договора до защитената зона на "АЕЦ Козлодуй" ЕАД, съгласно ДБК.КД.ИН.028.

9.3. При неизпълнение на предходната точка от договора ще бъде отказан достъп на персонала на **ИЗПЪЛНИТЕЛЯ** в защитената зона на "АЕЦ Козлодуй" ЕАД.

9.4. Когато за изпълнение на задълженията по този договор **ИЗПЪЛНИТЕЛЯТ** ще използва транспортни средства, той се задължава при въвеждането им в защитената зона на "АЕЦ Козлодуй" ЕАД да представя Протокол за извършена проверка на конкретното МПС, с изричен запис в него, че то няма да бъде пряко или косвено източник на неправомерни действия, съгласно Наредба за осигуряване на физическата защита на ядрените съоръжения, ядрения материал и радиоактивните вещества, Приета с ПМС № 224 от 25.08.2004 г., обн., ДВ, бр. 77 от 3.09.2004 г.

9.5. Протокол за извършената проверка се оформя за всяко МПС, при всеки отделен случай и се подписва от Ръководителя или упълномощено за това длъжностно лице на **ИЗПЪЛНИТЕЛЯ** и водача на транспортното средство.

9.6. При неизпълнение на предходната точка от договора ще бъде отказан достъп на транспортните средства на **ИЗПЪЛНИТЕЛЯ** в защитената зона на "АЕЦ Козлодуй" ЕАД.

9.7. **ИЗПЪЛНИТЕЛЯТ** се задължава да обезпечи преминаване проверка за надеждност на персонала, който ще работи на площадката на "АЕЦ Козлодуй" ЕАД, съгласно чл.45, ал.1, т.2 от Правилника за прилагане на закона за МВР.

## 10. ЯДРЕНАТА БЕЗОПАСНОСТ И РАДИАЦИОННА ЗАЩИТА

10.1. За договори, които включват дейности, доставки или услуги, които имат отношение към ядрената безопасност, аварийна готовност и/или радиационната защита се изисква от **ИЗПЪЛНИТЕЛЯ** да представи необходимите документи за проверка от Дирекция "Б и К" на "АЕЦ Козлодуй" ЕАД в обем и срок, съгласно ДБК.КД.ИН.028.

10.2. Договори, които имат отношение към ядрената безопасност, аварийна готовност и/или радиационната защита влизат в сила от момента на двустранното им подписване, а изпълнението на предмета на договора започва от датата на утвърждаване на Протокол за проверка на документите от Дирекция "Б и К" на "АЕЦ Козлодуй" ЕАД. Сроковете, определени в договора, започват да се отчитат от датата на уведомяване на **ИЗПЪЛНИТЕЛЯ** за утвърдения протокол за проверка на документите.

10.3. В случаите, когато дейността, предмет на конкретен договор с външна организация е свързана с реализацията на техническо решение, за което се изисква разрешение съгласно ЗБИЯЕ, изпълнението на дейностите по договора започва след издаване на разрешение за техническото решение от АЯР. В случай, че АЯР изиска допълнителни документи, **ИЗПЪЛНИТЕЛЯТ** е длъжен да ги представи в посочените срокове.

10.4. Дейностите по оборудване, имащо отношение към безопасността се извършват спрямо писмени процедури, технологии и методологии.

10.5. **ИЗПЪЛНИТЕЛЯТ** се задължава да обезпечи запознаване на персонала, който ще работи на площадката на "АЕЦ Козлодуй" ЕАД, с общите изисквания за действия при авария в АЕЦ, да спазва процедурите при ликвидация на авария.

10.6. Персоналът на **ИЗПЪЛНИТЕЛЯ** и неговите подизпълнители, включително чуждестранни фирми, които изпълняват дейности в зоните със строг режим на площадката на "АЕЦ Козлодуй" ЕАД са длъжни да спазват изискванията на:

- "Инструкция по радиационна защита", идент. № ЕИ.РБид-18;

- "Инструкция по радиационна защита на V и VI блок", идент. № 30.ОБ.00.РБ.01;

- "Инструкция по радиационна защита в ХОГ на "АЕЦ Козлодуй" ЕАД", идент. № ХОГ.ИР3.01;

- "Инструкция по качество. Работа на външни организации при сключен договор", идент. № ДБК.КД.ИН.028;

10.7. **ИЗПЪЛНИТЕЛЯТ** носи отговорност за безопасността на труда и дозовото натоварване на персонала, който командирова за работа в "АЕЦ Козлодуй" ЕАД за изпълнение на дейността по договора.

10.8. **ИЗПЪЛНИТЕЛЯТ** определя отговорно лице по безопасност на труда и радиационна защита в организацията със заповед.

10.9. При необходимост от извършване на дейности в зона строг режим (ЗСР) задължително се извършва измерване на целотелесната активност на персонала на **ИЗПЪЛНИТЕЛЯ**, включително за лица работещи по граждански договор и представители на чуждестранни организации, преди започване и след завършване на работата по съответния договор на ВО.

10.10. За работа в ЗСР, **ВЪЗЛОЖИТЕЛЯТ** осигурява на **ИЗПЪЛНИТЕЛЯ** за своя сметка специално работно облекло, лични предпазни средства, дозиметричен контрол и др. съгласно изискванията на Наредба № 32 от 07.11.2005 г. за условията и реда за извършване на дозиметричен контрол на лицата, работещи с източници на йонизиращи лъчения.

10.11. **ВЪЗЛОЖИТЕЛЯТ** информира периодично **ИЗПЪЛНИТЕЛЯ** за полученото дозово натоварване на персонала, съгл. чл. 122 ал. 3 на Наредба за радиационна защита при дейности с източници на йонизиращи лъчения. Изпълнителят предоставя данни за дозовото натоварване на персонала си преди първоначалното допускане до работа.

## 11. БЕЗОПАСНОСТ НА ТРУДА И ЗДРАВΟΣЛОВНИ УСЛОВИЯ НА ТРУД

11.1. От гледна точка на техническата безопасност, командированият персонал на **ИЗПЪЛНИТЕЛЯ** и неговите подизпълнители, включително чуждестранни фирми, условно се приравнява (с изключение на правото за издаване на наряди и допускане до работа) към персонала на "АЕЦ Козлодуй" ЕАД и е длъжен да спазва изискванията на:

– „Правилник за безопасност при работа в неелектрически уредби на електрически и топлофикационни централи и по топлопреносни мрежи и хидротехнически съоръжения”

– „Правилник за безопасност и здраве при работа в електрически уредби на електрически и топлофикационни централи и по електрически мрежи”

11.2. **ВЪЗЛОЖИТЕЛЯТ** се задължава да осигури фронт за работа съобразно съответните условия за непрекъснат или спрян производствен процес, като обезопаси съоръженията съгласно действащите правилници в АЕЦ и открие наряди за допуск до работа.

11.3. Издаването на наряди за работа, допускане до работа, контрол на дейността на ВО, относно изискванията на техническата документация, закриване на нарядите и приемане на работното място, контрола и отчитане на дозовото натоварване на персонала и др. се извършват според определения ред в съответното структурно звено, по чието оборудване/на чиято територия се работи.

11.4. **ВЪЗЛОЖИТЕЛЯТ** се задължава да осигури инструктиране на външния персонал, според изискванията на Наредба № 3 от 14.05.1996 г. за инструктажа на работниците и служителите по безопасност, хигиена на труда и противопожарна охрана по цитираните в т.11.1 Правилници и в съответствие с мястото и конкретните условия на работа, която групата или част от нея ще извършва.

11.5. **ИЗПЪЛНИТЕЛЯТ** се задължава да обезпечи обучение и изпити на персонала, който ще работи на площадката на "АЕЦ Козлодуй" ЕАД, по "Въведение в АЕЦ" и "Радиационна защита" в УТЦ на "АЕЦ Козлодуй" ЕАД и съгласно НАРЕДБА за условията и реда за придобиване на професионална квалификация и за реда за издаване на лицензии за специализирано обучение и на удостоверения за правоспособност за използване на ядрената енергия.

11.6. **ИЗПЪЛНИТЕЛЯТ** се задължава да спазва всички ограничения и забрани, за изпращане и допускане до работа на лица и бригади, които са предвидени в правилниците по безопасност на труда. Да извърши правилен подбор при съставяне списъка на ръководния и изпълнителски персонал, който ще изпълнява работата по сключения договор, по отношение на професионална квалификация и тази по безопасността на труда.

11.7. **ВЪЗЛОЖИТЕЛЯТ** се задължава да определи длъжностното лице (или лица), които да приемат външния персонал на **ИЗПЪЛНИТЕЛЯ**, да изискат и извършат проверка на всички предвидени в правилниците документи, включително и удостоверенията за притежаване квалификационна група по безопасност на труда.

11.8. Отговорният ръководител и (или) изпълнителят на работа приемат всяко работно място от допускация, като проверяват изпълнението на техническите мероприятия за обезопасяване, както и тяхната дейност.

11.9. Ръководителите на **ИЗПЪЛНИТЕЛЯ** постоянно упражняват контрол за спазване на правилниците по безопасност на труда от членовете на групата и да предприемат мерки за отстраняване на нарушенията.

11.10. **ИЗПЪЛНИТЕЛЯТ** се задължава да уведомява писмено **ВЪЗЛОЖИТЕЛЯ** за предприетите мерки по дадени от него предложения-искания за санкциониране на лица, допуснали нарушения по изискванията на безопасността на труда.

11.11. **ИЗПЪЛНИТЕЛЯТ** се задължава да изпълнява писмените разпореждания на упълномощените длъжностни лица от **ВЪЗЛОЖИТЕЛЯ** при констатирани нарушения на технологичната дисциплина и правилата за безопасна работа.

11.12. В случай на трудова злополука с лице наето от **ИЗПЪЛНИТЕЛЯ**, ръководителят на групата уведомява ръководството на фирмата – **ИЗПЪЛНИТЕЛ** и сектор “Техническа безопасност” на “АЕЦ Козлодуй” ЕАД, след което предприема мерки и оказва съдействие на компетентните органи, за изясняване на обстоятелствата и причините за злополуката.

11.13. **ИЗПЪЛНИТЕЛЯТ** се задължава да спазва действащите в АЕЦ нормативни документи и правилници по отношение на ЗБУТ, ПАБ съгласно действащите норми за ремонти и СМР.

11.14. **ИЗПЪЛНИТЕЛЯТ** се задължава да спазва законовите изисквания за опазване на околната среда по време на строителството и след приключването му, в гаранционния срок.

11.15. **ИЗПЪЛНИТЕЛЯТ** осигурява здравословни и безопасни условия на труд, съгласно изискванията на нормативните документи по охрана на труда, по пожаробезопасност и по безопасност на движението по време на строителството.

11.16. При необходимост **ИЗПЪЛНИТЕЛЯТ** организира изпълнението на ремонтните дейности при непрекъснат режим на работа, с цел спазване срока на ремонта на съответния блок или друга технологична необходимост.

11.17. **ИЗПЪЛНИТЕЛЯТ** осигурява спазване на Наредба № 2 от 22.03.2004 г. за минималните изисквания за здравословни и безопасни условия на труд при извършване на строителни и монтажни работи на територията на обектите на “АЕЦ Козлодуй” ЕАД.

11.18. Всички санкции, наложени от компетентните органи за нарушенията или за щети нанесени от лица, наети от **ИЗПЪЛНИТЕЛЯ** (включително подизпълнителите му) са за сметка на **ИЗПЪЛНИТЕЛЯ**.

## 12. ПОЖАРНА БЕЗОПАСНОСТ

12.1. При изпълнение на огневи работи Ръководителят и персонала на ВО изпълняващ дейности по договор с “АЕЦ Козлодуй” ЕАД, е задължен да спазва изискванията на нормативно-техническите документи по пожарна безопасност:

- Наредба № I-209 от 22.11.2004 г. за правилата и нормите за пожарна и аварийна безопасност на обектите в експлоатация.

- Правила за пожарна и аварийна безопасност в “АЕЦ Козлодуй” ЕАД, идент.№ ДОД.ПБ.ПБ.307;

12.2. При изпълнение на огневи работи, **ИЗПЪЛНИТЕЛЯТ** подготвя Списък на лицата, имащи право да бъдат ръководители на огневи работи.

## 13. ОДИТИ, ИНСПЕКЦИИ И ПРОВЕРКИ

13.1. **ИЗПЪЛНИТЕЛЯТ** поема ангажимент да допусне и окаже съдействие на упълномощени представители на **ВЪЗЛОЖИТЕЛЯ** за извършване на одит по качеството по реда на утвърдени правила на **ВЪЗЛОЖИТЕЛЯ**. Инициерирането на одит може да стане по желание на **ВЪЗЛОЖИТЕЛЯ** и писмено известяване на **ИЗПЪЛНИТЕЛЯ**.

13.2. **ВЪЗЛОЖИТЕЛЯТ** носи отговорност за неразпространение на информацията, станала достъпна по време на извършване на одита.

13.3. **ВЪЗЛОЖИТЕЛЯТ** има право да осъществява контрол по изпълнението на този договор, стига да не възпрепятства работата на **ИЗПЪЛНИТЕЛЯ** и да не нарушава оперативната му самостоятелност.

13.4. **ИЗПЪЛНИТЕЛЯТ** се задължава да предостави достъп до строителни и монтажни площадки, документация и персонал на лицата, упълномощени от **ВЪЗЛОЖИТЕЛЯ** да изпълняват контрол и инспекции.

13.5. **ИЗПЪЛНИТЕЛЯТ** е длъжен да позволи на **ВЪЗЛОЖИТЕЛЯ** или на посочено от **ВЪЗЛОЖИТЕЛЯ** лице, да прави проверки на отчетната документация, съставена при изпълнение на договора, включително и да се правят копия на документите.

## 14. ОПАЗВАНЕ НА ОКОЛНАТА СРЕДА

14.1. **ИЗПЪЛНИТЕЛЯТ** е длъжен да спазва изискванията за опазване на околната среда по време на изпълнението на предмета на договора и след приключването му, съобразно Закона за управление на отпадъците.

14.2. **ИЗПЪЛНИТЕЛЯТ** е длъжен да извози отпадъците от площадката на "АЕЦ Козлодуй" ЕАД и да осигури тяхното депониране при спазване на изискванията на националното законодателство и вътрешно-нормативна база на **ВЪЗЛОЖИТЕЛЯ**.

## 15. СРОК ЗА ИЗПЪЛНЕНИЕ

15.1. Когато по обективни причини от производствен или друг характер, произтичащи от естеството и спецификата на основния предмет на дейност на **ВЪЗЛОЖИТЕЛЯ**, той не е в състояние да осигури условия за изпълнение на предмета на основния договор, изпълнението спира до отпадане на съответните причини за това, като **ВЪЗЛОЖИТЕЛЯТ** може да удължи срока на договора с периода на забавата.

## 16. НЕУСТОЙКИ

16.1. В случай на неспазване на сроковете по раздел 3 от основния договор **ИЗПЪЛНИТЕЛЯТ** дължи неустойка в размер на 0.5% (половин) върху стойността на дължимото плащане за всеки ден закъснение, но не повече от 10% (десет) от стойността на дължимото плащане.

16.2. В случай на забавено плащане по раздел 2 от основния договор **ВЪЗЛОЖИТЕЛЯТ** заплаща неустойка в размер на 0.5% (половин) върху стойността на забавеното плащане за всеки ден закъснение, но не повече от 10% (десет) от стойността на дължимото плащане.

16.3. При виновно неизпълнение на задълженията по договора, с изключение на случаите по т.16.1. и 16.2, неизправната страна дължи на изправната неустойка в размер на 10% (десет) върху стойността на договора.

16.4. За действително претърпени вреди в размер по-голям от размера на уговорените неустойки, заинтересованата страна може да търси обезщетение в пълен размер по общия гражданскоправен ред.

## 17. ПРЕКРАТЯВАНЕ И РАЗВАЛЯНЕ НА ДОГОВОРА

17.1. Двете страни имат право да прекратят договора по взаимно съгласие изразено в двустранен документ.

17.2. Всяка от страните може да поиска прекратяване на договора с 30 (тридесет) дневно писмено предизвестие, отправено до другата страна. Страните оформят отношенията си с двустранен протокол.

17.3. Договорът може да бъде прекратен по искане на всяка от двете страни при настъпване на обстоятелства по Раздел 18 от общите условия на договора. В този случай страните подписват двустранен протокол за оформяне на отношенията между тях.

17.4. Договорът може да бъде развален чрез 15 (петнадесет) дневно писмено предизвестие от изправната страна до неизправната в случай на неизпълнение на поетите с договора задължения.

17.5. **ИЗПЪЛНИТЕЛЯТ** може да развали договора и да поиска заплащане на фактическите направени разходи, а така също и неустойка по т.16.2., но не повече от сумата определена в Раздел 2 на Основния договор, когато **ВЪЗЛОЖИТЕЛЯТ** забави плащането на дължимите суми, повече от 30 (тридесет) дни.

17.6. При отказ за издаване на протокол за проверка на документите от Дирекция "Б и К" двете страни не си дължат обезщетения и неустойки и договора се прекратява.

## 18. НЕПРЕОДОЛИМА СИЛА

18.1. В случай, че някоя от страните не може да изпълни задълженията си по този договор поради непредвидено или непредотвратимо събитие от извънреден характер възникнало след сключване на договора, което пречатства неговото изпълнение, тя е длъжна в 3-дневен срок писмено да уведоми другата страна за това. Това събитие следва да бъде потвърдено от БТПП, в противен случай страната не може да се позове на непреодолима сила.

18.2. Докато трае непреодолимата сила, изпълнението на задълженията и свързаните с тях насрещни задължения се спира и срокът на договора се удължава с времето, през което е била налице непреодолимата сила.

18.3. Когато непреодолимата сила продължи повече от 30 (тридесет) дни, всяка от страните може да поиска договорът да бъде прекратен.

## 19. РЕД ЗА РЕШАВАНЕ НА СПОРОВЕТЕ

19.1. Всички спорни въпроси, произлизащи от настоящия договор или при изпълнението му, ще се решават чрез преговори между двете страни. В случай, че спорните въпроси не могат да бъдат решени чрез преговори, същите ще бъдат решавани съгласно Българското законодателство (ЗОП, ЗЗД, ТЗ, ГПК и др.)

19.2. В случай на спор между страните при тълкуването на настоящия договор, трябва да се спазва следния ред на приоритет на документите:

- Договорът, подписан от страните;
- Общи условия на договора;
- Техническа оферта на **ИЗПЪЛНИТЕЛЯ**
- Техническо задание /техническа спецификация на **ВЪЗЛОЖИТЕЛЯ**;
- Предлагана цена;

## 20. ОТГОВОРНО ЛИЦЕ ОТ СТРАНА НА ВЪЗЛОЖИТЕЛЯ

20.1. **ВЪЗЛОЖИТЕЛЯТ** е длъжен да определи отговорно лице по изпълнението на договора. Отговорното лице представя **ВЪЗЛОЖИТЕЛЯ** и организира работата по договора от страна на **ВЪЗЛОЖИТЕЛЯ**.

20.2. **ВЪЗЛОЖИТЕЛЯТ** има право да смени отговорното лице по всяко време на изпълнение на договора. **ИЗПЪЛНИТЕЛЯТ** се уведомява писмено за предприетата промяна.

## 21. ОТГОВОРНО ЛИЦЕ ОТ СТРАНА НА ИЗПЪЛНИТЕЛЯ

21.1. **ИЗПЪЛНИТЕЛЯТ** е длъжен да определи отговорно лице по изпълнението на договора. Отговорното лице представя **ИЗПЪЛНИТЕЛЯТ** и организира работата по договора от страна на **ИЗПЪЛНИТЕЛЯТ**.

21.2. **ИЗПЪЛНИТЕЛЯТ** има право да смени отговорното лице по всяко време на изпълнение на договора. **ВЪЗЛОЖИТЕЛЯТ** се уведомява писмено за предприетата промяна.

## 22. КОМУНИКАЦИЯ МЕЖДУ СТРАНИТЕ

22.1. Комуникацията между страните се води само между определените отговорни лица. Когато дадено съобщение трябва да достигне до друго лице, участващо в изпълнението от страна на **ВЪЗЛОЖИТЕЛЯ** или от страна на **ИЗПЪЛНИТЕЛЯ**, това се осъществява чрез отговорните лица по договора.

22.2. Всички съобщения, предизвестия и нареждания, свързани с изпълнението на договора и разменяни между **ВЪЗЛОЖИТЕЛЯ** и **ИЗПЪЛНИТЕЛЯ** са валидни, когато са изпратени в писмена форма – лично, по пощата (с обратна разписка), телефакс на адреса на съответната страна или предадени чрез куриер, срещу подпис на приемащата страна.

22.3. Валидните адреси и факс номера на страните се посочват в договора. В случай, че това не е посочено в договора, за валидни адрес и факс номер на **ВЪЗЛОЖИТЕЛЯ** се считат, посочените в документацията за участие в процедурата за възлагане на обществена поръчка, а на **ИЗПЪЛНИТЕЛЯ** – посочените в неговата оферта.

22.4. Между страните се допуска неформална комуникация с оглед улесняване на работата като телефонен разговор, електронно съобщение и други подобни форми. Неформалната комуникация няма юридическа стойност и не се счита за официално приета, ако не е в писмената форма, определена по горе.

22.5. Комуникацията с чуждестранни **ИЗПЪЛНИТЕЛИ** се осъществява на български език. Осигуряването на превод на документите на български език е за сметка на **ИЗПЪЛНИТЕЛЯ**.

22.6. **ВЪЗЛОЖИТЕЛЯТ** по всяко време от изпълнение на договора при провеждане на официални и неофициални разговори и при работни срещи има право да изисква преводач от чуждия език на български, ако счете за необходимо, при това **ВЪЗЛОЖИТЕЛЯТ** не е длъжен да заплаща допълнително за тези си искания.

22.7. Всяка от страните има право да изиска първоначална среща при стартиране на договора с цел уточняване на изискванията към изпълнение на договора, целите на **ВЪЗЛОЖИТЕЛЯ**, критериите за оценка на изпълнението на договора и планиране, изпълнение и производство, които трябва да извърши **ИЗПЪЛНИТЕЛЯ**.

22.8. Когато в хода на изпълнение на работата по договора възникнат обстоятелства, изискващи съставянето на двустранно подписан констативен протокол, заинтересованата страна отправя до другата мотивирана покана с обозначено място, дата и час на срещата. Уведомената страна е длъжна да отговори в три дневен срок след уведомяването (за дата на уведомяването се счита датата на входящия номер).

## 23. ЕЗИК НА ДОГОВОРА

23.1. Договорът с местни **ИЗПЪЛНИТЕЛИ** се съставя и подписва на български език в 2 еднообразни екземпляра.

23.2. С чуждестранни изпълнители, договора се подписва на български език и на друг език, ако това е упоменато в договора, по два еднообразни екземпляра на всеки от езиците. При противоречие на текстовете на различните езици, валиден е българския текст, освен ако не е определено друго в договора.

## 24. ПРОМЕНИ В ДОГОВОРА

24.1. Съгласно чл. 43, ал. 1 от ЗОП Страните по договор за обществена поръчка не могат да го променят или допълват.

### ИЗПЪЛНИТЕЛ:

.....  
гр.....  
ул. ....  
тел/факс: .....  
ЕИК .....  
ИН по ЗДДС .....

### ИЗПЪЛНИТЕЛ:

.....  
/...../

### ВЪЗЛОЖИТЕЛ:

"АЕЦ Козлодуй" ЕАД  
3321 Козлодуй  
БЪЛГАРИЯ  
тел/факс: 0973/73530; 0973/76027  
ЕИК 106513772  
ИН по ЗДДС BG 106513772

### ВЪЗЛОЖИТЕЛ:

ИЗПЪЛНИТЕЛЕН ДИРЕКТОР  
/...../



## ДЕКЛАРАЦИЯ

по чл. 47, ал. 1 т.1, ал.2 т.2 и ал.5 т.1 от ЗОП, във връзка с чл.47, ал.8 от ЗОП  
във връзка с процедура на договаряне с обявление  
с предмет "Доставка на компенсационни и съединителни кутии  
за подмяната на "УКМ-6" и КС 545 в КЗ на 5 и 6 блок"

Долуподписаният /-ната/ \_\_\_\_\_  
с ЕГН \_\_\_\_\_, притежаващ лична карта № \_\_\_\_\_, издадена на \_\_\_\_\_  
от МВР, гр. \_\_\_\_\_, адрес: \_\_\_\_\_,  
представляващ \_\_\_\_\_, в качеството си на \_\_\_\_\_  
\_\_\_\_\_ за кандидат със седалище \_\_\_\_\_  
\_\_\_\_\_, адрес на управление: \_\_\_\_\_, тел./факс:  
\_\_\_\_\_, ЕИК \_\_\_\_\_, съгласно търговския регистър към Агенция по  
вписванията или съгласно ф.д. № \_\_\_\_\_ / \_\_\_\_\_ г. в търговския регистър при \_\_\_\_\_  
\_\_\_\_\_ съд; ИН по ЗДДС \_\_\_\_\_

### ДЕКЛАРИРАМ, ЧЕ:

1. Не съм осъден с влязла в сила присъда за:

а) престъпление против финансовата, данъчната или осигурителната система,  
включително изпиране на пари, по чл. 253-260 от Наказателния кодекс;

б) подкуп по чл. 301 - 307 от Наказателния кодекс;

в) участие в организирана престъпна група по чл. 321 и 321а от Наказателния кодекс;

г) престъпление против собствеността по чл. 194 - 217 от Наказателния кодекс;

д) престъпление против стопанството по чл. 219 - 252 от Наказателния кодекс;

2. Не съм лишен от правото да упражнявам определена професия или дейност.

3. Не съм свързано лице по смисъла на &1, т.1 от допълнителната разпоредба на  
Закона за предотвратяване и установяване на конфликт на интереси с възложителя или със  
служители на ръководна длъжност в неговата организация.

Известно ми е, че при деклариране на неверни данни нося наказателна отговорност по  
чл.313 от НК.

\_\_\_\_\_ г

Декларатор: \_\_\_\_\_

Забележка: Декларацията се подава от лицата по чл.47, ал.4 от ЗОП

# ДЕКЛАРАЦИЯ

по чл. 47, ал.1 т.2 и т.3 и ал.2, т.1 и т.3, ал.5 т.2 от ЗОП във връзка с чл.47, ал.8 от ЗОП  
във връзка с процедура на договаряне с обявление  
с предмет "Доставка на компенсационни и съединителни кутии  
за подмяната на "УКМ-6" и КС 545 в КЗ на 5 и 6 блок"

Долуподписаният /-ната/ \_\_\_\_\_  
с ЕГН \_\_\_\_\_, притежаващ лична карта № \_\_\_\_\_, издадена на \_\_\_\_\_  
от МВР, гр. \_\_\_\_\_, адрес: \_\_\_\_\_,  
представляващ \_\_\_\_\_, в качеството си на \_\_\_\_\_  
\_\_\_\_\_ за кандидат със седалище \_\_\_\_\_  
\_\_\_\_\_, адрес на управление: \_\_\_\_\_, тел./факс:  
\_\_\_\_\_, ЕИК \_\_\_\_\_, съгласно търговския регистър към Агенция по  
вписванията или съгласно ф.д. № / \_\_\_\_\_ г. в търговския регистър при \_\_\_\_\_  
\_\_\_\_\_ съд; ИН по ЗДДС \_\_\_\_\_

## ДЕКЛАРИРАМ, ЧЕ:

1. \_\_\_\_\_, когото  
представявам:

а) Не е обявено в несъстоятелност;

б) Не се намира в производство по ликвидация или в друга подобна процедура  
съгласно националните закони и подзаконовни актове.

в) Не е в открито производство по несъстоятелност, и не е сключено извънсъдебно  
споразумение с кредиторите по смисъла на чл. 740 от Търговския закон;

г) Няма парични задължения към държавата или към община по смисъла на чл. 162,  
ал. 2 от Данъчно-осигурителния процесуален кодекс, установени с влязъл в сила акт на  
компетентен орган / има парични задължения към държавата, но е допуснато разсрочване/  
или отсрочване на задълженията/ или парични задължения, свързани с плащането на вноски  
за социалното осигуряване или на данъци, съгласно правните норми на държавата, в която е  
установено.

д) Не е сключил договор с лице по чл. 21 или 22 от Закона за предотвратяване и  
установяване на конфликт на интереси.

Известно ми е, че при деклариране на неверни данни нося наказателна отговорност по  
чл.313 от НК.

\_\_\_\_\_ г

Декларатор: \_\_\_\_\_

Забележка: \*Когато Кандидатът е юридическо лице е достатъчно подаване на декларацията  
от едно от лицата, които могат самостоятелно да го представляват.

\*\* По т.1 г) Невярното се зачертава от лицето подписало декларацията.

**БАНКОВА ГАРАНЦИЯ  
ЗА УЧАСТИЕ В ПРОЦЕДУРА**

До  
“.....” ЕАД  
гр. ....

Известени сме, че нашият Клиент, \_\_\_\_\_ [наименование и адрес на Участника], наричан за краткост по-долу УЧАСТНИК, ще участва в откритата с Ваше Решение № \_\_\_\_\_ / \_\_\_\_\_ г. [посочва се № и дата на Решението за откриването на процедурата] процедура за възлагане на обществена поръчка с наименование: \_\_\_\_\_ [посочва се наименованието, както и съответната обособена позиция и идентификационния номер поръчката, ако има такива].

Също така, сме информирани, че в съответствие с условията на процедурата и разпоредбите на Закона на обществените поръчки, УЧАСТНИКЪТ трябва да представи в офертата си гаранция за участие в процедурата, открита във Ваша полза, за сумата в размер \_\_\_\_\_ (словом: \_\_\_\_\_) [посочва се цифром и словом стойността и валутата на гаранцията, съгласно посоченото в обявлението по процедурата].

Като се има предвид гореспоменатото, ние \_\_\_\_\_ [наименование и адрес на Банката], с настоящото писмо-гаранция поемаме неотменимо и безусловно задължение да заплатим по посочената от Вас банкова сметка, сумата от \_\_\_\_\_ (словом: \_\_\_\_\_) [посочва се цифром и словом стойността и валутата на гаранцията], в срок до 3 (три) работни дни след получаване на първо Ваше писмено искане, съдържащо Вашата декларация, че УЧАСТНИКЪТ е извършил едно от следните действия:

а) оттегли офертата си след изтичането на срока за получаване на офертите;

б) е определен за изпълнител, но не изпълни задължението си да сключи договор за обществената поръчка.

Вашето искане за усвояване на суми по тази гаранция е приемливо и ако бъде изпратено до нас в пълен текст чрез надлежно кодиран телекс/телеграф от обслужващата Ви банка, потвърждаващ че Вашето оригинално искане е било изпратено до нас чрез препоръчана поща и че подписите на същото правно обвързват Вашата страна. Вашето искане ще се счита за отправено след постъпване или на Вашата писмена молба за плащане, или по телекс, или по телеграф на посочения по-горе адрес.

Тази гаранция влиза в сила, от \_\_\_ часа на \_\_\_\_\_ г. [посочват се датата и часа, указани в обявлението по процедурата като краен срок за подаване на офертите].

Отговорността ни по тази гаранция ще изтече в \_\_\_ часа на \_\_\_\_\_ г. [изискуема валидност на гаранцията за участие минимум 120 календарни дни от влизането ѝ в сила] до която дата какъвто и да е иск по нея трябва да бъде получен от нас. След тази дата гаранцията автоматично става невалидна, независимо дали това писмо-гаранция ни е изпратено обратно или не.

Гаранцията трябва да ни бъде изпратена обратно веднага след като вече не е необходима или нейната валидност е изтекла, което от двете събития настъпи по-рано.

Гаранцията е лично за Вас и не може да бъде прехвърляна.

Подпис и печат,  
(БАНКА)

**БАНКОВА ГАРАНЦИЯ  
ЗА ИЗПЪЛНЕНИЕ НА ДОГОВОР**

До  
“ ” ЕАД  
гр.

Известени сме, че нашият Клиент, \_\_\_\_\_ [наименование и адрес на кандидата], наричан за краткост по-долу ИЗПЪЛНИТЕЛ, с Ваше Решение № \_\_\_\_\_ / \_\_\_\_\_ г. [посочва се № и дата на Решението за класиране] е класиран на първо място в процедурата за възлагане на обществена поръчка с предмет: “ \_\_\_\_\_ “ [полтълва се предмета на поръчката и съответната обособена позиция, ако има такава], с което е определен за ИЗПЪЛНИТЕЛ на посочената обществена поръчка.

Също така, сме информирани, че в съответствие с условията на процедурата и разпоредбите на Закона на обществените поръчки, при подписването на Договора за възлагането на обществената поръчка, ИЗПЪЛНИТЕЛЯТ следва на Вас, в качеството Ви на Възложител на горепосочената поръчка, да представи банкова гаранция за добро изпълнение открита във Ваша полза, за сумата в размер на \_\_\_\_\_ % [посочва се размера от обявлението за участие] от общата стойност на поръчката, а именно \_\_\_\_\_ (словом: \_\_\_\_\_) [посочва се цифром и словом стойността и валутата на гаранцията], за да гарантира предстоящото изпълнение на задължения си, в съответствие с договорените условия.

Като се има предвид гореспоменатото, ние \_\_\_\_\_ [Банка], с настоящето поемаме неотменимо и безусловно задължение да Ви заплатим всяка сума, предявена от Вас, но общия размер на които не надвишават \_\_\_\_\_ (словом: \_\_\_\_\_) [посочва се цифром и словом стойността и валутата на гаранцията], в срок до 3 (три) работни дни след получаването на първо Ваше писмено поискване, съдържащо Вашата декларация, че ИЗПЪЛНИТЕЛЯТ не е изпълнил някое от договорните си задължения.

Вашето искане за усвояване на суми по тази гаранция е приемливо и ако бъде изпратено до нас в пълен текст чрез надлежно кодиран телекс/телеграф от обслужващата Ви банка, потвърждаващ че Вашето оригинално искане е било изпратено до нас чрез препоръчана поща и че подписите на същото правно обвързват Вашата страна. Вашето искане ще се счита за отправено след постъпване или на Вашата писмена молба за плащане, или по телекс, или по телеграф на посочения по-горе адрес.

Тази гаранция влиза в сила, от момента на нейното издаване.

Отговорността ни по тази гаранция ще изтече на \_\_\_\_\_ [изисква се валидността на гаранцията за изпълнение да бъде минимум 30 календарни дни по-дълга от срока за изпълнение на договора], до която дата какъвто и да е иск по нея трябва да бъде получен от нас. След тази дата гаранцията автоматично става невалидна, независимо дали това писмо-гаранция ни е изпратено обратно или не.

Гаранцията трябва да ни бъде изпратена обратно веднага след като вече не е необходима или нейната валидност е изтекла, което от двете събития настъпи по-рано.

Гаранцията е лично за Вас и не може да бъде прехвърляна.

Подпис и печат,  
(БАНКА)

**ИНФОРМАЦИОНЕН ЛИСТ ЗА ИДЕНТИФИКАЦИЯ НА  
УЧАСТНИКА/ПОДИЗПЪЛНИТЕЛЯ**

<b>Наименование на Кандидата:</b>	<i>Посочете точното наименование на дружеството, според съдебната регистрация</i>
<b>Седалище по регистрация:</b>	<i>Посочете държавата и адрес на седалището на кандидата</i>
<b>Точен адрес за кореспонденция:</b>	<i>Посочете улица, град, пощенски код, държава</i>
<b>Лице за контакти:</b>	<i>Посочете име, фамилия и длъжност</i>
<b>Телефонен номер:</b>	<i>Посочете код на населеното място и телефонен номер</i>
<b>Факс номер:</b>	<i>Посочете код на населеното място и номер на факс</i>
<b>Електронен адрес:</b>	
<b>Интернет адрес:</b>	
<b>Правен статус:</b>	<i>Посочете търговското дружество или обединения или друга правна форма, дата на учредяване или номера и датата на вписване и къде</i>
<b>ИН по ЗДДС и държава на данъчна регистрация съгласно данъчната декларация:</b>	<i>Посочете ИН по ЗДДС и наименованието на държавата, например: България.....</i>
<b>ЕИК:</b>	
<b>Банкови реквизити:</b>	<i>IBAN: Банка: BIC:</i>
<b>Обект на поръчката:</b>	<i>“Доставка на компенсационни и съединителни кутии за подмяната на "УКМ-6" и КС 545 в КЗ на 5 и 6 блок”</i>
<b>Номер на поръчката:</b>	<i>18526</i>
<b>Дата на изготвяне на заявлението/офертата:</b>	<i>Посочете дата: дата, месец, година;</i>

*До: (Наименование на Възложителя)*

**ПОДПИС и ПЕЧАТ:**

\_\_\_\_\_ (име и фамилия)

\_\_\_\_\_ (дата)

\_\_\_\_\_ (длъжност на управляващия/представяващия кандидата)

\_\_\_\_\_ (наименование на кандидата)

/пълно наименование на участника, търговски адрес, телефон и факс, ЕИК и ИН по ЗДДС/

До  
“АЕЦ Козлодуй” ЕАД  
гр. Козлодуй

## ОФЕРТА

за участие в открита процедура за възлагане на обществена поръчка с предмет

**“Доставка на компенсационни и съединителни кутии  
за подмяната на "УКМ-6" и КС 545 в КЗ на 5 и 6 блок”**

### УВАЖАЕМИ ГОСПОДА,

С настоящата оферта заявяваме, че ще участваме в провежданата открита процедура за възлагане на обществената поръчка. Нашата оферта съдържа документи за подбор, както и предлаганите от нас условия за изпълнение, включително срок на доставка, гаранционен срок, гаранционни условия и предлагана цена, описани в приложенията, които са неразделна част от офертата.

Запознати сме и приемаме условията и изискванията за участие в процедурата, както и образците на документите, в документацията за участие на Възложителя.

Приемаме условията и изискванията на Възложителя относно предмета и изпълнението на поръчката, посочени в Техническото задание и проекта на договор от документацията за участие

Заявяваме, че сме запознати с изискването за сключване на договор определеният за изпълнител да представи гаранция за добро изпълнение и декларираме, че ако бъдем определени за Изпълнител ще представим гаранция за добро изпълнение в размер 3 % (три процента) от стойността на договора. Гаранцията ще представим под формата на парична сума или банкова гаранция заедно с документите за сключване на договора.

Настоящата оферта е валидна в рамките на 90 (деветдесет) дни, считано от обявения краен срок за представяне на офертите, с което декларираме обвързаността си в рамките на този срок с предложените в офертата условия и поетите във връзка с тях задължения, като същевременно приемаме, че офертата може да бъде приета по всяко време преди изтичане на този срок.

До подготвянето на официален договор, тази оферта, заедно с писменото приемане от Ваша страна ще формират обвързващо споразумение между двете страни.

Приложения:

1. Плик №1 съдържащ Документи за подбор.
2. Плик №2 съдържащ Предложение за изпълнение на поръчката.
3. Плик №3 съдържащ Предлагана цена за изпълнението
4. Списък на документите, съдържащи се в трите плика.
5. Информационен лист-данни за идентификация на участника/подизпълнителя.

### **ПОДПИС и ПЕЧАТ:**

\_\_\_\_\_ (име и фамилия)  
\_\_\_\_\_ (дата)  
\_\_\_\_\_ (длъжност на управляващия/представяващия участника)  
\_\_\_\_\_ (наименование на участника)

/пълно наименование на участника, търговски адрес, телефон и факс, ЕИК и ИН по ЗДДС/

До

“АЕЦ Козлодуй” ЕАД

гр. Козлодуй

## ПРЕДЛОЖЕНИЕ ЗА ИЗПЪЛНЕНИЕ

на обществена поръчка с предмет

**“Доставка на компенсационни и съединителни кутии  
за подмяната на "УКМ-6" и КС 545 в КЗ на 5 и 6 блок”**

### УВАЖАЕМИ ГОСПОДА,

Приемаме условията и изискванията на Възложителя относно предмета и изпълнението на поръчката, посочени в Техническото задание и проекта на договор от документацията за участие.

Предложенията ни относно срок на доставка и гаранционен срок на оборудването са описани в приложената Спецификация.

Задължаваме се, в случай че нашата оферта бъде приета, да изпълним поръчката като доставим стоката с качеството и в сроковете, отговарящи на описаното в Спецификацията и във всички документи от Предложението ни за изпълнение, които са неразделна част от офертата ни за участие.

Приложения:

1. ....

2. ....

3. ....

.....

.....

### ПОДПИС и ПЕЧАТ:

\_\_\_\_\_ (име и фамилия)

\_\_\_\_\_ (дата)

\_\_\_\_\_ (длъжност на управляващия/представяващия участника)

\_\_\_\_\_ (наименование на участника)

наименование на участника

## СПЕЦИФИКАЦИЯ

към Оферта за участие в обществена поръчка с обект

“Доставка на компенсационни и съединителни кутии за подмяната на "УКМ-6" и КС 545 в КЗ на 5 и 6 блок”

Технически изисквания на възложителя						Технически данни и характеристики на стоките, които се предлагат от участника						
№	BA AN Обе	Наименование	Описание/ Технически изисквания	м. Ед. (бр.)	Количество	Наименование, тип, марка и описание на вида и характеристиките	М.ед.	Количество	Производител и Страна на произход	Стандарти	Поз. по приложен каталог	Забележка
1	2	3	4	5	6	7	8	9	10	11	12	13
1	74343	Компенсационни кутии	съгл. ТЗ	бр.	106							Доп. техн. данни съгл. т. ... от приложен Списък
2		Захранващ блок БП	съгл. ТЗ	бр.	38							
3		Съединителни кутии	съгл. ТЗ	бр.	20							

**I. Срок на доставка:**

\_\_\_\_\_ календарни дни от уведомяването за утвърден протокол за проверка на документите по договора, издаден от Дирекция "Б и К".

**II. Гаранционен срок:**

\_\_\_\_\_ месеца от въвеждането в експлоатация, но не повече от \_\_\_\_\_ месеца от доставката

**III. Гаранционни условия:** съгласно приложена Декларация

**IV. Документи-приложения към Предложението за изпълнение на поръчката:**

IV.1

.....  
.....

**ПОДПИС и ПЕЧАТ:**

\_\_\_\_\_ (име и фамилия )

\_\_\_\_\_ (длъжност на управляващия/представяващия участника)

\_\_\_\_\_ (дата)



/пълно наименование на участника, търговски адрес, телефон и факс, ЕИК и ИН по ЗДДС/

До

“АЕЦ Козлодуй” ЕАД

гр. Козлодуй

## **ПРЕДЛАГАНА ЦЕНА**

за изпълнение на обществена поръчка с предмет

**“Доставка на компенсационни и съединителни кутии  
за подмяната на "УКМ-6" и КС 545 в КЗ на 5 и 6 блок”**

### **УВАЖАЕМИ ГОСПОДА,**

Приемаме условията и изискванията на Възложителя относно предмета и изпълнението на поръчката, посочени в Техническото задание и проекта на договор от документацията за участие.

Предложенията ни относно Цената за изпълнение на поръчката са описани в приложената Ценова таблица.

Задължаваме се, в случай че нашата оферта бъде приета, да изпълним поръчката като доставим стоката с качеството, в сроковете и за цената за изпълнение, посочени в Спецификацията и всички документи от Предложението ни за изпълнение, и в Ценовата таблица, които са неразделна част от офертата ни за участие.

Приложения:

.....  
.....

### **ПОДПИС и ПЕЧАТ:**

\_\_\_\_\_ (име и фамилия)

\_\_\_\_\_ (дата)

\_\_\_\_\_ (длъжност на управляващия/представяващия участника)

\_\_\_\_\_ (наименование на участника)

/наименование на участника/

**ЦЕНОВА ТАБЛИЦА**

към Оферта за участие в обществена поръчка с обект

**“Доставка на компенсационни и съединителни кутии за подмяната на "УКМ-6" и КС 545 в КЗ на 5 и 6 блок”**

№	Ваан No.	Наименование	Описание/ технически характеристики	м. Ед.	Количество	Ед. Цена	Общо
1	2	3	4	5	6	7	8
<b>Доставка</b>							
1	74343						
2							
3							
<b>Обща предлагана цена:</b> (ив. без ДДС)							

Словом: .....

**ПОДПИС и ПЕЧАТ:**

\_\_\_\_\_ (име и фамилия)

\_\_\_\_\_ (длъжност на управляващия/представяващия участника)

\_\_\_\_\_ (дата)