

Схема на измерване

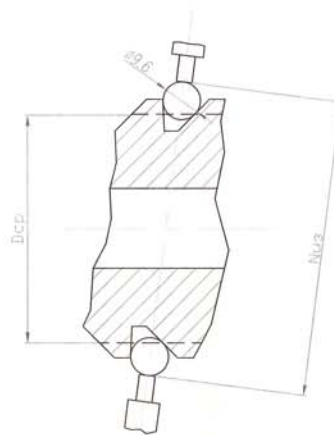
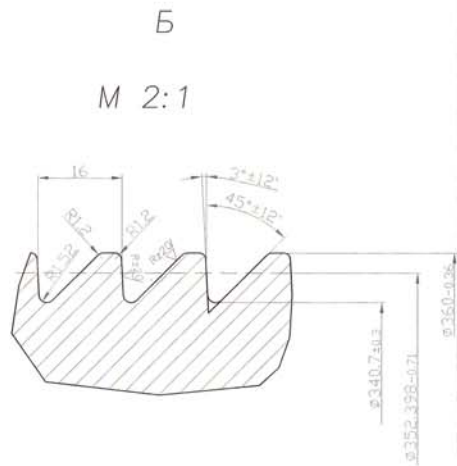

Данни за стругаря

	min	max	Δ
Dcp mm	351,688	352,398	0,71
Nuз mm	368,20	368,80	0,60

Технически изисквания:

- Профил на резбата по БДС 7464-87.
- Не се допуска отклонение от цилиндричност извън допусковото поле на детайла $\varnothing 360$ -аз.
- Хлабината на резбата S45*360x16 в зоната на коничните отвори (на дължина 50mm от челото на блок-котвата), а също и за диаметра $\varnothing 360$ да се увеличи с 1mm.
- Не посочените гранични отклонения на размерите $\pm 1/2IT13$.
- Преди монтаж вътрешните конусни повърхнини да се почистят.
- Маркировка-да се постави щемпъл на контролъора.
- Допуска се замяна на материала 40X-Ш-6-Т с 42CrMo4, 42CrMo4V или стомана 45
- Техническите изисквания към изковките от стоманите и изработката на блок-котвите са дадени в приложение към обяснителната записка.

Машоб	Мас	Кръг	370	ГОСТ 2590-71
1:2	127.7	kg	40X-Ш-6-Т	ГОСТ 4543-73
Лист	Стр.	Блок-котва за сноп		
1	1	55015B7		
Имя	№ на док.	Полно	Дата	
Рис.	Маслов			
Лист	Начертан			
Норм.	Изпълнен			
Умб.	Проверен			
				3X.00.01-Е