



**“АЕЦ Козлодуй” ЕАД, гр.Козлодуй**

ОДОБРЯВАМ,  
ИЗПЪЛНИТЕЛЕН ДИРЕКТОР

**КОСТАДИН ДИМИТРОВ**

# ДОКУМЕНТАЦИЯ

За участие в процедура на договаряне с обявление с обект:

**“Ремонт на резервни плъзгащи лагери за турбина**

**К1000-60/1500-II”**

гр. Козлодуй 2011 г.

## СЪДЪРЖАНИЕ

На документация за участие в процедура на договаряне с обявление  
е обект: "Ремонт на резервни пътни ащи лагери за турбина К1000-60/1500-II"

Част	Наименование	Брой Страници
1	Решение за откриване на процедура	4
2	Обявление за обществената поръчка	11
3	<b>Error! Reference source not found.</b>	7
4	Методика за оценка на офертите	5
5	Образец на оферта	3
6	Указания за подготовка на заявлението и попълване на офертата	5
7	Проект на договор	
7.1	Специфични условия на договора	4
7.2	Общи условия на договора	9
8	Декларация за отсъствие на обстоятелства по чл. 47, ал. 1, т.1, ал.2, т.2 и ал.5, т.1 от ЗОП.	1
9	Декларация за отсъствие на обстоятелства по чл. 47, ал. 1, т.2 и т.3, ал.2, т.1 и т.3 и ал.5, т.2 от ЗОП	1
10	Образец на декларация за подаване на оферта	1
11	Образец на банкова гаранция за участие в процедурата	1
12	Образец на банкова гаранция за изпълнение на договор	1
13	Образец на информационен лист	1



<input type="checkbox"/> Национална агенция/служба	<input type="checkbox"/> Околна среда
<input type="checkbox"/> Регионален или местен орган	<input type="checkbox"/> Икономическа и финансова дейност
<input type="checkbox"/> Регионална или местна агенция/служба	<input type="checkbox"/> Здравеопазване
<input type="checkbox"/> Публично-правна организация	<input type="checkbox"/> Настаняване/жилищно строителство и места за отдих и култура
<input type="checkbox"/> Европейска институция/агенция или международна организация	<input type="checkbox"/> Социална закрила
<input type="checkbox"/> Друго (моля, уточнете): _____	<input type="checkbox"/> Отдих, култура и религия
	<input type="checkbox"/> Образование
	<input type="checkbox"/> Друго (моля, уточнете): _____

**I.3) Основна дейност/и на възложителя, свързана/и с:**  
(попълва се от възложителя по чл. 7, т.5 или 6 от ЗОП)

<input type="checkbox"/> Производство, пренос и разпределение на природен газ и топлинна енергия	<input type="checkbox"/> Пощенски услуги
<input checked="" type="checkbox"/> Електрическа енергия	<input type="checkbox"/> Железопътни услуги
<input type="checkbox"/> Търсене, проучване или добив на природен газ или нефт	<input type="checkbox"/> Градски железопътни, трамвайни, тролейбусни или автобусни услуги
<input type="checkbox"/> Търсене, проучване или добив на въглища или други твърди горива	<input type="checkbox"/> Пристанищни дейности
<input type="checkbox"/> Вода	<input type="checkbox"/> Летищни дейности

**A) ЗА ОТКРИВАНЕ НА ПРОЦЕДУРА ЗА ВЪЗЛАГАНЕ НА ОБЩЕСТВЕНА ПОРЪЧКА**

**II: ОТКРИВАНЕ**

**ОТКРИВАМ**

процедура за възлагане на обществена поръчка

конкурс за проект

процедура за създаване на система за предварителен подбор

**II.1) Ред на възлагане**

по реда на ЗОП  по реда на НВМОП

**II.2) Вид на процедурата**

Попълва се от възложител по чл. 7, т.1-4 от ЗОП

Открита процедура	<input type="checkbox"/> Открит конкурс	<input type="checkbox"/>
Ограничена процедура	<input type="checkbox"/> Договаряне с покана	<input type="checkbox"/>
Ускорена ограничена процедура	<input type="checkbox"/> Конкурс за проект по НВМОП	<input type="checkbox"/>
Съветователен диалог	<input type="checkbox"/>	
Договаряне с обявление	<input type="checkbox"/>	
Ускорена на договаряне с обявление	<input type="checkbox"/>	
Договаряне без обявление	<input type="checkbox"/>	
Конкурс за проект - открит	<input type="checkbox"/>	
Конкурс за проект - ограничен	<input type="checkbox"/>	

Попълва се от възложител по чл. 7, т.5 или 6 от ЗОП

Открита процедура	<input type="checkbox"/> Открит конкурс	<input type="checkbox"/>
Ограничена процедура	<input type="checkbox"/> Договаряне с покана	<input type="checkbox"/>
Договаряне с обявление	<input checked="" type="checkbox"/> Конкурс за проект по НВМОП	<input type="checkbox"/>
Договаряне без обявление	<input type="checkbox"/>	
Конкурс за проект - открит	<input type="checkbox"/>	
Конкурс за проект - ограничен	<input type="checkbox"/>	

**III: ПРАВНО ОСНОВАНИЕ**

Попълва се от възложител по чл. 7, т.1-4 от ЗОП

Чл. 16, ал. 8 от ЗОП  Чл. 3, ал. 2 от НВМОП (открит конкурс)

Чл. 16, ал. 8, във вр. с чл. 76 ал. 3 от ЗОП	<input type="checkbox"/>	Чл. 53, ал. 1, т. ___ от НВМОП	<input type="checkbox"/>
Чл. 83а, ал. 1 от ЗОП	<input type="checkbox"/>	Чл. 3, ал. 3 от НВМОП	<input type="checkbox"/>
Чл. 84, т. ___ от ЗОП	<input type="checkbox"/>		
Чл. 84, т. ___, във вр. с чл. 86 ал. 3 от ЗОП	<input type="checkbox"/>		
Чл. 90, ал.1, т. ___ от ЗОП	<input type="checkbox"/>		
Чл. 94, ал. 2 от ЗОП	<input type="checkbox"/>		
Понякога се от възложител по чл.7, т.5 или 6 от ЗОП			
Чл. 103, ал. 1 от ЗОП	<input checked="" type="checkbox"/>	Чл. 3, ал. 2 от НВМОП (открит конкурс)	<input type="checkbox"/>
Чл. 103, ал. 2, т. ___ от ЗОП	<input type="checkbox"/>	Чл. 53, ал. 1, т. ___ от НВМОП	<input type="checkbox"/>
Чл. 94, ал. 2 от ЗОП	<input type="checkbox"/>	Чл. 3, ал. 3 от НВМОП	<input type="checkbox"/>
Чл. 105, ал. 1 от ЗОП	<input type="checkbox"/>		
Чл. 105, ал. 1, във връзка с чл. 103, ал.1 от ЗОП	<input type="checkbox"/>		
точка: ___			

#### IV: ОБЕКТ НА ПОРЪЧКАТА

- Строителство  
 Доставка  
 Услуги

##### IV.1) Описание на предмета на поръчката / на потребностите при състезателен диалог / на конкурса за проект

Обществен поръчка с обект: "Ремонт на резервни плъзгащи лагери на турбина K1000-60/1500-II." има за цел възстановяване на работоспособността на лагерите и поддържане на необходимия резерв при експлоатация на турбина K1000/1500-60-II. Необходим е ремонт с цялостно отстраняване на старото и преизпълнение на лабиринта им покритие. След преизпълването трябва да се извърши механична обработка (престъргване) на ремонтен размер. След престъргване трябва да се извърши безразрушителен контрол на покритието, който да даде гаранции за липса на несплавявания в основата, шупли, пори и пукнатини. Операциите на преизпълване, механична обработка и контрол трябва да се извършват по писмени инструкции, процедури, технологични карти на изработителя, като задължително трябва да се съгласуват от възложителя преди започване на работата. Контролт и процедурата за контрол трябва да се извърши от акредитирана лаборатория за безразрушителен контрол.

(Когато основният предмет на поръчката конкурса съдържа допълнителни предмети, те трябва да бъдат описани в това поле)

#### V: МОТИВИ

##### V.1) Мотиви за избора на процедура

Възложителите по чл. 7, т. 5 и 6 вземат решение за възлагане на обществен поръчки чрез откритата процедура, ограничена процедура и процедура на договаряне с обявление винаги, когато не са налице условията за провеждане на процедура на договаряне без обявление.

(Кратко описание на фактическите обстоятелства, които обуславят избора на съответната процедура)

##### V.2) Лица, до които се изпраща поканата за участие в процедура на договаряне без обявление по реда на ЗОП или договаряне с покана по реда на НВМОП (когато е приложимо)

**V.3) Настоящата процедура е свързана с процедура за възлагане на обществена поръчка или конкурс за проект, която е (когато е приложимо):**

открива решение № \_\_\_\_\_ от дата \_\_\_\_\_ дд/мм/гггг  
 публикувана в Регистъра на обществените поръчки под номерен №  
 \_\_\_\_\_ (тип: 11-уууу-хххх).

**Допълнителната/повторната услуга или строителство е (когато е приложимо):**

без ДДС с ДДС Стойност на ДДС (в %) \_\_\_\_\_  
 на обща стойност \_\_\_\_\_ Валута:

**VI: ОДОБРЯВАМ**

- обявлението и документацията за участие  
 обявлението и описателния документ  
 поканата за обществена поръчка  
 поканата за обществена поръчка и документацията  
 обявлението и конкурсната програма  
 обявлението

**VII: ОБЖАЛВАНЕ****VII.1) Орган, който отговаря за процедурите по обжалване**

Официално наименование  
 Комисия за защита на конкуренцията

Адрес  
 бул. Витоша 18

Град София	Пощенски код 1000	Държава Република България
	Телефон 02 9864070	
Електронна поща ordadmin@zpc.bg	Факс 02 9807315	
Интернет адрес (URL): www.zpc.bg		

**VII.2) Срок за подаване на жалби: съгласно чл.120 от ЗОП****VIII: ДРУГА ИНФОРМАЦИЯ (когато е приложимо)**

Към VII.1 Частта може да се подава в 10-дневен срок след публикуване на настоящото решение и обявлението.

**IX: ДАТА на изиращане на настоящото решение**

Дата: 26/05/2011 дд/мм/гггг

**Възложител:****Трите имена:**

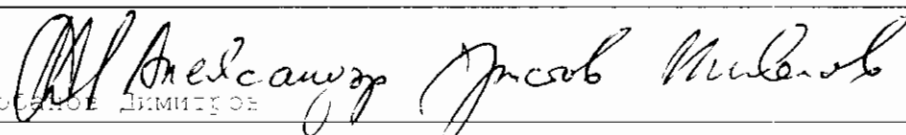
подпис и печат:   
 Борислав Вършков Димитров

**Длъжност:**

Изпълнителен Директор

МИНИСТЕРСТВО НА ИКОНОМИКАТА,  
ЕНЕРГЕТИКАТА И ТУРИЗМА  
АГЕНЦИЯ ПО ОБЩЕСТВЕНИ ПОРЪЧКИ  
1000 София, ул. Лега 4  
факс: 940 7078  
e-mail: [rop@aop.bg](mailto:rop@aop.bg), [e-rop@aop.bg](mailto:e-rop@aop.bg)  
интернет адрес: <http://www.aop.bg>

ДЪРЖАВЕН ВЕСТНИК  
1169 София, пл. Ал. Батенберг 1  
факс: 939 3650  
e-mail: [dv@parliament.bg](mailto:dv@parliament.bg)  
[dar.est@parliament.bg](mailto:dar.est@parliament.bg)  
интернет адрес: <http://dv.parliament.bg>

**ОБЯВЛЕНИЕ ЗА ОБЩЕСТВЕНА ПОРЪЧКА ОТ ВЪЗЛОЖИТЕЛ ПО ЧЛ.7, Т.5  
ИЛИ 6 от ЗОП**

**ДЕЛОВОДНА ИНФОРМАЦИЯ**

Деловодна информация  
 Партида на възложителя: 00353  
 Поделение: \_\_\_\_\_  
 Изходящ номер: ЗОВ-1-89 от дата 26.05.11г.  
 Коментар на възложителя:  
изпълнение

**РАЗДЕЛ I: ВЪЗЛОЖИТЕЛ**

**I.1) Наименование, адреси и лица за контакт:**

Официално наименование  
 "АБИ Коваловци" ЕООД

Адрес  
 8301, бу. Коваловци

Град Коваловци	Пощенски код 8301	Държава България
За контакти Отдел "Обществени поръчки", Кон- тае "Търговско"	Телефон 0973 4151	
Лице за контакти Елмира Цолова		
Електронна поща <a href="mailto:ararok@abpr.bg">ararok@abpr.bg</a>	Факс 0973 4111	
Интернет адрес и (когато е приложимо) Адрес на възложителя (URL): <a href="http://www.abpr.org">www.abpr.org</a> Адрес на профила на купувача (URL): <a href="http://www.abpr.org/index.php?lang=bg&amp;ar=actuality&amp;pl=communally_orders">http://www.abpr.org/index.php?lang=bg&amp;ar=actuality&amp;pl=communally_orders</a>		
Допълнителна информация може да бъде получена на: <input checked="" type="checkbox"/> Съгласно I.1) <input type="checkbox"/> Друго: моля, попълнете Приложение А.I		
Документация (спецификации и допълнителни документи) (включително документи за динамична система за доставки) може да бъде получена на: <input checked="" type="checkbox"/> Съгласно I.1) <input type="checkbox"/> Друго: моля, попълнете Приложение А.II		
Оферти или заявления за участие трябва да бъдат изпратени на: <input checked="" type="checkbox"/> Съгласно I.1) <input type="checkbox"/> Друго: моля, попълнете Приложение А.III		

природен газ и топлинна енергия

Електрическа енергия

Гърсене, проучване или добив на природен газ или нефт

Гърсене, проучване или добив на въглища или други твърди горива

Вода

Железопътни услуги

Градски железопътни, трамвайни, тролейбусни или автобусни услуги

Присаганищни дейности

Летнищни дейности

**РАЗДЕЛ II: ОБЕКТ НА ОБЩЕСТВЕНАТА ПОРЪЧКА**

**II.1) Описание**

**II.1.1) Наименование на поръчката, дадено от възложителя:**

Ремонт на резервни плъзгащи лагери за турбина N1901-60 25 0-11

**II.1.2) Обект на поръчката и място на изпълнение на строителството, доставката или услугата (Изберете само една категория — строителство, доставки или услуги, която съответства на конкретния предмет на вашата поръчка или покупка/и)**

<input type="checkbox"/> (а) Строителство	<input type="checkbox"/> (б) Доставки	<input checked="" type="checkbox"/> (в) Услуги
<input type="checkbox"/> Изграждане <input type="checkbox"/> Проектиране и изпълнение <input type="checkbox"/> Изпълнение с каквито и да е средства на строителство, съответстващо на изискванията, определени от възложителите	<input type="checkbox"/> Покупка <input type="checkbox"/> Лизинг <input type="checkbox"/> Наем <input type="checkbox"/> Покупка на изплащане <input type="checkbox"/> Комбинация от изброените	Категория услуга No 1 (Относно категориите услуги 1-27, моля вижте Приложения 2 и 3 от ЗОП)
Място на изпълнение на строителството  код NUTS:	Място на изпълнение на доставката  код NUTS:	Място на изпълнение на услугата "АРЦ Коваловци" ЕООД  код NUTS: BG313

**II.1.3) Настоящото обявление е за**

- Възлагане на обществена поръчка
- Създаване на динамична система за доставки (ДСД)
- Сключване на рамково споразумение

**II.1.4) Информация относно рамково споразумение (когато е приложимо)**

- Рамково споразумение с няколко изпълнители
- Рамково споразумение с един изпълнител

Брой: \_\_\_\_\_ или (когато е приложимо) максимален брой \_\_\_\_\_ на участниците в предвиденото рамково споразумение

**Срок на рамковото споразумение:**

Срок в години: \_\_\_\_\_ или в месеци: \_\_\_\_\_

**Прогнозна стойност на поръчките за пълня срок на рамковото споразумение (когато е приложимо):**

Прогнозна стойност без ДДС (в цифри): \_\_\_\_\_ Валута: \_\_\_\_\_  
 или от: \_\_\_\_\_ до \_\_\_\_\_ Валута: \_\_\_\_\_

**Честота на поръчките, които ще бъдат възложени (ако е известно):**

**II.1.5) Кратко описание на поръчката:**



Обществена поръчка с обект: "Ремонт на резервни лъчови лагери за турбина К1000-60/1500-II" има за цел възстановяване на работоспособността на лагерите и подгряване на необходимите резерви при експлоатация на турбина К1000-60/1500-II. Необходим е ремонт с целостно отстраняване на старото и преразливане на бабитовото им покритие. След преразливането трябва да се извърши механична обработка (престъргване) на ремонтен размер. След престъргване трябва да се извърши безразрушителен контрол на повърхността, който да даде гаранции за тилова на несплавяемост, сивовата, дупли, пори и пукнатини. Сперациите на преразливане, механична обработка и контрол трябва да се извършват по типични инструкции, процедури, технологични карти на изпълителя, като задължително трябва да се съгласуват от възложителя преди започване на работа. Контролът и процедурата за контрол трябва да се извърши от акредитирана лаборатория за безразрушителен контрол.

**II.1.6) Код съгласно Общия терминологичен речник (CPV)**

	Осн. код	Доп. код (когато е приложимо)
Осн. предмет	50800000	

**II.1.7) Поръчката е предмет на Споразумението за държавни поръчки (GPA) на Световната търговска организация** Да  Не

**II.1.8) Обособени позиции (за информацията относно обособените позиции използвайте Приложение Б толкова пъти, колкото е броят на обособените позиции)** Да  Не

Ако да, оферти трябва да бъдат подадени (отбележете само едно):  
 само за една обособена позиция       за една или повече обособени позиции       за всички обособени позиции

**II.1.9) Ще бъдат приемани варианти** Да  Не

**II.2) Количество или обем на поръчката**

**II.2.1) Общо количество или обем (включително всички обособени позиции и опции, когато е приложимо)**

Необходимо е преразливане на следния брой лагери:  
 Лагер лъчовид от две половини в комплект с обойма; Черт.№ 1-60-10 СВЕ; за турбина К 1000-60/1500-II - 7 бр.  
 Лагер лъчовид от две половинки в комплект с обойма; Черт.№ 1-60-10 СВЕ за турбина К 1000 - 60/1500 - 3 бр.  
 Лагер лъчовид от две половинки; Черт.№ 570 169.035 СБ за възбудителя на турбина К 1000 - 60/1500 - 1 бр.  
 Лагерите трябва да се отремонтират на ремонтен размер, прибавна за шабърване по калибър max. 0,5мм  
 Извършване на приласване на лагерите по размер след преразливане. Приласване на лагерите към обоймите по сфера след преразливане и приласване по размер.

Прогнозна стойност, без ДДС (когато е приложимо)  
 (в цифри): \_\_\_\_\_ Валута:  
 или от: \_\_\_\_\_ до \_\_\_\_\_ Валута:

**II.2.2) Опции (когато е приложимо)** Да  Не

Ако да, описание на тези опции:

Опции се предвиждат да се използват:

след: \_\_\_\_\_ месеца и/ли: \_\_\_\_\_ дни от сключване на договора (ако е известно)

Брой на възможните повторения (ако има такива): \_\_\_\_\_ и/ли: между \_\_\_\_\_ и \_\_\_\_\_

В случай на повторение прогнозен график (ако е известно):

след: \_\_\_\_\_ месеца и/ли: \_\_\_\_\_ дни от сключване на договора

### И.3) Срок на договора или краен срок за изпълнение на поръчката

Срок на изпълнение в месеци: \_\_\_\_\_ или дни \_\_\_\_\_ (от сключване на договора) или

початна дата \_\_\_\_\_ дд мм гггг

крайна дата на изпълнението 30/03/2012 дд мм гггг

## РАЗДЕЛ III: ЮРИДИЧЕСКА, ИКОНОМИЧЕСКА, ФИНАНСОВА И ТЕХНИЧЕСКА ИНФОРМАЦИЯ

### III.1) Условия, свързани с изпълнението на поръчката

#### III.1.1) Изискуеми депозити и гаранции:

Гаранция за участие: - 3 000 лв.

Гаранция за изпълнение на договора - в размер на 3% от стойността му.

#### III.1.2) Условия и начин на финансиране и плащане и/или пренатрка към съответните разпоредби, които ги уреждат:

Плащането се извършва до 10 работни след приемане от страна на Възложителя на една предоставена за ремонтване партиа батерии и изпълнен план по качеството с отчетено изпълнение на предвидения контрол срещу приемно-предавателен протокол, протоколи от извършени измервания на размерите на ремонтирания батерии, Протоколи от проведеня безразрушителен контрол по процедура, сертификати и протоколи за използваните материали за заливане на батериите, отчетни документи от извършения контрол, съгласно плана по качество, други отчетни документи, показващи качеството на извършената услуга, фактура и съответните документи съгласно техническото задание и договора

#### III.1.3) Изискване за създаване на юридическо лице, когато участникът, определен за изпълнител, е обединение на физически и/или юридически лица (когато е приложимо):

---



---

#### III.1.4) Други особени условия (когато е приложимо)

Да  Не

Ако да, опишете ги:

1. Възложителят предоставя на изпълнителя определените за ремонт батерии, след като е съгласувал техническите за работа и услугата, плана-график за работа и план за контрол на качеството.

2. Физическото възстановяване на батериите започва само след:  
- предоставяне на сертификата за качество и протокол от преден контрол от изпълнителя за материала за батериитева заливане.  
Закон В-89: ГОСТ 10111-4.

- контрол за приемане на техническите за наплавяне и предоставяне на инструкцията за контрол на наплавяния батерии.

3. Измерванията и калибрацията при изпълнение на услугата:

а) да са извършвани с калибрувани/ метрологично поверени средства.

Подизпълнителят да представи свидетелства за потребните предмети за измерване с документите при доставката на ремонтираните сандаци.

4. Измерванията за ремонт на таваните за превалиране на сабиновото покритие да бъдат с доказан прецизност и съответстване качество «Бабит В-1?» по ГОСТ 1320-74.

5. Предвиденият безразрушителен контрол да бъде извършен от акредитирана лаборатория или орган за контрол.

6. Минимален гаранционен срок при съхранение 60 месеца.

### III.2) Условя за участие

#### III.2.1) Изисквания към кандидатите и/или участниците, включително за вписването им в професионални или търговски регистри:

Изискуеми документи и информация:

1. Списък на документите;
2. Документ за регистрация или единен идентификационен код, съгласно чл. 23 от Закона за търговския регистър, когато кандидатът е юридическо лице или едноличен търговец, копие от документа за самоличност, когато кандидатът е физическо лице; Когато не е представен ЕИК съгласно чл. 23 от Закона за търговския регистър, кандидатите - юридически лица или еднолични търговци, прилагат към своите заявления за участие и удостоверения за актуално състояние. Чуждестранните юридически лица прилагат еквивалентен документ на съдебен или административен орган от държавата, в която са установени;
3. Декларация за съответствие на обстоятелствата по чл. 47, ал. 1, т.1, ал.2, т.2 и ал.5, т.1 от ЗОП;
4. Декларация за отсъствие на обстоятелствата по чл. 47, ал. 1, т.1 и т.3, ал.2, т.1 и т.3 и ал.5, т.2 от ЗОП;
5. Доказателства за икономическото и финансовото състояние по чл. 30 от ЗОП, посочени в т. III.2.2. от настоящето обявление;
6. Доказателства за техническите възможности и/или анализиращи по чл. 31 от ЗОП, посочени в т. III.2.3. от настоящето обявление;
7. Декларация за използване или неизползване на подизпълнители при изпълнението на поръчката;
8. Декларация от подизпълнителя за съгласие да участва като такъв при изпълнението на обществената поръчка;
9. Документ за гаранция за участие;
10. Декларация за произход на стоката;
11. Надлежно оформен от изработителя документ, даващ уверение по за изпълнението на дейността;
12. Декларация за подаване на оферта;
13. Информационен лист.

Възложителят отстранява от участие Кандидати, за които по време на обстоятелствата по чл.47, ал.1, 2 и 3 от ЗОП.

#### III.2.2) Икономически и финансови възможности

Изискуеми документи и информация (когато е приложимо):

Минимални изисквания:

Кандидатът трябва да е редовен платещ и да няма несоблюдавани задължения.

Изискуеми документи:

Наименования на обслужващите банки и удостоверения от обслужващите банки, в които кандидатът да докаже, че е редовен платещ и че няма несоблюдавани задължения.

#### III.2.3) Технически възможности

**Изискуем документи и информация (когато е приложимо):****Критичални изисъквания:****Кандидатите трябва:**

1. да притежават снит в изпълнението на поръчки за цялостно преизпитане и/или ремонтване на лагерни с големи размери над 1450mm, което да бъде доказано с референции от последните 3 години.
  2. да разполагат с акредитирана по ЕДС ЕК 180 / ISO 17020:2005 лаборатория или орган за контрол на метали и заваръчни съединения, който ще извършва контрола по технологиите за наплавяне и ремонт.
  3. да притежават сертифицирана система за управление на качеството ISO 9001:2000, включително да разполагат с инструкции по осигуряване на качеството за контрол и да докажат възможност за прилагането й.
  4. да притежават сертификати по заваряване, съгласно:
    - ИСО ЕК 180 3934-1 - Стандартни изисъквания за качеството при заваряване
    - ИСО 18011-7:2006-09, клас E - Сертификат за квалификация при заваряванена стоманени конструкции, или еквивалентни, като се предоставят доказателства за еквивалентност
  5. да разполагат със достатъчно правоспособни съгласно Наредба № 7 за условията и реда за придобиване и признаване на правоспособност по заваряване (закл. доп. ДВ, бр. 8 от 2016) и сертифицирани по ЕДС ЕК 180 187-1 заваръчници.
  6. да разполагат с персонал, придобил квалификация "европейски и или международен инженер по заваряване".
  7. да разполагат със сертифицирани, съгласно ЕДС ЕК 180 1473-1: 200 инспектори по надзор при заваряване и със сертифицирани по ЕДС ЕК 473 специалисти по контрол на метала и заваръчни съединения за изпитания и контрол по различни методи.
  8. да разполагат с технически възможности за обработка на лагерите и средства за изпълнение на технологиите за възстановяване и контрол.
  9. да разполагат с калибрирани средства за контрол, използвани в технологиите за контрол, включително калибрационни блокове за контрол и настройка на осезателите и възможност за дигитална настройка и откриване на дефекти с толеранс до 1mm.
- Когато кандидатът предлага участие на подизпълнителите изисъкванията към тях се прилагат съобразно чл.56, ал.2 от Закона за обществените поръчки.

**Изискуем документи:**

1. Списък на основните договори за услуги за цялостно преизпитане и/или ремонтване на лагерни с големи размери над 1450mm, включително стойностите, датите и получателите, което да бъде доказано с референции от последните 3 години за сключените в списъка договори.
2. Сертификати за акредитация по ЕДС ЕК 180 / ISO 17020:2005 на лаборатория или орган за контрол на метали и заваръчни съединения, който ще извършва контрола по технологиите за наплавяне и ремонт.
3. Сертификат за сертифицирана система за управление на качеството ISO 9001:2000, вкл. инструкция по осигуряване на качеството за контрол и доказателства за възможностите за прилагането й.

**4. Сертификати по заваряване, съгласно:**

- EN 1881:2005 - Стандартни изпитвания за качеството при заваряване

- EN 1881-7:2005-09, клас E - Сертификат за квалификация при заваряване

на стоманени конструкции, или еквивалентни, като се предпоставят доказателства за еквивалентност.

5. Списък на правоспособните съгласно Наредба № 7 за условията и реда за придобиване и признаване на правоспособност по заваряване (вжл. доп. ДВ, бр. 37 от 2006г.) и сертифицирани по EN 1881-7:2005-09 заварчици с указване номера на удостоверението.

6. Списък на сертифицираните международни и европейски инженери по заваряване с означение на стандарта по който са сертифицирани.

7. Списък на сертифицираните, съгласно EN 1881:2005 инспектори по надзор при заваряване.

8. Списък на сертифицираните по EN 473 специалисти по контрол на метала и заваръчни съединения за изпитание и контрол по различни методи с указване номера на удостоверението.

9. Списък на оборудването за обработка на металите и средствата за изпълнение на технологиите за възстановяване и контрол, включително калибрационните списъци.

10. Удостоверения за средствата за контрол, използвани в технологиите за контрол, са калибрирани.

**III.2.4) Запазени поръчки (когато е приложимо) Да  Не**

Поръчката е ограничена до кандидати - специализирани предприятия или кооперации на лица с увреждания

Изпълнението на поръчката е ограничено до програми за защита на заетостта на лица с увреждания

**III.3) Специфични условия при обществени поръчки за услуги**

**III.3.1) За изпълнението на услугата се изисква определена професия Да  Не**

Ако да, посочете съответните нормативни разпоредби:

**III.3.2) Юридическите лица трябва да посочат имената и Да  Не**

професионалната квалификация на персонала си, отговорен за изпълнението на услугата

**РАЗДЕЛ IV: ПРОЦЕДУРА**

**IV.1) Вид процедура**

**IV.1.1) Вид процедура**

Открита

Ограничена

Договаряне - Има вече избрани кандидати: Да  Не

Ако да, посочете имената и адресите на вече избраните кандидати в раздел VI.3) Допълнителна информация

**IV.2) Критерий за оценка на офертите**

**IV.2.1) Критерий за оценка на офертите**

(моля, отбележете приложимото)

най-ниска цена

и др.

- икономически най-изгодна оферта при
  - посочените по-долу показатели (показателите се посочват с тяхната относителна тежест или в низходящ ред на значимост, когато оценяването на относителната тежест не е възможно поради очевидни причини)
  - показатели, посочени в документацията, спецификациите, в поканата за представяне на оферти или за участие в договаряне

Показатели	Тежест
1 технически показател	5
2 гаранционни условия	10
3 срок за изпълнение на услугата	5
4 цена	10

**IV.2.2) Ще се използва електронен търг** Да  Не   
 Ако да, допълнителна информация за електронния търг (когато е приложимо)

**IV.3) Административна информация**

**IV.3.1) Идентификационен номер на поръчката, даден от възложителя (когато е приложимо)**  
 БД АЕИ Търговия №19681

**IV.3.2) Предишни публикации относно същата поръчка** Да  Не   
 Ако да, посочете къде:  
 Предварително обявление за ОП  Обявление на профила на купувача  
 Номер на обявлението в ДВ: \_\_\_\_\_ от \_\_\_\_\_  
 Други предишни публикации (когато е приложимо)

**IV.3.3) Условия за получаване на документация за участие (спецификации и допълнителни документи) (с изключение на динамична система за доставки)**  
 Срок за получаване на документация за участие  
 Дата: 17/06/2011 г. дд/мм/гггг Час: 16:00

**Платими документи** Да  Не   
 Ако да, цена (в цифри): 12 Валута: BGN  
 Условия и начин за плащане:  
 По банков път или в брой в касата на "БД Коелодуй" ЕАД.  
 Документацията може да бъде изпратена на кандидата чрез куриер или по е-поща и след изпращане на копие от платено нареждане на поръчения в обявлението факс, данни за издаване на фактура и точен адрес за получаване на документацията. Банковите реквизити за сметните: IBAN BG31KCRB90201100104001, BIC KOPRPGSF. За дата на плащане се приема датата на постъпване на средствата по сметката на АЕИ Коелодуй ЕАД. Осигурен е електронен достъп до документацията за участие в процедурата в профила на купувача на адреса, посочен в т.1.1) от обявлението.

**IV.3.4) Срок за получаване на оферти или заявления за участие**  
 Дата: 27/06/2011 г. дд/мм/гггг Час: 16:00

**IV.3.5) Език/ци, на който/които могат да бъдат изготвени офертите или заявленията за участие**  
 ES  DA  ET  EN  IT  LT  MT  PL  SK  FI  
 CS  DE  EL  FR  LV  HU  NL  PT  SL  SV  
 Друг: Български

**IV.3.6) Срок на валидност на офертите (открита процедура)**

До дата: \_\_\_\_\_ дд/мм/гггг  
или в месеци: \_\_\_\_\_ или дни: \_\_\_\_\_ (от крайния срок за получаване на оферти)

**IV.3.7) Условия при отваряне на офертите**

Дата: 28/06/2011 дд/мм/гггг Час: 10:30

Място (когато е приложимо): Управление "Търговско", "АГЦ Козлодуй" Е.А.Д. 3321

Лица, които могат да присъстват при отварянето на офертите (когато е приложимо) Да  Не

Лица с представителни функции, съгласно регистрацията на кандидата или техни упълномощени представители, както и представители на средствата за масова информация и на приличаещи лица с нестопанска цел имат право да присъстват при отваряне на заведенцията.

**РАЗДЕЛ VI: ДРУГА ИНФОРМАЦИЯ**

**VI.1) Това представлява периодично възлагане на поръчка (когато е приложимо)** Да  Не

Ако да, прогнозен график за публикуването на следващи обявления:

**VI.2) Поръчката е свързана с проект и/или програма, финансирана от фондове на ЕС** Да  Не

Ако да, посочете проекта програмата:

**VI.3) Допълнителна информация (когато е приложимо)**

**VI.4) Процедури по обжалване**

**VI.4.1) Орган, който отговаря за процедурите по обжалване**

Официално наименование

Комисия за защита на конкуренцията

Адрес

бул. Витола 18

Град София	Пощенски код 1000	Държава Република България
	Телефон 02 9884170	
Електронна поща prva@zkd.org.bg	Факс 02 9807313	
Интернет адрес (URL): www.zkd.org.bg		

**Орган, който отговаря за процедурата по mediation (когато е приложимо)**

Официално наименование

Адрес		
Град	Пощенски код	Държава
		Телефон
Електронна поща	Факс	
Интернет адрес (URL):		

**VI.4.2) Подаване на жалби (моля, попълнете раздел VI.4.2 или при необходимост раздел VI.4.3)**

Уточнете информацията относно крайния срок (крайните срокове) за подаване на жалби: Съгласно чл.120, ал.3 от ЗОП.

**VI.4.3) Служба, от която може да бъде получена информация относно подаването на жалби**

Официално наименование  
ВЗД Козлодуй ВЗД, Управление "Търновско", отдел "Обществени  
Соревни"

Адрес  
гр. Козлодуй 3821

Град Козлодуй	Пощенски код 3821	Държава Република България
		Телефон 0973 75230
Електронна поща kikamenovaa@nppr.org	Факс 0973 76307	
Интернет адрес (URL): <a href="http://www.kpppr.org">www.kpppr.org</a>		

**VI.5) Дата на изпращане на настоящото обявление**

Дата: 26/05/2011 гл/мм/гггг

**ПРИЛОЖЕНИЕ А**

**ДОПЪЛНИТЕЛНИ АДРЕСИ И ЛИЦА ЗА КОНТАКТ**

<b>I) Адреси и лица за контакт, от които може да се получи допълнителна информация</b>		
Официално наименование		
Адрес		
Град	Пощенски код	Държава
За контакти	Телефон	
Лице за контакти		
Електронна поща	Факс	
Интернет адрес (URL):		

**II) Адреси и лица за контакт, от които може да се получат документация за участие (спецификации и допълнителни документи) (включително документи за динамична**



<b>система за доставки)</b>		
Официално наименование		
Адрес		
Град	Пощенски код	Държава
За контакти	Телефон	
Лице за контакти		
Електронна поща	Факс	
Интернет адрес (URL):		
<b>III) Адреси и лица за контакт, на които трябва да бъдат изпратени офертите и на заявленията за участие</b>		
Официално наименование		
Адрес		
Град	Пощенски код	Държава
За контакти	Телефон	
Лице за контакти		
Електронна поща	Факс	
Интернет адрес (URL):		

# “АЕЦ КОЗЛОДУЙ” ЕАД

Блок: 5.6

Система: Резервни лагери

Подразделение: Цех “О II контур”

УТВЪРЖДАВАМ

ДИРЕКТОР “ПРОИЗВОДСТВО”

..... 2010 г. / Я. Янков /

СЪГЛАСУВАЛИ:

ДИРЕКТОР “Б и К” :   
..... ( М. Янков )

Р-Л УПРАВЛЕНИЕ

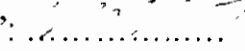
“ЕКСПЛОАТАЦИЯ” :   
..... ( Ц. Бачийски )

## ТЕХНИЧЕСКО ЗАДАНИЕ

№ 2010.30.ТД.00.ТЗ.824

за Ремонт на резервни плъзгащи лагери за турбина K1000-60/1500-II

**Настоящото техническо задание съдържа пълно описание на обекта на поръчката и техническа спецификация съгласно Закона за обществените поръчки**

### 1. Предмет на дейността

За възстановяване на работоспособността на лагерите и поддържане на необходимия резерв при експлоатация на турбина K1000/1500-60-II, е необходим ремонт с цялостно отстраняване на старото и презаливане на бабитовото им покритие. След презаливането трябва да се извърши механична обработка ( прествъргване ) на ремонтен размер. След прествъргване трябва да се извърши безразрушителен контрол на покритието, който да даде гаранции за липса на несплавления с основата, шупли, пори и пукнатини. Операциите на презаливане, механична обработка и контрол трябва да се извършват по писмени инструкции, процедури, технологични карти на изпълнителя, като задължително трябва да се съгласуват от възложителя преди започване на работа. Контрола и процедурата за контрол, трябва да се извършват от акредитирана лаборатория за безразрушителен контрол

## **2. Обем на извършваната услуга**

Необходимо е презаливане на следния брой лагери:

Лагер плъзгащ от две половини в комплект с обойма; Черт.№ Б-520-10 СБЗ; за турбина К 1000-60/1500-2 – 7 бр.

Лагер плъзгащ от две половини в комплект с обойма; Черт.№ Б-520-11 СБЗ за турбина К 1000 - 60/1500-2 – 3 бр.

Лагер плъзгащ от две половини; Черт.№ 5БС 269.225 СБ за възбудител на турбина К 1000 - 60/1500 - 2– 1 бр.

Лагерите трябва да се отремонтират на ремонтен размер, с прибавка за шабъроване по калибър мах. 0,5мм

Извършване на припасване на лагерите по разьом след презаливане.

Припасване на лагерите към обоймите по сфера след презаливане и припасване по разьом.

## **3. Организация на работата**

### **3.1. План за изпълнение на дейностите по услугата**

Работата трябва да бъде извършена в периода до 30.03.2012г., като предварително бъдат съгласувани всички технологии за механична обработка, инструкция за контрол, технология на презаливане.

Изпълнителят е длъжен да представи след подписване на договора план-график за изпълнение на услугата, който да включва отделните дейности, сроковете за изпълнението им и да определя точките за контрол. Планът подлежи на съгласуване с възложителя.

### **3.2. Условия за изпълнение на услугата**

Възложителят предоставя на изпълнителя определените за ремонт лагери, след като е съгласувал технологиите за работа по услугата, плана-график за работа и план за контрол на качеството.

Физическото възстановяване на лагерите започва само след:

- предоставяне на сертификата за качество и протокол от входящ контрол от изпълнителя за материала за бабитовата заливка. (Бабит Б-83 ГОСТ 1320-74)

- протокол за приемане на технологиите за наплавяне и престъргване и инструкцията за контрол на напавения бабит

### **3.3. Критерии за приемане изпълнението на услугата**

Критериите за контрол и приемане на изпълнените дейности са:

- представени и съгласувани процедури и технологии за изпълнение на услугата;

- удовлетворителни резултати от проверката на размерите на ремонтираните лагери;
- извършен безразрушителен контрол на бабитовата заливка;
- проведен предвидения контрол в плана по качество;
- успешно проведен входящ контрол на доставените лагери след ремонт.

#### **4. Документация**

##### **4.1. Документи представени от изпълнителя**

Изпълнителя трябва да представи за изпълнение на услугата:

- Технология за полагане на бабитова заливка на плъзгащи лагери;
- Технология за механична обработка на ремонтен размер;
- Сертификати за качество, съответствие на материалите за заливка (Бабит Б-83 по ГОСТ 1320-74);
- Процедура за безразрушителен контрол на извършената наплавка;
- Сертификати за акредитация на лабораторията или органа, извършващ контрола;
- План-график за работата;
- План за контрол на качеството.

##### **4.2. Документи, представени от АЕЦ**

Възложителят предоставя необходимата техническа и конструктивна документация за изпълнение на услугата на изпълнителя по определения в АЕЦ Козлодуй ред

Чертежи на определените лагери, приложени към настоящето задание.

##### **4.3. Отчетни документи при изпълнение на услугата:**

- Протоколи от извършени измервания на размерите на ремонтираните лагери;
- Протоколи от проведения безразрушителен контрол по процедура;
- Сертификат и протоколи за използваните материали за заливане на лагерите;
- Изпълнен план по качество с отчетено изпълнение на предвидения контрол;
- Отчетни документи от извършения контрол, съгласно плана по качество;
- Други отчетни документи, доказващи качеството на извършената услуга.

##### **4.4. Ред за влизане в сила на документите**

Представените процедури, технологии и планове за изпълнение на услугата подлежат на съгласуване от възложителя за въвеждането им в действие.

Представената отчетна документация подлежи на проверка и регистрация от определените лица в отдел ИПККР на ЕП-2.

#### **5. Осигуряване на качеството**

##### **5.1 Общи изисквания**

Изпълнителят да представи План за контрол на качеството (ПКК) на дейностите за изпълнение на услугата. Планът трябва да определя дейностите и операциите при изпълнение на услугата, точките за извършване на контрол и вида на контрола. В ПКК да са посочени документите, регламентиращи дейностите и изготвяните отчетни документи.

ПКК да бъде изготвен с примерно съдържание, предоставено от възложителя и в срок до един месец след подписване на договора да бъде представен за съгласуване от възложителя.

Измерванията и изпитанията при изпълнение на услугата да бъдат извършвани с калибрирани/ метрологично проверени средства. Изпълнителят да представи свидетелства за ползваните средства за измерване с документите при доставката на ремонтираните лагери.

Материалите за ремонт на лагерите за презаливане на бабитовото покритие да бъдат с доказан произход и съответстващо качество (Бабит Б-83 по ГОСТ 1320-74), за което изпълнителят да представи сертификати на етапа на оферта.

Предвиденият безразрушителен контрол да бъде извършен от акредитирана лаборатория или органа за контрол. Изпълнителят да представи сертификат на определената лаборатория при подаване на оферта.

Приетите корекции при съгласуване на представените инструкции, процедури, технологични карти и планове се въвеждат чрез издаване на нова редакция на документите.

#### 5.2. Документация, удостоверяваща качеството на извършената работа

- Сертификати за съответствие и качество на материалите за заливка;
- Свидетелства за калибриране и проверка на средствата за измерване и изпитване;
- Сертификати за акредитация на лабораторията или органа, извършващ контрола,
- Протоколи от извършени измервания, изпитания и безразрушителен контрол,
- Протоколи от входящ контрол на използваните материали,
- План за качество с отчетен контрол с приложени документи от контрола,
- Други документи, потвърждаващи качеството на изделията.

#### 5.3. Изисквания за опит на изпълнителя

Изпълнителя да притежава опит в дейности за ремонт на лагери на турбоагрегати и да е извършвал наплавяне с бабит на големи плъзгащи лагери. Изпълнителят да представи референции за изпълнението на подобни дейности при подаване на оферта.

## 6. Контрол от страна на АЕЦ

АЕЦ "Козлодуй" при необходимост има право да провежда инспекции и одити на изпълнителя при спазване изискванията на ДОД.ОК.ИН.049 "ИК. Провеждане на одити на външни организации". Кандидатите писмено да потвърдят съгласието си с това условие.

**7. Прилагане на изискванията към под-изпълнители на основния изпълнител**

При използване на под-изпълнители, основният изпълнител по договора носи отговорност за изпълнението на изискванията на Техническо задание от под-изпълнителите, както и за качеството на тяхната работа.

**Приложения:**

1. Черт.№ Б-520-10 СБЭ;
2. Черт.№ Б-520-11 СБЭ.

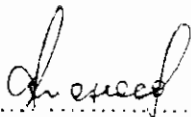
ГЛ. ИНЖЕНЕР ЕП-2:   
/ Ат. Атанасов /

**Програма за финансиране**

Наименование на програмата за финансиране (ИП, ПП, РП и др.)	№ на мярка от програма / код на мероприятие МИС Ваан
Ремонтна програма 2011г.	200002UO

Изготвил:  
Гл. Механик "О II контур" .....  
01.07.10 /Ивайло Калев/

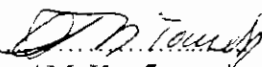
Съгласували:  
Р-л направление "Е":   
/ М. Камбуров /

Р-л направление "ИО": .....  
/ Ем. Едрев /

Р-л направление "Р": .....  
/ Цв. Попов /

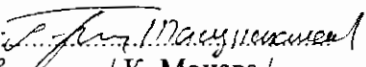
Р-л сектор "ОК":   
07.04.2010. / К. Монева /

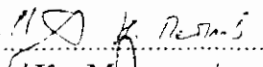
Р-л сектор "КПД":   
08.04.2010. / Кр. Маринов /

Р-л У-ние "Търговско": .....  
25.01.2010 / Б. Димитров /

Б-520-11063

А-А

Б

Б-Б

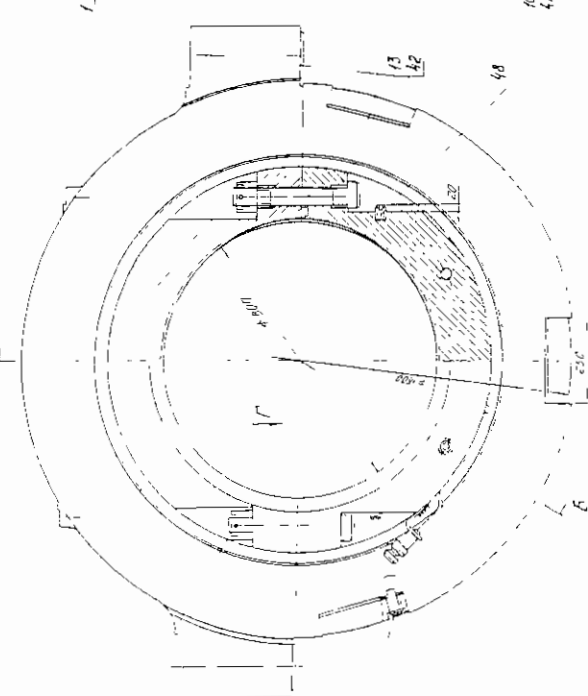

13  
14

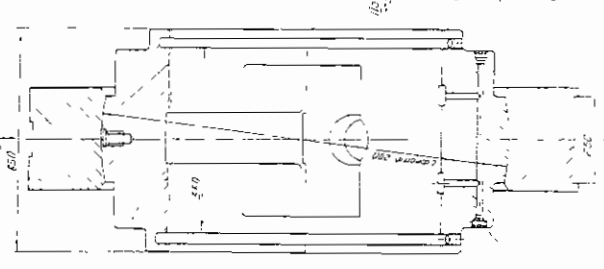

Б-Б

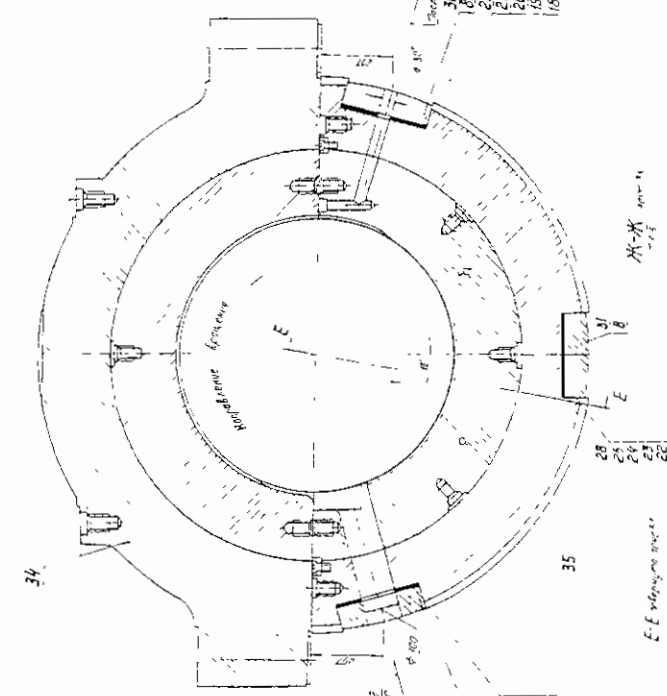

32  
33  
34

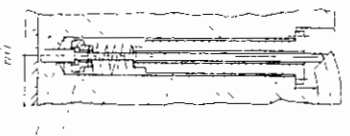

4  
5  
44

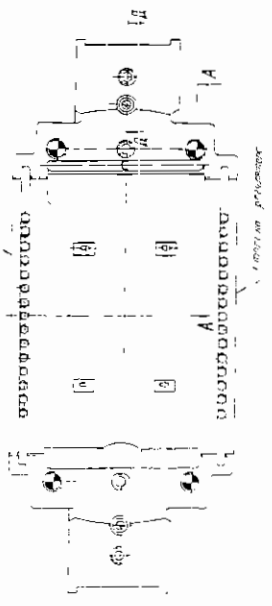

Будет применен

См. также чертеж 100

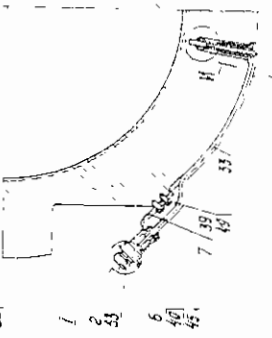
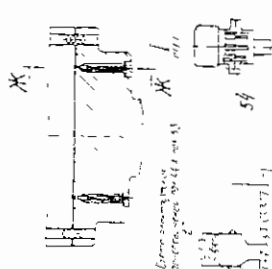
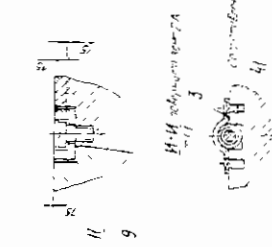

1. Проверить при сборке  
2. Проверить герметичность  
на 1.5 атмос. сжатого воздуха

Б-520-11063  
Лист 1

Сборочный чертеж  
 1. Шпиндель  
 2. Шайба  
 3. Болт  
 4. Гайка  
 5. Вал  
 6. Шестерня  
 7. Шестерня  
 8. Шестерня  
 9. Шестерня  
 10. Шестерня  
 11. Шестерня  
 12. Шестерня  
 13. Шестерня  
 14. Шестерня  
 15. Шестерня  
 16. Шестерня  
 17. Шестерня  
 18. Шестерня  
 19. Шестерня  
 20. Шестерня  
 21. Шестерня  
 22. Шестерня  
 23. Шестерня  
 24. Шестерня  
 25. Шестерня  
 26. Шестерня  
 27. Шестерня  
 28. Шестерня  
 29. Шестерня  
 30. Шестерня  
 31. Шестерня  
 32. Шестерня  
 33. Шестерня  
 34. Шестерня  
 35. Шестерня  
 36. Шестерня  
 37. Шестерня  
 38. Шестерня  
 39. Шестерня  
 40. Шестерня  
 41. Шестерня  
 42. Шестерня  
 43. Шестерня  
 44. Шестерня  
 45. Шестерня  
 46. Шестерня  
 47. Шестерня  
 48. Шестерня  
 49. Шестерня  
 50. Шестерня  
 51. Шестерня  
 52. Шестерня  
 53. Шестерня  
 54. Шестерня  
 55. Шестерня  
 56. Шестерня  
 57. Шестерня  
 58. Шестерня  
 59. Шестерня  
 60. Шестерня  
 61. Шестерня  
 62. Шестерня  
 63. Шестерня  
 64. Шестерня  
 65. Шестерня  
 66. Шестерня  
 67. Шестерня  
 68. Шестерня  
 69. Шестерня  
 70. Шестерня  
 71. Шестерня  
 72. Шестерня  
 73. Шестерня  
 74. Шестерня  
 75. Шестерня  
 76. Шестерня  
 77. Шестерня  
 78. Шестерня  
 79. Шестерня  
 80. Шестерня  
 81. Шестерня  
 82. Шестерня  
 83. Шестерня  
 84. Шестерня  
 85. Шестерня  
 86. Шестерня  
 87. Шестерня  
 88. Шестерня  
 89. Шестерня  
 90. Шестерня  
 91. Шестерня  
 92. Шестерня  
 93. Шестерня  
 94. Шестерня  
 95. Шестерня  
 96. Шестерня  
 97. Шестерня  
 98. Шестерня  
 99. Шестерня  
 100. Шестерня

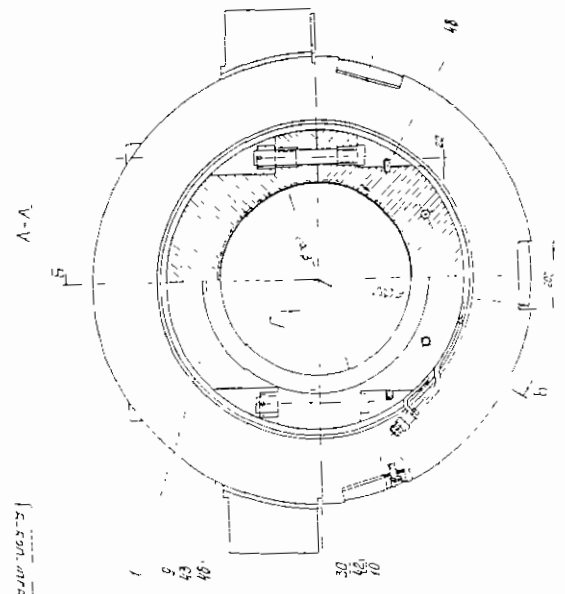
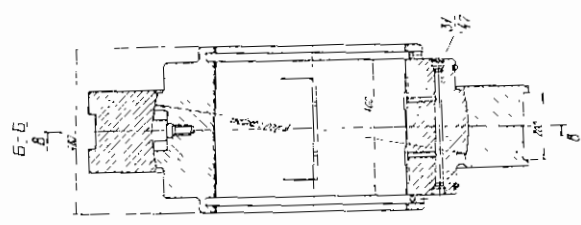
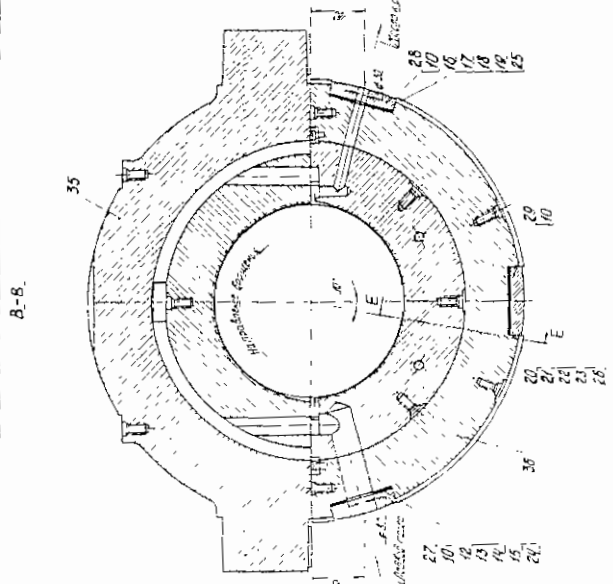
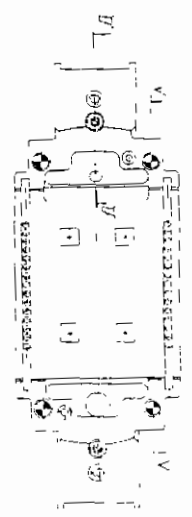
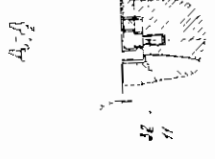
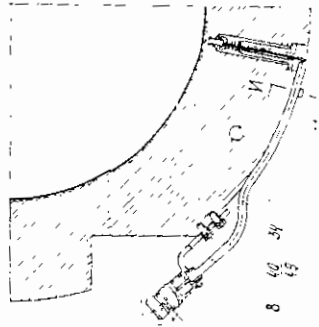

Сборочный чертеж

В-В

А-А

В-В

Е-Е

А-А

В-В





# “АЕЦ Козлодуй” ЕАД, гр.Козлодуй

УТВЪРДИЛ,  
ЗАМ. ИЗП. ДИРЕКТОР

  
АЛЕКСАНДЪР НИКОЛОВ

СЪГЛАСУВАЛ,  
ДИРЕКТОР “И П Ф”

  
СНЙКА ПЕНКОВА

## МЕТОДИКА

за определяне на комплексната оценка на офертите,  
подадени за участие в процедура на договаряне с обявление  
с обект: “Ремонт на резервни възглавни лагери за турбина К1000-60/1500-П”

### 1. Общи условия

1.1. За разглеждане на постъпилите заявления и оценка на оферти Възложителят назначава със заповед комисия, по реда на т.ч. III, раздел V от ЗОП, за провеждане на процедурата за възлагане на обществена поръчка, като определя нейния състав и резервни членове.

1.2. Комисията се назначава след изтичане на срока за приемане на заявленията.

1.3. Срокът за приключване на работата на комисията по т.ч.2, се определя от Възложителя в заповедта.

1.4. Членовете на комисията и консултантите към нея са длъжни да пазят в тайна обстоятелствата, които са узнали във връзка със своята работа в комисията.

1.5. Назначената по т.ч.2 комисия от Възложителя започва работа след получаване на списъка с кандидатите и представените заявления.

1.6. Членовете на комисията и консултантите подписват и представят на Възложителя декларация, съгласно чл.35, ал. 3 от ЗОП.

### 2. Разглеждане на заявленията и подбор на кандидатите

2.1. Комисията отваря пликовете със заявленията на кандидатите по реда на постъпването им на датата, часа и мястото, определени в обявлението. Кандидатите или техни упълномощени представители, както и представители на средствата за масова информация и на юридически лица с нестопанска цел могат да присъстват при отваряне на заявленията.

2.2. Комисията проверява наличието и съответствието на документите от заявленията с изискванията на т. 2.2, от Указанията в настоящата документация и чл.77, ал.3 – 5 от ЗОП.

2.3. Комисията уведомява кандидатите, като им изираща протокол с констатиращи относно наличието и редовността на представените документи в Плика със заявлението.

2.4. В протокола по т. 2.3, комисията отбелязва изчерпателно липсващите документи или констатираните нередовности, посочва точно вида на документа или документите, които следва да се представят допълнително, и определя срок за представянето им. Срокът е единствен за всички участници и не може да бъде по-дълъг от 5 дни, считано от датата на получаване на протокола.

2.5. Участникът няма право да представя други документи освен посочените в протокола по т. 2.3.

2.6. След изтичането на срока по т.2.4, комисията проверява съответствието на всички представени документи, включително допълнително представените, с изискванията за подбор, поставени от Възложителя. Комисията разглежда постъпилите заявления и извършва подбор на кандидатите въз основа на представените съгласно обявлението документи за тяхното икономическо и финансово състояние, техническата им възможност и или квалификация за изпълнение на обществената поръчка.

2.7. Комисията съставя протокол за резултатите от подбора, след което Възложителя обявява с решение кандидатите, които ще бъдат поканени за участие в договарянето.

2.8. Възложителя изпраща едновременно на всички определени кандидати писмени покани за представяне на първоначални оферти и участие в договарянето.

### **3. Разглеждане на офертите и водене на преговори с участниците**

3.1. Комисията започва работа след получаване на списъка с участниците и представените оферти.

3.2. Комисията отваря пликете с офертите на участниците на датата, часа и мястото, определени в поканата за участие в процедурата, по реда на постъпването им. Участниците или техни упълномощени представители, както и представители на средствата за масова информация и на юридически лица с нестопанска цел имат право да присъстват при отваряне на офертите.

3.3. Комисията проверява:

3.3.1. наличието на всички изисквани от Възложителя документи;

3.3.2. съответствието на предложението за изпълнение на поръчката с предварително обявените в техническото задание условия на Възложителя.

3.4. Комисията уведомява допуснатите до участие в процедурата за датата, часа и мястото на отваряне и оповестяване на ценовите оферти. Участниците или упълномощените от тях лица, както и представители на средствата за масова информация и на юридически лица с нестопанска цел могат да присъстват при отварянето и оповестяването на предложените цени.

3.5. Комисията може по всяко време да проверява заявените от участниците данни, както и да изисква писмено представяне в определен срок на допълнителни доказателства за обстоятелствата, посочени в офертата, както при стана на разглеждане на предложението за изпълнение на поръчката, така и при разглеждане на предлаганата цена като тази възможност не може да се използва за промяна на техническото и ценовото предложение на участниците.

3.6. Комисията отстранява от участие в процедурата участник, който е представил оферта, която е непълна или не отговаря на предварително обявените условия на Възложителя и не е представил оферта, която не отговаря на изискванията на чл. 57, ал.2 от ЗОП.

3.7. Комисията провежда договарянето с поканените участници за определяне на клаузите на договора съгласно обявените изисквания по ред, определен чрез жребий.

3.8. Направените предложения и постигнатите договорености с всеки участник се отразяват в отделен протокол, който се подписва от членовете на комисията и от участника.

### **4. Показатели за оценка на офертата, допустимите им стойности в цифрово изражение и относителната им тежест в комплексната оценка.**

#### **4.1. Показатели за оценка на предложението за изпълнение на поръчката**

Показател (П)	Максимален брой точки	Коефициент на относителна тежест в комплексната оценка
<b>П1 – Технически показател</b> с подпоказатели, описани по-долу в настоящата методика	<b>100</b>	<b><math>K_{T1}=0,40</math></b>
<b>П2 – Гаранционни условия</b>	<b>100</b>	<b><math>K_{T2}=0,10</math></b>
<b>П3 – Срок за изпълнение на услугата</b>	<b>100</b>	<b><math>K_{T3}=0,05</math></b>

#### 4.2. Показатели за оценка на предлагана цена

Показател (П)	Максимален брой точки	Коефициент на относителна тежест в комплексната оценка
<b>П4 – Предлагана цена</b>	<b>100</b>	<b><math>K_{гп}=0.45</math></b>

### 5. Принципи и методи за оценяване на офертите

5.1. При оценка на допуснатите оферти първо се оценява предложението за изпълнение на поръчката, след това предлаганата цена и накрая двете оценки се обединяват в една комплексна оценка.

5.2. Оценяването се извършва на базата на посочените в тази методика **показатели**, относителната им тежест и оценката им в определените граници.

5.3. При оценката на офертата комисията ще използва предоставената от Участника информация в предложението за изпълнение на поръчката и предлаганата цена

### 6. Оценка на предложението за изпълнение на поръчката

6.1. До оценка на предложението за изпълнение на поръчката се допускат участниците, които са представили оферти, отговарящи на предварително обявените условия (изисквания на ЗОП и документация за участие в процедурата).

6.2. Оценката на предложението за изпълнение на поръчката се извършва от членовете на комисията, в съответствие с изискванията на тази Методика и се отразява в таблицата-лист за индивидуална оценка.

6.3. Оценката се записва в съответната графа на таблицата-лист за индивидуална оценка, умножава се по коефициента за тежест за съответния показател  $K_1$  и полученият резултат се записва в съответната графа.

6.4. Оценка на предложението за изпълнение на поръчката се формира, както следва:

6.4.1. **Показател 1 - “Технически показател”** с максимален брой точки – 100 и относително тегло в комплексната оценка – 0,40.

<b>Технически показател - П1</b>	<b>Метод на оценяване</b>
П1.1 Технология за полагане на бабитова заливка на плъзгащи лагери	Технологията, която включва всички необходими операции за възстановяване на плъзгащ лагер с обойма според изискванията на техническото задание получава <b>60 точки</b> . За технологии, при които липеев операция или те е детайлно описана, точките се намаляват с <b>5 точки</b> .
П1.2 - Технология за механична обработка на ремонтен размер след полагане на бабитова заливка	Технологията, която включва всички необходими операции за механична обработка на плъзгащ лагер с обойма след полагане на бабитова заливка получава <b>10 точки</b> . За останалите технологии точките се намаляват с <b>5 точки</b> .
П1.3 - Технология за безразрушителен контрол	Наличие на технология за безразрушителен контрол по време на полагане на бабитовата заливка и след окончателното приключване на процеса с възможност за проследимост на резултатите. Предложение за изпълнение на поръчка, включващо, комбинация от методи за безразрушителен контрол, които в най-голяма степен дават информация за качеството на бабитова заливка получава <b>30 точки</b> . За останалите технологии точките <b>се намаляват с 10 точки</b> в зависимост от тежестта на метода за контрол.
Максимално възможни точки общо за “Технически показател” – <b>100</b>	
<b>П1</b>	

Оценката по показател  $P_1$  за всяка оферта се изчислява като сума от точките, присъдени по отделните подпоказатели ( $P_1 = P_{1.1} + P_{1.2} + P_{1.3}$ ).

**6.4.1. Показател 2 - "Гаранционно обслужване"** с максимален брой точки - 100 и относително тегло в комплексната оценка - 0.10.

<b>Гаранционно обслужване</b> $P_2$	<b>Метод на оценяване</b>
П.2.1- Гаранционен срок при експлоатация на отремонтнираните лагери	Максимален брой точки, който може да получи всеки от участниците по този показател е <b>15 точки</b> . Разпределението на точките се извършва, както следва: $\leq 1$ година при експлоатация $\rightarrow$ <b>5 точки</b> ; $> 1$ до 2 години при експлоатация $\rightarrow$ <b>10 точки</b> ; $> 2$ години при експлоатация $\rightarrow$ <b>15 точки</b> .
П.2.2 - Гаранционен срок при съхранение	Максимален брой точки, който може да получи всеки от участниците по този показател е <b>5 точки</b> . Минимален гаранционен срок при съхранение <b>60 месеца</b> . Разпределението на точките се извършва, както следва: $= 60$ месеца $\rightarrow$ <b>3 точки</b> ; $> 60$ месеца $\rightarrow$ <b>5 точки</b> .
П.2.3 - Срок за реагиране при получаване на рекламации за повреда на ремонтiran лагер с доказателство за възможността (вземане за възстановяване на повреден лагер по време на експлоатация в рамките на гаранционния срок)	Максимален брой точки, който може да получи всеки от участниците по този показател е <b>50 точки</b> . Разпределението на точките се извършва, както следва: $\leq 1$ ден $\rightarrow$ <b>50 точки</b> ; $> 1$ ден $\leq 2$ дена $\rightarrow$ <b>20 точки</b> ; $> 2$ дена $\rightarrow$ <b>5 точки</b> .
П.2.4 - Срок за отстраняване на забележки при аварийни ситуации (възстановяване на повреден лагер по време на експлоатация в рамките на гаранционния срок)	Максимален брой точки, който може да получи всеки от участниците по този показател е <b>30 точки</b> . Разпределението на точките се извършва, както следва: $\leq 24$ часа $\rightarrow$ <b>30 точки</b> ; $> 24$ часа $\leq 48$ часа $\rightarrow$ <b>15 точки</b> ; $> 48$ часа $\rightarrow$ <b>5 точки</b> .
Максимално възможни точки общо за показател "Гаранционно обслужване" - $P_2$	<b>100</b>

Оценката по показател  $P_2$  за всяка оферта се изчислява като сума от точките, присъдени по отделните подпоказатели ( $P_2 = P_{2.1} + P_{2.2} + P_{2.3} + P_{2.4}$ ).

**6.4.3. Показател 3 - "Срок за изпълнение на услугата" ( $P_3$ )** с максимален брой точки - 100, относително тегло в комплексната оценка - 0.05 и метод на оценяване, както следва:

- $\leq 2$  месеца  $\rightarrow$  - **100 точки**;
- $> 2$  месеца  $< 3$  месеца  $\rightarrow$  - **50 точки**;
- $> 3$  месеца  $\rightarrow$  - **10 точки**.

## 7. Оценка на предлагана цена

7.1. Към оценка на предлаганата цена се преминава след приключване на оценката на предложението за изпълнение на поръчката.

7.2. Предлаганите цени се проверяват, за да се установи, че са подготвени и представени в съответствие с изискванията на документацията за участие в процедурата.

7.3. Констатираните аритметични грешки се отстраняват при спазване на следните правила:

7.3.1. При различия между сумите, изразени с цифри и думи, за вярно се приема словесното изражение на сумата.

7.3.2. Когато общата цена не съответства на произведението от единичната цена и количеството, за вярно се приема единичната цена и общата съответно се коригира.

7.4. Оценката по показателят "Предлагана цена-  $P_n$ " се изчислява по формулата:

$P_n = C_{min} / C_n$ , където

$P_n$  е оценката на n-тата предлагана цена.

$C_{min}$  е най-ниската предлагана цена.

$C_n$  е n-тата предлагана цена.

## 8. Комплексна оценка (КО)

8.1. Обединяване на оценките на предложението за изпълнение на офертата и предлаганата цена.

След определяне на оценките по показателите и умножавайки ги по съответните им коефициенти на тежест, те се сумират, както следва:

$$КО_n = P_1 K_{T1} + P_2 K_{T2} + P_3 K_{T3} + P_n K_{Tn}$$

КО е комплексна оценка на n-тата оферта, където  $КО \leq 100$

$P_{1,3}$  са точките по съответния показател за оценка.

$P_n$  са точките по показател за оценка предлагана цена.

$K_{T1-n}$  са коефициентите на относителна тежест на съответните показатели в комплексната оценка

8.2. Всеки член на комисията напоя комплексната оценка **КО**, изчислена от него, в съответната графа на таблицата-лист за индивидуална оценка.

8.3. Председателят на комисията, на основание публичните таблици-лист за индивидуална оценка на всеки член на комисията, попълва таблица-лист за окончателна оценка. В нея напоя изчисленияте от членовете на комисията индивидуални комплексни оценки и изчислява общата средноаритметичната оценка  $E_n$  =на сумата от общите комплексни оценки на всеки от членовете на комисията, за всеки от участниците, разделена на броя на членовете на комисията/.

## 9. Крайно класиране на участниците

9.1. Крайното класиране на участниците се извършва по величината на средноаритметичната оценка  $E_n$ , събрана от всеки от допуснатите до класиране участници.

9.2. На първо място се класира участникът с най-висока оценка (най-голям брой точки =  $E_n$ ).

9.3. В случай, че комплексните оценки на две или повече оферти са равни, за икономически най-изгодна се приема тази оферта, в която се предлага най-ниска цена. При условие че и цените са еднакви се сравняват оценките по показателя с най-висока относителна тежест и се избира офертата с по-благоприятна стойност по този показател. При невъзможност да се определи и по този ред, комисията провежда публично жребий за определяне на изпълнител между класираните на първо място оферти.

9.4. След провеждане на договарянето с всички поканени участници и оценка на окончателните оферти комисията изготвя доклад до Възложителя, в който му предлага класиране на участниците. Неразделна част от доклада са таблиците-листи за индивидуална и окончателна оценка.

.....  
пълно наименование на участника, търговски адрес, телефон и факс, ЕИК и ИИ по ЗДС

До  
“АЕЦ Козлодуй” ЕАД  
гр. Козлодуй

## О Ф Е Р Т А

за участие в процедура на договаряне с обявление с обект:

**“Ремонт на резервни плъзгачи лагерни за турбина К1000-60/1500-II”**

### УВАЖАЕМИ ГОСПОДА,

След запознаване с всички документи и образци от документацията за участие в процедурата, получаването на които потвърждаваме с настоящето, предлагаме да изпълним обекта на настоящата обществена поръчка в съответствие с изискванията на документацията за сумата, посочена в Предлагана цена.

Задължаваме се, в случай, че нашата оферта бъде приета, да изпълним услугата в срок от ..... календарни дни, считано от датата на двустранно подписване на договор.

Ако бъдем определени за Изпълнител на обществената поръчка ние сме съгласни при подписване на договора да представим парична/банкова *(непременно се зачертава)* гаранция за изпълнение на задълженията по договора в размер на **3 %** от стойността на договора.

Ние сме съгласни валидността на нашата оферта да бъде **90** календарни дни от крайния срок за получаване на оферти и ще остане обвързваща за нас, като може да бъде приета по всяко време преди изтичане на този срок.

До подготвянето на официален договор, тази оферта заедно с писменото приемане от Ваша страна и известие за сключване на договор ще формират обвързващо споразумение между двете страни.

Съдържание на офертата:

#### **I. Предложение за изпълнение на поръчката,** което включва:

- I.1. Технологията, която ще се приложи за възстановяване на лагерите (технология за механична обработка и технология за презаливане);
- I.2. Технологията, която ще се приложи за контрол на наплавените лагери;
- I.3. План за контрол на качеството за извършваните работи;
- I.4. Примерен план график за изпълнение;
- I.5. Спецификация за бабита, който ще се използва;
- I.6. Декларация за предлагания гаранционен срок за всеки тип лагер, както и гаранционните условия;
- I.7. Друга информация, (ако Участника смята за необходимо да представи);

**II. Предлагаща цена,** която включва:

II.1. Ценова таблица: (по образец)

II.2. Попълнен и парафиран проект на договор, (по образец)

II.3. Предложение за изменение и/или допълнение на клаузите на проекта на договор, ако има такива.

**ПОДПИС и ПЕЧАТ:**

\_\_\_\_\_ (име и фамилия)

\_\_\_\_\_ (дата)

\_\_\_\_\_ (длъжност на управляващия представляващия участника)

\_\_\_\_\_ (наименование на участника)

пълно наименование на участника, търговски адрес, телефон и факс, ИИ и ИИ по ЗДС

## ПРЕДЛАГАНА ЦЕНА

за участие в процедура на договаряне с обявление с обект:

“Ремонт на резервни плъзгащи лагери за гурбина К1000-60/1500-II”

№	Наименование (посочва се и номера на чертежа)	Ед. мярка	Кол- во	Ед.цена в лв. без ДДС	Обща цена в лв. без ДДС
1	2	3	4	5	6

Предлагана Цена в лв. без ДДС, цифром и словом:

### ПОДПИС И ПЕЧАТ:

\_\_\_\_\_ (име и фамилия)

\_\_\_\_\_ (дата)

\_\_\_\_\_ (длъжност на управляващия/представяващия участника)

\_\_\_\_\_ (наименование на участника)



## УКАЗАНИЯ

### За подготовка на заявлението и попълване на офертата

#### 1. Общи условия

1.1. Редът и условията, при които ще се определи изпълнителя на обществената поръчка са съгласно Закона за обществените поръчки (ЗОП). Процедурата за възлагане на обществената поръчка дава равни възможности за участие на всички кандидати/участници, отговарящи на изискванията на възложителя.

1.2. При изготвяне на заявлението или офертата всеки кандидат или участник трябва да се придържа точно към обявените от възложителя условия.

1.3. До изтичането на срока за подаване на заявленията или офертите всеки кандидат или участник в процедурата може да промени, допълни или да оттегли заявлението или офертата си.

1.4. Всеки кандидат или участник в процедура за възлагане на обществена поръчка има право да представи само едно заявление и само една оферта.

1.5. Кандидатите/Участниците са длъжни да съблюдават сроковете и условията, посочени в обявлението и документацията за участие в процедурата на договаряне с обявление.

1.6. Кандидатите/Участниците нямат право да използват документ или информация от документацията за участие в процедурата за цели различни от подготовката на заявлението и офертата за срока на подготовката им и до 5 пет<sup>4</sup> години след това.

#### 2. Подготовка на заявлението за участие в процедурата

*„Кандидат“ е физическо или юридическо лице, което е подадо заявление за участие в процедури на договаряне с обявление, както и техни обединения.*

2.1. Всеки кандидат, който е закупил документацията за участие в процедурата може да подаде заявление за участие в предварителния подбор в срока посочен в т.IV.3.4) от обявлението.

2.2. Заявлението за участие в предварителния подбор трябва да съдържа:

2.2.1. **Списък на документите**, съдържащи се в заявлението, подписан от лице с представителни функции.

Документът се представя в оригинал.

2.2.2. **Документ за регистрация на участника или единен идентификационен код, съгласно чл. 23 от Закона за търговския регистър.**

Документът се представя в заверено с гриф “Вярно е оригинала” копие, свеж печат и подпис от лице с представителни функции.

Когато не е представен ЕИК съгласно чл. 23 от Закона за търговския регистър, кандидатите - юридически лица или еднолични търговци, прилагат към своите заявления за участие и **удостоверения за актуално състояние**. Чуждестранните юридически лица прилагат еквивалентен документ на съдебен или административен орган от държавата, в която са установени.

Документът следва да е с дата на издаване, предшестваща крайния срок за получаване на заявлението, не по-късно от 3 месеца. Документът се представя в оригинал или заверено копие с гриф “Вярно е оригинала”, свеж печат и подпис от лице с представителни функции.

2.2.3. **Декларация за отсъствие на обстоятелствата по чл.47, ал.1, т.1, ал.2, т.2 и ал.5, т.1 от ЗОП**, посочени от възложителя в обявлението за обществена поръчка.

Декларацията се подава от лицата по чл. 47, ал. 4 от ЗОП. Документът се изготвя по приложения образец на декларация към настоящата документация и се представя в оригинал.

Кандидатите са длъжни да уведомяват възложителя за всички настъпнали промени в обстоятелствата по чл. 47, ал. 2 ЗОП в 7-дневен срок от настъпването им.

2.2.4. **Декларация за отсъствие на обстоятелствата по чл.47, ал.1, т.2 и т.3, ал.2, т.1 и т.3 и ал.5, т.2 от ЗОП.**

Декларацията се подписва задължително от лице с представителни функции. Когато Кандидатът е юридическо лице е достатъчно подаване на декларацията от едно от лицата, които могат самостоятелно да го представляват. Документът се изготвя по приложения образец на Декларация към настоящата документация и се представя в оригинал. Кандидатите са длъжни да уведомяват възложителя за всички настъпнали промени в обстоятелствата по чл. 47, ал. 2 ЗОП в 7-дневен срок от настъпването им.

2.2.5. **Доказателства за икономическото и финансовото състояние по чл. 50 от ЗОП.** посочени от възложителя в обявлението за обществена поръчка.

2.2.5.1. За доказване на икономическото и финансовото си състояние кандидатите представят:

2.2.5.1.1. Наименования на обслужващите банки и удостоверения от обслужващите банки, с което кандидата да докаже, че е редовен платен и че няма необслужвани кредити.

Удостоверенията се представят в оригинал или в заверено с гриф "Вярно е оригинала" копие, свеж печат и подпис от лице с представителни функции, а списъкът е наименованията на обслужващите банки – в оригинал, подписан от лице с представителни функции.

2.2.6. **Доказателства за техническите възможности и/или квалификация по чл. 51 от ЗОП.** посочени от възложителя в обявлението за обществена поръчка.

2.2.6.1. За доказване на техническите си възможности и/или квалификацията си кандидатите представят:

2.2.6.1.1. Списък на основните договори за услуги за цялостно презаливане и/или ремонтиране на лагери с големи размери (над ф450мм) през последните 3 години, включително стойностите, датите и получателите, придружен от препоръка за добро изпълнение за всеки описан договор. Списъкът се представя в оригинал, подписан от лице с представителни функции съгласно регистрацията на кандидата и свеж печат. Всяка референция може да се представи в оригинал или в копие, заверено с гриф "вярно е оригинала", подпис от лице с представителни функции съгласно регистрацията на кандидата и свеж печат

2.2.6.1.2. Сертификат за акредитация по БДС EN ISO / IEC 17020:2005 на лабораторията или органа за контрол на метали и заваръчни съединение, който ще извършва контрола по технологиите за напояване и ремонт. Документът се представя в заверено с гриф "вярно е оригинала" копие, подпис от лице с представителни функции съгласно регистрацията на кандидата и свеж печат.

2.2.6.1.3. Сертификат за съответствие на системата за управление на качеството с **ISO 9001:2000**, **вкл. инструкция по Осигуряване на качеството за контрол и доказателства за възможностите за прилагането ѝ.** Документите се представят в заверено с гриф "вярно е оригинала" копие, подпис от лице с представителни функции съгласно регистрацията на кандидата и свеж печат.

2.2.6.1.4. Сертификати по заваряване, съгласно:

а) DIN EN ISO 3834-2 – Стандартни изисквания за качеството при заваряване

б) DIN 18800-7:2002-09, клас E – Сертификат за квалификация при заваряване на стоманени конструкции, или еквивалентни с приложени доказателства за еквивалентност.

Документите се представят в заверено с гриф "вярно е оригинала" копие, подпис от лице законен представител, и свеж печат.

2.2.6.1.5. Списък на правоспособните съгласно Наредба № 7/11.10.2002г. за условията и реда за придобиване и признаване на правоспособност по заваряване (загл. доп. ДВ, бр. 37 от 2006г) и сертифицирани по БДС EN 287-1 заваръчни е указани номера на удостоверенията за правоспособност По преценка на кандидата може да се предостави и друга допълнителна информация в списъка. Документът се представя в оригинал с подпис от лице с представителни функции съгласно регистрацията на кандидата и свеж печат.

2.2.6.1.6. Списък на лицата, придобили квалификация "европейски и/или международен инженер по заваряване" с указан номер на свидетелство/диплома. Документът се представя в оригинал с подпис от лице с представителни функции съгласно регистрацията на кандидата и свеж печат.

2.2.6.1.7. Списък на сертифицираните, съгласно БДС EN ISO 14731:2007 инспектори по фалзор при заваряване. Документът се представя в оригинал с подпис от лице с представителни функции съгласно регистрацията на кандидата и свеж печат.

2.2.6.1.8. Списък на сертифицираните по БДС EN 473 специалисти по контрол на метала и заваръчни съединения за изпитания и контрол по различни методи с указване номера на удостоверението сертификата. Представя се в оригинал с подпис на лице законен представител и свеж печат

2.2.6.1.9. Списък на оборудването за обработка на лагерите и средствата за изпълнение на технологиите за възстановяване и контрол, включително калибрационните блокове. Документът

се представя в оригинал с подпис от лице с представителни функции съгласно регистрацията на кандидата и свеж печат.

2.2.6.1.10. Свидетелства за калибрация на средствата за контрол, съдържащи се в технологиите за контрол. Документите се представя/т в оригинал с подпис от лице с представителни функции съгласно регистрацията на кандидата и свеж печат или в заварено с гриф "вярно с оригинала" копие, подпис от лице с представителни функции съгласно регистрацията на кандидата и свеж печат.

#### 2.2.7. Декларация за използване или неизползване на подизпълнителни при изпълнението на поръчката.

При участие на подизпълнителни при изпълнението на поръчката, в декларацията се посочват подизпълнителите, процентът от общата стойност и конкретната част от предмета на обществената поръчка, която ще бъде изпълнена от всеки подизпълнител.

Декларацията се подписва задължително от лице с представителни функции и се представя в оригинал.

#### 2.2.8. Декларация от подизпълнителя за съгласие да участва като такъв при изпълнението на обществената поръчка с обект: "Ремонт на резервни плъзгащи лагери за турбина K1000-60/1500-II".

Декларацията се подписва задължително от лице с представителни функции и се представя в оригинал.

2.2.8.1. Документите по т. 2.2.1 до 2.2.6 се представят за всеки от подизпълнителите, посочени в декларацията по т. 2.2.7. Изискванията за подизпълнителите се прилагат съобразно вида и дела на тяхното участие в изпълнението на поръчката.

#### 2.2.9. Документ за гаранция за участие.

Кандидатът представя гаранция за участие в размера, указан в т.Ш.1.1) от обявлението в една от следните форми:

2.2.9.1. парична сума, внесена по следните банкови реквизити КТБ София ЦУ, офис гр.Козлодуй, IBAN: BG31 KOPB 9220 1000 2240 01, BIC: KOPBGBSF, клон Враца с титуляр "АИЦ Козлодуй" ЕАД или в брой в касата на "АИЦ Козлодуй" ЕАД, за процедура на договаряне с обявление с обект: "Ремонт на резервни плъзгащи лагери за турбина K1000-60/1500-II".

Документът се представя в оригинал или заверено копие с гриф "Вярно с оригинала", свеж печат и подпис от лице с представителни функции.

2.2.9.2. банкова гаранция (неотменима) със срок на валидност 120 дни, считано от крайния срок за получаване на заявлението.

Документът се изготвя по приложения образец на банкова гаранция към настоящата документация и се представя в оригинал.

#### 2.2.10. Декларация за подаване на оферта.

Документът се изготвя по приложения образец на декларация към настоящата документация и се представя в оригинал.

#### 2.2.11. Информационен лист.

Документът се изготвя по приложения образец към настоящата документация и се представя в оригинал.

2.3. Когато кандидат в процедурата е обединение, което не е юридическо лице, документите по т. 2.2.1 до 2.2.8 се представят от всяко физическо или юридическо лице, включено в обединението. Представя се и копие от учредителния документ на обединението, заверено с гриф "Вярно с оригинала", подпис на лицата с представителни функции и свеж печат.

2.4. Когато кандидат в процедура е чуждестранно физическо или юридическо лице или техни обединения, заявлението се подава на български език, документът за регистрацията се представя в официален превод, а документите - доказателства за икономическото и финансовото състояние по чл. 50 от ЗОП; доказателства за техническите възможности и/или квалификация; декларация за отсъствие на обстоятелствата по чл. 47, ал. 1, 2 и 5, които са на чужд език, се представят и в превод.

2.5. Изисквания за представяне на заявлението.

2.5.1. Желателно е заявлението да бъде поставено в папка и подредено по реда, посочен в т.2.2 от настоящите указания.

2.5.2. Заявлението се представя в запечатан непрозрачен плик от кандидата или от упълномощен

от него представител лично или по пощата с препоръчано писмо с обратна разписка на адрес: гр. Козлодуй, "АЕЦ Козлодуй" ЕАД, Централно деловодство. Върху плика кандидатът посочва адрес за кореспонденция, телефон и по възможност факс и електронен адрес. На плика се записва **"Заявление за участие в процедура на договаряне с обявление с обект: "Ремонт на резервни плъзгащи лагери за турбина К1000-60/1500-II"**.

2.5.3. При приемане на заявлението върху плика се отбелязват поредният номер, датата и часът на получаването и посочените данни се записват във входящ регистър, за което на приносителя се издава документ.

2.5.4. Възложителят не приема заявления, съобщени по телефона или изпратени по факс или електронен път.

2.5.5. Когато в срока за подаване на заявления за участие при процедура на договаряне с обявление не постъпят заявления, възложителят може да го удължи най-много с 30 дни.

2.5.6. При предварителния подбор възложителят няма право да изисква и кандидатът няма право да представя оферта.

2.5.7. Възложителят изпраща писмени покани за участие в договарянето на всички определени при предварителния подбор кандидати.

### **3. Подготовка на офертата за участие в процедурата**

*„Участник“ е физическо или юридическо лице или тяхно обединение, което е представило оферта.*

3.1. Оферта за участие в процедура на договаряне с обявление подава кандидат, който е получил писмена покана от Възложителя.

3.2. Участникът представя офертата си в срок, посочен в поканата за участие в договарянето

3.3. Офертата се изготвя по образна, приложен към документацията за участие в процедурата. Условието в образците от документацията за участие са задължителни за участниците и не могат да бъдат променяни от тях.

3.4. Офертата се представя в писмен вид на хартиен носител.

3.5. Всички разходи по изготвяне и подаване на офертите са за сметка на участниците.

### **4. Съдържание на офертата и изисквания за оформянето ѝ**

4.1. Офертата на участника съдържа:

4.1.1. **Предложение за изпълнение на поръчката**, което трябва:

4.1.1.1. да бъде изготвено въз основа на изискванията на техническото задание и образца на офертата;

4.1.1.2. да съдържа:

4.1.1.2.1. Технологията, която ще се приложи за възстановяване на лагерите (технология за механична обработка и технология за презаливане);

4.1.1.2.1. Технологията, която ще се приложи за контрол на наплавените лагери;

4.1.1.2.2. План за контрол на качеството за извършваните работи;

4.1.1.2.3. Примерен план график за дейностите/линейси, отразяващ дейностите и необходимия брой дни за тяхното изпълнение/

4.1.1.2.4. Спецификация за бабита който ще се използва със следното минимално съдържание: наименование, марка, описание на вида и характеристиките на предлагания бабит, стандарт;

4.1.2.2.1. Декларация за предлагания гаранционен срок за всеки тип лагер, както и гаранционните условия.- в декларацията задължително да се посочат гаранционен срок при експлоатация на ремонтираните лагери, гаранционен срок при съхранение, срок за реагиране при получаване на рекламация за повреда, срок за вземане на лагера, срок за отстраняване на забележки при аварийни ситуации – възстановяване на повреден лагер по време на експлоатация в рамките на гаранционния срок)

4.1.2. **Предлагана цена**, която трябва:

4.1.2.1. да бъде изготвена, съгласно приложения по т.П.1. образец към офертата;

4.1.2.2. да съдържа единични цени за всяка позиция и обща цена за изпълнение на поръчката, която включва всички разходи на участника за доставка до склад на Възложителя, опаковка, транспорт, такси и други дължими суми, но не включва ДДС.

4.1.3. Посочените в офертата цени подлежат на договаряне, но се фиксират със сключването на договор и остават в сила през време на изпълнението на договора.

4.1.4. Допуснати в офертата технически грешки и пропуски в определянето на цената са

единствено за сметка на участниците.

4.1.5. При несъответствие между единична и обща цена, ще се взема предвид единичната. При несъответствие между цифровата и изписаната с думи цена, ще се взема предвид изписаната с думи.

4.1.6. Участникът задължително предлага начин на плащане в съответствие с проекта на договор, приложен към настоящата документация.

4.1.7. Участникът попълва и парафира проекта на договор, приложен в документацията за участие в процедурата. В случай, че има несъгласие с клаузите му, той прилага и Предложение за изменение и/или допълнение на клаузите на проекта на договор.

4.2. Офертата и всички документи, които са част от нея, следва да бъдат представени в оригинал или да са заверени, когато са ксерокопия, с гриф "вярно е оригинала", подписан на лицето, представляващо участника и свеж печат.

4.3. Документите и данните в офертата се подписват само от лица с представителни функции съгласно регистрацията на участника или упълномощени за това лица, за което се изисква представяне на нотариално заверено пълномощно за упражняване на такива функции.

4.4. Всички документи, свързани с офертата следва да са на български език или да са придружени с превод на български език.

4.5. В офертата и приложените документи не се допускат никакви вписвания между редовете, изтривания или корекции, освен ако са заверени с подписа на лицето представляващо участника и свеж печат.

4.6. Желателно е предложението за изпълнение на поръчката и предлаганата цена да бъдат поставени в папки.

## **5. Окомплектоване и подаване на офертата**

5.1. Офертата се представя в запечатан непрозрачен плик от участника или от упълномощен от него представител лично или по пощата с препоръчано писмо с обратна разписка (респ. чрез куриерска служба). Върху плика се посочва наименование на участника, адрес за кореспонденция, телефон и по възможност факс и електронен адрес. На плика се записва "Оферта за участие в процедура на договаряне с обявление с обект: **"Ремонт на резервни плъзгащи лагери за турбина К1000-60/1500-II"**.

5.2. Предлаганата цена и проекта на договор се представят в отделен запечатан непрозрачен плик с надпис "Предлагана цена", поставен в плика е офертата.

5.3. Офертата се изпраща на адрес: гр. Козлодуй, "АНЦ Козлодуй" ЕАД, Централно делово-управление.

5.4. Участникът е длъжен да обезпечи получаването на офертата на указаното място и срок. Разходите за подаване на офертата са за негова сметка. Рискът от забава или загубване на офертата е за участника.

5.5. Възложителят не се ангажира да съдейства за пристигането на офертата на адреса и в срока, определен от него.

5.6. При приемане на офертата върху плика се отбелязват поредният номер, датата и часът на получаването и посочените данни се записват във входящ регистър, за което на приносителя се издава документ.

5.7. Възложителят не приема за участие в процедурата и връща незабавно на участниците оферти, които са представени след изтичане на крайния срок или в запечатан, или плик с нарушена цялост.

## **6. За всички неуредени въпроси се прилагат разпоредбите на Закона за обществените поръчки и Правилника за прилагането му.**

# ДОГОВОР

№.....

Днес, ..... год., в гр. Козлодуй между:

“АЕЦ Козлодуй” Е.АД”, гр. Козлодуй, вписано в търговския регистър към Агенция по вписванията с ЕИК 106513772, представлявано от Костадин Върбанов Димитров Изпълнителен Директор, наричано по-нататък в Договора **ВЪЗЛОЖИТЕЛ**, от една страна,

и

“.....”, гр. .... вписано в търговския регистър към Агенция по вписванията с ЕИК ..... представлявано от ..... наричано по-нататък в Договора **ИЗПЪЛНИТЕЛ**,

с подизпълнител “.....”, гр. .... вписано в търговския регистър към Агенция по вписванията с ЕИК ..... представлявано от ..... наричано по-нататък в Договора **ПОДИЗПЪЛНИТЕЛ**

и на основание чл. 41 и следващите от Закона за обществените поръчки и във връзка с Решение № ..... г. на ..... за класиране на офертата и определяне на изпълнител на обществената поръчка с обект: “**Ремонт на резервни плъзгащи лагери за турбина К1000-60/1500-II**” се сключи настоящият Договор за следното:

## 1. ПРЕДМЕТ НА ДОГОВОРА

1.1 **ВЪЗЛОЖИТЕЛЯТ** възлага и заплаща, а **ИЗПЪЛНИТЕЛЯТ** приема да изпълни ремонт на резервни плъзгащи лагери за турбина К1000-60/1500-II съгласно приложенията по т.7.2 от настоящия договор и допълнително съгласуваните от **ВЪЗЛОЖИТЕЛЯ**, съгласно настоящия договор, документи.

## 2. ЦЕНА И НАЧИН НА ПЛАЩАНЕ

2.1. Цената на услугата по настоящия договор е в размер на .....лв. (словам..... без ДДС съгласно Приложение № 2 – Ценова таблица.

2.2. Цената по т.2.1. е пределна и валидна до пълното изпълнение на договора и не подлежи на промяна.

**ВЪЗЛОЖИТЕЛЯТ** заплаща цената поетапно до 15 работни дни след приемане и провеждане на входящ контрол на партидата ремонтирани лагери срещу представяне на приемно-предавателен протокол и протокол за извършен входящ контрол за ремонтираните лагери, документите описани в т.4.3. “Отчетни документи” от Приложение № 4 - Техническо задание № 2010.30.ТО.00.ГЗ.824 и оригинална фактура.

2.3. Плащанията по настоящия договор ще бъдат извършвани чрез банков превод в полза на **ИЗПЪЛНИТЕЛЯ** по следните банкови реквизити:

Банка:.....;

IBAN:.....;

BIC: .....

## 3. СРОКОВЕ

3.1. Срокът за изпълнение на ремонтите е ..... дни, считано от датата на предаване на лагерите за ремонт, съгласно Приложение № 3 – План график за изпълнение на ремонта по договора, но не по-късно от 31.03.2012г.

3.2. След подписване на договора **ИЗПЪЛНИТЕЛЯТ** представя на **ВЪЗЛОЖИТЕЛЯ** подробен план-график за ремонта за допълнително уточнение и съгласуване с **ВЪЗЛОЖИТЕЛЯ** и след съгласуването му, става приложение към настоящия договор.

#### **4. ПРАВА И ЗАДЪЛЖЕНИЯ НА ВЪЗЛОЖИТЕЛЯ**

4.1. **ВЪЗЛОЖИТЕЛЯТ** е длъжен:

4.1.1. Да уведоми **ИЗПЪЛНИТЕЛЯ** за датата, на която ще може да предаде на **ИЗПЪЛНИТЕЛЯ** лагерите за ремонт и да ги натовари след съгласуване от негова страна на документите съгласно договора.

4.1.2. **ВЪЗЛОЖИТЕЛЯТ** предоставя лагерите за ремонт след като е съгласувал технологиите за работа, план-графика и плана за контрол на качеството и след представянето от

4.1.3. Да предаде лагерите за ремонт с приемно предавателен протокол описващ състоянието на лагерите.

4.1.4. Да поеме разходите по товарене и разтоварване на територията на "АЕЦ Козлодуй" ЕАД.

4.1.5. Да приеме документите по т.3 от Приложение № 4 - Техническо задание № 2010.30.ТО.00.ТЗ.824, представени от **ИЗПЪЛНИТЕЛЯ** без забележки или да отправи забележки и искания за изменения в представените документи и технологии. Исканията от **ВЪЗЛОЖИТЕЛЯ** промени не могат да волят до съществена промяна на представените технологии или инструкции.

4.2. **ВЪЗЛОЖИТЕЛЯТ** има право:

4.2.1. Да контролира изпълнението на дейностите на всеки етап от изпълнението им.

4.2.2. При констатиране на видими дефекти или несъответствия на ремонтиращите лагери и материалите, вложени в тях със сертификати декларации за съответствие при извършване на входящ контрол или при липса на такива, **ВЪЗЛОЖИТЕЛЯТ** може да не приеме ремонта на лагерите, за които са констатирани несъответствия.

4.2.3. Да заплати на **ИЗПЪЛНИТЕЛЯ** уговореното възнаграждение за приетата работа съобразно реда и условията на този договор;

4.2.4. Предерочно да развали договора, ако стане явно, че **ИЗПЪЛНИТЕЛЯТ** ще пресрочи срока за изпълнение или няма да извърши ремонта по уговорения начин или с нужното качество.

4.2.5. Да забави извършване на плащанията в случай, че работата е извършена и приета преди изтичане на сроковете, посочени в Приложение № 3 - План график за ремонта до изтичане на тези срокове, без да дължи санкции и неустойки по повод на това.

4.2.6. Да откаже да предаде определените за ремонт лагери до момента, в който съгласува технологиите за работа по услугата, плана-график за работа и плана за контрол на качеството.

#### **5. ПРАВА И ЗАДЪЛЖЕНИЯ НА ИЗПЪЛНИТЕЛЯ**

5.1. **ИЗПЪЛНИТЕЛЯТ** се задължава:

5.1.1. Да изпълни качествено възложената му дейност в съответствие с изискванията на приложенията на т.7.2. от настоящия договор и на съгласуваните от "АЕЦ Козлодуй" ЕАД документи след сключване на договора.

5.1.2. Да уведомява **ВЪЗЛОЖИТЕЛЯ** за реда на изпълнение на отделните видове работи, като предоставя възможност за контролирането им.

5.1.3. Да осигурява материалите и всичко друго, необходимо за ремонтните работи съгласно Приложение № 4 - Техническо задание № 2010.30.ТО.00.ТЗ.824.

5.1.4. Да участва в оперативни съвещания, организирани от **ВЪЗЛОЖИТЕЛЯ** във връзка с изпълнението на предмета на договора.

5.1.5. **ИЗПЪЛНИТЕЛЯТ** се задължава да достави нови лагери в същия обем, от същия завод производител, както предоставените за ремонт, в случай, че при извършване на дейностите по ремонта, увреди предоставените за ремонт лагери.

5.1.6. Да поеме разходите за транспорт от и до площадката на **ВЪЗЛОЖИТЕЛЯ** за своя сметка.

5.1.7. В срок от .... дни от подписване на договора **ИЗПЪЛНИТЕЛЯТ** представя в "АЕЦ Козлодуй" ЕАД документите по т. 3 от Приложение № 4 - Техническо задание № 2010.30.ТО.00.ТЗ.824.

5.2. **ИЗПЪЛНИТЕЛЯТ** има право:

5.2.1. На предсрочно изпълнение на предмета на договора, при което стойността му ще остане непроменена.

5.2.2. Да откаже изпълнението на указания на **ВЪЗЛОЖИТЕЛЯ** в случай, че последните са в нарушение на цитираните в този договор нормативи или води до съществено отклонение от поръчката.

## 6. КАЧЕСТВО, ГАРАНЦИИ И РЕКЛАМАЦИИ

6.1. **ИЗПЪЛНИТЕЛЯТ** гарантира за качеството на вложените материали, които са предмет на ценова доставка. Той носи отговорност, ако вложените материали не са с нужното качество и или влошават качеството на извършените дейности като цяло.

6.2. При доказано некачествено изпълнение на възложените работи **ИЗПЪЛНИТЕЛЯТ** отстранява всички забележки за своя сметка, със свои материали и работна ръка. При невъзможност възстановява на **ВЪЗЛОЖИТЕЛЯ** всички направени разходи по отстраняване на забележките, извън сакшиите и неустойките, които заплаща по настоящия договор.

6.3. За изпълнената работа се установява гаранционен срок и гаранционни условия съгласно Приложение № 9 -Декларация за гаранционен срок и гаранционни условия от настоящия договор.

6.4. Рекламации относно качеството на работите **ВЪЗЛОЖИТЕЛЯТ** може да направи в рамките на предвидения гаранционен срок. Той е длъжен в този случай първо да уведоми **ИЗПЪЛНИТЕЛЯ**. Причините за рекламацията се описват в констативен протокол, който се съставя след съвместен оглед и анализ на причините от представители на **ВЪЗЛОЖИТЕЛЯ** и **ИЗПЪЛНИТЕЛЯ**, както и всички изисквания на **ВЪЗЛОЖИТЕЛЯ**, след удовлетворяване на които рекламацията се счита за уредена.

6.5. Ако в рамките на гаранционния срок се установят дефекти, **ИЗПЪЛНИТЕЛЯТ** ги отстранява със свои сили и за своя сметка. Отстраняването на дефектите трябва да се извърши в минимално допустимия технологичен срок, съгласуван с **ВЪЗЛОЖИТЕЛЯ**.

6.6. Ако се установи, че дефектът не може да бъде отстранен, **ИЗПЪЛНИТЕЛЯТ** доставя нови лагери за своя сметка в срок от ..... / ..... дни. Върху новодоставената стока се установява нов гаранционен срок, равен на този от т.6.3. от настоящия договор.

6.7. В случай, че **ИЗПЪЛНИТЕЛЯТ** не изпрати свой представител за уточняване на причините за дефектите в срок от ..... дена след получаване на поканата от **ВЪЗЛОЖИТЕЛЯ**, не отстрани дефектите появили се в гаранционния срок в срока по т.6.5, не достави нови лагери съгласно предходната точка, последният има право да отстрани дефектите със свои сили и средства или с помощта на трета страна, като **ИЗПЪЛНИТЕЛЯТ** дължи обезщетение за направените във връзка с това разходи.

## 7. ЗАКЛЮЧИТЕЛНИ РАЗПОРЕДБИ

7.1. Договорът влиза в сила от момента на двустранното му подписване даване фронт за работа.

7.2. Неразделна част от настоящия договор са следните приложения:

Приложение № 1 - Общи условия на договора;

Приложение № 2 - Ценова таблица;

Приложение № 3 - План график за изпълнение на ремонта;

Приложение № 4 - Техническо задание № 2010.30.ТО.00.ТЗ.824;

Приложение № 5 - Технология за възстановяване на лагерите технология за механична обработка и технология за презаливане ;

Приложение № 6 - Технология за контрол наплавените лагери;

Приложение № 7 - План за контрол на качеството за извършените работи;

Приложение № 8 - Спецификация на бабнта;



Приложение № 9 - Декларация за гаранционен срок и гаранционни условия

7.3. Отговорно лице по изпълнението на настоящия договор от страна на **ВЪЗЛОЖИТЕЛЯ** е ..... тел.: 0973 7.....

7.4. Отговорно лице по изпълнението на настоящия договор от страна на **ИЗПЪЛНИТЕЛЯ** е ..... тел.: .....

7.5. Настоящият договор е подписан в два еднообразни екземпляра - по един за всяка от страните.

## 8. ЮРИДИЧЕСКИ АДРЕСИ

### ИЗПЪЛНИТЕЛ:

.....

гр.....

ул. ....

тел/факс: .....

ИН .....

ИН по ЗДДС .....

### ИЗПЪЛНИТЕЛ:

.....

.....

### ВЪЗЛОЖИТЕЛ:

"АЕЦ Козлодуй" Е.АД

3321 Козлодуй

БЪЛГАРИЯ

тел/факс: 0973 73530; 0973 76027

ИН 106513772

ИН по ЗДДС BG 106513772

### ВЪЗЛОЖИТЕЛ:

ИЗПЪЛНИТЕЛЕН ДИРЕКТОР

.....

**ОБЩИ УСЛОВИЯ НА ДОГОВОРА**

1.	РЕД ЗА ПРИЛАГАНЕ НА ОБЩИТЕ УСЛОВИЯ ПО ДОГОВОР .....	2
2.	ГАРАНЦИЯ ЗА ИЗПЪЛНЕНИЕ.....	2
3.	ПРАВА И ЗАДЪЛЖЕНИЯ ПО ДОГОВОРА .....	2
4.	ПОДИЗПЪЛНИТЕЛИ.....	2
5.	ОБЕДИНЕНИЯ.....	2
6.	ДАНЪЦИ И ТАКСИ ЗА ЧУЖДЕСТРАННИ ИЗПЪЛНИТЕЛИ.....	3
7.	ВХОДНИ ДАННИ И ИНФОРМАЦИЯ ПО ДОГОВОРА .....	3
8.	УПРАВЛЕНИЕ НА КАЧЕСТВОТО.....	3
9.	ФИЗИЧЕСКА ЗАЩИТА, СИГУРНОСТ И ДОСТЪП ДО ЗАЩИТЕНАТА ЗОНА....	3
10.	ЯДРЕНАТА БЕЗОПАСНОСТ И РАДИАЦИОННА ЗАЩИТА.....	4
11.	БЕЗОПАСНОСТ НА ТРУДА И ЗДРАВОСЛОВНИ УСЛОВИЯ НА ТРУД.....	5
12.	ПОЖАРНА БЕЗОПАСНОСТ .....	6
13.	ОДИТИ, ИНСПЕКЦИИ И ПРОВЕРКИ .....	6
14.	ОПАЗВАНЕ НА ОКОЛНАТА СРЕДА .....	7
15.	СРОК ЗА ИЗПЪЛНЕНИЕ .....	7
16.	НЕУСТОЙКИ .....	7
17.	ПРЕКРАТЯВАНЕ И РАЗВАЛЯНЕ НА ДОГОВОРА .....	7
18.	НЕПРЕОДОЛИМА СИЛА .....	8
19.	РЕД ЗА РЕШАВАНЕ НА СПОРОВЕТЕ.....	8
20.	ОТГОВОРНО ЛИЦЕ ОТ СТРАНА НА ВЪЗЛОЖИТЕЛЯ .....	8
21.	ОТГОВОРНО ЛИЦЕ ОТ СТРАНА НА ИЗПЪЛНИТЕЛЯ.....	8
22.	КОМУНИКАЦИЯ МЕЖДУ СТРАНИТЕ .....	8
23.	ЕЗИК НА ДОГОВОРА .....	9
24.	ПРОМЕНИ В ДОГОВОРА .....	9

## 1. РЕД ЗА ПРИЛАГАНЕ НА ОБЩИТЕ УСЛОВИЯ ПО ДОГОВОРА

1.1. Общите условия към договора се прилагат за всички договори сключвани от "АЕЦ Козлодуй" ЕАД като **ВЪЗЛОЖИТЕЛ**.

1.2. Общите условия са неразделна част от договора и не могат да се разглеждат самостоятелно.

1.3. Клаузите, съдържащи се в общите условия по договора, които нямат отношение към предмета на основния договор се считат за неприложими.

1.4. Редът за работата на външни организации на площадката на "АЕЦ Козлодуй" ЕАД е съгласно действащата писмена инструкция ДБК.КД.ИИ.028 "Инструкция по качество. Работа на външни организации при сключен договор".

## 2. ГАРАНЦИЯ ЗА ИЗПЪЛНЕНИЕ

2.1. **ИЗПЪЛНИТЕЛЯТ** следва да представи при подписване на договора гаранция за изпълнение на договора в размер на 3 % от стойността му - парична сума или неотменна, безусловно платима банкова гаранция със срок на валидност 30 дни по-дълго от този на договора, която се освобождава не по-късно от 15 работни дни след ефективно изпълнение на предмета на договора, за което **ИЗПЪЛНИТЕЛЯТ** изпраща писмо до **ВЪЗЛОЖИТЕЛЯ** с актуални банкови реквизити.

2.2. Гаранцията за изпълнение се задържа от **ВЪЗЛОЖИТЕЛЯ** при неизпълнение на задълженията, поети от **ИЗПЪЛНИТЕЛЯ** по този договор.

2.3. **ВЪЗЛОЖИТЕЛЯТ** не дължи лихви за периода през който средствата по т. 2.1. от договора законно са престоили при него.

## 3. ПРАВА И ЗАДЪЛЖЕНИЯ ПО ДОГОВОРА

3.1. Правата и задълженията на страните са регламентирани в договора.

3.2. **ИЗПЪЛНИТЕЛЯТ** няма право да прехвърля своите задължения по договора или част от тях на трета страна.

## 4. ПОДИЗПЪЛНИТЕЛИ

4.1. **ИЗПЪЛНИТЕЛЯТ** е длъжен да ползва за подизпълнители само декларираните от него в офертата си.

4.2. **ИЗПЪЛНИТЕЛЯТ** е изцяло и единствено отговорен пред **ВЪЗЛОЖИТЕЛЯ** за изпълнението на договора, включително и за действията на подизпълнителите. **ИЗПЪЛНИТЕЛЯТ** отговаря за действията на подизпълнителите като за свои действия.

4.3. **ИЗПЪЛНИТЕЛЯТ** носи отговорност за контрол на качеството на работата и спазване на изискванията за безопасна работа на персонала на подизпълнителите си.

4.4. **ИЗПЪЛНИТЕЛЯТ** се задължава да определи компетентни длъжностни лица, които да извършват контрол на работата на подизпълнителите.

4.5. Всички условия към изпълнение на договора определени към **ИЗПЪЛНИТЕЛЯ** ваят в пълна сила за неговите подизпълнители. Отговорност за осигуряване на това условие от договора носи **ИЗПЪЛНИТЕЛЯ**.

4.6. Комуникацията между **ВЪЗЛОЖИТЕЛЯ** и Подизпълнителите по договора се осъществява само чрез **ИЗПЪЛНИТЕЛЯ**.

4.7. **ВЪЗЛОЖИТЕЛЯТ** има право да прави инспекции и проверки на работата на площадката и одити на подизпълнители, по реда по който същите се извършват за **ИЗПЪЛНИТЕЛЯ**.

## 5. ОБЕДИНЕНИЯ

5.1. В случаите, когато **ИЗПЪЛНИТЕЛЯТ** е обединение, всички участници са солидарно отговорни за изпълнението на задълженията по договора.

5.2. Всяко изменение в структурата и участниците в обединението ще се счита за неизпълнение на задълженията на **ИЗПЪЛНИТЕЛЯ**.

## 6. ДАЊЦИ И ТАКСИ ЗА ЧУЖДЕСТРАННИ ИЗПЪЛНИТЕЛИ

6.1. Ако **ИЗПЪЛНИТЕЛЯТ** е чуждестранно лице и при изпълнението на Договора е извършвал дейности (услуги) за **ВЪЗЛОЖИТЕЛЯ** на територията на Р България, които дейности **ВЪЗЛОЖИТЕЛЯ** е задължен да заплати, то от всяко дължимо плащане **ВЪЗЛОЖИТЕЛЯ** удържа 10% данък при източника.

6.2. За размера на удържаната сума **ВЪЗЛОЖИТЕЛЯТ** предава на **ИЗПЪЛНИТЕЛЯ** официален документ от съответната данъчна служба в Р България. Размери на удържаната сума може да бъде намален в последствие, при условие че Р България има сключена двустранна спогодба за избягване на двойното данъчно облагане с държавата по регистрацията на **ИЗПЪЛНИТЕЛЯ** и същия представя изискуемите документи за прилагане на спогодбата.

## 7. ВХОДНИ ДАННИ И ИНФОРМАЦИЯ ПО ДОГОВОРА

7.1. **ВЪЗЛОЖИТЕЛЯТ** е длъжен да представи на **ИЗПЪЛНИТЕЛЯ** необходимите входни данни за изпълнение на дейностите по договора.

7.2. Входни данни могат да бъдат съществуващи документи и данни в "АЕЦ Козлодуй" ЕАД, се предават във вида, в който са налични. За всеки предаден пакет входни данни се изготвя и двустранно се подписва Приемно-предавателен протокол.

7.3. **ВЪЗЛОЖИТЕЛЯТ** има право да предава необходимите входни данни на хартиен носител.

7.4. **ИЗПЪЛНИТЕЛЯТ** няма право, без предварителното пиемпо съгласие на **ВЪЗЛОЖИТЕЛЯ**, да използва документ или информация за цели различни от изпълнението на договора за срока на действие на този договор и до 5 (пет) години след приключването му.

7.5. **ИЗПЪЛНИТЕЛЯТ** се задължава да не предоставя на трети физически или юридически лица информацията по т.7.4.

## 8. УПРАВЛЕНИЕ НА КАЧЕСТВОТО

8.1. **ИЗПЪЛНИТЕЛЯТ** е длъжен да изпълни възложената му дейност в съответствие с изискванията на собствената си система по качество с отчитане изискванията на **ВЪЗЛОЖИТЕЛЯ**.

8.2. Когато **ИЗПЪЛНИТЕЛЯТ** не притежава сертифицирана система по качество, той разработва Програма или План за осигуряване на качеството, по образец на "АЕЦ Козлодуй" ЕАД.

8.3. Ако в Техническото задание се изисква Програма за осигуряване на качеството за изпълнение на дейността по договора, в срок от 20 работни дни след сключването на договора **ИЗПЪЛНИТЕЛЯТ** разработва програма, по указания на "АЕЦ Козлодуй" ЕАД.

8.4. Всички документи, собственост на **ИЗПЪЛНИТЕЛЯ**, които са цитирани в Програмата или Плана за осигуряване на качеството, могат да бъдат изисквани при необходимост от **ВЪЗЛОЖИТЕЛЯ** за преглед и оценка, с оглед идентифициране на методиката и или технологията, по която ще се извършват дейности.

8.5. Несъответствията по доставките и дейностите, предмет на договора се регистрират, идентифицират и управляват по реда за контрол на несъответствията, определен от "АЕЦ Козлодуй" ЕАД.

8.6. Програмите за осигуряване на качеството и Планове за контрол на качеството се изготвят, съгласуват от упълномощен персонал на "АЕЦ Козлодуй" ЕАД, утвърждават и разпространяват преди стартиране на дейностите, включени в тях.

8.7. Програмата за осигуряване на качеството на **ИЗПЪЛНИТЕЛЯ** е неразделна част от договора.

## 9. ФИЗИЧЕСКА ЗАЩИТА, СИГУРНОСТ И ДОСТЪП ДО ЗАЩИТЕНАТА ЗОНА

9.1. **ВЪЗЛОЖИТЕЛЯТ** се задължава да осигури достъп на персонал на **ИЗПЪЛНИТЕЛЯ** при изпълнението на задълженията им по настоящия договор, съгласно Инструкцията за пропускателен режим в "АЕЦ Козлодуй" ЕАД № УС.ФЗ.ИИ 015.

9.2. **ИЗПЪЛНИТЕЛЯТ** трябва да взлоти и предаде на **ВЪЗЛОЖИТЕЛЯ** необходимата документация за достъп на персонала по изпълнение на договора до защитената зона на "АЕЦ Козлодуй" ЕАД, съгласно ДБК.КД.ИИ.028.

9.3. При неизпълнение на предходната точка от договора ще бъде отказан достъп на персонала на **ИЗПЪЛНИТЕЛЯ** в защитената зона на "АЕЦ Козлодуй" ЕАД.

9.4. Когато за изпълнение на задълженията по този договор **ИЗПЪЛНИТЕЛЯТ** ще използва транспортни средства, той се задължава при въвеждането им в защитената зона на "АЕЦ Козлодуй" ЕАД да представя Протокол за извършена проверка на конкретното МПС, с изричен запис в него, че то няма да бъде пряко или косвено източник на неправомерни действия, съгласно Наредба за осигуряване на физическата защита на ядрените съоръжения, ядрения материал и радиоактивните вещества, Приета с ПМС № 224 от 25.08.2004 г., обн., ДВ, бр. 77 от 3.09.2004 г.

9.5. Протокол за извършената проверка се оформя за всяко МПС, при всеки отделен случай и се подписва от Ръководителя или упълномощено за това длъжностно лице на **ИЗПЪЛНИТЕЛЯ** и водача на транспортното средство.

9.6. При неизпълнение на предходната точка от договора ще бъде отказан достъп на транспортните средства на **ИЗПЪЛНИТЕЛЯ** в защитената зона на "АЕЦ Козлодуй" ЕАД.

9.7. **ИЗПЪЛНИТЕЛЯТ** се задължава да обезпечи преминаване проверка за надеждност на персонала, който ще работи на площадката на "АЕЦ Козлодуй" ЕАД, съгласно чл.40, т.2 от Правилника за прилагане на Закона за Държавна агенция "Национална сигурност".

## 10. ЯДРЕНАТА БЕЗОПАСНОСТ И РАДИАЦИОННА ЗАЩИТА

10.1. За договори, които включват дейности, доставки или услуги, които имат отношение към ядрената безопасност, аварийна готовност и или радиационната защита се изисква от **ИЗПЪЛНИТЕЛЯ** да представи необходимите документи за проверка от Дирекция "Б и К" на "АЕЦ Козлодуй" ЕАД в обем и срок, съгласно ДБК.КД.ИИ.028.

10.2. Договори, които имат отношение към ядрената безопасност, аварийна готовност и или радиационната защита влизат в сила от момента на двустранното им подписване, а изпълнението на предмета на договора започва от датата на утвърждаване на Протокол за проверка на документите от Дирекция "Б и К" на "АЕЦ Козлодуй" ЕАД. Сроковете, определени в договора, започват да се отчитат от датата на уведомяване на **ИЗПЪЛНИТЕЛЯ** за утвърдения протокол за проверка на документите.

10.3. В случаите, когато дейността, предмет на конкретен договор с външна организация е свързана с реализацията на техническо решение, за което се изисква разрешение съгласно ЗБИЯЕ, изпълнението на дейностите по договора започва след издаване на разрешение за техническото решение от АЯР. В случай, че АЯР изиска допълнителни документи, **ИЗПЪЛНИТЕЛЯТ** е длъжен да ги представи в посочените срокове.

10.4. Дейностите по оборудване, имащо отношение към безопасността се извършват спрямо шемени процедури, технологии и методологии.

10.5. **ИЗПЪЛНИТЕЛЯТ** се задължава да обезпечи запознаване на персонала, който ще работи на площадката на "АЕЦ Козлодуй" ЕАД, с общите изисквания за действия при авария в АЕЦ, да спазва процедурите при ликвидация на авария.

10.6. Персоналът на **ИЗПЪЛНИТЕЛЯ** и неговите подизпълнители, включително чуждестранни фирми, които изпълняват дейности в зоните със строг режим на площадката на "АЕЦ Козлодуй" ЕАД са длъжни да спазват изискванията на:

- "Инструкция по радиационна защита", идент. № ЕИ.РБид-18;

- "Инструкция по радиационна защита на V и VI блок", идент. № 30.ОБ.00.РБ.01;

- "Инструкция по радиационна защита в ХОГ на "АЕЦ Козлодуй" ЕАД", идент. № ХОГ.ИРЗ.01;

- "Инструкция по качество. Работа на външни организации при сключен договор", идент. № ДБК.КД.ИИ.028;

10.7. **ИЗПЪЛНИТЕЛЯТ** носи отговорност за безопасността на труда и дозовото натоварване на персонала, който командирова за работа в "АЕЦ Козлодуй" ЕАД за изпълнение на дейността по договора.

10.8. **ИЗПЪЛНИТЕЛЯТ** определя отговорно лице по безопасност на труда и радиационна защита в организацията със заповед.

10.9. При необходимост от извършване на дейности в зона строг режим (ЗСР) задължително се извършва измерване на цялостната активност на персонала на **ИЗПЪЛНИТЕЛЯ**, включително за лица работещи по граждански договор и представители на чуждестранни организации, преди започване и след завършване на работата по съответния договор на ВО.

10.10. За работа в ЗСР, **ВЪЗЛОЖИТЕЛЯТ** осигурява на **ИЗПЪЛНИТЕЛЯ** за своя сметка специално работно облекло, лични предпазни средства, дозиметричен контрол и др. съгласно изискванията на Наредба № 32 от 07.11.2005 г. за условията и реда за извършване на дозиметричен контрол на лицата, работещи с източници на йонизиращи лъчения.

10.11. **ВЪЗЛОЖИТЕЛЯТ** информира персонално **ИЗПЪЛНИТЕЛЯ** за полученото дозово натоварване на персонала, съгл. чл. 122 ал. 3 на Наредба за радиационна защита при дейности с източници на йонизиращи лъчения. Изпълнителят предоставя данни за дозовото натоварване на персонала си преди първоначалното допускане до работа.

## 11. БЕЗОПАСНОСТ НА ТРУДА И ЗДРАВΟΣЛОВНИ УСЛОВИЯ НА ТРУД

11.1. От гледна точка на техническата безопасност, командирваният персонал на **ИЗПЪЛНИТЕЛЯ** и неговите подизпълнители, включително чуждестранни фирми, условно се приравнява (с изключение на правото за издаване на наряди и допускане до работа) към персонала на "АЕЦ Козлодуй" ЕАД и е длъжен да спазва изискванията на:

– „Правилник за безопасност при работа в неелектрически уредби на електрически и топлофикационни централи и по топлопреносни мрежи и хидротехнически съоръжения“

– „Правилник за безопасност и здраве при работа в електрически уредби на електрически и топлофикационни централи и по електрически мрежи“

11.2. **ВЪЗЛОЖИТЕЛЯТ** се задължава да осигури фронт за работа съобразно съответните условия за непрекъснат или спрян производствен процес, като обезопаси съоръженията съгласно действащите правилници в АЕЦ и открие наряди за допуск до работа.

11.3. Издаването на наряди за работа, допускане до работа, контрол на дейността на ВО, относно изискванията на техническата документация, закриване на нарядите и приемане на работното място, контрола и отчитане на дозовото натоварване на персонала и др. се извършват според определения ред в съответното структурно звено, по чието оборудване на чиято територия се работи.

11.4. **ВЪЗЛОЖИТЕЛЯТ** се задължава да осигури инструктиране на външния персонал, според изискванията на НАРЕДБА № РД-07-2 от 16.12.2009г. за условията и реда за провеждането на периодично обучение и инструктаж на работниците и служителите по правилата за осигуряване на здравословни и безопасни условия на труд по цигарите в г.11.1 Правилници и в съответствие с мястото и конкретните условия на работа, която групата или част от нея ще извършва.

11.5. Наредба № 3 от 14.05.1996 г. за инструктажа на работниците и служителите по безопасност, хигиена на труда и противопожарна охрана

11.6. **ИЗПЪЛНИТЕЛЯТ** се задължава да обезпечи обучение и изпити на персонала, който ще работи на площадката на "АЕЦ Козлодуй" ЕАД, по "Въведение в АЕЦ" и "Радиационна защита" в УТЦ на "АЕЦ Козлодуй" ЕАД и съгласно НАРЕДБА за условията и реда за придобиване на професионална квалификация и за реда за издаване на лицензи за специализирано обучение и на удостоверения за правоспособност за използване на ядрената енергия.

11.7. **ИЗПЪЛНИТЕЛЯТ** се задължава да спазва всички ограничения и забрани, за изпращане и допускане до работа на лица и бригади, които са предвидени в правилниците по безопасност на труда. Да извърши правилен подбор при съставяне списъка на ръководния и изпълнителски персонал, който ще изпълнява работата по сключения договор, по отношение на професионална квалификация и тази по безопасността на труда.

11.8. **ВЪЗЛОЖИТЕЛЯТ** се задължава да определи длъжностното лице (или лица), които да приемат външния персонал на **ИЗПЪЛНИТЕЛЯ**, да изискват и извършват проверка на всички

предвидени в правилниците документи, включително и удостоверенията за притежаване квалификационна група по безопасност на труда.

11.9. Отговорният ръководител и (или) изпълнителят на работа приемат всяко работно място от допускащия, като проверяват изпълнението на техническите мероприятия за обезопасяване, както и тяхната дейност.

11.10. Ръководителите на **ИЗПЪЛНИТЕЛЯ** постоянно упражняват контрол за спазване на правилниците по безопасност на труда от членовете на групата и да предприемат мерки за отстраняване на нарушенията.

11.11. **ИЗПЪЛНИТЕЛЯТ** се задължава да уведомява писмено **ВЪЗЛОЖИТЕЛЯ** за предприетите мерки по дадени от него предложения-искания за санкциониране на лица, допуснали нарушения по изискванията на безопасността на труда.

11.12. **ИЗПЪЛНИТЕЛЯТ** се задължава да изпълнява писмените разпореждания на упълномощените длъжностни лица от **ВЪЗЛОЖИТЕЛЯ** при констатирани нарушения на технологичната дисциплина и правилата за безопасна работа.

11.13. В случай на трудова злополука с лице наето от **ИЗПЪЛНИТЕЛЯ**, ръководителят на групата уведомява ръководството на фирмата - **ИЗПЪЛНИТЕЛЯ** и сектор "Техническа безопасност" на "АЕЦ Козлодуй" ЕАД, след което предприема мерки и оказва съдействие на компетентните органи, за изясняване на обстоятелствата и причините за злополуката.

11.14. **ИЗПЪЛНИТЕЛЯТ** се задължава да спазва действащите в АЕЦ нормативни документи и правилници по отношение на ЗБУТ, ЦАБ съгласно действащите норми за ремонти и СМР.

11.15. **ИЗПЪЛНИТЕЛЯТ** се задължава да спазва законите изисквания за опазване на околната среда по време на строителството и след приключването му, в гаранционния срок.

11.16. **ИЗПЪЛНИТЕЛЯТ** осигурява здравословни и безопасни условия на труд, съгласно изискванията на нормативните документи по охрана на труда, по пожаробезопасност и по безопасност на движението по време на строителството.

11.17. При необходимост **ИЗПЪЛНИТЕЛЯТ** организира изпълнението на ремонтните дейности при непрекъснат режим на работа, с цел спазване срока на ремонта на съответния блок или друга технологична необходимост.

11.18. **ИЗПЪЛНИТЕЛЯТ** осигурява спазване на Наредба № 2 от 22.03.2004 г. за минималните изисквания за здравословни и безопасни условия на труд при извършване на строителни и монтажни работи на територията на обектите на "АЕЦ Козлодуй" ЕАД.

11.19. Всички санкции, наложени от компетентните органи за нарушенията или за щети нанесени от лица, наети от **ИЗПЪЛНИТЕЛЯ** (включително подизпълнителите му) са за сметка на **ИЗПЪЛНИТЕЛЯ**.

## 12. ПОЖАРНА БЕЗОПАСНОСТ

12.1. При изпълнение на огневи работи Ръководителят и персонала на ВО изпълняващ дейности по договор с "АЕЦ Козлодуй" ЕАД, е задължен да спазва изискванията на нормативно-техническите документи по пожарна безопасност:

- Наредба № 1-209 от 22.11.2004 г. за правилата и нормите за пожарна и аварийна безопасност на обектите в експлоатация.

- Правила за пожарна и аварийна безопасност в "АЕЦ Козлодуй" ЕАД, идент. № ДОД.ПБ.ПБ.307;

12.2. При изпълнение на огневи работи, **ИЗПЪЛНИТЕЛЯТ** подготвя Списък на лицата, имащи право да бъдат ръководители на огневи работи.

## 13. ОДИТИ, ИНСПЕКЦИИ И ПРОВЕРКИ

13.1. **ИЗПЪЛНИТЕЛЯТ** поема ангажимент да допусне и окаже съдействие на упълномощени представители на **ВЪЗЛОЖИТЕЛЯ** за извършване на одит по качеството по реда на утвърдени правила на **ВЪЗЛОЖИТЕЛЯ**. Иницирането на одит може да стане по желание на **ВЪЗЛОЖИТЕЛЯ** и писмено известяване на **ИЗПЪЛНИТЕЛЯ**.

13.2. **ВЪЗЛОЖИТЕЛЯТ** носи отговорност за неразпространение на информацията, станала достъпна по време на извършване на одита.

13.3. **ВЪЗЛОЖИТЕЛЯТ** има право да осъществява контрол по изпълнението на този договор, стига да не възпрепятства работата на **ИЗПЪЛНИТЕЛЯ** и да не нарушава оперативната му самостоятелност.

13.4. **ИЗПЪЛНИТЕЛЯТ** се задължава да предостави достъп до строителни и монтажни площадки, документация и персонал на лицата, упълномощени от **ВЪЗЛОЖИТЕЛЯ** да изпълняват контролни инспекции.

13.5. **ИЗПЪЛНИТЕЛЯТ** е длъжен да позволи на **ВЪЗЛОЖИТЕЛЯ** или на посочено от **ВЪЗЛОЖИТЕЛЯ** лице, да прави проверки на отчетната документация, съставена при изпълнение на договора, включително и да се правят копия на документите.

## 14. ОПАЗВАНЕ НА ОКОЛНАТА СРЕДА

14.1. **ИЗПЪЛНИТЕЛЯТ** е длъжен да спазва изискванията за опазване на околната среда по време на изпълнението на предмета на договора и след приключването му, съобразно Закона за управление на отпадъците.

14.2. **ИЗПЪЛНИТЕЛЯТ** е длъжен да извози отпадъците от площадката на "АЕЦ Козлодуй" ЕАД и да осигури тяхното деponиране при спазване на изискванията на националното законодателство и вътрешно-нормативна база на **ВЪЗЛОЖИТЕЛЯ**.

## 15. СРОК ЗА ИЗПЪЛНЕНИЕ

15.1. Когато по обективни причини от производствен или друг характер, произтичащи от естеството и спецификата на основния предмет на дейност на **ВЪЗЛОЖИТЕЛЯ**, той не е в състояние да осигури условия за изпълнение на предмета на основния договор, изпълнението спира до отпадане на съответните причини за това, като **ВЪЗЛОЖИТЕЛЯТ** може да удължи срока на договора с периода на забавата.

## 16. НЕУСТОЙКИ

16.1. В случай на неспазване на сроковете по раздел 3 от основния договор **ИЗПЪЛНИТЕЛЯТ** дължи неустойка в размер на 0.5% (половин) върху стойността на дължимото плащане за всеки ден закъснение, но не повече от 10% (десет) от стойността на дължимото плащане.

16.2. В случай на забавено плащане по раздел 2 от основния договор **ВЪЗЛОЖИТЕЛЯТ** заплаща неустойка в размер на 0.5% (половин) върху стойността на забавеното плащане за всеки ден закъснение, но не повече от 10% (десет) от стойността на дължимото плащане.

16.3. При виновно неизпълнение на задълженията по договора, с изключение на случаите по т.16.1. и 16.2. неизправната страна дължи на изправната неустойка в размер на 10% (десет) върху стойността на договора.

16.4. За действително претърпени вреди в размер по-голям от размера на уговорените неустойки, заинтересованата страна може да търси обезщетение в пълен размер по общия гражданскоправен ред.

## 17. ПРЕКРАТЯВАНЕ И РАЗВАЛЯНЕ НА ДОГОВОРА

17.1. Двете страни имат право да прекратят договора по взаимно съгласие изразено в двустранен документ.

17.2. Всяка от страните може да поиска прекратяване на договора с 30 (тридесет) дnevно писмено предизвестие, отправено до другата страна. Страните оформят отношенията си с двустранен протокол.

17.3. Договорът може да бъде прекратен по искане на всяка от двете страни при настъпване на обстоятелства по Раздел 18 от общите условия на договора. В този случай страните подписват двустранен протокол за оформяне на отношенията между тях.

17.4. Договорът може да бъде развален чрез 15 (петнадесет) дnevно писмено предизвестие от изправната страна до неизправната в случай на неизпълнение на постите с договора задължения.



17.5. **ИЗПЪЛНИТЕЛЯТ** може да развали договора и да поиска заплащане на фактическите направени разходи, а така също и неустойка по т.16.2., но не повече от сумата определена в Раздел 2 на Основния договор, когато **ВЪЗЛОЖИТЕЛЯТ** забави плащането на дължимите суми, повече от 30 (тридесет) дни.

17.6. При отказ за издаване на протокол за проверка на документите от Дирекция "Б и К" двете страни не си дължат обезщетения и неустойки и договора се прекратява.

## 18. НЕПРЕОДОЛИМА СИЛА

18.1. В случай, че някоя от страните не може да изпълни задълженията си по този договор поради непредвидено или непредотвратимо събитие от извънреден характер възникнало след сключване на договора, което пречатства неговото изпълнение, тя е длъжна в 3-дневен срок писмено да уведоми другата страна за това. Това събитие следва да бъде потвърдено от БТПП, в противен случай страната не може да се позове на непреодолима сила.

18.2. Докато трае непреодолимата сила, изпълнението на задълженията и свързаните с тях насрещни задължения се спира и сроките на договора се удължава с времето, през което е била налице непреодолимата сила.

18.3. Когато непреодолимата сила продължи повече от 30 (тридесет) дни, всяка от страните може да поиска договорът да бъде прекратен.

## 19. РЕД ЗА РЕШАВАНЕ НА СПОРОВЕТЕ

19.1. Всички спорни въпроси, произлизащи от настоящия договор или при изпълнението му, ще се решават чрез преговори между двете страни. В случай, че спорните въпроси не могат да бъдат решени чрез преговори, същите ще бъдат решавани съгласно българското законодателство (ЗОП, ЗЗД, ТЗ, ГПК и др.)

19.2. В случай на спор между страните при гълуването на настоящия договор, трябва да се спазва следния ред на приоритет на документите:

- Договорът, подписан от страните;
- Общи условия на договора;
- Техническа оферта на **ИЗПЪЛНИТЕЛЯ**
- Техническо задание /техническа спецификация на **ВЪЗЛОЖИТЕЛЯ**;
- Предлагана цена;

## 20. ОТГОВОРНО ЛИЦЕ ОТ СТРАНА НА ВЪЗЛОЖИТЕЛЯ

20.1. **ВЪЗЛОЖИТЕЛЯТ** е длъжен да определи отговорно лице по изпълнението на договора. Отговорното лице представя **ВЪЗЛОЖИТЕЛЯ** и организира работата по договора от страна на **ВЪЗЛОЖИТЕЛЯ**.

20.2. **ВЪЗЛОЖИТЕЛЯТ** има право да смени отговорното лице по всяко време на изпълнение на договора. **ИЗПЪЛНИТЕЛЯТ** се уведомява писмено за предприетата промяна.

## 21. ОТГОВОРНО ЛИЦЕ ОТ СТРАНА НА ИЗПЪЛНИТЕЛЯ

21.1. **ИЗПЪЛНИТЕЛЯТ** е длъжен да определи отговорно лице по изпълнението на договора. Отговорното лице представя **ИЗПЪЛНИТЕЛЯТ** и организира работата по договора, от страна на **ИЗПЪЛНИТЕЛЯТ**.

21.2. **ИЗПЪЛНИТЕЛЯТ** има право да смени отговорното лице по всяко време на изпълнение на договора. **ВЪЗЛОЖИТЕЛЯТ** се уведомява писмено за предприетата промяна.

## 22. КОМУНИКАЦИЯ МЕЖДУ СТРАНИТЕ

22.1. Комуникацията между страните се води само между определените отговорни лица. Когато дадено съобщение трябва да достигне до друго лице, участващо в изпълнението от страна на **ВЪЗЛОЖИТЕЛЯ** или от страна на **ИЗПЪЛНИТЕЛЯ**, това се осъществява чрез отговорните лица по договора.

22.2. Всички съобщения, предизвестия и нареждания, свързани с изпълнението на договора и разменяни между **ВЪЗЛОЖИТЕЛЯ** и **ИЗПЪЛНИТЕЛЯ** са валидни, когато са изпратени в писмена форма – лично, по пощата (с обратна разписка), телефакс на адреса на съответната страна или предадени чрез куриер, срещу подпис на приемащата страна.

22.3. Валидните адреси и факс номера на страните се посочват в договора. В случай, че това не е посочено в договора, за валиден адрес и факс номер на **ВЪЗЛОЖИТЕЛЯ** се счита, посочените в документацията за участие в процедурата за възлагане на обществена поръчка, а на **ИЗПЪЛНИТЕЛЯ** – посочените в неговата оферта.

22.4. Между страните се допуска неформална комуникация с оглед улесняване на работата като телефонен разговор, електронно съобщение и други подобни форми. Неформалната комуникация няма юридическа стойност и не се счита за официално приета, ако не е в писмената форма, определена по горе.

22.5. Комуникацията с чуждестранни **ИЗПЪЛНИТЕЛИ** се осъществява на български език. Осигуряването на превод на документите на български език е за сметка на **ИЗПЪЛНИТЕЛЯ**.

22.6. **ВЪЗЛОЖИТЕЛЯТ** по всяко време от изпълнение на договора при провеждане на официални и неофициални разговори и при работни срещи има право да изисква преводач от чуждия език на български, ако счете за необходимо, при това **ВЪЗЛОЖИТЕЛЯТ** не е длъжен да заплаща допълнително за тези си искания.

22.7. Всяка от страните има право да изиска първоначална среща при стартиране на договора с цел уточняване на изискванията към изпълнение на договора, целите на **ВЪЗЛОЖИТЕЛЯ**, критериите за оценка на изпълнението на договора и планиране, изпълнение и производство, които трябва да извърши **ИЗПЪЛНИТЕЛЯ**.

22.8. Когато в хода на изпълнение на работата по договора възникнат обстоятелства, изискващи съставянето на двустранно подписан констативен протокол, заинтересованата страна отправя до другата мотивирана покана с обозначено място, дата и час на срещата. Уведомената страна е длъжна да отговори в три дневен срок след уведомяването (за дата на уведомяването се счита датата на входящия номер).

### 23. ЕЗИК НА ДОГОВОРА

23.1. Договорът с местни **ИЗПЪЛНИТЕЛИ** се съставя и подписва на български език в 2 еднообразни екземпляра.

23.2. С чуждестранни изпълнители, договора се подписва на български език и на друг език, ако това е упоменато в договора, по два еднообразни екземпляра на всеки от езиците. При противоречие на текстовете на различните езици, валиден е българският текст, освен ако не е определено друго в договора.

### 24. ПРОМЕНИ В ДОГОВОРА

24.1. Съгласно чл. 43, ал. 1 от ЗОП Страните по договор за обществена поръчка не могат да го променят или допълват.

#### ИЗПЪЛНИТЕЛ:

.....  
гр.....  
ул. ....  
тел факс: .....  
ИН .....  
ИН по ЗДДС .....

#### ИЗПЪЛНИТЕЛ:

.....  
.....

#### ВЪЗЛОЖИТЕЛ:

"АЕЦ Козлодуй" ЕАД  
3321 Козлодуй  
БЪЛГАРИЯ  
тел факс: 0973 73530; 0973 76027  
ЕИК 106513772  
ИН по ЗДДС BG 106513772

#### ВЪЗЛОЖИТЕЛ:

ИЗПЪЛНИТЕЛЕН ДИРЕКТОР  
КОСТАДИН ДИМИТРОВ

## ДЕКЛАРАЦИЯ

по чл. 47, ал. 1 т.2 и т.3 и ал.2, т.1 и т.3, ал.5 т.2 от ЗОП, във връзка с чл.47 ал.8 от ЗОП  
 във връзка с процедура на договаряне с обект:

**“Ремонт на резервни пълзащи лагер за турбина К1000-60/1500-II”**

Долуподписаният/ната/ \_\_\_\_\_  
 с ЕИ № \_\_\_\_\_, притежаващ лична карта № \_\_\_\_\_, издадена на \_\_\_\_\_  
 от МВР, гр. \_\_\_\_\_, адрес: \_\_\_\_\_,  
 представяващ \_\_\_\_\_ в качеството си на \_\_\_\_\_  
 \_\_\_\_\_ със седалище \_\_\_\_\_ и адрес  
 на управление: \_\_\_\_\_, тел./факс: \_\_\_\_\_,  
 вписано в търговския регистър към Агенцията по вписванията с ЕИК № \_\_\_\_\_,  
 ИИ по ЗДДС № \_\_\_\_\_

## ДЕКЛАРИРАМ, ЧЕ:

1. \_\_\_\_\_, който представявам:
- а) Не е обявено в несъстоятелност;
  - б) Не се намира в производство по ликвидация или в друга подобна процедура съгласно националните закони и подзаконови актове.
  - в) Не е в открито производство по несъстоятелност, и не е сключено извънсъдебно споразумение с кредиторите по смисъла на чл. 740 от Търговския закон;
  - г) Няма парични задължения към държавата или към община по смисъла на чл. 162, ал. 2 от Данъчно-осигурителния процесуален кодекс, установени с влязъл в сила акт на компетентен орган, има парични задължения към държавата, но е допуснато разсрочване или отсрочване на задълженията/ или парични задължения, свързани с плащането на вноски за социалното осигуряване или на данъци, съгласно правните норми на държавата, в която е установено.
  - д) Не е сключил договор с лице по чл. 21 или 22 от Закона за предотвратяване и установяване на конфликт на интереси.

Известно ми е, че при деклариране на неверни данни посяга наказателна отговорност по чл.313 от НК.

\_\_\_\_\_ г. Декларатор: \_\_\_\_\_

Забележка: Когато Кандидатът е юридическо лице е достатъчно подаване на декларацията от едно от лицата, които могат самостоятелно да го представляват.  
 По т.1 г) Неверното се зачертава от лицето подписало декларацията.

**ДЕКЛАРАЦИЯ**

по чл. 47, ал. 1 т.1, ал.2 т.2, ал.5 т.1 от ЗОП, във връзка с чл.47, ал.8 от ЗОП

във връзка с процедура на договаряне с обект:

**“Ремонт на резервни плъзгащи лагерни за гурбина К1000-60/1500-II”**

Долуподписаният/ -ната: \_\_\_\_\_  
 с ЕИИ \_\_\_\_\_, притежаващ лична карта № \_\_\_\_\_, издадена на \_\_\_\_\_  
 от МВР, гр. \_\_\_\_\_, адрес: \_\_\_\_\_,  
 представляващ \_\_\_\_\_ в качеството си на \_\_\_\_\_  
 \_\_\_\_\_ със седалище \_\_\_\_\_ и адрес  
 на управление: \_\_\_\_\_, тел./факс: \_\_\_\_\_,  
 вписано в търговския регистър към Агенцията по вписванията с ЕИК № \_\_\_\_\_,  
 ИИ по ЗДДС № \_\_\_\_\_

**ДЕКЛАРИРАМ, ЧЕ:**

1. Не съм осъден с влязла в сила присъда за:
  - а) престъпление против финансовата, данъчната или осигурителната система, включително изпиране на пари, по чл. 253-260 от Наказателния кодекс;
  - б) подкуп по чл. 301 - 307 от Наказателния кодекс;
  - в) участие в организирана престъпна група по чл. 321 и 321а от Наказателния кодекс;
  - г) престъпление против собствеността по чл. 194 - 217 от Наказателния кодекс;
  - д) престъпление против стопанството по чл. 219 - 252 от Наказателния кодекс;
2. Не съм лишен от правото да упражнявам определена професия или дейност;
3. Не съм свързано лице по смисъла на § 1, т. 1 от допълнителната разпоредба на Закона за предотвратяване и установяване на конфликти на интереси с възложителя или със служителни на ръководна длъжност в неговата организация;

Известно ми е, че при деклариране на неверни данни посяга наказателна отговорност по чл.313 от НК.

\_\_\_\_\_г

Декларатор: \_\_\_\_\_

Забележка: Декларацията се подава от лицата по чл. 47, ал. 4 от ЗОП

**ДЕКЛАРАЦИЯ**

за подаване на оферта  
от Кандидат за участие в процедура на договаряне с обявление  
с обект: **“Ремонт на резервни плъзгачни лагери за турбина К1000-60/1500-II”**

Долуподписаният/ната .....  
с ЕГН ..... притежаващ лична карта № ..... издадена на .....  
от МВР, гр. .... адрес: .....  
представляващ ..... в качеството си на .....  
..... със седалище ..... и адрес  
на управление: ..... тел. факс: .....  
вписано в търговския регистър към Агенция по вписванията с ЕИК .....  
вписано в търговския регистър при ..... съд по ф.д. № ..... г.,  
ИН по ЗДДС № .....

**ДЕКЛАРИРАМ, ЧЕ:**

1. В случай, че бъдем одобрени в предварителния подбор и бъдем поканени за участие в договарянето, ние ще представим първоначална оферта и ще се явим на определените от “АЕЦ Козлодуй” ЕАД място, дата и час за провеждането им.

2. За подготовка и представяне на оферта, съгласно изискванията на документацията, за нас са необходими 10 календарни дни след получаване на писмена покана за представяне на оферта.

3. Ако Възложителят определи в поканата за участие срок за представяне на оферта посочения по-горе срок или по-дълъг, то ние приемаме, че сме постигнали споразумение с “АЕЦ Козлодуй” ЕАД съгласно чл.104а, ал.3 от Закона за обществените поръчки, относно срока за представяне на офертите.

4. Запознати сме със законното право на Възложителя, в случай че не постигне споразумение за срока за представяне на оферти с всички кандидати, да определи срок за представяне на офертите, който обаче не може да бъде по-кратък от 19 дни от датата на поканата за участие.

.....

Декларатор: .....

Забележка: Когато Кандидатът е юридическо лице е достатъчно подаване на декларацията от едно от лицата, които могат самостоятелно да го представляват.

## БАНКОВА ГАРАНЦИЯ ЗА УЧАСТИЕ В ПРОЦЕДУРА

До  
"....." ЕАД  
гр. ....

Известни сме, че нашият Клиент, \_\_\_\_\_ [наименование и адрес на кандидата], наричан за краткост по-долу КАНДИДАТ, ще участва в откритата с Ваше Решение № \_\_\_\_\_, [посочва се № и дата на Решението за откриването на процедурата] процедура за възлагане на обществена поръчка с предмет: \_\_\_\_\_ [отписва се предмета на поръчката].

Също така, сме информирани, че в съответствие с условията на процедурата и разпоредбите на Закона на обществените поръчки, КАНДИДАТА трябва да представи в заявлението си банкова гаранция за участие в процедурата, открита във Ваша полза, за сумата в размер на \_\_\_\_\_ (словом: \_\_\_\_\_) [посочва се цифром и с ювном стойността и ватутата на гаранцията съгласно обявлението по процедурата].

Като се има предвид гореспоменатото, ние \_\_\_\_\_ [наименование и адрес на Банката], с настоящето поемаме неотменимо и безусловно задължение да заплатим по посочената от Вас банкова сметка, сумата от \_\_\_\_\_ (словом: \_\_\_\_\_) [посочва се цифром и с ювном стойността и ватутата на гаранцията], в срок до 3 (три) работни дни след получаване на първо Ваше писмено искане, съдържащо Вашата декларация, че КАНДИДАТЪТ е извършил едно от следните действия:

- а) оттегли заявлението си след изтичане на срока за получаване на заявления или оттегли офертата си след изтичането на срока за получаване на офертите;
- б) е поканен да подаде оферта, но не подаде такава;
- в) е определен за изпълнител, но не изпълни задължението си да сключи договор за обществената поръчка;

Вашето искане за усвояване на суми по тази гаранция е приемливо и ако бъде изпратено до нас в пълен текст чрез надлежно кодиран телекс/телеграф от обслужващата Ви банка, потвърждаващ че Вашето оригинално искане е било изпратено до нас чрез препоръчана поща и че подписите на същото правно обвързват Вашата страна. Вашето искане ще се счита за отправено след постъпване или на Вашата писмена молба за плащане, или по телекс, или по телеграф на посочения по-горе адрес.

Тази гаранция влиза в сила, от \_\_\_\_\_ часа на \_\_\_\_\_ г. [посочва се датата и часа на крайния срок за представяне на заявленията].

Отговорността ни по тази гаранция ще изтече в \_\_\_\_\_ часа на \_\_\_\_\_ г. [посочва се дата и час, която е 120 календарни дни, считана от крайния срок за представяне на заявленията], до която дата какъвто и да е иск по нея трябва да бъде получен от нас. След тази дата гаранцията автоматично става невайдна, независимо дали това писмо-гаранция ни е изпратено обратно или не.

Гаранцията трябва да ни бъде изпратена обратно веднъж след като вече не е необходима или нейната валидност е изтекла, което от двете събития настъпва по-рано.

Гаранцията е лично за Вас и не може да бъде прехвърляна.

Подпис и печат.  
(БАНКА)

**БАНКОВА ГАРАНЦИЯ  
ЗА ИЗПЪЛНЕНИЕ НА ДОГОВОР**

До  
" " ЕАД  
гр.

Известни сме, че нашият Клиент, \_\_\_\_\_ [наименование и адрес на компанията], наричан за краткост по-долу ИЗПЪЛНИТЕЛ, с Ваше Решение № \_\_\_\_\_ г. [посочва се № и дата на Решението за класиране] е класиран на първо място в процедурата за възлагане на обществена поръчка с обект: \_\_\_\_\_ [отписва се обекта и съответната обособена позиция, ако има такава], с което е определен за ИЗПЪЛНИТЕЛ на посочената обществена поръчка.

Също така, сме информирани, че в съответствие с условията на процедурата и разпоредбите на Закона на обществените поръчки, при подписването на Договора за възлагането на обществената поръчка, ИЗПЪЛНИТЕЛЯТ следва на Вас, в качеството Ви на Възложител на горепосочената поръчка, да представи банкова гаранция за добро изпълнение открита във Ваша полза, за сумата в размер на \_\_\_\_\_ % [посочва се размера от обявлението за участие] от общата стойност на поръчката, а именно \_\_\_\_\_ (с.словом: \_\_\_\_\_) [посочва се цифром и с.словом стойността и ватутата на гаранцията], за да гарантира предстоящото изпълнение на задължения си, в съответствие с договорените условия.

Като се има предвид гореспоменатото, ние \_\_\_\_\_ [Банка], с настоящето поемаме неотменимо и безусловно задължение да Ви заплащим всяка сума, предявена от Вас, по общия размер на които не надвишават \_\_\_\_\_ (с.словом: \_\_\_\_\_) [посочва се цифром и с.словом стойността и ватутата на гаранцията], в срок до 3 (три) работни дни след получаването на първо Ваше писмено поискване, съдържащо Вашата декларация, че ИЗПЪЛНИТЕЛЯТ не е изпълнил някое от договорните си задължения.

Вашето искане за усвояване на суми по тази гаранция е приемливо и ако бъде изпратено до нас в пълен текст чрез надлежно кодиран телекс/телеграф от обслужващата Ви банка, потвърждаващ че Вашето оригинално искане е било изпратено до нас чрез препоръчана поща и че подписите на същото правно обвързват Вашата страна. Вашето искане ще се счита за отправено след постъпване или на Вашата писмена молба за плащане, или по телекс, или по телеграф на посочения по-горе адрес.

Тази гаранция влиза в сила от момента на нейното издаване.

Отговорността ни по тази гаранция ще изтече на \_\_\_\_\_ [посочва се дата и час на валидност на гаранцията съобразени с договорените условия], до която дата какъвто и да е иск по нея трябва да бъде получен от нас. След тази дата гаранцията автоматично става невалидна, независимо дали това писмо-гаранция ни е изпратено обратно или не.

Гаранцията трябва да ни бъде изпратена обратно веднага след като вече не е необходима или нейната валидност е изтекла, което от двете събития настъпва по-рано.

Гаранцията е лично за Вас и не може да бъде прехвърляна.

Подпис и печат,  
(БАНКА)

## ИНФОРМАЦИОНЕН ЛИСТ ЗА КАНДИДАТА

Наименование на Кандидата:	Посочете точното наименование на оръжеството, според съдебната регистрация
Седалище по регистрация:	Посочете държава и адрес на седалището на кандидата
Точен адрес за кореспонденция	Посочете улица, град, пощенски код, държава
Лице за контакти	Посочете име, фамилия и длъжност
Телефонен номер	Посочете код на населеното място и телефонен номер
Факс номер	Посочете код на населеното място и номер на факс
Електронен адрес	
Интернет адрес	
Правен статус	Посочете търговското оръжество или обединения или друга правна форма, дата на учредяване или номера и датата на вписване и къде
ИН по ЗДС № и държава на данъчна регистрация съгласно данъчната декларация	Посочете номер по ЗДС и наименованието на държавата, например: България, .....
ИН/ЕИК	
Банкови реквизити	Банка: IBAN: BIC:
Обект на поръчката	<b>Ремонт на резервни плъзгащи лагери за турбина К1000-60/1500-II</b>
Номер на поръчката	Посочете номер на поръчката от Регистъра за обществени поръчки
Дата на изготвяне на заявлението/офертата	Посочете дата, дата, месец, година: Петр 12 март 2011 г.

До: (Наименование на Възложителя)

**ПОДПИС и ПЕЧАТ:**

\_\_\_\_\_ (име и Фамилия)

\_\_\_\_\_ (дата)

\_\_\_\_\_ (длъжност на управляващия/представяващия кандидата)

\_\_\_\_\_ (наименование на кандидата)