



“АЕЦ КОЗЛОДУЙ” ЕАД, гр. Козлодуй

ОДОБРЯВАМ
ИЗПЪЛНИТЕЛЕН ДИРЕКТОР
КОСТАДИН ДИМИТРОВ



ДОКУМЕНТАЦИЯ

за участие в процедура на договаряне с обявление с обект:

**“РЕМОНТ НА ПОМЕЩЕНИЯ И СЪОРЪЖЕНИЯ В ЗСР НА РО -
5,6 БЛОК И СК-3”**

гр. Козлодуй 2011 г.

МИНИСТЕРСТВО НА ИКОНОМИКАТА,
ЕНЕРГЕТИКАТА И ТУРИЗМА
АГЕНЦИЯ ПО ОБЩЕСТВЕНИ ПОРЪЧКИ
1000 София, ул. Лего 4
факс: 940 7078
e-mail: rop@aop.bg, e-rop@aop.bg
интернет адрес: <http://www.aop.bg>

ДЪРЖАВЕН ВЕСТНИК
1169 София, пл. Ал. Батенберг 1
факс: 939 3650
e-mail: dv@parliament.bg
darvest@parliament.bg
интернет адрес: <http://dv.parliament.bg>

РЕШЕНИЕ

Номер: 80M-P-155 от 14.07.11 дд/мм/гггг

- А) за откриване на процедура
 Б) за удължаване срока за получаване на оферти / заявления за участие
 В) за прекратяване на процедура за възлагане на обществена поръчка

ДЕЛОВОДНА ИНФОРМАЦИЯ

Деловодна информация

Партида на възложителя: 00353

Подделение:

Исходящ номер: 80M-P-155 от дата 14.07.11 г.

Коментар на възложителя:

02 - 444377

РАЗДЕЛ I: ВЪЗЛОЖИТЕЛ

- по чл. 7, т. 1-4 от ЗОП (класически)
 по чл. 7, т. 5 или 6 от ЗОП (секторен)

I.1) Наименование и адрес

Официално наименование
"АЕЦ Козлодуй" ЕАД

Адрес
3321, гр. Козлодуй

Град
Козлодуй

Пощенски код
3321

Държава
Република
България

За контакти
отдел "Обществени поръчки", у-
ние "Търговско"

Телефон
0973 73822

Лице за контакт
Георги Стефанов

Електронна поща
GISTefanov@npp.bg

Факс
0973 76007

Интернет адрес/и (когато е приложимо)

Адрес на възложителя:
www.kznpp.org

Адрес на профила на купувача:
www.kznpp.org/index.php?lang=bg&p=actuality&p1=communally_orders

I.2) Вид на възложителя и основна дейност/и:

(попълва се от възложители по чл.7, т.1-4 от ЗОП)

- Министерство или друг държавен орган,
включително техни регионални или
местни подразделения
 Национална агенция/служба
 Обществени услуги
 Отбрана
 Обществен ред и сигурност
 Околна среда

<input type="checkbox"/> Регионален или местен орган	<input type="checkbox"/> Икономическа и финансова дейност
<input type="checkbox"/> Регионална или местна агенция/служба	<input type="checkbox"/> Здравеопазване
<input type="checkbox"/> Публичноправна организация	<input type="checkbox"/> Настаняване/жилищно строителство и места за отдих и култура
<input type="checkbox"/> Европейска институция/агенция или международна организация	<input type="checkbox"/> Социална закрила
<input type="checkbox"/> Друго (моля, уточнете): _____	<input type="checkbox"/> Отдих, култура и религия
	<input type="checkbox"/> Образование
	<input type="checkbox"/> Друго (моля, уточнете): _____

I.3) Основна дейност/и на възложителя, свързана/и с:

(попълва се от възложител по чл. 7, т.5 или 6 от ЗОП)

<input type="checkbox"/> Производство, пренос и разпределение на природен газ и топлинна енергия	<input type="checkbox"/> Пощенски услуги
<input checked="" type="checkbox"/> Електрическа енергия	<input type="checkbox"/> Железопътни услуги
<input type="checkbox"/> Търсене, проучване или добив на природен газ или нефт	<input type="checkbox"/> Градски железопътни, трамвайни, тролейбусни или автобусни услуги
<input type="checkbox"/> Търсене, проучване или добив на въглища или други твърди горива	<input type="checkbox"/> Пристанищни дейности
<input type="checkbox"/> Вода	<input type="checkbox"/> Летищни дейности

A) ЗА ОТКРИВАНЕ НА ПРОЦЕДУРА ЗА ВЪЗЛАГАНЕ НА ОБЩЕСТВЕНА ПОРЪЧКА**II: ОТКРИВАНЕ****ОТКРИВАМ**

- процедура за възлагане на обществена поръчка
 конкурс за проект
 процедура за създаване на система за предварителен подбор

II.1) Ред на възлагане

- по реда на ЗОП по реда на НВМОП

II.2) Вид на процедурата

Попълва се от възложител по чл.7, т.1-4 от ЗОП

Открита процедура	<input type="checkbox"/> Открит конкурс	<input type="checkbox"/>
Ограничена процедура	<input type="checkbox"/> Договаряне с покана	<input type="checkbox"/>
Ускорена ограничена процедура	<input type="checkbox"/> Конкурс за проект по НВМОП	<input type="checkbox"/>
Състезателен диалог	<input type="checkbox"/>	
Договаряне с обявление	<input type="checkbox"/>	
Ускорена на договаряне с обявление	<input type="checkbox"/>	
Договаряне без обявление	<input type="checkbox"/>	
Конкурс за проект - открит	<input type="checkbox"/>	
Конкурс за проект - ограничен	<input type="checkbox"/>	

Попълва се от възложител по чл.7, т.5 или 6 от ЗОП

Открита процедура	<input type="checkbox"/> Открит конкурс	<input type="checkbox"/>
Ограничена процедура	<input type="checkbox"/> Договаряне с покана	<input type="checkbox"/>
Договаряне с обявление	<input checked="" type="checkbox"/> Конкурс за проект по НВМОП	<input type="checkbox"/>
Договаряне без обявление	<input type="checkbox"/>	
Конкурс за проект - открит	<input type="checkbox"/>	
Конкурс за проект - ограничен	<input type="checkbox"/>	

III: ПРАВНО ОСНОВАНИЕ

Попълва се от възложител по чл.7, т.1-4 от ЗОП

Чл. 16, ал. 8 от ЗОП	<input type="checkbox"/> Чл. 3, ал. 2 от НВМОП (открит конкурс)	<input type="checkbox"/>
Чл. 16, ал. 8, във вр. с чл. 76 ал. 3 от ЗОП	<input type="checkbox"/> Чл. 53, ал. 1, т. _____ от НВМОП	<input type="checkbox"/>

Чл. 83а, ал. 1 от ЗОП	<input type="checkbox"/>	Чл. 3, ал. 3 от НВМОП	<input type="checkbox"/>
Чл. 84, т. ___ от ЗОП	<input type="checkbox"/>		
Чл. 84, т. ___, във вр. с чл. 86 ал. 3 от ЗОП	<input type="checkbox"/>		
Чл. 90, ал.1, т. ___ от ЗОП	<input type="checkbox"/>		
Чл. 94, ал. 2 от ЗОП	<input type="checkbox"/>		

Попълва се от възложител по чл.7, т.5 или 6 от ЗОП

Чл. 103, ал. 1 от ЗОП	<input checked="" type="checkbox"/>	Чл. 3, ал. 2 от НВМОП (открит конкурс)	<input type="checkbox"/>
Чл. 103, ал. 2, т. ___ от ЗОП	<input type="checkbox"/>	Чл. 53, ал. 1, т. ___ от НВМОП	<input type="checkbox"/>
Чл. 94, ал. 2 от ЗОП	<input type="checkbox"/>	Чл. 3, ал. 3 от НВМОП	<input type="checkbox"/>
Чл. 105, ал. 1 от ЗОП	<input type="checkbox"/>		
Чл. 105, ал. 1, във връзка с чл. 103, ал.1 от ЗОП	<input type="checkbox"/>		

точка: _____

IV: ОБЕКТ НА ПОРЪЧКАТА

Строителство
 Доставки
 Услуги

IV.1) Описание на предмета на поръчката / на потребностите при състезателен диалог / на конкурса за проект
 Ремонт на помещения и съоръжения в ЗСР на РО - 5,6 блок и СК-3 (Когато основният предмет на поръчката/конкурса съдържа допълнителни предмети, те трябва да бъдат описани в това поле)

V: МОТИВИ

V.1) Мотиви за избора на процедура
 Възложителите по чл. 7, т. 5 и 6 вземат решение за възлагане на обществени поръчки чрез открита процедура, ограничена процедура и процедура на договаряне с обявление винаги, когато не са налице условията за провеждане на процедура на договаряне без обявление.
 (Кратко описание на фактическите обстоятелства, които обуславят избора на съответната процедура)

V.2) Лица, до които се изпраща поканата за участие в процедура на договаряне без обявление по реда на ЗОП или договаряне с покана по реда на НВМОП (когато е приложимо)

V.3) Настоящата процедура е свързана с процедура за възлагане на обществена поръчка или конкурс за проект, която е (когато е приложимо):
 открита с решение № _____ от дата _____ дд/мм/гггг
 публикувана в Регистъра на обществените поръчки под уникален № _____ (nnnnn-yyyy-xxxx)

Допълнителната/повторната услуга или строителство е (когато е приложимо):

	без ДДС	с ДДС	Стойност на ДДС (в %)
на обща стойност _____	Валута: <input type="checkbox"/>	<input type="checkbox"/>	_____

VI: ОДОБРЯВАМ

- обявлението и документацията за участие
 обявлението и описателния документ
 поканата за обществена поръчка
 поканата за обществена поръчка и документацията
 обявлението и конкурсната програма
 обявлението

VII: ОБЖАЛВАНЕ**VII.1) Орган, който отговаря за процедурите по обжалване**

Официално наименование

Комисия за защита на конкуренцията

Адрес

бул. Витоша 18

Град

София

Пощенски код

1000

Държава

Република

България

Телефон

02 9884070

Електронна поща

srcadmin@src.bg

Факс

02 9807315

Интернет адрес (URL):

www.src.bg

VII.2) Срок за подаване на жалби: съгласно чл.120 от ЗОП**VIII: ДРУГА ИНФОРМАЦИЯ (когато е приложимо)**

Към VII.2 Жалба може да се подава в 10-дневен срок пред КЗК от публикуване на настоящето решение и обявлението

IX: ДАТА на изпращане на настоящото решение

Дата: 14/07/2011 г. д/м/гг

Взложител:

Трите имена

/подпис и печат

Костадин Върбанов Димитров

Длъжност:

Изпълнителен директор

МИНИСТЕРСТВО НА ИКОНОМИКАТА,
ЕНЕРГЕТИКАТА И ТУРИЗМА
АГЕНЦИЯ ПО ОБЩЕСТВЕНИ ПОРЪЧКИ
1000 София, ул. Лере 4
факс: 940 7078
e-mail: rop@aop.bg, e-rop@aop.bg
интернет адрес: <http://www.aop.bg>

ДЪРЖАВЕН ВЕСТНИК
1169 София, пл. Ал. Батенберг 1
факс: 939 3650
e-mail: dv@parliament.bg
darvest@parliament.bg
интернет адрес: <http://dv.parliament.bg>

**ОБЯВЛЕНИЕ ЗА ОБЩЕСТВЕНА ПОРЪЧКА ОТ ВЪЗЛОЖИТЕЛ ПО ЧЛ.7, Т.5
ИЛИ 6 от ЗОП**

ДЕЛОВОДНА ИНФОРМАЦИЯ

Деловодна информация	
Партида на възложителя: 00353	
Поделение: _____	
Изходящ номер: <u>301-D-116</u>	от дата <u>14.07.11г.</u>
Коментар на възложителя: <u>120-744842</u>	

РАЗДЕЛ I: ВЪЗЛОЖИТЕЛ

I.1) Наименование, адреси и лица за контакт:		
Официално наименование "АЕЦ Козлодуй" ЕАД		
Адрес 3321, гр. Козлодуй		
Град Козлодуй	Пощенски код 3321	Държава Република България
За контакти отдел "Обществени поръчки", у- ние "Търговско".	Телефон 0973 73822	
Лице за контакти Георги Стефанов		
Електронна поща GIStefanov@npp.bg	Факс 0973 76007	
Интернет адрес/и (когато е приложимо) Адрес на възложителя (URL): www.kznpp.org Адрес на профила на купувача (URL): www.kznpp.org/index.php?lang=bg&p=actuality&pl=communally_orders		
Допълнителна информация може да бъде получена на: <input checked="" type="checkbox"/> Съгласно I.1) <input type="checkbox"/> Друго: моля, попълнете Приложение А.І		
Документация (спецификации и допълнителни документи) (включително документи за динамична система за доставки) може да бъде получена на: <input checked="" type="checkbox"/> Съгласно I.1) <input type="checkbox"/> Друго: моля, попълнете Приложение А.ІІ		
Оферти или заявления за участие трябва да бъдат изпратени на: <input checked="" type="checkbox"/> Съгласно I.1) <input type="checkbox"/> Друго: моля, попълнете Приложение А.ІІІ		
I.2) Основна/и дейност/и на възложителя, свързана/и с: <input type="checkbox"/> Производство, пренос и разпределение на <input type="checkbox"/> Пощенски услуги		

природен газ и топлинна енергия	
<input checked="" type="checkbox"/> Електрическа енергия	<input type="checkbox"/> Железопътни услуги
<input type="checkbox"/> Търсене, проучване или добив на природен газ или нефт	<input type="checkbox"/> Градски железопътни, трамвайни, тролейбусни или автобусни услуги
<input type="checkbox"/> Търсене, проучване или добив на въглища или други твърди горива	<input type="checkbox"/> Пристанищни дейности
<input type="checkbox"/> Вода	<input type="checkbox"/> Летищни дейности

РАЗДЕЛ II: ОБЕКТ НА ОБЩЕСТВЕНАТА ПОРЪЧКА

II.1) Описание

II.1.1) Наименование на поръчката, дадено от възложителя:
Ремонт на помещения и съоръжения в ЗСР на РО - 5,6 блок и СК-3

II.1.2) Обект на поръчката и място на изпълнение на строителството, доставката или услугата (Изберете само една категория — строителство, доставки или услуги, която съответства на конкретния предмет на вашата поръчка или покупка/и)

<input checked="" type="checkbox"/> (а) Строителство	<input type="checkbox"/> (б) Доставки	<input type="checkbox"/> (в) Услуги
<input type="checkbox"/> Изграждане <input type="checkbox"/> Проектиране и изпълнение <input checked="" type="checkbox"/> Изпълнение с каквито и да е средства на строителство, съответстващо на изискванията, определени от възложителите	<input type="checkbox"/> Покупка <input type="checkbox"/> Лизинг <input type="checkbox"/> Наем <input type="checkbox"/> Покупка на изплащане <input type="checkbox"/> Комбинация от изброените	Категория услуга No (Относно категориите услуги 1-27, моля вижте Приложения 2 и 3 от ЗОП)
Място на изпълнение на строителството "АЕЦ Козлодуй" ЕАД код NUTS: BG313	Място на изпълнение на доставката код NUTS:	Място на изпълнение на услугата код NUTS:

II.1.3) Настоящото обявление е за
 Възлагане на обществена поръчка Създаване на динамична система за доставки (ДСД)
 Сключване на рамково споразумение

II.1.4) Информация относно рамково споразумение (когато е приложимо)

Рамково споразумение с няколко изпълнители Рамково споразумение с един изпълнител
 Брой: _____ или (когато е приложимо) максимален брой _____ на участниците в предвиденото рамково споразумение

Срок на рамковото споразумение:
 Срок в години: _____ или в месеци: _____

Прогнозна стойност на поръчките за целия срок на рамковото споразумение (когато е приложимо):

Прогнозна стойност без ДДС (в цифри): _____ Валута:
 или от: _____ до _____ Валута:

Честота на поръчките, които ще бъдат възложени (ако е известно):

II.1.5) Кратко описание на поръчката:

Ремонт на помещения и съоръжения в ЗСР на РО - 5,6 блок и СК-3	
II.1.6) Код съгласно Общия терминологичен речник (CPV)	
Осн. предмет	Осн. код Доп. код (когато е приложимо) 45262330
II.1.7) Поръчката е предмет на Споразумението за държавни поръчки (GPA) на Световната търговска организация	Да <input type="checkbox"/> Не <input checked="" type="checkbox"/>
II.1.8) Обособени позиции (за информацията относно обособените позиции използвайте Приложение Б толкова пъти, колкото е броят на обособените позиции)	Да <input type="checkbox"/> Не <input checked="" type="checkbox"/>
Ако да, оферти трябва да бъдат подадени (отбележете само едно):	
<input type="checkbox"/> само за една обособена позиция	<input type="checkbox"/> за една или повече обособени позиции
	<input type="checkbox"/> за всички обособени позиции
II.1.9) Ще бъдат приемани варианти	Да <input type="checkbox"/> Не <input checked="" type="checkbox"/>
II.2) Количество или обем на поръчката	
II.2.1) Общо количество или обем (включително всички обособени позиции и опции, когато е приложимо)	
Съгласно приложено Техническо задание и количествена сметка Прогнозна стойност, без ДДС (когато е приложимо) (в цифри): _____ Валута: _____ или от: _____ до _____ Валута: _____	
II.2.2) Опции (когато е приложимо)	Да <input type="checkbox"/> Не <input checked="" type="checkbox"/>
Ако да, описание на тези опции:	
Опции се предвижда да се използват: след: _____ месеца или: _____ дни от сключване на договора (ако е известно)	
Брой на възможните повторения (ако има такива): _____ или: между _____ и _____	
В случай на повторение прогнозен график (ако е известно): след: _____ месеца или: _____ дни от сключване на договора	
II.3) Срок на договора или краен срок за изпълнение на поръчката	
Срок на изпълнение в месеци: 5 или дни _____ (от сключване на договора) или начална дата _____ дд/мм/гггг крайна дата на изпълнението _____ дд/мм/гггг	
РАЗДЕЛ III: ЮРИДИЧЕСКА, ИКОНОМИЧЕСКА, ФИНАНСОВА И ТЕХНИЧЕСКА ИНФОРМАЦИЯ	
III.1) Условия, свързани с изпълнението на поръчката	
III.1.1) Изискуеми депозити и гаранции: Гаранция за участие - 3.500 лв. Гаранция за изпълнение на договора в размер на 3% от стойността му.	
III.1.2) Условия и начин на финансиране и плащане и/или препратка към съответните разпоредби, които ги уреждат: Възложителят заплаща цената по т. 2.1 ежемесечно до 15 раб. дни на база завършените работи срещу представяне на Протокол за установяване на натурални видове СМР и заплащането им (когато е необходимо), декларация за съответствие на материалите, съгласно наредба за съществените изисквания към строежите и оценяване на	

съответствието на строителните продукти (ДВ бр. 106/2006г.), документите посочени в т. 4.3 от Приложение № 2 – Техническо задание № 2011.ЗО.РО.00.ТЗ.940=

III.1.3) Изискване за създаване на юридическо лице, когато участникът, определен за изпълнител, е обединение на физически и/или юридически лица (когато е приложимо):

Няма

III.1.4) Други особени условия (когато е приложимо)

Да Не

Ако да, опишете ги:

III.2) Условия за участие

III.2.1) Изисквания към кандидатите или участниците, включително за вписването им в професионални или търговски регистри:

Изискуеми документи и информация:

Списък на документите;

Документ за регистрация или единен идентификационен код, съгласно чл. 23 от Закона за търговския регистър, когато кандидатът е юридическо лице или едноличен търговец, копие от документа за самоличност, когато кандидатът е физическо лице; Когато не е представен ЕИК съгласно чл. 23 от Закона за търговския регистър, кандидатите – юридически лица или еднолични търговци, прилагат към своите заявления за участие и удостоверения за актуално състояние; Чуждестранните юридически лица прилагат еквивалентен документ на съдебен или административен орган от държавата, в която са установени;

Декларация за отсъствие на обстоятелствата по чл. 47, ал. 1 т. 2 и т. 3 и ал. 2, т. 1, т. 3 и т. 4, ал.5 т.2 от ЗОП;

Декларация за отсъствие на обстоятелствата по чл. 47, ал. 1 т. 1, ал. 2 т. 2, ал. 5 т. 1 от ЗОП;

Декларация за използване или неизползване на подизпълнители при изпълнението на поръчката;

Декларация от подизпълнителя за съгласие за участие;

Документ за гаранция за участие;

Декларация за подаване на оферта;

Информационен лист.

Възложителят отстранява от участие Кандидати, за които са налице обстоятелства по чл.47 ал. 1, 2 и 5 от ЗОП.

III.2.2) Икономически и финансови възможности

Изискуеми документи и информация (когато е приложимо):

Минимални изисквания: 1.Кандидатите да притежават валидна застраховка за професионална отговорност по чл. 171 от ЗУТ за строежи първа категория. 2. Кандидатите да имат приходи от ремонти на помещения в размер на минимум 250000лв. за всяка от посочените години поотделно.

Изискуеми документи: 1.Застраховка за професионална отговорност по чл. 171 от ЗУТ за СМР; 2. Информация за оборота на дейностите, които са обект на поръчката, за последните три години в зависимост от датата, на която кандидатът е учреден или е започнал дейността си

III.2.3) Технически възможности

Изискуеми документи и информация (когато е приложимо):

Минимални изисквания: 1. Кандидатите да притежават опит в извършването на дейности от подобен характер най-малко на един подобен обект; 2. Кандидатите да притежават валидно Удостоверение за вписване в Централния професионален регистър на строителя за първа група първа категория за строителната част и трета група първа категория за ел. частта; 3. Кандидатите да притежават необходимото техническо оборудване за изпълнение на поръчката; 4. Наличие на сертифицирана система за управление на качеството по БДС EN ISO 9001:2008.

Изискуеми документи: 1. Списък на договорите с подобни дейности (строително-ремонтни), изпълнени през последните 5 години, придружен от препоръки за добро изпълнение; 2. Удостоверение за вписване в Централния професионален регистър на строителя -трета група първа категория; 3. Описание на техническото оборудване, с което разполага кандидата; 4. Сертификат, издаден от акредитирана институция или агенция за управление на качеството, удостоверяващ съответствието на системата за управление на качеството на участника БДС EN ISO 9001:2008 за дейностите, покриващи предмета на обществената поръчка

III.2.4) Запазени поръчки (когато е приложимо)Да Не

- Поръчката е ограничена до кандидати - специализирани предприятия или кооперации на лица с увреждания
- Изпълнението на поръчката е ограничено до програми за защита на заетостта на лица с увреждания

III.3) Специфични условия при обществени поръчки за услуги**III.3.1) За изпълнението на услугата се изисква определена професия**Да Не

Ако да, посочете съответните нормативни разпоредби:

III.3.2) Юридическите лица трябва да посочат имената и професионалната квалификация на персонала си, отговорен за изпълнението на услугатаДа Не **РАЗДЕЛ IV: ПРОЦЕДУРА****IV.1) Вид процедура****IV.1.1) Вид процедура**

- Открита
- Ограничена
- Договаряне Има вече избрани кандидати: Да Не
- Ако да, посочете имената и адресите на вече избраните кандидати в раздел VI.3) Допълнителна информация

IV.2) Критерий за оценка на офертите**IV.2.1) Критерий за оценка на офертите**

(моля, отбележете приложимото)

- най-ниска цена
- или
- икономически най-изгодна оферта при
- посочените по-долу показатели (показателите се посочват с тяхната относителна тежест или в низходящ ред на значимост, когато оценяването на относителната

тежест не е възможно поради очевидни причини)	
<input type="checkbox"/> показатели, посочени в документацията, спецификациите, в поканата за представяне на оферти или за участие в договаряне	
Показатели	Тежест
IV.2.2) Ще се използва електронен търг	Да <input type="checkbox"/> Не <input checked="" type="checkbox"/>
Ако да, допълнителна информация за електронния търг (когато е приложимо)	

IV.3) Административна информация

IV.3.1) Идентификационен номер на поръчката, даден от възложителя (когато е приложимо)	
БД АЕЦ Търговия 19906	
IV.3.2) Предишни публикации относно същата поръчка	
Ако да, посочете къде:	
<input type="checkbox"/> Предварително обявление за ОП	<input type="checkbox"/> Обявление на профила на купувача
Номер на обявлението в ДВ: _____ от _____	
<input type="checkbox"/> Други предишни публикации (когато е приложимо)	
IV.3.3) Условия за получаване на документация за участие (спецификации и допълнителни документи) (с изключение на динамична система за доставки)	
Срок за получаване на документация за участие	
Дата: 05/08/2011 дд/мм/гггг	Час: 16:00
Платими документи	
Ако да, цена (в цифри): 12 Валута: BGN	
Условия и начин за плащане:	
По банков път или в брой в касата на "АЕЦ Козлодуй" ЕАД.	
Документацията може да бъде изпратена на кандидата чрез куриер или по e-mail след изпращане на копие от платежно нареждане на посочения в обявлението факс, данни за издаване на фактура и точен адрес за получаване на документацията. Банковите реквизити са следните: "Корпоративна Търговска Банка" АД,	
IBAN за лева - BG 31 KORP 9220 1000 2240 01,	
IBAN за евро - BG 13 KORP 9220 1400 2240 01, Corporative Commercial Bank,	
BIC: KORP BGSF.	
За дата на плащане се приема датата на постъпване на средствата по сметката на АЕЦ Козлодуй ЕАД.	
Осигурен е електронен достъп до документацията за участие в процедурата в профила на купувача на адреса, посочен в т.І.1) от обявлението.	
IV.3.4) Срок за получаване на оферти или заявления за участие	
Дата: 15/08/2011 дд/мм/гггг	Час: 16:00
IV.3.5) Език/ци, на който/които могат да бъдат изготвени офертите или заявленията за участие	
<input type="checkbox"/> ES <input type="checkbox"/> DA <input type="checkbox"/> ET <input type="checkbox"/> EN <input type="checkbox"/> IT <input type="checkbox"/> LT <input type="checkbox"/> MT <input type="checkbox"/> PL <input type="checkbox"/> SK <input type="checkbox"/> FI	
<input type="checkbox"/> CS <input type="checkbox"/> DE <input type="checkbox"/> EL <input type="checkbox"/> FR <input type="checkbox"/> LV <input type="checkbox"/> HU <input type="checkbox"/> NL <input type="checkbox"/> PT <input type="checkbox"/> SL <input type="checkbox"/> SV	
Друг: Български	
IV.3.6) Срок на валидност на офертите (открита процедура)	
До дата: _____ дд/мм/гггг	
или в месеци: _____ или дни: _____ (от крайния срок за получаване на оферти)	

IV.3.7) Условия при отваряне на офертите

Дата: 16/08/2011 дд/мм/гггг

Час: 10:00

Място (когато е приложимо): Управление "Търговско", "АЕЦ Козлодуй" ЕАД, 3321

Лица, които могат да присъстват при отварянето на офертите (когато е приложимо) Да Не

Лица с представителни функции, съгласно регистрацията на участника или техни упълномощени представители, както и представители на средствата за масова информация и на юридически лица с нестопанска цел имат право да присъстват при отваряне на заявленията.

РАЗДЕЛ VI: ДРУГА ИНФОРМАЦИЯ

VI.1) Това представлява периодично възлагане на поръчка (когато е приложимо) Да Не

Ако да, прогнозен график за публикуването на следващи обявления:

VI.2) Поръчката е свързана с проект и/или програма, финансирана от фондове на ЕС Да Не

Ако да, посочете проекта/програмата:

VI.3) Допълнителна информация (когато е приложимо)**VI.4) Процедури по обжалване****VI.4.1) Орган, който отговаря за процедурите по обжалване**

Официално наименование

Комисия за защита на конкуренцията

Адрес

бул. Витоша 18

Град

София

Пощенски код

1000

Държава

България

Телефон

02 9884070

Електронна поща

srcadmin@src.bg

Факс

02 9807315

Интернет адрес (URL):

www.src.bg

Орган, който отговаря за процедурата по медиация (когато е приложимо)

Официално наименование

Адрес

Град

Пощенски код

Държава

	Телефон	
Електронна поща	Факс	
Интернет адрес (URL):		
VI.4.2) Подаване на жалби (моля, попълнете раздел VI.4.2 или при необходимост раздел VI.4.3) Уточнете информацията относно крайния срок (крайните срокове) за подаване на жалби: Съгласно чл. 120, ал. 2 от ЗОП		
VI.4.3) Служба, от която може да бъде получена информацията относно подаването на жалби		
Официално наименование "АЕЦ Козлодуй" ЕАД		
Адрес гр. Козлодуй, 3321		
Град Козлодуй	Пощенски код 3321	Държава Република България
	Телефон 0973 73230	
Електронна поща kkkamenova@npp.bg	Факс 0973 76007	
Интернет адрес (URL): www.kznpp.bg		
VI.5) Дата на изпращане на настоящото обявление Дата: 14/07/2011 дд/мм/гггг		

ПРИЛОЖЕНИЕ А**ДОПЪЛНИТЕЛНИ АДРЕСИ И ЛИЦА ЗА КОНТАКТ**

I) Адреси и лица за контакт, от които може да се получи допълнителна информация		
Официално наименование		
Адрес		
Град	Пощенски код	Държава
За контакти	Телефон	
Лице за контакти		
Електронна поща	Факс	
Интернет адрес (URL):		
II) Адреси и лица за контакт, от които може да се получат документация за участие (спецификации и допълнителни документи) (включително документи за динамична система за доставки)		
Официално наименование		
Адрес		

Град	Пощенски код	Държава
За контакти	Телефон	
Лице за контакти		
Електронна поща	Факс	
Интернет адрес (URL):		
III) Адреси и лица за контакт, на които трябва да бъдат изпратени офертите или заявленията за участие		
Официално наименование		
Адрес		
Град	Пощенски код	Държава
За контакти	Телефон	
Лице за контакти		
Електронна поща	Факс	
Интернет адрес (URL):		

Вх. № 011-39
20.06.11г.

"АЕЦ КОЗЛОДУЙ" ЕАД

Блок: ОСО

УТВЪРЖДАВАМ

Система: 00

ЗАМ. ИЗПЪЛНИТЕЛЕН ДИРЕКТОР :

Подразделение: Н-е "Р"

..... / Ал. Николов /

..... 2011 г.

СЪГЛАСУВАЛИ:

ДИРЕКТОР "Б и К":
..... (Митко Янков)

ДИРЕКТОР
"ПРОИЗВОДСТВО":
..... (Е.Едрев)

ТЕХНИЧЕСКО ЗАДАНИЕ №

2011 30. РО. 00. ТЗ. 940

за Ремонт на помещения и съоръжения в ЗСР на РО -5,6 блок и СК-3

Настоящото техническо задание съдържа пълно описание на обекта на поръчката и техническа спецификация съгласно Закона за обществените поръчки

1. Предмет на дейността

Изпълнението включва извършване на ремонт на помещения и оборудване в ЗСР (зона строг режим) на РО (реакторно отделение) на блокове 5 и 6 и СК(спецкорпус)-3 , ремонт отделни помещения в зоната със свободен достъп в СББ(социално-битов блок) на СК-3, ремонт изолация на вентилационен тунел между СК-3 и вентилационен комин.

При ремонта ще се изпълняват основно архитектурно-строителни и незначително количество електромонтажни работи.

Дейностите по архитектурно-строителна част включват следните видове СМР: бояджийски, облицовъчни, мазачески и изолационни работи; направа настилки; епоксидни покрития, монтаж на стоманени конструкции; изработка и монтаж дограма и др. .

Дейностите по електрическата част включват следните работи: изтегляне на проводници, полагане на каналки, монтаж на разпределителни кутии, ключове и контакти, монтаж на осветителни тела, направа излази и др. .

При извършване на ремонтните дейности по оборудване, тръбопроводи, инсталации и помещения да се спазват изискванията и критериите на 30.ОУ.ОК.ИК.12 - "Инструкция за подържане на експлоатационния ред и експлоатационното състояние на оборудването в ЕП-2".

Изпълнителят трябва да предостави за извършването на някои видове дейности технологии за изпълнение и монтаж, технологии по заваряване, работни и екзекутивни чертежи и други документи, съгласно действащите правилници и наредби.

2. Обем на извършваното строителство

Обема и вида на работите, които трябва да се извършат са посочени в приложението към техническото задание:

2.1. Приложение №1;

3. Организация на работата

3.1. Инвеститор

Инвеститорски и технически контрол ще се упражнява от Направление "Р", ЕП-2.

3.2. План за изпълнение на работата

3.2.1. Крайна дата на завършване на дейността – декември 2011г.

3.2.2. Да бъде представен график за изпълнение на дейностите със съответните срокове. Графикът може да бъде част от договора или ПОК.

3.2.3. "АЕЦ Козлодуй" ЕАД ще предостави ремонтни прозорци за извършване на работите в някои от помещенията в РО и СК-3 в зависимост от технологичната възможност.

3.3. Условия за изпълнение на работата

3.3.1. Условия за достъп на персонала на ВО, съгласно ДБК.КД.ИН.028 Инструкция по качество. Работа на външни организации при сключен договор.

3.3.2. Условия за разрешение за работа, съгласно ДБК.КД.ИН.028 Инструкция по качество. Работа на външни организации при сключен договор.

3.3.3. Контрол на материали и стоки, които ще бъдат вложени при изпълнение на дейностите, съгласно ДОД.КД.ИК.112 "Инструкция по качество. Провеждане на входящ контрол на доставените материали, суровини и комплектоващи изделия в "АЕЦ Козлодуй";

3.3.4. При извършване на ремонтните дейности да се спазват изискванията и критериите на 30.ОУ.ОК.ИК.12 - "Инструкция за подържане на експлоатационния ред и експлоатационното състояние на оборудването в ЕП-2"

3.3.5. Изготвен и представен "План за безопасност и здраве" съгласно изискванията на Наредба № 2 от 22.03.2004 г. за минималните изисквания за здравословни и безопасни условия на труд при извършване на строителни и монтажни работи.

3.3.6. При извършване на електромонтажните работи да се прилагат изискванията на НАРЕДБА № 3 от 18.09.2007 г. за технически правила и нормативи за контрол и приемане на електромонтажните работи.

3.3.7. При извършване на ремонтните дейности да се спазват изискванията на Наредба Из-1971 за строително-технически правила и норми за осигуряване безопасност при пожар /НСТПНОБП/.

3.3.8. При извършване на ремонтните дейности да се спазват изискванията на Наредба I-209 за правилата и нормите за пожарна и аварийна безопасност на обектите в експлоатация.

3.4. Критерии за приемане на работата

3.4.1. Приемането и изпълнението на строително-ремонтните работи да става съгласно "Правилник за изпълнение и приемане на строително-монтажните работи" /ПНПСМР/ и Плана за контрол на качеството;

3.4.2. Влагането на материалите да става след издаден протокол за входящ контрол от Изпълнителя. За отделни специфични материали като пожароустойчиви врати и др. входящия контрол ще се извършва с участието на Възложителя.

3.4.3. Двустранен протокол за завършване на дейността с оценка на изпълнението, съгласно критериите за приемане на дейността. /Инструкция по качество. Сключване и управление на договори в "АЕЦ Козлодуй" ЕАД, иден.№УТ.ТД.ИК.007/

4. Документация

4.1. Документи представени от ВО

4.1.1. технологии за ремонт;

4.1.2. технологии за заваряване;

4.1.3. чертежи и схеми;

4.1.4. ексекутиви с отразени корекции на направените изменения по време на монтаж и строителство;

4.1.5. Декларации за съответствие на вложените строителни материали, електрически съоръжения и други изделия, изискващи се от действащите наредби за съществените изисквания в РБ.

4.2. Документи, представени от АЕЦ

4.2.1. Количествени сметки – Приложение № 1 ;

4.2.2. Възложителят ще предостави инструкциите по т.3 на изпълнителя след подписване на договор.

4.3. Отчетни документи

4.3.1. Протокол за установяване на завършени работи по договора

4.3.2. Актове за скрити работи;

4.3.3. Акт за завършен монтаж;

4.3.4. Акт за извършена работа.

4.3.5. При съставянето на отчетните документи се използва и “Инструкция по качество. Организация и контрол при монтаж и ремонт на оборудване и тръбопроводи. инден. № 30.ОУОК.ИК.25”

4.3.6. При извършване на строително-монтажните работи се прилагат и изискванията на Наредба №3 от 31.07.2003г. за съставяне на актове и протоколи по време на строителството при необходимост.

5. Осигуряване на качеството

5.1. Специфични изисквания

5.1.1. Фирмата изпълнител да притежава сертифицирана система по качеството по БДС EN ISO 9001: 2008 и предостави документ за това.

5.1.2. Изпълнителят да представи Програма за осигуряване на качеството и План за контрол на качеството, които подлежат на съгласуване от Възложителя.

5.2. Квалификация на персонала на Изпълнителя

5.2.1. Отговорните лица за безопасността при електромонтажни работи с наряд/нареждане да притежават квалификационна група IV в съответствие с чл.62 табл. 1 от Правилник за безопасност и здраве при работа в електрически уредби на електрически и топлофикационни централи и по електрически мрежи.

5.2.2. Отговорните лица за безопасността при работа с наряд/нареждане трябва да притежават квалификационна група IV в съответствие с чл.60 табл.1 от Правилник за безопасност при работа в неелектрическите уредби на електрически и топлофикационни централи и и по топлопреносни мрежи и хидротехнически съоръжения.

5.3. Документация на вложените материали и оборудване

5.3.1. Изпълнителят е длъжен да спазва наредбите за съществените изисквания и да представя документацията, изисквана от тях.

5.3.2. Доставеното оборудване и материали да бъдат придружени с необходимите паспорти, сертификати и декларации за съответствие.

5.4. Изисквания за опит на изпълнителя

5.4.1. Изпълнителят да притежава опит в извършването на подобни дейности. Да представи референции за това.

6. Контрол от страна на АЕЦ

6.1. Инспекции и проверки на площадката

6.1.1. АЕЦ "Козлодуй" има право да извършва инспекции и проверки на дейностите извършвани на площадката. Кандидатите трябва писмено да гарантират съгласието си с това условие и да гарантират осигуряване на достъп до персонал, помещения, съоръжения, инструменти и документи, използвани от външните организации и техни подизпълнители.

7. Прилагане на изискванията към подизпълнители на основния изпълнител

7.1. Всички изисквания, поставени по-горе в това Техническо задание трябва да бъдат изпълнявани и от всички евентуално заявени подизпълнители на основния Изпълнител по договора.

7.2. Основният изпълнител по договора носи отговорност за контрол на качеството на работата на подизпълнителите. При използване на подизпълнители се назначава лице за контрол на качеството (супервайзор) от страна на основния Изпълнител.

ПРИЛОЖЕНИЯ:

1. Приложение № 1 - Количествена сметка;

ГЛ. ИНЖЕНЕР ЕП-2: 

/Янчо Янков/

“АЕЦ Козлодуй” ЕАД, ЕП-2
КОЛИЧЕСТВЕНА СМЕТКА
ОТНОСНО: Ремонт на помещения и съоръжения в ЗСР на РО-5,6 блок и СК-3

№	Наименование на дейностите, необходим за изпълнение	Мярка	Количество	Един. Цена	Стойност
1	2	3	4	5	6
	1. Ремонт помещения 5A111/2, 5A410/2, 5,6A207/2, 5AB416, 5,6A611/1,2, 5,6A807/1,2, 5,6A207/2, 6A017, 6A119/1,2,3, 6A706/1, 6A307/1, 6A511/2, заграждения на СИАЗ в ЗСР на РО-5,6				
1	Демонтаж саморазливен под	кв.м	180		
2	Направа саморазливен под 3мм включително подготовка на основата	кв.м	577		
3	Боядисване с епоксиден лак по бетонови стени и тавани /вкл. подготовка на основата и частично изкърпване с лепило на циментова основа/	кв.м	1476		
4	Епоксиден лак по мет. к-ции	кв.м	346		
5	Направа работно скеле	к.м	50		
				Общо	
	2. Ремонт помещения на к. 0.00, 4.80, 9.00, 13.20 в ЗСР на СВО				
1	Заготовка и монтаж металиа конструкция от профилна стомана п- профил №16 за укрепване на нови стени от "Итонг"/профилите се укрепват посредством дюбели М 8 Ф12, 4бр/м, към ст. бетонови стени/	т	0.215		
2	Зидария с "Итонг" или еквивалентно на 15 см дебелина	м ²	7		
3	Доставка и полагане на пвс мрежа "Фибран" или еквивалентно с лепило на циментова основа по нови стени от "Итонг"	м ²	14		
4	Мазилка по стени от "Итоиг" или еквивалентно с деб. до 4мм с лепило на циментова основа	м ²	14		
5	Доставка и полагане на пвс мрежа "Фибран" или еквивалентно с лепило на циментова основа по бетонови стени	м ²	190		
6	Шпакловка с лепило на циментова основа "Баумит" или еквивалентно по бетонови стени	м ²	190		
7	Грундиране с епоксиден грунд по метален таван /вкл. с подготовка на основата/	м ²	135		
8	Полагане на изравнителна циментова замазка по подове с деб. до 5см	м ²	108		
9	Грундиране с епоксиден грунд по нови стени от "Итонг" или еквивалентно /шпакловани/	м ²	14		
10	Грундиране с епоксиден грунд по бетонни подове /замазка, вкл. подготовка на основата/	м ²	108		
11	Боядисване с епоксиден емайлак /цветно/ по бетонови стени и тавани /вкл. подготовка на основата и частично изкърпване с лепило на циментова основа/	м ²	2181		
12	Боядисване с епоксиден емайлак по метал /вкл. с подготовка на основата, цветно, по технологично оборудване/	м ²	386		
13	Боядисване с епоксиден емайлак /цветно/ по бетонови стени и тавани /вкл. подготовка на основата/	м ²	1248		
14	Доставка и полагане саморазливен под 3мм /на база епоксидни смоли, вкл. подготовка на основата/	м ²	429		



15	Заготовка и монтаж на метална врата 100/200, двустранно обшита с черна ламарина, топлоизолирана, със секретна брава, по приложен чертеж	бр	1		
16	Монтаж и демонтаж тръбно работно скеле	м3	260		
17	Пренос на строителни материали на 200 м хоризонтално разстояние	т	13.5		
18	Пренос на строителни отпадъци на 200 м хоризонтално разстояние	м3	3		
					Общо
3. Ремонт на покривна хидроизолация на естакада от СК-3 до вентилационен комин					
1	Доставка и полагане битумен грунд по покрив/студен грунд, двукратно, вкл. по бордове на покрив с почистване от отпадъци и обезпращаване на стара хидроизолация/	м2	275		
2	Доставка и полагане хидроизолационна битумна мембрана с минерална посипка от АПП/атактен полипропилен/, дебелина 4мм, 4.5кг /м2 с основа полиестер, газопламъчно, хоризонтално, завършващ пласт	м2	275		
3	Заготовка и монтаж ламаринена обшивка по бордове на покрив, частично /капази от поцинкована ламарина с деб. 0.55мм/, укрепени посредством стоманени дюбели М 6 - 3бр/м	м2	7		
4	Уплътняване фуги на ламаринени поли по бордове на покрив/ширина на фугата до 4мм/, посредством водоустойчив силикон	м	20		
5	Блажно боядисване по стоманени предпазни парпети/двукратно/, включително почистване от ръжда и грундиране с алкиден грунд	м2	144		
					Общо
4. Ремонт помещения и коридори в СББ к.19.80					
1	Демонтаж саморазливен под на база епоксидни смоли /вкл. компрометирана замазка/	м ²	9.3		
2	Полагане на изравнителна циментова замазка по подове с деб. до 5см	м ²	9.3		
3	Изкърпване с вароциментова мазилка по бетонови стени /частично/	м ²	5		
4	Гипсова шпакловка /частично/ по стени	м ²	15		
5	Боядисване с латекс по бетонови стени /цветно, двукратно/	м ²	614		
6	Боядисване с латекс по бетонови стени /цветно, вкл. с подготовка на основата и частично изкърпване с гипсова шпакловка/	м ²	37		
7	Блажно боядисване по бетонови тавани /двукратно/	м ²	90		
8	Доставка и подмяна на пана 60/60см от окачени тавани тип "Армстронг" с влагозащитени, минераловатни със запазване на конструкцията	м ²	277		
9	Доставка и полагане на мозаечни плочи по под 30/30 см вкл. с цокъл с вис. до 10см	м ²	11		
10	Пренос строителни материали на 110м хоризонтално разстояние	м3	1.3		
11	Пренос строителни отпадъци на 110м хоризонтално разстояние	м3	1		
					Общо
5. Ремонт помещения 5АК046/1,621, 5,6А336,623,1012, 6АК043/3, 329/1,2,3 в ЗСР на РО-5,6					
1	Боядисване с епоксиден лак по бетонови стени и тавани.	кв.м	738		
2	Направа саморазливен под 3мм включително подготовка на основата	кв.м	45		
3	Епоксиден лак по мет. к-ции	кв.м	510		
					Общо
6. Ремонт помещения Р105,210,423, С121,127,138,145, 224,424 в СК-3					
1	Боядисване с епоксиден лак по бетонови стени и тавани.	кв.м	60		
2	Направа саморазливен под 3мм включително подготовка на основата	кв.м	5		
3	Епоксидна шпакловка	кв.м	15		
4	Епоксиден лак по мет. к-ции	кв.м	120		
					Общо
7. Ремонт помещения 5,6АК420,422,1010/1,2,1017,1025/1,2 5,6А1005 в ЗСР на РО-5,6 блок					
1	Направа саморазливен под 3мм включително подготовка на основата	кв.м	300		

2	Боядисване с епоксиден лак по бетонови стени и тавани.	кв.м	1424		
3	Епоксиден лак по мет. к-ции	кв.м	524		
4	Демонтаж тръбна разводка до ф50	м	20		
5	Демонтаж метални конструкции	кг	40		
6	Укрепване осветително тяло	бр	1		
7	Демонтаж кабели	м	50		
8	Направа контактен излаз 220V дължина до 5м	бр	2		
9	Изработка и монтаж капаци за кабелни кораби с боядисване и мярка от място.	кв.м	25		
10	Направа ограждение с пана от телена мрежа с височина 150 см	м	10		
					Общо
8. Ремонт помещения Б436,439,440,441,442,446,543,Р419 в СК-3					
I. В ЗСР					
1	Демонтаж фаянсва облицовка по стени /вкл.компрометирана мазилка/	м ²	3		
2	Полагане на вароциментова мазилка по стени /хастар/	м ²	3		
3	Доставка и полагане на фаянсва облицовка по стени	м ²	3		
4	Доставка и полагане на полипропиленови водопроводни тръби ф20, открито по стени ,укрепенн посредством скоби/вкл.демонтаж на стари поцинковани тръби/	м ²	5		
5	Боядисване с епоксиден емайллак ,цветно, по бетонови стени и тавани/ вкл. с подготовка на основата/	м ²	394		
6	Изработка и монтаж алуминиева врата 160/200см / двукрила, неостъклена, плътна, вкл. с каса и секретна брава, студен профил и демонтаж на съществуващата метална врата/	м ²	3.2		
7	Изработка и монтаж алуминиева врата 100/200см / неостъклена, плътна, вкл. с каса и секретна брава, студен профил и демонтаж на съществуващата метална врата/	м ²	6		
8	Боядисване с епоксиден емайллак по метал /технологично оборудване, вкл. с подготовка на основата//	м ²	51		
9	Доставка и полагане на саморазливен под 3мм /на база епоксидни смоли, вкл. с подготовка на основата/	м ²	104.5		
10	Пренос строителни материали на 110м хоризонтално разстояние	т	1		
11	Пренос строителни отпадъци на 110м хоризонтално разстояние	м3	0.5		
II. На к. 13.20					
АС					
1	Демонтаж фаянсва облицовка по стени /вкл.компрометирана мазилка/	м ²	2		
2	Доставка и монтаж предстена от гипсокартон тип "Кнауф" или еквивалентно / предстенна обшивка 12.5мм с метални щендери/,без топлоизолация,вкл. обработка на фуги с лепило тип "Унифлот"или еквивалентно	м ²	42.6		
3	Доставка и монтаж преградна стена от гипсокартон тип "Кнауф" или еквивалентно , еднослойна/ 12.5мм/ с метални щендери, без топлоизолация,вкл. обработка на фуги с лепило тип "Унифлот"или еквивалентно	м ²	4		
4	Доставка и полагане на полипропиленови водопроводни тръби ф20, в щендерни стени от гипсокартон /вкл.демонтаж на стари поц. тръби/	м	15		
5	Доставка и полагане пвс тръби за канализация ф50мм	м	2		
6	Доставка и полагане фаянсва облицовка по стени от гипсокартон	м ²	4		
7	Изработка и монтаж алуминиева врата 90/200см / неостъклена, плътна, вкл. с каса и секретна брава, студен профил и демонтаж на съществуващи дървени врати/	м ²	3.6		
8	Доставка и монтаж окачен таван тип "Армстронг" или еквивалентно с минераловатни пана 60/60 см , влагозащитен	м ²	25.6		
9	Боядисване с латекс върху нови стени от гипсокартон	м ²	62.5		
10	Доставка и монтаж на скш /кухненска мивка/ с алпака плот	бр	1		
11	Доставка и монтаж на смесителна батерия за мивка /едноръкохваткова/	бр	1		
12	Пренос строителни материали на 110м хоризонтално разстояние	т	2		

13	Пренос строителни отпадъци на 110м хоризонтално разстояние	м3	0.3		
	Електро				
1	Демонтаж луминисцентно осветително тяло (ЛОТ) 2x36W	бр	7		
2	Демонтаж на контакт монофазен, открит монтаж	бр	6		
3	Демонтаж на кутия разклонителна, открит монтаж	бр	7		
4	Демонтаж на ключ осветление единичен за открит монтаж	бр	6		
5	Демонтаж на кабел положен открито по бетон в панел канал	м	30		
6	Демонтаж на вентилатор	бр	1		
7	Демонтаж на климатик вътрешно тяло	бр	1		
8	Демонтаж на телефонна розетка двойна	бр	1		
9	Доставка и монтаж на панел канал 20x20	м	10		
10	Доставка и монтаж луминесцентно осветително тяло 4x18W IP20 за окачен таван Армстронг или еквивалентно	бр	3		
11	Доставка и монтаж на контакт монофазен, тип ШУКО, двугнезден, скрит монтаж, за гипсокартон 220V/10/A	бр	5		
12	Монтаж на контакт монофазен, открит монтаж, тригнезден	бр	1		
13	Доставка и монтаж на ключ осветление, единичен, скрит монтаж, за гипсокартон 220V/10A	бр	4		
14	Доставка и монтаж на кабелна разклонителна кутия с клас на реакция на огън не по-нисък от В, скрит монтаж, за гипсокартон	бр	6		
15	Доставка и полагане в PVC шлаух - вътрешно и външно набраздена, пластична пластмасова тръба изработена от високо устойчив температурно полимер издържащ на температура от -20°C до +60°C, IP66 със следните характеристики: Въздухо и водоустойчив; устойчив на въздействието на масло, бензин, киселинни разтвори; трудно горим; самозагастващ; устойчив на UV лъчения; клас V0 според изискванията на UL94, големината на тръбата 21,2 мм, над тавана или в панел канал на кабел СВВн/СВТн 3x1.5кв.мм	м	30		
16	Доставка и полагане в PVC шлаух - вътрешно и външно набраздена, пластична пластмасова тръба изработена от високо устойчив температурно полимер издържащ на температура от -20°C до +60°C, IP66 със следните характеристики: Въздухо и водоустойчив; устойчив на въздействието на масло, бензин, киселинни разтвори; трудно горим; самозагастващ; устойчив на UV лъчения; клас V0 според изискванията на UL94, големината на тръбата 21,2 мм, над тавана или в панел канал на кабел СВВн/СВТн 3x2.5кв.мм	м	30		
17	Доставка и монтаж на компютърна розетка двойна	бр	2		
18	Доставка и монтаж на телефонна розетка двойна	бр	1		
				Общо	
9. Ремонт помещения в СББ к.0 и к.19.80					
1	Ръчно начукване/пасиране/ по стари стени от "Итонг"	м2	32.5		
2	Доставка и полагане на пвс мрежа "Фибран" или еквивалентно с лепило на циментова основа по стени от "Итонг"	м2	32.5		
3	Демонтаж на мозаечни плочи по под, вкл. с компрометирана циментова замазка	м2	18		
4	Направа на изравнителна циментова замазка по под с деб. до 5см	м2	18		
5	Демонтаж на дървени врати 70/200	бр	4		
6	Гипсово шпакловка по стени /частично/	м2	62.5		
7	Доставка и монтаж AL дограма /врати/ 70/200, без термомост, плътни, със сервизна брава, вкл. каса и оформяне отвор около врати, по мярка от място/	м2	5.6		
8	Доставка и монтаж AL дограма /врати/ ,двукрила, без термомост, 160/210 , на летящи панти , 1/3 остъклена, вкл. каса и оформяне отвор около врати, по мярка от място/	м2	3.4		
9	Доставка и монтаж AL дограма /врати/ 100/200, без термомост, плътни, със секретна брава, вкл. каса и оформяне отвор около врати, по мярка от място/	м2	16		
10	Доставка и полагане на фаянсва облицовка по стени	м2	1.5		
11	Доставка и полагане на теракот 33/33 по подове	м2	21.5		

12	Направа на саморазливен под 3мм на база епоксидна смола /частично/, вкл. подготовка на основата	м2	37.5		
13	Блажно боядисване по окачен таван от лт ламарина	м2	281.5		
14	Латексово боядисване по стени /цветно/	м2	655		
15	Латексово боядисване по тавани	м2	14		
16	Изработка и монтаж на метална врата 100/200, двустранно обшита с ламарина 1.5мм/ с топлоизолация от вата 40мм/, вкл. с каса и секретна брава и оформяне на отвор около врата, по приложен чертеж	бр	1		
17	Доставка и монтаж на окачен таван "Армстронг" или еквивалентно 60/60 с влагозащитени пана	м2	18		
18	Доставка и подмяна пана 60/60 на съществуващ таван "Армстронг" с влагозащитени	м2	130		
19	Блажно боядисване по Ои В радиатори	м2	25		
20	Доставка и монтаж на смесителна батерия за мивка /стенна, едноръкохаткова/	бр	2		
21	Направа на лампен излаз до 10м с доставка и монтаж на 3бр Л.О.Т 4X18 W за вграждане в окачен таван "Армстронг" или еквивалентно	бр	1		
22	Демонтаж Л.О.Т	бр	2		
23	Пренос строителни материали на 110 м хоризонтално разстояние	т	1.2		
24	Пренос строителни отпадъци на 110 м хоризонтално разстояние, вкл. натоварване и извозване на 10км	м3	0.7		
					Общо
10. Ремонт помещения на 5 етаж в СББ в ЗСР					
1	Демонтаж фаянсова облицовка по стени/ вкл. компрометирана мазилка/	м2	49		
2	Демонтаж дървени врати 100/200, изработка и монтаж алуминиева врата 100/200/ студен профил/, плътна, неостъклена /вкл. с каса и секретна брава/	бр	7		
3	Заготовка и монтаж метални врати 100/200/ топлоизолирани с вата, със секретна брава по приложен чертеж, вкл. боядисване с епоксиден емайлак и демонтаж на старите метални врати/	бр	4		
4	Демонтаж саморазливен под /вкл. компрометирана замазка/	м2	9		
5	Полагане вароциментова мазилка по стени /хастар/	м2	49		
6	Доставка и монтаж PVC тръби за канализация ф50	м	7		
7	Полагане циментова замазка по подове с дебелина до 8 см	м2	9		
8	Доставка и монтаж подов сифон рогов ф50	бр	1		
9	Частична шпакловка с лепило на циментова основа "Клебершпахтел" или еквивалентно по стени и тавани	м2	20		
10	Полагане фаянсова облицовка по стени	м2	49		
11	Боядисване с епоксиден емайлак/вкл. с подготовка на основата/по стари бетонови стени и тавани с височина до 4м	м2	464		
12	Доставка и монтаж полипропиленови водопроводни тръби ф20	м	12		
13	Полагане нов теракот 20/20 по подове	м2	9		
14	Боядисване с епоксиден емайлак по метал /технологични съоръжения/	м2	60		
15	Боядисване с латекс по стари бетонови стени и тавани /бяло/	м2	215		
16	Блажно боядисване по метални конструкции /технологично оборудване/	м2	15		
17	Полагане саморазливен под 3мм на база епоксидни смоли /вкл. подготовка на основата/	м2	129		
18	Доставка и монтаж фаянсово тоалетно седало /к-т с фаянсово казанче, вкл. със с кран 1/2"/	бр	1		
19	Доставка и монтаж фаянсова мивка среден формат	бр	1		
20	Доставка и монтаж смесителна батерия за мивка	бр	1		
21	Доставка и монтаж душ- батерия	бр	1		
22	Пренос строителни материали на 110 м хоризонтално разстояние	т	1.7		
23	Пренос строителни отпадъци на 110 м хоризонтално разстояние, вкл. натоварване и превоз на 10км	м3	1		
					Общо
11. Ремонт помещения 5,6А048,049,050,324,332 в ЗСР на РО - 5,6					
1	Демонтаж саморазливен под	кв.м	40		
2	Направа саморазливен под 3мм включително подготовка на основата	кв.м	120		

3	Боядисване с епоксиден лак по бетонови стени и тавани.	кв.м	420		
4	Епоксиден лак по мет. к-ции	кв.м	80		
5	Боядисване с автоемайллак обзавеждане и пробоотборни камери	кв.м	200		
					Общо
12. Ремонт помещения С507/2 А, В, И в ЗСР на СК 3					
1	Полагане изравнителна циментова замазка по подове с деб. до 5см	м ²	2.5		
2	Боядисване с епоксиден емайллак по бетонови повърхности /стени, двукратно, вкл. подготовка на основата/	м ²	317.5		
3	Боядисване с епоксиден емайллак по метални повърхности /тавани, вкл. подготовка на основата, двукратно/	м ²	189		
4	Доставка и полагане саморазливен под 3мм / вкл. подготовка на основата, тип "Мармофлор" или еквивалентно с цветен чипс/	м ²	141.5		
5	Доставка и монтаж алуминиева дограма/ врата тип "лепяща", двукрила 160/210, 1/2 остъклена, 1/2 плътна, без термомост, вкл. оформяне отвор около врата	м ²	3.4		
6	Пренос строителни материали на 110м хор. р-е	т	1		
					Общо
13: Ремонт помещения в ЗСР на РО-5,6 и СК-3					
1	Демонтаж дървена ламперия по стени	м ²	67		
2	Демонтаж фаянсва облицовка по стени	м ²	24		
3	Оформяне отвор на врата в ст. бетонова стена с вароциментова мазилка с ширина до 20 см	м	10		
4	Полагане вароциментова мазилка по стени	м ²	24		
5	Шпакловка с лепило на циментова основа "Баумит" или еквивалентно по бетонови стени/частично/	м ²	119		
6	Боядисване с епоксиден емайллак /вкл. с подготовка на основата/, бяло, по тавани	м ²	505		
7	Боядисване с епоксиден емайллак /вкл. с подготовка на основата и изкърпване/, цветно, по бетонови стени	м ²	67		
8	Боядисване с епоксиден емайллак /вкл. с подготовка на основата /, цветно, по бетонови стени	м ²	1159		
9	Боядисване с епоксиден емайллак /вкл. с подготовка на основата /, по метални окачени тавани и технологично оборудване	м ²	135		
10	Доставка и полагане на епоксиден грунд по бетонов под /вкл. подготовка на основата/	м ²	59		
11	Боядисване с епоксиден емайллак по бетонови подове	м ²	59		
12	Доставка и полагане саморазливен под 3мм /на база епоксидни смоли, вкл. подготовка на основата/	м ²	404		
13	Заготовка и монтаж метална двукрила врата 160/200 см /двустранично обшита с ламарина с деб. 1.5мм, топлоизолирана с вата, със секретна брава по приложен чертеж, вкл. боядисване с еп. емайллак/	бр	1		
14	Монтаж и демонтаж тръбно работно скеле	м3	1728		
15	Пренос на строителни материали на 110 м хоризонтално разстояние	т	3		
16	Пренос на строителни отпадъци на 110 м хоризонтално разстояние	м3	1		
					Общо
14. Ремонт комуникационни шахти в ЗСР на СК-3 и РО-5,6					
1	Демонтаж чугунено тоалетно клекало, вкл. чугунен ес сифон ф100	бр	1		
2	Доставка и монтаж полипропиленови водопроводни тръби ф20 за студена вода, вкл. укрепване със скоби по стени	м	7		
3	Демонтаж компрометиран саморазливен под / вкл. компрометирана замазка/	м ²	46.5		
4	Изкърпване с вароциментова мазилка около ППкасети с шир. до 15 см	м	55		
5	Полагане на изравнителна циментова замазка по под с деб. до 4см	м ²	124		
6	Изработка и монтаж AL врата 70/200 /студен профил/, плътна, неостъклена /вкл. с каса и секретна брава/ и оформяне отвор около врата	м ²	30.8		

7	Заготовка и монтаж метална врата 100/200 /двустранно обшита с ламарина, топлоизолирана с вата, със секретна брава по приложен чертеж, вкл. боядисване с епоксиден емайллак и демонтаж на старата метална врата	бр	1		
8	Доставка и монтаж фаянсово тоалетно клекало, комплект с пвс казанче, вкл. с кран 1/2" и замонолитване на клекало	бр	1		
9	Доставка и монтаж пвс ес сифон ф100 за тоалетно клекало	бр	1		
10	Доставка и монтаж на пвс тръба за канализация ф110	м	5		
11	Шпакловка по бетонови стени и тавани/ частично/ с лепило на циментова основа/Баумит или еквивалентно/	м ²	90		
12	Боядисване с епоксиден емайллак по-метал /технологични тръбопроводи и оборудване/, вкл. механично почистване от ръжда, обработка с ръждопреобразувател и грундиране с епоксиден грунд	м ²	156		
13	Боядисване с епоксиден емайллак по бетонови стени и тавани /вкл. подготовка на основата/ с височина до 4м	м ²	720		
14	Боядисване с латекс/цветно/ по стари бетонови стени и тавани	м ²	74		
15	Доставка и полагане саморазливен под 3мм /вкл. подготовка на основата/	м ²	41		
16	Пренос на строителни материали на 110 м хоризонтално разстояние	т	11		
17	Пренос на строителни отпадъци на 110 м хоризонтално разстояние, вкл. натоварване и превоз на 10 км	м ³	2.5		
				Общо	
15. Боядисване на тръбни радиатори по естакади в ЗСР					
Пешеходни естакади в ЗСР /СК-3 - РО 5ЕБ; СК-3 - РО 6ЕБ/					
1	Механично почистване на тръбопроводи ф76 /черни/ от компрометирана боя /частично/, посредством ъглошлайф с телени шайби	м	640		
2	Грундиране тръбопроводи ф76, посредством грунд, съвместим с термоустойчив лак ПФ 18/ до 110 гр./ или еквивалентно	м	1600		
3	Боядисване на тръбопровод ф76 /двукратно/ с термоустойчив лак ПФ18/ до 110 гр./ или еквивалентно	м	1600		
4	Боядисване /двукратно/ по отсичащи арматури Ду 65 с термоустойчив лак ПФ 18 или еквивалентно	м ²	4		
Тежка естакада в ЗСР /СК 3 - 5ЕБ; СК 3- 6ЕБ/					
1	Грундиране тръбопроводи ф76, посредством грунд, съвместим с термоустойчив лак ПФ 18/ до 110 гр./ или еквивалентно	м	15		
2	Боядисване на тръбопровод ф76 двукратно с термоустойчив лак ПФ18/ до 110 гр./ или еквивалентно	м	15		
3	Грундиране тръбопроводи ф89, посредством грунд, съвместим с термоустойчив лак ПФ 18/ до 110 гр./ или еквивалентно	м	1700		
4	Боядисване на тръбопровод ф89 /двукратно/ с термоустойчив лак ПФ18/ до 110 гр./ или еквивалентно	м	1700		
5	Доставка и монтаж стоманени тръби безшевни 1/2"/2.5мм/ за претрасиране на въздушници и дренажни тръби на заварка	м	25		
6	Грундиране и боядисване дренажни тръби 1/2" с термоустойчив лак ПФ18 или еквивалентно	м	25		
7	Предпазване на съоръжения с полиетилен	м ²	250		
8	Пренос на строителни материали на 110 м хоризонтално разстояние	т	1.3		
				Общо	
16. Ремонт помещения на к.4.80 в СББ Б225, Б233, Б235					
АС					
1	Демонтаж саморазливен под на база епоксидни смоли /вкл. компрометирана замазка/	м ²	9.3		
2	Полагане на изравнителна циментова замазка по подове с деб. до 5см	м ²	9.3		
3	Изкърпване с вароциментова мазилка по бетонови стени /частично/	м ²	5		
4	Гипсова шпакловка /частично/ по стени	м ²	15		
5	Боядисване с латекс по бетонови стени /цветно, двукратно/	м ²	614		
6	Боядисване с латекс по бетонови стени /цветно, вкл. с подготовка на основата и частично изкърпване с гипсова шпакловка/	м ²	37		

7	Блажно боядисване по бетонови тавани /двукратно/	м ²	90		
8	Доставка и подмяна на пана 60/60см от окачен таван тип "Армстронг" с влагозащитени, минераловатни със запазване на конструкцията	м ²	277		
9	Доставка и полагане на мозаечни плочи по под 30/30 см вкл. с цокъл с вис. до 10см	м ²	11		
10	Пренос строителни материали на 110м хоризонтално разстояние	м3	1.3		
11	Пренос строителни отпадъци на 110м хоризонтално разстояние	м3	1		
	Електро				
	B225				
1	Доставка и монтаж пускател ПВ 10А с бутони пуск и стоп, светлинна сигнализация и секретен ключ не позволяващ включване на осветлението при заключено положение	бр	1		
2	Доставка и полагане открито по бетон с антигронови скоби кабел СВТн 4X1.5мм ²	м	3		
3	Демонтаж кабел положен открито по бетон	м	3		
	B233				
1	Доставка и монтаж пускател ПВ 10А с бутони пуск и стоп, светлинна сигнализация и секретен ключ не позволяващ включване на осветлението при заключено положение	бр	1		
2	Доставка и полагане открито по бетон с антигронови скоби кабел СВТн 4X1.5мм ²	м	3		
3	Демонтаж контактен излаз с дължина до 3 метра без запазване за по нататъшна употреба	бр	1		
	B235				
1	Доставка и монтаж пускател ПВ 10А с бутони пуск и стоп, светлинна сигнализация и секретен ключ не позволяващ включване на осветлението при заключено положение	бр	1		
2	Доставка и полагане открито по бетон с антигронови скоби кабел СВТн 4X1.5мм ²	м	4		
3	Демонтаж контактни лампен излаз с дължина до 5 метра без запазване за по нататъшна употреба	бр	5		
4	Демонтаж кабел положен открито по бетон	м	15		
5	Доставка и монтаж разклонителна кутия ПКОМ за открит монтаж	бр	2		
6	Демонтаж разклонителна кутия ПКОМ без запазване за по нататъшна употреба	бр	2		
7	Отваряне и последващо уплътняване кабелни проходки	бр	1		
				Общо	
				Всичко	

ПРИЛОЖЕНИЯ:

1. Типова топлоизолирана врата по т.т. 2.15, 9.16, 10.3, 14.7 - 1 бр
2. Типова топлоизолирана врата по т. 13.13 - 1 бр

Забележка: Доставката на всички необходими материали за изпълнението е задължение на Изпълнителя.

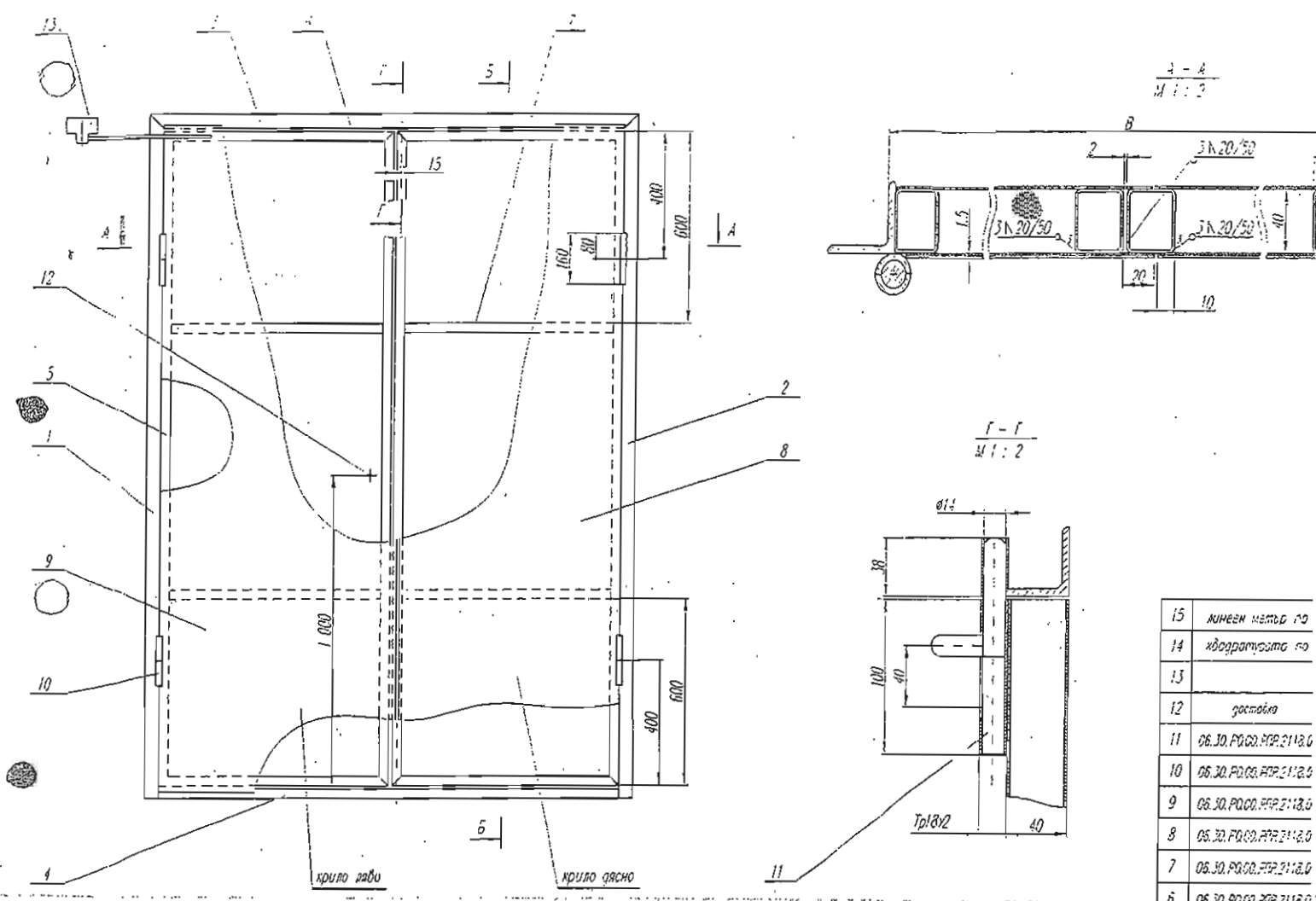

3-4
M 1:2

Г-Г
M 1:2

15	линеен материал по
14	издържаната по
13	
12	доставка
11	06.30. PQ.00. PPR.2112.0
10	06.30. PQ.00. PPR.2112.0
9	06.30. PQ.00. PPR.2112.0
8	06.30. PQ.00. PPR.2112.0
7	06.30. PQ.00. PPR.2112.0
6	06.30. PQ.00. PPR.2112.0
5	06.30. PQ.00. PPR.2112.0
4	06.30. PQ.00. PPR.2112.0
3	06.30. PQ.00. PPR.2112.0
2	06.30. PQ.00. PPR.2112.0
1	06.30. PQ.00. PPR.2112.0
Поз	Съществено

1. Различните заваръчни съединения да се изпълнят с капат рабен на по-малката съвпадение на заваряните детайли
2. Заваръчните шевове от лявата страна да се зачистват до усъден метал
3. Размер "E" и "C" да се уточнят по марка от място
4. Покрытия: зручно алкиден, боя алкидно-идат в съответствие с изискванията на стениците
5. Бетонът поз 13 - "автомат сонотавария" да се постави при необходимост
6. Непонасещи гранични отклонения на размерите: h14, h14, z114/2

№	Дата	Състав	Лист
№	№	№	№
№	№	№	№

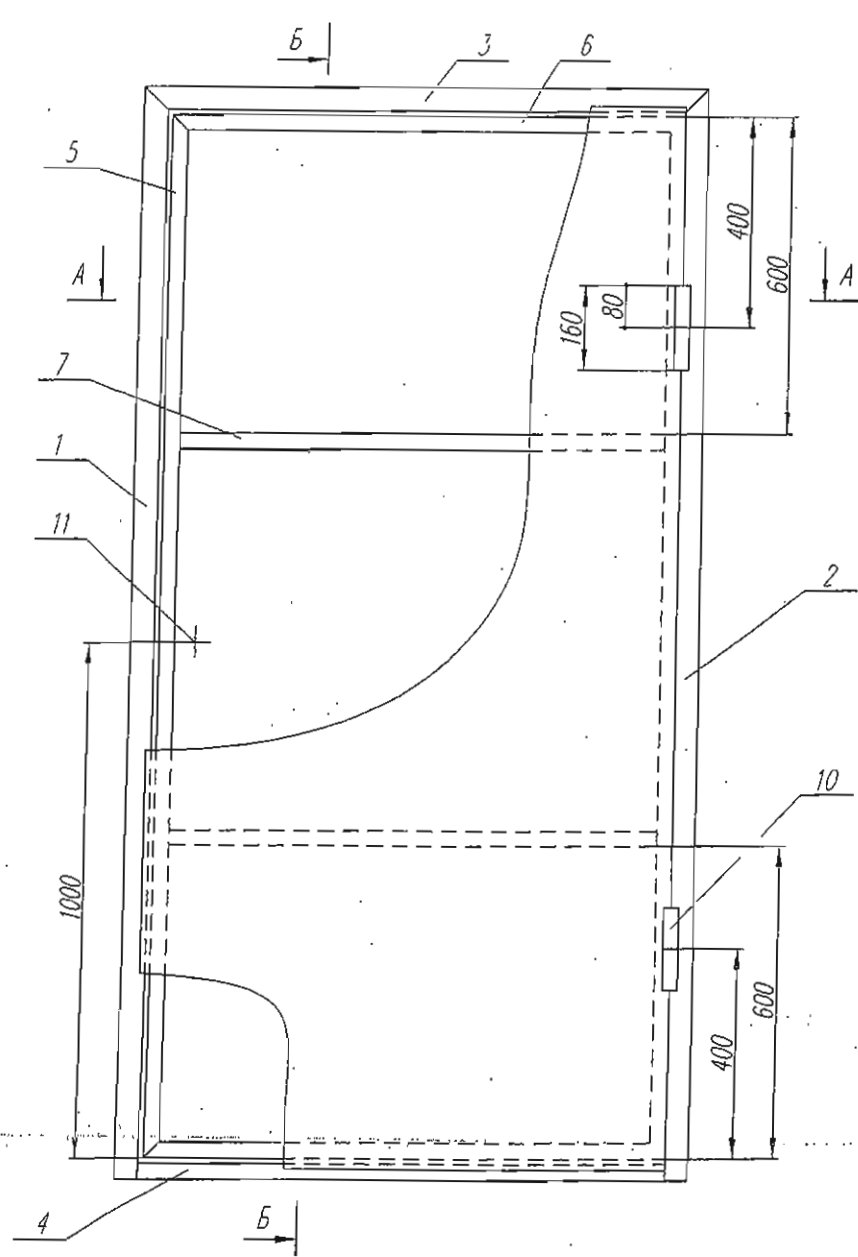

1. Неозначените заваръчни съединения да се изпълнят с катет равен на по-малката дебелина на заваряемите детайли
2. Заваръчните шевове от лицевата страна да се зачистят до основен метал
3. Размер "В" и "С" да се уточнят по мярка от място
4. Покритие: грунд алкиден, боя алкидно-цвят в съответствие с цветовата гама на стените
5. Ненонесени гранични отклонения по размерите Н14, h14, ±IT14/2

13		Ун.	
12		Вол (С-	
11		Бр	
10	06.30.РQ.00.РНР.2117.01.00	Пс	
9	06.30.РQ.00.РНР.2117.00.09	Ли	
8	06.30.РQ.00.РНР.2117.00.08	Ли	
7	06.30.РQ.00.РНР.2117.00.07	ПЕ	
6	06.30.РQ.00.РНР.2117.00.06	ПЕ	
5	06.30.РQ.00.РНР.2117.00.05	ПЕ	
4	06.30.РQ.00.РНР.2117.00.04	ПЕ	
3	06.30.РQ.00.РНР.2117.00.03	Пс	
2	06.30.РQ.00.РНР.2117.00.02	Пс	
1	06.30.РQ.00.РНР.2117.00.01	Пс	
Поз	Означение		
		Мощоб	
		1:10	
		Лист	
		1	
Иж	Опис	Подпис	Дата
Разр	Росица Калева	<i>[Signature]</i>	07.06
Пров	Васил Василев	<i>[Signature]</i>	07.06
Норм	Голя Габрилова	<i>[Signature]</i>	07.06

"АЕ"

ДО
"АЕЦ КОЗЛОДУЙ" ЕАД
ГР. КОЗЛОДУЙ

ОФЕРТА

за участие в процедура за възлагане на обществена поръчка чрез процедура на договаряне с обявление с обект: "Ремонт на помещения и съоръжения в ЗСР на РО - 5,6 блок и СК-3"

УВАЖАЕМИ ГОСПОДА,

След запознаване с всички документи и образци от документацията за участие в процедурата, предлагаме да изпълним настоящата обществена поръчка в съответствие с изискванията на документацията, за сумата посочена в рекапитулацията към Количествено-стойностните сметки, която е неразделна част от офертата.

Необходимите материали, чиято доставка е наше задължение съгласно количествено-стойностната сметка, приложение към настоящата оферта, ще доставим при условие на доставка DDP Козлодуй, съгласно INCOTERMS 2000.

Задължаваме се, в случай, че нашата оферта бъде приета да изпълним качествено дейностите подробно описани в Техническото задание и Количествената сметка, както и в сроковете посочени в Линейния график, който е част от нашето предложение.

Предлаганият гаранционен срок за изпълнените СМР като цяло е както следва:

.....
Гаранционните срокове започват да текат след подписване на акт за приемане на обекта.

В случай на рекламация ще изпратим наш представител в местонахождението на Възложителя до часа от получаване на рекламацията от Възложителя за уточняване причините за рекламацията, евентуалното време и срокове за отстраняване на дефектите.

Ако бъдем избрани за Изпълнител на обществената поръчка ние сме съгласни да представим парична/банкова¹ гаранция за изпълнение на задълженията по договора в размер на 3% от стойността на договора.

Ние ще гарантираме изпълнението на ангажиментите ни по гаранционните срокове със Застрахователна полица по чл. 173 ал. 2 от ЗУТ в размер на 5% от стойността на обема работи, включени в КСС, със срок на валидност до изтичане на гаранционния срок, покриваща материалните вреди, причинени на Възложителя в рамките на гаранционния срок. Политата ще представим в срок до 5 работни дни след приемане на извършените работи.

Ние потвърждаваме, че настоящата оферта е съобразена с изискванията посочени в документацията за участие в процедурата.

Ние сме съгласни валидността на нашата оферта да бъде 90 календарни дни от крайния срок за получаване на офертите.

До подготвянето на официален договор, тази оферта заедно с писменото приемане от Ваша страна и известие за сключване на договор ще формират обвързващо споразумение между двете страни.

Нашата оферта включва:

I. Предложение за изпълнение на поръчката

¹ Ненужното се зачертава

I. Предложение за изпълнение на поръчката

- 1.1. Работна програма (План за организация за изпълнение на ремонта);
- 1.2. Количествена сметка на видовете работи с разходни норми на труд, съгласно приложения образец;
- 1.3. Линеен график указващ сроковете за извършване на дейностите за всяко помещение;
- 1.4. Декларация за спазване на минималната цена на труда, съгласно приложения образец;
- 1.5. Декларация от производителя за гаранционен срок на кабелните скари и дълготрайност на вложените материали.

II. Предлагана цена

- 2.1. Количествено-стойностна сметка;
- 2.2. Основните показатели за ценообразуване по отделни видове дейности – съгласно приложения образец;
- 2.3. Анализни цени за всеки вид дейност от количествено – стойностната сметка;
- 2.4. Разделителна ведомост за обема работа и цената, която основния изпълнител и подизпълнителя/ите ще си разпределят (в случай, че има подизпълнители);
- 2.5. Попълнен и парафиран проект на договор;
- 2.6. Предложения за изменение и допълнение на проекта за договор (ако има такова);

ПОДПИС и ПЕЧАТ:

_____ (име и фамилия)

_____ (дата)

_____ (длъжност на управляващия/представяващия участника)

_____ (наименование на участника)

КОЛИЧЕСТВЕНА СМЕТКА

ЗА УЧАСТИЕ В ПРОЦЕДУРА НА ДОГОВАРЯНЕ С ОБЯВЛЕНИЕ
С ОБЕКТ:

“Ремонт на помещения и съоръжения в ЗСР на РО - 5,6 блок и СК-3”

№	Наименование на дейността описана количествената сметка, необходима за изпълнение	Един. мярка	К-во	Основание (Източник)	Корекц коефициенти	Човеко-часове	Общо човеко-часове
1	2	3	4	5	6	7	8

ПОДПИС и ПЕЧАТ:

_____ (име и фамилия)

_____ (дата)

_____ (длъжност на управляващия/представяващия участника)

_____ (наименование на участника)

ОБРАЗЕЦ НА ОСНОВНИ ПОКАЗАТЕЛИ ЗА ЦЕНООБРАЗУВАНЕ НА ЕДИНИЧНИТЕ ЦЕНИ НА ПРЕДВИДЕНИТЕ РАБОТИ, ДИФЕРЕНЦИРАНИ ПО ВИДОВЕ ДЕЙНОСТИ

Наименование на показателите	Ставка
1	2
Часова ставка диференцирана по видове работа – лева	
Вид работа Ч.С.=..... ² бр х ³ /168лв.
Вид работа Ч.С.=..... бр х/168лв.
Допълнителни разходи върху труда – в % от стойността на труда% от ФРЗ
Допълнителни разходи върху механизацията по видове механизация в % от стойността на механизацията:	
Вид механизация допълнителни разходи в %%
Вид механизация допълнителни разходи в %%
Цени на машиносмените по видове механизация:	
Вид механизация единична цена на машиносмяналв.
Вид механизация единична цена на машиносмяналв.
Доставно складови разходи – в % от стойността на материалите%
Коефициенти за утежнени условия (ако има такива):	
K1= K2=
Печалба - % върху стойността на СМР ⁴%

ПОДПИС и ПЕЧАТ:

_____ (име и фамилия)

_____ (дата)

_____ (длъжност на управляващия/представяващия участника)

_____ (наименование на участника)

² Попълва се брой минимални работни заплати

³ Попълва се размера на минималната работна заплата за страната

⁴ Други показатели характеризиращи ценообразуването, ако има се дописват

Указание за подготовка на заявлението и офертата

1. Общи условия

1.1. Редът и условията, при които ще се определи изпълнител на обществената поръчка са съгласно Закона за обществените поръчки (ЗОП). Процедурата за възлагане на обществената поръчка дава равни възможности за участие на всички кандидати/участници, отговарящи на изискванията на възложителя.

1.2. При изготвяне на заявлението или офертата всеки кандидат или участник трябва да се придържа точно към обявените от възложителя условия.

1.3. До изтичането на срока за подаване на заявленията или офертите всеки кандидат или участник в процедурата може да промени, допълни или да оттегли заявлението или офертата си.

1.4. Всеки кандидат или участник в процедура за възлагане на обществена поръчка има право да представи само едно заявление и само една оферта.

1.5. Кандидатите/Участниците са длъжни да съблюдават сроковете и условията, посочени в обявлението и документацията за участие в процедурата на договаряне с обявление.

1.6. Кандидатите/Участниците нямат право да използват документ или информация от документацията за участие в процедурата за цели различни от подготовката на заявлението и офертата за срока на подготовката им и до 5 /пет/ години след това.

2. Подготовка на заявлението за участие в процедурата

„Кандидат“ е физическо или юридическо лице, което е подало заявление за участие в процедура на договаряне с обявление, както и техни обединения.

2.1. Всеки кандидат, който е закупил документация за участие в процедурата може да подаде заявление за участие в предварителния подбор в срока посочен в т.IV.3.4) от обявлението.

2.2. Заявлението за участие в предварителния подбор трябва да съдържа:

2.2.1. **Списък на документите**, съдържащи се в заявлението, подписан от лице с представителни функции. Документът се представя в оригинал.

2.2.2. **Документ за регистрация на участника или единен идентификационен код, съгласно чл. 23 от Закона за търговския регистър.** Документът се представя заверен с гриф “Вярно с оригинала”, свеж печат и подпис от лице с представителни функции.

2.2.3. Когато не е представен ЕИК съгласно чл. 23 от Закона за търговския регистър, кандидатите - юридически лица или еднолични търговци, прилагат към своите заявления за участие и **удостоверения за актуално състояние.** Чуждестранните юридически лица прилагат еквивалентен документ на съдебен или административен орган от държавата, в която са установени. Документът следва да е с дата на издаване, предшестваща отварянето на заявлението, не по-късно от 3 месеца. Документът се представя в оригинал или заверено копие с гриф “Вярно с оригинала”, свеж печат и подпис от лице с представителни функции.

2.2.4. **Декларация за отсъствие на обстоятелствата по чл. 47, ал. 1 т. 2 и т. 3 и ал. 2, т. 1, т. 3 и т. 4, ал.5 т.2 от ЗОП.** Декларацията се подписва задължително от лице с представителни функции. Когато Кандидатът/Подизпълнителят е юридическо лице е достатъчно подаване на декларацията от едно от лицата, които могат самостоятелно да го представляват. Документът се изготвя по приложения образец на Декларация към настоящата документация и се представя в оригинал. Кандидатите са длъжни в процеса на провеждане на процедурата да уведомяват Възложителя за всички настъпили промени в обстоятелствата в 7-дневен срок от настъпването им.

2.2.5. **Декларация за отсъствие на обстоятелствата по чл. 47, ал. 1 т. 1, ал. 2 т. 2, ал. 5 т. 1 от ЗОП.** Декларацията се подписва задължително от лице с представителни функции. Когато Кандидатът/Подизпълнителят е юридическо лице е достатъчно подаване на декларацията от едно от лицата, които могат самостоятелно да го представляват. Документът се изготвя по приложения образец на Декларация към настоящата документация и се представя в оригинал.

Кандидатите са длъжни в процеса на провеждане на процедурата да уведомяват Възложителя за всички настъпили промени в обстоятелствата в 7-дневен срок от настъпването им.

2.2.6. Доказателства за икономическото и финансовото състояние по чл. 50 от ЗОП, посочени от възложителя в обявлението за обществена поръчка. За доказване на икономическото и финансовото състояние на кандидатите представят:

2.2.6.1. Застраховка за професионална отговорност по чл. 171 от ЗУТ за СМР за строежи първа категория.

2.2.6.2. Информация за оборота на дейностите, които са обект на поръчката, за последните три години в зависимост от датата, на която кандидатът е учреден или е започнал дейността си – представя се Декларация (в свободен текст) за приходите от дейността с предмет ремонт на помещения или подобен такъв за 2008, 2009 и 2010 г.

Минимални изисквания: 1. Кандидатите да притежават валидна застраховка за професионална отговорност по чл. 171 от ЗУТ за СМР за строежи първа категория. 2. Кандидатите да имат приходи от ремонти на помещения в размер на минимум 250000лв. за всяка от посочените години поотделно.

2.2.6.3. Документите се представят в заверени с гриф "Вярно с оригинала" и се подписват задължително от лице с представителни функции.

2.2.7. Доказателства за техническите възможности и/или квалификация по чл.51 от ЗОП, посочени от възложителя в обявлението за обществена поръчка. За доказване на техническите възможности и/или квалификацията на кандидатите, възложителят изисква следните документи:

2.2.7.1. Списък на договорите с подобни дейности (строително-ремонтни), изпълнени през последните 5 години, придружен от препоръки за добро изпълнение. Тези препоръки посочват стойността, датата и мястото на обекта, както и дали тези дейности са изпълнени професионално и в съответствие с нормативните изисквания. Документът се подписва от лице с представителни функции и представя в оригинал;

Минимални изисквания: 1. Кандидатите да притежават опит в извършването на дейности от подобен характер най-малко на един подобен обект.

2.2.7.2. Удостоверение за вписване в Централния професионален регистър на строителя – за първа група, първа категория за строителната част и трета група първа категория за ел. частта.

Минимални изисквания: 1. Кандидатите да притежават валидно Удостоверение за вписване в Централния професионален регистър на строителя за трета група първа категория;

2.2.7.3. Описание на техническото оборудване, с което разполага кандидата; Документът се подписва от лице с представителни функции и представя в оригинал;

Минимални изисквания: 1. Кандидатите да притежават необходимото техническо оборудване за изпълнение на поръчката;

2.2.7.4. Сертификат, издаден от акредитирана институция или агенция за управление на качеството, удостоверяващ съответствието на системата за управление на качеството на участника БДС EN ISO 9001:2008 за дейностите, покриващи предмета на обществената поръчка. Документите се представят заверени с гриф "Вярно с оригинала", свеж печат и подпис от лице с представителни функции.

Минимални изисквания: Наличие на сертифицирана система за управление на качеството по БДС EN ISO 9001:2008.

2.2.8. Декларация за използване или неизползване на подизпълнители при изпълнението на поръчката. При участие на подизпълнители, в декларацията се посочва вида работи и дела на тяхното участие в процент от общата стойност и конкретната част от предмета на обществената поръчка, която ще бъде изпълнена от всеки подизпълнител. Декларацията се подписва задължително от лице с представителни функции и се представя в оригинал.

2.2.9. **Декларация от подизпълнителя за съгласие да участва като такъв при изпълнението на обществената поръчка с обект: "Ремонт на помещения и съоръжения в ЗСР на РО - 5,6 блок и СК-3".** Декларацията се подписва задължително от лице с представителни функции и се представя в оригинал.

2.2.9.1. Документите по т. 2.2.1 до 2.2.7 се представят за всеки от подизпълнителите, посочени в декларацията по т. 2.2.8. Изискванията за подизпълнителите се прилагат съобразно вида и дела на тяхното участие в изпълнението на поръчката.

2.2.9.2. Когато кандидат в процедурата е обединение, което не е юридическо лице, документите по т. 2.2.1 до 2.2.7 се представят от всяко физическо или юридическо лице, включено в обединението. Представя се и копие от учредителния документ на обединението, заверено с гриф "Вярно с оригинала", подпис на лицата с представителни функции и свеж печат.

2.2.9.3. Когато кандидат в процедура е чуждестранно физическо или юридическо лице или техни обединения, заявлението се подава на български език, документът за регистрация се представя в официален превод, а документите - доказателства за икономическото и финансовото състояние по чл. 50 от ЗОП; доказателства за техническите възможности и/или квалификация; декларация за отсъствие на обстоятелствата по чл. 47, ал. 1, 2 и 5, които са на чужд език, се представят и в превод.

2.2.11. **Документ за гаранция за участие.** Кандидатът представя гаранция за участие в размера, указан в т.Ш.1.1) от обявлението в една от следните форми:

2.2.11.1. Парична сума, внесена по следните банкови реквизити: "Корпоративна Търговска Банка" офис Козлодуй с титуляр "АЕЦ Козлодуй" ЕАД по IBAN в лева: BG31 KОРP 9220 1000 2240 01, BIC: KОРPBGSF или в брой в касата на "АЕЦ Козлодуй" ЕАД, за процедура на договаряне с обявление с обект: **"Ремонт на помещения и съоръжения в ЗСР на РО - 5,6 блок и СК-3"**. Документът се представя в оригинал или заверено копие с гриф "Вярно с оригинала", свеж печат и подпис от лице с представителни функции.

2.2.11.2. Банкова гаранция (неотменима) със срок на валидност 120 дни. Документът се изготвя по приложения образец на банкова гаранция към настоящата документация и се представя в оригинал.

2.2.12. **Декларация за подаване на оферта.** Документът се изготвя по приложения образец на декларация към настоящата документация, подписва се задължително от лице с представителни функции и се представя в оригинал.

2.2.13. **Информационен лист.** Документът се изготвя по приложения образец към настоящата документация, подписва се задължително от лице с представителни функции и се представя в оригинал.

2.3. Изисквания за представяне на заявлението.

2.3.1. Желателно е заявлението да бъде поставено в папка и подредено по реда, посочен в т. 2.2 от настоящите указания.

2.3.2. Когато кандидатът в процедура е чуждестранно физическо или юридическо лице, както и техни обединения, заявлението се подава на български език. Документът по т. 2.2.2 се представя в легализиран превод, а останалите документи, които са на чужд език, се представят и в превод. Ако кандидатът е обединение, документите се представят за всеки от участниците в него.

2.3.3. Заявлението се представя в запечатан непрозрачен плик от кандидата или от упълномощен от него представител лично или по пощата с препоръчано писмо с обратна разписка на адрес: гр. Козлодуй, "АЕЦ Козлодуй" ЕАД, Централно деловодство. Върху плика кандидатът посочва адрес за кореспонденция, телефон и по възможност факс и електронен адрес. На плика се записва: **Заявление за участие в процедура на договаряне с обявление с обект: "Ремонт на помещения и съоръжения в ЗСР на РО - 5,6 блок и СК-3"**.

2.3.4. При приемане на заявлението върху плика се отбелязват поредният номер, датата и часът на получаването и посочените данни се записват във входящ регистър, за което на приносителя се издава документ.

2.3.5. Възложителят не приема заявления, съобщени по телефона или изпратени по факс или електронен път.

2.3.6. Когато в срока за подаване на заявления за участие при процедура на договаряне с обявление не постъпят заявления, възложителят може да го удължи най-много с 30 дни.

2.3.7. При предварителния подбор възложителят няма право да изисква и кандидатът няма право да представя оферта.

2.3.8. Възложителят изпраща писмени покани за участие в договарянето на всички определени при предварителния подбор кандидати.

3. Подготовка на офертата за участие в процедурата

„Участник“ е физическо или юридическо лице или тяхно обединение, което е представило оферта.

3.1. Оферта за участие в процедура на договаряне с обявление подава кандидат, който е получил писмена покана от Възложителя.

3.2. Участникът представя офертата си в срок, посочен в поканата за участие в договарянето.

3.3. Офертата се изготвя по образца, приложен към документацията за участие в процедурата. Условиата в образците от документацията за участие са задължителни за участниците и не могат да бъдат променени от тях.

3.4. Офертата се представя в писмен вид на хартиен носител.

3.5. Всички разходи по изготвяне и подаване на офертите са за сметка на участниците.

4. Съдържание на офертата и изисквания за оформянето ѝ

4.1. Офертата съдържа:

4.1.1. Предложение за изпълнение на поръчката, която трябва:

4.1.1.1. Да бъде изготвена въз основа на изискванията на техническото задание и пълното описание на обекта на поръчката;

4.1.1.2. Да съдържа документите, указани в т.1 от образца на оферта;

4.1.1.3. Участниците посочват в количествената сметка необходимите човечасове за единица мярка за труд, шифрите и се указват източниците на разходните норми на труд и материали (източници на разходни норми могат да бъдат: УСН, ТНС и ЕТНС). В случай, че дадена разходна норма се взема с допълнително уточнение същото се посочва под формата на забележка по количествената сметка. При липса на стандартизирана норма, кандидата посочва своя норма. Необходимо е да се посочат и шифрите на нормите. Всички евентуални претенции за утежнени условия, които биха възникнали по време на изпълнение на работите да се включат

4.1.1.4. Гаранционните срокове за СМР предложени от участниците не могат да бъдат по-малки от посочените в Наредба №2/31.07.2005г. за въвеждане в експлоатация на строежите в Р. България и минимални гар. срокове за изпълнени СМР, съоръжения и строителни обекти;

4.1.1.5. Линеен график указващ сроковете за извършване на дейностите за всяко отделно помещение. Да се има предвид, че сроковете за изпълнение започват да текат след даване фронт за работа за всяко помещение.

4.1.2.Ценовата оферта трябва:

4.1.2.1. Участниците трябва да попълнят единична и обща цена за всяка позиция върху Количествено-стойностната сметка приложени в офертата на ръка или на пишеща машина и обща цена (без ДДС), като анализните цени за всеки вид дейност са приложени на магнитен носител. На всяка анализна цена да се запише за коя позиция от количествено-стойностните сметки се отнася. На хартиен носител се представят само Количествено-стойностните сметки.

4.1.2.2.Показателите за ценообразуване да се систематизират по вида на дейностите, които ще се изпълняват по отношение на часовите ставки, а за механизацията, според вида на механизацията;

4.1.2.3. Позиции, от количествената сметка на Възложителя, за които няма попълнени стойности или цени при тяхното изпълнение няма да бъдат заплащани от Възложителя и ще бъде считано, че са покрити от другите стойности и цени, посочени в количествената сметка;

4.1.2.4. Допуснати в офертата технически грешки и пропуски в определянето на цената са единствено за сметка на участника;

4.1.2.5. При несъответствие между единична и обща цена, ще се взема предвид единичната. При несъответствие между цифровата и изписаната словом цена, ще се взема предвид изписаната словом;

4.1.2.6. Офертата трябва да има обща стойност както и да съдържа стойността и процентът от общата стойност на всеки от подизпълнителите, в случай че участникът ще използва подизпълнители;

4.1.2.7. Участникът задължително предлага начин на плащане в съответствие с проекта на договор, приложен към настоящата документация, попълва и парафира проекта на договор, приложен в документацията за участие в процедурата. В случай че има несъгласие с клаузите му, той прилага и Предложение за изменение и/или допълнение на клаузите на проекта на договор.

4.2. Офертата и всички документи, които са част от нея, следва да бъдат представени в оригинал или да са заверени, когато са ксерокопия, с гриф "вярно с оригинала", подпис на лице с представителни функции и свеж печат.

4.3. Документите и данните в офертата се подписват само от лица с представителни функции, назовани в съдебната регистрация или удостоверение за актуално състояние и/или упълномощени за това лица, за което се изисква представяне на нотариално заверено пълномощно за изпълнение на такива функции.

4.4. Всички документи, свързани с офертата следва да са на български език или да са придружени с превод на български език.

4.5. В офертата и приложените документи не се допускат никакви вписвания между редовете, изтривания или корекции, освен ако са заверени с подписа на лицето представляващо участника и свеж печат.

4.6. Желателно е предложението за изпълнение на поръчката и предлаганата цена да бъдат поставени в папки.

5. Окомплектоване и подаване на офертата

5.1. Офертата се представя в запечатан непрозрачен плик от участника или от упълномощен от него представител лично или по пощата с препоръчано писмо с обратна разписка (респ. чрез куриерска служба). Върху плика се посочва наименование на участника, адрес за кореспонденция, телефон и по възможност факс и електронен адрес. На плика се записва: Оферта за участие в процедура на договаряне с обявление с обект: **"Ремонт на помещения и съоръжения в ЗСР на РО - 5,6 блок и СК-3"**.

5.2. Предлаганата цена се представя в отделен запечатан непрозрачен плик с надпис "Предлагана цена", поставен в плика с офертата.

5.3. Офертата се изпраща на адрес: гр. Козлодуй, "АЕЦ Козлодуй" ЕАД, Център деловодство;

5.4. Участникът е длъжен да обезпечи получаването на офертата на указаното място и срок. Разходите за подаване на офертата са за негова сметка. Рискът от забава или загубване на офертата е за Участника.

5.5. Възложителят не се ангажира да съдейства за пристигането на офертата на адреса и в срока, определен от него.

5.6. При приемане на офертата върху плика се отбелязват поредният номер, датата и часът на получаването и посочените данни се записват във входящ регистър, за което на приносителя се издава документ.

5.7. Възложителят не приема за участие в процедурата и връща незабавно на участниците оферти, които са представени след изтичане на крайния срок или в незапечатан, или плик с нарушена цялост.

6. За всички неуредени въпроси се прилагат разпоредбите на Закона за обществените поръчки.

ДОГОВОР

№.....

Днес, год., в гр. Козлодуй между:

“АЕЦ Козлодуй” ЕАД, гр. Козлодуй, вписано в търговския регистър към Агенция по вписванията с ЕИК 106513772, представлявано от Костадин Върбанов Димитров – Изпълнителен Директор, наричано по-нататък в Договора **ВЪЗЛОЖИТЕЛ**, от една страна, и

“.....”, гр., вписано в търговския регистър към Агенция по вписванията с ЕИК, представлявано от – Управител, наричано по-нататък в Договора **ИЗПЪЛНИТЕЛ**, от друга страна и на основание чл. 41 и следващите /част втора, глава трета, раздел шести/ от Закона за обществените поръчки и във връзка с Решение №/.....2011 г. на Изпълнителния Директор на “АЕЦ Козлодуй” ЕАД за класиране на офертата и определяне на изпълнител на обществената поръчка с обект: “Ремонт на помещения и съоръжения в ЗСР на РО - 5,6 блок и СК-3” се сключи настоящият Договор за следното:

1. ПРЕДМЕТ НА ДОГОВОРА

1.1. **ВЪЗЛОЖИТЕЛЯТ** възлага и заплаща, а **ИЗПЪЛНИТЕЛЯТ** приема да извърши ремонт на помещения и съоръжения в ЗСР на РО - 5,6 блок и СК-3, съгласно Приложение № 2 Техническо задание № 2011.30.РО.00.ТЗ.940, Приложение № 3 – Количествено-стойностни сметки, неразделна част от настоящия договор.

2. ЦЕНА И НАЧИН НА ПЛАЩАНЕ

2.1. Цената на настоящия договор е в размер налв.
/..... словом..... / без ДДС както следва:

2.2. Единичните цени за изпълнение на възложените видове работи са образувани при следните базови показатели:

2.2.1. Часова ставка

2.2.2. Допълнителни разходи върху труда и механизацията.....

2.2.3. Разходни норми за труд материали и механизация

2.2.4. Цени на материали по фактури, съгласно цени на производител или официален дистрибутор с% доставно-складови разходи, без материалите на възложителя.

2.2.5. Печалба% начислена върху обема СМР, намален с материали на **ВЪЗЛОЖИТЕЛЯ**.

2.2.6. Цени на машиносмените на строителната механизация.....

2.3. Посочените в Приложение № 3 – Количествено-стойностна сметка единични цени са твърди и не подлежат на промяна, фиксират се със сключването на договора и остават в сила през време на изпълнението на договора.

2.4. В случай на замяна на едни обема работа с други, ценообразуването на новите видове работи е съгласно показателите за ценообразуване в т.2.2 или на базата на показатели за изпълнение на сходни работи съгласно количествено-стойностна сметка, в случай че са указани в нея. Разходните норми за труд, материали и механизация са съгласно т.2.2.3. Доказват се по време на изпълнение на договора на база отчетни документи, които са двустранно подписани. Единичните цени на материалите в този случай се определят съгласно единичните цени посочени от **ИЗПЪЛНИТЕЛЯ** в анализните цени – Приложение № 4, а в случай, че липсват такива материали, за тях се представя фактура за формиране цената на материалите в съответствие с т. 2.2.

2.5. Цената по т.2.1. е пределна и валидна до пълното изпълнение на договора и не подлежи на промяна.

2.6. Разплащането на изпълнените видове работи ще се извършва поэтапно, в срок до 15 (петнадесет) работни дни, на база завършените работи, срещу представяне на Протокол за установяване на натурални видове СМР и заплащането им (когато е необходимо), декларация

за съответствие на материалите, съгласно наредба за съществените изисквания към строежите и оценяване на съответствието на строителните продукти (ДВ бр. 106/2006г.), документите посочени в т. 4.3 от Приложение № 2 – Техническо задание № 2011.30.РО.00.ТЗ.940.

2.7. Плащанията по настоящия договор ще бъдат извършвани чрез банков превод в полза на **ИЗПЪЛНИТЕЛЯ** по следните банкови реквизити:

Банка:.....;

IBAN:.....;

BIC:

3. СРОКОВЕ

3.1. Срокът за изпълнение на всички дейности по настоящия договор е 180 кал. дни, съгласно Приложение № 5 – Линеен график и започва да тече от датата на осигуряване фронт за работа. Датата на даване фронт за работа се документира с двустранно подписан Протокол обр. 2.

3.2. Сроковете по отделните етапи на изпълнение са посочени в Приложение № 5 – Линеен график.

3.3. Забавянето на отделни СМР, което няма да доведе до забавяне на предаването на съответният етап, не е основание за носене на отговорност от **ИЗПЪЛНИТЕЛЯ**. Забавата за предаване на отделен етап не удължава срока за цялостното предаване на обекта.

4. ПРАВА И ЗАДЪЛЖЕНИЯ НА ВЪЗЛОЖИТЕЛЯ

4.1. **ВЪЗЛОЖИТЕЛЯТ** е длъжен:

4.1.1. В 5 дневен срок след подписване на договора да предаде на **ИЗПЪЛНИТЕЛЯ** необходимата техническа документация за изпълнение на работите.

4.1.2. Да осигури фронт за работа съобразно съответните условия за непрекъснат или спрян производствен процес, като обезопаси съоръженията съгласно действащите правилници в "АЕЦ Козлодуй" ЕАД.

4.1.3. Да заплати на **ИЗПЪЛНИТЕЛЯ** уговореното възнаграждение за приетата работа съобразно реда и условията на този договор;

4.2. **ВЪЗЛОЖИТЕЛЯТ** има право:

4.2.1. Да замени едни обеми работа с други с констативни протоколи.

4.2.2. Да контролира изпълнението на дейностите на всяко помещение от изпълнението им.

4.2.3. При констатиране на видими дефекти или несъответствия на стоката със сертификати/декларации за съответствие, при извършване на входящ контрол, или при липса на такива, **ВЪЗЛОЖИТЕЛЯТ** може да не приема стоката или ремонта на съоръжението/оборудването в който е вложена стоката, за която са констатирани несъответствия.

4.2.4. Предсрочно да развали договора, ако стане явно, че **ИЗПЪЛНИТЕЛЯТ** ще пресрочи срока за изпълнение или няма да извърши ремонтните работи по уговорения начин или с нужното качество.

4.2.5. Да задържи гаранцията за изпълнение на договора до изтичане на гаранционните срокове по настоящия договор, в случай, че **ИЗПЪЛНИТЕЛЯТ** не представи застрахователна полица по т. 5.1.3., съгласно чл. 173, ал.2 от ЗУТ.

5. ПРАВА И ЗАДЪЛЖЕНИЯ НА ИЗПЪЛНИТЕЛЯ

5.1. **ИЗПЪЛНИТЕЛЯТ** се задължава:

5.1.1. Да изпълни качествено възложената му дейност в съответствие с нормите, стандартите и техническите условия, действащи в атомни централи към момента на сключване на настоящия договор и "Правилник за извършване на ремонтните дейности в "АЕЦ Козлодуй" ЕАД" идент. №00.0У.РД.АД.003 и БДС и другите действащи в Република България нормативни документи и в сроковете, посочени в Приложение № 5 - Линеен график.

5.1.2. Да застрахова професионалната си отговорност за вреди, причинени на други участници в строителството и/или на трети лица, вследствие на неправомерни действия или бездействия при или по повод изпълнение на задълженията им в съответствие с категорията на

строежа съгласно Наредба №1 от 2003г. за номенклатурата на видовете строежи, обн. в Държавен вестник, бр.72/2003г.

5.1.3. Да представи допълнителна застраховка по чл. 173 ал. 2 от ЗУТ, покриваща материалните вреди, причинени на **ВЪЗЛОЖИТЕЛЯ**, настъпили през гаранционния срок. Застрахователната полица трябва да бъде представена в петдневен срок след подписване на протокола за приемане на работите, със срок на валидност до изтичане на гаранционния срок. Застрахователната сума следва да е равна по размер на гаранцията за изпълнение на договора. Представянето на застрахователна полица е основание за освобождаване на гаранцията за изпълнение.

5.1.4. Да уведомява **ВЪЗЛОЖИТЕЛЯ** за реда на изпълнение на отделните видове работи, като предоставя възможност за контролирането им.

5.1.5. Да съхранява и опазва машините и съоръженията, намиращи се в района на ОРУ, където ще се извършват СМР, ПНР и монтажни дейности от началото до края на съответния етап от изпълнението на настоящия договор, както и предоставените му от **ВЪЗЛОЖИТЕЛЯ** инструменти и приспособления. Доказаните щети се възстановяват от **ИЗПЪЛНИТЕЛЯ**.

5.1.6. Да опазва от повреди и замърсявания останалите съоръжения на обекта.

5.1.7. Да осигурява материали, детайли, конструкции, както и всичко друго, необходими за изпълнение на дейностите, които са негово задължение.

5.1.8. Да доставя и използва материали и консумативи с доказан произход и сертификат или декларация за съответствие.

5.1.9. Да извършва входящ контрол на доставките, задължение на **ИЗПЪЛНИТЕЛЯ** в присъствието на упълномощено от **ВЪЗЛОЖИТЕЛЯ** лице, при който се проверяват отсъствието на явни недостатъци, комплектността на стоката и наличието на всички необходими документи.

5.1.10. Да осигури изцяло необходимата за ремонтните дейности механизация.

5.1.11. Да участва в оперативни съвещания, организирани от **ВЪЗЛОЖИТЕЛЯ** във връзка с изпълнението на предмета на договора.

5.1.12. При завършване на всеки етап от възложената задача да уведомява **ВЪЗЛОЖИТЕЛЯ** да прегледа и приеме съответния етап.

5.1.13. Да състави необходимата документация по време на ремонта на помещенията, съгласно ЗУТ, Наредба 3/31.07.2003г., ПИПСМР.

5.1.14. Да изготви и предаде екзекутивната документация на хартиен носител след фактическото завършване на ремонтните дейности, съгласно чл. 175 ал. 1 и 2 от ЗУТ.

5.1.15. Да изготвя съгласно изискванията на **ВЪЗЛОЖИТЕЛЯ** и му предостави необходимата отчетна документация за работите в срок до 1 месец от окончателното изпълнение на всички дейности по договора

5.1.16. Да предава съоръженията и работните площадки почистени и в добър вид, съгласно изискванията на ПТЕ и ПТБ.

5.1.17. Да докаже писмено обема на изпълнените работи по всеки обект.

5.1.18. Всички санкции, наложени от общински и държавни органи във връзка със строителството са за сметка на **ИЗПЪЛНИТЕЛЯ**.

5.1.19. Да изработва и използва при изпълнение на своята дейност строителни скелета над 4 метра по предварително изготвени и утвърдени проекти с обозначителна табела.

5.1.20. Да спазва указанията на **ВЪЗЛОЖИТЕЛЯ**, ако има такива относно начина и мястото на изпълнение на отделни дейности.

5.1.21. Да извърши оценка на риска съгласно чл. 15 от НАРЕДБА № 2 от 22.03.2004 г. за минималните изисквания за здравословни и безопасни условия на труд при извършване на строителни и монтажни работи и в обем съгласно чл. 20 ал. 3 от НАРЕДБА № 5 от 11.05.1999г. за реда, начина, и периодичността на извършване на оценка на риска и предаде документите на **ВЪЗЛОЖИТЕЛЯ**.

5.1.22. **ИЗПЪЛНИТЕЛЯ** няма право да предприема ремонти или да влага в процеса на монтаж продукти, материали/технология, за които е установено несъответствие, подлежащо на одобрение от **ВЪЗЛОЖИТЕЛЯ**, преди да получи такова разрешение от страна на АЕЦ Козлодуй.

5.1.23. Да състави и представи за съгласуване от отговорното лице по договора от страна на възложителя преди допускане до обекта за работа Протокол за осигуряване на здравословни и безопасни условия на труд при изпълнение на дейността, приложение № 23 към "Инструкция по качеството за работа на външни организации по сключен договор" ИД № ДБК.КД.ИН.028/05 на АЕЦ Козлодуй.

5.1.24. При извършване на ремонтните дейности да спазва изискванията и критериите на 30.ОУ.ОК.ИК.12 – "Инструкция за поддържане на експлоатационния ред и експлоатационното състояние на оборудването в ЕП-2" и на Инструкция 30.ОУ.ОО.АД.29/1 "Административна инструкция за оформяне на маркировката по оборудването на ЕП-2".

5.1.25. Да предаде документацията на обекта в срок от 30 дни от изпълнението на всички дейности.

5.2. **ИЗПЪЛНИТЕЛЯТ** има право:

5.2.1. На предсрочно изпълнение на предмета на договора, при което стойността му ще остане непроменена.

5.2.2. Да откаже изпълнението на указания на **ВЪЗЛОЖИТЕЛЯ** в случай, че последните са в нарушение на цитираните в този договор нормативи, строителните такива или води до съществено отклонение от поръчката.

6. КАЧЕСТВО, ГАРАНЦИИ И РЕКЛАМАЦИИ

6.1. **ИЗПЪЛНИТЕЛЯТ** гарантира за качеството на вложените материали, които са предмет на негова доставка. Той носи отговорност, ако вложените материали не са с нужното качество и/или влошават качеството на извършените СМР и на обекта като цяло.

6.2. **ВЪЗЛОЖИТЕЛЯ** носи отговорност за качеството на доставените и вложени от него оборудване, резервни части и материали, доказани със съответните документи.

6.3. При доказано некачествено изпълнение на възложените работи **ИЗПЪЛНИТЕЛЯТ** отстранява всички забележки за своя сметка, със свои материали и работна ръка. При невъзможност възстановява на **ВЪЗЛОЖИТЕЛЯ** всички направени разходи по отстраняване на забележките, извън санкциите и неустойките, които заплаща по настоящия договор.

6.4. За изпълнената работа се установяват гаранционни срокове както следва:

За всички видове СМР (месеца) , съгласно Наредба № 2/31.07.2003г. за въвеждане в експлоатация на строежите в Република България и минимални гаранционни срокове за изпълнени строителни и монтажни работи, съоръжения и строителни обекти, валидни от приемане на дейностите от **ВЪЗЛОЖИТЕЛЯ**.

6.5. Рекламации относно качеството на работите **ВЪЗЛОЖИТЕЛЯТ** може да направи в рамките на предвидения гаранционен срок. Той е длъжен в този случай писмено да уведоми **ИЗПЪЛНИТЕЛЯ**. Причините за рекламацията се отразяват в констативен протокол, който се съставя след съвместен оглед и анализ на причините от представители на **ВЪЗЛОЖИТЕЛЯ** и **ИЗПЪЛНИТЕЛЯ**, както и всички изисквания на **ВЪЗЛОЖИТЕЛЯ**, след удовлетворяване на които рекламацията се счита за уредена..

6.6. Ако в рамките на гаранционния срок се установят дефекти, **ИЗПЪЛНИТЕЛЯТ** ги отстранява със свои сили и за своя сметка. Отстраняването на дефектите трябва да се извърши в минимално допустимия технологичен срок, съгласуван с **ВЪЗЛОЖИТЕЛЯ**.

6.7. Гаранцията за изпълнение на задълженията по договора се освобождава в срок до 10 работни дни след приемане на всички дейности по договора от страна на **ВЪЗЛОЖИТЕЛЯ** и след представяне на документите по т. 5.1.3 от настоящия договор.

7. НОСЕНЕ НА РИСКА

7.1. Рискът от случайно погиване на или повреждане на извършените ремонтни дейности, конструкции, материали, строителна техника и др. се носи от **ИЗПЪЛНИТЕЛЯ**.

7.2. **ВЪЗЛОЖИТЕЛЯТ** носи риска от погиване или повреждане на вече приети помещения, ако погиването не е по вина на **ИЗПЪЛНИТЕЛЯ** и последният не е могъл да ги предотврати.

8. НЕУСТОЙКИ

8.1 В случай на неспазване на сроковете по раздел 3 от основния договор **ИЗПЪЛНИТЕЛЯТ** дължи неустойка в размер на 3% (три процента) върху стойността на дължимото плащане за

всеки ден закъснение, но не повече от 30% (тридесет процента) от стойността на дължимото плащане.

8.2. В случай на забавено плащане по раздел 2 от основния договор **ВЪЗЛОЖИТЕЛЯТ** заплаща неустойка в размер на 3% (три процента) върху стойността на забавеното плащане за всеки ден закъснение, но не повече от 30% (тридесет процента) от стойността на дължимото плащане.

8.3. При виновно неизпълнение на задълженията по договора, с изключение на случаите по т.8.1 и 8.2, неизправната страна дължи на изправната неустойка в размер на 20% (двадесет процента) върху стойността на договора.

9. ЗАКЛЮЧИТЕЛНИ РАЗПОРЕДБИ

9.1. Договорът влиза в сила от момента на двустранното му подписване, а изпълнението на предмета на договора започва от датата на уведомяване на **ИЗПЪЛНИТЕЛЯ** за утвърден Протокол за проверка на документите от Дирекция "Б и К" на "АЕЦ Козлодуй" ЕАД.

9.2. Неразделна част от настоящия договор са следните приложения:

Приложение № 1 – Общи условия на договора;

Приложение № 2 – Техническо задание № 2011.30.РО.00.ТЗ.940;

Приложение № 3 – Количествено-стойностна сметка;

Приложение № 4 – Показатели за ценообразуване и анализни цени – на магнитен носител;

Приложение № 5 – Линеен график.

9.3. Отговорно лице по изпълнението на настоящия договор от страна на **ВЪЗЛОЖИТЕЛЯ** е, тел.: 0973/7.....

9.4. Отговорно лице по изпълнението на настоящия договор от страна на **ИЗПЪЛНИТЕЛЯ** е....., тел.:

9.5. Настоящият договор е подписан в два еднообразни екземпляра – по един оригинал за всяка от страните.

10. ЮРИДИЧЕСКИ АДРЕСИ

ИЗПЪЛНИТЕЛ:

.....

гр.....

ул.

тел/факс:

ЕИК

ИН по ЗДДС

ВЪЗЛОЖИТЕЛ:

"АЕЦ Козлодуй" ЕАД

3321 Козлодуй

БЪЛГАРИЯ

тел/факс: 0973/73530; 0973/76027

ЕИК 106513772

ИН по ЗДДС BG 106513772

ИЗПЪЛНИТЕЛ:

УПРАВИТЕЛ

.....

ВЪЗЛОЖИТЕЛ:

ИЗПЪЛНИТЕЛЕН ДИРЕКТОР

КОСТАДИН ДИМИТРОВ

ОБЩИ УСЛОВИЯ НА ДОГОВОРА

1.	РЕД ЗА ПРИЛАГАНЕ НА ОБЩИТЕ УСЛОВИЯ ПО ДОГОВОР	2
2.	ГАРАНЦИЯ ЗА ИЗПЪЛНЕНИЕ.....	2
3.	ПРАВА И ЗАДЪЛЖЕНИЯ ПО ДОГОВОРА	2
4.	ПОДИЗПЪЛНИТЕЛИ.....	2
5.	ОБЕДИНЕНИЯ.....	2
6.	ДАНЪЦИ И ТАКСИ ЗА ЧУЖДЕСТРАННИ ИЗПЪЛНИТЕЛИ.....	3
7.	ВХОДНИ ДАННИ И ИНФОРМАЦИЯ ПО ДОГОВОРА	3
8.	УПРАВЛЕНИЕ НА КАЧЕСТВОТО.....	3
9.	ФИЗИЧЕСКА ЗАЩИТА, СИГУРНОСТ И ДОСТЪП ДО ЗАЩИТЕНАТА ЗОНА....	3
10.	ЯДРЕНАТА БЕЗОПАСНОСТ И РАДИАЦИОННА ЗАЩИТА.....	4
11.	БЕЗОПАСНОСТ НА ТРУДА И ЗДРАВΟΣЛОВНИ УСЛОВИЯ НА ТРУД.....	5
12.	ПОЖАРНА БЕЗОПАСНОСТ	6
13.	ОДИТИ, ИНСПЕКЦИИ И ПРОВЕРКИ	6
14.	ОПАЗВАНЕ НА ОКОЛНАТА СРЕДА.....	7
15.	СРОК ЗА ИЗПЪЛНЕНИЕ	7
16.	НЕУСТОЙКИ	7
17.	ПРЕКРАТЯВАНЕ И РАЗВАЛЯНЕ НА ДОГОВОРА	7
18.	НЕПРЕОДОЛИМА СИЛА	8
19.	РЕД ЗА РЕШАВАНЕ НА СПОРОВЕТЕ.....	8
20.	ОТГОВОРНО ЛИЦЕ ОТ СТРАНА НА ВЪЗЛОЖИТЕЛЯ	8
21.	ОТГОВОРНО ЛИЦЕ ОТ СТРАНА НА ИЗПЪЛНИТЕЛЯ.....	8
22.	КОМУНИКАЦИЯ МЕЖДУ СТРАНИТЕ	8
23.	ЕЗИК НА ДОГОВОРА	9
24.	ПРОМЕНИ В ДОГОВОРА	9

1. РЕД ЗА ПРИЛАГАНЕ НА ОБЩИТЕ УСЛОВИЯ ПО ДОГОВОР

1.1. Общите условия към договора се прилагат за всички договори сключвани от "АЕЦ Козлодуй" ЕАД като **ВЪЗЛОЖИТЕЛ**.

1.2. Общите условия са неразделна част от договора и не могат да се разглеждат самостоятелно.

1.3. Клаузите, съдържащи се в общите условия по договора, които нямат отношение към предмета на основния договор се считат за неприложими.

1.4. Редът за работата на външни организации на площадката на "АЕЦ Козлодуй" ЕАД е съгласно действащата писмена инструкция ДБК.КД.ИН.028 "Инструкция по качество. Работа на външни организации при сключен договор".

2. ГАРАНЦИЯ ЗА ИЗПЪЛНЕНИЕ

2.1. **ИЗПЪЛНИТЕЛЯТ** следва да представи при подписване на договора гаранция за изпълнение на договора в размер на 3 % от стойността му - парична сума или неотменима, безусловно платима банкова гаранция със срок на валидност 30 дни по-дълъг от този на договора, която се освобождава не по-късно от 15 работни дни след ефективно изпълнение на предмета на договора, за което **ИЗПЪЛНИТЕЛЯТ** изпраща писмо до **ВЪЗЛОЖИТЕЛЯ** с актуални банкови реквизити.

2.2. Гаранцията за изпълнение се задържа от **ВЪЗЛОЖИТЕЛЯ** при неизпълнение на задълженията, поети от **ИЗПЪЛНИТЕЛЯ** по този договор.

2.3. **ВЪЗЛОЖИТЕЛЯТ** не дължи лихви за периода през който средствата по т. 2.1. от договора законно са престояли при него.

3. ПРАВА И ЗАДЪЛЖЕНИЯ ПО ДОГОВОРА

3.1. Правата и задълженията на страните са регламентирани в договора.

3.2. **ИЗПЪЛНИТЕЛЯТ** няма право да прехвърля своите задължения по договора или част от тях на трета страна.

4. ПОДИЗПЪЛНИТЕЛИ

4.1. **ИЗПЪЛНИТЕЛЯТ** е длъжен да ползва за подизпълнители само декларираните от него в офертата си.

4.2. **ИЗПЪЛНИТЕЛЯТ** е изцяло и единствено отговорен пред **ВЪЗЛОЖИТЕЛЯ** за изпълнението на договора, включително и за действията на подизпълнителите. **ИЗПЪЛНИТЕЛЯТ** отговаря за действията на подизпълнителите като за свои действия.

4.3. **ИЗПЪЛНИТЕЛЯТ** носи отговорност за контрол на качеството на работата и спазване на изискванията за безопасна работа на персонала на подизпълнителите си.

4.4. **ИЗПЪЛНИТЕЛЯТ** се задължава да определи компетентни длъжностни лица, които да извършват контрол на работата на подизпълнителите.

4.5. Всички условия към изпълнение на договора определени към **ИЗПЪЛНИТЕЛЯ** важат в пълна сила за неговите подизпълнители. Отговорност за осигуряване на това условие от договора носи **ИЗПЪЛНИТЕЛЯ**.

4.6. Комуникацията между **ВЪЗЛОЖИТЕЛЯ** и Подизпълнителите по договора се осъществява само чрез **ИЗПЪЛНИТЕЛЯ**.

4.7. **ВЪЗЛОЖИТЕЛЯТ** има право да прави инспекции и проверки на работата на площадката и одити на подизпълнители, по реда по който същите се извършват за **ИЗПЪЛНИТЕЛЯ**.

5. ОБЕДИНЕНИЯ

5.1. В случаите, когато **ИЗПЪЛНИТЕЛЯТ** е обединение, всички участници са солидарно отговорни за изпълнението на задълженията по договора.

5.2. Всяко изменение в структурата и участниците в обединението ще се счита за неизпълнение на задълженията на **ИЗПЪЛНИТЕЛЯ**.

6. ДАЊЦИ И ТАКСИ ЗА ЧУЖДЕСТРАННИ ИЗПЪЛНИТЕЛИ

6.1. Ако **ИЗПЪЛНИТЕЛЯТ** е чуждестранно лице и при изпълнението на Договора е извършвал дейности (услуги) за **ВЪЗЛОЖИТЕЛЯ** на територията на РБългария, които дейности **ВЪЗЛОЖИТЕЛЯ** е задължен да заплати, то от всяко дължимо плащане **ВЪЗЛОЖИТЕЛЯ** удържа 10% данък при източника.

6.2. За размера на удържаната сума **ВЪЗЛОЖИТЕЛЯТ** предава на **ИЗПЪЛНИТЕЛЯ** официален документ от съответната данъчна служба в РБългария. Размерът на удържаната сума може да бъде намален в последствие, при условие че РБългария има сключена двустранна спогодба за избягване на двойното данъчно облагане с държавата по регистрацията на **ИЗПЪЛНИТЕЛЯ** и същия представи изискуемите документи за прилагане на спогодбата.

7. ВХОДНИ ДАННИ И ИНФОРМАЦИЯ ПО ДОГОВОРА

7.1. **ВЪЗЛОЖИТЕЛЯТ** е длъжен да представи на **ИЗПЪЛНИТЕЛЯ** необходимите входни данни за изпълнение на дейностите по договора.

7.2. Входни данни могат да бъдат съществуващи документи и данни в "АЕЦ Козлодуй" и се предават във вида, в който са налични. За всеки предаден пакет входни данни се изготвя и двустранно се подписва Приемно-предавателен протокол.

7.3. **ВЪЗЛОЖИТЕЛЯТ** има право да предава необходимите входни данни на хартиен носител.

7.4. **ИЗПЪЛНИТЕЛЯТ** няма право, без предварителното писмено съгласие на **ВЪЗЛОЖИТЕЛЯ**, да използва документ или информация за цели различни от изпълнението на договора за срока на действие на този договор и до 5 (пет) години след приключването му.

7.5. **ИЗПЪЛНИТЕЛЯТ** се задължава да не предоставя на трети физически или юридически лица информацията по т.7.4.

8. УПРАВЛЕНИЕ НА КАЧЕСТВОТО

8.1. **ИЗПЪЛНИТЕЛЯТ** е длъжен да изпълни възложената му дейност в съответствие с изискванията на собствената си система по качество с отчитане изискванията на **ВЪЗЛОЖИТЕЛЯ**.

8.2. Когато **ИЗПЪЛНИТЕЛЯТ** не притежава сертифицирана система по качество, той разработва Програма или План за осигуряване на качеството, по образец на "АЕЦ Козлодуй" ЕАД.

8.3. Ако в Техническото задание се изисква Програма за осигуряване на качеството за изпълнение на дейността по договора, в срок от 20 работни дни след сключването на договора **ИЗПЪЛНИТЕЛЯТ** разработва програма, по указания на "АЕЦ Козлодуй" ЕАД.

8.4. Всички документи, собственост на **ИЗПЪЛНИТЕЛЯ**, които са цитирани в Програмата или Плана за осигуряване на качеството, могат да бъдат изискани при необходимост от **ВЪЗЛОЖИТЕЛЯ** за преглед и оценка, с оглед идентифициране на методиката и/или технологията, по която ще се извършват дейности.

8.5. Несъответствията по доставките и дейностите, предмет на договора се регистрират, идентифицират и управляват по реда за контрол на несъответствията, определен от "АЕЦ Козлодуй" ЕАД.

8.6. Програмите за осигуряване на качеството и Планове за контрол на качеството се изготвят, съгласуват от упълномощен персонал на "АЕЦ Козлодуй" ЕАД, утвърждават и разпространяват преди стартиране на дейностите, включени в тях.

8.7. Програмата за осигуряване на качеството на **ИЗПЪЛНИТЕЛЯ** е неразделна част от договора.

9. ФИЗИЧЕСКА ЗАЩИТА, СИГУРНОСТ И ДОСТЪП ДО ЗАЩИТЕНАТА ЗОНА

9.1. **ВЪЗЛОЖИТЕЛЯТ** се задължава да осигури достъп на персонал на **ИЗПЪЛНИТЕЛЯ** при изпълнението на задълженията им по настоящия договор, съгласно Инструкцията за пропускателен режим в "АЕЦ Козлодуй" ЕАД № УС.ФЗ.ИН 015.

9.2. **ИЗПЪЛНИТЕЛЯТ** трябва да изготви и предаде на **ВЪЗЛОЖИТЕЛЯ** необходимата документация за достъп на персонала по изпълнение на договора до защитената зона на "АЕЦ Козлодуй" ЕАД, съгласно ДБК.КД.ИН.028.

9.3. При неизпълнение на предходната точка от договора ще бъде отказан достъп на персонала на **ИЗПЪЛНИТЕЛЯ** в защитената зона на "АЕЦ Козлодуй" ЕАД.

9.4. Когато за изпълнение на задълженията по този договор **ИЗПЪЛНИТЕЛЯТ** ще използва транспортни средства, той се задължава при въвеждането им в защитената зона на "АЕЦ Козлодуй" ЕАД да представя Протокол за извършена проверка на конкретното МПС, с изричен запис в него, че то няма да бъде пряко или косвено източник на неправомерни действия, съгласно Наредба за осигуряване на физическата защита на ядрените съоръжения, ядрения материал и радиоактивните вещества, Приета с ПМС № 224 от 25.08.2004 г., обн., ДВ, бр. 77 от 3.09.2004 г.

9.5. Протокол за извършената проверка се оформя за всяко МПС, при всеки отделен случай и се подписва от Ръководителя или упълномощено за това длъжностно лице на **ИЗПЪЛНИТЕЛЯ** и водача на транспортното средство.

9.6. При неизпълнение на предходната точка от договора ще бъде отказан достъп на транспортните средства на **ИЗПЪЛНИТЕЛЯ** в защитената зона на "АЕЦ Козлодуй" ЕАД.

9.7. **ИЗПЪЛНИТЕЛЯТ** се задължава да обезпечи преминаване проверка за надеждност на персонала, който ще работи на площадката на "АЕЦ Козлодуй" ЕАД, съгласно чл.40, т.2 от Правилника за прилагане на Закона за Държавна агенция "Национална сигурност".

10. ЯДРЕНАТА БЕЗОПАСНОСТ И РАДИАЦИОННА ЗАЩИТА

10.1. За договори, които включват дейности, доставки или услуги, които имат отношение към ядрената безопасност, аварийна готовност и/или радиационната защита се изисква от **ИЗПЪЛНИТЕЛЯ** да представи необходимите документи за проверка от Дирекция "Б и К" на "АЕЦ Козлодуй" ЕАД в обем и срок, съгласно ДБК.КД.ИН.028.

10.2. Договори, които имат отношение към ядрената безопасност, аварийна готовност и/или радиационната защита влизат в сила от момента на двустранното им подписване, а изпълнението на предмета на договора започва от датата на утвърждаване на Протокол за проверка на документите от Дирекция "Б и К" на "АЕЦ Козлодуй" ЕАД. Сроковете, определени в договора, започват да се отчитат от датата на уведомяване на **ИЗПЪЛНИТЕЛЯ** за утвърдения протокол за проверка на документите.

10.3. В случаите, когато дейността, предмет на конкретен договор с външна организация е свързана с реализацията на техническо решение, за което се изисква разрешение съгласно ЗБИЯЕ, изпълнението на дейностите по договора започва след издаване на разрешение за техническото решение от АЯР. В случай, че АЯР изиска допълнителни документи, **ИЗПЪЛНИТЕЛЯТ** е длъжен да ги представи в посочените срокове.

10.4. Дейностите по оборудване, имащо отношение към безопасността се извършват спрямо писмени процедури, технологии и методологии.

10.5. **ИЗПЪЛНИТЕЛЯТ** се задължава да обезпечи запознаване на персонала, който ще работи на площадката на "АЕЦ Козлодуй" ЕАД, с общите изисквания за действия при авария в АЕЦ, да спазва процедурите при ликвидация на авария.

10.6. Персоналът на **ИЗПЪЛНИТЕЛЯ** и неговите подизпълнители, включително чуждестранни фирми, които изпълняват дейности в зоните със строг режим на площадката на "АЕЦ Козлодуй" ЕАД са длъжни да спазват изискванията на:

- "Инструкция по радиационна защита", идент. № ЕИ.РБид-18;

- "Инструкция по радиационна защита на V и VI блок", идент. № 30.ОБ.00.РБ.01;

- "Инструкция по радиационна защита в ХОГ на "АЕЦ Козлодуй" ЕАД", идент. № ХОГ.ИРЗ.01;

- "Инструкция по качество. Работа на външни организации при сключен договор", идент. № ДБК.КД.ИН.028;

10.7. **ИЗПЪЛНИТЕЛЯТ** носи отговорност за безопасността на труда и дозовото натоварване на персонала, който командирова за работа в "АЕЦ Козлодуй" ЕАД за изпълнение на дейността по договора.

10.8. **ИЗПЪЛНИТЕЛЯТ** определя отговорно лице по безопасност на труда и радиационна защита в организацията със заповед.

10.9. При необходимост от извършване на дейности в зона строг режим (ЗСР) задължително се извършва измерване на целотелесната активност на персонала на **ИЗПЪЛНИТЕЛЯ**, включително за лица работещи по граждански договор и представители на чуждестранни организации, преди започване и след завършване на работата по съответния договор на ВО.

10.10. За работа в ЗСР, **ВЪЗЛОЖИТЕЛЯТ** осигурява на **ИЗПЪЛНИТЕЛЯ** за своя сметка специално работно облекло, лични предпазни средства, дозиметричен контрол и др. съгласно изискванията на Наредба № 32 от 07.11.2005 г. за условията и реда за извършване на дозиметричен контрол на лицата, работещи с източници на йонизиращи лъчения.

10.11. **ВЪЗЛОЖИТЕЛЯТ** информира периодично **ИЗПЪЛНИТЕЛЯ** за полученото дозово натоварване на персонала, съгл. чл. 122 ал. 3 на Наредба за радиационна защита при дейности с източници на йонизиращи лъчения. Изпълнителят предоставя данни за дозовото натоварване на персонала си преди първоначалното допускане до работа.

11. БЕЗОПАСНОСТ НА ТРУДА И ЗДРАВΟΣЛОВНИ УСЛОВИЯ НА ТРУД

11.1. От гледна точка на техническата безопасност, командированият персонал на **ИЗПЪЛНИТЕЛЯ** и неговите подизпълнители, включително чуждестранни фирми, условно се приравнява (с изключение на правото за издаване на наряди и допускане до работа) към персонала на "АЕЦ Козлодуй" ЕАД и е длъжен да спазва изискванията на:

– „Правилник за безопасност при работа в неелектрически уредби на електрически и топлофикационни централи и по топлопреносни мрежи и хидротехнически съоръжения”

– „Правилник за безопасност и здраве при работа в електрически уредби на електрически и топлофикационни централи и по електрически мрежи”

11.2. **ВЪЗЛОЖИТЕЛЯТ** се задължава да осигури фронт за работа съобразно съответните условия за непрекъснат или спрян производствен процес, като обезопаси съоръженията съгласно действащите правилници в АЕЦ и открие наряди за допуск до работа.

11.3. Издаването на наряди за работа, допускане до работа, контрол на дейността на ВО, относно изискванията на техническата документация, закриване на нарядите и приемане на работното място, контрола и отчитане на дозовото натоварване на персонала и др. се извършват според определения ред в съответното структурно звено, по чието оборудване/на чиято територия се работи.

11.4. **ВЪЗЛОЖИТЕЛЯТ** се задължава да осигури инструктиране на външния персонал, според изискванията на НАРЕДБА № РД-07-2 от 16.12.2009г. за условията и реда за провеждането на периодично обучение и инструктаж на работниците и служителите по правилата за осигуряване на здравословни и безопасни условия на труд по цитираните в т.11.1 Правилници и в съответствие с мястото и конкретните условия на работа, която групата или част от нея ще извършва.

11.5. **ИЗПЪЛНИТЕЛЯТ** се задължава да обезпечи обучение и изпити на персонала, който ще работи на площадката на "АЕЦ Козлодуй" ЕАД, по "Въведение в АЕЦ" и "Радиационна защита" в УТЦ на "АЕЦ Козлодуй" ЕАД и съгласно НАРЕДБА за условията и реда за придобиване на професионална квалификация и за реда за издаване на лицензии за специализирано обучение и на удостоверения за правоспособност за използване на ядрената енергия.

11.6. **ИЗПЪЛНИТЕЛЯТ** се задължава да спазва всички ограничения и забрани, за изпращане и допускане до работа на лица и бригади, които са предвидени в правилниците по безопасност на труда. Да извърши правилен подбор при съставяне списъка на ръководния и изпълнителски персонал, който ще изпълнява работата по сключения договор, по отношение на професионална квалификация и тази по безопасността на труда.

11.7. **ВЪЗЛОЖИТЕЛЯТ** се задължава да определи длъжностното лице (или лица), които да приемат външния персонал на **ИЗПЪЛНИТЕЛЯ**, да изискат и извършат проверка на всички предвидени в правилниците документи, включително и удостоверенията за притежаване квалификационна група по безопасност на труда.

11.8. Отговорният ръководител и (или) изпълнителят на работа приемат всяко работно място от допускащия, като проверяват изпълнението на техническите мероприятия за обезопасяване, както и тяхната дейност.

11.9. Ръководителите на **ИЗПЪЛНИТЕЛЯ** постоянно упражняват контрол за спазване на правилниците по безопасност на труда от членовете на групата и да предприемат мерки за отстраняване на нарушенията.

11.10. **ИЗПЪЛНИТЕЛЯТ** се задължава да уведомява писмено **ВЪЗЛОЖИТЕЛЯ** за предприетите мерки по дадени от него предложения-искания за санкциониране на лица, допуснали нарушения по изискванията на безопасността на труда.

11.11. **ИЗПЪЛНИТЕЛЯТ** се задължава да изпълнява писмените разпореждания на упълномощените длъжностни лица от **ВЪЗЛОЖИТЕЛЯ** при констатирани нарушения на технологичната дисциплина и правилата за безопасна работа.

11.12. В случай на трудова злополука с лице наето от **ИЗПЪЛНИТЕЛЯ**, ръководителят на групата уведомява ръководството на фирмата – **ИЗПЪЛНИТЕЛ** и сектор “Техническа безопасност” на “АЕЦ Козлодуй”ЕАД, след което предприема мерки и оказва съдействие на компетентните органи, за изясняване на обстоятелствата и причините за злополуката.

11.13. **ИЗПЪЛНИТЕЛЯТ** се задължава да спазва действащите в АЕЦ нормативни документи и правилници по отношение на ЗБУТ, ПАБ съгласно действащите норми за ремонти и СМР.

11.14. **ИЗПЪЛНИТЕЛЯТ** се задължава да спазва законовите изисквания за опазване на околната среда по време на строителството и след приключването му, в гаранционния срок.

11.15. **ИЗПЪЛНИТЕЛЯТ** осигурява здравословни и безопасни условия на труд, съгласно изискванията на нормативните документи по охрана на труда, по пожаробезопасност и по безопасност на движението по време на строителството.

11.16. При необходимост **ИЗПЪЛНИТЕЛЯТ** организира изпълнението на ремонтните дейности при непрекъснат режим на работа, с цел спазване срока на ремонта на съответния блок или друга технологична необходимост.

11.17. **ИЗПЪЛНИТЕЛЯТ** осигурява спазване на Наредба № 2 от 22.03.2004 г. за минималните изисквания за здравословни и безопасни условия на труд при извършване на строителни и монтажни работи на територията на обектите на “АЕЦ Козлодуй”ЕАД.

11.18. Всички санкции, наложени от компетентните органи за нарушенията или за щети нанесени от лица, наети от **ИЗПЪЛНИТЕЛЯ** (включително подизпълнителите му) са за сметка на **ИЗПЪЛНИТЕЛЯ**.

12. ПОЖАРНА БЕЗОПАСНОСТ

12.1. При изпълнение на огневи работи Ръководителят и персонала на ВО изпълняващ дейности по договор с “АЕЦ Козлодуй”ЕАД, е задължен да спазва изискванията на нормативно-техническите документи по пожарна безопасност:

- Наредба № I-209 от 22.11.2004 г. за правилата и нормите за пожарна и аварийна безопасност на обектите в експлоатация.

- Правила за пожарна и аварийна безопасност в “АЕЦ Козлодуй”ЕАД, идент.№ ДОД.ПБ.ПБ.307;

12.2. При изпълнение на огневи работи, **ИЗПЪЛНИТЕЛЯТ** подготвя Списък на лицата, имащи право да бъдат ръководители на огневи работи.

13. ОДИТИ, ИНСПЕКЦИИ И ПРОВЕРКИ

13.1. **ИЗПЪЛНИТЕЛЯТ** поема ангажимент да допусне и окаже съдействие на упълномощени представители на **ВЪЗЛОЖИТЕЛЯ** за извършване на одит по качеството по реда на утвърдени правила на **ВЪЗЛОЖИТЕЛЯ**. Иницирането на одит може да стане по желание на **ВЪЗЛОЖИТЕЛЯ** и писмено известяване на **ИЗПЪЛНИТЕЛЯ**.

13.2. **ВЪЗЛОЖИТЕЛЯТ** носи отговорност за неразпространение на информацията, станала достъпна по време на извършване на одита.

13.3. **ВЪЗЛОЖИТЕЛЯТ** има право да осъществява контрол по изпълнението на този договор, стига да не възпрепятства работата на **ИЗПЪЛНИТЕЛЯ** и да не нарушава оперативната му самостоятелност.

13.4. **ИЗПЪЛНИТЕЛЯТ** се задължава да предостави достъп до строителни и монтажни площадки, документация и персонал на лицата, упълномощени от **ВЪЗЛОЖИТЕЛЯ** да изпълняват контрол и инспекции.

13.5. **ИЗПЪЛНИТЕЛЯТ** е длъжен да позволи на **ВЪЗЛОЖИТЕЛЯ** или на посочено от **ВЪЗЛОЖИТЕЛЯ** лице, да прави проверки на отчетната документация, съставена при изпълнение на договора, включително и да се правят копия на документите.

14. ОПАЗВАНЕ НА ОКОЛНАТА СРЕДА

14.1. **ИЗПЪЛНИТЕЛЯТ** е длъжен да спазва изискванията за опазване на околната среда по време на изпълнението на предмета на договора и след приключването му, съобразно Закона за управление на отпадъците.

14.2. **ИЗПЪЛНИТЕЛЯТ** е длъжен да извози отпадъците от площадката на "АЕЦ Козлодуй" ЕАД и да осигури тяхното депониране при спазване на изискванията на националното законодателство и вътрешно-нормативна база на **ВЪЗЛОЖИТЕЛЯ**.

15. СРОК ЗА ИЗПЪЛНЕНИЕ

15.1. Когато по обективни причини от производствен или друг характер, произтичащи от естеството и спецификата на основния предмет на дейност на **ВЪЗЛОЖИТЕЛЯ**, той не е в състояние да осигури условия за изпълнение на предмета на основния договор, изпълнението спира до отпадане на съответните причини за това, като **ВЪЗЛОЖИТЕЛЯТ** може да удължи срока на договора с периода на забавата.

16. НЕУСТОЙКИ

16.1. В случай на неспазване на сроковете по раздел 3 от основния договор **ИЗПЪЛНИТЕЛЯТ** дължи неустойка в размер на 0.5% (половин) върху стойността на дължимото плащане за всеки ден закъснение, но не повече от 10% (десет) от стойността на дължимото плащане.

16.2. В случай на забавено плащане по раздел 2 от основния договор **ВЪЗЛОЖИТЕЛЯТ** заплаща неустойка в размер на 0.5% (половин) върху стойността на забавеното плащане за всеки ден закъснение, но не повече от 10% (десет) от стойността на дължимото плащане.

16.3. При виновно неизпълнение на задълженията по договора, с изключение на случаите по т.16.1. и 16.2, неизправната страна дължи на изправната неустойка в размер на 10% (десет) върху стойността на договора.

16.4. За действително претърпени вреди в размер по-голям от размера на уговорените неустойки, заинтересованата страна може да търси обезщетение в пълен размер по общия гражданскоправен ред.

17. ПРЕКРАТЯВАНЕ И РАЗВАЛЯНЕ НА ДОГОВОРА

17.1. Двете страни имат право да прекратят договора по взаимно съгласие изразено в двустранен документ.

17.2. Всяка от страните може да поиска прекратяване на договора с 30 (тридесет) дневно писмено предизвестие, отправено до другата страна. Страните оформят отношенията си с двустранен протокол.

17.3. Договорът може да бъде прекратен по искане на всяка от двете страни при настъпване на обстоятелства по Раздел 18 от общите условия на договора. В този случай страните подписват двустранен протокол за оформяне на отношенията между тях.

17.4. Договорът може да бъде развален чрез 15 (петнадесет) дневно писмено предизвестие от изправната страна до неизправната в случай на неизпълнение на поетите с договора задължения.

17.5. **ИЗПЪЛНИТЕЛЯТ** може да развали договора и да поиска заплащане на фактическите направени разходи, а така също и неустойка по т.16.2., но не повече от сумата определена в Раздел 2 на Основния договор, когато **ВЪЗЛОЖИТЕЛЯТ** забави плащането на дължимите суми, повече от 30 (тридесет) дни.

17.6. При отказ за издаване на протокол за проверка на документите от Дирекция "Б и К" двете страни не си дължат обезщетения и неустойки и договора се прекратява.

18. НЕПРЕОДОЛИМА СИЛА

18.1. В случай, че някоя от страните не може да изпълни задълженията си по този договор поради непредвидено или непредотвратимо събитие от извънреден характер възникнало след сключване на договора, което пречатства неговото изпълнение, тя е длъжна в 3-дневен срок писмено да уведоми другата страна за това. Това събитие следва да бъде потвърдено от БТПП, в противен случай страната не може да се позове на непреодолима сила.

18.2. Докато трае непреодолимата сила, изпълнението на задълженията и свързаните с тях насрещни задължения се спира и срокът на договора се удължава с времето, през което е била налице непреодолимата сила.

18.3. Когато непреодолимата сила продължи повече от 30 (тридесет) дни, всяка от страните може да поиска договорът да бъде прекратен.

19. РЕД ЗА РЕШАВАНЕ НА СПОРОВЕТЕ

19.1. Всички спорни въпроси, произлизащи от настоящия договор или при изпълнението му, ще се решават чрез преговори между двете страни. В случай, че спорните въпроси не могат да бъдат решени чрез преговори, същите ще бъдат решавани съгласно Българското законодателство (ЗОП, ЗЗД, ТЗ, ГПК и др.)

19.2. В случай на спор между страните при тълкуването на настоящия договор, трябва да се спазва следния ред на приоритет на документите:

- Договорът, подписан от страните;
- Общи условия на договора;
- Техническа оферта на **ИЗПЪЛНИТЕЛЯ**
- Техническо задание /техническа спецификация на **ВЪЗЛОЖИТЕЛЯ**;
- Предлагана цена;

20. ОТГОВОРНО ЛИЦЕ ОТ СТРАНА НА ВЪЗЛОЖИТЕЛЯ

20.1. **ВЪЗЛОЖИТЕЛЯТ** е длъжен да определи отговорно лице по изпълнението на договора. Отговорното лице представя **ВЪЗЛОЖИТЕЛЯ** и организира работата по договора от страна на **ВЪЗЛОЖИТЕЛЯ**.

20.2. **ВЪЗЛОЖИТЕЛЯТ** има право да смени отговорното лице по всяко време на изпълнение на договора. **ИЗПЪЛНИТЕЛЯТ** се уведомява писмено за предприетата промяна.

21. ОТГОВОРНО ЛИЦЕ ОТ СТРАНА НА ИЗПЪЛНИТЕЛЯ

21.1. **ИЗПЪЛНИТЕЛЯТ** е длъжен да определи отговорно лице по изпълнението на договора. Отговорното лице представя **ИЗПЪЛНИТЕЛЯТ** и организира работата по договора от страна на **ИЗПЪЛНИТЕЛЯТ**.

21.2. **ИЗПЪЛНИТЕЛЯТ** има право да смени отговорното лице по всяко време на изпълнение на договора. **ВЪЗЛОЖИТЕЛЯТ** се уведомява писмено за предприетата промяна.

22. КОМУНИКАЦИЯ МЕЖДУ СТРАНИТЕ

22.1. Комуникацията между страните се води само между определените отговорни лица. Когато дадено съобщение трябва да достигне до друго лице, участващо в изпълнението от страна на **ВЪЗЛОЖИТЕЛЯ** или от страна на **ИЗПЪЛНИТЕЛЯ**, това се осъществява чрез отговорните лица по договора.

22.2. Всички съобщения, предизвестия и нареждания, свързани с изпълнението на договора и разменяни между **ВЪЗЛОЖИТЕЛЯ** и **ИЗПЪЛНИТЕЛЯ** са валидни, когато са изпратени в писмена форма – лично, по пощата (с обратна разписка), телефакс на адреса на съответната страна или предадени чрез куриер, срещу подпис на приемащата страна.

22.3. Валидните адреси и факс номера на страните се посочват в договора. В случай, че това не е посочено в договора, за валиден адрес и факс номер на **ВЪЗЛОЖИТЕЛЯ** се считат, посочените в документацията за участие в процедурата за възлагане на обществена поръчка, а на **ИЗПЪЛНИТЕЛЯ** – посочените в неговата оферта.

22.4. Между страните се допуска неформална комуникация с оглед улесняване на работата като телефонен разговор, електронно съобщение и други подобни форми. Неформалната комуникация няма юридическа стойност и не се счита за официално приета, ако не е в писмената форма, определена по горе.

22.5. Комуникацията с чуждестранни **ИЗПЪЛНИТЕЛИ** се осъществява на български език. Осигуряването на превод на документите на български език е за сметка на **ИЗПЪЛНИТЕЛЯ**.

22.6. **ВЪЗЛОЖИТЕЛЯТ** по всяко време от изпълнение на договора при провеждане на официални и неофициални разговори и при работни срещи има право да изисква преводач от чуждия език на български, ако счете за необходимо, при това **ВЪЗЛОЖИТЕЛЯТ** не е длъжен да заплаща допълнително за тези си искания.

22.7. Всяка от страните има право да изиска първоначална среща при стартиране на договора с цел уточняване на изискванията към изпълнение на договора, целите на **ВЪЗЛОЖИТЕЛЯ**, критериите за оценка на изпълнението на договора и планиране, изпълнение и производство, които трябва да извърши **ИЗПЪЛНИТЕЛЯ**.

22.8. Когато в хода на изпълнение на работата по договора възникнат обстоятелства, изискващи съставянето на двустранно подписан констативен протокол, заинтересованата страна отправя до другата мотивирана покана с обозначено място, дата и час на срещата. Уведомената страна е длъжна да отговори в три дневен срок след уведомяването (за дата на уведомяването се счита датата на входящия номер).

23. ЕЗИК НА ДОГОВОРА

23.1. Договорът с местни **ИЗПЪЛНИТЕЛИ** се съставя и подписва на български език в 2 еднообразни екземпляра.

23.2. С чуждестранни изпълнители, договора се подписва на български език и на друг език, ако това е упоменато в договора, по два еднообразни екземпляра на всеки от езиците. При противоречие на текстовете на различните езици, валиден е българският текст, освен ако не е определено друго в договора.

24. ПРОМЕНИ В ДОГОВОРА

24.1. Съгласно чл. 43, ал. 1 от ЗОП Страните по договор за обществена поръчка не могат да го променят или допълват.

ИЗПЪЛНИТЕЛ:

.....
гр.....
ул.....
тел/факс:
ИН.....
ИН по ЗДДС.....

ИЗПЪЛНИТЕЛ:

.....
/...../

ВЪЗЛОЖИТЕЛ:

"АЕЦ Козлодуй" ЕАД
3321 Козлодуй
БЪЛГАРИЯ
тел/факс: 0973/73530; 0973/76027
ВИК 106513772
ИН по ЗДДС BG 106513772

ВЪЗЛОЖИТЕЛ:

ИЗПЪЛНИТЕЛЕН ДИРЕКТОР
/КОСТАДИН ДИМИТРОВ/

ДЕКЛАРАЦИЯ

по чл. 47, ал. 1 т. 2 и т. 3 и ал. 2, т. 1, т. 3 и т. 4, ал.5 т.2 от ЗОП, във връзка с чл.47 ал.8 от
ЗОП

във връзка с процедура на договаряне с обявление

с обект: "Ремонт на помещения и съоръжения в ЗСР на РО - 5,6 блок и СК-3"

Долуподписаният /-ната/ _____

с ЕГН _____, притежаващ лична карта № _____, издадена на _____

от МВР, гр. _____, адрес: _____,

представляващ _____ в качеството си на _____

_____ със седалище _____ и адрес

на управление: _____, тел./факс: _____,

вписано в търговския регистър към Агенцията по вписванията с ЕИК № _____,

ИН по ЗДДС № _____

ДЕКЛАРИРАМ, ЧЕ:

1. _____, когото представлявам:

а) Не е обявено в несъстоятелност;

б) Не се намира в производство по ликвидация или в друга подобна процедура съгласно националните закони и подзаконови актове.

в) Не е в открито производство по несъстоятелност, и не е сключено извънсъдебно споразумение с кредиторите по смисъла на чл. 740 от Търговския закон;

г) Няма парични задължения към държавата или към община по смисъла на чл. 162, ал. 2 от Данъчно-осигурителния процесуален кодекс, установени с влязъл в сила акт на компетентен орган/ има парични задължения към държавата, но е допуснато разсрочване/ или отсрочване на задълженията/ или парични задължения, свързани с плащането на вноски за социалното осигуряване или на данъци, съгласно правните норми на държавата, в която е установено.

д) Не е сключил договор с лице по чл. 21 или 22 от Закона за предотвратяване и установяване на конфликт на интереси.

е) Няма наложено административно наказание за наемане на работа на незаконно пребиваващи чужденци през последните 5 години.

Известно ми е, че при деклариране на неверни данни нося наказателна отговорност по чл.313 от НК.

_____ г

Декларатор: _____

Забележка: Когато Кандидатът е юридическо лице е достатъчно подаване на декларацията от едно от лицата, които могат самостоятелно да го представляват.

По т.1 г) Невярното се зачертава от лицето подписало декларацията.

ДЕКЛАРАЦИЯ

по чл. 47, ал. 1 т.1, ал.2 т.2, ал.5 т.1 от ЗОП, във връзка с чл.47, ал.8 от ЗОП
от Кандидат в процедура на договаряне с обявление
с обект: "Ремонт на помещения и съоръжения в ЗСР на РО - 5,6 блок и СК-3"

Долуподписаният /-ната/ _____
с ЕГН _____, притежаващ лична карта № _____, издадена на _____
от МВР, гр. _____, адрес: _____,
представляващ _____ в качеството си на _____
_____ със седалище _____ и адрес
на управление: _____, тел./факс: _____,
вписано в търговския регистър към Агенцията по вписванията с ЕИК № _____,
ИН по ЗДДС № _____

ДЕКЛАРИРАМ, ЧЕ:

1. Не съм осъден с влязла в сила присъда за:

а) престъпление против финансовата, данъчната или осигурителната система, включително изпиране на пари, по чл. 253-260 от Наказателния кодекс;

б) подкуп по чл. 301 - 307 от Наказателния кодекс;

в) участие в организирана престъпна група по чл. 321 и 321а от Наказателния кодекс;

г) престъпление против собствеността по чл. 194 - 217 от Наказателния кодекс;

д) престъпление против стопанството по чл. 219 - 252 от Наказателния кодекс;

2. Не съм лишен от правото да упражнявам определена професия или дейност;

3. Не съм свързано лице по смисъла на § 1, т. 1 от допълнителната разпоредба на Закона за предотвратяване и установяване на конфликт на интереси с възложителя или със служители на ръководна длъжност в неговата организация;

Известно ми е, че при деклариране на неверни данни нося наказателна отговорност по чл.313 от НК.

_____Г

Декларатор: _____

Забележка: Декларацията се подава от лицата по чл. 47, ал. 4 от ЗОП

ДЕКЛАРАЦИЯ

По чл. 56 ал. 1 т. 10 от Закона за обществените поръчки
от Кандидат за участие в процедура на договаряне с обявление
с обект: "Ремонт на помещения и съоръжения в ЗСР на РО - 5,6 блок и СК-3"

Долуподписаният /-ната/ _____
с ЕГН _____, притежаващ лична карта № _____, издадена на _____
от МВР, гр. _____, адрес: _____
представляващ _____ в качеството си на _____
със седалище _____ и адрес _____
на управление: _____, тел./факс: _____
вписано в търговския регистър към Агенцията по вписванията с ЕИК _____
(ф.д. № _____ / _____ г. при _____ съд), ИН по ЗДДС № _____

ДЕКЛАРИРАМ,

че

При определяне на предлаганата от нас цена е спазено изискването за минимална цена на труда, определена съгласно §1 т. 12 от Допълнителната разпоредба на Закона за обществените поръчки.

Известно ми е че при деклариране на неверни данни нося наказателна отговорност.

_____ г

Декларатор: _____

**БАНКОВА ГАРАНЦИЯ
ЗА УЧАСТИЕ В ПРОЦЕДУРА**

До
"....." ЕАД
гр.

Известени сме, че нашият Клиент, _____ [наименование и адрес на кандидата], наричан за краткост по-долу КАНДИДАТ/УЧАСТНИК, ще участва в откритата с Ваше Решение № _____ / _____ г. [посочва се № и дата на Решението за откриването на процедурата] процедура за възлагане на обществена поръчка с обект: _____ [описва се обекта и съответната обособена позиция, както и идентификационния номер, ако има такива].

Също така, сме информирани, че в съответствие с условията на процедурата и разпоредбите на Закона на обществените поръчки, КАНДИДАТА/УЧАСТНИКА трябва да представи в офертата си банкова гаранция за участие в процедурата, открита във Ваша полза, за сумата в размер на _____ (словом: _____) [посочва се цифром и словом стойността и валутата на гаранцията съгласно обявлението по процедурата].

Като се има предвид гореспоменатото, ние _____ [наименование и адрес на Банката], с настоящето поемаме неотменимо и безусловно задължение да заплатим по посочената от Вас банкова сметка, сумата от _____ (словом: _____) [посочва се цифром и словом стойността и валутата на гаранцията], в срок до 3 (три) работни дни след получаване на първо Ваше писмено искане, съдържащо Вашата декларация, че КАНДИДАТЪТ/УЧАСТНИКЪТ е извършил едно от следните действия:

- а) оттегли заявлението си след изтичане на срока за получаване на заявления или оттегли офертата си след изтичането на срока за получаване на офертите;
- б) е поканен да подаде оферта, но не подаде такава;
- в) е определен за изпълнител, но не изпълни задължението си да сключи договор за обществената поръчка;

Вашето искане за усвояване на суми по тази гаранция е приемливо и ако бъде изпратено до нас в пълен текст чрез надлежно кодиран телекс/телеграф от обслужващата Ви банка, потвърждаващ че Вашето оригинално искане е било изпратено до нас чрез препоръчана поща и че подписите на същото правно обвързват Вашата страна. Вашето искане ще се счита за отправено след постъпване или на Вашата писмена молба за плащане, или по телекс, или по телеграф на посочения по-горе адрес.

Тази гаранция влиза в сила, от ____ часа на _____ г. [посочва се датата и часа на крайния срок за представяне на офертите/заявленията].

Отговорността ни по тази гаранция ще изтече в ____ часа на _____ г. [посочва се дата и час съобразени с валидността на офертата на Кандидата/Участника], до която дата какъвто и да е иск по нея трябва да бъде получен от нас. След тази дата гаранцията автоматично става невалидна, независимо дали това писмо-гаранция ни е изпратено обратно или не.

Гаранцията трябва да ни бъде изпратена обратно веднага след като вече не е необходима или нейната валидност е изтекла, което от двете събития настъпи по-рано.

Гаранцията е лично за Вас и не може да бъде прехвърляна.

Подпис и печат,
(БАНКА)

**БАНКОВА ГАРАНЦИЯ
ЗА ИЗПЪЛНЕНИЕ НА ДОГОВОР**

До
“ ” ЕАД
гр.

Известени сме, че нашият Клиент, _____ [наименование и адрес на кандидата], наричан за краткост по-долу ИЗПЪЛНИТЕЛ, с Ваше Решение № _____ / _____ г. [посочва се № и дата на Решението за класиране] е класиран на първо място в процедурата за възлагане на обществена поръчка с обект: _____ [описва се обекта и съответната обособена позиция, ако има такава], с което е определен за ИЗПЪЛНИТЕЛ на посочената обществена поръчка.

Също така, сме информирани, че в съответствие с условията на процедурата и разпоредбите на Закона на обществените поръчки, при подписването на Договора за възлагането на обществената поръчка, ИЗПЪЛНИТЕЛЯТ следва на Вас, в качеството Ви на Възложител на горепосочената поръчка, да представи банкова гаранция за добро изпълнение открита във Ваша полза, за сумата в размер на _____ % [посочва се размера от обявлението за участие] от общата стойност на поръчката, а именно _____ (словом: _____) [посочва се цифром и словом стойността и валутата на гаранцията], за да гарантира предстоящото изпълнение на задължения си, в съответствие с договорените условия.

Като се има предвид гореспоменатото, ние _____ [Банка], с настоящето поемаме неотменимо и безусловно задължение да Ви заплатим всяка сума, предявена от Вас, но общия размер на които не надвишават _____ (словом: _____) [посочва се цифром и словом стойността и валутата на гаранцията], в срок до 3 (три) работни дни след получаването на първо Ваше писмено поискване, съдържащо Вашата декларация, че ИЗПЪЛНИТЕЛЯТ не е изпълнил някое от договорните си задължения.

Вашето искане за усвояване на суми по тази гаранция е приемливо и ако бъде изпратено до нас в пълен текст чрез надлежно кодиран телекс/телеграф от обслужващата Ви банка, потвърждаващ че Вашето оригинално искане е било изпратено до нас чрез препоръчана поща и че подписите на същото правно обвързват Вашата страна. Вашето искане ще се счита за отправено след постъпване или на Вашата писмена молба за плащане, или по телекс, или по телеграф на посочения по-горе адрес.

Тази гаранция влиза в сила, от момента на нейното издаване.

Отговорността ни по тази гаранция ще изтече на _____ [посочва се дата и час на валидност на гаранцията съобразени с договорените условия], до която дата какъвто и да е иск по нея трябва да бъде получен от нас. След тази дата гаранцията автоматично става невалидна, независимо дали това писмо-гаранция ни е изпратено обратно или не.

Гаранцията трябва да ни бъде изпратена обратно веднага след като вече не е необходима или нейната валидност е изтекла, което от двете събития настъпи по-рано.

Гаранцията е лично за Вас и не може да бъде прехвърляна.

Подпис и печат,
(БАНКА)

ИНФОРМАЦИОНЕН ЛИСТ ЗА КАНДИДАТА

Наименование на Кандидата:	<i>Посочете точното наименование на дружеството, според съдебната регистрация</i>
Седалище по регистрация:	<i>Посочете държавата и адрес на седалището на кандидата</i>
Точен адрес за кореспонденция	<i>Посочете улица, град, пощенски код, държава</i>
Лице за контакти	<i>Посочете име, фамилия и длъжност</i>
Телефонен номер	<i>Посочете код на населеното място и телефонен номер</i>
Факс номер	<i>Посочете код на населеното място и номер на факс</i>
Електронен адрес	
Интернет адрес	
Правен статус	<i>Посочете търговското дружество или обединения или друга правна форма, дата на учредяване или номера и датата на вписване и къде</i>
ИН по ЗДДС № и държава на данъчна регистрация съгласно данъчната декларация	<i>Посочете номер по ЗДДС и наименованието на държавата, например: България.....</i>
ИН/ЕИК	
Банкови реквизити	<i>Банка: IBAN: BIC:</i>
Обект на поръчката	<i>Посочете наименование на поръчката (трябва да съпада с наименованието, дадено от Възложителя)</i>
Номер на поръчката	<i>Посочете номер на поръчката от Регистъра за обществени поръчки</i>
Дата на изготвяне на заявлението/офертата	<i>Посочете дата: дата, месец, година; Напр. 21 април 2009г.</i>

До: (Наименование на Възложителя)

ПОДПИС и ПЕЧАТ:

_____ (име и Фамилия)

_____ (дата)

_____ (длъжност на управляващия/представяващия кандидата)

_____ (наименование на кандидата)

ДЕКЛАРАЦИЯ

за подаване на оферта

от Кандидат за участие в процедура на договаряне с обявление

с обект: "Ремонт на помещения и съоръжения в ЗСР на РО - 5,6 блок и СК-3"

Долуподписаният /-ната/ _____

с ЕГН _____, притежаващ лична карта № _____, издадена на _____

от МВР, гр. _____, адрес: _____,

представляващ _____ в качеството си на _____

със седалище _____ и адрес

на управление: _____, тел./факс: _____,

вписано в търговския регистър към Агенцията по вписванията с ЕИК _____

(ф.д. № _____ / _____ г. при _____ съд), ИН по ЗДДС № _____

ДЕКЛАРИРАМ, ЧЕ:

1. В случай, че бъдем одобрени в предварителния подбор и бъдем поканени за участие в договарянето, ние ще представим първоначална оферта и ще се явим на определените от "АЕЦ Козлодуй" ЕАД място, дата и час за провеждането им.

2. За подготовка и представяне на оферта, съгласно изискванията на документацията, за нас са необходими 10 календарни дни след получаване на писмена покана за представяне на оферта.

3. Ако Възложителят определи в поканата за участие срок за представяне на оферта посочения по-горе срок или по-дълъг, то ние приемаме, че сме постигнали споразумение с "АЕЦ Козлодуй" ЕАД съгласно чл.104а, ал.3 от Закона за обществените поръчки, относно срока за представяне на офертите.

4. Запознати сме със законовото право на Възложителя, в случай че не постигне споразумение за срока за представяне на оферти с всички кандидати, да определи срок за представяне на офертите, който обаче не може да бъде по-кратък от 19 дни от датата на поканата за участие.

_____ г

Декларатор: _____

Забележка: Декларацията се подава от лицата по чл. 47, ал. 4 от ЗОП.