



**“АЕЦ КОЗЛОДУЙ” ЕАД, гр.Козлодуй**

ОДОБРЯВАМ,

ИЗПЪЛНИТЕЛЕН ДИРЕКТОР

КОСТАДИН ДИМИТРОВ



# ДОКУМЕНТАЦИЯ

За участие в процедура на договаряне с обявление с обект:  
**“Изработка, доставка и монтаж на хранващи табла за контролни и  
базови станции от АИСВРК и водна станция 1 от АИСРКДОВ”**

гр. Козлодуй 2011г.

## С Ъ Д Ъ Р Ж А Н И Е

На документация за участие в процедура на договаряне с обявление  
с обект: **“Изработка, доставка и монтаж на захранващи табла за контролни  
и базови станции от АИСВРК и водна станция 1 от АИСРКДОВ”**

Част	Наименование	Брой Страници
1	Решение за откриване на процедура	4
2	Обявление за обществената поръчка	11
3	Техническо задание	14
4	Образец на оферта	5
5	Указания за подготовка на заявлението и попълване на офертата	5
6	Проект на договор	15
6.1	Специфични условия на договора	6
6.2	Общи условия на договора	9
7	Образец на декларация за отсъствие на обстоятелствата по чл. 47, ал. 1 т.1, ал.2 т.2, ал.5 т.1 от ЗОП, във връзка с чл.47, ал.8 от ЗОП	1
8	Образец на декларация за отсъствие на обстоятелствата по чл. 47, ал. 1 т.2 и т.3 и ал.2, т.1 т.3 и т.4, ал.5 т.2 от ЗОП, във връзка с чл.47 ал.8 от ЗОП	1
9	Образец на банкова гаранция за участие в процедурата	1
10	Образец на банкова гаранция за изпълнение на договор	1
11	Образец на информационен лист	1
12	Образец на Декларация за подаване на оферта	1

МИНИСТЕРСТВО НА ИКОНОМИКАТА,  
ЕНЕРГЕТИКАТА И ТУРИЗМА  
АГЕНЦИЯ ПО ОБЩЕСТВЕНИ ПОРЪЧКИ  
1000 София, ул. Лега 4  
факс: 940 7078  
e-mail: [rop@aop.bg](mailto:rop@aop.bg), [e-rop@aop.bg](mailto:e-rop@aop.bg)  
интернет адрес: <http://www.aop.bg>

ДЪРЖАВЕН ВЕСТНИК  
1169 София, пл. Ал. Батенберг 1  
факс: 939 3650  
e-mail: [dv@parliament.bg](mailto:dv@parliament.bg)  
[darvest@parliament.bg](mailto:darvest@parliament.bg)  
интернет адрес: <http://dv.parliament.bg>

## РЕШЕНИЕ

Номер: 30M-P-187 от 31.08.11 дд/мм/гггг

- А) за откриване на процедура  
 Б) за удължаване срока за получаване на оферти / заявления за участие  
 В) за прекратяване на процедура за възлагане на обществена поръчка

## ДЕЛОВОДНА ИНФОРМАЦИЯ

## Деловодна информация

Партида на възложителя: 00353

Поделение: \_\_\_\_\_

Изходящ номер: 30M-P-187 от дата 31.08.11г.

Коментар на възложителя:

110 - 443161

## РАЗДЕЛ I: ВЪЗЛОЖИТЕЛ

- по чл. 7, т. 1-4 от ЗОП (класически)  
 по чл. 7, т. 5 или 6 от ЗОП (секторен)

## I.1) Наименование и адрес

Официално наименование  
"АЕЦ Козлодуй" ЕАД

Адрес  
3321, гр. Козлодуй

Град  
Козлодуй

Пощенски код  
3321

Държава  
Република  
България

За контакти  
отдел "Обществени поръчки", у-  
ние "Търговско"

Телефон  
0973 72477

Лице за контакт  
Йордан Георгиев - специалист "ОП"

Електронна поща  
[YSGeorgiev@npp.bg](mailto:YSGeorgiev@npp.bg)

Факс  
0973 76007

Интернет адрес/и (когато е приложимо)

Адрес на възложителя:  
[www.kznpp.org](http://www.kznpp.org)

Адрес на профила на купувача:  
[http://www.kznpp.org/index.php?  
lang=bg&p=actuality&pl=communally\\_orders](http://www.kznpp.org/index.php?lang=bg&p=actuality&pl=communally_orders)

## I.2) Вид на възложителя и основна дейност/и:

(попълва се от възложители по чл.7, т.1-4 от ЗОП)

- Министерство или друг държавен орган,  
включително техни регионални или  
местни подразделения
- Обществени услуги  
 Отбрана  
 Обществен ред и сигурност

<input type="checkbox"/> Национална агенция/служба	<input type="checkbox"/> Околна среда
<input type="checkbox"/> Регионален или местен орган	<input type="checkbox"/> Икономическа и финансова дейност
<input type="checkbox"/> Регионална или местна агенция/служба	<input type="checkbox"/> Здравеопазване
<input type="checkbox"/> Публичноправна организация	<input type="checkbox"/> Настаняване/жилищно строителство и места за отдих и култура
<input type="checkbox"/> Европейска институция/агенция или международна организация	<input type="checkbox"/> Социална закрила
<input type="checkbox"/> Друго (моля, уточнете): _____	<input type="checkbox"/> Отдих, култура и религия
	<input type="checkbox"/> Образование
	<input type="checkbox"/> Друго (моля, уточнете): _____

**I.3) Основна дейност/и на възложителя, свързана/и с:**

(попълва се от възложител по чл. 7, т.5 или 6 от ЗОП)

<input type="checkbox"/> Производство, пренос и разпределение на природен газ и топлинна енергия	<input type="checkbox"/> Пощенски услуги
<input checked="" type="checkbox"/> Електрическа енергия	<input type="checkbox"/> Железопътни услуги
<input type="checkbox"/> Търсене, проучване или добив на природен газ или нефт	<input type="checkbox"/> Градски железопътни, трамвайни, тролейбусни или автобусни услуги
<input type="checkbox"/> Търсене, проучване или добив на въглища или други твърди горива	<input type="checkbox"/> Пристанищни дейности
<input type="checkbox"/> Вода	<input type="checkbox"/> Летищни дейности

**A) ЗА ОТКРИВАНЕ НА ПРОЦЕДУРА ЗА ВЪЗЛАГАНЕ НА ОБЩЕСТВЕНА ПОРЪЧКА****II: ОТКРИВАНЕ****ОТКРИВАМ**

- процедура за възлагане на обществена поръчка  
 конкурс за проект  
 процедура за създаване на система за предварителен подбор

**II.1) Ред на възлагане**

- по реда на ЗОП  по реда на НВМОП

**II.2) Вид на процедурата**

Попълва се от възложител по чл.7, т.1-4 от ЗОП

Открита процедура	<input type="checkbox"/> Открит конкурс	<input type="checkbox"/>
Ограничена процедура	<input type="checkbox"/> Договаряне с покана	<input type="checkbox"/>
Ускорена ограничена процедура	<input type="checkbox"/> Конкурс за проект по НВМОП	<input type="checkbox"/>
Състезателен диалог	<input type="checkbox"/>	
Договаряне с обявление	<input type="checkbox"/>	
Ускорена на договаряне с обявление	<input type="checkbox"/>	
Договаряне без обявление	<input type="checkbox"/>	
Конкурс за проект - открит	<input type="checkbox"/>	
Конкурс за проект - ограничен	<input type="checkbox"/>	

Попълва се от възложител по чл.7, т.5 или 6 от ЗОП

Открита процедура	<input type="checkbox"/> Открит конкурс	<input type="checkbox"/>
Ограничена процедура	<input type="checkbox"/> Договаряне с покана	<input type="checkbox"/>
Договаряне с обявление	<input checked="" type="checkbox"/> Конкурс за проект по НВМОП	<input type="checkbox"/>
Договаряне без обявление	<input type="checkbox"/>	
Конкурс за проект - открит	<input type="checkbox"/>	
Конкурс за проект - ограничен	<input type="checkbox"/>	

**III: ПРАВНО ОСНОВАНИЕ**

Попълва се от възложител по чл.7, т.1-4 от ЗОП

- Чл. 16, ал. 8 от ЗОП  Чл. 3, ал. 2 от НВМОП (открит конкурс)

Чл. 16, ал. 8, във вр. с чл. 76 ал. 3 от ЗОП	<input type="checkbox"/>	Чл. 53, ал. 1, т. ___ от НВМОП	<input type="checkbox"/>
Чл. 83а, ал. 1 от ЗОП	<input type="checkbox"/>	Чл. 3, ал. 3 от НВМОП	<input type="checkbox"/>
Чл. 84, т. ___ от ЗОП	<input type="checkbox"/>		
Чл. 84, т. ___, във вр. с чл. 86 ал. 3 от ЗОП	<input type="checkbox"/>		
Чл. 90, ал.1, т. ___ от ЗОП	<input type="checkbox"/>		
Чл. 94, ал. 2 от ЗОП	<input type="checkbox"/>		
Попълва се от възложител по чл.7, т.5 или 6 от ЗОП			
Чл. 103, ал. 1 от ЗОП	<input checked="" type="checkbox"/>	Чл. 3, ал. 2 от НВМОП (открит конкурс)	<input type="checkbox"/>
Чл. 103, ал. 2, т. ___ от ЗОП	<input type="checkbox"/>	Чл. 53, ал. 1, т. ___ от НВМОП	<input type="checkbox"/>
Чл. 94, ал. 2 от ЗОП	<input type="checkbox"/>	Чл. 3, ал. 3 от НВМОП	<input type="checkbox"/>
Чл. 105, ал. 1 от ЗОП	<input type="checkbox"/>		
Чл. 105, ал. 1, във връзка с чл. 103, ал.1 от ЗОП	<input type="checkbox"/>		
точка: _____			

**IV: ОБЕКТ НА ПОРЪЧКАТА**

<input type="checkbox"/> Строителство
<input type="checkbox"/> Доставки
<input checked="" type="checkbox"/> Услуги
<p><b>IV.1) Описание на предмета на поръчката / на потребностите при състезателен диалог / на конкурса за проект</b></p> <p>Процедура на договаряне с обявление с обект: "Изработка, доставка и монтаж на захранващи табла за контролни и базови станции от АИСВРК и водна станция 1 от АИСРКДОВ" има за цел изработка, доставка и монтаж на захранващи табла за контролни и базови станции (КС1-8, ВС1) от Автоматизирана информационна система за външен радиационен контрол (АИСВРК) и водна станция №1 (ВС1) от Автоматизирана информационна система за радиационен контрол на дебалансни и отпадни води (АИСРКДОВ). Свързано е с подмяна на физически и морално остаряло от съвременна техническа гледна точка оборудване.</p> <p>Новите табла да са 10 броя. Девет от тях са еднотипни и ще заменят съществуващите захранващи табла в КС1-8 и ВС1 от АИСВРК ( XQ701H01 до XQ709H01). Десетото ще подмени съществуващото захранващо табло XQ81H02 във Водна станция 1 от АИСРКДОВ. То е с различна конфигурация от останалите във връзка със специфичните изисквания за захранване и управление на оборудването във ВС1</p> <p>(Когато основният предмет на поръчката/конкурса съдържа допълнителни предмети, те трябва да бъдат описани в това поле)</p>

**V: МОТИВИ**

<p><b>V.1) Мотиви за избора на процедура</b></p> <p>Възложителите по чл. 7, т. 5 и 6 вземат решение за възлагане на обществени поръчки чрез открита процедура, ограничена процедура и процедура на договаряне с обявление винаги, когато не са налице условията за провеждане на процедура на договаряне без обявление.</p> <p>(Кратко описание на фактическите обстоятелства, които обуславят избора на съответната процедура)</p>
<p><b>V.2) Лица, до които се изпраща поканата за участие в процедура на договаряне без обявление по реда на ЗОП или договаряне с покана по реда на НВМОП (когато е приложимо)</b></p>

<b>V.3) Настоящата процедура е свързана с процедура за възлагане на обществена поръчка или конкурс за проект, която е (когато е приложимо):</b> открита с решение № _____ от дата _____ дд/мм/гггг публикувана в Регистъра на обществените поръчки под уникален № _____ - _____ - _____ (nnnnn-yyyy-xxxx)		
<b>Допълнителната/повторната услуга или строителство е (когато е приложимо):</b>		
на обща стойност _____	Валута: <input type="checkbox"/> без ДДС <input type="checkbox"/> с ДДС	Стойност на ДДС (в %) _____

**VI: ОДОБРЯВАМ**

- обявлението и документацията за участие  
 обявлението и описателния документ  
 поканата за обществена поръчка  
 поканата за обществена поръчка и документацията  
 обявлението и конкурсната програма  
 обявлението

**VII: ОБЖАЛВАНЕ**

<b>VII.1) Орган, който отговаря за процедурите по обжалване</b>		
Официално наименование Комисия за защита на конкуренцията		
Адрес бул. Витоша 18		
Град София	Пощенски код 1000	Държава Република България
		Телефон 02 9884070
Електронна поща срсadmin@sрс.bg	Факс 02 9807315	
Интернет адрес (URL): www.sрс.bg		
<b>VII.2) Срок за подаване на жалби: съгласно чл.120 от ЗОП</b>		

**VIII: ДРУГА ИНФОРМАЦИЯ (когато е приложимо)**

Към VII.2 Жалба може да се подава в 10-дневен срок пред КЗК от публикуване на настоящето решение и обявлението.

**IX: ДАТА на изпращане на настоящето решение**

Дата: 31/08/2011 дд/мм/гггг

**Възложител:**

Трите имена:

/подпис и печат/

Костадин Върбанов Димитров

Длъжност:

Изпълнителен Директор

МИНИСТЕРСТВО НА ИКОНОМИКАТА,  
ЕНЕРГЕТИКАТА И ТУРИЗМА  
АГЕНЦИЯ ПО ОБЩЕСТВЕНИ ПОРЪЧКИ  
1000 София, ул. Лего 4  
факс: 940 7078  
e-mail: [rop@aop.bg](mailto:rop@aop.bg), [e-rop@aop.bg](mailto:e-rop@aop.bg)  
интернет адрес: <http://www.aop.bg>

ДЪРЖАВЕН ВЕСТНИК  
1169 София, пл. Ал. Батенберг 1  
факс: 939 3650  
e-mail: [dv@parliament.bg](mailto:dv@parliament.bg)  
[darvest@parliament.bg](mailto:darvest@parliament.bg)  
интернет адрес: <http://dv.parliament.bg>

## ОБЯВЛЕНИЕ ЗА ОБЩЕСТВЕНА ПОРЪЧКА ОТ ВЪЗЛОЖИТЕЛ ПО ЧЛ.7, Т.5 ИЛИ 6 от ЗОП

### ДЕЛОВОДНА ИНФОРМАЦИЯ

<p><b>Деловодна информация</b>          Партида на възложителя: 00353          Поделение: _____          Изходящ номер: <u>ЗОН-0-129</u> от дата <u>31.08.11г.</u>          Коментар на възложителя:  <u>112 - 149162</u></p>
---------------------------------------------------------------------------------------------------------------------------------------------------------------------------------------------------------------------------------------------------

### РАЗДЕЛ I: ВЪЗЛОЖИТЕЛ

<b>I.1) Наименование, адреси и лица за контакт:</b>		
Официално наименование "АЕЦ Козлодуй" ЕАД		
Адрес 3321, гр. Козлодуй		
Град Козлодуй	Пощенски код 3321	Държава България
За контакти Отдел "Обществени поръчки", у- ние "Търговско"	Телефон 0973 72477	
Лице за контакти Йордан Георгиев - специалист "ОП"		
Електронна поща <a href="mailto:YSGeorgiev@npp.bg">YSGeorgiev@npp.bg</a>	Факс 0973 7	
Интернет адрес/и (когато е приложимо) Адрес на възложителя (URL): <a href="http://www.kznpp.org">www.kznpp.org</a> Адрес на профила на купувача (URL): <a href="http://www.kznpp.org/index.php?lang=bg&amp;p=actuality&amp;p1=communally_orders">http://www.kznpp.org/index.php?lang=bg&amp;p=actuality&amp;p1=communally_orders</a>		
Допълнителна информация може да бъде получена на: <input checked="" type="checkbox"/> Съгласно 1.1) <input type="checkbox"/> Друго: моля, попълнете Приложение А.1		
Документация (спецификации и допълнителни документи) (включително документи за динамична система за доставки) може да бъде получена на: <input checked="" type="checkbox"/> Съгласно 1.1) <input type="checkbox"/> Друго: моля, попълнете Приложение А.II		
Оферти или заявления за участие трябва да бъдат изпратени на: <input checked="" type="checkbox"/> Съгласно 1.1) <input type="checkbox"/> Друго: моля, попълнете Приложение А.III		
<b>I.2) Основна/и дейност/и на възложителя, свързана/и с:</b> <input type="checkbox"/> Производство, пренос и разпределение на <input type="checkbox"/> Пощенски услуги		

природен газ и топлинна енергия	
<input checked="" type="checkbox"/> Електрическа енергия	<input type="checkbox"/> Железопътни услуги
<input type="checkbox"/> Търсене, проучване или добив на природен газ или нефт	<input type="checkbox"/> Градски железопътни, трамвайни, тролейбусни или автобусни услуги
<input type="checkbox"/> Търсене, проучване или добив на въглища или други твърди горива	<input type="checkbox"/> Пристанищни дейности
<input type="checkbox"/> Вода	<input type="checkbox"/> Летищни дейности

## РАЗДЕЛ II: ОБЕКТ НА ОБЩЕСТВЕНАТА ПОРЪЧКА

### II.1) Описание

<b>II.1.1) Наименование на поръчката, дадено от възложителя:</b> "Изработка, доставка и монтаж на захранващи табла за контролни и базови станции от АИСВРК и водна станция 1 от АИСРКДОВ"		
<b>II.1.2) Обект на поръчката и място на изпълнение на строителството, доставката или услугата (Изберете само една категория — строителство, доставки или услуги, която съответства на конкретния предмет на вашата поръчка или покупка/и)</b>		
<input type="checkbox"/> (а) Строителство	<input checked="" type="checkbox"/> (б) Доставки	<input type="checkbox"/> (в) Услуги
<input type="checkbox"/> Изграждане <input type="checkbox"/> Проектиране и изпълнение <input type="checkbox"/> Изпълнение с каквито и да е средства на строителство, съответстващо на изискванията, определени от възложителите	<input checked="" type="checkbox"/> Покупка <input type="checkbox"/> Лизинг <input type="checkbox"/> Наем <input type="checkbox"/> Покупка на изплащане <input type="checkbox"/> Комбинация от изброените	Категория услуга No (Относно категориите услуги 1-27, моля вижте Приложения 2 и 3 от ЗОП)
Място на изпълнение на строителството _____ код NUTS: _____	Място на изпълнение на доставката площадка "АЕЦ Козлодуй" ЕАД код NUTS: BG313	Място на изпълнение на услугата _____ код NUTS: _____
<b>II.1.3) Настоящото обявление е за</b> <input checked="" type="checkbox"/> Възлагане на обществена поръчка <input type="checkbox"/> Създаване на динамична система за доставки (ДСД) <input type="checkbox"/> Сключване на рамково споразумение		
<b>II.1.4) Информация относно рамково споразумение (когато е приложимо)</b> <input type="checkbox"/> Рамково споразумение с няколко изпълнители <input type="checkbox"/> Рамково споразумение с един изпълнител Брой: _____ или (когато е приложимо) максимален брой _____ на участниците в предвиденото рамково споразумение		
<b>Срок на рамковото споразумение:</b> Срок в години: _____ или в месеци: _____		
<b>Прогнозна стойност на поръчките за целия срок на рамковото споразумение (когато е приложимо):</b> Прогнозна стойност без ДДС (в цифри): _____ Валута: или от: _____ до _____ Валута:		
<b>Честота на поръчките, които ще бъдат възложени (ако е известно):</b> _____		



**II.1.5) Кратко описание на поръчката:**

Процедура на договаряне с обявление с обект: "Изработка, доставка и монтаж на хранващи табла за контролни и базови станции от АИСВРК и водна станция 1 от АИСРКДОВ" има за цел изработка, доставка и монтаж на хранващи табла за контролни и базови станции (КС1-8, ВС1) от Автоматизирана информационна система за външен радиационен контрол (АИСВРК) и водна станция №1 (ВС1) от Автоматизирана информационна система за радиационен контрол на дебалансни и отпадни води (АИСРКДОВ). Свързано е с подмяна на физически и морално остаряло от съвременна техническа гледна точка оборудване.

Новите табла да са 10 броя. Девет от тях са еднотипни и ще заменят съществуващите хранващи табла в КС1-8 и ВС1 от АИСВРК ( XQ701H01 до XQ709H01). Десетото ще подмени съществуващото хранващо табло XQ81H02 във Водна станция 1 от АИСРКДОВ. То е с различна конфигурация от останалите във връзка със специфичните изисквания за хранване и управление на оборудването във ВС1

**II.1.6) Код съгласно Общия терминологичен речник (CPV)**

	Осн. код	Доп. код (когато е приложимо)
Осн. предмет	31211100	

**II.1.7) Поръчката е предмет на Споразумението за държавни поръчки (GPA) на Световната търговска организация** Да  Не

**II.1.8) Обособени позиции (за информация относно обособените позиции използвайте Приложение Б толкова пъти, колкото е броят на обособените позиции)** Да  Не

Ако да, оферти трябва да бъдат подадени (отбележете само едно):

само за една обособена позиция       за една или повече обособени позиции       за всички обособени позиции

**II.1.9) Ще бъдат приемани варианти** Да  Не

**II.2) Количество или обем на поръчката****II.2.1) Общо количество или обем (включително всички обособени позиции и опции, когато е приложимо)**

1) Да се изработят, доставят и монтират 9 /девет/ броя хранващи табла, като монтажните схеми, присъединяването на кабели и спецификацията на необходимите елементи да са в съответствие със схеми 504-20 и 504-22 на „Енергопроект“АД за табла XQ701H01 до XQ709H01.

2) Да се изработи, достави и монтира хранващо табло за Водна станция 1, като монтажната схема, схемата за управление и АВР на помпи XQ80D01, D02 да са съгласно схеми 504-89, 504-90, 504-92, 504-93 от проект на „Енергопроект“АД и схема 3-04-00236 от проект KZ-\*/DD-IC/08-057/1-B на „Атоменергопроект“ ООД /електрическо табло за XQ81H02, ВС1/

Всички бутони и ключове за управление да бъдат изведени на лицевия панел на таблото. Да бъде предвидена светлинна сигнализация, отразяваща работния статус на пробоотборните помпи и режима на управление.

Посочените в пункт 1 и 2 схеми са приложени към Техническото задание

3) Изисквания към изработката и монтажа на таблата

Таблата за монтаж трябва да отговарят на следните изисквания:

- Да са изработени от ламарина и метална конструкция - типово изпитани.
  - Таблата да са с клас на защита - IP41.
  - На предната страна на таблото да се монтира врата с ключалки за перчат ключ.
  - Размерите на съществуващите табла са В/Ш/Д - 2000/600/500 мм. Това трябва да се вземе предвид при изработката на новите - да са подобни или с по-малки размери, но не по-малки от 1200/600/400/ мм.
- При монтажа да се спазят следните изисквания:
- Таблата да бъдат монтирани на съответното място според действащия проект в момента. Предвид очакваните по-малки размери на новите табла да се предвиди ремонт и подготовка на пода и стената за монтаж на новото табло.
  - На долната страна на шкафа да се обособят отвори, предназначени за монтаж на щуцери за входящите и изходящите кабели.
  - Да се предвиди поставянето и укрепването на кабелите, които остават извън новото табло в метален кораб и тръба.
  - Изпълнителят да предвиди доставка на съответно количество кабели с различно сечение, съобразно приложените схеми, за евентуално удължаване на съществуващите такива.
- 4) Изпълнителят да извърши демонтаж на старите табла.  
 5) Изпълнителят да транспортира старите табла до местата за временно съхранение на отпадъци на площадката на «АЕЦ Козлодуй».  
 6) Изпълнителят да въведе в експлоатация новите табла.

Прогнозна стойност, без ДДС (когато е приложимо)

(в цифри): \_\_\_\_\_ Валута:

или от: \_\_\_\_\_ до \_\_\_\_\_ Валута:

### II.2.2) Опции (когато е приложимо)

Да  Не

Ако да, описание на тези опции:

Опции се предвижда да се използват:

след: \_\_\_\_\_ месеца или: \_\_\_\_\_ дни от сключване на договора (ако е известно)

Брой на възможните повторения (ако има такива): \_\_\_\_\_ или: между \_\_\_\_\_ и \_\_\_\_\_

В случай на повторение прогнозен график (ако е известно):

след: \_\_\_\_\_ месеца или : \_\_\_\_\_ дни от сключване на договора

### II.3) Срок на договора или краен срок за изпълнение на поръчката

Срок на изпълнение в месеци: 6 или дни \_\_\_\_\_ (от сключване на договора)

или

начална дата \_\_\_\_\_ дд/мм/гггг

крайна дата на изпълнението \_\_\_\_\_ дд/мм/гггг

## РАЗДЕЛ III: ЮРИДИЧЕСКА, ИКОНОМИЧЕСКА, ФИНАНСОВА И ТЕХНИЧЕСКА ИНФОРМАЦИЯ

### III.1) Условия, свързани с изпълнението на поръчката

#### III.1.1) Изискуеми депозити и гаранции:

Гаранция за участие -300лв. Гаранция за изпълнение на договора - в размер на 3 % от стойността му.

#### III.1.2) Условия и начин на финансиране и плащане и/или препратка към

**съответните разпоредби, които ги уреждат:**

ВЪЗЛОЖИТЕЛЯТ заплаща цената поетапно, до 15 работни след приемане на отделен етап от страна на Възложителя срещу следните документи:

За доставката на оборудването, срещу представени оригинална фактура, приемно-предавателен протокол и протокол за извършен входящ контрол без забележки и други документи съгласно ТЗ № 2011.30.ОСО.ХQ.ТЗ.916.

За СМР срещу Протокол за установяване завършването и заплащане на натурални видове монтажни работи и представена оригинална фактура за стойността на монтажа и други документи съгласно ТЗ № 2011.30.ОСО.ХQ.ТЗ.916.

За проведени функционални изпитания след представяне на двустранно подписан протокол и представена оригинална фактура за стойността на функционалните изпитания и други документи съгласно ТЗ № 2011.30.ОСО.ХQ.ТЗ.916.

**III.1.3) Изискване за създаване на юридическо лице, когато участникът, определен за изпълнител, е обединение на физически и/или юридически лица (когато е приложимо):**

не

**III.1.4) Други особени условия (когато е приложимо)**

Да  Не

Ако да, опишете ги:

1. Доставяното оборудване се отнася към елементите за нормална експлоатация и трябва да отговаря на класификацията по безопасност на експлоатираните системи: Клас 3-Н по ОПБ – 88/97 "( ПНАЭГ-01-011-97) "Общие положения обеспечения безопасности атомных станций".

2. Ресурс на доставяното оборудване – не по-малко от 10 години експлоатация

3. Гаранционна поддръжка – минимум 24 месеца от датата на пускане в експлоатация. Разходите (включително и транспортни) за отстраняване на дефекти и подмяна на дефектирало оборудване са за сметка на Доставчика.

4. Ако по време на гаранционния срок се установят дефекти, доставчика ги отстранява със свои сили и за своя сметка.

Отстраняването на дефектите от доставчика трябва да се извърши в срок от 5 /пет/ дни от датата на писмено съобщение. Ако се установи, че дефекта не може да бъде отстранен, доставчикът доставя нови стоки за своя сметка в срок от 15 /петнадесет/ дни. Върху новодоставената стока се установява нов гаранционен срок.

5. Конструкцията на ел. таблата трябва да отговаря на изискванията за устойчивост към сеизмично въздействие на електротехническо оборудване с II сеизмична категория, съгласно НП-031-01 "Норми за проектиране на сеизмоустойчиви атомни електроцентрали". При доставката ел. таблата трябва да бъдат придружени със съответните документи, доказващи сеизмичността им.

**III.2) Условия за участие****III.2.1) Изисквания към кандидатите или участниците, включително за вписването им в професионални или търговски регистри:**

Изискуеми документи и информация:

Списък на документите; Документ за регистрация или единен идентификационен код, съгласно чл. 23 от Закона за търговския регистър, когато кандидатът е юридическо лице или едноличен

търговец, копие от документа за самоличност, когато кандидатът е физическо лице; Когато не е представен ЕИК съгласно чл. 23 от Закона за търговския регистър, кандидатите – юридически лица или еднолични търговци, прилагат към своите заявления за участие и удостоверения за актуално състояние; Чуждестранните юридически лица прилагат еквивалентен документ на съдебен или административен орган от държавата, в която са установени.; Декларации за отсъствие на обстоятелствата по чл.47, ал.1, 2 и 5 от ЗОП; Декларация за използване или неизползване на подизпълнители при изпълнението на поръчката; Документ за гаранция за участие; Декларация за подаване на оферта; Информационен лист; Декларация за произход на стоката; Надлежно оформен от производителя документ, даващ разрешение за продажба (дистрибуция) на стоките (в случай, че кандидатът не е производител); Възложителят отстранява от участие Кандидати, за които са налице обстоятелства по чл.47 ал. 1, 2 и 5 от ЗОП.

### **III.2.2) Икономически и финансови възможности**

Изискуеми документи и информация (когато е приложимо):

Минимални изисквания: да са реализирали оборот от подобни дейности през последните три години. В случай на участие на участник и подизпълнител изискванието се прилага съобразно изисквания на чл.56, ал.2 от Закона за обществените поръчки; Изискуеми документи: информация за общия оборот и за оборота на стоките и услугите, които са обект на поръчката, за последните три години, в зависимост от датата, на която участникът е учреден или е започнал дейността си

### **III.2.3) Технически възможности**

Изискуеми документи и информация (когато е приложимо):

Минимални изисквания:

1. Кандидатите да притежават опит в изпълнението на поръчки с подобен характер, което да бъде доказано с референции от последните 3 години. В случай на участие на участник и подизпълнител изискванието се прилага съобразно изисквания на чл.56, ал.2 от Закона за обществените поръчки.
2. Изпълнителят на СМР да е вписан в Централния професионален регистър на строителя към Камарата на строителите за изпълнение на строежи трета група първа категория. В случай на участие на участник и подизпълнител изискванието се прилага съобразно изисквания на чл.56, ал.2 от Закона за обществените поръчки
3. Кандидатите да разполагат с персонал за извършване на монтаж, демонтаж, гаранционен сервиз и ремонт на доставяното оборудване. В случай на участие на участник и подизпълнител изискванието се прилага съобразно изисквания на чл.56, ал.2 от Закона за обществените поръчки
4. Кандидатите да разполагат с персонал квалифициран по : Правилник по безопасност и здраве при работа в електрически уредби на електрически и топлофикационни централи и по електрически мрежи и Правилник по безопасност при работа в неелектрически уредби на електрически и топлофикационни централи и по топлопреносни мрежи и хидротехнически съоръжения. В случай на участие на участник и подизпълнител изискванието се прилага съобразно изисквания на чл.56, ал.2 от Закона за обществените поръчки
5. Кандидатите трябва да са въвели сертифицирана система за

управление на качеството в съответствие с EN ISO 9001:2008

Изискуеми документи:

1. Списък на основните договори за доставки и услуги, чийто предмет е с подобен характер, включително стойностите, датите и получателите както и референции от последните 3 години за цитираните в списъка договори.
2. Удостоверение от Камарата на строителите за вписване в Централния професионален регистър на строителя за изпълнение на строежи трета група първа категория.
3. Списък на персонала с квалификацията му за извършване на демонтаж, монтаж, гаранционен сервиз и ремонт на доставяното оборудване.
4. Документи за квалификация на персонала, съгласно:
  - Правилник по безопасност и здраве при работа в електрически уредби на електрически и топлофикационни централи и по електрически мрежи .
  - Правилник по безопасност при работа в неелектрически уредби на електрически и топлофикационни централи и по топлопреносни мрежи и хидротехнически съоръжения.
5. Удостоверение за въведена сертифицирана система за управление на качеството в съответствие с EN ISO 9001:2008

**III.2.4) Запазени поръчки (когато е приложимо)** Да  Не

Поръчката е ограничена до кандидати - специализирани предприятия или кооперации на лица с увреждания

Изпълнението на поръчката е ограничено до програми за защита на заетостта на лица с увреждания

### III.3) Специфични условия при обществени поръчки за услуги

**III.3.1) За изпълнението на услугата се изисква определена професия** Да  Не

Ако да, посочете съответните нормативни разпоредби:

---

**III.3.2) Юридическите лица трябва да посочат имената и професионалната квалификация на персонала си, отговорен за изпълнението на услугата** Да  Не

## РАЗДЕЛ IV: ПРОЦЕДУРА

### IV.1) Вид процедура

#### IV.1.1) Вид процедура

Открита

Ограничена

Договаряне Има вече избрани кандидати: Да  Не

Ако да, посочете имената и адресите на вече избраните кандидати в раздел VI.3) Допълнителна информация

### IV.2) Критерий за оценка на офертите

#### IV.2.1) Критерий за оценка на офертите (моля, отбележете приложимото)

най-ниска цена

или

икономически най-изгодна оферта при

посочените по-долу показатели (показателите се посочват с тяхната относителна тежест или в низходящ ред на значимост, когато оценяването на относителната

тежест не е възможно поради очевидни причини)	
<input type="checkbox"/> показатели, посочени в документацията, спецификациите, в поканата за представяне на оферти или за участие в договаряне	
<b>Показатели</b>	<b>Тежест</b>
<b>IV.2.2) Ще се използва електронен търг</b>	Да <input type="checkbox"/> Не <input checked="" type="checkbox"/>
Ако да, допълнителна информация за електронния търг (когато е приложимо)	

**IV.3) Административна информация**

<b>IV.3.1) Идентификационен номер на поръчката, даден от възложителя (когато е приложимо)</b>	
БД АЕЦ Търговия 20120	
<b>IV.3.2) Предишни публикации относно същата поръчка</b>	
Да <input type="checkbox"/> Не <input checked="" type="checkbox"/>	
Ако да, посочете къде:	
<input type="checkbox"/> Предварително обявление за ОП <input type="checkbox"/> Обявление на профила на купувача	
Номер на обявлението в ДВ: _____ от _____	
<input type="checkbox"/> Други предишни публикации (когато е приложимо)	
<b>IV.3.3) Условия за получаване на документация за участие (спецификации и допълнителни документи) (с изключение на динамична система за доставки)</b>	
Срок за получаване на документация за участие	
Дата: 20/09/2011 дд/мм/гггг	Час: 16:00
<b>Платими документи</b>	
Да <input checked="" type="checkbox"/> Не <input type="checkbox"/>	
Ако да, цена (в цифри): 12 Валута: BGN	
Условия и начин за плащане:	
По банков път или в брой в касата на "АЕЦ Козлодуй" ЕАД.	
Документацията може да бъде изпратена на кандидата чрез куриер или по e-mail след изпращане на копие от платежно нареждане на посочения в обявлението факс, данни за издаване на фактура и точен адрес за получаване на документацията. Банковите реквизити са следните: IBAN BG31KORP92201000224001, BIC KORPBGSF. За дата на плащане се приема датата на постъпване на средствата по сметката на АЕЦ Козлодуй ЕАД. Осигурен е електронен достъп до документацията за участие в процедурата в профила на купувача на адреса, посочен в т.І.1) от обявлението.	
<b>IV.3.4) Срок за получаване на оферти или заявления за участие</b>	
Дата: 30/09/2011 дд/мм/гггг	Час: 16:00
<b>IV.3.5) Език/ци, на който/които могат да бъдат изготвени офертите или заявленията за участие</b>	
<input type="checkbox"/> ES <input type="checkbox"/> DA <input type="checkbox"/> ET <input type="checkbox"/> EN <input type="checkbox"/> IT <input type="checkbox"/> LT <input type="checkbox"/> MT <input type="checkbox"/> PL <input type="checkbox"/> SK <input type="checkbox"/> FI	
<input type="checkbox"/> CS <input type="checkbox"/> DE <input type="checkbox"/> EL <input type="checkbox"/> FR <input type="checkbox"/> LV <input type="checkbox"/> HU <input type="checkbox"/> NL <input type="checkbox"/> PT <input type="checkbox"/> SL <input type="checkbox"/> SV	
Друг: Български	
<b>IV.3.6) Срок на валидност на офертите (открита процедура)</b>	
До дата: _____ дд/мм/гггг	
или в месеци: _____ или дни: _____ (от крайния срок за получаване на оферти)	
<b>IV.3.7) Условия при отваряне на офертите</b>	
Дата: 04/10/2011 дд/мм/гггг	
Час: 10:00	
Място (когато е приложимо): Управление "Търговско", "АЕЦ Козлодуй" ЕАД, 3321	
Лица, които могат да присъстват при отварянето на офертите (когато е приложимо) Да <input type="checkbox"/> Не <input type="checkbox"/>	

Лица с представителни функции, съгласно регистрацията на участника или техни упълномощени представители, както и представители на средствата за масова информация и на юридически лица с нестопанска цел имат право да присъстват при отваряне на заявленията.

## РАЗДЕЛ VI: ДРУГА ИНФОРМАЦИЯ

**VI.1) Това представлява периодично възлагане на поръчка (когато е приложимо)** Да  Не

Ако да, прогнозен график за публикуването на следващи обявления:

**VI.2) Поръчката е свързана с проект и/или програма, финансирани от фондове на ЕС** Да  Не

Ако да, посочете проекта/програмата:

**VI.3) Допълнителна информация (когато е приложимо)**

Срокът за монтаж на таблата започва да тече след даване на фронт за работа за всяко табло поотделно.

**VI.4) Процедури по обжалване**

**VI.4.1) Орган, който отговаря за процедурите по обжалване**

Официално наименование

Комисия за защита на конкуренцията

Адрес

бул. Витоша 18

Град

София

Пощенски код

1000

Държава

Република  
България

Телефон

02 9884070

Електронна поща

srcadmin@src.bg

Факс

02 9807315

Интернет адрес (URL):

www.src.bg

**Орган, който отговаря за процедурата по медиация (когато е приложимо)**

Официално наименование

Адрес

Град

Пощенски код

Държава

Телефон

Електронна поща

Факс

Интернет адрес (URL):

**VI.4.2) Подаване на жалби (моля, попълнете раздел VI.4.2 или при необходимост**

<b>раздел VI.4.3)</b> Уточнете информацията относно крайния срок (крайните срокове) за подаване на жалби: Съгласно чл.120, ал.3 от ЗОП.		
<b>VI.4.3) Служба, от която може да бъде получена информация относно подаването на жалби</b>		
Официално наименование АЕЦ Козлодуй ЕАД, Управление "Търговско", отдел "Обществени поръчки"		
Адрес гр. Козлодуй 3321		
Град Козлодуй	Пощенски код 3321	Държава Република България
		Телефон 0973 73230
Електронна поща kkkamenova@npp.bg	Факс 0973 76007	
Интернет адрес (URL): www.kznpp.org		
<b>VI.5) Дата на изпращане на настоящото обявление</b> Дата: 31/08/2011 дд/мм/гггг		

**ПРИЛОЖЕНИЕ А****ДОПЪЛНИТЕЛНИ АДРЕСИ И ЛИЦА ЗА КОНТАКТ**

<b>I) Адреси и лица за контакт, от които може да се получи допълнителна информация</b>		
Официално наименование		
Адрес		
Град	Пощенски код	Държава
За контакти	Телефон	
Лице за контакти		
Електронна поща	Факс	
Интернет адрес (URL):		
<b>II) Адреси и лица за контакт, от които може да се получат документация за участие (спецификации и допълнителни документи) (включително документи за динамична система за доставки)</b>		
Официално наименование		
Адрес		
Град	Пощенски код	Държава
За контакти	Телефон	
Лице за контакти		



Електронна поща	Факс	
Интернет адрес (URL):		
<b>III) Адреси и лица за контакт, на които трябва да бъдат изпратени офертите или заявленията за участие</b>		
Официално наименование		
Адрес		
Град	Пощенски код	Държава
За контакти	Телефон	
Лице за контакти		
Електронна поща	Факс	
Интернет адрес (URL):		

# “АЕЦ КОЗЛОДУЙ” ЕАД

Блок: ОСО

Система: ХQ-АИСВРК

Подразделение: ОРДК

УТВЪРЖДАВАМ

ЗАМ. ИЗПЪЛНИТЕЛЕН ДИРЕКТОР :

..... 2011 г. / А. Николов 

СЪГЛАСУВАЛИ:

ДИРЕКТОР “Б и К” :  .....

..... ( М. Янков )

ДИРЕКТОР

“ПРОИЗВОДСТВО” :  .....

..... ( Е. Едрев )

## ТЕХНИЧЕСКО ЗАДАНИЕ

№ 2011.30 ОСО ХQ ТЗ.916

### за изработка, доставка и монтаж на захранващи табла за контролни и базови станции от АИСВРК и водна станция 1 от АИСРКДОВ

Настоящото техническо задание съдържа пълно описание на обекта на поръчката и техническа спецификация съгласно Закона за обществените поръчки

#### 1. Описание на доставката

Заданието е за изработка, доставка и монтаж на захранващи табла за контролни и базови станции (КС1-8, ВС1) от Автоматизирана информационна система за външен радиационен контрол (АИСВРК) и водна станция №1 (ВС1) от Автоматизирана информационна система за радиационен контрол на дебалансни и отпадни води (АИСРКДОВ). Свързано е с подмяна на физически и морално остаряло от съвременна техническа гледна точка оборудване.

Новите табла да са 10 броя. Девет от тях са еднотипни и ще заменят съществуващите захранващи табла в КС1-8 и ВС1 от АИСВРК ( ХQ701Н01 до ХQ709Н01). Десетото ще подмени съществуващото захранващо табло ХQ81Н02 във Водна станция 1 от АИСРКДОВ. То е с различна конфигурация от останалите във връзка със специфичните изисквания за захранване и управление на оборудването във ВС1.

### 1.1. Описание на изработваното и доставяното оборудване или материали

1) Да се изработят, доставят и монтират 9 /девет/ броя захранващи табла, като монтажните схеми, присъединяването на кабели и спецификацията на необходимите елементи да са в съответствие със схеми 504-20 и 504-22 на „Енергопроект” АД за табла XQ701H01 до XQ709H01.

Необходими материали за 1 брой табло:

- силови клеми с размери  $3 \times 50 \text{ мм}^2$  – 3 броя;
- заземителна шина – 1 брой с възможност за подсъединяване на проводник със сечение  $25 \text{ мм}^2$ , брони и екрани на кабели, влизащи в захранващо табло, съгласно сх. 504-22;
- клеморед -1 брой, 75 клеми, от които 45 по  $10 \text{ мм}^2$  и 30 по  $2,5 \text{ мм}^2$  /винтов монтаж на проводника/ ;
- АМП /Автоматичен Мощностен Прекъсвач/ с  $I_{\text{НОМ}} = 32 \text{ А}$  – 1 брой;
- АМП с  $I_{\text{НОМ}} = 6 \text{ А}$  – 1 брой;
- АМП с  $I_{\text{НОМ}} = 4 \text{ А}$  – 4 броя;
- АМП с  $I_{\text{НОМ}} = 16 \text{ А}$  – 1 брой;
- АМП с  $I_{\text{НОМ}} = 20 \text{ А}$  – 2 броя;

2) Да се изработи, достави и монтира захранващо табло за Водна станция 1, като монтажната схема, схемата за управление и АВР на помпи XQ80D01, D02 да са съгласно схеми 504-89, 504-90, 504-92, 504-93 от проект на „Енергопроект” АД и схема 3-04-00236 от проект KZ-\*/DD-IC/08-057/1-B на „Атоменергопроект” ООД /електрическо табло за XQ81H02, BC1/

Всички бутони и ключове за управление да бъдат изведени на лицевия панел на таблото. Да бъде предвидена светлинна сигнализация, отразяваща работния статус на пробоотборните помпи и режима на управление.

Необходими материали за 1 брой табло :

- силови клеми с размери  $3 \times 50 \text{ мм}^2$  – 3 броя;
- заземителна шина – 1 брой с възможност за подсъединяване на проводник със сечение  $25 \text{ мм}^2$  и брони и екрани на кабели, влизащи във захранващо табло съгласно схема 504-93;
- клеморед -2 броя, по 60 клеми, от които единия по  $10 \text{ мм}^2$ , а другия по  $2,5 \text{ мм}^2$  /винтов монтаж на проводника/ ;
- АМП /Автоматичен Мощностен Прекъсвач/ със  $I_{\text{НОМ}} = 32 \text{ А}$  – 1 брой;
- АМП с  $I_{\text{НОМ}} = 20 \text{ А}$  – 1 брой;
- АМП с  $I_{\text{НОМ}} = 16 \text{ А}$  – 1 брой;
- АМП с  $I_{\text{НОМ}} = 4 \text{ А}$  – 1 брой;
- Автоматичен Прекъсвач със възможност за регулиране на  $I_{\text{НОМ}}$  от 2 до 6 А – 2 броя;

Посочените в пункт 1 и 2 от т.1.1 схеми са приложени към настоящото Техническо задание.

### 3) Изисквания към изработката и монтажа на таблата

Таблата за монтаж трябва да отговарят на следните изисквания:

- Да са изработени от ламарина и метална конструкция – типове изпитани.
- Таблата да са с клас на защита - IP41.
- На предната страна на таблото да се монтира врата с ключалки за перчат ключ.
- Размерите на съществуващите табла са В/Ш/Д - 2000/600/500 мм. Това трябва да се вземе предвид при изработката на новите - да са подобни или с по-малки размери, но не по-малки от 1200/600/400/ мм.

При монтажа да се спазят следните изисквания:

- Таблата да бъдат монтирани на съответното място според действащия проект в момента. Предвид очакваните по-малки размери на новите табла да се предвиди ремонт и подготовка на пода и стената за монтаж на новото табло.

- На долната страна на шкафа да се обособят отвори, предназначени за монтаж на щуцери за входящите и изходящите кабели.

- Да се предвиди поставянето и укрепването на кабелите, които остават извън новото табло в метален кораб и тръба.

- Изпълнителят да предвиди доставка на съответно количество кабели с различно сечение, съобразно приложените схеми, за евентуално удължаване на съществуващите такива.

## **2. Основни характеристики на оборудването и материалите**

### **2.1. Класификация на оборудването**

Доставяното оборудване се отнася към елементите за нормална експлоатация и трябва да отговаря на класификацията по безопасност на експлоатираните системи:

- Клас 3-Н по ОПБ – 88/97 “( ПНАЭГ-01-011-97) “Общие положения обеспечения безопасности атомных станций”.

### **2.2. Физически и геометрични характеристики**

Съгласно техническата документация на производителя.

### **2.3. Характеристики на материалите**

Съгласно техническата документация на производителя.

### **2.4. Химични, механични, металургични и/или други свойства**

Съгласно техническата документация на производителя.

### **2.5. Условия при работа в среда с йонизиращи лъчения**

Доставяното оборудване да е предназначено за работа в технологични помещения в зоната с контролиран достъп около АЕЦ.

## **2.6. Изисквания към срок на годност и жизнен цикъл**

Ресурс на доставяното оборудване – не по-малко от 10 години експлоатация.

## **3. Опаковане, транспортиране, временно складиране**

### **3.1. Изисквания към доставката и опаковката**

Изпълнителят трябва да достави оборудването в опаковка и консервация непозволяваща повреди при транспорт и съхранение.

### **3.2. Условия за съхранение**

Доставчикът да посочи условията за краткосрочно съхранение на материали и оборудване.

## **4. Изисквания към производството**

### **4.1. Правилници, стандарти, нормативни документи за производство и изпитване**

Оборудването трябва да бъде изработено с клас на защита - IP41.

### **4.2. Тестване на продуктите и материалите по време на производство**

По време на производството да бъдат проведени изпитанията и контрола, определени за типа оборудване. Изпитанията и контролът (входящ контрол на материали, изпитания по време на процеса на производство и приемателни изпитания) да бъдат отразени в План за качество с указани точки на контрол на качеството.

## **5. Входящ контрол, монтаж и въвеждане в експлоатация**

### **5.1. Организация на дейността**

5.1.1. Инвеститорски контрол по отношение на приемане и отчет на работата ще се изпълнява от Управление 'И'

5.1.2. Технически контрол от страна на Възложителя ще се упражнява от определените лица от сектор ОРДК.

### **5.1. Тестване на продуктите и материалите при входящ контрол при приемане на доставката, след монтаж и по време на експлоатация**

- Общ входящ контрол по установен ред в "АЕЦ Козлодуй" съгласно "Инструкция по качество за провеждане на входящ контрол на доставените материали, суровини и комплектуващи изделия в АЕЦ "Козлодуй"", № ДОД.КД.ИК.112. и за съответствие с изискванията в подробното Техническо задание.
- След монтажа на доставеното оборудване, преди въвеждане в експлоатация да се извършат единични функционални изпитания по място, за удостоверяване работоспособността му.

- Включване на новомонтираното оборудване към съществуващата система.
- Провеждане на функционални изпитания на цялата система.
- ФИ на системата се извършват по предварително изготвена програма, утвърдена от Възложителя.

## **5.2. Отговорности по време на пуск**

Изпълнителят да извърши монтажа и изготви необходимите документи, съгласно 30.ОУ.ОК.ИК.25-“Инструкция по качество. Организация и контрол при монтаж и ремонт на оборудване и тръбопроводи” и 30.ОУ.ОК.ИК.40-”Инструкция по качество превантивно техническо обслужване и ремонт на конструкции и компоненти от технологични системи на ЕП-2” и всички действащи в Р България нормативни документи:

- Актове за извършена работа;
- Акт за завършен монтаж след завършване на монтажните работи;
- Акт (протокол) за проведени единични изпитания;
- Други документи, при необходимост, в зависимост от изпълнените монтажни работи.

## **5.3. Условия за монтаж, частичен монтаж и демонтаж**

5.3.1. Изпълнителят да извърши демонтаж на старите табла.

5.3.2. Изпълнителят да транспортира старите табла до местата за временно съхранение на отпадъци на площадката на «АЕЦ Козлодуй».

5.3.3 Изпълнителят да извърши монтаж и въвеждане в експлоатация на новите табла.

5.3.4. При изпълнение на демонтажа и монтажа да се спазват условията и реда посочени в ДБК.КД.ИН.028 “Инструкция по качество. Работа на външни организации при сключен договор” и 30.ОУ.ОК.ИК.25 “Инструкция по качество. Организация и контрол при монтаж и ремонт на оборудване и тръбопроводи” и всички действащи в РБългария нормативни документи.

5.3.5. Изпълнителят да предостави на възложителя:

Интегрирани графици за монтаж;

- Документация за изпълнените дейности в обем, определен от 30.ОУ.ОК.ИК.25 “Инструкция по качеството”. Организация и контрол при монтаж и ремонт на оборудване и тръбопроводи”.

5.3.6. След приключване на работата Изпълнителя да предаде на Възложителя монтажни и електрически схеми с отразени корекции на направените изменения по време на монтажа. Схемите се представят на хартия и върху електронен носител в 2 екземпляра.

#### **5.4. Условия за безопасност**

Конструкцията и работата с оборудването не трябва да допуска възможност от вредно въздействие върху работника.

#### **5.5. Документи, които се изискват при доставка, монтаж и въвеждане в експлоатация**

При доставка на оборудването се изискват следните документи:

- монтажни и електрически схеми на захранващите табла;
- технически паспорти на изделията (формуляри), в които да са записани всички електрически и физически характеристики с необходимата точност, а също така и допустимите отклонения;
- декларации/сертификати/ за произход, съответствие и качество на оборудването
- протоколи или други документи от заводски тестове;
- всички документи се представят на български език

#### **6. Гаранции, гаранционно обслужване и следгаранционно обслужване**

##### **6.1. Гаранционно обслужване**

Гаранционна поддръжка – минимум 24 месеца от датата на пускане в експлоатация. Разходите (включително и транспортни) за отстраняване на дефекти и подмяна на дефектирало оборудване са за сметка на Доставчика.

Ако по време на гаранционния срок се установят дефекти, доставчика ги отстранява със свои сили и за своя сметка. Отстраняването на дефектите от доставчика трябва да се извърши в срок от 5 /пет/ дни от датата на писмено съобщение. Ако се установи, че дефекта не може да бъде отстранен, доставчикът доставя нови стоки за своя сметка в срок от 15 /петнадесет/ дни. Върху новодоставената стока се установява нов гаранционен срок.

#### **7. Осигуряване на качеството**

##### **7.1. Общи изисквания**

Изпълнителят трябва да притежава сертифицирана система за управление на качеството в съответствие с EN ISO 9001:2008.

В срок от един месец след сключване на договор Изпълнителят да представи Програма за осигуряване на качеството за изпълнение на дейността с примерно съдържание представено от Възложителя. Програмата подлежи на оценка и съгласуване от Възложителя.

##### **7.2. Квалификация, лицензи, сертификати и разрешения**

Конструкцията на ел. таблата трябва да отговаря на изискванията за устойчивост към сеизмично въздействие на електротехническо оборудване с II сеизмична категория, съгласно НП-031-01 "Норми за проектиране на сеизмоустойчиви атомни електроцентрали". При доставката ел. таблата трябва да бъдат придружени със съответните документи, доказващи сеизмичността им.

Монтираната в ел. таблата електроапаратура да бъде придружена с:

- декларация за произход;
- декларация за съответствие на продуктите;

### **7.3. Квалификация на изпълнителя и неговия персонал**

Изпълнителят да представи референции за опит в извършването на подобна доставка, като част от предложението си.

Изпълнителят да е производител на оборудването или да е официален представител на производителя, за което да представи документи.

Изпълнителят на СМР да представи на етап оферта удостоверение от Камарата на строителите за вписване в Централния професионален регистър на строителя за изпълнение на строежи трета група първа категория.

Изпълнителят да притежава персонал за извършване на демонтаж, монтаж, гаранционен сервиз и ремонт на доставяното оборудване.

Изпълнителят да представи документи за квалификация на персонала, съгласно:

- Правилник по безопасност и здраве при работа в електрически уредби на електрически и топлофикационни централи и по електрически мрежи .
- Правилник по безопасност при работа в неелектрически уредби на електрически и топлофикационни централи и по топлопреносни мрежи и хидротехнически съоръжения.

Изпълнителят да осигури подходящо оборудване и устройства, ( изправно и безопасно оборудване, специални инструменти и средства за индивидуална защита) за извършване на дейността по доставката, монтажа и въвеждане в работа на оборудването към АИСВРК и АИСРКДОВ на АЕЦ"Козлодуй".

### **7.4. Приемане на доставката**

Доставката да се извърши до склад на "АЕЦ Козлодуй" ЕАД - гр. Козлодуй, в срокове определени съгласно клаузите на сключения договор.

Изпълнителят е длъжен да осигури за своя сметка присъствие на свой компетентен персонал за входящия контрол, провеждан на площадката на "АЕЦ Козлодуй" ЕАД.

Критерий за приемане на доставеното оборудване е успешно проведен общ входящ контрол.

### **7.5. Спазване на реда в АЕЦ "Козлодуй"**

При извършване на работата на площадката на АЕЦ "Козлодуй" и зоната с контролиран достъп около АЕЦ, изпълнителя се допуска съгласно изискванията на ДБК.КД.ИН.028/06 "Инструкция по качество. Работа на външни организации при сключен договор".



**7.6. Прилагане на изискванията към под-изпълнители на основния изпълнител.**

Всички изисквания към Изпълнителя се отнасят и към евентуални подизпълнители. Изпълнителят носи отговорност за контрол на качеството на подизпълнителите. При използване на подизпълнители да се назначи лице за контрол на качеството (супервайзор) от страна на основния изпълнител.

ПРИЛОЖЕНИЕ: Схеми №№ 504-20, 504-22, 504-89, 504-90, 504-92, 504-93 на "Енергопроект" АД и схема № 3-04-00236 на "Атоменргопроект" ООД.

ГЛ. ИНЖЕНЕР ЕП-2:.....  
/ Я. Янков /

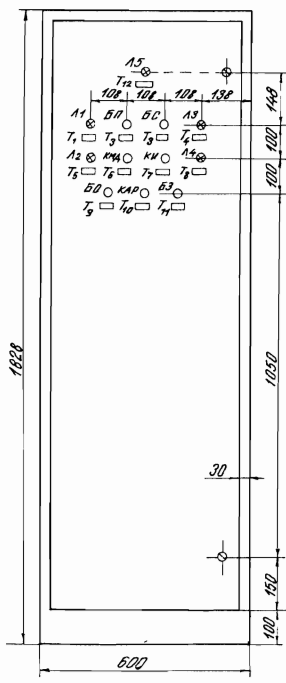

Забележка: Таблото е дължина 500 mm

9	A5	Лампа червена, "изкл. автомат"	1	BT-960	~ 220/24V	Ел.проект, Петрич-НБ
8	T <sub>1</sub> -T <sub>12</sub>	Табелка с надпис	12			НРБ
7	A <sub>2</sub> , A <sub>4</sub>	Лампа зелена	2	BT-960	~ 220/24V	Ел.проект, Петрич-НБ
6	A <sub>1</sub> , A <sub>3</sub>	Лампа червена	2	BT-960	~ 220/24V	Ел.проект, Петрич-НБ
5	кма, ки, кар	Ключ пакетен	3	BT-364	~ 220 V	Ел.проект, Петрич-НБ
4	B3	Бутон с лампа зелена	1	BT-337	~ 220/24V	Ел.проект, Петрич-НБ
3	B0	Бутон с лампа червена	1	BT-337	~ 220/24V	Ел.проект, Петрич-НБ
2	BС	Бутон със зелена капачка	1	BT-332	~ 220V	Ел.проект, Петрич-НБ
1	BП	Бутон с червена капачка	1	BT-332	~ 220V	Ел.проект, Петрич-НБ
№		Означ.	Наименование	бр.	Тип	Учен. х-ка

504-89

Изм.	Броя	№ на док.	Подпис	Дата
Разраб.			Славко	2014
Проверил			Шербанова	
Т.контрол				
Н-к отд.				
Н.контрол				
Утвърдил			В.Георгиев	2014

Фасада за ел. табло за БС1

ОБЕКТ: КАЕ "Козлодуй"

Стадий	Маса	Моща
	P	1:10
Лист		Вс. листа

ДНИ-секция 4 ЕНЕРГОПРОЕКТ

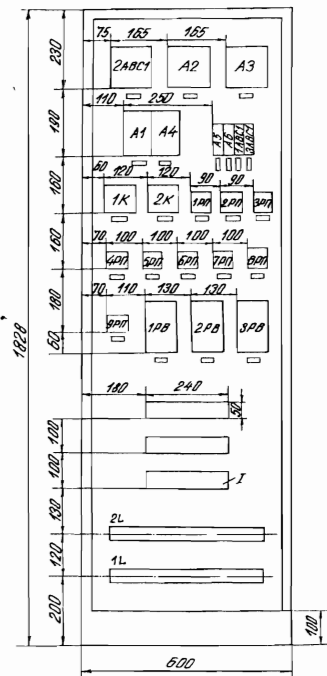

Забележка: C I са означени алуминиеви шини 240/50/3

10	T	Табелка с надпис	23			HP5
9	1PB, 2PB, 3PB	Реле за време	3	PBM-5	~ 220V (с.А)	3-фазен тип Габриелов HP5
8	4PB, 5PB, 6PB, 7PB, 8PB	Командни релета	5	KB-0	~ 220V	ЕАЗ-Табелка HP5
7	1PB, 2PB, 3PB, 4PB	Командни релета	4	KB-1	~ 220V	ЕАЗ-Табелка HP5
6	1K, 2K	Въздушен контактор	2	KB-2	~ 220V	ЕАЗ-Табелка HP5
5	A4	Автоматичен мощностен преходник с 2НЗ помощ контактори	1	AT-00	$I_n = 32A$ $I_{DM} = 10+16A$	ЕАЗ-Табелка HP5
4	A2, A3	Автоматичен мощностен преходник с 2НЗ помощ контактори	2	A1(63A)	Топлинен изключвател R16 $I_n = 32A$ $I_{DM} = 16+21A$	ЕАЗ-Табелка HP5
3	A1	Автоматичен мощностен преходник с 2НЗ помощ контактори	1	AT-00	$I_n = 32A$ $I_{DM} = 16+21A$	ЕАЗ-Табелка HP5
2	2AVC1	Автоматичен мощностен преходник с 2НЗ помощ контактори	1	A1(63A)	Топлинен изключвател R32	ЕАЗ-Табелка HP5
1	1AVC1 A5, A6	Автоматичен самопомощен преходник	4	BA11-27	$I_n = 16A$ $I_n = 6A$	А3-Первична HP5
№	Сънчч	Наименование	Бр	Т.ч.п	Техн. х-ка	Забел.

504-90

Изм.	Броя	№ на док.	Подпис	Дата	Фасада		Стадии	Маса	Мащаб
Разраб.	Славян	1/1	[Signature]	8/...	НА ЕЛ. ТАБЕЛКА ЗА ВС1 ПРИ ОТВОРЕНА БРАТА				1:10
Проверил	Шарангидов	2/1	[Signature]	8/...	ОБЕКТ: КАЕ, Козлодуй		Лист	Вс.листа	
Т.контр.									
И.к.отд.									
И.контр.									
Утвърдил	В.Стефанов	3/1	[Signature]	8/...					

ДНИ-секц. 4  
ЕНЕРГОПРОЕКТ

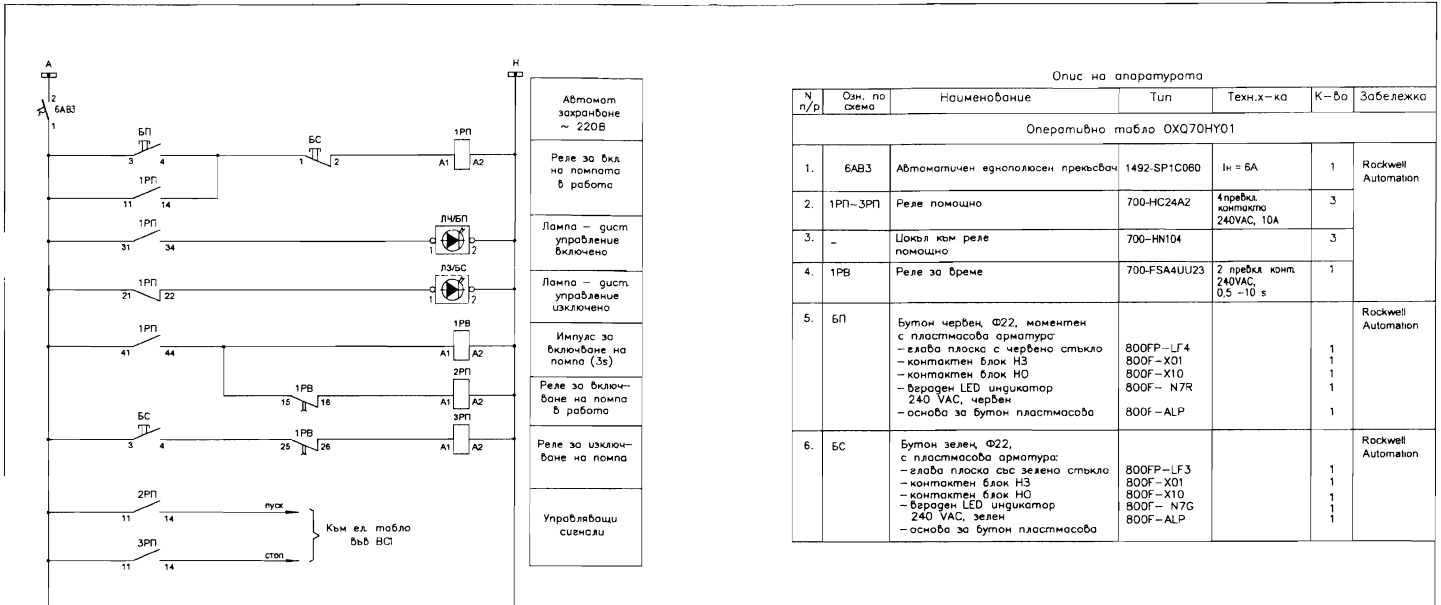

Опис на апаратурата						
№ п/р	Озн. по схема	Наименование	Тип	Техн.х-ка	К-во	Забележка
Оперативно табло ОХQ70HY01						
1.	6AB3	Автоматичен еднополюсен прекъсвач	1492-SP1C060	In = 6A	1	Rockwell Automation
2.	1РП-3РП	Реле помощно	700-NC24A2	4 прехва. контакта 240VAC, 10A	3	Rockwell Automation
3.	-	Цокъл към реле помощно	700-HN104		3	
4.	1РВ	Реле за време	700-FSA4UU23	2 прехва. конп. 240VAC, 0,5 -10 s	1	
5.	БП	Бутон червен, Ф22, моментен с пластмасова арматура: - глава пласка с червено стъкло - контактен блок НЗ - контактен блок НО - вграден LED индикатор 240 VAC, червен - основа за бутон пластмасова	800FP-LF4 800F-X01 800F-X10 800F-N7R		1 1 1 1	Rockwell Automation
6.	БС	Бутон зелен, Ф22, с пластмасова арматура: - глава пласка със зелено стъкло - контактен блок НЗ - контактен блок НО - вграден LED индикатор 240 VAC, зелен - основа за бутон пластмасова	800FP-LF3 800F-X01 800F-X10 800F-N7G 800F-ALP		1 1 1 1 1	Rockwell Automation

- Забележки:  
 1. Настоящият чертеж отменя черт № 504-87  
 2. Настоящият чертеж да се разглежда съвместно с черт. № 504-92

<b>АТОМ ЕНЕРГОПРОЕКТ ООД</b>										
Обект: АЕЦ "Козлудуй"- СББ/ЦЦРК-Б429										
Подобект: Реконструкция на ЦЦРК Система АИСВРК										
3		Част: СКУ			Фаза: Работен проект		Дата	06 2008		
Разгънатата схема за дистанционно управление на помпи П1 и П2 във ВС1										
2					Машаб	Маса	Формат			
1								Лист		
Изм.	Дата	ОПИСАНИЕ	Направил	Одобрил	ПРОЕКТАНТ	ПРОВЕРИЛ	ОДОБРИЛ	П.П. ОТВЕЛ	Лист	1/1
ТАБЛИЦА НА ИЗМЕНЕНИЯТА					Н. Андреева	инж. Лепферов	инж. В. Крумова	инж. Лепферов	№ 3-04-00236	

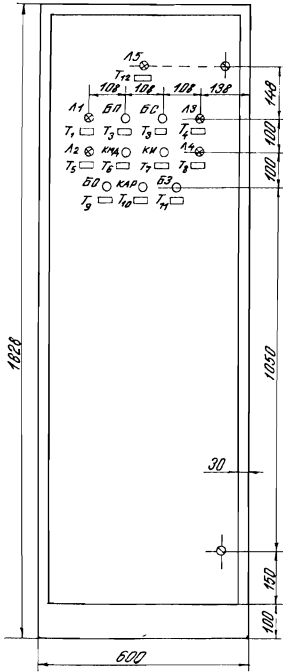

Забележка: Таблото е дълго 500 mm

№	Обозч.	Наименование	бр.	Тип	Тенн. х-ка	
9	L5	Лампа червена "изкл. автомат"	1	BT-960	~ 220/24V	Елардон Петрич-ин
8	T <sub>1</sub> , T <sub>12</sub>	Табелка с надпис	12			НДБ
7	L <sub>2</sub> , L <sub>4</sub>	Лампа зелена	2	BT-960	~ 220/24V	Елардон Петрич-ин
6	L <sub>1</sub> , L <sub>3</sub>	Лампа червена	2	BT-960	~ 220/24V	Елардон Петрич-ин
5	KMA, KH, KAP	Ключ пакетен	3	BT-384	~ 220 V	Елардон Петрич-ин
4	B3	Бутон с лампа зелена	1	BT-337	~ 220/24V	Елардон Петрич-ин
3	B0	Бутон с лампа червена	1	BT-337	~ 220/24V	Елардон Петрич-ин
2	BС	Бутон със зелена капачка	1	BT-332	~ 220 V	Елардон Петрич-ин
1	BT	Бутон с червена капачка	1	BT-332	~ 220 V	Елардон Петрич-ин

504-89

Изм. Броя  
Разраб.  
Проверил  
Т. контрол  
Н.к отд.  
Н. контрол  
Утвърдил

№ на док. Шербанов  
Подпис  
Дата

Фасада за ел. табло за БС 1

Стадий Маса Маша

Лист В. листа

ОБЕКТ: КАНЕ "Козлобуй"

ДНИ-сеция 4 ЕНЕРГОПРОЕКТ

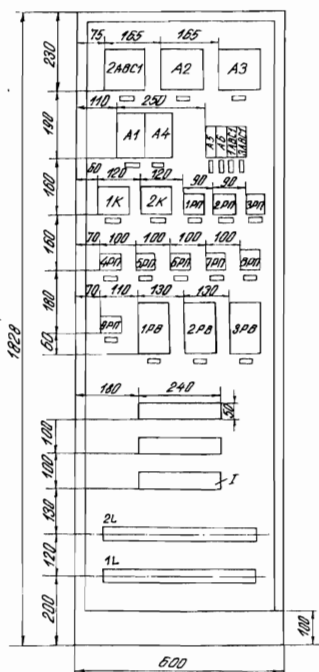

Забележка: С I са означени алуминиеви шини 240/30/3

№	Объём	Наименование	Бр	Тип	Техн. х-ка	Забел.
10	T	Табелка с надпис	23			HP5
9	1PB, 2PB, 3PB	Реле за време	3	PBM-Б	~ 220V (с.с.а)	3-ф. магнет. 1000/00 HP5
8	4PB, 5PB, 6PB, 7PB, 8PB	Командни релета	5	KB-0	~ 220V	EA3-магнет. HP5
7	1PB, 2PB, 3PB, 4PB	Командни релета	4	KB-1	~ 220V	EA3-магнет. HP5
6	1K, 2K	Въздушен контактор	2	KB-2	~ 220V	EA3-магнет. HP5
5	A4	Автоматичен мощностен прекъсвач с 2НЗ помози контакти	1	AT-00	I <sub>н</sub> = 32A I <sub>сн</sub> = 10-16A	EA3-магнет. HP5
4	A2, A3	Автоматичен мощностен прекъсвач с 2НЗ помози контакти	2	A1(63A)	Топлинени изключватели K.16	EA3-магнет. HP5
3	A1	Автоматичен мощностен прекъсвач с 2НЗ помози контакти	1	AT-00	I <sub>н</sub> = 32A I <sub>сн</sub> = 16-21A	EA3-магнет. HP5
2	2ABС1	Автоматичен мощностен прекъсвач с 2НЗ помози контакти	1	A1(63A)	Топлинени изключватели K.32	EA3-магнет. HP5
1	1ABС1, 2ABС1, 3ABС1	Автоматичен еднополюсен прекъсвач	4	BA11-27	I <sub>н</sub> = 16A I <sub>сн</sub> = 6A	AS-Повечина HP5

504-90

Изм. Броя	№ на док.	Подпис	Дата	Стадий	Маса	Масщаб
Разраб.		Славко	2012			1:10
Проверил		Илианка				
Т.контр.						
Н.к.отд.						
Н.контр.						
Утвърдил		В.Светличев	2012			

Фасада на ел. табло за ВС1 при отворена врата

ОБЕКТ: КАЕ „Коледуи“

Лист Р Вс. листа

ДНИ-секц. 4

ЕНЕРГОПРОЕКТ

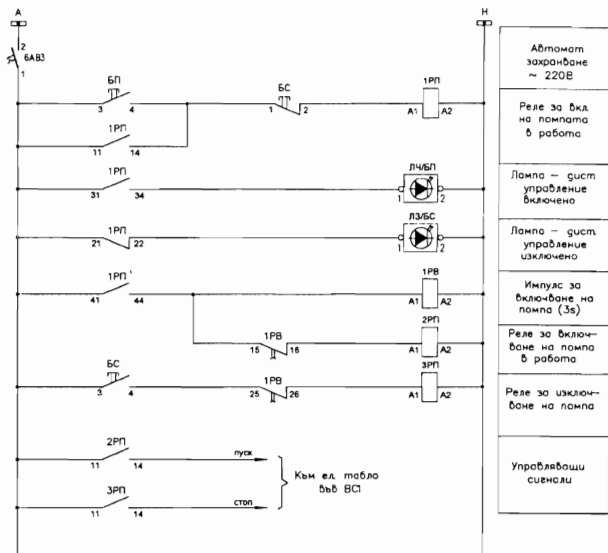

Автомат захранване ~ 220В
Реле за вкл на помпата в работа
Лампа – сигнал управление включено
Лампа – сигнал управление изключено
Импулс за включване на помпа (3s)
Реле за включване на помпа в работа
Реле за изключване на помпа
Управляващи сигнали

Опис на апаратурата

N п/р	Озн. по схема	Наименование	Тип	Техн. х-ка	К-во	Забележка
Оперативно табло ОХ070НУ01						
1.	6AB3	Автоматичен еднополюсен грекьсвач	1492 SP1C060	In = 6A	1	Rockwell Automation
2.	1РП-3РП	Реле помощно	700-NC24A2	4 прехв. контакта 240VAC, 10A	3	
3.	-	Цокол към реле помощно	700-HN104		3	
4.	1РВ	Реле за време	700-FSA4UU23	2 прехв. конт. 240VAC, 0,5 -10 s	1	
5.	БП	Бутон червен, Ф22, моментен с пластмасова арматура. - елава пласка с червено стъкло - контактен блок НЗ - контактен блок НО - вграден LED индикатор 240 VAC, червен - основа за бутон пластмасова	800FP-LF 4 800F-X01 800F-X10 800F-N7R 800F-ALP		1 1 1 1 1	Rockwell Automation
6.	БС	Бутон зелен, Ф22, с пластмасова арматура. - елава пласка със зелено стъкло - контактен блок НЗ - контактен блок НО - вграден LED индикатор 240 VAC, зелен - основа за бутон пластмасова	800FP-LF 3 800F-X01 800F-X10 800F-N7G 800F-ALP		1 1 1 1 1	Rockwell Automation

- Забележки
- Настоящият чертеж отменя черт № 504-87
  - Настоящият чертеж да се разглежда съвместно с черт. № 504-92

				<b>АТОМ ЕНЕРГОПРОЕКТ ООД</b>			
3		Обект: АЕЦ "Козлодуй" - СББ/ЦЩРК-Б429					
		Подобект: Реконструкция на ЦЩРК Система АИСВРК					
2		Част: СКУ		Фаза: Работен проект		Дата: 06.2008	
1		Разгънатата схема за дистанционно управление на помпи П1 и П2 във ВС1					
Изм.	Дата	ОПИСАНИЕ	Направил	Одобрил	ПРОЕКТАНТ	ПРОВЕРИЛ	ОДОБИЛ
		ТАБЛИЦА НА ИЗМЕНЕНИЯТА	И. Андреева	инж. В. Крумова	инж. В. Крумова	инж. В. Крумова	инж. В. Крумова
							Лист: 1/1
							№ 3-04-00236

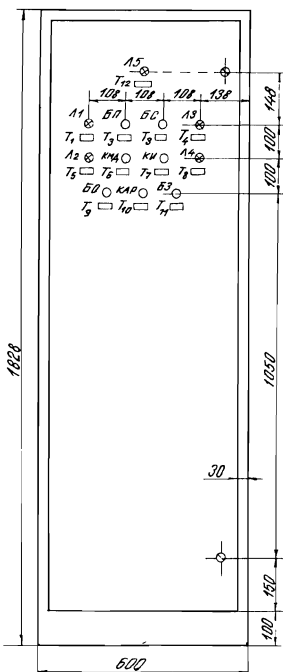

Забележка: Таблото е дължина 500 mm

9	L5	Лампа червена „изкл. автомат“	1	BT-960	~ 220/24V	Елпром Петрич-м.
8	T1 = T2	Табелка с надпис	12			НРОБ
7	L2, L4	Лампа зелена	2	BT-960	~ 220/24V	Елпром Петрич-м.
6	L1, L3	Лампа червена	2	BT-960	~ 220/24V	Елпром Петрич-м.
5	KM1, KM KAP	Ключ пакетен	3	BT-364	~ 220V	Елпром Петрич-м.
4	B3	Бутон с лампа зелена	1	BT-337	~ 220/24V	Елпром Петрич-м.
3	B0	Бутон с лампа червена	1	BT-337	~ 220/24V	Елпром Петрич-м.
2	BС	Бутон със зелена капачка	1	BT-332	~ 220V	Елпром Петрич-м.
1	BП	Бутон с червена капачка	1	BT-332	~ 220V	Елпром Петрич-м.
№		Означ.	Наименование	бр.	Тип	Техн. х-ка

504-89

Изм.	Броя	№ на док.	Подпис	Дата	Фасада за ел. табло за БС 1	Стадий	Маса	Мащаб
Разраб.								1:10
Проверил								
Т. контрол								
Н-к отд.					ОБЕКТ: КАЕ „Козлодуй“	ДНИ-секция 4 ЕНЕРГОПРОЕКТ		
Н. контрол								
Утвърдил								



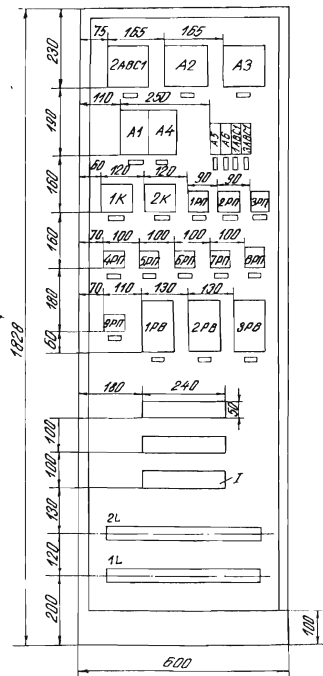

Забележка: С I са означени алуминиеви шини 240/50/3

10	T	Табелка с надпис	23			HP5
9	1PB, 2PB, 3PB	Реле за време	3	PBM-5	~ 220V (сх.А)	3-в.моторска табелка HP5
8	4PB, 5PB, 6PB, 7PB, 8PB	Командни релета	5	KB-0	~ 220V	ЕА3-Табелка HP5
7	3PB, 6PB	Командни релета	4	KB-1	~ 220V	ЕА3-Табелка HP5
6	1K, 2K	Въздушен контактор	2	KB-2	~ 220V	ЕА3-Табелка HP5
5	A4	Автоматичен мощностен прекъсвач с 2НЗ помощни контакти	1	AT-00	$I_n = 32A$ $I_{d.n} = 10-15A$	ЕА3-Табелка HP5
4	A2, A3	Автоматичен мощностен прекъсвач с 2НЗ помощни контакти	2	A1(63A)	Топлинен изключвател R32	ЕА3-Табелка HP5
3	A1	Автоматичен мощностен прекъсвач с 2НЗ помощни контакти	1	AT-00	$I_n = 32A$ $I_{d.n} = 15-21A$	ЕА3-Табелка HP5
2	2ABС1	Автоматичен мощностен прекъсвач с 2НЗ помощни контакти	1	A1(63A)	Топлинен изключвател R32	ЕА3-Табелка HP5
1	3ABС1 A5, A6	Автоматичен еднополюсен прекъсвач	4	ВА11-27	$I_n = 16A$ $I_{d.n} = 6A$	А3-Первична HP5
№	Означ.	Наименование	бр.	Тип	Техн. х-ка	Забел.

504-90

Изм.	Броя	№ на док.	Подпис	Дата	фасада на ел. табла за ВС1 при отворена врата ОБЕКТ: КАЕ, Козлодуй*	Стадия	Маса	Машаб
Разраб.								1:10
Проверил								
Т.контрол								
Н.ж.отд.								
Н.контрол								
Утвърдил								
						Лист	Вс.листа	
						ДНИ-сек.4 ЕНЕРГОПРОЕКТ		

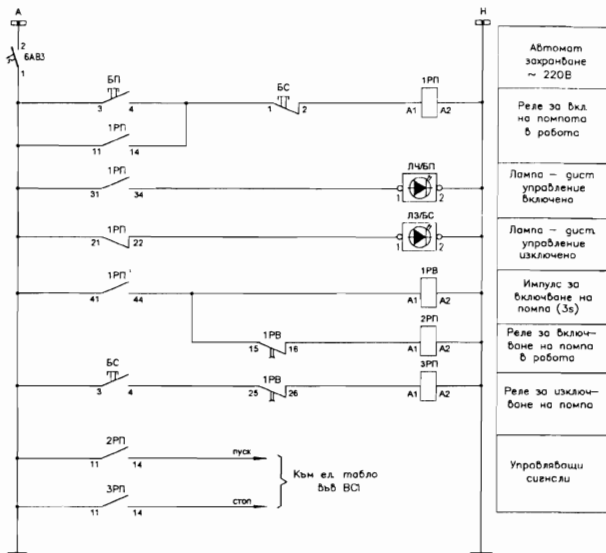

Автомат захранване ~ 220В
Реле за вкл. на помпата в работа
Лампа - сигнал управление включено
Лампа - сигнал управление изключено
Импулс за включване на помпа (3s)
Реле за включване на помпа в работа
Реле за изключване на помпа
Управляващи сигнали

Опис на апаратурата

N n/p	Озн. по схема	Наименование	Тип	Техн. х-ка	К-во	Забележка
Оперативно табло ОХQ70НУ01						
1.	6AB3	Автоматичен еднополюсен прекъсвач	1492-SP1C060	In = 6A	1	Rockwell Automation
2.	1РП-3РП	Реле помощно	700-HC24A2	4 пр.вкл. контакта 240VAC, 10A	3	
3.	-	Цикъл към реле помощно	700-HN104		3	
4.	1РВ	Реле за време	700-FSA4UU23	2 пр.вкл. конт. 240VAC, 0,5 - 10 s	1	
5.	БП	Бутон червен, Ф22, моментен с пластмасова арматура: - гъвкава пласка с червено стъкло - контактен блок Н3 - вграден LED индикатор 240 VAC, червен - основа за бутон пластмасова	800FP-LF4 800F-X01 800F-X10 800F-N7R 800F-ALP		1 1 1 1	Rockwell Automation
6.	БС	Бутон зелен, Ф22, с пластмасова арматура: - гъвкава пласка със зелено стъкло - контактен блок Н3 - вграден LED индикатор 240 VAC, зелен - основа за бутон пластмасова	800FP-LF3 800F-X01 800F-X10 800F-N7G 800F-ALP		1 1 1 1	Rockwell Automation

Забележки

- Настоящият чертеж отменя черт. № 504-87
- Настоящият чертеж да се разглежда съвместно с черт. № 504-92

				<b>АТОМ ЕНЕРГОПРОЕКТ ООД</b>	
		Обект: АЕЦ "Козлодуй"- СББ/ЦЦРК Б429			
		Подобект: Реконструкция на ЦЦРК. Система АИСВРК			
3		Част: СКУ		Фаза: Работен проект	Дата: 06 2008
2		Разгънатата схема за дистанционно управление на помпи П1 и П2 във ВС1			
1		Към ел. табло във ВС1			
Изм.	Дата	ОПИСАНИЕ	Направил	Одобрил	П-Л, ОТДЕЛ
		ТАБЛИЦА НА ИЗМЕНЕНИЯТА	Н. Андреева	инж. Петфоров	инж. В. Крумова инж. Петфоров
					Лист 1/1
					№ 3-04-00236

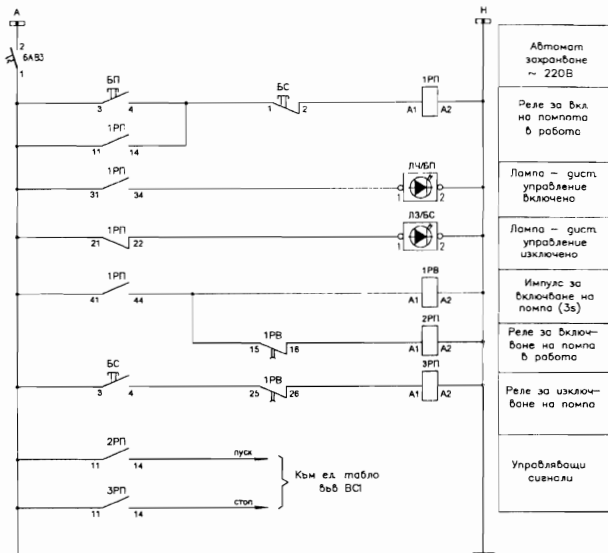

Автомат захранване ~ 220В
Реле за вкл. на помпата в работа
Лампа - дист. управление включено
Лампа - дист. управление изключено
Импулс за включване на помпа (3s)
Реле за включване на помпа в работа
Реле за изключване на помпа
Управляващи сигнали

Опис на апаратурата

№ п/р	Озн. по схема	Наименование	Тип	Техн. х-ка	К-во	Забележка
Оперативно табло ОХQ70НУ01						
1.	6AВЗ	Автоматичен еднополюсен прекъсвач	1492-SP1C060	In = 6A	1	Rockwell Automation
2.	1РР-3РР	Реле помощно	700-HC24A2	4 пребвк. контакта 240VAC, 10A	3	Rockwell Automation
3.	-	Цокъл към реле помощно	700-HN104		3	
4.	1РВ	Реле за време	700-FSA4UU23	2 пребвк. конт. 240VAC, 0.5 - 10 s	1	
5.	БП	Бутон червен, Ф22, моментен с пластмасова арматура - гълаба плоска с червено стъкло - контактен блок НЗ - контактен блок НО - вграден LED индикатор 240 VAC, червен - основа за бутон пластмасова	800FP-LF4 800F-X01 800F-X10 800F-N7R 800F-ALP		1 1 1 1 1	Rockwell Automation
6.	БС	Бутон зелен, Ф22, с пластмасова арматура - гълаба плоска със зелено стъкло - контактен блок НЗ - контактен блок НО - вграден LED индикатор 240 VAC, зелен - основа за бутон пластмасова	800FP-LF3 800F-X01 800F-X10 800F-N7G 800F-ALP		1 1 1 1 1	Rockwell Automation

Забележки

- Настоящият чертеж отменя черт. № 504-87
- Настоящият чертеж да се разглежда съвместно с черт. № 504-92

				<b>АТОМ ЕНЕРГОПРОЕКТ ООД</b>	
		Обект: АЕЦ "Козлодуй"-СББ/ЦЩРК-Б429			
		Подобект: Реконструкция на ЦЩРК Система АИСВРК			
		Част: СКУ	Фаза: Работен проект	Дата: 06 2008	
		Разгънатата схема за дистанционно управление на помпи П1 и П2 във ВС1			
		Масщаб:	Маса:	Формат:	А3
Изм	Дата	ОПИСАНИЕ	Направил	Одобрил	№ 3-04-00236
		ПРОЕКТАНТ	ПРОВЕРИЛ	ОДОВИРИЛ	Р.Л. ОТДЕЛ
		Н. Андреева	Илк. Лещерова	Илк. В. Крумова	Илк. Лещерова
ТАБЛИЦА НА ИЗМЕНЕНИЯТА					

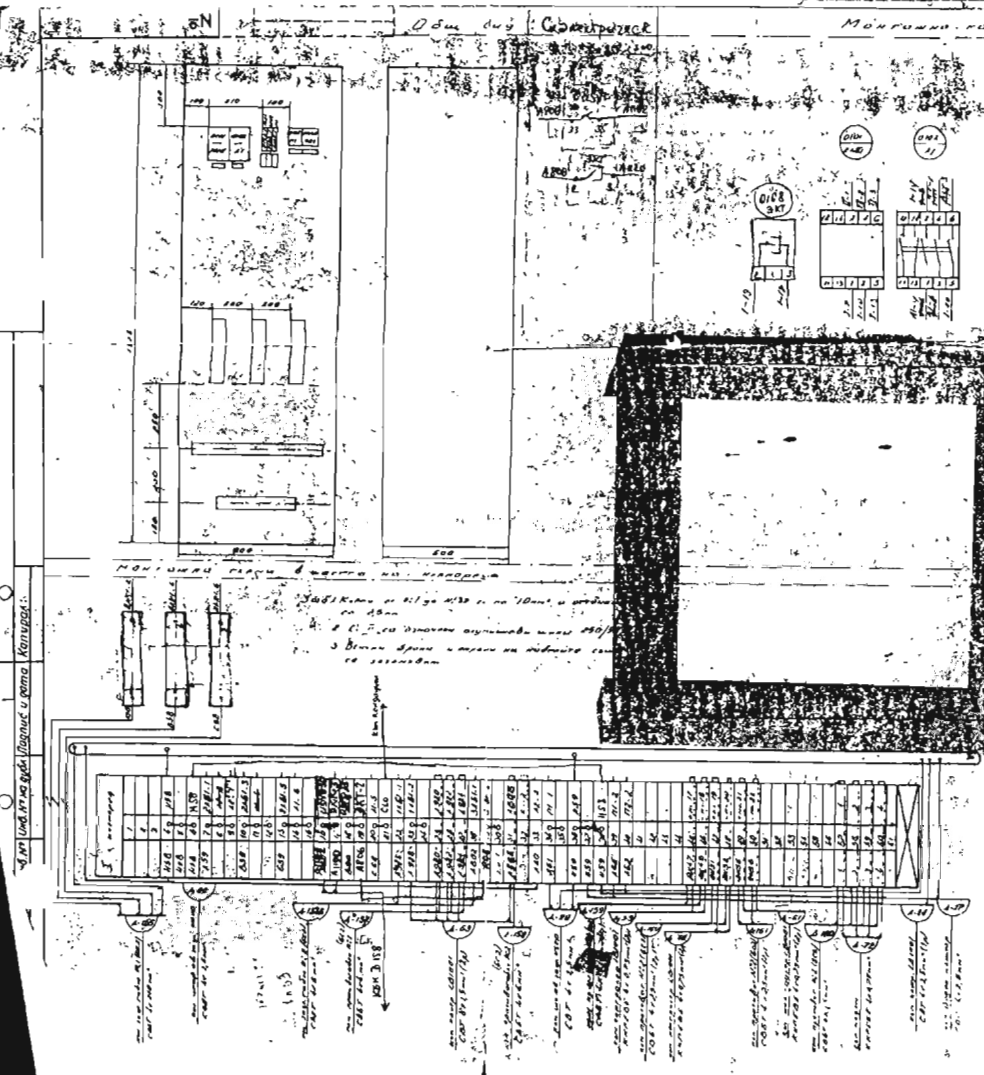

Объект: Сельскохозяйственный комплекс

МОНТАЖНО-ФУНДАЦИОННЫЙ СМАЗ

ОБЪЕКТ ПО ПРОЕКЦИИ

№ п/п	Объем	Наименование	Единица измерения	Количество
001	280	Земляные работы: выемка грунта	м³	280
002	10	Доски	м²	10
003	100	Грунтовый дренажный фильтр	м	100
004	200	Кладочные работы: кирпичная кладка	м³	200
005	10	Штукатурные работы: оштукатуривание	м²	10
006	10	Кладочные работы: кирпичная кладка	м³	10
007	10	Кладочные работы: кирпичная кладка	м³	10

ОБЪЕКТ ПО СЛОЖНОСТИ

№ п/п	Объем	Наименование	Единица измерения	Количество	Зуб
0101	280	Земляные работы: выемка грунта	м³	280	1
01	10	Доски	м²	10	1
001	100	Грунтовый дренажный фильтр	м	100	2
002	10	Штукатурные работы: оштукатуривание	м²	10	1
003	10	Кладочные работы: кирпичная кладка	м³	10	2
004	10	Кладочные работы: кирпичная кладка	м³	10	1
005	10	Кладочные работы: кирпичная кладка	м³	10	1

Упр. Директор

**ЭНЕРГОПРОЕКТ** № 504/20

№ п/п	Имя	Подпись	Объект: АЭУ, Абдулманов	Отдел: Проект
1	Иванов	[Подпись]	Директор	10
2	Петров	[Подпись]	Инженер	10

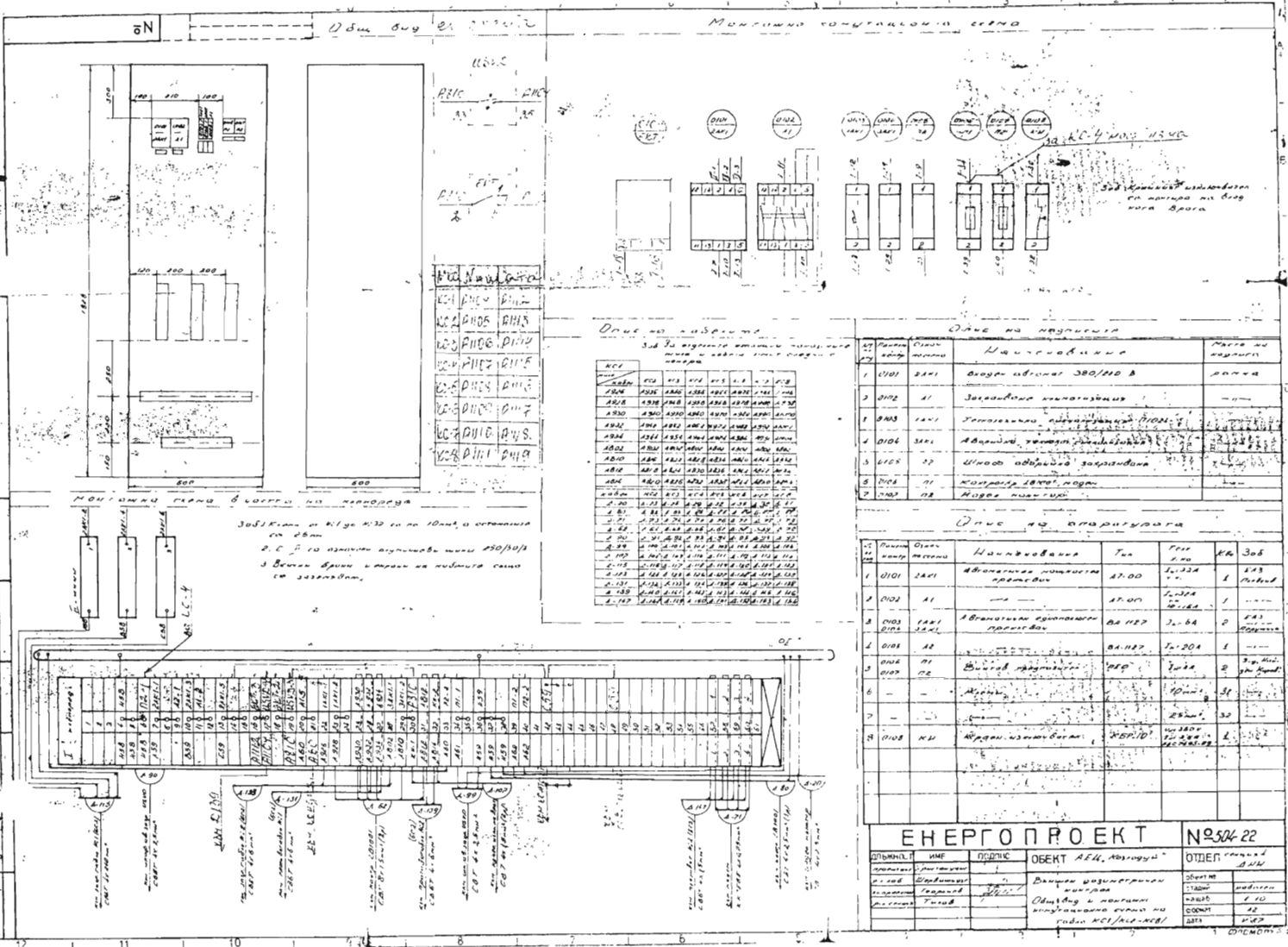

101	102	103	104	105	106	107	108	109	110
111	112	113	114	115	116	117	118	119	120
121	122	123	124	125	126	127	128	129	130
131	132	133	134	135	136	137	138	139	140
141	142	143	144	145	146	147	148	149	150
151	152	153	154	155	156	157	158	159	160
161	162	163	164	165	166	167	168	169	170
171	172	173	174	175	176	177	178	179	180
181	182	183	184	185	186	187	188	189	190
191	192	193	194	195	196	197	198	199	200

Таблица с техническими данными и расчетами, включающая столбцы для различных параметров.

№	Пол	Средн. темп.	Средн. влажность	Средн. скорость ветра	Средн. радиация	Средн. инсоляция
1	100	20	60	1.5	1.5	1.5
2	100	20	60	1.5	1.5	1.5
3	100	20	60	1.5	1.5	1.5
4	100	20	60	1.5	1.5	1.5
5	100	20	60	1.5	1.5	1.5
6	100	20	60	1.5	1.5	1.5
7	100	20	60	1.5	1.5	1.5
8	100	20	60	1.5	1.5	1.5
9	100	20	60	1.5	1.5	1.5
10	100	20	60	1.5	1.5	1.5

Таблица с техническими данными и расчетами, включающая столбцы для различных параметров.

№	Пол	Средн. темп.	Средн. влажность	Средн. скорость ветра	Средн. радиация	Средн. инсоляция
1	100	20	60	1.5	1.5	1.5
2	100	20	60	1.5	1.5	1.5
3	100	20	60	1.5	1.5	1.5
4	100	20	60	1.5	1.5	1.5
5	100	20	60	1.5	1.5	1.5
6	100	20	60	1.5	1.5	1.5
7	100	20	60	1.5	1.5	1.5
8	100	20	60	1.5	1.5	1.5
9	100	20	60	1.5	1.5	1.5
10	100	20	60	1.5	1.5	1.5

Таблица с техническими данными и расчетами, включающая столбцы для различных параметров.

№	Пол	Средн. темп.	Средн. влажность	Средн. скорость ветра	Средн. радиация	Средн. инсоляция
1	100	20	60	1.5	1.5	1.5
2	100	20	60	1.5	1.5	1.5
3	100	20	60	1.5	1.5	1.5
4	100	20	60	1.5	1.5	1.5
5	100	20	60	1.5	1.5	1.5
6	100	20	60	1.5	1.5	1.5
7	100	20	60	1.5	1.5	1.5
8	100	20	60	1.5	1.5	1.5
9	100	20	60	1.5	1.5	1.5
10	100	20	60	1.5	1.5	1.5

Таблица с техническими данными и расчетами, включающая столбцы для различных параметров.

№	Пол	Средн. темп.	Средн. влажность	Средн. скорость ветра	Средн. радиация	Средн. инсоляция
1	100	20	60	1.5	1.5	1.5
2	100	20	60	1.5	1.5	1.5
3	100	20	60	1.5	1.5	1.5
4	100	20	60	1.5	1.5	1.5
5	100	20	60	1.5	1.5	1.5
6	100	20	60	1.5	1.5	1.5
7	100	20	60	1.5	1.5	1.5
8	100	20	60	1.5	1.5	1.5
9	100	20	60	1.5	1.5	1.5
10	100	20	60	1.5	1.5	1.5

Таблица с техническими данными и расчетами, включающая столбцы для различных параметров.

№	Пол	Средн. темп.	Средн. влажность	Средн. скорость ветра	Средн. радиация	Средн. инсоляция
1	100	20	60	1.5	1.5	1.5
2	100	20	60	1.5	1.5	1.5
3	100	20	60	1.5	1.5	1.5
4	100	20	60	1.5	1.5	1.5
5	100	20	60	1.5	1.5	1.5
6	100	20	60	1.5	1.5	1.5
7	100	20	60	1.5	1.5	1.5
8	100	20	60	1.5	1.5	1.5
9	100	20	60	1.5	1.5	1.5
10	100	20	60	1.5	1.5	1.5

Вертикальный текст с техническими данными и примечаниями, расположенный по левому краю чертежа.

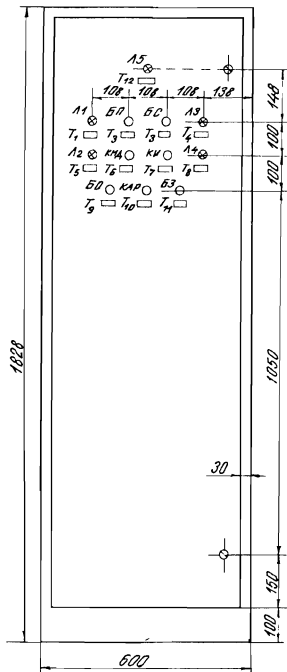

Забележка: Таблото е дълго 500 mm

9	A5	Лампа червена „изкл. автомат“	1	BT-360	~ 220/24 V	„Елпром“ Петрич-н.
8	T1 - T12	Табелка с надпис	12			НРБ
7	A2, A4	Лампа зелена	2	BT-360	~ 220/24 V	„Елпром“ Петрич-н.
6	A1, A3	Лампа червена	2	BT-360	~ 220/24 V	„Елпром“ Петрич-н.
5	K1, K2, K3, K4	Ключ пакетен	3	BT-364	~ 220 V	„Елпром“ Петрич-н.
4	B3	Бутон с лампа зелена	1	BT-337	~ 220/24 V	„Елпром“ Петрич-н. НББ
3	B0	Бутон с лампа червена	1	BT-337	~ 220/24 V	„Елпром“ Петрич-н. НББ
2	B5	Бутон със зелена капачка	1	BT-332	~ 220 V	„Елпром“ Петрич-н. НББ
1	B1	Бутон с червена капачка	1	BT-332	~ 220 V	„Елпром“ Петрич-н. НББ
№	Означ.	Наименование	бр.	Тип	Техн. х-ка	

504-89

Изм.	Броя	№ на док.	Подпис	Дата	Стадий	Маса	Мащаб
Разраб.		Славко	С.С.			р	1:10
Проверил		Шербанов	Ш.				
Т. контрол							
Н. контрол							
Утвърдил		В. Георгиев	В.Г.				

Фасада за  
ел. табло  
за БС 1

ОБЕКТ:  
КАЕ „Козлобуй“

Лист	Вс. листа

ДНИ-СЕКЦИЯ 4  
ЕНЕРГОПРОЕКТ

8 7 6 5 4 3 2 1

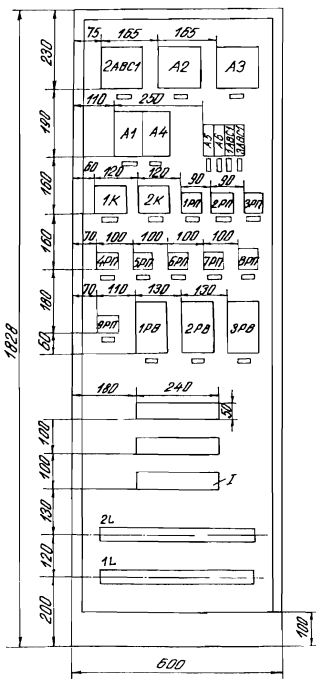

Забележка: С I са означени алуминиеви шини 240/50/3

10	I	Табелка в надпис	23			НПБ
9	1PB, 2PB, 3PB	Реле за време	3	РВМ-Б	~ 220V (сх.А)	3-Ф. Използване на ВЧНН НПБ
8	4PB, 5PB, 6PB, 7PB, 8PB	Командни релета	5	KB-0	~ 220V	6А3-Използване НПБ
7	1PB, 2PB, 3PB, 4PB	Командни релета	4	KB-1	~ 220V	ЕА3-Използване НПБ
6	1K, 2K	Въздушен контактор	2	KB-2	~ 220V	ЕА3-Използване НПБ
5	A4	Автоматичен мощностен прекъсвач с 2НЗ помощ контакти	1	AT-00	$I_n = 32A$ $I_{d.n} = 10 \div 15A$	ЕА3-Използване НПБ
4	A2, A3	Автоматичен мощностен прекъсвач с 2НЗ помощ контакти	2	A1(Б3А)	Топлинен изключвател К32	ЕА3-Използване НПБ
3	A1	Автоматичен мощностен прекъсвач с 2НЗ помощ контакти	1	AT-00	$I_n = 32A$ $I_{d.n} = 15 \div 21A$	ЕА3-Използване НПБ
2	2ABCI	Автоматичен мощностен прекъсвач с 2НЗ помощ контакти	1	A1(Б3А)	Топлинен изключвател К32	ЕА3-Използване НПБ
1	1ABCI 1AB 1B, 1B	Автоматичен самонамо-сен прекъсвач	4	ВА11-27	$I_n = 16A$ $I_{d.n} = 6A$	А3-Използване НПБ
№	Означ.	Наименование	Бр	Тип	Техн. х-к	Забел.

504-90

Изм.	Броя	№ на док.	Подпис	Дата	<i>Фасада</i> на ел. табло за ВЧНН при отборена вода ОБЕКТ: КАЕ, Козлодуй	Стадии	Маса	Мощаб
Разраб.								
Проверил								
Т.контрол								
Н.контрол								
Утвърдил								
						Лист	Вс.листа	

ДНИ-секс 4

ЕНЕРГОПРОЕКТ

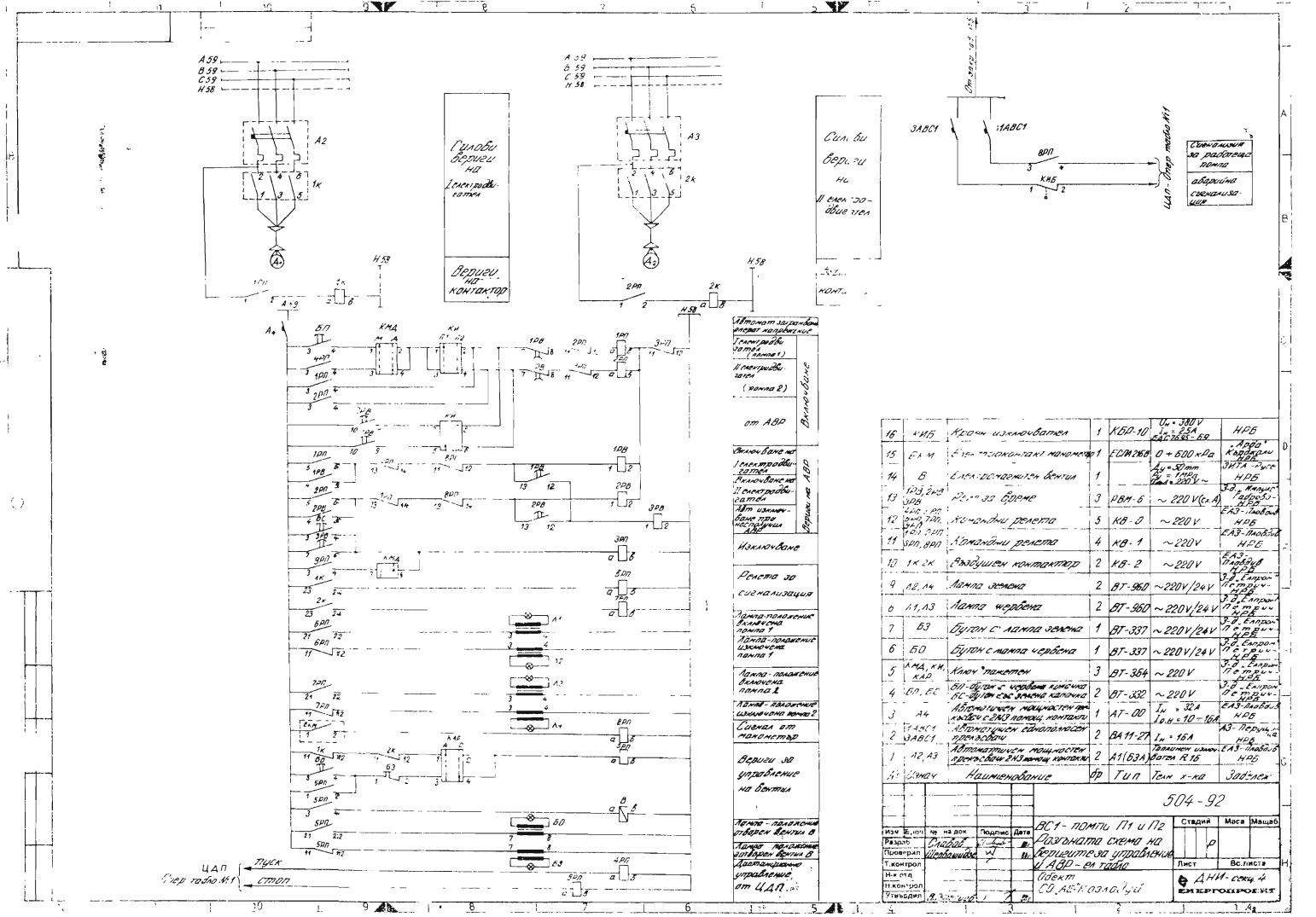

№	Код	Наименование	Кол-во	Ум. 380V	Ум. 220V	Прим.
16	К15	Ключ выключатель	1	КВ1-10	Ум. 380V	НПБ
15	Б1, А	Блок предохранительный	1	БП1-200	0 + 600 + 10	НПБ
14	В	Лампа освещения	1		Л4 = 30mm	НПБ
13	В1, В2	Лампы освещения	3	ВВМ-6	~ 220V (с.А)	НПБ
12	В3	Лампа освещения	5	ВВМ-6	~ 220V	НПБ
11	В4, В5	Лампы освещения	4	ВВМ-6	~ 220V	НПБ
10	К1, К2	Реле времени	2	КВ-2	~ 220V	НПБ
9	А2, А4	Лампа освещения	2	ВТ-960	~ 220V/24V	НПБ
8	А1, А3	Лампа освещения	2	ВТ-960	~ 220V/24V	НПБ
7	Б3	Блок с лампой освещения	1	ВТ-337	~ 220V/24V	НПБ
6	Б5	Блок с лампой освещения	1	ВТ-337	~ 220V/24V	НПБ
5	А4, А5	Ключ выключатель	3	ВТ-364	~ 220V	НПБ
4	Б1, Б2	Блок с лампой освещения	2	ВТ-332	~ 220V	НПБ
3	А4	Лампа освещения	1	АТ-100	10.А = 30А	НПБ
2	В1, В2	Лампы освещения	2	ВА11-21	10.А = 15А	НПБ
1	А2, А3	Лампы освещения	2	А1(Б3А)	Волга R.16	НПБ
17	В1, В2	Лампы освещения	2	Т1, Т2	Темп. с-на	НПБ

504-92

Изм.	Внесено	№ док.	Подпись	Дата	ВСТ - помпы П1 и П2	Страниц	Масштаб
1	Составлен	1	В.И.Иванов	10.10.80	Составлена схема на вериге для управления АВО - см. таблицу	1	1:1
2	Проверено	2	В.И.Иванов	10.10.80	Проверено	1	1:1

Лист 1 из 1  
ДАН с.с.ч. 4  
ИЗМЕРИТЕЛЬНЫЕ РАБОТЫ



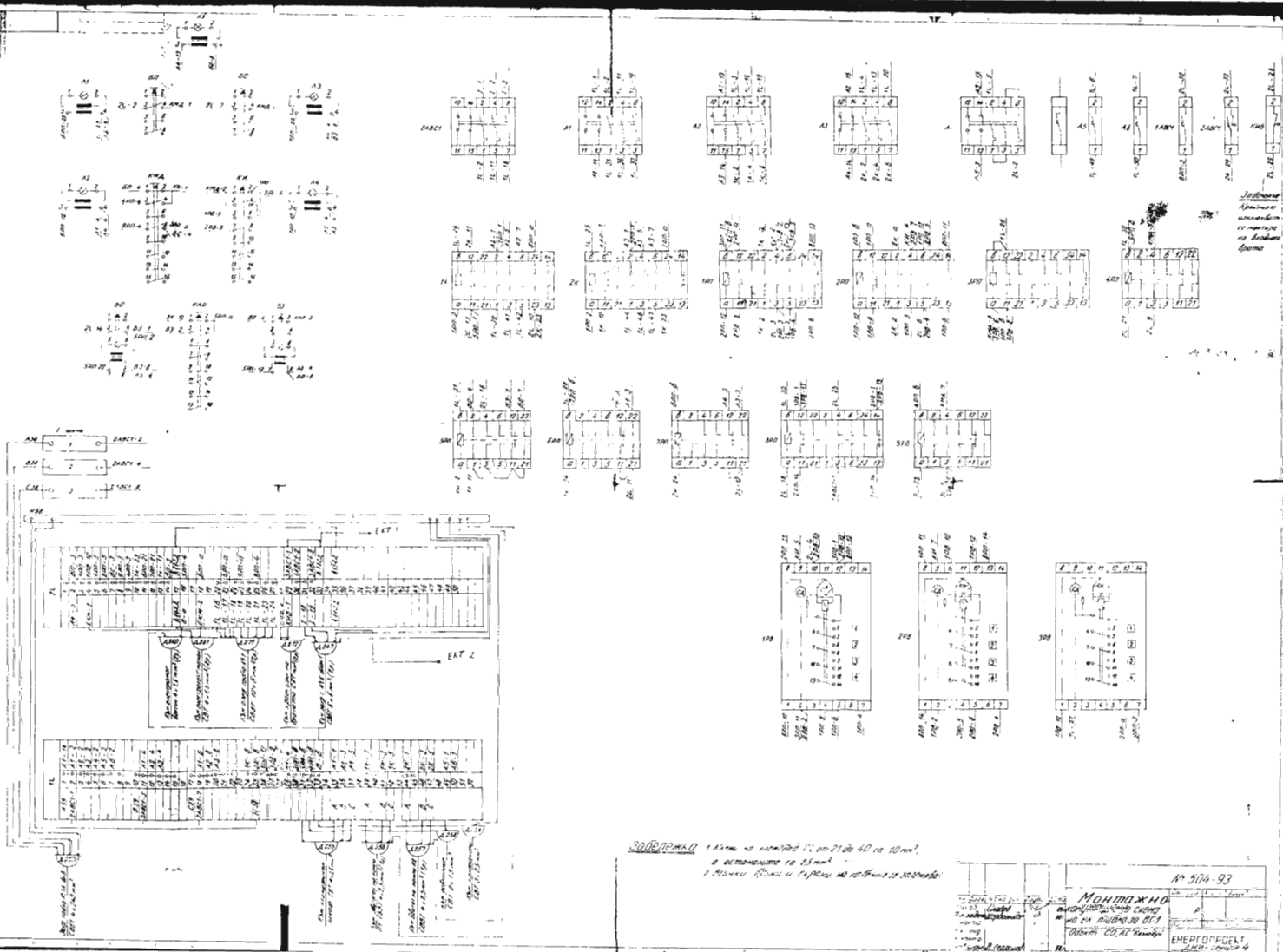

3000/РМ.АД 1 этаж по плану № 1, от 21 до 40, от 10 м.  
 в соответствии с 18 м.  
 1. Плановый раздел (с планом по плану № 1, 3000/РМ.АД)

№ 504-93

МОИТЖНД  
 МОИТЖНД  
 МОИТЖНД

ЕНЕРГОПРЕД  
 АМН - 100000 4

До  
“АЕЦ Козлодуй” ЕАД  
гр. Козлодуй

## О Ф Е Р Т А

за участие в процедура на договаряне с обявление с обект:

**“Изработка, доставка и монтаж на хранващи табла за контролни и базови станции от АИСВРК и водна станция 1 от АИСРКДОВ”**

**УВАЖАЕМИ ГОСПОДА,**

След запознаване с всички документи и образци от документацията за участие в процедурата, предлагаме да изпълним настоящата обществена поръчка в съответствие с изискванията на документацията за сумата посочена в Предлагана цена, която е неразделна част от офертата.

Задължаваме се, в случай, че нашата оферта бъде приета да извършим доставката и монтажа в срок до ..... календарни дни, считано от датата на двустранното подписване на договора.

Срок за доставка на оборудването и подготовка за изпълнение на демонтажните и монтажните дейности .....календарни дни, считано от датата на издаване на протокол за проверка на документите от Дирекция “Б и К”.

.Срок за демонтаж, монтаж, функционални изпитания ..... календарни дни, считано от даване фронт за работа за всяко табло поотделно

Ако бъдем избрани за Изпълнител на обществената поръчка ние сме съгласни при подписване на договора да представим парична/банкова (*ненужното се зачертава*) гаранция за изпълнение на задълженията по договора в размер на **3 %** от стойността на договора.

Гаранционните срокове за изпълнените монтажни дейности са .....

Ние сме съгласни валидността на нашата оферта да бъде **90** календарни дни от датата на отваряне на офертата и ще остане обвързваща за нас, като може да бъде приета по всяко време преди изтичане на този срок.

До подготвянето на официален договор, тази оферта заедно с писменото приемане от Ваша страна и известие за сключване на договор ще формират обвързващо споразумение между двете страни.

Нашата оферта включва:

### **I. Предложение за изпълнение на поръчката:**

I.1. Спецификация на стоката за доставка с включени характеристики, описание, стандарти и др. (включително на апаратурата в таблата), специфицирани в съответствие с изискванията на техническото задание;

I.2. Количествена сметка /без цени/ на видовете работи, само в човекочасове за единица мярка с указани източници на разходни норми на труд (УСН, ТНС и ЕТНС);

I.3. Срокове за изпълнение на доставка, монтаж и изпитанията при допускането, че процеса на монтаж започва с даването на фронт за работа за всяко табло поотделно;

I.4. Друга информация, ако Участника смята за необходимо да представи;

## **II. Предлагана цена**

II.1. Предлагана цена (таблици) основни показатели за ценообразуване и финансови условия;

II.2. Анализи на единичните цени за монтаж и функционални изпитания (разходните норми на труд и материали – съгласно УСН, ТНС и ЕТНС) на магнитен или оптичен носител.

II.3. Разделителна ведомост между изпълнител и подизпълнител;

II.4. Попълнен и парафиран проект на договор;

II.5. Предложение за изменение и/или допълнение на клаузите на проекта на договор, ако има такива;

## **ПОДПИС и ПЕЧАТ:**

\_\_\_\_\_ (име и фамилия)

\_\_\_\_\_ (дата)

\_\_\_\_\_ (длъжност на управляващия/представяващия участника)

\_\_\_\_\_ (наименование на участника)

**ОБРАЗЕЦ по т.1.1. към офертата**

\_\_\_\_\_ /пълно наименование на участника, търговски адрес, телефон и факс, ИН № и ИН по ЗДДС №

**СПЕЦИФИКАЦИЯ**

към Оферта за участие в процедура на договаряне с обявление с обект

**‘Изработка, доставка и монтаж на хранващи табла за контролни и базови станции от АИСВРК и водна станция 1 от АИСРКДОВ’**

№	Наименование, тип, марка и описание на вида и характеристиките на предлаганата стока (включително на апаратурата в таблата)	Един. Мярка	Кол-во	Стандарт	Производител и страна на произход	Срок на годност	Гаранционен срок и обслужване	Забележка
1	2	3	4	5	6	7	8	9
1								
2								
3								

**ПОДПИС и ПЕЧАТ:**

\_\_\_\_\_ (име и фамилия)

\_\_\_\_\_ (дата)

\_\_\_\_\_ (длъжност на управляващия/представяващия участника)

\_\_\_\_\_ (наименование на участника)

/пълно наименование на участника, търговски адрес, телефон и факс, ИН и ИН по ЗДДС/

**ПРЕДЛАГАНА ЦЕНА**

(таблици)

за участие в процедура на договаряне с обявление с обект:

**“Изработка, доставка и монтаж на захранващи табла за контролни и базови станции от АИСВРК и водна станция 1 от АИСРКДОВ”****ЦЕНОВА ТАБЛИЦА ЗА ФОРМИРАНЕ СТОЙНОСТТА НА ДОСТАВКАТА**

№	Наименование	Ед. мярка	Кол-во	Единична цена в лв. без ДДС	Обща цена в лв. без ДДС
1	2	3	4	5	6
<b>ПРЕДЛАГАНА ЦЕНА в лв. без ДДС, цифром и словом:</b>					

**КОЛИЧЕСТВЕНА СТОЙНОСТНА СМЕТКА НА ДЕМОНТАЖНИТЕ, МОНТАЖНИТЕ ОПЕРАЦИИ И ИЗПИТАНИЯТА**

(за всяко табло поотделно – допуска се обобщаване за еднотипните табла)

№	Наименование на дейността	Ед. мярка	Кол-во	Единична цена в лв. без ДДС	Обща цена в лв. без ДДС
1	2	3	4	5	6
<b>ПРЕДЛАГАНА ЦЕНА в лв. без ДДС, цифром и словом:</b>					

**ОСНОВНИ ПОКАЗАТЕЛИ ЗА ЦЕНООБРАЗУВАНЕТО  
НА ПРЕДВИДЕНИТЕ РАБОТИ ПО ПРОЦЕДУРА НА ДОГОВАРЯНЕ С ОБЯВЛЕНИЕ  
С ОБЕКТ: “ИЗРАБОТКА, ДОСТАВКА И МОНТАЖ НА ЗАХРАНВАЩИ ТАБЛА ЗА  
КОНТРОЛНИ И БАЗОВИ СТАНЦИИ ОТ АИСВРК И ВОДНА СТАНЦИЯ 1 ОТ  
АИСРКДОВ”, ДИФЕРЕНЦИРАНИ ПО ВИДОВЕ РАБОТА:**

Наименование	Стойност
1	2
Часова ставка диференцирана по видове работа – лева	
Вид работа ..... Ч.С.=..... <sup>1</sup> бр х ..... <sup>2</sup> /168	.....ЛВ.
Вид работа ..... Ч.С.=..... бр х ...../168	.....ЛВ.
Проектантски и инженерни услуги ..... лв/чм	.....ЛВ.
.....	.....ЛВ.
Допълнителни разходи върху труда – в % от стойността на труда	.....% от ФДР
Допълнителни разходи върху механизацията по видове механизация в % от стойността на механизацията:	
Вид механизация ..... допълнителни разходи в % от стойността на механизацията	.....%.
Цени на машиносмените по видове механизация:	
Вид механизация ..... единична цена на машиносмяна	.....ЛВ.
Вид механизация ..... единична цена на машиносмяна	.....ЛВ.
Доставно складови разходи – в % от стойността на материалите	.....%
Разходни норми на труд, материали и механизация съгласно: .....	
Корекционни коефициенти:	
Печалба - % върху стойността на СМР <sup>3</sup>	.....%

**Предлагана цена за изпълнение обекта на поръчката (доставка, монтажни и изпитателни дейности) .....** лв. без ДДС  
/цифром и словом/.

Финансови условия:

Предлаганата цена е в български лева без ДДС;

Предлаганата цена за доставка на оборудването е формирана при условия на доставка DDP площадка АЕЦ Козлодуй (Incoterm's 2010);

Начин на плащане съгласно условията на договора;

**ПОДПИС и ПЕЧАТ:**

\_\_\_\_\_ (име и фамилия)

\_\_\_\_\_ (дата)

\_\_\_\_\_ (длъжност на управляващия/представяващия участника)

\_\_\_\_\_ (наименование на участника)

<sup>1</sup> Попълва се брой минимални работни заплати

<sup>2</sup> Попълва се размера на минималната работна заплата за страната

<sup>3</sup> Други показатели характеризиращи ценообразуването, ако има се дописват

## УКАЗАНИЯ

### За подготовка на заявлението и попълване на офертата

#### 1. Общи условия

- 1.1. Редът и условията, при които ще се определи изпълнител на обществената поръчка са съгласно Закона за обществените поръчки (ЗОП). Процедурата за възлагане на обществената поръчка дава равни възможности за участие на всички кандидати/участници, отговарящи на изискванията на възложителя.
- 1.2. При изготвяне на заявлението или офертата всеки кандидат или участник трябва да се придържа точно към обявените от възложителя условия.
- 1.3. До изтичането на срока за подаване на заявленията или офертите всеки кандидат или участник в процедурата може да промени, допълни или да оттегли заявлението или офертата си.
- 1.4. Всеки кандидат или участник в процедура за възлагане на обществена поръчка има право да представи само едно заявление и само една оферта.
- 1.5. Кандидатите/Участниците са длъжни да съблюдават сроковете и условията, посочени в обявлението и документацията за участие в процедурата на договаряне с обявление.
- 1.6. Кандидатите/Участниците нямат право да използват документ или информация от документацията за участие в процедурата за цели различни от подготовката на заявлението и офертата за срока на подготовката им и до 5 /пет/ години след това.

#### 2. Подготовка на заявлението за участие в процедурата

*„Кандидат” е физическо или юридическо лице, което е подало заявление за участие в процедура на договаряне с обявление, както и техни обединения.*

- 2.1. Всеки кандидат, който е закупил документация за участие в процедурата може да подаде заявление за участие в предварителния подбор в срока посочен в т.IV.3.4) от обявлението.
- 2.2. Заявлението за участие в предварителния подбор трябва да съдържа:
  - 2.2.1. **Списък на документите**, съдържащи се в заявлението, подписан от лице с представителни функции. Документът се представя в оригинал.
  - 2.2.2. **Документ за регистрация на участника или единен идентификационен код, съгласно чл. 23 от Закона за търговския регистър.** Документът се представя заверен с гриф “Вярно с оригинала”, свеж печат и подпис от лице с представителни функции.
  - 2.2.3. Когато не е представен ЕИК съгласно чл. 23 от Закона за търговския регистър, кандидатите - юридически лица или еднолични търговци, прилагат към своите заявления за участие и **удостоверения за актуално състояние.** Чуждестранните юридически лица прилагат еквивалентен документ на съдебен или административен орган от държавата, в която са установени. Документът следва да е с дата на издаване, предшестваща отварянето на заявлението, не по-късно от 3 месеца. Документът се представя в оригинал или заверено копие с гриф “Вярно с оригинала”, свеж печат и подпис от лице с представителни функции.
  - 2.2.4. **Декларация за отсъствие на обстоятелствата по чл. 47, ал. 1 т.2 и т.3 и ал.2, т.1 и т.3, ал.5 т.2 от ЗОП.** Декларацията се подписва задължително от лице с представителни функции. Когато Кандидатът/Подизпълнителят е юридическо лице е достатъчно подаване на декларацията от едно от лицата, които могат самостоятелно да го представляват. Документът се изготвя по приложения образец на Декларация към настоящата документация и се представя в оригинал. Кандидатите са длъжни в процеса на провеждане на процедурата да уведомяват Възложителя за всички настъпили промени в обстоятелствата в 7-дневен срок от настъпването им.
  - 2.2.5. **Декларации за отсъствие на обстоятелствата по чл. 47, ал. 1 т.1, ал.2 т.2, ал.5 т.1 от ЗОП.** Декларациите се подписват и се подават от лицата по чл.47 ал.4 от ЗОП. Документите се изготвят по приложения образец на декларация към настоящата документация и се представят в оригинал. Кандидатите са длъжни в процеса на провеждане на процедурата да уведомяват Възложителя за всички настъпили промени в обстоятелствата в 7-дневен срок от настъпването им.
  - 2.2.6. **Доказателства за икономическото и финансовото състояние по чл.50 от ЗОП,** посочени от възложителя в обявлението за обществена поръчка.
    - 2.2.6.1. За доказване на икономическото и финансовото състояние на кандидатите представят:

2.2.6.1.1. Информация за общия оборот и за оборота на стоките и услугите, които са обект на поръчката, за последните три години в зависимост от датата, на която кандидатът е учреден или е започнал дейността си.

2.2.6.1.2. Документите се представят в оригинал и се подписват задължително от лице с представителни функции.

**2.2.7. Доказателства за техническите възможности и/или квалификация по чл.51 от ЗОП,** посочени от възложителя в обявлението за обществена поръчка.

2.2.7.1. За доказване на техническите възможности и/или квалификацията на кандидатите възложителят изисква следните документи:

2.2.7.1.1. Списък на основните договори за доставки и услуги, изпълнени през последните три години, включително стойностите, датите и получателите, придружен от препоръки за добро изпълнение. Документът се подписва задължително от лице с представителни функции и се представя в оригинал;

2.2.7.1.2. Удостоверение от Камарата на строителите за вписване в Централния професионален регистър на строителя за изпълнение на строежи трета група първа категория. Документът се представя като копие заверено с гриф "Вярно с оригинала", свеж печат и подпис от лице с представителни функции;

2.2.7.1.3. Списък на персонала с квалификацията му за извършване на демонтаж, монтаж, гаранционен сервиз и ремонт на доставяното оборудване. Документът се подписва задължително от лице с представителни функции и се представя в оригинал;

2.2.7.1.4. Документи за квалификация на персонала, съгласно:

- Правилник по безопасност и здраве при работа в електрически уредби на електрически и топлофикационни централи и по електрически мрежи .

- Правилник по безопасност при работа в неелектрически уредби на електрически и топлофикационни централи и по топлопреносни мрежи и хидротехнически съоръжения;

Документите се представят като копия заверени с гриф "Вярно с оригинала", свеж печат и подпис от лице с представителни функции

2.2.7.1.5. Удостоверение за въведена сертифицирана система за управление на качеството в съответствие с EN ISO 9001:2008. Документите се представят заверени с гриф "Вярно с оригинала", свеж печат и подпис от лице с представителни функции;

**2.2.8. Декларация за използване или неизползване на подизпълнители при изпълнението на поръчката.** При участие на подизпълнители при изпълнението на поръчката, в декларацията се посочват подизпълнителите, процентът от общата стойност и конкретната част от предмета на обществената поръчка, която ще бъде изпълнена от всеки подизпълнител. Декларацията се подписва задължително от лице с представителни функции и се представя в оригинал.

**2.2.9. Декларация от подизпълнителя за съгласие да участва като такъв при изпълнението на обществената поръчка с обект: "Изработка, доставка и монтаж на захранващи табла за контролни и базови станции от АИСВРК и водна станция 1 от АИСРКДОВ".** Декларацията се подписва задължително от лице с представителни функции и се представя в оригинал.

2.2.9.1. Документите по т. 2.2.1 до 2.2.7 се представят за всеки от подизпълнителите, посочени в декларацията по т. 2.2.9. Изискванията за подизпълнителите се прилагат съобразно вида и дела на тяхното участие в изпълнението на поръчката.

2.2.9.2. Когато кандидат в процедурата е обединение, което не е юридическо лице, документите по т. 2.2.1 до 2.2.8 се представят от всяко физическо или юридическо лице, включено в обединението. Представя се и копие от учредителния документ на обединението, заверено с гриф "Вярно с оригинала", подпис на лицата с представителни функции и свеж печат.

2.2.9.3. Когато кандидат в процедура е чуждестранно физическо или юридическо лице или техни обединения, заявлението се подава на български език, документът за регистрация се представя в официален превод, а документите - доказателства за икономическото и финансовото състояние по чл. 50 от ЗОП; доказателства за техническите възможности и/или квалификация; декларация за отсъствие на обстоятелствата по чл. 47, ал. 1, 2 и 5, които са на чужд език, се представят и в превод.

**2.2.10. Документ за гаранция за участие.** Кандидатът представя гаранция за участие в размера, указан в т.ІІІ.1.1) от обявлението в една от следните форми:



2.2.10.1. парична сума, внесена по следните банкови реквизити КТБ София ЦУ, офис гр.Козлодуй, IBAN: BG31 KORP 9220 1000 2240 01, BIC: KORPBGSF, клон Враца с титуляр "АЕЦ Козлодуй" ЕАД или в брой в касата на "АЕЦ Козлодуй" ЕАД, за процедура на договаряне с обявление с обект: **"Изработка, доставка и монтаж на захранващи табла за контролни и базови станции от АИСВРК и водна станция 1 от АИСРКДОВ"**

Документът се представя в оригинал или заверено копие с гриф "Вярно с оригинала", свеж печат и подпис от лице с представителни функции.

2.2.10.2. банкова гаранция (неотменима) със срок на валидност 120 дни. Документът се изготвя по приложения образец на банкова гаранция към настоящата документация и се представя в оригинал.

2.2.11. Декларация за произход на стоката. Декларацията се подписва задължително от лице с представителни функции и се представя в оригинал.

2.2.12. **Надлежно оформен от производителя документ, даващ разрешение за продажба (дистрибуция) на стоките** (в случай, че кандидатът не е производител). Документът се представя заверен с гриф "Вярно с оригинала", подпис и свеж печат от лице с представителни функции.

2.2.13. Декларация за подаване на оферта. Документът се изготвя по приложения образец на декларация към настоящата документация и се представя в оригинал.

2.2.14. **Информационен лист**. Документът се изготвя по приложения образец към настоящата документация и се представя в оригинал.

2.3. Изисквания за представяне на заявлението.

2.3.1. Желателно е заявлението да бъде поставено в папка и подредено по реда, посочен в т.2.2 от настоящите указания.

2.3.2. Когато кандидатът в процедура е чуждестранно физическо или юридическо лице, както и техни обединения, заявлението се подава на български език. Документът по т. 2.2.2 се представя в официален превод, а останалите документи, които са на чужд език, се представят и в превод. Ако кандидатът е обединение, документите се представят за всеки от участниците в него.

2.3.3. Заявлението се представя в запечатан непрозрачен плик от кандидата или от упълномощен от него представител лично или по пощата с препоръчано писмо с обратна разписка на адрес: гр. Козлодуй, "АЕЦ Козлодуй" ЕАД, Централно деловодство. Върху плика кандидатът посочва адрес за кореспонденция, телефон и по възможност факс и електронен адрес. На плика се записва **"Заявление за участие в процедура на договаряне с обявление с обект: "Изработка, доставка и монтаж на захранващи табла за контролни и базови станции от АИСВРК и водна станция 1 от АИСРКДОВ"**

2.3.4. При приемане на заявлението върху плика се отбелязват поредният номер, датата и часът на получаването и посочените данни се записват във входящ регистър, за което на приносителя се издава документ.

2.3.5. Възложителят не приема заявления, съобщени по телефона или изпратени по факс или електронен път.

2.3.6. Когато в срока за подаване на заявления за участие при процедура на договаряне с обявление не постъпят заявления, възложителят може да го удължи най-много с 30 дни.

2.3.7. При предварителния подбор възложителят няма право да изисква и кандидатът няма право да представя оферта.

2.3.8. Възложителят изпраща писмени покани за участие в договарянето на всички определени при предварителния подбор кандидати.

### **3. Подготовка на офертата за участие в процедурата**

*„Участник” е физическо или юридическо лице или тяхно обединение, което е представило оферта.*

3.1. Оферта за участие в процедура на договаряне с обявление подава кандидат, който е получил писмена покана от Възложителя.

3.2. Участникът представя офертата си в срок, посочен в поканата за участие в договарянето.

3.3. Офертата се изготвя по образеца, приложен към документацията за участие в процедурата. Условието в образците от документацията за участие са задължителни за участниците и не могат да бъдат променяни от тях.

- 3.4. Офертата се представя в писмен вид на хартиен носител.
- 3.5. Всички разходи по изготвяне и подаване на офертите са за сметка на участниците.

#### **4. Съдържание на офертата и изисквания за оформянето ѝ**

- 4.1. Офертата на участника съдържа:
- 4.1.1. Предложение за изпълнение на поръчката, което трябва:
- 4.1.1.1. да бъде изготвено въз основа на изискванията на техническото задание и пълното описание на обекта на поръчката;
- 4.1.1.2. да съдържа техническа спецификация, изготвена съгласно Приложение № I.1 към образеца на оферта;
- 4.1.1.3. да съдържа документите, указани в т.І от образеца на оферта.
- 4.1.2. Предлаганата цена трябва
- 4.1.2.1. да бъде изготвена съгласно Приложение № II.1. от образеца на оферта;
- 4.1.2.2. да съдържа единични цени и обща цена за изпълнение на поръчката, която включва всички разходи на Участника за доставка до склад на Възложителя, опаковка, транспорт, такси и други дължими суми, но не включва ДДС;
- 4.1.3. Посочените в офертата цени подлежат на договаряне, но се фиксират със сключването на договор и остават в сила през време на изпълнението на договора.
- 4.1.4. Допуснати в офертата технически грешки и пропуски в определянето на цената са единствено за сметка на участниците.
- 4.1.5. При несъответствие между единична и обща цена, ще се взема предвид единичната. При несъответствие между цифровата и изписаната словом цена, ще се взема предвид изписаната словом.
- 4.1.6. Участникът задължително предлага начин на плащане в съответствие с проекта на договор, приложен към настоящата документация.
- 4.1.7. Участникът попълва и парафира проекта на договор, приложен в документацията за участие в процедурата. В случай че има несъгласие с клаузите му, той прилага и Предложение за изменение и/или допълнение на клаузите на проекта на договор.
- 4.2. Офертата и всички документи, които са част от нея, следва да бъдат представени в оригинал или да са заверени, когато са ксерокопия, с гриф "вярно с оригинала", подпис на лицето, представляващо участника и свеж печат.
- 4.3. Документите и данните в офертата се подписват само от лица с представителни функции, упълномощени за това лица, за което се изисква представяне на нотариално заверено пълномощно за изпълнение на такива функции.
- 4.4. Всички документи, свързани с офертата следва да са на български език или да са придружени с превод на български език.
- 4.5. В офертата и приложените документи не се допускат никакви вписвания между редовете, изтривания или корекции, освен ако са заверени с подписа на лицето представляващо кандидата и свеж печат.
- 4.6. Желателно е предложението за изпълнение на поръчката и предлаганата цена да бъдат поставени в папки.

#### **5. Окомплектоване и подаване на офертата**

- 5.1. Офертата се представя в запечатан непрозрачен плик от участника или от упълномощен от него представител лично или по пощата с препоръчано писмо с обратна разписка (респ. чрез куриерска служба). Върху плика се посочва наименование на участника, адрес за кореспонденция, телефон и по възможност факс и електронен адрес. На плика се записва "Оферта за участие в процедура на договаряне с обявление с обект: **"Изработка, доставка и монтаж на хранящи табла за контролни и базови станции от АИСВРК и водна станция 1 от АИСРКДОВ"**.
- 5.2. Предлаганата цена и проекта на договор се представят в отделен запечатан непрозрачен плик с надпис "Предлагана цена", поставен в плика с офертата.
- 5.3. Офертата се изпраща на адрес: гр. Козлодуй, "АЕЦ Козлодуй" ЕАД, Централно деловодство;

- 5.4. Участникът е длъжен да обезпечи получаването на офертата на указаното място и срок. Разходите за подаване на офертата са за негова сметка. Рискът от забава или загубване на офертата е за участника.
- 5.5. Възложителят не се ангажира да съдейства за пристигането на офертата на адреса и в срока, определен от него.
- 5.6. При приемане на офертата върху плика се отбелязват поредният номер, датата и часът на получаването и посочените данни се записват във входящ регистър, за което на приносителя се издава документ.
- 5.7. Възложителят не приема за участие в процедурата и връща незабавно на участниците оферти, които са представени след изтичане на крайния срок или в незапечатан, или плик с нарушена цялост.
- 6. За всички неуредени въпроси се прилагат разпоредбите на Закона за обществените поръчки и Правилника за прилагането му.**

# ДОГОВОР

№.....

Днес, ..... год., в гр. Козлодуй между:

“АЕЦ Козлодуй” ЕАД, гр. Козлодуй, вписано в търговския регистър към Агенция по вписванията с ЕИК 106513772, представлявано от Костадин Върбанов Димитров – Изпълнителен Директор, наричано по-нататък в Договора **ВЪЗЛОЖИТЕЛ**,  
от една страна, и

“.....”, гр. ...., вписано в търговския регистър към Агенция по вписванията с ЕИК ....., представлявано от ..... – ....., наричано по-нататък в Договора **ИЗПЪЛНИТЕЛ**,

с подизпълнител<sup>1</sup> “.....”, гр. ...., вписано в търговския регистър към Агенция по вписванията с ЕИК ....., представлявано от ..... – ....., наричано по-нататък в Договора **ПОДИЗПЪЛНИТЕЛ**

Обединение<sup>2</sup> “.....”, гр. ...., с участници както следва: “.....”, гр. ...., вписано в търговския регистър към Агенция по вписванията с ЕИК ....., представлявано от ..... – .....

“.....”, гр. ...., вписано в търговския регистър към Агенция по вписванията с ЕИК ....., представлявано от ..... – .....,

с водещ участник в обединението “.....”, гр. .... Обединението е вписано в търговския регистър към Агенция по вписванията с ЕИК ....., представлявано от ..... – ....., наричано по-нататък в Договора **ИЗПЪЛНИТЕЛ**

от друга страна и на основание чл. 41 и следващите от Закона за обществените поръчки и във връзка с Решение № ...../..... г. на Изпълнителния директор на “АЕЦ Козлодуй” ЕАД за класиране на офертата и определяне на изпълнител на обществената поръчка с обект: **“Изработка, доставка и монтаж на захранващи табла за контролни и базови станции от АИСВРК и водна станция 1 от АИСРКДОВ”** се сключи настоящият Договор за следното:

## 1. ПРЕДМЕТ НА ДОГОВОРА

1.1. Възложителят възлага и заплаща, а ИЗПЪЛНИТЕЛЯТ приема да изпълни изработка, доставка и монтаж на захранващи табла за контролни и базови станции от АИСВРК и водна станция 1 от АИСРКДОВ, съгласно Приложение № 2 - Техническо задание № 2011.30.ОСО. ХQ.ТЗ.916, Приложение № 3 – Спецификация на оборудването за доставка, Приложение № 4 – Срокове за изпълнение, Приложение № 5 - Предлагана цена, Приложение №б – Анализи на единичните цени (на магнитен или оптичен носител), неразделни части от настоящия договор.

1.2. Дейността по т.1.1 включва следните етапи:

1.2.1. Доставка на оборудване;

1.2.2. Демонтаж;

1.2.3. Монтаж;

1.2.4. Функционални изпитания;

## 2. ЦЕНА И НАЧИН НА ПЛАЩАНЕ

2.1. Цената на стоките и услугите по настоящия договор е в размер на .....лв. /словом..... / без ДДС, в това число:

<sup>1</sup> В случаите на участие на подизпълнители

<sup>2</sup> В случаите на участие на обединение

2.1.1. Цената за оборудването е в размер на .....лв.  
/словом..... / без ДДС при условие на доставка DDP АЕЦ  
Козлодуй, съгласно INCOTERMS 2010.

2.1.2. Цената за демонтаж монтаж, настройка и функционални изпитания е в размер на  
.....лв. /словом..... / без ДДС.

2.2. Посочените в Приложение № 5 Предлагана цена единични цени са твърди и не подлежат на промяна, фиксират се със сключването на договор и остават в сила през време на изпълнението на договора.

2.3. Посочените общи цени в Приложение № 5 Предлагана цена са пределни. Доказват се по време на изпълнение на договора на база отчетни документи, които са двустранно подписани.

2.4. Цената по т.2.1. е пределна и валидна до пълното изпълнение на договора и не подлежи на промяна.

2.5. **ВЪЗЛОЖИТЕЛЯТ** заплаща цената поетапно, до 15 работни след приемане на отделен етап от страна на Възложителя срещу следните документи:

2.5.1. За доставката на оборудването, срещу представяне срещу представени оригинална фактура, приемно-предавателен протокол и протокол за извършен входящ контрол без забележки и други документи съгласно ТЗ № 2011.30.ОСО.ХQ.ТЗ.916.

2.5.2. За СМР срещу Протокол за установяване завършването и за установяване и заплащане на натурални видове монтажни работи и представена оригинална фактура за стойността на монтажа и други документи съгласно ТЗ № 2011.30.ОСО.ХQ.ТЗ.916.

2.5.3. За проведени функционални изпитания след представяне на двустранно подписан протокол и представена оригинална фактура за стойността на функционалните изпитания и други документи съгласно ТЗ № 2011.30.ОСО.ХQ.ТЗ.916.

2.6. Плащанията по настоящия договор ще бъдат извършвани чрез банков превод в полза на **ИЗПЪЛНИТЕЛЯ** по следните банкови реквизити:

Банка:.....;  
IBAN:.....;  
BIC: .....

### 3. СРОКОВЕ

3.1. Срокът за изпълнение на дейностите е ..... календарни дни, съгласно Приложение № 4 – Срокове за изпълнение, считано от датата на издаване на протокол за проверка на документите от Дирекция “Б и К”.

3.2. Сроковете за изпълнение на отделните етапи са както следва:

3.2.1. Срок за доставка на оборудването и подготовка за изпълнение на демонтажните и монтажните дейности .....календарни дни считано от датата на издаване на протокол за проверка на документите от Дирекция “Б и К”.

3.2.2. Срок за демонтаж, монтаж, функционални изпитания ..... календарни дни, считано от даване фронт за работа за всяко табло поотделно.

### 4. ПРАВА И ЗАДЪЛЖЕНИЯ НА ВЪЗЛОЖИТЕЛЯ

#### 4.1. ВЪЗЛОЖИТЕЛЯТ е длъжен:

4.1.1. Да окаже необходимото съдействие на **ИЗПЪЛНИТЕЛЯ** за изпълнение на възложената му работа, съобразно възможностите му.

4.1.2. Да приеме изработеното от **ИЗПЪЛНИТЕЛЯ** с оглед изискванията на този договор.

4.1.3. Да извърши входящ контрол в присъствието на **ИЗПЪЛНИТЕЛЯ** или упълномощено от него лице, при който се проверяват отсъствието на явни недостатъци, комплектността на стоката и наличието на всички необходими документи. При констатиране на видими дефекти или несъответствия на стоката със съпроводителната документация или

изискванията на този договор, **ВЪЗЛОЖИТЕЛЯТ** не приема стоката. В резултат на входящия контрол се съставя протокол за входящ контрол със заключение относно съответствието на стоката със спецификацията и условията на договора. При отрицателни резултати от входящия контрол стоката не се приема за **ВЪЗЛОЖИТЕЛЯ**.

4.1.4. Да заплати на **ИЗПЪЛНИТЕЛЯ** уговореното възнаграждение за приетата работа съобразно реда и условията на този договор.

4.1.5. В случай, че не даде фронт за работа за всички обекти или част от тях в рамките на срока за изпълнение на договора, да закупи доставеното оборудване, при условие, че то отговаря на изискванията на договора и техническото задание и е проведен успешен входящ контрол, без да дължи плащане за монтажните работи или неустойки върху стойността на монтажните работи.

4.1.6. Да пази с грижата на добър стопанин предаденото му оборудване до настъпване на времето за монтаж на оборудването и предаването му на **ИЗПЪЛНИТЕЛЯ** за монтаж

## **4.2. Права на ВЪЗЛОЖИТЕЛЯ:**

4.2.1. При констатиране на видими дефекти или несъответствия на стоката със съпроводителната документация, или при липса на такива документи, може да не приема стоката или ремонта на съоръжението/оборудването, в който е вложена стоката, за която са констатирани несъответствия.

4.2.2. Да развали договора, ако стане явно, че **ИЗПЪЛНИТЕЛЯТ** няма да спази срока за изпълнение или няма да извърши работите по уговорения начин или с нужното качество.

4.2.3. Други права на **ВЪЗЛОЖИТЕЛЯ** – съобразно Приложение № 2 - Техническо задание № 2011.30.ОСО. ХQ.ТЗ.916.

4.2.4. Да не заплати уговорената цена преди изтичане на съответните срокове за изпълнение, въпреки предсрочното изпълнение на предмета на договора от страна на **ИЗПЪЛНИТЕЛЯ** до изтичане на съответния срок за изпълнение.

## **5. ПРАВА И ЗАДЪЛЖЕНИЯ НА ИЗПЪЛНИТЕЛЯ**

### **5.1. ИЗПЪЛНИТЕЛЯТ се задължава:**

5.1.2. Да изпълни качествено възложената му дейност в сроковете, посочени в Приложение № 4 – Срокове за изпълнение от настоящия договор;

5.1.3. Да извърши доставките и се приведе в готовност за изпълнение на монтажните и другите операции в срока по т.3.2.1. от настоящия договор.

5.1.4. Да уведомява **ВЪЗЛОЖИТЕЛЯ** за реда на изпълнение на отделните видове работи, като предоставя възможност за контролирането им.

5.1.5. Да представи всички документи по т. 2.5. от настоящия договор за плащане на до 30 /тридесет/ дни след приключване на дейностите.

5.1.6. При получени рекламации в гаранционния срок при писмено уведомяване от страна на **ВЪЗЛОЖИТЕЛЯ**, да изпрати свой представител в местонахождението на **ВЪЗЛОЖИТЕЛЯ** за участие в комисия за уточняване причините за дефекта и сроковете за отстраняването.

5.1.7. **ИЗПЪЛНИТЕЛЯТ** няма право да предприема ремонти или да влага в процеса на монтаж продукти, материали/технологии, за които е установено несъответствие, подлежащо на одобрение от **ВЪЗЛОЖИТЕЛЯ**, преди да получи такова разрешение от страна на „АЕЦ Козлодуй” ЕАД.

5.1.8. В случаите когато **ИЗПЪЛНИТЕЛЯТ** трябва да извърши поправка/преработка или да използва продукт, материал или технология, които не отговарят на установените изисквания или при отклонения от изискванията на документацията, утвърдена от „АЕЦ Козлодуй” ЕАД, **ИЗПЪЛНИТЕЛЯТ** уведомява в писмена форма **ВЪЗЛОЖИТЕЛЯТ** със заявка за разрешение за влагане или използване на несъответстващ продукт/материал/технология или начин на процедиране, който не отговаря на изискванията на утвърдената документация.

5.1.9. Да съхранява имуществото на **ВЪЗЛОЖИТЕЛЯ** на обекта. Доказаните щети се възстановяват от **ИЗПЪЛНИТЕЛЯ**.

5.1.10. Да опазва от повреди и замърсявания останалите съоръжения на обекта.

5.1.11. Да достави на територията на площадката на “АЕЦ Козлодуй” ЕАД, най-малко 20 дни преди определените от **ВЪЗЛОЖИТЕЛЯ** дати за даване на фронт за работа, необходимото оборудване и го предаде на **ВЪЗЛОЖИТЕЛЯ** на отговорно пазене, за което се подписва протокол за отговорно пазене.

#### **5.2.ИЗПЪЛНИТЕЛЯТ има право:**

5.2.1. На предсрочно изпълнение на предмета на договора, при условие че това не възпрепятства **ВЪЗЛОЖИТЕЛЯ** при изпълнение на други дейности свързани с настоящия договор или извън него и последния е в състояние да осигури фронт за работа, при което стойността по договора ще остане непроменена. Предсрочното изпълнение на отделни етапи, се извършва, след изрично писмено разрешение от **ВЪЗЛОЖИТЕЛЯ**.

5.2.2. Да не извърши дейности противоречащи на българското законодателство и или норми и стандарти в съответната област.

### **6. ПРИЕМАНЕ**

6.1. При завършване на всеки етап от възложената задача **ИЗПЪЛНИТЕЛЯТ** уведомява **ВЪЗЛОЖИТЕЛЯ** да прегледа и приеме съответния етап.

6.2. При предаване и приемане на оборудването страните подписват приемно - предавателен протокол, който ги обвързва относно факта на предаването и отсъствието на явни недостатъци.

6.3. Собствеността и рискът от погиването и повреждането на стоката преминават върху **ВЪЗЛОЖИТЕЛЯ** в момента на подписването на приемно - предавателния протокол.

6.4. **ИЗПЪЛНИТЕЛЯТ** транспортира стоката до склад “АЕЦ Козлодуй”ЕАД на свои разноси и риск.

6.5. Известие за готовност за експедиране трябва да бъде изпратено на факс 0973/7-20-47 до “АЕЦ Козлодуй” ЕАД, най-малко 3 (три) работни дни преди датата на експедиция на стоката.

6.6. Съпроводителната документация на експедираната стока трябва да съдържа документите описани в Приложение № 2 - Техническо задание № 2011.30.ОСО. ХQ.ТЗ.916. както и декларация за удостоверяване плащането на продуктова такса за електрическото и електронното оборудване или Удостоверение от РИОСВ по чл. 11 от Закон за управление на отпадъците или Удостоверение от организация по оползотворяване по чл. 11, ал. 4, т. 2 от Закон за управление на отпадъците -1 екз

6.7. За дата на доставка се счита датата на подписване на приемно-предавателния протокол, а за дата на приемане на доставката от **ВЪЗЛОЖИТЕЛЯ** се счита датата на подписан протокол за входящ контрол без забележки.

6.8. Изпълнението на работата се счита за приета след двустранно подписване на Протокол за успешно проведени функционални изпитания.

### **7. НОСЕНЕ НА РИСКА:**

7.1. Рискът от случайно погиване или повреждане на извършен, но не приет монтаж (ремонт), конструкции, материали, строителна техника и др. се носи от **ИЗПЪЛНИТЕЛЯ**.

7.2. **ВЪЗЛОЖИТЕЛЯТ** носи риска от погиване или повреждане на вече приети етапи, съответно монтажни (ремонтни) работи, ако погиването не е по вина на **ИЗПЪЛНИТЕЛЯ** и последният не е могъл да ги предотврати.

### **8. КАЧЕСТВО, ГАРАНЦИИ И РЕКЛАМАЦИИ**

8.1. Оборудването трябва да бъде доставено с качество, отговарящо на стандартите, техническите условия на страната-производител и условията на настоящия договор (Приложение № 2 - Техническо задание № 2011.30.ОСО. ХQ.ТЗ.916) , и потвърдено със сертификат за съответствие.

8.2. За оборудването се установява гаранционен срок в рамките описан в Приложение № 3 – Спецификация на оборудването за доставка, считано от датата на приемане на монтажа.

8.3. За монтажните работи се установява гаранционен срок по отделни видове монтажни работи, както следва:

8.4. Всички гаранционни срокове по договора започват да текат от окончателното приемане на дейностите за всяко табло, от страна на **ВЪЗЛОЖИТЕЛЯ** без забележки. До настъпването на този момент всички повреди по монтираното оборудване са за сметка на **ИЗПЪЛНИТЕЛЯ**.

8.5. **ИЗПЪЛНИТЕЛЯТ** гарантира за качеството на вложените материали (оборудване), които са предмет на негова доставка. Той носи отговорност, ако вложените материали не са с нужното качество и/или влошават качеството на извършените монтажни работи и на обекта като цяло.

8.6. Констатирането на несъответствие или дефекти на стоката може да стане при приемането на стоката или приемането на работата, в която е вложена стоката.

8.7. **ИЗПЪЛНИТЕЛЯТ** носи пълна отговорност за работата на своите работници и служители, както и за работата на привлечените от него подизпълнители.

8.8. При некачествено изпълнение на възложените работи **ИЗПЪЛНИТЕЛЯТ** отстранява всички забележки за своя сметка, със свои материали и работна ръка. При невъзможност възстановява на **ВЪЗЛОЖИТЕЛЯ** всички направени разходи по отстраняване на забележките, извън санкциите и неустойките, които заплаща по настоящия договор.

8.9. Ако в рамките на гаранционния срок се установят дефекти, **ВЪЗЛОЖИТЕЛЯТ** уведомява писмено **ИЗПЪЛНИТЕЛЯ** Рекламации могат да бъдат отправяни за дефекти възникнали в рамките на гаранционния срок.

8.10. В срок от ..... часа от писменото уведомяване на **ИЗПЪЛНИТЕЛЯ**, комисия съставена от представители на двете страни установява на място дефекта, за което се съставя двустранно подписан констативен протокол, съставен след съвместен оглед и анализ на причините от представители на **ВЪЗЛОЖИТЕЛЯ** и **ИЗПЪЛНИТЕЛЯ**. Протокола съдържа и изискванията на **ВЪЗЛОЖИТЕЛЯ**, след удовлетворяване на които рекламацията се счита за уредена.

8.11. **ИЗПЪЛНИТЕЛЯТ** отстранява със свои сили и за своя сметка. Отстраняването на дефектите трябва да се извърши в срок от 5 /пет/ дни от датата на протокола по предходната точка.

8.12. Ако се установи, че дефектът не може да бъде отстранен, **ИЗПЪЛНИТЕЛЯТ** доставя нови стоки за своя сметка в срок от 15 /петнадесет/ дни. Върху новодоставената стока се установява нов гаранционен срок, равен на този от т.8.2.

8.13. В случай, че **ИЗПЪЛНИТЕЛЯТ** не отстрани възникналите дефекти в указания срок или не се изпрати свой представител за констатиране на рекламациите съгласно горните точки, **ВЪЗЛОЖИТЕЛЯТ** има право да отстрани възникналите дефекти със свои сили и средства или с помощта на трети лица, като **ИЗПЪЛНИТЕЛЯТ** е длъжен да възстанови всички разходи във връзка с това.

8.14. В случаите на технологична необходимост **ВЪЗЛОЖИТЕЛЯТ** може да предприеме дейности по отстраняване на дефектите или последиците от тях със свои сили и материали или с помощта на трети лица. В този случай за валидни документи се считат съставените вътрешни такива от **ВЪЗЛОЖИТЕЛЯ**. **ИЗПЪЛНИТЕЛЯТ** е длъжен да възстанови всички разходи на **ВЪЗЛОЖИТЕЛЯ** във връзка с отстраняването.

8.15. Гаранцията за изпълнение на задълженията по договора се освобождава в срок до 10 работни дни, след приемане комплексното изпълнение на дейностите по договора.

8.16. Доставката на стоки и материали, които са негодни за употреба не се счита за доставка и **ИЗПЪЛНИТЕЛЯТ** заплаща неустойка в съответствие с условията на договора.

8.17. Неизпълнението на изискванията на Приложение № 2 - Техническо задание № 2011.30.ОСО. ХQ.ТЗ.916 или части от него се счита за неизпълнение договора.

8.18. За всяко констатирано от **ВЪЗЛОЖИТЕЛЯ**, нарушение на технологичната или трудовата дисциплина, **ИЗПЪЛНИТЕЛЯТ** заплаща на **ВЪЗЛОЖИТЕЛЯ** санкция в размер на



200лв., извън санкциите и неустойките по настоящия договор. Заплащането на санкцията не лишава **ВЪЗЛОЖИТЕЛЯ** от правото да налага допълнителни санкции или да търси друго обезщетение извън санкциите и неустойките по настоящия договор за действително претърпени вреди. Санкциите в тази точка се налагат при наличие на протокол от звено “Контрол на производствената дейност” на “АЕЦ Козлодуй” ЕАД или от длъжностните лица на **ВЪЗЛОЖИТЕЛЯ** допускащи до работа.

## 9. ЗАКЛЮЧИТЕЛНИ РАЗПОРЕДБИ

9.1. Договорът влиза в сила от момента на двустранното му подписване, а изпълнението на предмета на договора започва от датата на утвърждаване на Протокол за проверка на документите от Дирекция “Б и К” на “АЕЦ Козлодуй” ЕАД.

9.2. Неразделна част от настоящия договор са следните приложения:

Приложение № 1 - Общи условия на договора;

Приложение № 2 - Техническо задание № 2011.30.ОСО. ХQ.ТЗ.916;

Приложение № 3 – Спецификация на оборудването за доставка;

Приложение № 4 – Срокове за изпълнение;

Приложение № 5 - Предлагана цена;

Приложение №6 – Анализи на единичните цени (на магнитен или оптичен носител);

9.3. Отговорно лице по изпълнението на настоящия договор от страна на **ВЪЗЛОЖИТЕЛЯ** е ....., тел.: 0973/7.....

9.4. Отговорно лице по изпълнението на настоящия договор от страна на **ИЗПЪЛНИТЕЛЯ** е ....., тел.: .....

9.5. Настоящият договор е подписан в два еднообразни екземпляра - по един за всяка от страните.

## 10. ЮРИДИЧЕСКИ АДРЕСИ

### ИЗПЪЛНИТЕЛ:

.....  
гр.....  
ул. ....  
тел/факс: .....  
ИН .....  
ИН по ЗДДС .....

### ВЪЗЛОЖИТЕЛ:

"АЕЦ Козлодуй" ЕАД  
3321 Козлодуй  
БЪЛГАРИЯ  
тел/факс: 0973/73530; 0973/76027  
ИН 106513772  
ИН по ЗДДС BG 106513772

### ИЗПЪЛНИТЕЛ:

.....  
.....

### ВЪЗЛОЖИТЕЛ:

ИЗПЪЛНИТЕЛЕН ДИРЕКТОР  
КОСТАДИН ДИМИТРОВ

## ОБЩИ УСЛОВИЯ НА ДОГОВОРА

1.	РЕД ЗА ПРИЛАГАНЕ НА ОБЩИТЕ УСЛОВИЯ ПО ДОГОВОР .....	2
2.	ГАРАНЦИЯ ЗА ИЗПЪЛНЕНИЕ .....	2
3.	ПРАВА И ЗАДЪЛЖЕНИЯ ПО ДОГОВОРА .....	2
4.	ПОДИЗПЪЛНИТЕЛИ.....	2
5.	ОБЕДИНЕНИЯ.....	2
6.	ДАНЪЦИ И ТАКСИ ЗА ЧУЖДЕСТРАННИ ИЗПЪЛНИТЕЛИ.....	3
7.	ВХОДНИ ДАННИ И ИНФОРМАЦИЯ ПО ДОГОВОРА .....	3
8.	УПРАВЛЕНИЕ НА КАЧЕСТВОТО.....	3
9.	ФИЗИЧЕСКА ЗАЩИТА, СИГУРНОСТ И ДОСТЪП ДО ЗАЩИТЕНАТА ЗОНА....	3
10.	ЯДРЕНАТА БЕЗОПАСНОСТ И РАДИАЦИОННА ЗАЩИТА.....	4
11.	БЕЗОПАСНОСТ НА ТРУДА И ЗДРАВΟΣЛОВНИ УСЛОВИЯ НА ТРУД.....	5
12.	ПОЖАРНА БЕЗОПАСНОСТ .....	6
13.	ОДИТИ, ИНСПЕКЦИИ И ПРОВЕРКИ .....	6
14.	ОПАЗВАНЕ НА ОКОЛНАТА СРЕДА .....	7
15.	СРОК ЗА ИЗПЪЛНЕНИЕ .....	7
16.	НЕУСТОЙКИ .....	7
17.	ПРЕКРАТЯВАНЕ И РАЗВАЛЯНЕ НА ДОГОВОРА .....	7
18.	НЕПРЕОДОЛИМА СИЛА .....	8
19.	РЕД ЗА РЕШАВАНЕ НА СПОРОВЕТЕ .....	8
20.	ОТГОВОРНО ЛИЦЕ ОТ СТРАНА НА ВЪЗЛОЖИТЕЛЯ .....	8
21.	ОТГОВОРНО ЛИЦЕ ОТ СТРАНА НА ИЗПЪЛНИТЕЛЯ.....	8
22.	КОМУНИКАЦИЯ МЕЖДУ СТРАНИТЕ .....	8
23.	ЕЗИК НА ДОГОВОРА .....	9
24.	ПРОМЕНИ В ДОГОВОРА .....	9

## 1. РЕД ЗА ПРИЛАГАНЕ НА ОБЩИТЕ УСЛОВИЯ ПО ДОГОВОР

1.1. Общите условия към договора се прилагат за всички договори сключвани от “АЕЦ Козлодуй” ЕАД като **ВЪЗЛОЖИТЕЛ**.

1.2. Общите условия са неразделна част от договора и не могат да се разглеждат самостоятелно.

1.3. Клаузите, съдържащи се в общите условия по договора, които нямат отношение към предмета на основния договор се считат за неприложими.

1.4. Редът за работата на външни организации на площадката на “АЕЦ Козлодуй” ЕАД е съгласно действащата писмена инструкция ДБК.КД.ИН.028 “Инструкция по качество. Работа на външни организации при сключен договор”.

## 2. ГАРАНЦИЯ ЗА ИЗПЪЛНЕНИЕ

2.1. **ИЗПЪЛНИТЕЛЯТ** следва да представи при подписване на договора гаранция за изпълнение на договора в размер на 3 % от стойността му - парична сума или неотменима, безусловно платима банкова гаранция със срок на валидност 30 дни по-дълъг от този на договора, която се освобождава не по-късно от 15 работни дни след ефективно изпълнение на предмета на договора, за което **ИЗПЪЛНИТЕЛЯТ** изпраща писмо до **ВЪЗЛОЖИТЕЛЯ** с актуални банкови реквизити.

2.2. Гаранцията за изпълнение се задържа от **ВЪЗЛОЖИТЕЛЯ** при неизпълнение на задълженията, поети от **ИЗПЪЛНИТЕЛЯ** по този договор.

2.3. **ВЪЗЛОЖИТЕЛЯТ** не дължи лихви за периода през който средствата по т. 2.1. от договора законно са престояли при него.

## 3. ПРАВА И ЗАДЪЛЖЕНИЯ ПО ДОГОВОРА

3.1. Правата и задълженията на страните са регламентирани в договора.

3.2. **ИЗПЪЛНИТЕЛЯТ** няма право да прехвърля своите задължения по договора или част от тях на трета страна.

## 4. ПОДИЗПЪЛНИТЕЛИ

4.1. **ИЗПЪЛНИТЕЛЯТ** е длъжен да ползва за подизпълнители само декларираните от него в офертата си.

4.2. **ИЗПЪЛНИТЕЛЯТ** е изцяло и единствено отговорен пред **ВЪЗЛОЖИТЕЛЯ** за изпълнението на договора, включително и за действията на подизпълнителите. **ИЗПЪЛНИТЕЛЯТ** отговаря за действията на подизпълнителите като за свои действия.

4.3. **ИЗПЪЛНИТЕЛЯТ** носи отговорност за контрол на качеството на работата и спазване на изискванията за безопасна работа на персонала на подизпълнителите си.

4.4. **ИЗПЪЛНИТЕЛЯТ** се задължава да определи компетентни длъжностни лица, които да извършват контрол на работата на подизпълнителите.

4.5. Всички условия към изпълнение на договора определени към **ИЗПЪЛНИТЕЛЯ** важат в пълна сила за неговите подизпълнители. Отговорност за осигуряване на това условие от договора носи **ИЗПЪЛНИТЕЛЯ**.

4.6. Комуникацията между **ВЪЗЛОЖИТЕЛЯ** и Подизпълнителите по договора се осъществява само чрез **ИЗПЪЛНИТЕЛЯ**.

4.7. **ВЪЗЛОЖИТЕЛЯТ** има право да прави инспекции и проверки на работата на площадката и одити на подизпълнители, по реда по който същите се извършват за **ИЗПЪЛНИТЕЛЯ**.

## 5. ОБЕДИНЕНИЯ

5.1. В случаите, когато **ИЗПЪЛНИТЕЛЯТ** е обединение, всички участници са солидарно отговорни за изпълнението на задълженията по договора.

5.2. Всяко изменение в структурата и участниците в обединението ще се счита за неизпълнение на задълженията на **ИЗПЪЛНИТЕЛЯ**.

## **6. ДАНЪЦИ И ТАКСИ ЗА ЧУЖДЕСТРАННИ ИЗПЪЛНИТЕЛИ**

6.1. Ако **ИЗПЪЛНИТЕЛЯТ** е чуждестранно лице и при изпълнението на Договора е извършвал дейности (услуги) за **ВЪЗЛОЖИТЕЛЯ** на територията на РБългария, които дейности **ВЪЗЛОЖИТЕЛЯ** е задължен да заплати, то от всяко дължимо плащане **ВЪЗЛОЖИТЕЛЯ** удържа 10% данък при източника.

6.2. За размера на удържаната сума **ВЪЗЛОЖИТЕЛЯТ** предава на **ИЗПЪЛНИТЕЛЯ** официален документ от съответната данъчна служба в РБългария. Размерът на удържаната сума може да бъде намален в следствие, при условие че РБългария има сключена двустранна спогодба за избягване на двойното данъчно облагане с държавата по регистрация на **ИЗПЪЛНИТЕЛЯ** и същия представи изискуемите документи за прилагане на спогодбата.

## **7. ВХОДНИ ДАННИ И ИНФОРМАЦИЯ ПО ДОГОВОРА**

7.1. **ВЪЗЛОЖИТЕЛЯТ** е длъжен да представи на **ИЗПЪЛНИТЕЛЯ** необходимите входни данни за изпълнение на дейностите по договора.

7.2. Входни данни могат да бъдат съществуващи документи и данни в “АЕЦ Козлодуй” и се предават във вида, в който са налични. За всеки предаден пакет входни данни се изготвя и двустранно се подписва Приемно-предавателен протокол.

7.3. **ВЪЗЛОЖИТЕЛЯТ** има право да предава необходимите входни данни на хартиен носител.

7.4. **ИЗПЪЛНИТЕЛЯТ** няма право, без предварителното писмено съгласие на **ВЪЗЛОЖИТЕЛЯ**, да използва документ или информация за цели различни от изпълнението на договора за срока на действие на този договор и до 5 (пет) години след приключването му.

7.5. **ИЗПЪЛНИТЕЛЯТ** се задължава да не предоставя на трети физически или юридически лица информацията по т.7.4.

## **8. УПРАВЛЕНИЕ НА КАЧЕСТВОТО**

8.1. **ИЗПЪЛНИТЕЛЯТ** е длъжен да изпълни възложената му дейност в съответствие с изискванията на собствената си система по качество с отчитане изискванията на **ВЪЗЛОЖИТЕЛЯ**.

8.2. Когато **ИЗПЪЛНИТЕЛЯТ** не притежава сертифицирана система по качество, той разработва Програма или План за осигуряване на качеството, по образец на “АЕЦ Козлодуй” ЕАД.

8.3. Ако в Техническото задание се изисква Програма за осигуряване на качеството за изпълнение на дейността по договора, в срок от 20 работни дни след сключването на договора **ИЗПЪЛНИТЕЛЯТ** разработва програма, по указания на “АЕЦ Козлодуй” ЕАД.

8.4. Всички документи, собственост на **ИЗПЪЛНИТЕЛЯ**, които са цитирани в Програмата или Плана за осигуряване на качеството, могат да бъдат изискани при необходимост от **ВЪЗЛОЖИТЕЛЯ** за преглед и оценка, с оглед идентифициране на методиката и/или технологията, по която ще се извършват дейности.

8.5. Несъответствията по доставките и дейностите, предмет на договора се регистрират, идентифицират и управляват по реда за контрол на несъответствията, определен от “АЕЦ Козлодуй” ЕАД.

8.6. Програмите за осигуряване на качеството и Планове за контрол на качеството се изготвят, съгласуват от упълномощен персонал на “АЕЦ Козлодуй” ЕАД, утвърждават и разпространяват преди стартиране на дейностите, включени в тях.

8.7. Програмата за осигуряване на качеството на **ИЗПЪЛНИТЕЛЯ** е неразделна част от договора.

## **9. ФИЗИЧЕСКА ЗАЩИТА, СИГУРНОСТ И ДОСТЪП ДО ЗАЩИТЕНАТА ЗОНА**

9.1. **ВЪЗЛОЖИТЕЛЯТ** се задължава да осигури достъп на персонал на **ИЗПЪЛНИТЕЛЯ** при изпълнението на задълженията им по настоящия договор, съгласно Инstrukция за пропускателен режим в “АЕЦ Козлодуй” ЕАД № УС.ФЗ.ИН 015.

9.2. **ИЗПЪЛНИТЕЛЯТ** трябва да изготви и предаде на **ВЪЗЛОЖИТЕЛЯ** необходимата документация за достъп на персонала по изпълнение на договора до защитената зона на "АЕЦ Козлодуй" ЕАД, съгласно ДБК.КД.ИН.028.

9.3. При неизпълнение на предходната точка от договора ще бъде отказан достъп на персонала на **ИЗПЪЛНИТЕЛЯ** в защитената зона на "АЕЦ Козлодуй" ЕАД.

9.4. Когато за изпълнение на задълженията по този договор **ИЗПЪЛНИТЕЛЯТ** ще използва транспортни средства, той се задължава при въвеждането им в защитената зона на "АЕЦ Козлодуй" ЕАД да представя Протокол за извършена проверка на конкретното МПС, с изричен запис в него, че то няма да бъде пряко или косвено източник на неправомерни действия, съгласно Наредба за осигуряване на физическата защита на ядрените съоръжения, ядрения материал и радиоактивните вещества, Приета с ПМС № 224 от 25.08.2004 г., обн., ДВ, бр. 77 от 3.09.2004 г.

9.5. Протокол за извършената проверка се оформя за всяко МПС, при всеки отделен случай и се подписва от Ръководителя или упълномощено за това длъжностно лице на **ИЗПЪЛНИТЕЛЯ** и водача на транспортното средство.

9.6. При неизпълнение на предходната точка от договора ще бъде отказан достъп на транспортните средства на **ИЗПЪЛНИТЕЛЯ** в защитената зона на "АЕЦ Козлодуй" ЕАД.

9.7. **ИЗПЪЛНИТЕЛЯТ** се задължава да обезпечи преминаване проверка за надеждност на персонала, който ще работи на площадката на "АЕЦ Козлодуй" ЕАД, съгласно чл.40, т.2 от Правилника за прилагане на Закона за Държавна агенция "Национална сигурност".

## 10. ЯДРЕНАТА БЕЗОПАСНОСТ И РАДИАЦИОННА ЗАЩИТА

10.1. За договори, които включват дейности, доставки или услуги, които имат отношение към ядрената безопасност, аварийна готовност и/или радиационната защита се изисква от **ИЗПЪЛНИТЕЛЯ** да представи необходимите документи за проверка от Дирекция "Б и К" на "АЕЦ Козлодуй" ЕАД в обем и срок, съгласно ДБК.КД.ИН.028.

10.2. Договори, които имат отношение към ядрената безопасност, аварийна готовност и/или радиационната защита влизат в сила от момента на двустранното им подписване, а изпълнението на предмета на договора започва от датата на утвърждаване на Протокол за проверка на документите от Дирекция "Б и К" на "АЕЦ Козлодуй" ЕАД. Сроковете, определени в договора, започват да се отчитат от датата на уведомяване на **ИЗПЪЛНИТЕЛЯ** за утвърдения протокол за проверка на документите.

10.3. В случаите, когато дейността, предмет на конкретен договор с външна организация е свързана с реализацията на техническо решение, за което се изисква разрешение съгласно ЗБИЯЕ, изпълнението на дейностите по договора започва след издаване на разрешение за техническото решение от АЯР. В случай, че АЯР изиска допълнителни документи, **ИЗПЪЛНИТЕЛЯТ** е длъжен да ги представи в посочените срокове.

10.4. Дейностите по оборудване, имащо отношение към безопасността се извършват спрямо писмени процедури, технологии и методологии.

10.5. **ИЗПЪЛНИТЕЛЯТ** се задължава да обезпечи запознаване на персонала, който ще работи на площадката на "АЕЦ Козлодуй" ЕАД, с общите изисквания за действия при авария в АЕЦ, да спазва процедурите при ликвидация на авария.

10.6. Персоналът на **ИЗПЪЛНИТЕЛЯ** и неговите подизпълнители, включително чуждестранни фирми, които изпълняват дейности в зоните със строг режим на площадката на "АЕЦ Козлодуй" ЕАД са длъжни да спазват изискванията на:

- "Инструкция по радиационна защита", идент. № ЕИ.РБид-18;
- "Инструкция по радиационна защита на V и VI блок", идент. № 30.ОБ.00.РБ.01;
- "Инструкция по радиационна защита в ХОГ на "АЕЦ Козлодуй" ЕАД", идент. № ХОГ.ИР3.01;

- "Инструкция по качество. Работа на външни организации при сключен договор", идент. № ДБК.КД.ИН.028;

10.7. **ИЗПЪЛНИТЕЛЯТ** носи отговорност за безопасността на труда и дозовото натоварване на персонала, който командирова за работа в "АЕЦ Козлодуй" ЕАД за изпълнение на дейността по договора.

10.8. **ИЗПЪЛНИТЕЛЯТ** определя отговорно лице по безопасност на труда и радиационна защита в организацията със заповед.

10.9. При необходимост от извършване на дейности в зона строг режим (ЗСР) задължително се извършва измерване на цялостната активност на персонала на **ИЗПЪЛНИТЕЛЯ**, включително за лица работещи по граждански договор и представители на чуждестранни организации, преди започване и след завършване на работата по съответния договор на ВО.

10.10. За работа в ЗСР, **ВЪЗЛОЖИТЕЛЯТ** осигурява на **ИЗПЪЛНИТЕЛЯ** за своя сметка специално работно облекло, лични предпазни средства, дозиметричен контрол и др. съгласно изискванията на Наредба № 32 от 07.11.2005 г. за условията и реда за извършване на дозиметричен контрол на лицата, работещи с източници на йонизиращи лъчения.

10.11. **ВЪЗЛОЖИТЕЛЯТ** информира периодично **ИЗПЪЛНИТЕЛЯ** за полученото дозово натоварване на персонала, съгл. чл. 122 ал. 3 на Наредба за радиационна защита при дейности с източници на йонизиращи лъчения. Изпълнителят предоставя данни за дозовото натоварване на персонала си преди първоначалното допускане до работа.

## 11. БЕЗОПАСНОСТ НА ТРУДА И ЗДРАВΟΣЛОВНИ УСЛОВИЯ НА ТРУД

11.1. От гледна точка на техническата безопасност, командированият персонал на **ИЗПЪЛНИТЕЛЯ** и неговите подизпълнители, включително чуждестранни фирми, условно се приравнява (с изключение на правото за издаване на наряди и допускане до работа) към персонала на “АЕЦ Козлодуй” ЕАД и е длъжен да спазва изискванията на:

– „Правилник за безопасност при работа в неелектрически уредби на електрически и топлофикационни централи и по топлопреносни мрежи и хидротехнически съоръжения”

– „Правилник за безопасност и здраве при работа в електрически уредби на електрически и топлофикационни централи и по електрически мрежи”

11.2. **ВЪЗЛОЖИТЕЛЯТ** се задължава да осигури фронт за работа съобразно съответните условия за непрекъснат или спрял производствен процес, като обезопаси съоръженията съгласно действащите правилници в АЕЦ и открие наряди за допуск до работа.

11.3. Издаването на наряди за работа, допускане до работа, контрол на дейността на ВО, относно изискванията на техническата документация, закриване на нарядите и приемане на работното място, контрола и отчитане на дозовото натоварване на персонала и др. се извършват според определения ред в съответното структурно звено, по чието оборудване/на чиято територия се работи.

11.4. **ВЪЗЛОЖИТЕЛЯТ** се задължава да осигури инструктиране на външния персонал, според изискванията на НАРЕДБА № РД-07-2 от 16.12.2009г. за условията и реда за провеждането на периодично обучение и инструктаж на работниците и служителите по правилата за осигуряване на здравословни и безопасни условия на труд по цитираните в т.11.1 Правилници и в съответствие с мястото и конкретните условия на работа, която групата или част от нея ще извършва.

11.5. **ИЗПЪЛНИТЕЛЯТ** се задължава да обезпечи обучение и изпити на персонала, който ще работи на площадката на “АЕЦ Козлодуй” ЕАД, по “Въведение в АЕЦ” и “Радиационна защита” в УТЦ на “АЕЦ Козлодуй” ЕАД и съгласно НАРЕДБА за условията и реда за придобиване на професионална квалификация и за реда за издаване на лицензии за специализирано обучение и на удостоверения за правоспособност за използване на ядрената енергия.

11.6. **ИЗПЪЛНИТЕЛЯТ** се задължава да спазва всички ограничения и забрани, за изпращане и допускане до работа на лица и бригади, които са предвидени в правилниците по безопасност на труда. Да извърши правилен подбор при съставяне списъка на ръководния и изпълнителски персонал, който ще изпълнява работата по сключения договор, по отношение на професионална квалификация и тази по безопасността на труда.

11.7. **ВЪЗЛОЖИТЕЛЯТ** се задължава да определи длъжностното лице (или лица), които да приемат външния персонал на **ИЗПЪЛНИТЕЛЯ**, да изискат и извършат проверка на всички предвидени в правилниците документи, включително и удостоверенията за притежаване квалификационна група по безопасност на труда.

11.8. Отговорният ръководител и (или) изпълнителят на работа приемат всяко работно място от допускация, като проверяват изпълнението на техническите мероприятия за обезопасяване, както и тяхната дейност.

11.9. Ръководителите на **ИЗПЪЛНИТЕЛЯ** постоянно упражняват контрол за спазване на правилниците по безопасност на труда от членовете на групата и да предприемат мерки за отстраняване на нарушенията.

11.10. **ИЗПЪЛНИТЕЛЯТ** се задължава да уведомява писмено **ВЪЗЛОЖИТЕЛЯ** за предприетите мерки по дадени от него предложения-искания за санкциониране на лица, допуснали нарушения по изискванията на безопасността на труда.

11.11. **ИЗПЪЛНИТЕЛЯТ** се задължава да изпълнява писмените разпореждания на упълномощените длъжностни лица от **ВЪЗЛОЖИТЕЛЯ** при констатирани нарушения на технологичната дисциплина и правилата за безопасна работа.

11.12. В случай на трудова злополука с лице наето от **ИЗПЪЛНИТЕЛЯ**, ръководителят на групата уведомява ръководството на фирмата – **ИЗПЪЛНИТЕЛ** и сектор “Техническа безопасност” на “АЕЦ Козлодуй”ЕАД, след което предприема мерки и оказва съдействие на компетентните органи, за изясняване на обстоятелствата и причините за злополуката.

11.13. **ИЗПЪЛНИТЕЛЯТ** се задължава да спазва действащите в АЕЦ нормативни документи и правилници по отношение на ЗБУТ, ПАБ съгласно действащите норми за ремонти и СМР.

11.14. **ИЗПЪЛНИТЕЛЯТ** се задължава да спазва законовите изисквания за опазване на околната среда по време на строителството и след приключването му, в гаранционния срок.

11.15. **ИЗПЪЛНИТЕЛЯТ** осигурява здравословни и безопасни условия на труд, съгласно изискванията на нормативните документи по охрана на труда, по пожаробезопасност и по безопасност на движението по време на строителството.

11.16. При необходимост **ИЗПЪЛНИТЕЛЯТ** организира изпълнението на ремонтните дейности при непрекъснат режим на работа, с цел спазване срока на ремонта на съответния блок или друга технологична необходимост.

11.17. **ИЗПЪЛНИТЕЛЯТ** осигурява спазване на Наредба № 2 от 22.03.2004 г. за минималните изисквания за здравословни и безопасни условия на труд при извършване на строителни и монтажни работи на територията на обектите на “АЕЦ Козлодуй”ЕАД.

11.18. Всички санкции, наложени от компетентните органи за нарушенията или за щети нанесени от лица, наети от **ИЗПЪЛНИТЕЛЯ** (включително подизпълнителите му) са за сметка на **ИЗПЪЛНИТЕЛЯ**.

## 12. ПОЖАРНА БЕЗОПАСНОСТ

12.1. При изпълнение на огневи работи Ръководителят и персонала на ВО изпълняващ дейности по договор с “АЕЦ Козлодуй”ЕАД, е задължен да спазва изискванията на нормативно-техническите документи по пожарна безопасност:

- Наредба № I-209 от 22.11.2004 г. за правилата и нормите за пожарна и аварийна безопасност на обектите в експлоатация.

- Правила за пожарна и аварийна безопасност в “АЕЦ Козлодуй”ЕАД, идент.№ ДОД.ПБ.ПБ.307;

12.2. При изпълнение на огневи работи, **ИЗПЪЛНИТЕЛЯТ** подготвя Списък на лицата, имащи право да бъдат ръководители на огневи работи.

## 13. ОДИТИ, ИНСПЕКЦИИ И ПРОВЕРКИ

13.1. **ИЗПЪЛНИТЕЛЯТ** поема ангажимент да допусне и окаже съдействие на упълномощени представители на **ВЪЗЛОЖИТЕЛЯ** за извършване на одит по качеството по реда на утвърдени правила на **ВЪЗЛОЖИТЕЛЯ**. Иницирането на одит може да стане по желание на **ВЪЗЛОЖИТЕЛЯ** и писмено известяване на **ИЗПЪЛНИТЕЛЯ**.

13.2. **ВЪЗЛОЖИТЕЛЯТ** носи отговорност за неразпространение на информацията, станала достъпна по време на извършване на одита.

13.3. **ВЪЗЛОЖИТЕЛЯТ** има право да осъществява контрол по изпълнението на този договор, стига да не възпрепятства работата на **ИЗПЪЛНИТЕЛЯ** и да не нарушава оперативната му самостоятелност.

13.4. **ИЗПЪЛНИТЕЛЯТ** се задължава да предостави достъп до строителни и монтажни площадки, документация и персонал на лицата, упълномощени от **ВЪЗЛОЖИТЕЛЯ** да изпълняват контрол и инспекции.

13.5. **ИЗПЪЛНИТЕЛЯТ** е длъжен да позволи на **ВЪЗЛОЖИТЕЛЯ** или на посочено от **ВЪЗЛОЖИТЕЛЯ** лице, да прави проверки на отчетната документация, съставена при изпълнение на договора, включително и да се правят копия на документите.

#### **14. ОПАЗВАНЕ НА ОКОЛНАТА СРЕДА**

14.1. **ИЗПЪЛНИТЕЛЯТ** е длъжен да спазва изискванията за опазване на околната среда по време на изпълнението на предмета на договора и след приключването му, съобразно Закона за управление на отпадъците.

14.2. **ИЗПЪЛНИТЕЛЯТ** е длъжен да извози отпадъците от площадката на "АЕЦ Козлодуй" ЕАД и да осигури тяхното депониране при спазване на изискванията на националното законодателство и вътрешно-нормативна база на **ВЪЗЛОЖИТЕЛЯ**.

#### **15. СРОК ЗА ИЗПЪЛНЕНИЕ**

15.1. Когато по обективни причини от производствен или друг характер, произтичащи от естеството и спецификата на основния предмет на дейност на **ВЪЗЛОЖИТЕЛЯ**, той не е в състояние да осигури условия за изпълнение на предмета на основния договор, изпълнението спира до отпадане на съответните причини за това, като **ВЪЗЛОЖИТЕЛЯТ** може да удължи срока на договора с периода на забавата.

#### **16. НЕУСТОЙКИ**

16.1. В случай на неспазване на сроковете по раздел 3 от основния договор **ИЗПЪЛНИТЕЛЯТ** дължи неустойка в размер на 0.5% (половин) върху стойността на дължимото плащане за всеки ден закъснение, но не повече от 10% (десет) от стойността на дължимото плащане.

16.2. В случай на забавено плащане по раздел 2 от основния договор **ВЪЗЛОЖИТЕЛЯТ** заплаща неустойка в размер на 0.5% (половин) върху стойността на забавеното плащане за всеки ден закъснение, но не повече от 10% (десет) от стойността на дължимото плащане.

16.3. При виновно неизпълнение на задълженията по договора, с изключение на случаите по т.16.1. и 16.2, неизправната страна дължи на изправната неустойка в размер на 10% (десет) върху стойността на договора.

16.4. За действително претърпени вреди в размер по-голям от размера на уговорените неустойки, заинтересованата страна може да търси обезщетение в пълен размер по общия гражданскоправен ред.

#### **17. ПРЕКРАТЯВАНЕ И РАЗВАЛЯНЕ НА ДОГОВОРА**

17.1. Двете страни имат право да прекратят договора по взаимно съгласие изразено в двустранен документ.

17.2. Всяка от страните може да поиска прекратяване на договора с 30 (тридесет) дневно писмено предизвестие, отправено до другата страна. Страните оформят отношенията си с двустранен протокол.

17.3. Договорът може да бъде прекратен по искане на всяка от двете страни при настъпване на обстоятелства по Раздел 18 от общите условия на договора. В този случай страните подписват двустранен протокол за оформяне на отношенията между тях.

17.4. Договорът може да бъде развален чрез 15 (петнадесет) дневно писмено предизвестие от изправната страна до неизправната в случай на неизпълнение на поетите с договора задължения.



17.5. **ИЗПЪЛНИТЕЛЯТ** може да развали договора и да поиска заплащане на фактическите направени разходи, а така също и неустойка по т.16.2., но не повече от сумата определена в Раздел 2 на Основния договор, когато **ВЪЗЛОЖИТЕЛЯТ** забави плащането на дължимите суми, повече от 30 (тридесет) дни.

17.6. При отказ за издаване на протокол за проверка на документите от Дирекция "Б и К" двете страни не си дължат обезщетения и неустойки и договора се прекратява.

## 18. НЕПРЕОДОЛИМА СИЛА

18.1. В случай, че някоя от страните не може да изпълни задълженията си по този договор поради непредвидено или непредотвратимо събитие от извънреден характер възникнало след сключване на договора, което пречатства неговото изпълнение, тя е длъжна в 3-дневен срок писмено да уведоми другата страна за това. Това събитие следва да бъде потвърдено от БТПП, в противен случай страната не може да се позове на непреодолима сила.

18.2. Докато трае непреодолимата сила, изпълнението на задълженията и свързаните с тях насрещни задължения се спира и срокът на договора се удължава с времето, през което е била налице непреодолимата сила.

18.3. Когато непреодолимата сила продължи повече от 30 (тридесет) дни, всяка от страните може да поиска договорът да бъде прекратен.

## 19. РЕД ЗА РЕШАВАНЕ НА СПОРОВЕТЕ

19.1. Всички спорни въпроси, произлизащи от настоящия договор или при изпълнението му, ще се решават чрез преговори между двете страни. В случай, че спорните въпроси не могат да бъдат решени чрез преговори, същите ще бъдат решавани съгласно Българското законодателство (ЗОП, ЗЗД, ТЗ, ГПК и др.)

19.2. В случай на спор между страните при тълкуването на настоящия договор, трябва да се спазва следния ред на приоритет на документите:

- Договорът, подписан от страните;
- Общи условия на договора;
- Техническа оферта на **ИЗПЪЛНИТЕЛЯ**
- Техническо задание /техническа спецификация на **ВЪЗЛОЖИТЕЛЯ**;
- Предлагана цена;

## 20. ОТГОВОРНО ЛИЦЕ ОТ СТРАНА НА ВЪЗЛОЖИТЕЛЯ

20.1. **ВЪЗЛОЖИТЕЛЯТ** е длъжен да определи отговорно лице по изпълнението на договора. Отговорното лице представя **ВЪЗЛОЖИТЕЛЯ** и организира работата по договора от страна на **ВЪЗЛОЖИТЕЛЯ**.

20.2. **ВЪЗЛОЖИТЕЛЯТ** има право да смени отговорното лице по всяко време на изпълнение на договора. **ИЗПЪЛНИТЕЛЯТ** се уведомява писмено за предприетата промяна.

## 21. ОТГОВОРНО ЛИЦЕ ОТ СТРАНА НА ИЗПЪЛНИТЕЛЯ

21.1. **ИЗПЪЛНИТЕЛЯТ** е длъжен да определи отговорно лице по изпълнението на договора. Отговорното лице представя **ИЗПЪЛНИТЕЛЯТ** и организира работата по договора от страна на **ИЗПЪЛНИТЕЛЯТ**.

21.2. **ИЗПЪЛНИТЕЛЯТ** има право да смени отговорното лице по всяко време на изпълнение на договора. **ВЪЗЛОЖИТЕЛЯТ** се уведомява писмено за предприетата промяна.

## 22. КОМУНИКАЦИЯ МЕЖДУ СТРАНИТЕ

22.1. Комуникацията между страните се води само между определените отговорни лица. Когато дадено съобщение трябва да достигне до друго лице, участващо в изпълнението от страна на **ВЪЗЛОЖИТЕЛЯ** или от страна на **ИЗПЪЛНИТЕЛЯ**, това се осъществява чрез отговорните лица по договора.

22.2. Всички съобщения, предизвестия и нареждания, свързани с изпълнението на договора и разменяни между **ВЪЗЛОЖИТЕЛЯ** и **ИЗПЪЛНИТЕЛЯ** са валидни, когато са изпратени в писмена форма – лично, по пощата (с обратна разписка), телефакс на адреса на съответната страна или предадени чрез куриер, срещу подпис на приемащата страна.

22.3. Валидните адреси и факс номера на страните се посочват в договора. В случай, че това не е посочено в договора, за валидни адрес и факс номер на **ВЪЗЛОЖИТЕЛЯ** се считат, посочените в документацията за участие в процедурата за възлагане на обществена поръчка, а на **ИЗПЪЛНИТЕЛЯ** – посочените в неговата оферта.

22.4. Между страните се допуска неформална комуникация с оглед улесняване на работата като телефонен разговор, електронно съобщение и други подобни форми. Неформалната комуникация няма юридическа стойност и не се счита за официално приета, ако не е в писмената форма, определена по горе.

22.5. Комуникацията с чуждестранни **ИЗПЪЛНИТЕЛИ** се осъществява на български език. Осигуряването на превод на документите на български език е за сметка на **ИЗПЪЛНИТЕЛЯ**.

22.6. **ВЪЗЛОЖИТЕЛЯТ** по всяко време от изпълнение на договора при провеждане на официални и неофициални разговори и при работни срещи има право да изисква преводач от чуждия език на български, ако счете за необходимо, при това **ВЪЗЛОЖИТЕЛЯТ** не е длъжен да заплаща допълнително за тези си искания.

22.7. Всяка от страните има право да изиска първоначална среща при стартиране на договора с цел уточняване на изискванията към изпълнение на договора, целите на **ВЪЗЛОЖИТЕЛЯ**, критериите за оценка на изпълнението на договора и планиране, изпълнение и производство, които трябва да извърши **ИЗПЪЛНИТЕЛЯ**.

22.8. Когато в хода на изпълнение на работата по договора възникнат обстоятелства, изискващи съставянето на двустранно подписан констативен протокол, заинтересованата страна отправя до другата мотивирана покана с обозначено място, дата и час на срещата. Уведомената страна е длъжна да отговори в три дневен срок след уведомяването (за дата на уведомяването се счита датата на входящия номер).

## 23. ЕЗИК НА ДОГОВОРА

23.1. Договорът с местни **ИЗПЪЛНИТЕЛИ** се съставя и подписва на български език в 2 еднообразни екземпляра.

23.2. С чуждестранни изпълнители, договора се подписва на български език и на друг език, ако това е упоменато в договора, по два еднообразни екземпляра на всеки от езиците. При противоречие на текстовете на различните езици, валиден е българският текст, освен ако не е определено друго в договора.

## 24. ПРОМЕНИ В ДОГОВОРА

24.1. Съгласно чл. 43, ал. 1 от ЗОП Страните по договор за обществена поръчка не могат да го променят или допълват.

### ИЗПЪЛНИТЕЛ:

.....  
гр.....  
ул. ....  
тел/факс: .....  
ИН .....  
ИН по ЗДДС .....

### ИЗПЪЛНИТЕЛ:

.....  
/...../

### ВЪЗЛОЖИТЕЛ:

"АЕЦ Козлодуй" ЕАД  
3321 Козлодуй  
БЪЛГАРИЯ  
тел/факс: 0973/73530; 0973/76027  
ЕИК 106513772  
ИН по ЗДДС BG 106513772

### ВЪЗЛОЖИТЕЛ:

ИЗПЪЛНИТЕЛЕН ДИРЕКТОР  
/КОСТАДИН ДИМИТРОВ/

## ДЕКЛАРАЦИЯ

по чл. 47, ал. 1 т.1, ал.2 т.2, ал.5 т.1 от ЗОП, във връзка с чл.47, ал.8 от ЗОП  
от Кандидат в процедура на договаряне с обявление  
с обект: **“Изработка, доставка и монтаж на захранващи табла за контролни и базови  
станции от АИСВРК и водна станция 1 от АИСРКДОВ”**

Долуподписаният /-ната/ \_\_\_\_\_

с ЕГН \_\_\_\_\_, притежаващ лична карта № \_\_\_\_\_, издадена на \_\_\_\_\_

от МВР, гр. \_\_\_\_\_, адрес: \_\_\_\_\_,

представляващ \_\_\_\_\_ в качеството си на \_\_\_\_\_

\_\_\_\_\_ със седалище \_\_\_\_\_ и адрес

на управление: \_\_\_\_\_, тел./факс: \_\_\_\_\_,

вписано в търговския регистър към Агенцията по вписванията с ЕИК № \_\_\_\_\_,

ИН по ЗДДС № \_\_\_\_\_

### ДЕКЛАРИРАМ, ЧЕ:

1. Не съм осъден с влязла в сила присъда за:

а) престъпление против финансовата, данъчната или осигурителната система,  
включително изпиране на пари, по чл. 253-260 от Наказателния кодекс;

б) подкуп по чл. 301 - 307 от Наказателния кодекс;

в) участие в организирана престъпна група по чл. 321 и 321а от Наказателния кодекс;

г) престъпление против собствеността по чл. 194 - 217 от Наказателния кодекс;

д) престъпление против стопанството по чл. 219 - 252 от Наказателния кодекс;

2. Не съм лишен от правото да упражнявам определена професия или дейност;

3. Не съм свързано лице по смисъла на § 1, т. 1 от допълнителната разпоредба на Закона  
за предотвратяване и установяване на конфликт на интереси с възложителя или със служители  
на ръководна длъжност в неговата организация;

Известно ми е, че при деклариране на неверни данни нося наказателна отговорност по  
чл.313 от НК.

\_\_\_\_\_г

Декларатор: \_\_\_\_\_

Забележка: Декларацията се подава от лицата по чл. 47, ал. 4 от ЗОП

## ДЕКЛАРАЦИЯ

по чл. 47, ал. 1 т.2 и т.3 и ал.2, т.1 <sup>и т.4</sup> т.3, ал.5 т.2 от ЗОП, във връзка с чл.47 ал.8 от ЗОП  
във връзка с процедура на договаряне с обявление  
с обект: "Изработка, доставка и монтаж на охранващи табла за контролни и базови  
станции от АИСВРК и водна станция 1 от АИСРКДОВ"

Долуподписаният /-ната/ \_\_\_\_\_  
с ЕГН \_\_\_\_\_, притежаващ лична карта № \_\_\_\_\_, издадена на \_\_\_\_\_  
от МВР, гр. \_\_\_\_\_, адрес: \_\_\_\_\_,  
представляващ \_\_\_\_\_ в качеството си на \_\_\_\_\_  
\_\_\_\_\_ със седалище \_\_\_\_\_ и адрес  
на управление: \_\_\_\_\_, тел./факс: \_\_\_\_\_,  
вписано в търговския регистър към Агенцията по вписванията с ЕИК № \_\_\_\_\_,  
ИН по ЗДДС № \_\_\_\_\_

### ДЕКЛАРИРАМ, ЧЕ:

1. \_\_\_\_\_, когото представлявам:

а) Не е обявено в несъстоятелност;

б) Не се намира в производство по ликвидация или в друга подобна процедура съгласно националните закони и подзаконовни актове.

в) Не е в открито производство по несъстоятелност, и не е сключено извънсъдебно споразумение с кредиторите по смисъла на чл. 740 от Търговския закон;

г) Няма парични задължения към държавата или към община по смисъла на чл. 162, ал. 2 от Данъчно-осигурителния процесуален кодекс, установени с влязъл в сила акт на компетентен орган/ има парични задължения към държавата, но е допуснато разсрочване/ или отсрочване на задълженията/ или парични задължения, свързани с плащането на вноски за социалното осигуряване или на данъци, съгласно правните норми на държавата, в която е установено.

д) Не е сключил договор с лице по чл. 21 или 22 от Закона за предотвратяване и установяване на конфликт на интереси.

Известно ми е, че при деклариране на неверни данни нося наказателна отговорност по чл.313 от НК.

\_\_\_\_\_г

Декларатор: \_\_\_\_\_

Забележка: Когато Кандидатът е юридическо лице е достатъчно подаване на декларацията от едно от лицата, които могат самостоятелно да го представляват.

По т.1 г) Невярното се зачертава от лицето подписало декларацията.

БАНКОВА ГАРАНЦИЯ  
ЗА УЧАСТИЕ В ПРОЦЕДУРАДо  
“.....” ЕАД  
гр. ....

Известни сме, че нашият Клиент, \_\_\_\_\_ [наименование и адрес на кандидата], наричан за краткост по-долу КАНДИДАТ/УЧАСТНИК, ще участва в откритата с Ваше Решение № \_\_\_\_\_ / \_\_\_\_\_ г. [посочва се № и дата на Решението за откриването на процедурата] процедура за възлагане на обществена поръчка с обект: \_\_\_\_\_ [описва се обекта и съответната обособена позиция, както и идентификационния номер, ако има такива].

Също така, сме информирани, че в съответствие с условията на процедурата и разпоредбите на Закона на обществените поръчки, КАНДИДАТА/УЧАСТНИКА трябва да представи в офертата си банкова гаранция за участие в процедурата, открита във Ваша полза, за сумата в размер на \_\_\_\_\_ (словом: \_\_\_\_\_) [посочва се цифром и словом стойността и валутата на гаранцията съгласно обявлението по процедурата].

Като се има предвид гореспоменатото, ние \_\_\_\_\_ [наименование и адрес на Банката], с настоящето поемаме неотменимо и безусловно задължение да заплатим по посочената от Вас банкова сметка, сумата от \_\_\_\_\_ (словом: \_\_\_\_\_) [посочва се цифром и словом стойността и валутата на гаранцията], в срок до 3 (три) работни дни след получаване на първо Ваше писмено искане, съдържащо Вашата декларация, че КАНДИДАТЪТ/УЧАСТНИКЪТ е извършил едно от следните действия:

- а) оттегли заявлението си след изтичане на срока за получаване на заявления или оттегли офертата си след изтичането на срока за получаване на офертите;
- б) е определен за изпълнител, но не изпълни задължението си да сключи договор за обществената поръчка;

Вашето искане за усвояване на суми по тази гаранция е приемливо и ако бъде изпратено до нас в пълен текст чрез надлежно кодиран телекс/телеграф от обслужващата Ви банка, потвърждаващ че Вашето оригинално искане е било изпратено до нас чрез препоръчана поща и че подписите на същото правно обвързват Вашата страна. Вашето искане ще се счита за отправено след постъпване или на Вашата писмена молба за плащане, или по телекс, или по телеграф на посочения по-горе адрес.

Тази гаранция влиза в сила, от \_\_\_\_ часа на \_\_\_\_\_ г. [посочва се датата и часа на крайния срок за представяне на офертите].

Отговорността ни по тази гаранция ще изтече в \_\_\_\_ часа на \_\_\_\_\_ г. [посочва се дата и час съобразени с валидността на офертата на Кандидата/Участника], до която дата какъвто и да е иск по нея трябва да бъде получен от нас. След тази дата гаранцията автоматично става невалидна, независимо дали това писмо-гаранция ни е изпратено обратно или не.

Гаранцията трябва да ни бъде изпратена обратно веднага след като вече не е необходима или нейната валидност е изтекла, което от двете събития настъпи по-рано.

Гаранцията е лично за Вас и не може да бъде прехвърляна.

Подпис и печат,  
(БАНКА)

**БАНКОВА ГАРАНЦИЯ  
ЗА ИЗПЪЛНЕНИЕ НА ДОГОВОР**

До  
“ ” ЕАД  
гр.

Известени сме, че нашият Клиент, \_\_\_\_\_ [наименование и адрес на кандидата], наричан за краткост по-долу ИЗПЪЛНИТЕЛ, с Ваше Решение № \_\_\_\_\_ / \_\_\_\_\_ г. [посочва се № и дата на Решението за класиране] е класиран на първо място в процедурата за възлагане на обществена поръчка с обект: \_\_\_\_\_ [описва се обекта и съответната обособена позиция, ако има такава], с което е определен за ИЗПЪЛНИТЕЛ на посочената обществена поръчка.

Също така, сме информирани, че в съответствие с условията на процедурата и разпоредбите на Закона на обществените поръчки, при подписването на Договора за възлагането на обществената поръчка, ИЗПЪЛНИТЕЛЯТ следва на Вас, в качеството Ви на Възложител на горепосочената поръчка, да представи банкова гаранция за добро изпълнение открита във Ваша полза, за сумата в размер на \_\_\_\_\_ % [посочва се размера от обявлението за участие] от общата стойност на поръчката, а именно \_\_\_\_\_ (словом: \_\_\_\_\_) [посочва се цифром и словом стойността и валутата на гаранцията], за да гарантира предстоящото изпълнение на задължения си, в съответствие с договорените условия.

Като се има предвид гореспоменатото, ние \_\_\_\_\_ [Банка], с настоящето поемаме неотменимо и безусловно задължение да Ви заплатим всяка сума, предявена от Вас, но общия размер на които не надвишават \_\_\_\_\_ (словом: \_\_\_\_\_) [посочва се цифром и словом стойността и валутата на гаранцията], в срок до 3 (три) работни дни след получаването на първо Ваше писмено поискване, съдържащо Вашата декларация, че ИЗПЪЛНИТЕЛЯТ не е изпълнил някое от договорните си задължения.

Вашето искане за усвояване на суми по тази гаранция е приемливо и ако бъде изпратено до нас в пълен текст чрез надлежно кодиран телекс/телеграф от обслужващата Ви банка, потвърждаващ че Вашето оригинално искане е било изпратено до нас чрез препоръчана поща и че подписите на същото правно обвързват Вашата страна. Вашето искане ще се счита за отправено след постъпване или на Вашата писмена молба за плащане, или по телекс, или по телеграф на посочения по-горе адрес.

Тази гаранция влиза в сила, от момента на нейното издаване.

Отговорността ни по тази гаранция ще изтече на \_\_\_\_\_ [посочва се дата и час на валидност на гаранцията съобразени с договорените условия], до която дата какъвто и да е иск по нея трябва да бъде получен от нас. След тази дата гаранцията автоматично става невалидна, независимо дали това писмо-гаранция ни е изпратено обратно или не.

Гаранцията трябва да ни бъде изпратена обратно веднага след като вече не е необходима или нейната валидност е изтекла, което от двете събития настъпи по-рано.

Гаранцията е лично за Вас и не може да бъде прехвърляна.

Подпис и печат,  
(БАНКА)

# ДЕКЛАРАЦИЯ

за подаване на оферта

от Кандидат в процедура на договаряне с обявление  
с обект: **“Изработка, доставка и монтаж на захранващи табла за контролни и  
базови станции от АИСВРК и водна станция 1 от АИСРҚДОВ”**

Долуподписаният /-ната/ \_\_\_\_\_  
с ЕГН \_\_\_\_\_, притежаващ лична карта № \_\_\_\_\_, издадена на \_\_\_\_\_  
от МВР, гр. \_\_\_\_\_, адрес: \_\_\_\_\_,  
представляващ \_\_\_\_\_ в качеството си на \_\_\_\_\_  
\_\_\_\_\_ със седалище \_\_\_\_\_ и адрес  
на управление: \_\_\_\_\_, тел./факс: \_\_\_\_\_,  
вписано в търговския регистър при \_\_\_\_\_ съд по ф.д. № \_\_\_\_\_ / \_\_\_\_\_ г.  
ИН \_\_\_\_\_, ИН по ЗДДС \_\_\_\_\_

## ДЕКЛАРИРАМ, ЧЕ:

1. В случай, че бъдем одобрени в предварителния подбор и бъдем поканени за участие в договарянето, ние ще представим първоначална оферта и ще се явим на определените от “АЕЦ Козлодуй” ЕАД място, дата и час за провеждането им.

2. За подготовка и представяне на оферта, съгласно изискванията на документацията, за нас са необходими 10 календарни дни след получаване на писмена покана за представяне на оферта.

3. Ако Възложителят определи в поканата за участие срок за представяне на оферта посочения по-горе срок или по-дълъг, то ние приемаме, че сме постигнали споразумение с “АЕЦ Козлодуй” ЕАД съгласно чл.104а, ал.3 от Закона за обществените поръчки, относно срока за представяне на офертите.

4. Запознати сме със законното право на Възложителя, в случай че не постигне споразумение за срока за представяне на оферти с всички кандидати, да определи срок за представяне на офертите, който обаче не може да бъде по-кратък от 19 дни от датата на поканата за участие.

\_\_\_\_\_ г

Декларатор: \_\_\_\_\_

Забележка: Декларацията се подава от лицата които представляват и управляват юридическите лица.

**ИНФОРМАЦИОНЕН ЛИСТ ЗА КАНДИДАТА**

<b>Наименование на Кандидата:</b>	<i>Посочете точното наименование на дружеството, според съдебната регистрация</i>
<b>Седалище по регистрация:</b>	<i>Посочете държавата и адрес на седалището на кандидата</i>
<b>Точен адрес за кореспонденция</b>	<i>Посочете улица, град, пощенски код, държава</i>
<b>Лице за контакти</b>	<i>Посочете име, фамилия и длъжност</i>
<b>Телефонен номер</b>	<i>Посочете код на населеното място и телефонен номер</i>
<b>Факс номер</b>	<i>Посочете код на населеното място и номер на факс</i>
<b>Електронен адрес</b>	
<b>Интернет адрес</b>	
<b>Правен статус</b>	<i>Посочете търговското дружество или обединения или друга правна форма, дата на учредяване или номера и датата на вписване и къде</i>
<b>ИН по ЗДДС № и държава на данъчна регистрация съгласно данъчната декларация</b>	<i>Посочете номер по ЗДДС и наименованието на държавата, например: България.....</i>
<b>ИН/ЕИК</b>	
<b>Банкови реквизити</b>	<i>Банка: IBAN: BIC:</i>
<b>Обект на поръчката</b>	<i>Посочете наименование на поръчката (трябва да съвпада с наименованието, дадено от Възложителя)</i>
<b>Номер на поръчката</b>	<i>Посочете номер на поръчката от Регистъра за обществени поръчки</i>
<b>Дата на изготвяне на заявлението/офертата</b>	<i>Посочете дата: дата, месец, година; Напр. 21 април 2009г.</i>

До: (Наименование на Възложителя)

**ПОДПИС и ПЕЧАТ:**

\_\_\_\_\_ (име и Фамилия)

\_\_\_\_\_ (дата)

\_\_\_\_\_ (длъжност на управляващия/представяващия кандидата)

\_\_\_\_\_ (наименование на кандидата)