



“АЕЦ Козлодуй” ЕАД, гр.Козлодуй

ОДОБРЯВАМ,
/ ИЗПЪЛНИТЕЛЕН ДИРЕКТОР
АЛЕКСАНДЪР НИКОЛОВ



ДОКУМЕНТАЦИЯ

За участие в процедура на договаряне с обявление с обект:

“Ремонт на резервни плъзгащи лагери за турбина

К1000-60/1500-II”

гр. Козлодуй 2011 г.

СЪДЪРЖАНИЕ

На документация за участие в процедура на договаряне с обявление
с обект: "Ремонт на резервни плъзгащи лагери за турбина К1000-60/1500-II"

Част	Наименование	Брой Страници
1	Решение за откриване на процедура	4
2	Обявление за обществената поръчка	11
3	Техническо задание № 2010.30.ТО.00.ТЗ.824	7
4	Образец на оферта	3
5	Указания за подготовка на заявлението и попълване на офертата	6
6	Проект на договор	
6.1	Специфични условия на договора	4
6.2	Общи условия на договора	9
7	Декларация за отсъствие на обстоятелствата по чл. 47, ал. 1, т.1, ал.2, т.2 и ал.5, т.1 от ЗОП.	1
8	Декларация за отсъствие на обстоятелствата по чл. 47, ал. 1, т.2 и т.3, ал.2, т.1 и т.3 и ал.5, т.2 от ЗОП	1
9	Образец на декларация за подаване на оферта	1
10	Образец на банкова гаранция за участие в процедурата	1
11	Образец на банкова гаранция за изпълнение на договор	1
12	Образец на информационен лист	1

МИНИСТЕРСТВО НА ИКОНОМИКАТА,
ЕНЕРГЕТИКАТА И ТУРИЗМА
АГЕНЦИЯ ПО ОБЩЕСТВЕНИ ПОРЪЧКИ
1000 София, ул. Лега 4
факс: 940 7078
e-mail: rop@aop.bg, e-rop@aop.bg
интернет адрес: <http://www.aop.bg>

ДЪРЖАВЕН ВЕСТНИК
1169 София, пл. Ал. Батенберг 1
факс: 939 3650
e-mail: dv@parliament.bg
darvest@parliament.bg
интернет адрес: <http://dv.parliament.bg>

РЕШЕНИЕ

Номер: 30M-P-232 от 05.12 // дд/мм/гггг

- А) за откриване на процедура
 Б) за удължаване срока за получаване на оферти / заявления за участие
 В) за прекратяване на процедура за възлагане на обществена поръчка

ДЕЛОВОДНА ИНФОРМАЦИЯ

Деловодна информация

Партида на възложителя: 00353

Поделение: _____

Изходящ номер: 30M-P-232

от дата 05.12.2011г.

Коментар на възложителя:

112 - 459161

РАЗДЕЛ I: ВЪЗЛОЖИТЕЛ

- по чл. 7, т. 1-4 от ЗОП (класически)
 по чл. 7, т. 5 или 6 от ЗОП (секторен)

I.1) Наименование и адрес

Официално наименование
"АЕЦ Козлодуй" ЕАД

Адрес
3321, гр. Козлодуй

Град
Козлодуй

Пощенски код
3321

Държава
Република
България

За контакти
отдел "Обществени поръчки", у-
ние "Търговско"

Телефон
0973 76151

Лице за контакт
Елмира Попова

Електронна поща
erorova@npp.bg

Факс
0973 72441

Интернет адрес/и (когато е приложимо)

Адрес на възложителя:
www.kznpp.org

Адрес на профила на купувача:
[http://www.kznpp.org/index.php?
lang=bg&p=actuality&pl=communally_orders](http://www.kznpp.org/index.php?lang=bg&p=actuality&pl=communally_orders)

I.2) Вид на възложителя и основна дейност/и:

(попълва се от възложители по чл.7, т.1-4 от ЗОП)

- Министерство или друг държавен орган,
включително техни регионални или
местни подразделения
- Обществени услуги
 Отбрана
 Обществен ред и сигурност

<input type="checkbox"/> Национална агенция/служба	<input type="checkbox"/> Околна среда
<input type="checkbox"/> Регионален или местен орган	<input type="checkbox"/> Икономическа и финансова дейност
<input type="checkbox"/> Регионална или местна агенция/служба	<input type="checkbox"/> Здравоспазване
<input type="checkbox"/> Публичноправна организация	<input type="checkbox"/> Настаняване/жилищно строителство и места за отдих и култура
<input type="checkbox"/> Европейска институция/агенция или международна организация	<input type="checkbox"/> Социална закрила
<input type="checkbox"/> Друго (моля, уточнете): _____	<input type="checkbox"/> Отдих, култура и религия
	<input type="checkbox"/> Образование
	<input type="checkbox"/> Друго (моля, уточнете): _____

I.3) Основна дейност/и на възложителя, свързана/и с:

(попълва се от възложител по чл. 7, т.5 или 6 от ЗОП)

- | | |
|--------------------------------------------------------------------------------------------------|-------------------------------------------------------------------------------------------|
| <input type="checkbox"/> Производство, пренос и разпределение на природен газ и топлинна енергия | <input type="checkbox"/> Пощенски услуги |
| <input checked="" type="checkbox"/> Електрическа енергия | <input type="checkbox"/> Железопътни услуги |
| <input type="checkbox"/> Търсене, проучване или добив на природен газ или нефт | <input type="checkbox"/> Градски железопътни, трамвайни, тролейбусни или автобусни услуги |
| <input type="checkbox"/> Търсене, проучване или добив на въглища или други твърди горива | <input type="checkbox"/> Пристанищни дейности |
| <input type="checkbox"/> Вода | <input type="checkbox"/> Летищни дейности |

A) ЗА ОТКРИВАНЕ НА ПРОЦЕДУРА ЗА ВЪЗЛАГАНЕ НА ОБЩЕСТВЕНА ПОРЪЧКА**II: ОТКРИВАНЕ****ОТКРИВАМ**

- процедура за възлагане на обществена поръчка
- конкурс за проект
- процедура за създаване на система за предварителен подбор

II.1) Ред на възлагане

- по реда на ЗОП
- по реда на НВМОП

II.2) Вид на процедурата

Попълва се от възложител по чл.7, т.1-4 от ЗОП

- | | | |
|------------------------------------|-----------------------------------------------------|--------------------------|
| Открита процедура | <input type="checkbox"/> Открит конкурс | <input type="checkbox"/> |
| Ограничена процедура | <input type="checkbox"/> Договаряне с покана | <input type="checkbox"/> |
| Ускорена ограничена процедура | <input type="checkbox"/> Конкурс за проект по НВМОП | <input type="checkbox"/> |
| Състезателен диалог | <input type="checkbox"/> | |
| Договаряне с обявление | <input type="checkbox"/> | |
| Ускорена на договаряне с обявление | <input type="checkbox"/> | |
| Договаряне без обявление | <input type="checkbox"/> | |
| Конкурс за проект - открит | <input type="checkbox"/> | |
| Конкурс за проект - ограничен | <input type="checkbox"/> | |

Попълва се от възложител по чл.7, т.5 или 6 от ЗОП

- | | | |
|-------------------------------|----------------------------------------------------------------|--------------------------|
| Открита процедура | <input type="checkbox"/> Открит конкурс | <input type="checkbox"/> |
| Ограничена процедура | <input type="checkbox"/> Договаряне с покана | <input type="checkbox"/> |
| Договаряне с обявление | <input checked="" type="checkbox"/> Конкурс за проект по НВМОП | <input type="checkbox"/> |
| Договаряне без обявление | <input type="checkbox"/> | |
| Конкурс за проект - открит | <input type="checkbox"/> | |
| Конкурс за проект - ограничен | <input type="checkbox"/> | |

III: ПРАВНО ОСНОВАНИЕ

Попълва се от възложител по чл.7, т.1-4 от ЗОП

- Чл. 16, ал. 8 от ЗОП
- Чл. 3, ал. 2 от НВМОП (открит конкурс)

Чл. 16, ал. 8, във вр. с чл. 76 ал. 3 от ЗОП	<input type="checkbox"/>	Чл. 53, ал. 1, т. ___ от НВМОП	<input type="checkbox"/>
Чл. 83а, ал. 1 от ЗОП	<input type="checkbox"/>	Чл. 3, ал. 3 от НВМОП	<input type="checkbox"/>
Чл. 84, т. ___ от ЗОП	<input type="checkbox"/>		
Чл. 84, т. ___, във вр. с чл. 86 ал. 3 от ЗОП	<input type="checkbox"/>		
Чл. 90, ал. 1, т. ___ от ЗОП	<input type="checkbox"/>		
Чл. 94, ал. 2 от ЗОП	<input type="checkbox"/>		
Попълва се от възложител по чл. 7, т. 5 или 6 от ЗОП			
Чл. 103, ал. 1 от ЗОП	<input checked="" type="checkbox"/>	Чл. 3, ал. 2 от НВМОП (открит конкурс)	<input type="checkbox"/>
Чл. 103, ал. 2, т. ___ от ЗОП	<input type="checkbox"/>	Чл. 53, ал. 1, т. ___ от НВМОП	<input type="checkbox"/>
Чл. 94, ал. 2 от ЗОП	<input type="checkbox"/>	Чл. 3, ал. 3 от НВМОП	<input type="checkbox"/>
Чл. 105, ал. 1 от ЗОП	<input type="checkbox"/>		
Чл. 105, ал. 1, във връзка с чл. 103, ал. 1 от ЗОП	<input type="checkbox"/>		
точка: _____			

IV: ОБЕКТ НА ПОРЪЧКАТА

- Строителство
 Доставки
 Услуги

IV.1) Описание на предмета на поръчката / на потребностите при състезателен диалог / на конкурса за проект

Обществена поръчка с обект: "Ремонт на резервни плъзгащи лагери за турбина K1000-60/1500-II" има за цел възстановяване на работоспособността на лагерите и поддържане на необходимия резерв при експлоатация на турбина K1000/1500-60-II. Необходим е ремонт с цялостно отстраняване на старото и презаливане на бабитовото им покритие. След презаливането трябва да се извърши механична обработка (престъргване) на ремонтен размер. След престъргване трябва да се извърши безразрушителен контрол на покритието, който да даде гаранции за липса на несплавявания с основата, шупли, пори и пукнатини. Операциите на презаливане, механична обработка и контрол трябва да се извършват по писмени инструкции, процедури, технологични карти на изпълнителя, като задължително трябва да се съгласуват от възложителя преди започване на работа. Контролът и процедурата за контрол трябва да се извърши от акредитирана лаборатория за безразрушителен контрол.

(Когато основният предмет на поръчката/конкурса съдържа допълнителни предмети, те трябва да бъдат описани в това поле)

V: МОТИВИ**V.1) Мотиви за избора на процедура**

Възложителите по чл. 7, т. 5 и 6 вземат решение за възлагане на обществени поръчки чрез открита процедура, ограничена процедура и процедура на договаряне с обявление винаги, когато не са налице условията за провеждане на процедура на договаряне без обявление.

(Кратко описание на фактическите обстоятелства, които обуславят избора на съответната процедура)

V.2) Лица, до които се изпраща поканата за участие в процедура на договаряне без обявление по реда на ЗОП или договаряне с покана по реда на НВМОП (когато е приложимо)

V.3) Настоящата процедура е свързана с процедура за възлагане на обществена поръчка или конкурс за проект, която е (когато е приложимо):		
открита с решение № _____ от дата _____ дд/мм/гггг		
публикувана в Регистъра на обществените поръчки под уникален № _____ - _____ - _____ (nnnnn-uuuu-xxxx)		
Допълнителната/повторната услуга или строителство е (когато е приложимо):		
	без ДДС	с ДДС
		Стойност на ДДС (в %)
на обща стойност _____	Валута:	<input type="checkbox"/> <input type="checkbox"/>

VI: ОДОБРЯВАМ

<input checked="" type="checkbox"/> обявлението и документацията за участие
<input type="checkbox"/> обявлението и описателния документ
<input type="checkbox"/> поканата за обществена поръчка
<input type="checkbox"/> поканата за обществена поръчка и документацията
<input type="checkbox"/> обявлението и конкурсната програма
<input type="checkbox"/> обявлението

VII: ОБЖАЛВАНЕ

VII.1) Орган, който отговаря за процедурите по обжалване		
Официално наименование Комисия за защита на конкуренцията		
Адрес бул. Витоша 18		
Град София	Пощенски код 1000	Държава Република България
	Телефон 02 9884070	
Електронна поща срсadmin@sрс.bg	Факс 02 9807315	
Интернет адрес (URL): www.sрс.bg		
VII.2) Срок за подаване на жалби: съгласно чл.120 от ЗОП		

VIII: ДРУГА ИНФОРМАЦИЯ (когато е приложимо)

Към VII.2 Жалба може да се подава в 10-дневен срок пред КЗК от публикуване на настоящето решение и обявлението.

IX: ДАТА на изпращане на настоящето решение

Дата: 05/12/2011 дд/мм/гггг
Възложител:
Трите имена: <i>Мичко Тодор Янчев</i> /подпис и печат/ <i>О.Х.Н.</i> Александър Христов Николов
Длъжност: Изпълнителен Директор

307-0-158
05.12.11г.

02-459162

ЕВРОПЕЙСКИ СЪЮЗ

Публикуване на притурката към Официален вестник на Европейския съюз

2, rue Mercier, L-2985 Luxembourg Факс: (352) 29 29 42 670

E-mail: ojss@publications.europa.eu

Информация и онлайн-формуляри: <http://simap.europa.eu>

ОБЯВЛЕНИЕ ЗА ПОРЪЧКА — СПЕЦИАЛНИ СЕКТОРИ

РАЗДЕЛ I: ВЪЗЛОЖИТЕЛ

I.1) Наименование, адрес и място/места за контакт		
Официално наименование "АЕЦ Козлодуй" ЕАД		
Пощенски адрес гр. Козлодуй, обл. Враца		
Град Козлодуй	Пощенски код 3321	Страна Република България
Място/места за контакт Отдел "Обществени поръчки", У- ние "Търговско"	Телефон 0973 72873	
На вниманието на Елмира Попова		
E-mail eropova@npp.bg	Факс 0973 76151	
Интернет адрес/и (в приложимите случаи) Основен адрес на възложителя (URL): www.kznpp.org Адрес на профила на купувача (URL): http://www.kznpp.org/index.php?lang=bg&p=actuality&pl=communally_orders		
Допълнителна информация може да бъде получена на: <input checked="" type="checkbox"/> Горепосоченото/ите място/места за контакт <input type="checkbox"/> Друго: моля, попълнете Приложение А.1		
Спецификациите и допълнителните документи (включително документи за динамична система за покупки) може да бъдат получени на: <input checked="" type="checkbox"/> Горепосоченото/ите място/места за контакт <input type="checkbox"/> Друго: моля, попълнете Приложение А.2		
Офертите или заявленията за участие трябва да бъдат изпратени на: <input checked="" type="checkbox"/> Горепосоченото/ите място/места за контакт <input type="checkbox"/> Друго: моля, попълнете Приложение А.3		
I.2) Основна дейност или дейности на възложителя		
<input type="checkbox"/> производство, пренос и разпределение на газ и топлинна енергия	<input type="checkbox"/> пощенски услуги	
<input checked="" type="checkbox"/> електрическа енергия	<input type="checkbox"/> железопътни услуги	
<input type="checkbox"/> проучване и добив на газ или нефт	<input type="checkbox"/> градски железопътни, трамвайни, тролейбусни или автобусни услуги	
<input type="checkbox"/> проучване и добив на въглища или други твърди горива	<input type="checkbox"/> пристанищни дейности	
<input type="checkbox"/> вода	<input type="checkbox"/> летищни дейности	

РАЗДЕЛ II: ОБЕКТ НА ПОРЪЧКА

II.1) Описание

II.1.1) Заглавие на поръчката, предоставено от възложителя:

Ремонт на резервни плъзгащи лагери за турбина K1000-60/1500-11

II.1.2) Вид на поръчката и място на изпълнение на строителството, място на доставката или място на предоставяне на услугите (Изберете само една категория — строителство, доставки или услуги, която съответства в най-голяма степен на конкретния обект на вашата поръчка или покупка/и)

<input type="checkbox"/> (а) Строителство	<input type="checkbox"/> (б) Доставки	<input checked="" type="checkbox"/> (в) Услуги
<input type="checkbox"/> Изпълнение <input type="checkbox"/> Проектиране и изпълнение <input type="checkbox"/> Извършване, независимо с какви средства, на строителство, отговарящо на изискванията, указани от възложителя	<input type="checkbox"/> Покупка <input type="checkbox"/> Лизинг <input type="checkbox"/> Наем <input type="checkbox"/> Покупка на изплащане <input type="checkbox"/> Комбинация от горепосочените	Категория услуга No 1 (относно категории услуги 1—27, моля, вижте приложения XVIIА и XVIIБ към Директива 2004/17/ЕО)
Основна площадка или място на изпълнение на строителството код NUTS:	Основно място на доставка код NUTS:	Основно място на предоставяне на услугите "АЕЦ Козлодуй" ЕАД код NUTS: BG313

II.1.3) Настоящото обявление обхваща

- Обществена поръчка
 Създаването на динамична система за покупки (ДСП)
- Сключването на рамково споразумение

II.1.4) Информация относно рамковото споразумение (в приложимите случаи)

- Рамково споразумение с няколко оператора
 Рамково споразумение с един оператор

Брой: _____ или, в приложимите случаи, максимален брой _____ на участниците в предвиденото рамково споразумение

Срок на действие на рамковото споразумение:

Срок на действие в година/и: _____ или в месец/и: _____

Обща прогнозна стойност на покупките за целия срок на действие на рамковото споразумение (в приложимите случаи; посочете само цифри):

Прогнозна стойност, без да се включва ДДС: _____ Валута: _____
или обхват: между _____ и _____ Валута: _____

Честота на поръчките, които трябва да бъдат възложени (ако е известна):

II.1.5) Кратко описание на поръчката или покупката/ите

Обществена поръчка с обект: "Ремонт на резервни плъзгащи лагери за турбина K1000-60/1500-II" има за цел възстановяване на работоспособността на лагерите и поддържане на необходимия резерв при експлоатация на турбина K1000/1500-60-II. Необходим е ремонт с цялостно отстраняване на старото и презаливане на

бабитовото им покритие. След презаливането трябва да се извърши механична обработка (престъргване) на ремонтен размер. След престъргване трябва да се извърши безразрушителен контрол на покритието, който да даде гаранции за липса на несплавявания с основата, шупли, пори и пукнатини. Операциите на презаливане, механична обработка и контрол трябва да се извършват по писмени инструкции, процедури, технологични карти на изпълнителя, като задължително трябва да се съгласуват от възложителя преди започване на работа. Контролът и процедурата за контрол трябва да се извърши от акредитирана лаборатория за безразрушителен контрол.

II.1.6) Общ терминологичен речник (CPV)

	Основен речник	Допълнителен речник (в приложимите случаи)
Основен обект	50800000	

II.1.7) Поръчка, обхваната от Споразумението за държавни поръчки (GPA) Да Не

II.1.8) Разделяне на обособени позиции (за информация относно обособените позиции използвайте приложение Б толкова пъти, колкото е броят на обособените позиции) Да Не

Ако да, офертите трябва да бъдат представени за (попълнете само една клетка):

само една позиция една или повече позиции всички позиции

II.1.9) Ще бъдат приемани варианти Да Не

II.2) Количество или обем на поръчката

II.2.1) Съвкупно количество или обем (включително всички обособени позиции и опции, в приложимите случаи)

Необходимо е презаливане на следния брой лагери:

Лагер плъзгач от две половини в комплект с обойма; Черт.№ Б-520-10 СВЗ; за турбина К 1000-60/1500-2 7 бр.

Лагер плъзгач от две половини в комплект с обойма; Черт.№ Б-520-11 СВЗ за турбина К 1000 - 60/1500 - 3 бр.

Лагер плъзгач от две половини; Черт.№ 5BC 269.225 СВ за възбудител на турбина К 1000 - 60/1500 - 1 бр.

Лагерите трябва да се отремонтират на ремонтен размер, с прибавка за шабъроване по калибър max. 0,5mm

Извършване на припасване на лагерите по разьом след презаливане. Припасване на лагерите към обоймите по сфера след презаливане и припасване по разьом.

Ако е известна, прогнозната стойност, без да се включва ДДС (в приложимите случаи; посочете само цифри):

_____ Валута:

или обхват: между _____ и _____ Валута:

II.2.2) Опции (в приложимите случаи) Да Не

Ако да, описание на тези опции:

Ако е известен, прогнозен график за използване на тези опции:

в месеци: _____ или дни: _____ (от възлагането на поръчката)

Брой на възможните подновявания (ако има такива): _____ или обхват: между _____ и _____

Ако е известен, в случай на подновяеми поръчки за доставки или услуги, прогнозен график за последващи поръчки:

в месеци: _____ или дни: _____ (от възлагането на поръчката)

II.3) Продължителност на поръчката или краен срок за изпълнение

Продължителност в месеци: _____ или дни _____ (от възлагането на поръчката)

или

начало _____ дд/мм/гггг

завършване 30/06/2012 дд/мм/гггг

РАЗДЕЛ III: ПРАВНА, ИКОНОМИЧЕСКА, ФИНАНСОВА И ТЕХНИЧЕСКА ИНФОРМАЦИЯ

III.1) Условия във връзка с поръчката

III.1.1) Изискуеми депозити и гаранции (в приложимите случаи)

Гаранция за участие: 3 000 лв.

Гаранция за изпълнение на договора – в размер на 3 от стойността му.

III.1.2) Основни финансови условия и начини на плащане н/или позоваване на разпоредбите, които ги уреждат

Заплащането се извърша до 15 работни след приемане от страна на Възложителя на всяка предоставена за ремонтване партида лагери и изпълнен план по качеството с отчетено изпълнение на предвидения контрол срещу приемно предавателен протокол, протоколи от извършени измервания на размерите на ремонтните лагери, Протоколи от проведения безразрушителен контрол по процедура, сертификат и протоколи за изпозваните материали за заливане на лагерите, отчетни документи от извършения контрол, съгласно плана по качество, други отчетни документи, доказващи качеството на извършената услуга, фактура и съответните документи съгласно техническото задание и договора

III.1.3) Правна форма, която трябва да придобие групата от икономически оператори, в която се възлага поръчката (в приложимите случаи)

III.1.4) Други особени условия, приложими към изпълнението на поръчката (в приложимите случаи)

Да Не

Ако да, описание на особените условия:

1. Възложителят предоставя на изпълнителя определените за ремонт лагери, след като е съгласувал технологиите за работа по услугата, плана-график за работа и план за контрол на качеството.

2. Физическото възстановяване на лагерите започва само след:

– предоставяне на сертификата за качество и протокол от входящ контрол от изпълнителя за материала за бабитовата заливка.

(Бабит Б-83 ГОСТ 1320-74)

– протокол за приемане на технологиите за наплавяне и престъргване и инструкцията за контрол на наплавения бабит.

3. Измерванията и изпитанията при изпълнение на услугата да бъдат извършвани с калибрирани/ метрологично проверени средства. Изпълнителят да представи свидетелства за ползваните средства за измерване с документите при доставката на ремонтните лагери.

4. Материалите за ремонт на лагерите за презаливане на бабитовото покритие да бъдат с доказан произход и съответстващо

качество (Бабит Б-83 по ГОСТ 1320-74).

5. Предвиденият безразрушителен контрол да бъде извършен от акредитирана лаборатория или орган за контрол.

6. Минимален гаранционен срок при съхранение 60 месеца.

III.2) Условия за участие

III.2.1) Лично състояние на икономическите оператори, включително изисквания във връзка с вписването в професионални или търговски регистри

Информация и формалности, които са необходими за оценката дали са изпълнени изискванията:

1. Списък на документите;
2. Документ за регистрация или единен идентификационен код, съгласно чл. 23 от Закона за търговския регистър, когато кандидатът е юридическо лице или едноличен търговец, копие от документа за самоличност, когато кандидатът е физическо лице; Когато не е представен ЕИК съгласно чл. 23 от Закона за търговския регистър, кандидатите – юридически лица или еднолични търговци, прилагат към своите заявления за участие и удостоверения за актуално състояние. Чуждестранните юридически лица прилагат еквивалентен документ на съдебен или административен орган от държавата, в която са установени;
3. Декларация за отсъствие на обстоятелствата по чл. 47, ал. 1, т.1, ал.2, т.2 и ал.5, т.1 от ЗОП;
4. Декларация за отсъствие на обстоятелствата по чл. 47, ал. 1, т.2 и т.3, ал.2, т.1 и т.3 и ал.5, т.2 от ЗОП;
5. Доказателства за икономическото и финансовото състояние по чл. 50 от ЗОП, посочени в т. III.2.2) от настоящето обявление;
6. Доказателства за техническите възможности и/или квалификация по чл. 51 от ЗОП, посочени в т. III.2.3) от настоящето обявление;
7. Декларация за използване или неизползване на подизпълнители при изпълнението на поръчката;
8. Декларация от подизпълнителя за съгласие да участва като такъв при изпълнението на обществената поръчка;
9. Документ за гаранция за участие;
10. Декларация за подаване на оферта;
11. Информационен лист.

Възложителят отстранява от участие Кандидати, за които са налице обстоятелствата по чл.47, ал.1, 2 и 5 от ЗОП.

III.2.2) Икономически и финансови възможности

Информация и формалности, които са необходими за оценката дали са изпълнени изискванията (в приложимите случаи):

Минимални изисквания:

Кандидатът трябва да е редовен платец и да няма необслужвани кредити.

Изискуеми документи:

Наименования на обслужващите банки и удостоверения от обслужващите банки, с което кандидата да докаже, че е редовен платец и че няма няма просрочени задължения по обслужване на ползвани кредити от обслужващите го банки.

III.2.3) Технически възможности

Информация и формалности, които са необходими за оценката дали са изпълнени изискванията (в приложимите случаи):

Минимални изисквания:

Кандидатите трябва:

1. да притежават опит в изпълнението на поръчки за цялостно презаливане и/или ремонтване на лагери с големи размери (над $\phi 450\text{mm}$), което да бъде доказано с референции от последните 3 години.

2. да разполагат с акредитирана по БДС EN ISO / IEC 17020:2005 лаборатория или орган за контрол на метали и заваръчни съединения, който ще извършва контрола по технологиите за наплавяне и ремонт.

3. да притежават сертифицирана система за управление на качеството ISO 9001:2000, включително да разполагат с инструкция по Осигуряване на качеството за контрол и да докажат възможност за прилагането ѝ.

4. да разполагат със сертифициран по заваряване персонал, съгласно:

-DIN EN ISO 3834-2 – Стандартни изисквания за качеството при заваряване

-DIN 18200-7:2002-09, клас E – Сертификат за квалификация при заваряване

на стоманени конструкции, или еквивалентни, като се представят доказателства за еквивалентност

5. да разполагат със достатъчно правоспособни съгласно Наредба № 7 за условията и реда за придобиване и признаване на правоспособност по заваряване (загл. доп. ДВ, бр. 37 от 2006г.) и сертифицирани по БДС EN 287-1 заварчици.

6. да разполагат с персонал, придобил квалификация "европейски и/или международен инженер по заваряване".

7. да разполагат със сертифицирани, съгласно БДС EN ISO 14731:2000 инспектори по надзор при заваряване и да разполагат със сертифицирани по БДС EN 473 специалисти по контрол на метала и заваръчни съединения за изпитания и контрол по различни методи.

8. да разполагат с технически възможности за обработка на лагерите и средства за изпълнение на технологиите за възстановяване и контрол.

9. да разполагат с калибрирани средства за контрол, изисквани в технологиите за контрол, включително калибрационни блокове за контрол и настройка на осезателите и възможност за прецизна настройка и откриване на дефекти с големина до 1mm.

Когато кандидатът предвижда участие на подизпълнители изискванията към тях се прилагат съобразно чл.56, ал.2 от Закона за обществените поръчки.

Изискуеми документи:

1. Списък на основните договори за услуги за цялостно презаливане и/или ремонтване на лагери с големи размери (над $\phi 450\text{mm}$), включително стойностите, датите и получателите, което да бъде доказано с референции от последните 3 години за цитираните в списъка договори.

2. Сертификати за акредитация по БДС EN ISO / IEC 17020:2005 на лаборатория или орган за контрол на метали и заваръчни съединение, който ще извършва контрола по технологиите за наплавяне и ремонт.

3. Удостоверение за сертифицирана система за управление на качеството ISO 9001:2000, вкл инструкция по Осигуряване на качеството за контрол и доказателства за възможностите за прилагането ѝ.

4. Сертификати по заварчване, съгласно:
 -DIN EN ISO 3834-2 - Стандартни изисквания за качеството при заварчване
 -DIN 18800-7:2002-09, клас E Сертификат за квалификация при заварчване на стоманени конструкции, или еквивалентни, като се представят доказателства за еквивалентност.
5. Списък на правоспособните (съгласно Наредба № 7 за условията и реда за придобиване и признаване на правоспособност по заваряване (зарл. доп. ДВ, бр. 37 от 2006г)) и сертифицирани по БДС EN 287-1 заварчици с указване номера на удостоверението.
6. Списък на сертифицираните международни и европейски инженери по заваряване с означение на стандарта по който са сертифицирани.
7. Списък на сертифицираните, съгласно БДС EN ISO 14731:2000 инспектори по надзор при заваряване.
8. Списък на сертифицираните по БДС EN 473 специалисти по контрол на метала и заваръчни съединения за изпитания и контрол по различни методи с указване номера на удостоверението.
9. Списък на оборудването за обработка на лагерите и средствата за изпълнение на технологиите за възстановяване и контрол, включително калибрационните блокове.
10. Удостоверения че средствата за контрол, изисквани в технологиите за контрол, са калибрирани.

III.2.4) Запазени поръчки (в приложимите случаи): Да Не

- Поръчката е ограничена до предприятия, ползващи се със закрита
- Изпълнението на поръчката е ограничено в рамките на програми за създаване на защитени работни места

III.3) Специфични условия за поръчки за услуги

III.3.1) Изпълнението на услугата е ограничено до определена професия Да Не

Ако да, позоваване на приложимата законова, подзаконова или административна разпоредба:

III.3.2) Юридическите лица трябва да посочат имената и професионалната квалификация на персонала, който отговаря за изпълнението на услугата Да Не

РАЗДЕЛ IV: ПРОЦЕДУРА

IV.1) Вид процедура

IV.1.1) Вид процедура

- Открита
- Ограничена
- Договаряне Вече има избрани кандидати: Да Не
- Ако да, посочете имената и адресите на икономическите оператори, които вече са избрани, в рубрика VI.3) "Допълнителна информация"

IV.2) Критерии за възлагане

IV.2.1) Критерии за възлагане (моля, попълнете съответната/ите клетка/и)

- Най-ниска цена
или

икономически най-изгодна оферта е оглед на

посочените по-долу критерии (критериите за възлагане трябва да бъдат посочени с тяхната тежест или в низходящ ред на важност в случаите, когато определянето на тежест е невъзможно поради очевидни причини)

критериите, посочени в спецификациите или в поканата за представяне на оферта или за договаряне

Критерии	Тежест
IV.2.2) Ще се използва електронен търг Ако да: допълнителна информация относно електронния търг (в подходящите случаи)	Да <input type="checkbox"/> Не <input checked="" type="checkbox"/>

IV.3) Административна информация

IV.3.1) Референтен номер на досието, определен от възложителя (в приложимите случаи)
БД АЕЦ Търговия №20495

IV.3.2) Предишни публикации относно същата поръчка Да Не
Ако да:

Периодично индикативно обявление Обявление в профила на купувача
Номер на обявлението в ОВ: 2011/S201-327649 от 19/10/2011 дд/мм/гггг

Други предишни публикации (в приложимите случаи)

IV.3.3) Условия за получаване на спецификациите и допълнителни документи (с изключение на ДСП)
Срок за получаване на искания за документи или за достъп до документи
Дата: 27/12/2011 дд/мм/гггг Час: 16:00

Платими документи Да Не
Ако да: цена (посочете само цифри): 12 Валута: BGN
Условия и начини на плащане:
По банков път или в брой в касата на "АЕЦ Козлодуй" ЕАД.
Документацията може да бъде изпратена на заинтересованото лице чрез куриер или по e-mail след изпращане на копие от платежно нареждане на посочения в обявлението факс, данни за издаване на фактура и точен адрес за получаване на документацията. Банковите реквизити са следните: IBAN BG31KORP92201000224001, BIC KORPBGSF. За дата на плащане се приема датата на постъпване на средствата по сметката на "АЕЦ Козлодуй" ЕАД. Осигурен е електронен достъп до документацията за участие в процедурата в профила на купувача на адреса, посочен в т.1.1) от обявлението.

IV.3.4) Срок за получаване на оферти или заявления за участие Час: 16:00
Дата: 06/01/2012 дд/мм/гггг

IV.3.5) Език/ци, на които могат да бъдат изготвени офертите или заявленията за участие

ES DA ET EN IT LT MT PL SK FI
 CS DE EL FR LV HU NL PT SL SV

Друг: Български

IV.3.6) Минимален срок, през който оферентът е обвързан от офертата (открита процедура)
До дата: _____ дд/мм/гггг
или продължителност в месец/и: _____ или дни: _____ (от обявената дата за получаване на оферти)

IV.3.7) Условия за отваряне на офертите

Дата: 09/01/2012 дд/мм/гггг

Час: 10:00

Място (в приложимите случаи): Управление "Търговско"

Лица, които са упълномощени да присъстват при отварянето на офертите (в приложимите случаи)Да Не

Лица с представителни функции, съгласно регистрацията на участника или техни упълномощени представители, както и представители на средствата за масово осведомяване и на юридически лица с нестопанска цел имат право да присъстват при отваряне на заявленията.

РАЗДЕЛ VI: ДОПЪЛНИТЕЛНА ИНФОРМАЦИЯ**VI.1) Това представлява периодично повтаряща се поръчка (в приложимите случаи)**Да Не

Ако да, прогнозни срокове за публикуването на следващи обявления:

VI.2) Поръчка/поръчки във връзка с проект и/или програма, финансирани от обществени фондовеДа Не

Ако да, позоваване на проекта/ите или програмата/ите:

VI.3) Допълнителна информация (в приложимите случаи)

Към IV.2.1) Критерият за оценка е определен от "Български Енергиен Холдинг" ЕАД, гр. София с Решение II.59 от Протокол 54-2011/21.11.2011г.

VI.4) Процедури по обжалване**VI.4.1) Орган, който отговаря за процедурите по обжалване**

Официално наименование

Комисия за защита на конкуренцията

Пощенски адрес

бул. Витоша № 18

Град

София

Пощенски код

1000

Страна

Република
България

Телефон

02 9884070

E-mail

cpcadmin@cpc.bg

Факс

02 9807315

Интернет адрес (URL):

<http://www.cpc.bg>**Орган, който отговаря за процедурите по медиация (в приложимите случаи)**

Официално наименование

Пощенски адрес

Град

Пощенски код

Страна

		Телефон
E-mail	Факс	
Интернет адрес (URL):		
VI.4.2) Подаване на жалби (моля, попълнете рубрика VI.4.2 ИЛИ, при необходимост, рубрика VI.4.3) Уточнете информацията относно крайния/те срок/ове за подаване на жалби: Съгласно чл.120, ал.3 от ЗОП.		
VI.4.3) Служба, от която може да бъде получена информацията относно подаването на жалби		
Официално наименование Съгласно чл.120, ал.3 от ЗОП.		
Пощенски адрес гр. Козлодуй 3321		
Град Козлодуй	Пощенски код 3321	Страна Република България
		Телефон 0973 73230
E-mail kkkamenova@npp.bg	Факс 0973 76007	
Интернет адрес (URL): www.kznpp.org		
VI.5) Дата на изпращане на настоящото обявление 05/12/2011 дд/мм/гггг		

ПРИЛОЖЕНИЕ А

ДОПЪЛНИТЕЛНИ АДРЕСИ И МЕСТА ЗА КОНТАКТ

I) Адреси и места за контакт, от които може да се получи допълнителна информация		
Официално наименование		
Пощенски адрес		
Град	Пощенски код	Страна
Място/места за контакт		Телефон
На вниманието на		
E-mail	Факс	
Интернет адрес (URL):		
II) Адреси и места за контакт, от които може да се получат спецификациите и допълнителни документи (включително документи относно динамична система за покупки)		
Официално наименование		
Пощенски адрес		

Град	Пощенски код	Страна
Място/места за контакт	Телефон	
На вниманието на		
E-mail	Факс	
Интернет адрес (URL):		
III) Адреси и места за контакт, на които трябва да бъдат изпратени офертите/заявленията за участие		
Официално наименование		
Пощенски адрес		
Град	Пощенски код	Страна
Място/места за контакт	Телефон	
На вниманието на		
E-mail	Факс	
Интернет адрес (URL):		

"АЕЦ КОЗЛОДУЙ" ЕАД

Блок: 5,6

УТВЪРЖДАВАМ

Система: Резервни лагери

ДИРЕКТОР "ПРОИЗВОДСТВО"

Подразделение: Цех "О П контур"

..... 2010 г. / Я. Янков /

СЪГЛАСУВАЛИ:

ДИРЕКТОР "Б и К":

..... (М. Янков)

Р-Л УПРАВЛЕНИЕ

"ЕКСПЛОАТАЦИЯ":

..... (Ц. Бачийски)

ТЕХНИЧЕСКО ЗАДАНИЕ

№ 2010.30.ТД.00.ТЗ.824

за Ремонт на резервни плъзгащи лагери за турбина K1000-60/1500-II

Настоящото техническо задание съдържа пълно описание на обекта на поръчката и техническа спецификация съгласно Закона за обществените поръчки

1. Предмет на дейността

За възстановяване на работоспособността на лагерите и поддържане на необходимия резерв при експлоатация на турбина K1000/1500-60-II, е необходим ремонт с цялостно отстраняване на старото и презаливане на бабитовото им покритие. След презаливането трябва да се извърши механична обработка (прествъргване) на ремонтен размер. След прествъргване трябва да се извърши безразрушителен контрол на покритието, който да даде гаранции за липса на несправявания с основата, шупли, пори и пукнатини. Операциите на презаливане, механична обработка и контрол трябва да се извършват по писмени инструкции, процедури, технологични карти на изпълнителя, като задължително трябва да се съгласуват от възложителя преди започване на работа. Контрола и процедурата за контрол, трябва да се извършват от акредитирана лаборатория за безразрушителен контрол

2. Обем на извършваната услуга

Необходимо е презаливане на следния брой лагери:

Лагер плъзгащ от две половини в комплект с обойма; Черт.№ Б-520-10 СБЭ; за турбина К 1000-60/1500-2 -- 7 бр.

Лагер плъзгащ от две половини в комплект с обойма; Черт.№ Б-520-11 СБЭ за турбина К 1000 - 60/1500-2 – 3 бр.

Лагер плъзгащ от две половини; Черт.№ 5БС 269.225 СБ за възбудител на турбина К 1000 - 60/1500 - 2– 1 бр.

Лагерите трябва да се отремонтират на ремонтен размер, с прибавка за шабърване по калибър мах. 0,5мм

Извършване на припасване на лагерите по разьом след презаливане.

Припасване на лагерите към обоймите по сфера след презаливане и припасване по разьом.

3. Организация на работата

3.1. План за изпълнение на дейностите по услугата

Работата трябва да бъде извършена в периода до 30.06.2012г., като предварително бъдат съгласувани всички технологии за механична обработка, инструкция за контрол, технология на презаливане.

Изпълнителят е длъжен да представи след подписване на договора план-график за изпълнение на услугата, който да включва отделните дейности, сроковете за изпълнението им и да определя точките за контрол. Планът подлежи на съгласуване с възложителя.

3.2. Условия за изпълнение на услугата

Възложителят предоставя на изпълнителя определените за ремонт лагери, след като е съгласувал технологиите за работа по услугата, плана-график за работа и план за контрол на качеството.

Физическото възстановяване на лагерите започва само след:

- предоставяне на сертификата за качество и протокол от входящ контрол от изпълнителя за материала за бабитовата заливка. (Бабит Б-83 ГОСТ 1320-74)
- протокол за приемане на технологиите за наплавяне и престъргване и инструкцията за контрол на напавения бабит

3.3. Критерии за приемане изпълнението на услугата

Критериите за контрол и приемане на изпълнените дейности са:

- представени и съгласувани процедури и технологии за изпълнение на услугата;

- удовлетворителни резултати от проверката на размерите на ремонтираните лагери;
- извършен безразрушителен контрол на бабитовата заливка;
- проведен предвидения контрол в плана по качество;
- успешно проведен входящ контрол на доставените лагери след ремонт.

4. Документация

4.1. Документи представени от изпълнителя

Изпълнителя трябва да представи за изпълнение на услугата:

- Технология за полагане на бабитова заливка на плъзгащи лагери;
- Технология за механична обработка на ремонтен размер;
- Сертификати за качество, съответствие на материалите за заливка (Бабит Б-83 по ГОСТ 1320-74);
- Процедура за безразрушителен контрол на извършената наплавка;
- Сертификати за акредитация на лабораторията или органа, извършващ контрола;
- План-график за работата;
- План за контрол на качеството.

4.2. Документи, представени от АЕЦ

Възложителят предоставя необходимата техническа и конструктивна документация за изпълнение на услугата на изпълнителя по определения в АЕЦ Козлодуй ред.

Чертежи на определените лагери, приложени към настоящето задание.

4.3. Отчетни документи при изпълнение на услугата:

- Протоколи от извършени измервания на размерите на ремонтираните лагери;
- Протоколи от проведения безразрушителен контрол по процедура;
- Сертификат и протоколи за изпозваните материали за заливане на лагерите;
- Изпълнен план по качество с отчетено изпълнение на предвидения контрол;
- Отчетни документи от извършения контрол, съгласно плана по качество;
- Други отчетни документи, доказващи качеството на извършената услуга.

4.4. Ред за влизане в сила на документите

Представените процедури, технологии и планове за изпълнение на услугата подлежат на съгласуване от възложителя за въвеждането им в действие.

Представената отчетна документация подлежи на проверка и регистрация от определените лица в отдел ИПККР на ЕП-2.

5. Осигуряване на качеството

5.1. Общи изисквания

Изпълнителят да представи План за контрол на качеството (ПКК) на дейностите за изпълнение на услугата. Планът трябва да определя дейностите и операциите при изпълнение на услугата, точките за извършване на контрол и вида на контрола. В ПКК да са посочени документите, регламентиращи дейностите и изготвяните отчетни документи.

ПКК да бъде изготвен с примерно съдържание, предоставено от възложителя и в срок до един месец след подписване на договора да бъде представен за съгласуване от възложителя.

Измерванията и изпитанията при изпълнение на услугата да бъдат извършвани с калибрани/ метрологично проверени средства. Изпълнителят да представи свидетелства за ползваните средства за измерване с документите при доставката на ремонтните лагери.

Материалите за ремонт на лагерите за презаливане на бабитовото покритие да бъдат с доказан произход и съответстващо качество (Бабит Б-83 по ГОСТ 1320-74), за което изпълнителят да представи сертификати на етапа на оферта.

Предвиденият безразрушителен контрол да бъде извършен от акредитирана лаборатория или органа за контрол. Изпълнителят да представи сертификат на определената лаборатория при подаване на оферта.

Приетите корекции при съгласуване на представените инструкции, процедури, технологични карти и планове се въвеждат чрез издаване на нова редакция на документите.

5.2. Документация, удостоверяваща качеството на извършената работа

- Сертификати за съответствие и качество на материалите за заливка;
- Свидетелства за калибриране и проверка на средствата за измерване и изпитване;
- Сертификати за акредитация на лабораторията или органа, извършващ контрола;
- Протоколи от извършени измервания, изпитания и безразрушителен контрол;
- Протоколи от входящ контрол на използваните материали;
- План за качество с отчетен контрол с приложени документи от контрола;
- Други документи, потвърждаващи качеството на изделията.

5.3. Изисквания за опит на изпълнителя

Изпълнителя да притежава опит в дейности за ремонт на лагери на турбоагрегати и да е извършвал наплавяне с бабит на големи плъзгащи лагери. Изпълнителят да представи референции за изпълнението на подобни дейности при подаване на оферта.

6. Контрол от страна на АЕЦ

АЕЦ "Козлодуй" при необходимост има право да провежда инспекции и одити на изпълнителя при спазване изискванията на ДОД.ОК.ИН.049 "ИК. Провеждане на одити на външни организации". Кандидатите писмено да потвърдят съгласието си с това условие.

7. Прилагане на изискванията към под-изпълнители на основния изпълнител

При използване на под-изпълнители, основният изпълнител по договора носи отговорност за изпълнението на изискванията на Техническо задание от под-изпълнителите, както и за качеството на тяхната работа.

Приложения:

1. Черт.№ Б-520-10 СБЭ;
2. Черт.№ Б-520-11 СБЭ.

ГЛ. ИНЖЕНЕР ЕП-2: 

/ Ат. Атанасов /

Програма за финансиране

Наименование на програмата за финансиране (ИП, ПП, РП и др.)	№ на мярка от програма / код на мероприятие МИС Ваан
Ремонтна програма 2011г.	200002UO

Изготвил:

Гл. Механик "О II контур"

01.04.10

 /Ивайло Калев/

Съгласували:

Р-л направление "Е":

 / М. Камбуров /

Р-л направление "ИО":

 / Ем. Едрев /

Р-л направление "Р":

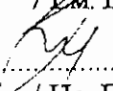
 / Цв. Попов /

Р-л сектор "ОК":

07.04.2010.

 / К. Монева /

Р-л сектор "КПД":

08.04.2010.

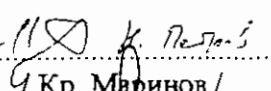
 / Кр. Маринов /

Р-л У-ние "Търговско":

05.01.2010

 / Б. Димитров /

1. Проверка деталей
 2. Проверка качества сборки
 3. Проверка качества работы

5-560-10663

A-A

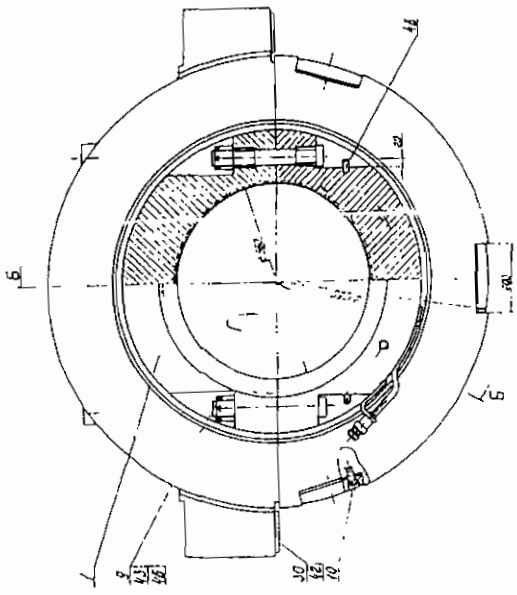

B-B

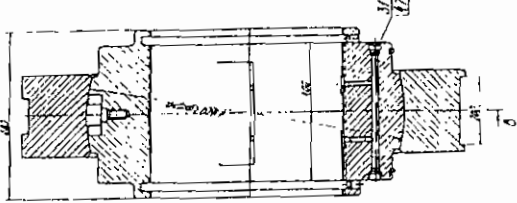

B-B

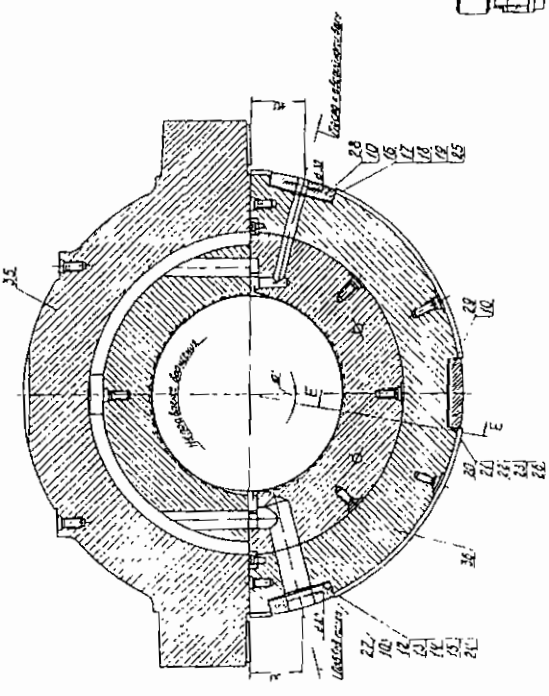

A-A

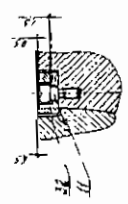

B-B

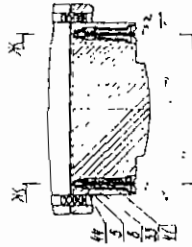

B-B

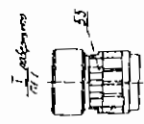
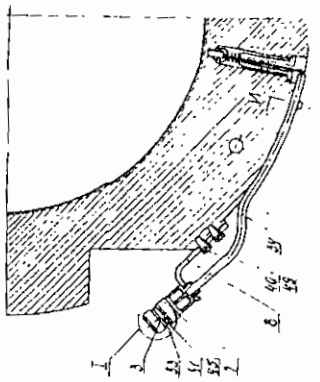

1

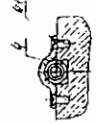

2

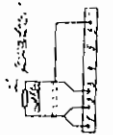

3

5-560-10663

Установка деталей
 на место

АТ

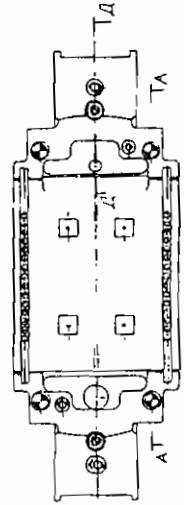

.....
/пълно наименование на участника, търговски адрес, телефон и факс, ЕИК и ИИ по ЗДДС/

До
“АЕЦ Козлодуй” ЕАД
гр. Козлодуй

О Ф Е Р Т А

за участие в процедура на договаряне с обявление с обект:

“Ремонт на резервни плъзгачи лагери за турбина К1000-60/1500-II”

УВАЖАЕМИ ГОСПОДА,

След запознаване с всички документи и образци от документацията за участие в процедурата, получаването на които потвърждаваме с настоящето, предлагаме да изпълним обекта на настоящата обществена поръчка в съответствие с изискванията на документацията за сумата, посочена в Предлагана цена.

Задължаваме се, в случай, че нашата оферта бъде приета, да изпълним услугата в срок от календарни дни, считано от датата на двустранно подписване на договор, но не по-късно от 30.06.2012г.

Ако бъдем определени за Изпълнител на обществената поръчка ние сме съгласни при подписване на договора да представим парична/банкова (*ненужното се зачертава*) гаранция за изпълнение на задълженията по договора в размер на **3 %** от стойността на договора.

Ние сме съгласни валидността на нашата оферта да бъде **90** календарни дни от крайния срок за получаване на оферти и ще останем обвързваща за нас, като може да бъде приета по всяко време преди изтичане на този срок.

До подготовянето на официален договор, тази оферта заедно с писменото приемане от Ваша страна и известие за сключване на договор ще формират обвързващо споразумение между двете страни.

Съдържание на офертата:

I. Предложение за изпълнение на поръчката, което включва:

- I.1. Технологията, която ще се приложи за възстановяване на лагерите (технология за механична обработка и технология за презаливане);
- I.2. Технологията, която ще се приложи за контрол на наплавените лагери;
- I.3. План за контрол на качеството за извършваните работи;
- I.4. Примерен план график за изпълнение;
- I.5. Спецификация за бабитата, който ще се използва;
- I.6. Декларация за предлагания гаранционен срок за всеки тип лагер, както и гаранционните условия;
- I.7. Друга информация, (ако Участника смята за необходимо да представи);

II. Предлагана цена, която включва:

II.1. Ценова таблица; (по образец)

II.2. Попълнен и парафиран проект на договор. (по образец)

II.3. Предложение за изменение и/или допълнение на клаузите на проекта на договор, ако има такива.

ПОДПИС и ПЕЧАТ:

..... (име и фамилия)

..... (дата)

..... (длъжност на управляващия/представяващия участника)

..... (наименование на участника)

/пълно наименование на участника, търговски адрес, телефон и факс, ИИ и ИИ по ЗДДС/

ПРЕДЛАГАНА ЦЕНА

за участие в процедура на договаряне с обявление с обект:

“Ремонт на резервни плъзгащи лагери за турбина К1000-60/1500-II”

№	Наименование (посочва се и номера на чертежа)	Ед. мярка	Кол- во	Ед.цена в лв. без ДДС	Обща цена в лв. без ДДС
1	2	3	4	5	6
Предлагана Цена в лв. без ДДС, цифром и словом:					

ПОДПИС и ПЕЧАТ:

_____ (име и фамилия)

_____ (дата)

_____ (длъжност на управляващия/представяващия участника)

_____ (наименование на участника)

УКАЗАНИЯ

За подготовка на заявлението и попълване на офертата

1. Общи условия

1.1. Редът и условията, при които ще се определи изпълнителя на обществената поръчка са съгласно Закона за обществените поръчки (ЗОП). Процедурата за възлагане на обществената поръчка дава равни възможности за участие на всички кандидати/участници, отговарящи на изискванията на възложителя.

1.2. При изготвяне на заявлението или офертата всеки кандидат или участник трябва да се придържа точно към обявените от възложителя условия.

1.3. До изтичането на срока за подаване на заявленията или офертите всеки кандидат или участник в процедурата може да промени, допълни или да оттегли заявлението или офертата си.

1.4. Всеки кандидат или участник в процедура за възлагане на обществена поръчка има право да представи само едно заявление и само една оферта.

1.5. Кандидатите/Участниците са длъжни да съблюдават сроковете и условията, посочени в обявлението и документацията за участие в процедурата на договаряне с обявление.

1.6. Кандидатите/Участниците нямат право да използват документ или информация от документацията за участие в процедурата за цели различни от подготовката на заявлението и офертата за срока на подготовката им и до 5 /пет/ години след това.

2. Подготовка на заявлението за участие в процедурата

„Кандидат“ е физическо или юридическо лице, което е подало заявление за участие в процедура на договаряне с обявление, както и техни обединения.

2.1. Всеки кандидат, който е закупил документацията за участие в процедурата може да подаде заявление за участие в предварителния подбор в срока посочен в т.IV.3.4) от обявлението.

2.2. Заявлението за участие в предварителния подбор трябва да съдържа:

2.2.1. **Списък на документите**, съдържащи се в заявлението, подписан от лице с представителни функции.

Документът се представя в оригинал.

2.2.2. **Документ за регистрация на участника или единен идентификационен код, съгласно чл. 23 от Закона за търговския регистър.**

Документът се представя в заверено с гриф “Вярно с оригинала” копие, свеж печат и подпис от лице с представителни функции.

Когато не е представен ЕИК съгласно чл. 23 от Закона за търговския регистър, кандидатите - юридически лица или еднолични търговци, прилагат към своите заявления за участие и **удостоверения за актуално състояние**. Чуждестранните юридически лица прилагат еквивалентен документ на съдебен или административен орган от държавата, в която са установени.

Документът следва да е с дата на издаване, предшестваща крайния срок за получаване на заявлението, не по-късно от 3 месеца. Документът се представя в оригинал или заверено копие с гриф “Вярно с оригинала”, свеж печат и подпис от лице с представителни функции.

2.2.3. **Декларация за отсъствие на обстоятелствата по чл.47, ал.1, т.1, ал.2, т.2 и ал.5, т.1 от ЗОП**, посочени от възложителя в обявлението за обществена поръчка.

Декларацията се подава от лицата по чл. 47, ал. 4 от ЗОП. Документът се изготвя по приложения образец на декларация към настоящата документация и се представя в оригинал.

Кандидатите са длъжни да уведомяват възложителя за всички настъпили промени в обстоятелствата по чл. 47, ал. 2 ЗОП в 7 дневен срок от настъпването им.

2.2.4. **Декларация за отсъствие на обстоятелствата по чл.47, ал.1, т.2 и т.3, ал.2, т.1 и т.3 и ал.5, т.2 от ЗОП.**

Декларацията се подписва задължително от лице с представителни функции. Когато Кандидатът е юридическо лице е достатъчно подаване на декларацията от едно от лицата, които могат самостоятелно да го представляват. Документът се изготвя по приложения образец на Декларация към настоящата документация и се представя в оригинал. Кандидатите са длъжни да уведомяват възложителя за всички настъпили промени в обстоятелствата в 7 дневен срок от настъпването им.

2.2.5. Доказателства за икономическото и финансовото състояние по чл. 50 от ЗОП, посочени от възложителя в обявлението за обществена поръчка.

2.2.5.1. За доказване на икономическото и финансовото си състояние кандидатите представят:

2.2.5.1.1. Наименования на обслужващите банки и удостоверения от обслужващите банки, с което кандидата да докаже, че е редовен платец и че няма необслужвани кредити.

Удостоверенията се представят в оригинал или в заверено с гриф "Вярно с оригинала" копие, свеж печат и подпис от лице с представителни функции, а списъкът с наименованията на обслужващите банки – в оригинал, подписан от лице с представителни функции.

2.2.6. Доказателства за техническите възможности и/или квалификация по чл. 51 от ЗОП, посочени от възложителя в обявлението за обществена поръчка.

2.2.6.1. За доказване на техническите си възможности и/или квалификацията си кандидатите представят:

2.2.6.1.1. Списък на основните договори за услуги за цялостно презаливане и/или ремонтване на лагери с големи размери (над ф450мм) през последните 3 години, включително стойностите, датите и получателите, придружен от преноръка за добро изпълнение за всеки описан договор. Списъкът се представя в оригинал, подписан от лице с представителни функции съгласно регистрацията на кандидата и свеж печат. Всяка референция може да се представи в оригинал или в копие, заверено с гриф "вярно с оригинала", подпис от лице с представителни функции съгласно регистрацията на кандидата и свеж печат

2.2.6.1.2. Сертификат за акредитация по БДС EN ISO / IEC 17020:2005 на лабораторията или органа за контрол на метали и заваръчни съединение, който ще извършва контрола по технологиите за наплавяне и ремонт. Документът се представя в заверено с гриф "вярно с оригинала" копие, подпис от лице с представителни функции съгласно регистрацията на кандидата и свеж печат.

2.2.6.1.3. Сертификат за съответствие на системата за управление на качеството с **ISO 9001:2000**, вкл **инструкция по Осигуряване на качеството за контрол и доказателства за възможностите за прилагането ѝ**. Документите се представят в заверено с гриф "вярно с оригинала" копие, подпис от лице с представителни функции съгласно регистрацията на кандидата и свеж печат.

2.2.6.1.4. Сертификати по заваряване, съгласно:

а) DIN EN ISO 3834-2 – Стандартни изисквания за качеството при заваряване

б) DIN 18800-7:2002-09, клас E – Сертификат за квалификация при заваряване на стоманени конструкции, или еквивалентни с приложени доказателства за еквивалентност.

Документите се представят в заверено с гриф "вярно с оригинала" копие, подпис от лице законен представител, и свеж печат.

2.2.6.1.5. Списък на правоспособните съгласно Наредба № 7/11.10.2002г. за условията и реда за придобиване и признаване на правоспособност по заваряване (загл. доп. ДВ, бр. 37 от 2006г) и сертифицирани по БДС EN 287-1 заварчици с указани номера на удостоверенията за правоспособност По преценка на кандидата може да се предостави и друга допълнителна информация в списъка. Документът се представя в оригинал с подпис от лице с представителни функции съгласно регистрацията на кандидата и свеж печат.

2.2.6.1.6. Списък на лицата, придобили квалификация "европейски и/или международен инженер по заваряване" с указан номер на свидетелство/диплома. Документът се представя в оригинал с подпис от лице с представителни функции съгласно регистрацията на кандидата и свеж печат.

~~2.2.6.1.7. Списък на сертифицираните, съгласно БДС EN ISO 14731:2007 инспектор-по-недобр при заваряване. Документът се представя в оригинал с подпис от лице с представителни функции съгласно регистрацията на кандидата и свеж печат.~~

2.2.6.1.8. Списък на сертифицираните по БДС EN 473 специалисти по контрол на метала и заваръчни съединения за изпитания и контрол по различни методи с указване номера на удостоверението/сертификата. Представя се в оригинал с подпис на лице законен представител и свеж печат

2.2.6.1.9. Списък на оборудването за обработка на лагерите и средствата за изпълнение на технологиите за възстановяване и контрол, включително калибрационните блокове. Документът

се представя в оригинал с подпис от лице с представителни функции съгласно регистрацията на кандидата и свеж печат.

2.2.6.1.10. Свидетелства за калибрация на средствата за контрол, съдържащи се в технологиите за контрол. Документът/ите се представя/т в оригинал с подпис от лице с представителни функции съгласно регистрацията на кандидата и свеж печат или в заварено с гриф "вярно с оригинала" копие, подпис от лице с представителни функции съгласно регистрацията на кандидата и свеж печат.

2.2.7. Декларация за използване или неизползване на подизпълнители при изпълнението на поръчката.

При участие на подизпълнители при изпълнението на поръчката, в декларацията се посочват подизпълнителите, процентът от общата стойност и конкретната част от предмета на обществената поръчка, която ще бъде изпълнена от всеки подизпълнител.

Декларацията се подписва задължително от лице с представителни функции и се представя в оригинал.

2.2.8. Декларация от подизпълнителя за съгласие да участва като такъв при изпълнението на обществената поръчка с обект: "Ремонт на резервни плъзгащи лагери за турбина К1000-60/1500-II".

Декларацията се подписва задължително от лице с представителни функции и се представя в оригинал.

2.2.8.1. Документите по т. 2.2.1 до 2.2.6 се представят за всеки от подизпълнителите, посочени в декларацията по т. 2.2.7. Изискванията за подизпълнителите се прилагат съобразно вида и дела на тяхното участие в изпълнението на поръчката.

2.2.9. Документ за гаранция за участие.

Кандидатът представя гаранция за участие в размера, указан в т. III.1.1) от обявлението в една от следните форми:

2.2.9.1. парична сума, внесена по следните банкови реквизити КТБ София ЦУ, офис гр. Козлодуй, IBAN: BG31 KORP 9220 1000 2240 01, BIC: KORPBGSF, клон Враца с титуляр "АЕЦ Козлодуй" ЕАД или в брой в касата на "АЕЦ Козлодуй" ЕАД, за процедура на договаряне с обявление с обект: "Ремонт на резервни плъзгащи лагери за турбина К1000-60/1500-II".

Документът се представя в оригинал или заверено копие с гриф "Вярно с оригинала", свеж печат и подпис от лице с представителни функции.

2.2.9.2. банкова гаранция (неотменима) със срок на валидност 120 дни, считано от крайния срок за получаване на заявлението.

Документът се изготвя по приложения образец на банкова гаранция към настоящата документация и се представя в оригинал.

2.2.10. Декларация за подаване на оферта.

Документът се изготвя по приложения образец на декларация към настоящата документация и се представя в оригинал.

2.2.11. Информационен лист.

Документът се изготвя по приложения образец към настоящата документация и се представя в оригинал.

2.3. Когато кандидат в процедурата е обединение, което не е юридическо лице, документите по т. 2.2.1 до 2.2.8 се представят от всяко физическо или юридическо лице, включено в обединението. Представя се и копие от учредителния документ на обединението, заверено с гриф "Вярно с оригинала", подпис на лицата с представителни функции и свеж печат.

~~2.4. Когато кандидат в процедурата е обединение - физическо или юридическо лице или техни-~~
обединения, заявлението се подава на български език, документът за регистрация се представя в официален превод, а документите - доказателства за икономическото и финансовото състояние по чл. 50 от ЗОП; доказателства за техническите възможности и/или квалификация; декларация за отсъствие на обстоятелствата по чл. 47, ал. 1, 2 и 5, които са на чужд език, се представят и в превод.

2.5. Изисквания за представяне на заявлението.

2.5.1. Желателно е заявлението да бъде поставено в папка и подредено по реда, посочен в т.2.2 от настоящите указания.

2.5.2. Заявлението се представя в запечатан непрозрачен плик от кандидата или от упълномощен

от него представител лично или по пощата с препоръчано писмо с обратна разписка на адрес: гр. Козлодуй, "АЕЦ Козлодуй" ЕАД, Централно деловодство. Върху плика кандидатът посочва адрес за кореспонденция, телефон и по възможност факс и електронен адрес. На плика се записва **"Заявление за участие в процедура на договаряне с обявление с обект: "Ремонт на резервни плъзгащи лагери за турбина K1000-60/1500-II"**.

2.5.3. При присмане на заявлението върху плика се отбелязват поредният номер, датата и часът на получаването и посочените данни се записват във входящ регистър, за което на приносителя се издава документ.

2.5.4. Възложителят не присма заявления, съобщени по телефона или изпратени по факс или електронен път.

2.5.5. Когато в срока за подаване на заявления за участие при процедура на договаряне с обявление не постъпят заявления, възложителят може да го удължи най-много с 30 дни.

2.5.6. При предварителния подбор възложителят няма право да изисква и кандидатът няма право да представя оферта.

2.5.7. Възложителят изпраща писмени покани за участие в договарянето на всички определени при предварителния подбор кандидати.

3. Подготовка на офертата за участие в процедурата

„Участник“ е физическо или юридическо лице или тяхно обединение, което е представило оферта.

3.1. Оферта за участие в процедура на договаряне с обявление подава кандидат, който е получил писмена покана от Възложителя.

3.2. Участникът представя офертата си в срок, посочен в поканата за участие в договарянето.

3.3. Офертата се изготвя по образеца, приложен към документацията за участие в процедурата. Условието в образците от документацията за участие са задължителни за участниците и не могат да бъдат променени от тях.

3.4. Офертата се представя в писмен вид на хартиен носител.

3.5. Всички разходи по изготвяне и подаване на офертите са за сметка на участниците.

4. Съдържание на офертата и изисквания за оформянето ѝ

4.1. Офертата на участника съдържа:

4.1.1. **Предложение за изпълнение на поръчката**, което трябва:

4.1.1.1. да бъде изготвено въз основа на изискванията на техническото задание и образеца на офертата;

4.1.1.2. да съдържа:

4.1.1.2.1. Технологиите, които ще се приложат за възстановяване на лагерите (технология за механична обработка и технология за презаливане);

4.1.1.2.1. Технологиите, които ще се приложат за контрол на наплавените лагери;

4.1.1.2.2. План за контрол на качеството за извършваните работи;

4.1.1.2.3. Примерен план график за дейностите/линеен, отразяващ дейностите и необходимия брой дни за тяхното изпълнение/

4.1.1.2.4. Спецификация за бабита който ще се използва със следното минимално съдържание: наименование, марка, описание на вида и характеристиките на предлагания бабит, стандарт;

4.1.2.2.1. Декларация за предлагания гаранционен срок за всеки тип лагер, както и гаранционните условия.- в декларацията задължително да се посочат гаранционен срок при експлоатация на ремонтираните лагери, гаранционен срок при съхранение, срок за реагиране при получаване на рекламация за повреда, срок за вземане на лагера, срок за отстраняване на ~~забележки при аварийни ситуации възстановяване на повреден лагер не време на експлоатация~~ в рамките на гаранционния срок)

4.1.2. **Предлагана цена**, която трябва:

4.1.2.1. да бъде изготвена, съгласно приложения по т.П.1. образец към офертата;

4.1.2.2. да съдържа единични цени за всяка позиция и обща цена за изпълнение на поръчката, която включва всички разходи на участника за доставка до склад на Възложителя, опаковка, транспорт, такси и други дължими суми, но не включва ДДС.

4.1.3. Посочените в офертата цени подлежат на договаряне, но се фиксират със сключването на договор и остават в сила през време на изпълнението на договора.

4.1.4. Допуснати в офертата технически грешки и пропуски в определянето на цената са

единствено за сметка на участниците.

4.1.5. При несъответствие между единична и обща цена, ще се взема предвид единичната. При несъответствие между цифровата и изписаната словом цена, ще се взема предвид изписаната словом.

4.1.6. Участникът задължително предлага начин на плащане в съответствие с проекта на договор, приложен към настоящата документация.

4.1.7. Участникът попълва и парафира проекта на договор, приложен в документацията за участие в процедурата. В случай, че има несъгласие с клаузите му, той прилага и Предложение за изменение и/или допълнение на клаузите на проекта на договор.

4.2. Офертата и всички документи, които са част от нея, следва да бъдат представени в оригинал или да са заверени, когато са ксерокопия, с гриф "вярно с оригинала", подпис на лицето, представляващо участника и свеж печат.

4.3. Документите и данните в офертата се подписват само от лица с представителни функции съгласно регистрацията на участника или упълномощени за това лица, за което се изисква представяне на нотариално заверено пълномощно за упражняване на такива функции.

4.4. Всички документи, свързани с офертата следва да са на български език или да са придружени с превод на български език.

4.5. В офертата и приложените документи не се допускат никакви вписвания между редовете, изтривания или корекции, освен ако са заверени с подписа на лицето представляващо участника и свеж печат.

4.6. Желателно е предложението за изпълнение на поръчката и предлаганата цена да бъдат поставени в папки.

5. Окомплектоване и подаване на офертата

5.1. Офертата се представя в запечатан непрозрачен плик от участника или от упълномощен от него представител лично или по пощата с препоръчано писмо с обратна разписка (респ. чрез куриерска служба). Върху плика се посочва наименование на участника, адрес за кореспонденция, телефон и по възможност факс и електронен адрес. На плика се записва "Оферта за участие в процедура на договаряне с обявление с обект: **"Ремонт на резервни плъзгащи лагери за турбина К1000-60/1500-II"**.

5.2. Предлаганата цена и проекта на договор се представят в отделен запечатан непрозрачен плик с надпис "Предлагана цена", поставен в плика с офертата.

5.3. Офертата се изпраща на адрес: гр. Козлодуй, "АЕЦ Козлодуй" ЕАД, Централно деловодство.

5.4. Участникът е длъжен да обезпечи получаването на офертата на указаното място и срок. Разходите за подаване на офертата са за негова сметка. Рискът от забава или загубване на офертата е за участника.

5.5. Възложителят не се ангажира да съдейства за пристигането на офертата на адреса и в срока, определен от него.

5.6. При приемане на офертата върху плика се отбелязват поредният номер, датата и часът на получаването и посочените данни се записват във входящ регистър, за което на приносителя се издава документ.

5.7. Възложителят не приема за участие в процедурата и връща незабавно на участниците оферти, които са представени след изтичане на крайния срок или в незапечатан, или плик с нарушена цялост.

6. За всички неуредени въпроси се прилагат разпоредбите на Закона за обществените поръчки и Правилника за прилагането му.

ДОГОВОР

№.....

Днес, год., в гр. Козлодуй между:

“АЕЦ Козлодуй” ЕАД”, гр. Козлодуй, вписано в търговския регистър към Агенция по вписванията с ЕИК 106513772, представлявано от Александър Христов Николов Изпълнителен Директор, наричано по-нататък в Договора **ВЪЗЛОЖИТЕЛ**, от една страна,

и

“.....”, гр. вписано в търговския регистър към Агенция по вписванията с ЕИК представлявано от наричано по-нататък в Договора **ИЗПЪЛНИТЕЛ**,

с подизпълнител¹ “.....”, гр. вписано в търговския регистър към Агенция по вписванията с ЕИК представлявано от наричано по-нататък в Договора **ПОДИЗПЪЛНИТЕЛ**

и на основание чл. 41 и следващите от Закона за обществените поръчки и във връзка с Решение №/..... г. на за класиране на офертата и определяне на изпълнител на обществената поръчка с обект: “**Ремонт на резервни плъзгащи лагери за турбина К1000-60/1500-II**” се сключи настоящият Договор за следното:

1. ПРЕДМЕТ НА ДОГОВОРА

1.1 **ВЪЗЛОЖИТЕЛЯТ** възлага и заплаща, а **ИЗПЪЛНИТЕЛЯТ** приема да изпълни ремонт на резервни плъзгащи лагери за турбина К1000-60/1500-II съгласно приложенията по т.7.2 от настоящия договор и допълнително съгласуваните от **ВЪЗЛОЖИТЕЛЯ**, съгласно настоящия договор, документи.

2. ЦЕНА И НАЧИН НА ПЛАЩАНЕ

2.1. Цената на услугата по настоящия договор е в размер налв. /словом..... / без ДДС съгласно Приложение № 2 – Ценова таблица.

2.2. Цената по т.2.1. е пределна и валидна до пълното изпълнение на договора и не подлежи на промяна.

ВЪЗЛОЖИТЕЛЯТ заплаща цената поетапно до 15 работни дни след приемане и провеждане на входящ контрол на партидата ремонтирани лагери срещу представяне на приемно-предавателен протокол и протокол за извършен входящ контрол за ремонтираните лагери . документите описани в т.4.3. “Отчетни документи” от Приложение № 4 - Приложение № 4 - Техническо задание № 2010.30.ТО.00.ТЗ.824 и оригинална фактура.

2.3. Плащанията по настоящия договор ще бъдат извършвани чрез банков превод в полза на **ИЗПЪЛНИТЕЛЯ** по следните банкови реквизити:

Банка:.....;

IBAN:.....;

BIC:

3. СРОКОВЕ

3.1. Срокът за изпълнение на ремонтите е дни, считано от датата на предаване на лагерите за ремонт, съгласно Приложение № 3 – План график за изпълнение на ремонта по договора, но не по-късно от 31.06.2012г.

3.2. След подписване на договора **ИЗПЪЛНИТЕЛЯТ** представя на **ВЪЗЛОЖИТЕЛЯ** подробен план-график за ремонта за допълнително уточнение и съгласуване с **ВЪЗЛОЖИТЕЛЯ** и след съгласуването му, става приложение към настоящия договор.

4. ПРАВА И ЗАДЪЛЖЕНИЯ НА ВЪЗЛОЖИТЕЛЯ

4.1. **ВЪЗЛОЖИТЕЛЯТ** е длъжен:

4.1.1. Да уведоми **ИЗПЪЛНИТЕЛЯ** за датата, на която ще може да предаде на **ИЗПЪЛНИТЕЛЯ** лагерите за ремонт и да ги наговори след съгласуване от негова страна на документите съгласно договора.

4.1.2. **ВЪЗЛОЖИТЕЛЯТ** предоставя лагерите за ремонт след като е съгласувал технологиите за работа, план-графика и плана за контрол на качеството и след представянето от

4.1.3. Да предаде лагерите за ремонт с приемно предавателен протокол описващ състоянието на лагерите.

4.1.4. Да поеме разходите по товарене и разтоварване на територията на "АЕЦ Козлодуй" ЕАД.

4.1.5. Да приеме документите по т.3 от Приложение № 4 - Приложение № 4 - Техническо задание № 2010.30.ТО.00.ТЗ.824, представени от **ИЗПЪЛНИТЕЛЯ** без забележки или да отправи забележки и искания за изменения в представените документи и технологии. Исканите от **ВЪЗЛОЖИТЕЛЯ** промени не могат да водят до съществена промяна на представените технологии или инструкции.

4.2. **ВЪЗЛОЖИТЕЛЯТ** има право:

4.2.1. Да контролира изпълнението на дейностите на всеки етап от изпълнението им.

4.2.2. При констатиране на видими дефекти или несъответствия на ремонтираните лагери и материалите, вложени в тях със сертификати/декларации за съответствие при извършване на входящ контрол или при липса на такива, **ВЪЗЛОЖИТЕЛЯТ** може да не приеме ремонта на лагерите, за които са констатирани несъответствия.

4.2.3. Да заплати на **ИЗПЪЛНИТЕЛЯ** уговореното възнаграждение за приетата работа съобразно реда и условията на този договор;

4.2.4. Предсрочно да развали договора, ако стане ясно, че **ИЗПЪЛНИТЕЛЯТ** ще пресрочи срока за изпълнение или няма да извърши ремонта по уговорения начин или с нужното качество.

4.2.5. Да забави извършване на плащанията в случай, че работата е извършена и приета преди изтичане на сроковете, посочени в Приложение № 3 - План график за ремонта до изтичане на тези срокове, без да дължи санкции и неустойки по повод на това.

4.2.6. Да откаже да предаде определените за ремонт лагери до момента, в който съгласува технологиите за работа по услугата, плана-график за работа и плана за контрол на качеството.

5. ПРАВА И ЗАДЪЛЖЕНИЯ НА ИЗПЪЛНИТЕЛЯ

5.1. **ИЗПЪЛНИТЕЛЯТ** се задължава:

5.1.1. Да изпълни качествено възложената му дейност в съответствие с изискванията на приложенията на т.7.2. от настоящия договор и на съгласуваните от "АЕЦ Козлодуй" ЕАД документи след сключване на договора.

5.1.2. Да уведомява **ВЪЗЛОЖИТЕЛЯ** за реда на изпълнение на отделните видове работи, като предоставя възможност за контролирането им.

5.1.3. Да осигурява материалите и всичко друго, необходимо за ремонтните работи съгласно Приложение № 4 - Приложение № 4 - Техническо задание № 2010.30.ТО.00.ТЗ.824.

5.1.4. Да участва в оперативни съвещания, организирани от **ВЪЗЛОЖИТЕЛЯ** във връзка с изпълнението на предмета на договора.

5.1.5. **ИЗПЪЛНИТЕЛЯТ** се задължава да достави нови лагери в същия обем, от същия завод производител, както предоставените за ремонт, в случай, че при извършване на дейностите по ремонта, увреди предоставените за ремонт лагери.

5.1.6. Да поеме разходите за транспорт от и до площадката на **ВЪЗЛОЖИТЕЛЯ** за своя сметка.

5.1.7. В срок от ... дни от подписване на договора **ИЗПЪЛНИТЕЛЯТ** представя в "АЕЦ Козлодуй" ЕАД документите по т. 3 от Приложение № 4 - Приложение № 4 - Техническо задание № 2010.30.ТО.00.ТЗ.824.

5.2. **ИЗПЪЛНИТЕЛЯТ** има право:

5.2.1. На предрочно изпълнение на предмета на договора, при което стойността му ще остане непроменена.

5.2.2. Да откаже изпълнението на указания на **ВЪЗЛОЖИТЕЛЯ** в случай, че последните са в нарушение на цитираните в този договор нормативи или води до съществено отклонение от поръчката.

6. КАЧЕСТВО, ГАРАНЦИИ И РЕКЛАМАЦИИ

6.1. **ИЗПЪЛНИТЕЛЯТ** гарантира за качеството на вложените материали, които са предмет на негова доставка. Той носи отговорност, ако вложените материали не са с нужното качество и/или влошават качеството на извършените дейности като цяло.

6.2. При доказано некачествено изпълнение на възложените работи **ИЗПЪЛНИТЕЛЯТ** отстранява всички забележки за своя сметка, със свои материали и работна ръка. При невъзможност възстановява на **ВЪЗЛОЖИТЕЛЯ** всички направени разходи по отстраняване на забележките, извън санкциите и неустойките, които заплаща по настоящия договор.

6.3. За изпълнената работа се установява гаранционен срок и гаранционни условия съгласно Приложение № 9 –Декларация за гаранционен срок и гаранционни условия от настоящия договор.

6.4. Рекламации относно качеството на работите **ВЪЗЛОЖИТЕЛЯТ** може да направи в рамките на предвидения гаранционен срок. Той е длъжен в този случай писмено да уведоми **ИЗПЪЛНИТЕЛЯ**. Причините за рекламацията се отразяват в констативен протокол, който се съставя след съвместен оглед и анализ на причините от представители на **ВЪЗЛОЖИТЕЛЯ** и **ИЗПЪЛНИТЕЛЯ**, както и всички изисквания на **ВЪЗЛОЖИТЕЛЯ**, след удовлетворяване на които рекламацията се счита за уредена..

6.5. Ако в рамките на гаранционния срок се установят дефекти, **ИЗПЪЛНИТЕЛЯТ** ги отстранява със свои сили и за своя сметка. Отстраняването на дефектите трябва да се извърши в минимално допустимия технологичен срок, съгласуван с **ВЪЗЛОЖИТЕЛЯ**.

6.6. Ако се установи, че дефектът не може да бъде отстранен, **ИЗПЪЛНИТЕЛЯТ** доставя нови лагери за своя сметка в срок от / / дни. Върху новодоставената стока се установява нов гаранционен срок, равен на този от т.6.3. от настоящия договор.

6.7. В случай, че **ИЗПЪЛНИТЕЛЯТ** не изпрати свой представител за уточняване на причините за дефектите в срок от дена след получаване на поканата от **ВЪЗЛОЖИТЕЛЯ**, не отстрани дефектите появили се в гаранционния срок в срока по т.6.5, не достави нови лагери съгласно предходната точка, последният има право да отстрани дефектите със свои сили и средства или с помощта на трета страна, като **ИЗПЪЛНИТЕЛЯТ** дължи обезщетение за направените във връзка с това разходи.

7. ЗАКЛЮЧИТЕЛНИ РАЗПОРЕДБИ

7.1. Договорът влиза в сила от момента на двустранното му подписване/даване фронт за работа.

7.2. Неразделна част от настоящия договор са следните приложения:

Приложение № 1 - Общи условия на договора;

Приложение № 2 - Ценова таблица;

Приложение № 3 - План график за изпълнение на ремонта;

Приложение № 4 - Техническо задание № 2010.30.ТО.00.ТЗ.824;

Приложение № 5 - Технология за възстановяване на лагерите /технология за механична обработка и технология за презаливане/;

Приложение № 6 - Технология за контрол наплавените лагери;

Приложение № 7 - План за контрол на качеството за извършените работи;

Приложение № 8 - Спецификация на бабитата;

Приложение № 9 - Декларация за гаранционен срок и гаранционни условия

7.3. Отговорно лице по изпълнението на настоящия договор от страна на **ВЪЗЛОЖИТЕЛЯ** е, тел.: 0973/7.....

7.4. Отговорно лице по изпълнението на настоящия договор от страна на **ИЗПЪЛНИТЕЛЯ** е, тел.:

7.5. Настоящият договор е подписан в два еднообразни екземпляра - по един за всяка от страните.

8. ЮРИДИЧЕСКИ АДРЕСИ

ИЗПЪЛНИТЕЛ:

.....
гр.....
ул.
тел/факс:
ИН
ИН по ЗДДС

ИЗПЪЛНИТЕЛ:

.....
.....

ВЪЗЛОЖИТЕЛ:

"АЕЦ Козлодуй" ЕАД
3321 Козлодуй
БЪЛГАРИЯ
тел/факс: 0973/73530; 0973/76027
ИН 106513772
ИН по ЗДДС BG 106513772

ВЪЗЛОЖИТЕЛ:

ИЗПЪЛНИТЕЛЕН ДИРЕКТОР
АЛЕКСАНДЪР НИКОЛОВ

ОБЩИ УСЛОВИЯ НА ДОГОВОРА

1.	РЕД ЗА ПРИЛАГАНЕ НА ОБЩИТЕ УСЛОВИЯ ПО ДОГОВОР	2
2.	ГАРАНЦИЯ ЗА ИЗПЪЛНЕНИЕ.....	2
3.	ПРАВА И ЗАДЪЛЖЕНИЯ ПО ДОГОВОРА	2
4.	ПОДИЗПЪЛНИТЕЛИ.....	2
5.	ОБЕДИНЕНИЯ.....	2
6.	ДАНЪЦИ И ТАКСИ ЗА ЧУЖДЕСТРАННИ ИЗПЪЛНИТЕЛИ.....	3
7.	ВХОДНИ ДАННИ И ИНФОРМАЦИЯ ПО ДОГОВОРА	3
8.	УПРАВЛЕНИЕ НА КАЧЕСТВОТО.....	3
9.	ФИЗИЧЕСКА ЗАЩИТА, СИГУРНОСТ И ДОСТЪП ДО ЗАЩИТЕНАТА ЗОНА....	3
10.	ЯДРЕНАТА БЕЗОПАСНОСТ И РАДИАЦИОННА ЗАЩИТА.....	4
11.	БЕЗОПАСНОСТ НА ТРУДА И ЗДРАВΟΣЛОВНИ УСЛОВИЯ НА ТРУД.....	5
12.	ПОЖАРНА БЕЗОПАСНОСТ	6
13.	ОДИТИ, ИНСПЕКЦИИ И ПРОВЕРКИ	6
14.	ОПАЗВАНЕ НА ОКОЛНАТА СРЕДА	7
15.	СРОК ЗА ИЗПЪЛНЕНИЕ	7
16.	НЕУСТОЙКИ	7
17.	ПРЕКРАТЯВАНЕ И РАЗВАЛЯНЕ НА ДОГОВОРА	7
18.	НЕПРЕОДОЛИМА СИЛА	8
19.	РЕД ЗА РЕШАВАНЕ НА СПОРОВЕТЕ.....	8
20.	ОТГОВОРНО ЛИЦЕ ОТ СТРАНА НА ВЪЗЛОЖИТЕЛЯ	8
21.	ОТГОВОРНО ЛИЦЕ ОТ СТРАНА НА ИЗПЪЛНИТЕЛЯ.....	8
22.	КОМУНИКАЦИЯ МЕЖДУ СТРАНИТЕ	8
23.	ЕЗИК НА ДОГОВОРА	9
24.	ПРОМЕНИ В ДОГОВОРА	9

1. РЕД ЗА ПРИЛАГАНЕ НА ОБЩИТЕ УСЛОВИЯ ПО ДОГОВОР

1.1. Общите условия към договора се прилагат за всички договори сключвани от "АЕЦ Козлодуй" ЕАД като **ВЪЗЛОЖИТЕЛ**.

1.2. Общите условия са неразделна част от договора и не могат да се разглеждат самостоятелно.

1.3. Клаузите, съдържащи се в общите условия по договора, които нямат отношение към предмета на основния договор се считат за неприложими.

1.4. Редът за работата на външни организации на площадката на "АЕЦ Козлодуй" ЕАД е съгласно действащата писмена инструкция ДБК.КД.ИН.028 "Инструкция по качество. Работа на външни организации при сключен договор".

2. ГАРАНЦИЯ ЗА ИЗПЪЛНЕНИЕ

2.1. **ИЗПЪЛНИТЕЛЯТ** следва да представи при подписване на договора гаранция за изпълнение на договора в размер на 3 % от стойността му - парична сума или неотменима, безусловно платима банкова гаранция със срок на валидност 30 дни по-дълъг от този на договора, която се освобождава не по-късно от 15 работни дни след ефективно изпълнение на предмета на договора, за което **ИЗПЪЛНИТЕЛЯТ** изпраща писмо до **ВЪЗЛОЖИТЕЛЯ** с актуални банкови реквизити.

2.2. Гаранцията за изпълнение се задържа от **ВЪЗЛОЖИТЕЛЯ** при неизпълнение на задълженията, постъпи от **ИЗПЪЛНИТЕЛЯ** по този договор.

2.3. **ВЪЗЛОЖИТЕЛЯТ** не дължи лихви за периода през който средствата по т. 2.1. от договора законно са престояли при него.

3. ПРАВА И ЗАДЪЛЖЕНИЯ ПО ДОГОВОРА

3.1. Правата и задълженията на страните са регламентирани в договора.

3.2. **ИЗПЪЛНИТЕЛЯТ** няма право да прехвърля своите задължения по договора или част от тях на трета страна.

4. ПОДИЗПЪЛНИТЕЛИ

4.1. **ИЗПЪЛНИТЕЛЯТ** е длъжен да ползва за подизпълнители само декларираните от него в офертата си.

4.2. **ИЗПЪЛНИТЕЛЯТ** е изцяло и единствено отговорен пред **ВЪЗЛОЖИТЕЛЯ** за изпълнението на договора, включително и за действията на подизпълнителите. **ИЗПЪЛНИТЕЛЯТ** отговаря за действията на подизпълнителите като за свои действия.

4.3. **ИЗПЪЛНИТЕЛЯТ** носи отговорност за контрол на качеството на работата и спазване на изискванията за безопасна работа на персонала на подизпълнителите си.

4.4. **ИЗПЪЛНИТЕЛЯТ** се задължава да определи компетентни длъжностни лица, които да извършват контрол на работата на подизпълнителите.

4.5. Всички условия към изпълнение на договора определени към **ИЗПЪЛНИТЕЛЯ** важат в пълна сила за неговите подизпълнители. Отговорност за осигуряване на това условие от договора носи **ИЗПЪЛНИТЕЛЯ**.

4.6. Комуникацията между **ВЪЗЛОЖИТЕЛЯ** и Подизпълнителите по договора се осъществява само чрез **ИЗПЪЛНИТЕЛЯ**.

4.7. **ВЪЗЛОЖИТЕЛЯТ** има право да прави инспекции и проверки на работата на площадката и одити на подизпълнители, по реда по който същите се извършват за **ИЗПЪЛНИТЕЛЯ**.

5. ОБЕДИНЕНИЯ

5.1. В случаите, когато **ИЗПЪЛНИТЕЛЯТ** е обединение, всички участници са солидарно отговорни за изпълнението на задълженията по договора.

5.2. Всяко изменение в структурата и участниците в обединението ще се счита за неизпълнение на задълженията на **ИЗПЪЛНИТЕЛЯ**.

6. ДАНЪЦИ И ТАКСИ ЗА ЧУЖДЕСТРАННИ ИЗПЪЛНИТЕЛИ

6.1. Ако **ИЗПЪЛНИТЕЛЯТ** е чуждестранно лице и при изпълнението на Договора е извършвал дейности (услуги) за **ВЪЗЛОЖИТЕЛЯ** на територията на РБългария, които дейности **ВЪЗЛОЖИТЕЛЯ** е задължен да заплати, то от всяко дължимо плащане **ВЪЗЛОЖИТЕЛЯ** удържа 10% данък при източника.

6.2. За размера на удържаната сума **ВЪЗЛОЖИТЕЛЯТ** предава на **ИЗПЪЛНИТЕЛЯ** официален документ от съответната данъчна служба в РБългария. Размерът на удържаната сума може да бъде намален в следствие, при условие че РБългария има сключена двустранна спогодба за избягване на двойното данъчно облагане с държавата по регистрацията на **ИЗПЪЛНИТЕЛЯ** и същия представи изискуемите документи за прилагане на спогодбата.

7. ВХОДНИ ДАННИ И ИНФОРМАЦИЯ ПО ДОГОВОРА

7.1. **ВЪЗЛОЖИТЕЛЯТ** е длъжен да представи на **ИЗПЪЛНИТЕЛЯ** необходимите входни данни за изпълнение на дейностите по договора.

7.2. Входни данни могат да бъдат съществуващи документи и данни в "АЕЦ Козлодуй" и се предават във вида, в който са налични. За всеки предаден пакет входни данни се изготвя и двустранно се подписва Присмнено-предавателен протокол.

7.3. **ВЪЗЛОЖИТЕЛЯТ** има право да предава необходимите входни данни на хартиен носител.

7.4. **ИЗПЪЛНИТЕЛЯТ** няма право, без предварителното писмено съгласие на **ВЪЗЛОЖИТЕЛЯ**, да използва документ или информация за цели различни от изпълнението на договора за срока на действие на този договор и до 5 (пет) години след приключването му.

7.5. **ИЗПЪЛНИТЕЛЯТ** се задължава да не предоставя на трети физически или юридически лица информацията по т.7.4.

8. УПРАВЛЕНИЕ НА КАЧЕСТВОТО

8.1. **ИЗПЪЛНИТЕЛЯТ** е длъжен да изпълни възложената му дейност в съответствие с изискванията на собствената си система по качество с отчитане изискванията на **ВЪЗЛОЖИТЕЛЯ**.

8.2. Когато **ИЗПЪЛНИТЕЛЯТ** не притежава сертифицирана система по качество, той разработва Програма или План за осигуряване на качеството, по образец на "АЕЦ Козлодуй" ЕАД.

8.3. Ако в Техническото задание се изисква Програма за осигуряване на качеството за изпълнение на дейността по договора, в срок от 20 работни дни след сключването на договора **ИЗПЪЛНИТЕЛЯТ** разработва програма, по указания на "АЕЦ Козлодуй" ЕАД.

8.4. Всички документи, собственост на **ИЗПЪЛНИТЕЛЯ**, които са цитирани в Програмата или Плана за осигуряване на качеството, могат да бъдат изискани при необходимост от **ВЪЗЛОЖИТЕЛЯ** за преглед и оценка, с оглед идентифициране на методиката и/или технологията, по която ще се извършват дейности.

8.5. Несъответствията по доставките и дейностите, предмет на договора се регистрират, идентифицират и управляват по реда за контрол на несъответствията, определен от "АЕЦ Козлодуй" ЕАД.

8.6. Програмите за осигуряване на качеството и Планове за контрол на качеството се изготвят, съгласуват от упълномощен персонал на "АЕЦ Козлодуй" ЕАД, утвърждават и разпространяват преди стартиране на дейностите, включени в тях.

8.7. Програмата за осигуряване на качеството на **ИЗПЪЛНИТЕЛЯ** е неразделна част от договора.

9. ФИЗИЧЕСКА ЗАЩИТА, СИГУРНОСТ И ДОСТЪП ДО ЗАЩИТЕНАТА ЗОНА

9.1. **ВЪЗЛОЖИТЕЛЯТ** се задължава да осигури достъп на персонал на **ИЗПЪЛНИТЕЛЯ** при изпълнението на задълженията им по настоящия договор, съгласно Инструкцията за пропускателен режим в "АЕЦ Козлодуй" ЕАД № УС.ФЗ.ИН 015.

9.2. **ИЗПЪЛНИТЕЛЯТ** трябва да изготви и предаде на **ВЪЗЛОЖИТЕЛЯ** необходимата документация за достъп на персонала по изпълнение на договора до защитената зона на "АЕЦ Козлодуй" ЕАД, съгласно ДБК.КД.ИН.028.

9.3. При неизпълнение на предходната точка от договора ще бъде отказан достъп на персонала на **ИЗПЪЛНИТЕЛЯ** в защитената зона на "АЕЦ Козлодуй" ЕАД.

9.4. Когато за изпълнение на задълженията по този договор **ИЗПЪЛНИТЕЛЯТ** ще използва транспортни средства, той се задължава при въвеждането им в защитената зона на "АЕЦ Козлодуй" ЕАД да представя Протокол за извършена проверка на конкретното МПС, с изричен запис в него, че то няма да бъде пряко или косвено източник на неправомерни действия, съгласно Наредба за осигуряване на физическата защита на ядрените съоръжения, ядрения материал и радиоактивните вещества, Приета с ПМС № 224 от 25.08.2004 г., обн., ДВ, бр. 77 от 3.09.2004 г.

9.5. Протокол за извършената проверка се оформя за всяко МПС, при всеки отделен случай и се подписва от Ръководителя или упълномощено за това длъжностно лице на **ИЗПЪЛНИТЕЛЯ** и водача на транспортното средство.

9.6. При неизпълнение на предходната точка от договора ще бъде отказан достъп на транспортните средства на **ИЗПЪЛНИТЕЛЯ** в защитената зона на "АЕЦ Козлодуй" ЕАД.

9.7. **ИЗПЪЛНИТЕЛЯТ** се задължава да обезпечи преминаване проверка за надеждност на персонала, който ще работи на площадката на "АЕЦ Козлодуй" ЕАД, съгласно чл.40, т.2 от Правилника за прилагане на Закона за Държавна агенция "Национална сигурност".

10. ЯДРЕНАТА БЕЗОПАСНОСТ И РАДИАЦИОННА ЗАЩИТА

10.1. За договори, които включват дейности, доставки или услуги, които имат отношение към ядрената безопасност, аварийна готовност и/или радиационната защита се изисква от **ИЗПЪЛНИТЕЛЯ** да представи необходимите документи за проверка от Дирекция "Б и К" на "АЕЦ Козлодуй" ЕАД в обем и срок, съгласно ДБК.КД.ИН.028.

10.2. Договори, които имат отношение към ядрената безопасност, аварийна готовност и/или радиационната защита влизат в сила от момента на двустранното им подписване, а изпълнението на предмета на договора започва от датата на утвърждаване на Протокол за проверка на документите от Дирекция "Б и К" на "АЕЦ Козлодуй" ЕАД. Сроковете, определени в договора, започват да се отчитат от датата на уведомяване на **ИЗПЪЛНИТЕЛЯ** за утвърдения протокол за проверка на документите.

10.3. В случаите, когато дейността, предмет на конкретен договор с външна организация е свързана с реализацията на техническо решение, за което се изисква разрешение съгласно ЗБИЯЕ, изпълнението на дейностите по договора започва след издаване на разрешение за техническото решение от АЯР. В случай, че АЯР изиска допълнителни документи, **ИЗПЪЛНИТЕЛЯТ** е длъжен да ги представи в посочените срокове.

10.4. Дейностите по оборудване, имащо отношение към безопасността се извършват прямо писмени процедури, технологии и методологии.

10.5. **ИЗПЪЛНИТЕЛЯТ** се задължава да обезпечи запознаване на персонала, който ще работи на площадката на "АЕЦ Козлодуй" ЕАД, с общите изисквания за действия при авария в АЕЦ, да спазва процедурите при ликвидация на авария.

10.6. Персоналът на **ИЗПЪЛНИТЕЛЯ** и неговите подизпълнители, включително чуждестранни фирми, които изпълняват дейности в зоните със строг режим на площадката на "АЕЦ Козлодуй" ЕАД са длъжни да спазват изискванията на:

- "Инструкция по радиационна защита", идент. № ЕИ.РБид-18;
- "Инструкция по радиационна защита на V и VI блок", идент. № 30.ОБ.00.РБ.01;
- "Инструкция по радиационна защита в ХОГ на "АЕЦ Козлодуй" ЕАД", идент. № ХОГ.ИР3.01;

- "Инструкция по качество. Работа на външни организации при сключен договор", идент. № ДБК.КД.ИН.028;

10.7. **ИЗПЪЛНИТЕЛЯТ** носи отговорност за безопасността на труда и дозовото натоварване на персонала, който командирова за работа в "АЕЦ Козлодуй" ЕАД за изпълнение на дейността по договора.

10.8. **ИЗПЪЛНИТЕЛЯТ** определя отговорно лице по безопасност на труда и радиационна защита в организацията със заповед.

10.9. При необходимост от извършване на дейности в зона строг режим (ЗСР) задължително се извършва измерване на телесната активност на персонала на **ИЗПЪЛНИТЕЛЯ**, включително за лица работещи по граждански договор и представители на чуждестранни организации, преди започване и след завършване на работата по съответния договор на ВО.

10.10. За работа в ЗСР, **ВЪЗЛОЖИТЕЛЯТ** осигурява на **ИЗПЪЛНИТЕЛЯ** за своя сметка специално работно облекло, лични предпазни средства, дозиметричен контрол и др. съгласно изискванията на Наредба № 32 от 07.11.2005 г. за условията и реда за извършване на дозиметричен контрол на лицата, работещи с източници на йонизиращи лъчения.

10.11. **ВЪЗЛОЖИТЕЛЯТ** информира периодично **ИЗПЪЛНИТЕЛЯ** за полученото дозово натоварване на персонала, съгл. чл. 122 ал. 3 на Наредба за радиационна защита при дейности с източници на йонизиращи лъчения. Изпълнителят предоставя данни за дозовото натоварване на персонала си преди първоначалното допускане до работа.

11. БЕЗОПАСНОСТ НА ТРУДА И ЗДРАВΟΣЛОВНИ УСЛОВИЯ НА ТРУД

11.1. От гледна точка на техническата безопасност, командираният персонал на **ИЗПЪЛНИТЕЛЯ** и неговите подизпълнители, включително чуждестранни фирми, условно се приравнява (с изключение на правото за издаване на наряди и допускане до работа) към персонала на "АЕЦ Козлодуй" ЕАД и е длъжен да спазва изискванията на:

– „Правилник за безопасност при работа в неелектрически уредби на електрически и топлофикационни централи и по топлопрепосни мрежи и хидротехнически съоръжения”

– „Правилник за безопасност и здраве при работа в електрически уредби на електрически и топлофикационни централи и по електрически мрежи”

11.2. **ВЪЗЛОЖИТЕЛЯТ** се задължава да осигури фронт за работа съобразно съответните условия за непрекъснат или спрян производствен процес, като обезопаси съоръженията съгласно действащите правилници в АЕЦ и открие наряди за допуск до работа.

11.3. Издаването на наряди за работа, допускане до работа, контрол на дейността на ВО, относно изискванията на техническата документация, закриване на нарядите и приемане на работното място, контрола и отчитане на дозовото натоварване на персонала и др. се извършват според определения ред в съответното структурно звено, по чието оборудване/на чиято територия се работи.

11.4. **ВЪЗЛОЖИТЕЛЯТ** се задължава да осигури инструктиране на външния персонал, според изискванията на НАРЕДБА № РД-07-2 от 16.12.2009г. за условията и реда за провеждането на периодично обучение и инструктаж на работниците и служителите по правилата за осигуряване на здравословни и безопасни условия на труд по цитираните в т.11.1 Правилници и в съответствие с мястото и конкретните условия на работа, която групата или част от нея ще извършва.

11.5. Наредба № 3 от 14.05.1996 г. за инструктажа на работниците и служителите по безопасност, хигиена на труда и противопожарна охрана

11.6. **ИЗПЪЛНИТЕЛЯТ** се задължава да обезпечи обучение и изпити на персонала, който ще работи на площадката на "АЕЦ Козлодуй" ЕАД, по "Въведение в АЕЦ" и "Радиационна защита" в УТЦ на "АЕЦ Козлодуй" ЕАД и съгласно НАРЕДБА за условията и реда за придобиване на професионална квалификация и за реда за издаване на лицензии за специализирано обучение и на удостоверения за правоспособност за използване на ядрената енергия.

11.7. **ИЗПЪЛНИТЕЛЯТ** се задължава да спазва всички ограничния и забрани, за изпращане и допускане до работа на лица и бригади, които са предвидени в правилниците по безопасност на труда. Да извърши правилен подбор при съставяне списъка на ръководния и изпълнителски персонал, който ще изпълнява работата по сключения договор, по отношение на професионална квалификация и тази по безопасността на труда.

11.8. **ВЪЗЛОЖИТЕЛЯТ** се задължава да определи длъжностното лице (или лица), които да приемат външния персонал на **ИЗПЪЛНИТЕЛЯ**, да изискат и извършат проверка на всички

предвидени в правилниците документи, включително и удостоверенията за притежаване на квалификационна група по безопасност на труда.

11.9. Отговорният ръководител и (или) изпълнителят на работа присмат всяко работно място от допускащия, като проверяват изпълнението на техническите мероприятия за обезопасяване, както и тяхната дейност.

11.10. Ръководителите на **ИЗПЪЛНИТЕЛЯ** постоянно упражняват контрол за спазване на правилниците по безопасност на труда от членовете на групата и да предприемат мерки за отстраняване на нарушенията.

11.11. **ИЗПЪЛНИТЕЛЯТ** се задължава да уведомява писмено **ВЪЗЛОЖИТЕЛЯ** за предприетите мерки по дадени от него предложения-искания за санкциониране на лица, допуснали нарушения по изискванията на безопасността на труда.

11.12. **ИЗПЪЛНИТЕЛЯТ** се задължава да изпълнява писмените разпореждания на упълномощените длъжностни лица от **ВЪЗЛОЖИТЕЛЯ** при констатирани нарушения на технологичната дисциплина и правилата за безопасна работа.

11.13. В случай на трудова злополука с лице настъпващо от **ИЗПЪЛНИТЕЛЯ**, ръководителят на групата уведомява ръководството на фирмата – **ИЗПЪЛНИТЕЛ** и сектор “Техническа безопасност” на “АЕЦ Козлодуй” ЕАД, след което предприема мерки и оказва съдействие на компетентните органи, за изясняване на обстоятелствата и причините за злополуката.

11.14. **ИЗПЪЛНИТЕЛЯТ** се задължава да спазва действащите в АЕЦ нормативни документи и правилници по отношение на ЗБУТ, ПАБ съгласно действащите норми за ремонти и СМР.

11.15. **ИЗПЪЛНИТЕЛЯТ** се задължава да спазва законовите изисквания за онезаване на околната среда по време на строителството и след приключването му, в гаранционния срок.

11.16. **ИЗПЪЛНИТЕЛЯТ** осигурява здравословни и безопасни условия на труд, съгласно изискванията на нормативните документи по охрана на труда, по пожаробезопасност и по безопасност на движението по време на строителството.

11.17. При необходимост **ИЗПЪЛНИТЕЛЯТ** организира изпълнението на ремонтните дейности при непрекъснат режим на работа, с цел спазване срока на ремонта на съответния блок или друга технологична необходимост.

11.18. **ИЗПЪЛНИТЕЛЯТ** осигурява спазване на Наредба № 2 от 22.03.2004 г. за минималните изисквания за здравословни и безопасни условия на труд при извършване на строителни и монтажни работи на територията на обектите на “АЕЦ Козлодуй” ЕАД.

11.19. Всички санкции, наложени от компетентните органи за нарушенията или за щети нанесени от лица, наети от **ИЗПЪЛНИТЕЛЯ** (включително подизпълнителите му) са за сметка на **ИЗПЪЛНИТЕЛЯ**.

12. ПОЖАРНА БЕЗОПАСНОСТ

12.1. При изпълнение на огневи работи Ръководителят и персонала на ВО изпълняващи дейности по договор с “АЕЦ Козлодуй” ЕАД, е задължен да спазва изискванията на нормативно-техническите документи по пожарна безопасност:

- Наредба № 1-209 от 22.11.2004 г. за правилата и нормите за пожарна и аварийна безопасност на обектите в експлоатация.

- Правила за пожарна и аварийна безопасност в “АЕЦ Козлодуй” ЕАД, идент.№ ДОД.ПБ.ПБ.307;

12.2. При изпълнение на огневи работи, **ИЗПЪЛНИТЕЛЯТ** подготвя Списък на лицата, имащи право да бъдат ръководители на огневи работи.

13. ОДИТИ, ИНСПЕКЦИИ И ПРОВЕРКИ

13.1. **ИЗПЪЛНИТЕЛЯТ** посма ангажимент да допусне и окаже съдействие на упълномощени представители на **ВЪЗЛОЖИТЕЛЯ** за извършване на одит по качеството по реда на утвърдени правила на **ВЪЗЛОЖИТЕЛЯ**. Иницирането на одит може да стане по желание на **ВЪЗЛОЖИТЕЛЯ** и писмено известяване на **ИЗПЪЛНИТЕЛЯ**.

13.2. **ВЪЗЛОЖИТЕЛЯТ** носи отговорност за неразпространение на информацията, станала достъпна по време на извършване на одита.

13.3. **ВЪЗЛОЖИТЕЛЯТ** има право да осъществява контрол по изпълнението на този договор, стига да не възпрепятства работата на **ИЗПЪЛНИТЕЛЯ** и да не нарушава оперативната му самостоятелност.

13.4. **ИЗПЪЛНИТЕЛЯТ** се задължава да предостави достъп до строителни и монтажни площадки, документация и персонал на лицата, упълномощени от **ВЪЗЛОЖИТЕЛЯ** да изпълняват контрол и инспекции.

13.5. **ИЗПЪЛНИТЕЛЯТ** е длъжен да позволи на **ВЪЗЛОЖИТЕЛЯ** или на посочено от **ВЪЗЛОЖИТЕЛЯ** лице, да прави проверки на отчетната документация, съставена при изпълнение на договора, включително и да се правят копия на документите.

14. ОПАЗВАНЕ НА ОКОЛНАТА СРЕДА

14.1. **ИЗПЪЛНИТЕЛЯТ** е длъжен да спазва изискванията за опазване на околната среда по време на изпълнението на предмета на договора и след приключването му, съобразно Закона за управление на отпадъците.

14.2. **ИЗПЪЛНИТЕЛЯТ** е длъжен да извози отпадъците от площадката на "АЕЦ Козлодуй" ЕАД и да осигури тяхното депониране при спазване на изискванията на националното законодателство и вътрешно-нормативна база на **ВЪЗЛОЖИТЕЛЯ**.

15. СРОК ЗА ИЗПЪЛНЕНИЕ

15.1. Когато по обективни причини от производствен или друг характер, произтичащи от естеството и спецификата на основния предмет на дейност на **ВЪЗЛОЖИТЕЛЯ**, той не е в състояние да осигури условия за изпълнение на предмета на основния договор, изпълнението спира до отпадане на съответните причини за това, като **ВЪЗЛОЖИТЕЛЯТ** може да удължи срока на договора с периода на забавата.

16. НЕУСТОЙКИ

16.1. В случай на неспазване на сроковете по раздел 3 от основния договор **ИЗПЪЛНИТЕЛЯТ** дължи неустойка в размер на 0.5% (половин) върху стойността на дължимото плащане за всеки ден закъснение, но не повече от 10% (десет) от стойността на дължимото плащане.

16.2. В случай на забавено плащане по раздел 2 от основния договор **ВЪЗЛОЖИТЕЛЯТ** заплаща неустойка в размер на 0.5% (половин) върху стойността на забавеното плащане за всеки ден закъснение, но не повече от 10% (десет) от стойността на дължимото плащане.

16.3. При виновно неизпълнение на задълженията по договора, с изключение на случаите по т.16.1. и 16.2, неизправната страна дължи на изправната неустойка в размер на 10% (десет) върху стойността на договора.

16.4. За действително претърпени вреди в размер по-голям от размера на уговорените неустойки, заинтересованата страна може да търси обезщетение в пълен размер по общия гражданскоправен ред.

17. ПРЕКРАТЯВАНЕ И РАЗВАЛЯНЕ НА ДОГОВОРА

17.1. Двете страни имат право да прекратят договора по взаимно съгласие изразено в двустранен документ.

17.2. Всяка от страните може да поиска прекратяване на договора с 30 (тридесет) дневно писмено предизвестие, отправено до другата страна. Страните оформят отношенията си с двустранен протокол.

17.3. Договорът може да бъде прекратен по иждане на всяка от двете страни при настъпване на обстоятелства по Раздел 18 от общите условия на договора. В този случай страните подписват двустранен протокол за оформяне на отношенията между тях.

17.4. Договорът може да бъде развален чрез 15 (петнадесет) дневно писмено предизвестие от изправната страна до неизправната в случай на неизпълнение на постите с договора задължения.

17.5. **ИЗПЪЛНИТЕЛЯТ** може да развали договора и да поиска заплащане на фактическите направени разходи, а така също и неустойка по т.16.2., но не повече от сумата определена в Раздел 2 на Основния договор, когато **ВЪЗЛОЖИТЕЛЯТ** забави плащането на дължимите суми, повече от 30 (тридесет) дни.

17.6. При отказ за издаване на протокол за проверка на документите от Дирекция "Б и К" двете страни не си дължат обезщетения и неустойки и договора се прекратява.

18. НЕПРЕОДОЛИМА СИЛА

18.1. В случай, че някоя от страните не може да изпълни задълженията си по този договор поради непредвидено или непредотвратимо събитие от извънреден характер възникнало след сключване на договора, което пречи на неговото изпълнение, тя е длъжна в 3-дневен срок писмено да уведоми другата страна за това. Това събитие следва да бъде потвърдено от БТПП, в противен случай страната не може да се позове на непреодолима сила.

18.2. Докато трае непреодолимата сила, изпълнението на задълженията и свързаните с тях насрещни задължения се спира и срокът на договора се удължава с времето, през което е била налице непреодолимата сила.

18.3. Когато непреодолимата сила продължи повече от 30 (тридесет) дни, всяка от страните може да поиска договора да бъде прекратен.

19. РЕД ЗА РЕШАВАНЕ НА СПОРОВЕТЕ

19.1. Всички спорни въпроси, произлизащи от настоящия договор или при изпълнението му, ще се решават чрез преговори между двете страни. В случай, че спорните въпроси не могат да бъдат решени чрез преговори, същите ще бъдат решавани съгласно Българското законодателство (ЗОП, ЗЗД, ТЗ, ГПК и др.)

19.2. В случай на спор между страните при тълкуването на настоящия договор, трябва да се спазва следния ред на приоритет на документите:

- Договорът, подписан от страните;
- Общи условия на договора;
- Техническа оферта на **ИЗПЪЛНИТЕЛЯ**
- Техническо задание /техническа спецификация на **ВЪЗЛОЖИТЕЛЯ**;
- Предлагана цена;

20. ОТГОВОРНО ЛИЦЕ ОТ СТРАНА НА ВЪЗЛОЖИТЕЛЯ

20.1. **ВЪЗЛОЖИТЕЛЯТ** е длъжен да определи отговорно лице по изпълнението на договора. Отговорното лице представя **ВЪЗЛОЖИТЕЛЯ** и организира работата по договора от страна на **ВЪЗЛОЖИТЕЛЯ**.

20.2. **ВЪЗЛОЖИТЕЛЯТ** има право да смени отговорното лице по всяко време на изпълнение на договора. **ИЗПЪЛНИТЕЛЯТ** се уведомява писмено за предприетата промяна.

21. ОТГОВОРНО ЛИЦЕ ОТ СТРАНА НА ИЗПЪЛНИТЕЛЯ

21.1. **ИЗПЪЛНИТЕЛЯТ** е длъжен да определи отговорно лице по изпълнението на договора. Отговорното лице представя **ИЗПЪЛНИТЕЛЯТ** и организира работата по договора от страна на **ИЗПЪЛНИТЕЛЯТ**.

21.2. **ИЗПЪЛНИТЕЛЯТ** има право да смени отговорното лице по всяко време на изпълнение на договора. **ВЪЗЛОЖИТЕЛЯТ** се уведомява писмено за предприетата промяна.

22. КОМУНИКАЦИЯ МЕЖДУ СТРАНИТЕ

22.1. Комуникацията между страните се води само между определените отговорни лица. Когато дадено съобщение трябва да достигне до друго лице, участващо в изпълнението от страна на **ВЪЗЛОЖИТЕЛЯ** или от страна на **ИЗПЪЛНИТЕЛЯ**, това се осъществява чрез отговорните лица по договора.

22.2. Всички съобщения, предизвестия и нареждания, свързани с изпълнението на договора и разменяни между **ВЪЗЛОЖИТЕЛЯ** и **ИЗПЪЛНИТЕЛЯ** са валидни, когато са изпратени в писмена форма – лично, по пощата (с обратна разписка), телефакс на адреса на съответната страна или предадени чрез куриер, срещу подпис на приемащата страна.

22.3. Валидните адреси и факс номера на страните се посочват в договора. В случай, че това не е посочено в договора, за валидни адрес и факс номер на **ВЪЗЛОЖИТЕЛЯ** се считат, посочените в документацията за участие в процедурата за възлагане на обществена поръчка, а на **ИЗПЪЛНИТЕЛЯ** – посочените в неговата оферта.

22.4. Между страните се допуска неформална комуникация с оглед улесняване на работата като телефонен разговор, електронно съобщение и други подобни форми. Неформалната комуникация пряма юридическа стойност и не се счита за официално приета, ако не е в писмената форма, определена по горе.

22.5. Комуникацията с чуждестранни **ИЗПЪЛНИТЕЛИ** се осъществява на български език. Осигуряването на превод на документите на български език е за сметка на **ИЗПЪЛНИТЕЛЯ**.

22.6. **ВЪЗЛОЖИТЕЛЯТ** по всяко време от изпълнение на договора при провеждане на официални и неофициални разговори и при работни срещи има право да изисква преводач от чуждия език на български, ако счете за необходимо, при това **ВЪЗЛОЖИТЕЛЯТ** не е длъжен да заплаща допълнително за тези си искания.

22.7. Всяка от страните има право да изиска първоначална среща при стартиране на договора с цел уточняване на изискванията към изпълнение на договора, целите на **ВЪЗЛОЖИТЕЛЯ**, критериите за оценка на изпълнението на договора и планиране, изпълнение и производство, които трябва да извърши **ИЗПЪЛНИТЕЛЯ**.

22.8. Когато в хода на изпълнение на работата по договора възникнат обстоятелства, изискващи съставянето на двустранно подписан констативен протокол, заинтересованата страна отправя до другата мотивирана покана с обозначено място, дата и час на срещата. Уведомената страна е длъжна да отговори в три дневен срок след уведомяването (за дата на уведомяването се счита датата на входящия номер).

23. ЕЗИК НА ДОГОВОРА

23.1. Договорът с местни **ИЗПЪЛНИТЕЛИ** се съставя и подписва на български език в 2 еднообразни екземпляра.

23.2. С чуждестранни изпълнители, договора се подписва на български език и на друг език, ако това е упоменато в договора, по два еднообразни екземпляра на всеки от езиците. При противоречие на текстовете на различните езици, валиден е българският текст, освен ако не е определено друго в договора.

24. ПРОМЕНИ В ДОГОВОРА

24.1. Съгласно чл. 43, ал. 1 от ЗОП Страните по договор за обществена поръчка не могат да го променят или допълват.

ИЗПЪЛНИТЕЛ:

.....
гр.....
ул.
тел/факс:
ИН
ИН по ЗДДС

ИЗПЪЛНИТЕЛ:

.....
/...../

ВЪЗЛОЖИТЕЛ:

"АЕЦ Козлодуй" ЕАД
3321 Козлодуй
БЪЛГАРИЯ
тел/факс: 0973/73530; 0973/76027
ЕИК 106513772
ИН по ЗДДС BG 106513772

ВЪЗЛОЖИТЕЛ:

ИЗПЪЛНИТЕЛЕН ДИРЕКТОР
/АЛЕКСАНДЪР НИКОЛОВ/

ДЕКЛАРАЦИЯ

по чл. 47, ал. 1 т.2 и т.3 и ал.2, т.1 и т.3, ал.5 т.2 от ЗОП, във връзка с чл.47 ал.8 от ЗОП
 във връзка с процедура на договаряне с обект:

“Ремонт на резервни плъзгащи лагери за турбина К1000-60/1500-II”

Долуподписаният /-ната/ _____
 с ЕГН _____, притежаващ лична карта № _____, издадена на _____
 от МВР, гр. _____, адрес: _____,
 представляващ _____ в качеството си на _____
 _____ със седалище _____ и адрес
 на управление: _____, тел./факс: _____,
 вписано в търговския регистър към Агенцията по вписванията с ЕИК № _____,
 ИН по ЗДДС № _____

ДЕКЛАРИРАМ, ЧЕ:

1. _____, когото представлявам:

а) Не е обявено в несъстоятелност;

б) Не се намира в производство по ликвидация или в друга подобна процедура
 съгласно националните закони и подзаконовни актове.

в) Не е в открито производство по несъстоятелност, и не е сключено извънсъдебно
 споразумение с кредиторите по смисъла на чл. 740 от Търговския закон;

г) Няма парични задължения към държавата или към община по смисъла на чл. 162, ал.
 2 от Данъчно-осигурителния процесуален кодекс, установени с влязъл в сила акт на
 компетентен орган/ има парични задължения към държавата, но е допуснато разсрочване/ или
 отсрочване на задълженията/ или парични задължения, свързани с плащането на вноски за
 социалното осигуряване или на данъци, съгласно правните норми на държавата, в която е
 установено.

д) Не е сключил договор с лице по чл. 21 или 22 от Закона за предотвратяване и
 установяване на конфликт на интереси.

Известно ми е, че при деклариране на невярни данни нося наказателна отговорност по
 чл.313 от НК.

_____ г

Декларатор: _____

Забележка: Когато Кандидатът е юридическо лице е достатъчно подаване на декларацията от
 едно от лицата, които могат самостоятелно да го представляват.

По т.1 г) Невярното се зачертава от лицето подписало декларацията.

ДЕКЛАРАЦИЯ

по чл. 47, ал. 1 т.1, ал.2 т.2, ал.5 т.1 от ЗОП, във връзка с чл.47, ал.8 от ЗОП

във връзка с процедура на договаряне с обект:

“Ремонт на резервни плъзгащи лагери за турбина К1000-60/1500-II”

Долуподписаният /-ната/ _____
с ЕГН _____, притежаващ лична карта № _____, издадена на _____
от МВР, гр. _____, адрес: _____,
представляващ _____ в качеството си на _____
_____ със седалище _____ и адрес
на управление: _____, тел./факс: _____,
вписано в търговския регистър към Агенцията по вписванията с ЕИК № _____
ИН по ЗДДС № _____

ДЕКЛАРИРАМ, ЧЕ:

1. Не съм осъден с влязла в сила присъда за:
 - а) престъпление против финансовата, данъчната или осигурителната система, включително изпирание на пари, по чл. 253-260 от Наказателния кодекс;
 - б) подкуп по чл. 301 - 307 от Наказателния кодекс;
 - в) участие в организирана престъпна група по чл. 321 и 321а от Наказателния кодекс;
 - г) престъпление против собствеността по чл. 194 - 217 от Наказателния кодекс;
 - д) престъпление против стопанството по чл. 219 - 252 от Наказателния кодекс;
2. Не съм лишен от правото да упражнявам определена професия или дейност;
3. Не съм свързано лице по смисъла на § 1, т. 1 от допълнителната разпоредба на Закона за предотвратяване и установяване на конфликт на интереси с възложителя или със служители на ръководна длъжност в неговата организация;

Известно ми е, че при деклариране на неверни данни нося наказателна отговорност по чл.313 от НК.

_____г

Декларатор: _____

Забележка: Декларацията се подава от лицата по чл. 47, ал. 4 от ЗОП

ДЕКЛАРАЦИЯ

за подаване на оферта

от Кандидат за участие в процедура на договаряне с обявление

с обект: "Ремонт на резервни плъзгащи лагери за турбина К1000-60/1500-II"

Долуподписаният /-ната/
с ЕГН, притежаващ лична карта №, издадена на
от МВР, гр., адрес:
представляващ в качеството си на
..... със седалище и адрес
на управление:, тел./факс:
вписано в търговския регистър към Агенция по вписванията с ЕИК /
вписано в търговския регистър при съд по ф.д. № / Г.,
ИН по ЗДДС №

ДЕКЛАРИРАМ, ЧЕ:

1. В случай, че бъдем одобрени в предварителния подбор и бъдем поканени за участие в договарянето, ние ще представим първоначална оферта и ще се явим на определените от "АЕЦ Козлодуй" ЕАД място, дата и час за провеждането им.

2. За подготовка и представяне на оферта, съгласно изискванията на документацията, за нас са необходими 10 календарни дни след получаване на писмена покана за представяне на оферта.

3. Ако Възложителят определи в поканата за участие срок за представяне на оферта посочения по-горе срок или по-дълъг, то ние приемаме, че сме постигнали споразумение с "АЕЦ Козлодуй" ЕАД съгласно чл.104а, ал.3 от Закона за обществените поръчки, относно срока за представяне на офертите.

4. Залознати сме със законното право на Възложителя, в случай че не постигне споразумение за срока за представяне на оферти с всички кандидати, да определи срок за представяне на офертите, който обаче не може да бъде по-кратък от 19 дни от датата на поканата за участие.

..... Г

Декларатор:

Забележка: Когато Кандидатът е юридическо лице е достатъчно подаване на декларацията от едно от лицата, които могат самостоятелно да го представляват.

**БАНКОВА ГАРАНЦИЯ
ЗА УЧАСТИЕ В ПРОЦЕДУРА**

До
“.....” ЕАД
гр.

Известени сме, че нашият Клиент, _____ [наименование и адрес на кандидата], наричан за краткост по-долу КАНДИДАТ, ще участва в откритата с Ваше Решение № _____ / _____ г. [посочва се № и дата на Решението за откриването на процедурата] процедура за възлагане на обществена поръчка с предмет: _____ [описва се предмета на поръчката].

Също така, сме информирани, че в съответствие с условията на процедурата и разпоредбите на Закона на обществените поръчки, КАНДИДАТА трябва да представи в заявлението си банкова гаранция за участие в процедурата, открита във Ваша полза, за сумата в размер на _____ (словом: _____) [посочва се цифром и словом стойността и валутата на гаранцията съгласно обявлението по процедурата].

Като се има предвид гореспоменатото, ние _____ [наименование и адрес на Банката], с настоящето поемаме неотменимо и безусловно задължение да заплатим по посочената от Вас банкова сметка, сумата от _____ (словом: _____) [посочва се цифром и словом стойността и валутата на гаранцията], в срок до 3 (три) работни дни след получаване на първо Ваше писмено искане, съдържащо Вашата декларация, че КАНДИДАТЪТ е извършил едно от следните действия:

- а) оттегли заявлението си след изтичане на срока за получаване на заявления или оттегли офертата си след изтичането на срока за получаване на офертите;
- б) е поканен да подаде оферта, но не подаде такава;
- в) е определен за изпълнител, но не изпълни задължението си да сключи договор за обществената поръчка;

Вашето искане за усвояване на суми по тази гаранция е приемливо и ако бъде изпратено до нас в пълен текст чрез надписно кодиран телекс/телеграф от обслужващата Ви банка, потвърждаващ че Вашето оригинално искане е било изпратено до нас чрез препоръчана поща и че подписите на същото правно обвързват Вашата страна. Вашето искане ще се счита за отправено след постъпване или на Вашата писмена молба за плащане, или по телекс, или по телеграф на посочения по-горе адрес.

Тази гаранция влиза в сила, от ____ часа на _____ г. [посочва се датата и часа на крайния срок за представяне на заявленията].

Отговорността ни по тази гаранция ще изтече в ____ часа на _____ г. [посочва се дата и час, която е 120 календарни дни, считана от крайния срок за представяне на заявленията], до която дата какъвто и да е иск по нея трябва да бъде получен от нас. След тази дата гаранцията автоматично става невалидна, независимо дали това писмо-гаранция ни е изпратено обратно или не.

Гаранцията трябва да ни бъде изпратена обратно веднага след като вече не е необходима или нейната валидност е изтекла, което от двете събития настъпи по-рано.

Гаранцията е лично за Вас и не може да бъде прехвърляна.

Подпис и печат,
(БАНКА)

ИНФОРМАЦИОНЕН ЛИСТ ЗА КАНДИДАТА

Наименование на Кандидата:	<i>Посочете точното наименование на дружеството, според съдебната регистрация</i>
Седалище по регистрация:	<i>Посочете държавата и адрес на седалището на кандидата</i>
Точен адрес за кореспонденция	<i>Посочете улица, град, пощенски код, държава</i>
Лице за контакти	<i>Посочете име, фамилия и длъжност</i>
Телефонен номер	<i>Посочете код на населеното място и телефонен номер</i>
Факс номер	<i>Посочете код на населеното място и номер на факс</i>
Електронен адрес	
Интернет адрес	
Правен статус	<i>Посочете търговското дружество или обединения или друга правна форма, дата на учредяване или номера и датата на вписване и къде</i>
ИН по ЗДДС № и държава на данъчна регистрация съгласно данъчната декларация	<i>Посочете номер по ЗДДС и наименованието на държавата, например: България</i>
ИН/ЕИК	
Банкови реквизити	<i>Банка: IBAN: BIC:</i>
Обект на поръчката	Ремонт на резервни плъзгащи лагери за турбина K1000-60/1500-II
Номер на поръчката	<i>Посочете номер на поръчката от Регистъра за обществени поръчки</i>
Дата на изготвяне на заявлението/офертата	<i>Посочете дата, дата, месец, година; Напр. 12 март 2011 г.</i>

До: (Наименование на Възложителя)

ПОДПИС и ПЕЧАТ:

_____ (име и Фамилия)

_____ (дата)

_____ (длъжност на управляващия/представяващия кандидата)

_____ (наименование на кандидата)