



**“АЕЦ КОЗЛОДУЙ” ЕАД, гр.Козлодуй**

**ОДОБРЯВАМ,  
ИЗПЪЛНИТЕЛЕН ДИРЕКТОР**

**ВАЛЕНТИН НИКОЛОВ**



# **ДОКУМЕНТАЦИЯ**

за участие в открита процедура с обект:

**“Доставка на работно облекло извън КЗ”**

гр. Козлодуй 2012 г.



АГЕНЦИЯ ПО ОБЩЕСТВЕНИ ПОРЪЧКИ  
1000 София, ул. Лега 4  
факс: 940 7078  
e-mail: [rop@aop.bg](mailto:rop@aop.bg); [e-rop@aop.bg](mailto:e-rop@aop.bg)  
интернет адрес: <http://www.aop.bg>

## РЕШЕНИЕ

- Проект на решение  
 Решение за публикуване

Номер: ЗОП-Р - 148 от 12/06/2012 дд/мм/гггг

- А) за откриване на процедура  
 Б) за промяна  
 В) за прекратяване на процедура за възлагане на обществена поръчка  
 Съгласен съм АОП да изпрати данните, необходими за публикуване на Обявление за допълнителна информация, информация за незавършена процедура или CORRIGENDUM, до Официален вестник на ЕС в съответствие с Общите условия за използване на услугата Електронен подател

## ДЕЛОВОДНА ИНФОРМАЦИЯ

Деловодна информация	
Партида на възложителя: 00353	
Поделение: _____	
Изходящ номер: _____	ЗОП-Р-148 от дата 12/06/2012
Коментар на възложителя: мд 486 610	

## РАЗДЕЛ I: ВЪЗЛОЖИТЕЛ

- по чл. 7, т. 1-4 от ЗОП (класически)  
 по чл. 7, т. 5 или 6 от ЗОП (секторен)

<b>I.1) Наименование и адрес</b>		
Официално наименование "АЕЦ Козлодуй" ЕАД		
Адрес 3321, гр. Козлодуй		
Град Козлодуй	Пощенски код 3321	Държава Република България
За контакти отдел "Обществени поръчки", у- ние "Търговско"	Телефон 0973 72131	
Лице за контакт Илза Борисова		
Електронна поща IBDobreva@npp.bg	Факс 0973 76007	
Интернет адрес/и (когато е приложимо) Адрес на възложителя: <a href="http://www.kznpp.org">www.kznpp.org</a> Адрес на профила на купувача: <a href="http://www.kznpp.org/index.php?lang=bg&amp;p=actuality&amp;pl=communally_orders">http://www.kznpp.org/index.php? lang=bg&amp;p=actuality&amp;pl=communally_orders</a>		

**I.2) Вид на възложителя и основна дейност/и:**

(попълва се от възложители по чл.7, т.1-4 от ЗОП)

- |  |  |
|--|--|
| <input type="checkbox"/> Министерство или друг държавен орган, включително техни регионални или местни подразделения | <input type="checkbox"/> Обществени услуги   |
| <input type="checkbox"/> Национална агенция/служба   | <input type="checkbox"/> Отбрана   |
| <input type="checkbox"/> Регионален или местен орган   | <input type="checkbox"/> Обществен ред и сигурност                                   |
| <input type="checkbox"/> Регионална или местна агенция/служба  | <input type="checkbox"/> Околна среда  |
| <input type="checkbox"/> Публичноправна организация  | <input type="checkbox"/> Икономическа и финансова дейност                            |
| <input type="checkbox"/> Европейска институция/агенция или международна организация                                  | <input type="checkbox"/> Здравеопазване  |
| <input type="checkbox"/> Друго (моля, уточнете): _____   | <input type="checkbox"/> Настаняване/жилищно строителство и места за отдих и култура |
|  | <input type="checkbox"/> Социална закрила  |
|  | <input type="checkbox"/> Отдих, култура и религия                                    |
|  | <input type="checkbox"/> Образование   |
|  | <input type="checkbox"/> Друго (моля, уточнете): _____                               |

**I.3) Основна дейност/и на възложителя, свързана/и с:**

(попълва се от възложител по чл. 7, т.5 или 6 от ЗОП)

- |  |   |
|--|---|
| <input type="checkbox"/> Производство, пренос и разпределение на природен газ и топлинна енергия | <input type="checkbox"/> Пощенски услуги  |
| <input checked="" type="checkbox"/> Електрическа енергия   | <input type="checkbox"/> Железопътни услуги   |
| <input type="checkbox"/> Търсене, проучване или добив на природен газ или нефт                   | <input type="checkbox"/> Градски железопътни, трамвайни, тролейбусни или автобусни услуги |
| <input type="checkbox"/> Търсене, проучване или добив на въглища или други твърди горива         | <input type="checkbox"/> Пристанищни дейности   |
| <input type="checkbox"/> Вода  | <input type="checkbox"/> Летищни дейности   |

**A) ЗА ОТКРИВАНЕ НА ПРОЦЕДУРА ЗА ВЪЗЛАГАНЕ НА ОБЩЕСТВЕНА ПОРЪЧКА****II: ОТКРИВАНЕ****ОТКРИВАМ**

- процедура за възлагане на обществена поръчка
- конкурс за проект
- процедура за създаване на система за предварителен подбор

**II.1) Вид на процедурата**

Попълва се от възложител по чл.7, т.1-4 от ЗОП

- |                               |   |                          |
|-------------------------------|---|--------------------------|
| Открита процедура             | <input type="checkbox"/> Ускорена на договаряне с обявление | <input type="checkbox"/> |
| Ограничена процедура          | <input type="checkbox"/> Договаряне без обявление           | <input type="checkbox"/> |
| Ускорена ограничена процедура | <input type="checkbox"/> Конкурс за проект - открит         | <input type="checkbox"/> |
| Състезателен диалог           | <input type="checkbox"/> Конкурс за проект - ограничен      | <input type="checkbox"/> |
| Договаряне с обявление        | <input type="checkbox"/>                                    |                          |

Попълва се от възложител по чл.7, т.5 или 6 от ЗОП

- |                        |  |                          |
|------------------------|--|--------------------------|
| Открита процедура      | <input checked="" type="checkbox"/> Договаряне без обявление | <input type="checkbox"/> |
| Ограничена процедура   | <input type="checkbox"/> Конкурс за проект - открит          | <input type="checkbox"/> |
| Договаряне с обявление | <input type="checkbox"/> Конкурс за проект - ограничен       | <input type="checkbox"/> |

**III: ПРАВНО ОСНОВАНИЕ**

Попълва се от възложител по чл.7, т.1-4 от ЗОП

- |  |   |                          |
|--|---|--------------------------|
| Чл. 16, ал. 8 от ЗОП                         | <input type="checkbox"/> Чл. 84, т. ____, във вр. с чл. 86 ал. 3 от ЗОП | <input type="checkbox"/> |
| Чл. 16, ал. 8, във вр. с чл. 76 ал. 3 от ЗОП | <input type="checkbox"/> Чл. 90, ал.1, т. ____, от ЗОП                  | <input type="checkbox"/> |
| Чл. 83а, ал. 1 от ЗОП                        | <input type="checkbox"/> Чл. 94, ал. 2 от ЗОП                           | <input type="checkbox"/> |
| Чл. 84, т. ____, от ЗОП                      | <input type="checkbox"/>  |                          |

Попълва се от възложител по чл.7, т.5 или 6 от ЗОП

Чл. 103, ал. 1 от ЗОП	<input checked="" type="checkbox"/> Чл. 105, ал. 1 от ЗОП	<input type="checkbox"/>
Чл. 103, ал. 2, т. ___ от ЗОП	<input type="checkbox"/> Чл. 105, ал. 1, във връзка с чл. 103, ал.1 от ЗОП	<input type="checkbox"/>
Чл. 94, ал. 2 от ЗОП	<input type="checkbox"/>	
точка: _____		

**IV: ОБЕКТ НА ПОРЪЧКАТА**

- Строителство  
 Доставки  
 Услуги

**IV.1) Описание на предмета на поръчката / на потребностите при състезателен диалог / на конкурса за проект**

"Доставка на работно облекло извън КЗ"

(Когато основният предмет на поръчката/конкурса съдържа допълнителни предмети, те трябва да бъдат описани в това поле)

**IV.2) Зелена обществена поръчка**

**IV.2.1) Поръчката е "зелена", съгласно обхвата на Националния план за действие за насърчаване на зелените обществени поръчки:** Да  Не

**IV.2.1.1) Продуктова група**

- |  |   |
|--|---|
| <input type="checkbox"/> Копирна и графична хартия | <input type="checkbox"/> Климатизи  |
| <input type="checkbox"/> Офис IT оборудване        | <input type="checkbox"/> Почистващи продукти и услуги                                 |
| <input type="checkbox"/> Офис осветление           | <input type="checkbox"/> Конвенционални транспортни средства и услуги, свързани с тях |
| <input type="checkbox"/> Улично осветление         | <input type="checkbox"/> Електрически превозни средства и системи за зареждане        |

**IV.2.1.2) "Зелените" критерии присъстват във:**

Техническата спецификация	_____	(брой)
Критериите за подбор по чл. 25, ал. 2, т. 6 от ЗОП	_____	(брой)
Показателите за оценка на офертите	_____	(брой)
Изискванията при изпълнение на договора (клаузи в проекто-договора)	_____	(брой)

**IV.2.2) Поръчката е "зелена" извън обхвата на Националния план за действие (Моля, посочете екокритериите в полето за друга информация)** Да  Не

**V: МОТИВИ****V.1) Мотиви за избора на процедура**

Възложителите по чл. 7, т. 5 и 6 вземат решение за възлагане на обществени поръчки чрез открита процедура, ограничена процедура и процедура на договаряне с обявление винаги, когато не са налице условията за провеждане на процедура на договаряне без обявление.

(Кратко описание на фактическите обстоятелства, които обуславят избора на съответната процедура)

**V.2) Лица, до които се изпраща поканата за участие в процедура на договаряне без обявление по реда на ЗОП (когато е приложимо)**

\_\_\_\_\_  
 \_\_\_\_\_  
 \_\_\_\_\_

**V.3) Настоящата процедура е свързана с процедура за възлагане на обществена**

<b>поръчка или конкурс за проект, която е (когато е приложимо):</b>		
открита с решение № _____ от дата _____ дд/мм/гггг		
публикувана в Регистъра на обществените поръчки под уникален № _____ (nnnnn-уууу-хххх)		
<b>Допълнителната/повторната услуга или строителство е (когато е приложимо):</b>		
	без ДДС	с ДДС
		Стойност на ДДС (в %)
на обща стойност _____	Валута: <input type="checkbox"/>	<input type="checkbox"/>

**VI: ОДОБРЯВАМ**

- обявлението и документацията за участие
- обявлението и описателния документ
- поканата за обществена поръчка
- поканата за обществена поръчка и документацията
- обявлението и конкурсната програма
- обявлението

**VII: ОБЖАЛВАНЕ****VII.1) Орган, който отговаря за процедурите по обжалване**

Официално наименование

Комисия за защита на конкуренцията

Адрес

бул. Витоша 18

Град

София

Пощенски код

1000

Държава

Република

България

Телефон

02 9884070

Електронна поща

srcadmin@src.bg

Факс

02 9807315

Интернет адрес (URL):

www.src.bg

**VII.2) Срок за подаване на жалби: съгласно чл.120 от ЗОП****VIII: ДРУГА ИНФОРМАЦИЯ (когато е приложимо)**

Към VII.2 Жалба може да се подава в 10-дневен срок пред КЗК от публикуване на настоящето решение и обявлението.

**IX: ДАТА на изпращане на настоящето решение**

Дата: 12/06/2012 дд/мм/гггг

**Възложител:****Трите имена:**

/подпис и печат/

Валентин Алексиев Николов

**Длъжност:**

Изпълнителен Директор

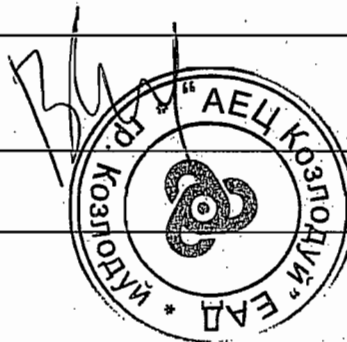



АГЕНЦИЯ ПО ОБЩЕСТВЕНИ ПОРЪЧКИ  
1000 София, ул. Лере 4  
факс: 940 7078  
e-mail: [rop@aop.bg](mailto:rop@aop.bg), [e-rop@aop.bg](mailto:e-rop@aop.bg)  
интернет адрес: <http://www.aop.bg>

**ОБЯВЛЕНИЕ ЗА ОБЩЕСТВЕНА ПОРЪЧКА ОТ ВЪЗЛОЖИТЕЛ ПО ЧЛ.7, Т.5  
ИЛИ 6 от ЗОП**

- Проект на обявление  
 Обявление за публикуване

**ДЕЛОВОДНА ИНФОРМАЦИЯ**

<b>Деловодна информация</b>	
Партида на възложителя: 00353	
Подделение: _____	
Изходящ номер: _____	от дата _____
Коментар на възложителя: <i>ИД 486611</i>	

**РАЗДЕЛ I: ВЪЗЛОЖИТЕЛ**

<b>I.1) Наименование, адреси и лица за контакт:</b>		
Официално наименование "АЕЦ Козлодуй" ЕАД		
Адрес 3321, гр. Козлодуй		
Град Козлодуй	Пощенски код 3321	Държава България
За контакти Отдел "Обществени поръчки", У- ние "Търговско"	Телефон 0973 72131	
Лице за контакти Илза Борисова		
Електронна поща IBDobрева@npp.bg	Факс 0973 76007	
Интернет адрес/и (когато е приложимо) Адрес на възложителя (URL): <a href="http://www.kznpp.org">www.kznpp.org</a> Адрес на профила на купувача (URL): <a href="http://www.kznpp.org/index.php?lang=bg&amp;p=actuality&amp;pl=communally_orders">http://www.kznpp.org/index.php?lang=bg&amp;p=actuality&amp;pl=communally_orders</a>		
Допълнителна информация може да бъде получена на: <input checked="" type="checkbox"/> Съгласно 1.1) <input type="checkbox"/> Друго: моля, попълнете Приложение А.1		
Документация (спецификации и допълнителни документи) (включително документи за динамична система за доставки) може да бъде получена на: <input checked="" type="checkbox"/> Съгласно 1.1) <input type="checkbox"/> Друго: моля, попълнете Приложение А.П		
Оферти или заявления за участие трябва да бъдат изпратени на: <input checked="" type="checkbox"/> Съгласно 1.1) <input type="checkbox"/> Друго: моля, попълнете Приложение А.П		
<b>I.2) Основна/и дейност/и на възложителя, свързана/и с:</b>		

<input type="checkbox"/> Производство, пренос и разпределение на природен газ и топлинна енергия	<input type="checkbox"/> Пощенски услуги
<input checked="" type="checkbox"/> Електрическа енергия	<input type="checkbox"/> Железопътни услуги
<input type="checkbox"/> Търсене, проучване или добив на природен газ или нефт	<input type="checkbox"/> Градски железопътни, трамвайни, тролейбусни или автобусни услуги
<input type="checkbox"/> Търсене, проучване или добив на въглища или други твърди горива	<input type="checkbox"/> Пристанищни дейности
<input type="checkbox"/> Вода	<input type="checkbox"/> Летищни дейности

**РАЗДЕЛ II: ОБЕКТ НА ОБЩЕСТВЕНАТА ПОРЪЧКА****II.1) Описание****II.1.1) Наименование на поръчката, дадено от възложителя:**

"Доставка на работно облекло извън КЗ"

**II.1.2) Обект на поръчката и място на изпълнение на строителството, доставката или услугата (Изберете само една категория — строителство, доставки или услуги, която съответства на конкретния предмет на вашата поръчка или покупка/и)**

<input type="checkbox"/> (а) Строителство	<input checked="" type="checkbox"/> (б) Доставки	<input type="checkbox"/> (в) Услуги
<input type="checkbox"/> Изграждане <input type="checkbox"/> Проектиране и изпълнение <input type="checkbox"/> Изпълнение с каквито и да е средства на строителство, съответстващо на изискванията, определени от възложителите	<input checked="" type="checkbox"/> Покупка <input type="checkbox"/> Лизинг <input type="checkbox"/> Наем <input type="checkbox"/> Покупка на изплащане <input type="checkbox"/> Комбинация от изброените	Категория услуга No (Относно категориите услуги 1-27, моля вижте Приложения 2 и 3 от ЗОП)
Място на изпълнение на строителството  код NUTS:	Място на изпълнение на доставката "АЕЦ Козлодуй" ЕАД  код NUTS: BG313	Място на изпълнение на услугата  код NUTS:

**II.1.3) Настоящото обявление е за**
 Възлагане на обществена поръчка
  Създаване на динамична система за доставки (ДСД)

 Сключване на рамково споразумение
**II.1.4) Информация относно рамково споразумение (когато е приложимо)**
 Рамково споразумение с няколко изпълнители
  Рамково споразумение с един изпълнител

 Брой: \_\_\_\_\_ или (когато е приложимо)  
 максимален брой \_\_\_\_\_ на участниците в  
 предвиденото рамково споразумение
**Срок на рамковото споразумение:**

Срок в години: \_\_\_\_\_ или в месеци: \_\_\_\_\_

**Прогнозна стойност на поръчките за целия срок на рамковото споразумение (когато е приложимо):**

Прогнозна стойност без ДДС (в цифри): \_\_\_\_\_ Валута:

или от: \_\_\_\_\_ до \_\_\_\_\_ Валута:

**Честота на поръчките, които ще бъдат възложени (ако е известно):**

**П.1.5) Кратко описание на поръчката:**

Доставката на работно облекло извън КЗ е обособено в 4 позиции:  
 1. ОБЛЕКЛА ЗА ЗАЩИТА ОТ НЕБЛАГОПРИЯТНИ КЛИМАТИЧНИ ВЪЗДЕЙСТВИЯ И ЗАМЪРСЯВАНИЯ С НЕТОКСИЧЕН ПРАХ И ВЕЩЕСТВА;  
 2. ОБЛЕКЛА ЗА ЗАЩИТА ОТ НЕБЛАГОПРИЯТНИ КЛИМАТИЧНИ ВЪЗДЕЙСТВИЯ, АГРЕСИВНИ ВЕЩЕСТВА И МАСЛА;  
 3. ОБЛЕКЛА ЗА ЗАЩИТА ОТ НЕБЛАГОПРИЯТНИ КЛИМАТИЧНИ ВЪЗДЕЙСТВИЯ С ПОНИЖЕНА ГОРИМОСТ;  
 4. ОБЛЕКЛА ЗА ЗАЩИТА ОТ ЗАМЪРСЯВАНИЯ С НЕТОКСИЧЕН ПРАХ И ВЕЩЕСТВА.

**П.1.6) Код съгласно Общия терминологичен речник (CPV)**

Осн. код	Доп. код (когато е приложимо)
Осн. предмет	18100000

**П.1.7) Поръчката е предмет на Споразумението за държавни поръчки (GPA) на Световната търговска организация** Да  Не

**П.1.8) Обособени позиции (за информацията относно обособените позиции използвайте Приложение Б толкова пъти, колкото е броят на обособените позиции)** Да  Не

Ако да, оферти трябва да бъдат подадени (отбележете само едно):

само за една обособена позиция       за една или повече обособени позиции       за всички обособени позиции

**П.1.9) Ще бъдат приемани варианти** Да  Не

**П.2) Количество или обем на поръчката**

**П.2.1) Общо количество или обем (включително всички обособени позиции и опции, когато е приложимо)**

Доставка на работно облекло извън контролирана зона, съгласно приложена техническа спецификация

Прогнозна стойност, без ДДС (когато е приложимо)

(в цифри): 202907 Валута: BGN

Съгласни ли сте тази информация да бъде публикувана в РОП? Да  Не

от: \_\_\_\_\_ до \_\_\_\_\_ Валута:

**П.2.2) Опции (когато е приложимо)** Да  Не

Ако да, описание на тези опции:

Опции се предвижда да се използват:

след: \_\_\_\_\_ месеца или: \_\_\_\_\_ дни от сключване на договора (ако е известно)

Брой на възможните повторения (ако има такива): \_\_\_\_\_ или: между \_\_\_\_\_ и \_\_\_\_\_

В случай на повторение прогнозен график (ако е известно):

след: \_\_\_\_\_ месеца или: \_\_\_\_\_ дни от сключване на договора

**П.3) Срок на договора или краен срок за изпълнение на поръчката**

Срок на изпълнение в месеци: 12 или дни \_\_\_\_\_ (от сключване на договора)

или

начална дата \_\_\_\_\_ дд/мм/гггг

крайна дата на изпълнението \_\_\_\_\_ дд/мм/гггг



## РАЗДЕЛ III: ЮРИДИЧЕСКА, ИКОНОМИЧЕСКА, ФИНАНСОВА И ТЕХНИЧЕСКА ИНФОРМАЦИЯ

### III.1) Условия, свързани с изпълнението на поръчката

#### III.1.1) Изискуеми депозити и гаранции:

Гаранция за изпълнение на договора - в размер до 3 % от стойността му.

#### III.1.2) Условия и начин на финансиране и плащане и/или препратка към съответните разпоредби, които ги уреждат:

ВЪЗЛОЖИТЕЛЯТ заплаща цената по т .2.1. от проекто-договора чрез банков превод в срок до 30 работни дни от приемане на всяка частична доставка, в срок до 15 /петнадесет/ работни дни от датата на приемане на частичната доставка, срещу представени оригинална данъчна фактура, приемно-предавателен протокол, протокол за извършен входящ контрол, без забележки.

#### III.1.3) Изискване за създаване на юридическо лице, когато участникът, определен за изпълнител, е обединение на физически и/или юридически лица (когато е приложимо):

#### III.1.4) Други особени условия (когато е приложимо)

Да  Не

Ако да, опишете ги:

Да се представят мостри за всяка подпозиция от оферираната обособена позиция.

### III.2) Условия за участие

#### III.2.1) Изисквания към кандидатите или участниците, включително за вписването им в професионални или търговски регистри:

Изискуеми документи и информация:

1. Документи за подбор

1.1. Документ за регистрация на участника или единен идентификационен код, съгласно чл. 23 от Закона за търговския регистър;

1.2. Доказателства за икономическото и финансовото състояние по чл.50 от ЗОП, посочени от възложителя в обявлението за обществена поръчка;

1.3. Доказателства за техническите възможности и/или квалификация по чл.51 от ЗОП, посочени от възложителя в обявлението за обществена поръчка;

1.4. Декларация за отсъствие на обстоятелствата по чл. 47, ал. 1 т.2 и т.3 и ал. 5 т. 2 от ЗОП;

1.5. Декларации за отсъствие на обстоятелствата по чл. 47, ал. 1 т.1 и ал. 5 т. 1 от ЗОП;

1.6. Декларация за използване или неизползване на подизпълнители при изпълнението на поръчката;

1.7. Декларация от подизпълнителя за съгласие да участва като такъв при изпълнението на обществената поръчка;

1.8. Декларация за кои обособени позиции ще участва участника;

1.9. Декларация за страна на произход и производител на стоката;

1.10. Надлежно оформен от производителя документ, даващ разрешение за продажба /дистрибуция/ на стоките.

1.11. Декларация за приемане на условията на проекта на договор;

1.12. Информационен лист.

2. Предложението за изпълнение на поръчката
- 2.1. Спецификация на стоката за доставка с включени наименования, технически характеристики, описание, стандарти и др., които трябва да бъдат специфицирани в съответствие с изискванията на техническата спецификация и образеца по т. I.1. към офертата /Доставка на работно облекло извън КЗ/;
- 2.2. Техническо описание на стоката, съгласно Приложение № 1 към Техническата спецификация ;
- 2.3. Опис на представените мостри /по образец/;
- 2.4. Списък на документите придружаващи стоката при доставка, съгласно изискванията на ТС;
- 2.5. Друга информация, ако Участникът смята за необходимо да представи.

### 3. Предлагана цена

- 3.1. Ценова таблица /съгл. приложения образец по т. III.1./;

Възложителят отстранява от участие участници, за които са налице обстоятелствата по чл.47, ал.1 и ал. 5 от ЗОП.

### III.2.2) Икономически и финансови възможности

Изискуеми документи и информация (когато е приложимо):

Минимални изисквания: Участникът да има изпълнени подобни поръчки.

Изискуеми документи: Информация за общия оборот и оборота на стоки подобни или сходни на обособената позиция през последните три години, в зависимост от датата, на която участникът е учреден или е започнал дейността си.

### III.2.3) Технически възможности

Изискуеми документи и информация (когато е приложимо):

Минимални изисквания: Участниците да имат изпълнени поръчки/договори със същия или подобен предмет на поръчката, през последните три години. Производителят да притежава сертификат за въведена система за управление на качеството, съгласно ISO 9001:2008.

Изискуеми документи:

- Списък с изпълнени поръчки/договори за доставки подобни или сходни на обособената позиция, които са изпълнени през последните три години, включително стойностите, датите и получателите, придружени от препоръки /референции/ за добро изпълнение.;
- Сертификат за въведена система за управление за качество от фирмата производител на стоката от обособената позиция, съгласно ISO 9001:2008. издаден от акредитирани институции или агенции за управление на качеството.

### III.2.4) Запазени поръчки (когато е приложимо)

Да  Не

- Поръчката е ограничена до кандидати - специализирани предприятия или кооперации на лица с увреждания
- Изпълнението на поръчката е ограничено до програми за защита на заетостта на лица с увреждания

### III.3) Специфични условия при обществени поръчки за услуги

#### III.3.1) За изпълнението на услугата се изисква определена професия

Да  Не

Ако да, посочете съответните нормативни разпоредби:

**III.3.2) Юридическите лица трябва да посочат имената и професионалната квалификация на персонала си, отговорен за изпълнението на услугата**

Да  Не

#### РАЗДЕЛ IV: ПРОЦЕДУРА

##### IV.1) Вид процедура

###### IV.1.1) Вид процедура

Открита

Ограничена

Договаряне Има вече избрани кандидати:

Да  Не

Ако да, посочете имената и адресите на вече избраните кандидати в раздел VI.3) Допълнителна информация

##### IV.2) Критерий за оценка на офертите

###### IV.2.1) Критерий за оценка на офертите (моля, отбележете приложимото)

най-ниска цена

или

икономически най-изгодна оферта при

посочените по-долу показатели (показателите се посочват с тяхната относителна тежест или в низходящ ред на значимост, когато оценяването на относителната тежест не е възможно поради очевидни причини)

показатели, посочени в документацията, спецификациите, в поканата за представяне на оферти или за участие в договаряне

**Показатели**

**Тежест**

###### IV.2.2) Ще се използва електронен търг

Да  Не

Ако да, допълнителна информация за електронния търг (когато е приложимо)

##### IV.3) Административна информация

###### IV.3.1) Идентификационен номер на поръчката, даден от възложителя (когато е приложимо)

БД АЕЦ Търговия ОП-21788

###### IV.3.2) Предишни публикации относно същата поръчка

Да  Не

Ако да, посочете къде:

Предварително обявление за ОП  Обявление на профила на купувача

Номер на обявлението в РОП: \_\_\_\_\_ от \_\_\_\_\_

Други предишни публикации (когато е приложимо)

###### IV.3.3) Условия за получаване на документация за участие (спецификации и допълнителни документи) (с изключение на динамична система за доставки)

Срок за получаване на документация за участие

Дата: 03/07/2012 дд/мм/гггг

Час: 16:00

Платими документи

Да  Не

Ако да, цена (в цифри): \_\_\_\_\_ Валута:

Условия и начин за плащане:

<b>IV.3.4) Срок за получаване на оферти или заявления за участие</b>	
Дата: 10/07/2012 дд/мм/гггг	Час: 16:00
<b>IV.3.5) Език/ци, на който/които могат да бъдат изготвени офертите или заявленията за участие</b>	
<input type="checkbox"/> ES	<input type="checkbox"/> DA
<input type="checkbox"/> ET	<input type="checkbox"/> EN
<input type="checkbox"/> IT	<input type="checkbox"/> LT
<input type="checkbox"/> MT	<input type="checkbox"/> PL
<input type="checkbox"/> SK	<input type="checkbox"/> FI
<input type="checkbox"/> CS	<input type="checkbox"/> DE
<input type="checkbox"/> EL	<input type="checkbox"/> FR
<input type="checkbox"/> LV	<input type="checkbox"/> HU
<input type="checkbox"/> NL	<input type="checkbox"/> PT
<input type="checkbox"/> SL	<input type="checkbox"/> SV
Друг: Български	
<b>IV.3.6) Срок на валидност на офертите (открита процедура)</b>	
До дата: _____ дд/мм/гггг	
или в месеци: _____ или дни: 90 (от крайния срок за получаване на оферти)	
<b>IV.3.7) Условия при отваряне на офертите</b>	
Дата: 12/07/2012 дд/мм/гггг	
Час: 13:30	
Място (когато е приложимо): "АЕЦ Козлодуй" ЕАД	
Лица, които могат да присъстват при отварянето на офертите (когато е приложимо) Да <input checked="" type="checkbox"/> Не <input type="checkbox"/>	
Лица с представителни функции, съгласно регистрацията на участника или техни упълномощени представители, както и представители на средствата за масова информация и на юридически лица с нестопанска цел имат право да присъстват при отваряне на офертите.	

**РАЗДЕЛ VI: ДРУГА ИНФОРМАЦИЯ**

<b>VI.1) Това представлява периодично възлагане на поръчка (когато е приложимо)</b>	Да <input type="checkbox"/> Не <input type="checkbox"/>
Ако да, прогнозен график за публикуването на следващи обявления:	
_____	
<b>VI.2) Поръчката е свързана с проект и/или програма, финансирани от фондове на ЕС</b>	Да <input type="checkbox"/> Не <input checked="" type="checkbox"/>
Ако да, посочете проекта/програмата:	
_____	
_____	
<b>VI.3) Допълнителна информация (когато е приложимо)</b>	
_____	
_____	

**VI.4) Процедури по обжалване**

<b>VI.4.1) Орган, който отговаря за процедурите по обжалване</b>		
Официално наименование		
Комисия за защита на конкуренцията		
Адрес		
бул. Витоша № 18		
Град	Пощенски код	Държава
София	1000	Република България
Телефон		
02 9884070		

Електронна поща срсadmin@срс.bg		Факс 02 9807315	
Интернет адрес (URL): http://www.срс.bg			
<b>Орган, който отговаря за процедурата по медиация (когато е приложимо)</b>			
Официално наименование			
Адрес			
Град		Пощенски код	Държава
		Телефон	
Електронна поща		Факс	
Интернет адрес (URL):			
<b>VI.4.2) Подаване на жалби (моля, попълнете раздел VI.4.2 или при необходимост раздел VI.4.3)</b> Уточнете информацията относно крайния срок (крайните срокове) за подаване на жалби: Съгласно чл.120, ал.3 от ЗОП.			
<b>VI.4.3) Служба, от която може да бъде получена информация относно подаването на жалби</b>			
Официално наименование АЕЦ Козлодуй ЕАД, Управление "Търговско", отдел "Обществени поръчки"			
Адрес гр. Козлодуй			
Град гр. Козлодуй		Пощенски код 3321	Държава Република България
		Телефон 0973 73230	
Електронна поща kkkamenova@npp.bg		Факс 0973 76007	
Интернет адрес (URL): www.kznpp.org			
<b>VI.5) Дата на изпращане на настоящото обявление</b> Дата: 12/06/2012 дд/мм/гггг			

**ПРИЛОЖЕНИЕ А****ДОПЪЛНИТЕЛНИ АДРЕСИ И ЛИЦА ЗА КОНТАКТ**

<b>Г) Адреси и лица за контакт, от които може да се получи допълнителна информация</b>			
Официално наименование			
Адрес			
Град		Пощенски код	Държава
За контакти		Телефон	
Лице за контакти			

Електронна поща		Факс	
Интернет адрес (URL):			
<b>II) Адреси и лица за контакт, от които може да се получат документация за участие (спецификации и допълнителни документи) (включително документи за динамична система за доставки)</b>			
Официално наименование			
Адрес			
Град		Пощенски код	Държава
За контакти		Телефон	
Лице за контакти			
Електронна поща		Факс	
Интернет адрес (URL):			
<b>III) Адреси и лица за контакт, на които трябва да бъдат изпратени офертите или заявленията за участие</b>			
Официално наименование			
Адрес			
Град		Пощенски код	Държава
За контакти		Телефон	
Лице за контакти			
Електронна поща		Факс	
Интернет адрес (URL):			

**ПРИЛОЖЕНИЕ Б****ИНФОРМАЦИЯ ОТНОСНО ОБОСОБЕНИ ПОЗИЦИИ**

Обособена позиция: 1 Наименование: ОБЛЕКЛА ЗА ЗАЩИТА ОТ НЕБЛАГОПРИЯТНИ КЛИМАТИЧНИ ВЪЗДЕЙСТВИЯ И ЗАМЪРСЯВАНИЯ С НЕТОКСИЧЕН ПРАХ И ВЕЩЕСТВА

<b>1) Кратко описание</b>		
ОБЛЕКЛА ЗА ЗАЩИТА ОТ НЕБЛАГОПРИЯТНИ КЛИМАТИЧНИ ВЪЗДЕЙСТВИЯ И ЗАМЪРСЯВАНИЯ С НЕТОКСИЧЕН ПРАХ И ВЕЩЕСТВА		
<b>2) Код съгласно Общия терминологичен речник (CPV)</b>		
	Осн. код	Доп. код (когато е приложимо)
Осн. предмет	18100000	
<b>3) Количество или обем</b>		

<p>1. Шуба студо-влаго-прахозащитна, противозамърсяваща - 1324 БР</p> <p>2. Костюм: Яке и полугащеризон студо-влаго-прахозащитен, противозамърсяващ - 466 БР</p> <p>3. Елек студо-влаго-прахозащитен, противозамърсяващ - 554 БР</p> <p>4. Шапка тип "УШАНКА" студозащитна - 137 БР</p> <p>Прогнозна стойност, без ДДС (ако е известна) (в цифри): _____ Валута: _____ или от: _____ до _____ Валута: _____</p>
<p><b>4) Информация за начална дата / краен срок за изпълнение (когато е приложимо)</b> Срок на изпълнение в месеци: _____ или дни _____ (от сключване на договора) или начала дата _____ дд/мм/гггг крайна дата _____ дд/мм/гггг</p>
<p><b>5) Допълнителна информация</b></p> <p>_____</p> <p>_____</p> <p>_____</p>

(Използвайте това Приложение толкова пъти, колкото е броят на обособените позиции)

## ПРИЛОЖЕНИЕ Б

### ИНФОРМАЦИЯ ОТНОСНО ОБОСОБЕНИ ПОЗИЦИИ

Обособена позиция: 2 Наименование: ОБЛЕКЛА ЗА ЗАЩИТА ОТ НЕБЛАГОПРИЯТНИ КЛИМАТИЧНИ ВЪЗДЕЙСТВИЯ, АГРЕСИВНИ ВЕЩЕСТВА И МАСЛА

<p><b>1) Кратко описание</b> ОБЛЕКЛА ЗА ЗАЩИТА ОТ НЕБЛАГОПРИЯТНИ КЛИМАТИЧНИ ВЪЗДЕЙСТВИЯ, АГРЕСИВНИ ВЕЩЕСТВА И МАСЛА</p>					
<p><b>2) Код съгласно Общия терминологичен речник (CPV)</b></p> <table border="1"> <thead> <tr> <th>Осн. код</th> <th>Доп. код (когато е приложимо)</th> </tr> </thead> <tbody> <tr> <td>Осн. предмет</td> <td>18100000</td> </tr> </tbody> </table>		Осн. код	Доп. код (когато е приложимо)	Осн. предмет	18100000
Осн. код	Доп. код (когато е приложимо)				
Осн. предмет	18100000				
<p><b>3) Количество или обем</b> 1. Шуба студо-влаго-киселинно-алкало-маслозащитна - 140 БР 2. Костюм яке и полугащеризон киселинно-алкало-маслозащитен - 347 БР Прогнозна стойност, без ДДС (ако е известна) (в цифри): _____ Валута: _____ или от: _____ до _____ Валута: _____</p>					
<p><b>4) Информация за начална дата / краен срок за изпълнение (когато е приложимо)</b> Срок на изпълнение в месеци: _____ или дни _____ (от сключване на договора) или начала дата _____ дд/мм/гггг крайна дата _____ дд/мм/гггг</p>					
<p><b>5) Допълнителна информация</b></p> <p>_____</p> <p>_____</p> <p>_____</p>					

(Използвайте това Приложение толкова пъти, колкото е броят на обособените позиции)

**ПРИЛОЖЕНИЕ Б****ИНФОРМАЦИЯ ОТНОСНО ОБОСОБЕНИ ПОЗИЦИИ**

Обособена позиция: 3 Наименование: ОБЛЕКЛА ЗА ЗАЩИТА ОТ НЕБЛАГОПРИЯТНИ КЛИМАТИЧНИ ВЪЗДЕЙСТВИЯ С ПОНИЖЕНА ГОРИМОСТ

<b>1) Кратко описание</b> ОБЛЕКЛА ЗА ЗАЩИТА ОТ НЕБЛАГОПРИЯТНИ КЛИМАТИЧНИ ВЪЗДЕЙСТВИЯ С ПОНИЖЕНА ГОРИМОСТ	
<b>2) Код съгласно Общия терминологичен речник (CPV)</b>	
<b>Осн. предмет</b>	<b>Осн. код</b> 18100000 <b>Доп. код (когато е приложимо)</b>
<b>3) Количество или обем</b> 1.Шуба студо-влажозащитна с понижена горимост - 77 БР 2.Костюм яке и полугаширизон с понижена горимост- 442 БР. Прогнозна стойност, без ДДС (ако е известна) (в цифри): _____ Валута: _____ или от: _____ до _____ Валута: _____	
<b>4) Информация за начална дата / краен срок за изпълнение (когато е приложимо)</b> Срок на изпълнение в месеци: _____ или дни _____ (от сключване на договора) или начала дата _____ дд/мм/гггг крайна дата _____ дд/мм/гггг	
<b>5) Допълнителна информация</b>	

(Използвайте това Приложение толкова пъти, колкото е броят на обособените позиции)

**ПРИЛОЖЕНИЕ Б****ИНФОРМАЦИЯ ОТНОСНО ОБОСОБЕНИ ПОЗИЦИИ**

Обособена позиция: 4 Наименование: ОБЛЕКЛА ЗА ЗАЩИТА ОТ ЗАМЪРСЯВАНИЯ С НЕТОКСИЧЕН ПРАХ И ВЕЩЕСТВА

<b>1) Кратко описание</b> ОБЛЕКЛА ЗА ЗАЩИТА ОТ ЗАМЪРСЯВАНИЯ С НЕТОКСИЧЕН ПРАХ И ВЕЩЕСТВА	
<b>2) Код съгласно Общия терминологичен речник (CPV)</b>	
<b>Осн. предмет</b>	<b>Осн. код</b> 18100000 <b>Доп. код (когато е приложимо)</b>
<b>3) Количество или обем</b> 1.Костюм яке и полугаширизон прахозащитен , противозамърсяващ - 1656 БР 2.Костюм куртка и панталон противозамърсяващ - 57 БР. 3.Престилка тип "манта" противозамърсяваща, дълъг ръкав, дамска - 96 БР. 4.Престилка тип "манта" противозамърсяваща, дълъг ръкав, мъжка - 8 БР. 5.Престилка тип "манта" противозамърсяваща, къс ръкав, дамска - 13 БР. 6.Престилка тип "манта" противозамърсяваща, дълъг ръкав, дамска - 87 БР.	



7. Престилка тип "манта" противозамърсяваща, дълъг ръкав, мъжка, бяла - 20 БР.

8. Престилка тип "манта" противозамърсяваща, къс ръкав, дамска - 94 БР.

9. Престилка тип "манта" противозамърсяваща, къс ръкав, мъжка - 5 БР.

Прогнозна стойност, без ДДС (ако е известна)

(в цифри): \_\_\_\_\_ Валута:

или от: \_\_\_\_\_ до \_\_\_\_\_ Валута:

**4) Информация за начална дата / краен срок за изпълнение (когато е приложимо)**

Срок на изпълнение в месеци: \_\_\_\_\_ или дни \_\_\_\_\_ (от сключване на договора)

или

начална дата \_\_\_\_\_ дд/мм/гггг

крайна дата \_\_\_\_\_ дд/мм/гггг

**5) Допълнителна информация**

(Използвайте това Приложение толкова пъти, колкото е броят на обособените позиции)



# “АЕЦ Козлодуй” ЕАД, гр. Козлодуй

## ПЪЛНО ОПИСАНИЕ

на предмета на поръчката по открита процедура за

“Доставка на работно облекло извън КЗ”

### 1. Описание на доставката

Наличните количества от работно облекло са недостатъчни за потребностите на поделенията в “АЕЦ Козлодуй” ЕАД.

Работното облекло е обособено в 4 позиции, като кандидатите могат да кандидатстват за една или няколко от обособените позиции, но задължително за всички подпозиции в обособената позиция.

I-ва обособена позиция - **ОБЛЕКЛА ЗА ЗАЩИТА ОТ НЕБЛАГОПРИЯТНИ КЛИМАТИЧНИ ВЪЗДЕЙСТВИЯ И ЗАМЪРСЯВАНИЯ С НЕТОКСИЧЕН ПРАХ И ВЕЩЕСТВА;**

II-ра обособена позиция - **ОБЛЕКЛА ЗА ЗАЩИТА ОТ НЕБЛАГОПРИЯТНИ КЛИМАТИЧНИ ВЪЗДЕЙСТВИЯ, АГРЕСИВНИ ВЕЩЕСТВА И МАСЛА;**

III-та обособена позиция - **ОБЛЕКЛА ЗА ЗАЩИТА ОТ НЕБЛАГОПРИЯТНИ КЛИМАТИЧНИ ВЪЗДЕЙСТВИЯ С ПОНИЖЕНА ГОРИМОСТ;**

IV-та обособена позиция - **ОБЛЕКЛА ЗА ЗАЩИТА ОТ ЗАМЪРСЯВАНИЯ С НЕТОКСИЧЕН ПРАХ И ВЕЩЕСТВА;**

Описанието и количеството на доставяното работно облекло по отделните обособени позиции са записани в техническите спецификации към документацията за участие

### 2. Нормативно-технически документи

Работното облекло да отговаря на стандартите посочени в техническата спецификация за доставка на работно облекло, както и на скиците приложени в документацията и мострите изработени по проект за работно облекло на “АЕЦ Козлодуй” ЕАД. Тези мостри се намират в Управление “Търговско” и при проявен интерес от страна на фирмата, която е закупила документацията, могат да бъдат разглеждани.

Фирмата производител да е сертифицирана по ISO 9001.

### 3. Срокове

Срокът на изпълнение на договора е 1 година от датата на двустранното му подписване.

Доставката на работно облекло ще бъде извършвана поетапно, в срок до 20 календарни дни, след получаване на писмена заявка от **ВЪЗЛОЖИТЕЛЯ**.

### 4. Изисквания за изпълнение и качество:

5.1. Работното облекло трябва да съответства на съществените изисквания, определени в глава втора на “НАРЕДБА за съществените изисквания и оценяване съответствието на личните предпазни средства”, приета с ПМС №94 от 07.05.2002 г. (ДВ, бр. 48 от 2002 г.).

**5. Изисквания относно документите и условията, свързани с изпълнение на обществената поръчка:**

**5.1. Документи в оферта**

-Сертификат за внедрена система за управление на качеството по ISO 9001 на производителя

-Мостри по 1 брой за всички оферирани позиции;

-Изчерпателна и разбираема инструкция за употреба (на български език), съставена от производителя, която да съдържа името и адреса на производителя и/или на неговия упълномощен представител, както и необходимата информация за:

\*съхраняване, употреба, почистване, поддържане, обслужване и дезинфекция; препаратите за почистване, поддържане и дезинфекция, препоръчани от производителя, не трябва да имат вреден ефект върху работното облекло и върху ползвателя, когато са приложени според указанията;

\*подходящата опаковка за транспортиране на работното облекло;

\*значението на използваните маркировки.

**5.2. Документи съпровождащи доставките**

-Декларация за съответствие, съгласно изискването на чл.51, ал.2 от Закона за техническите изисквания към продуктите (ЗТИП) 1 екз.;

-Декларация за съответствие с представените мостри 1 екз.;

-Инструкция за употреба, съставена от производителя, съгласно изискването на чл.13, ал.2 от Наредбата за съществените изисквания и оценяване на съответствието на личните предпазни средства (ЛПС) (на български език) 1 екз.

**6. Входящ контрол**

При доставката, ще бъде извършен входящ контрол от **ВЪЗЛОЖИТЕЛЯ**, при който се проверяват отсъствието на явни недостатъци, комплектността на стоката, съответствието на доставката с представените мостри в техническата оферта при възлагането на обществената поръчка и наличието на всички необходими документи.

**Изготвили:**

Гл. инспектор "ТБ"



18.03.2012 г. /Михаил Павлов/



ТЕХНИЧЕСКА СПЕЦИФИКАЦИЯ И ОПИСАНИЕ  
НА ПРЕДМЕТА ПО ОБОСОБЕНИ ПОЗИЦИИ И ВИДОВЕ

За доставка на работно облекло извън Зона строг режим

/22.02.2012г./

НАИМЕНОВАНИЕ (ОБОСОБЕНА ПОЗИЦИЯ, ВИД)		ИД № на ЛПС
<b>ОБОСОБЕНА ПОЗИЦИЯ 1: ОБЛЕКЛА ЗА ЗАЩИТА ОТ НЕБЛАГОПРИЯТНИ КЛИМАТИЧНИ ВЪЗДЕЙСТВИЯ И ЗАМЪРСЯВАНИЯ С НЕТОКСИЧЕН ПРАХ И ВЕЩЕСТВА</b>		
Общи изисквания за обособената позиция:	<ul style="list-style-type: none"><li>Основните изисквания към защитните облекла - качеството на използваните материали, качеството на облеклото, маркировка, размери, ергономични характеристики, материали и информация за експлоатация - съгласно БДС EN 340:2003 "Защитно облекло. Общи изисквания";</li><li>Допълнителна маркировка: - фирмен знак (с размери 50мм/50мм) на горен ляв джоб и лого (с размери 300мм/50мм) на „АЕЦ Козлодуй“ ЕАД, с трайна текстилна бяла боя в контрастен цвят върху горната част на гърба на облеклата;</li><li>Материали: Лицев плат – 50 % П (памук)/ 50 % полиестер маса – 240 гр./м<sup>2</sup>. Подплата – ПЕ (полиестерна) вата. Хастар – 100 % П (памук).</li></ul>	
1.1.	Шуба студо-влаго-прахозащитна, противозамърсяваща- 1324 БР. скица-1, стр. 1	ИД № 070104
Изисквания за вида:	<p>Описание на модела: Шубата е закрит тип с висока яка. Закопчаването е с цип до горе, покрит с пластрон, закопчаващ се с тик-так копчета и велкро. Качулката е подплатена с хастар и се прибира в яката. Ръкавите са прикачени, с маншет в областта на китките, които са с частичен ластик и допълнително пристягане с велкро. Джобовете са четири – два нагръдни с вертикално разположени покрити ципове и два долни предни вътрешни с цип. Възможност за вътрешно регулиране (пристягане) в областта на ханша. Шубата е със светлоотразителен паспел, разположен отпред и отзад на нивото на гърдите.</p> <p><b>Син цвят: Pantone 2747 C – кралско син; Сив цвят: Pantone 424C – тъмно сив.</b> <b>БДС EN 340:2006 „Защитно облекло: Общи изисквания“.</b> <b>БДС EN 342:2005 „Защитно облекло: Комплекти и облекла за защита от студ“.</b></p> <ul style="list-style-type: none"><li>Размери: от 44 до 66.</li></ul>	
1.2.	Костюм: Яке и полугащеризон студо-влаго-прахозащитен, противозамърсяващ – 466 БР. – скица стр. 2 и 3	ИД № 070419

Изисквания за вида:	<p>Описание на модела: Якето е закрит тип с висока яка. Закопчаването е с цип до горе, покрит с пластрон, закопчаваш се тик-так копчета и велкро. В областта на ханша е с пришит колан, който да е с частично ластично пристягане от двете страни. Качулката е подплатена с хастар и се прибира в яката. Ръкавите са прикачени, с маншети в областта на китките, които са с частичен ластик и с допълнително пристягане с велкро. Джобовите са четири – два нагръдни с вертикално разположени покрити ципове и два долни предни вътрешни с цип. Якето е със светлоотразителен паспел, разположен отпред и отзад на нивото на гърдите.</p> <p>Полугащеризонът е със странично закопчаване чрез плиц – 2бр. копчета от двете страни. Предното закопчаване е с копчелък с 3бр. копчета и илици. По линията на талията има прикачен ластик по цялата задна ширина. Презрамките са с вграден частичен ластик, закопчаваш се в предната част чрез пластмасови катарамии. На предната платка има пришит един брой джоб с цип, върху който е монтиран обемен джоб за GSM покрит в горната си част с капак с велкро закопчаване. На предницата на панталонската част има 2бр. симетрично разположени странични външни обемни джобове. На задните части има два външни джоба с капаци закопчаваш се с велкро.</p> <p><b>Син цвят: Pantone 2747 C – кралско син; Сив цвят: Pantone 424C – тъмно сив.</b>  <u>БДС EN 340:2006 „Защитно облекло: Общи изисквания“.</u>  <u>БДС EN 342:2005 „Защитно облекло: Комплекти и облекла за защита от студ“.</u></p> <ul style="list-style-type: none"> <li>Размери: от 44 до 66;</li> </ul>	
1.3.	Елек студо-влаго-прахозащитен, противозамърсяващ -554 БР. – скица стр. 4	ИД № 070305
Изисквания за вида:	<p>Описание на модела: Елекът е с висока яка. Закопчаването е с цип до горе, покрит с пластрон, закопчаваш се с тик-так копчета и велкро. Джобовите са четири – два нагръдни с вертикално разположени покрити ципове и два долни предни вътрешни с цип. Възможност за вътрешно регулиране (пристягане) в областта на ханша. Елекът е със светлоотразителен паспел, разположен отпред и отзад на нивото на гърдите.</p> <p><b>Син цвят: Pantone 2747 C – кралско син; Сив цвят: Pantone 424C – тъмно сив.</b>  <u>БДС EN 340:2006 „Защитно облекло: Общи изисквания“.</u>  <u>БДС EN 342:2005 „Защитно облекло: Комплекти и облекла за защита от студ“.</u></p> <ul style="list-style-type: none"> <li>Размери: от 44 до 66;</li> </ul>	
1.4.	Шапка тип “УШАНКА” студозащитна – 173 БР. – скица стр. 5	ИД № 010201
Изисквания за вида:	<p>Описание на модела: Шапката е тип „Ушанка“ с допълнително пришити странични парчета, закриващи и предпазващи ушите, които да могат да се вдигат.</p> <p><b>Син цвят: Pantone 2747 C – кралско син; Сив цвят: Pantone 424C – тъмно сив.</b></p> <ul style="list-style-type: none"> <li>Размери: от 44 до 66;</li> </ul>	
<b>ОБОСОБЕНА ПОЗИЦИЯ 2: ОБЛЕКЛА ЗА ЗАЩИТА ОТ НЕБЛАГОПРИЯТНИ КЛИМАТИЧНИ ВЪЗДЕЙСТВИЯ, АГРЕСИВНИ ВЕЩЕСТВА И МАСЛА</b>		
Общи изисквания за обособената позиция:	<ul style="list-style-type: none"> <li>Основните изисквания към защитните облекла - качеството на използваните материали, качеството на облеклото, маркировка, размери, ергономични характеристики, материали и информация за експлоатация - съгласно БДС EN 340:2003 “Защитно облекло. Общи изисквания” ;</li> <li>Допълнителна маркировка: фирмен знак (с размери 50мм/50мм) на горен ляв джоб и лого (с размери 300мм/50мм) на „АЕЦ Козлодуй“ ЕАД, с трайна текстилна бяла боя в контрастен цвят върху горната част на гърба на облеклата. Маркировката показваща защита от агресивни вещества да бъде поставена на видно място ;</li> </ul> <p><b>Материали:</b> Липев плат – 50 % П (памук)/50%-полиестер -масло-киселинно-алкално устойчив; , маса – минимум 240 гр./м<sup>2</sup>.  Подплата – ПЕ (полиестерна) вата;  Хастар – 100 % П (памук).</p>	
2.1.	Шуба студо-влаго-киселинно-алкало-маслозащитна – 140 БР. – скица I-в, стр. 6	ИД № 070107
Изисквания за вида:	<p>Описание на модела: Шубата е закрит тип с висока яка. Закопчаването е с цип до горе, покрит с пластрон, закопчаваш се с тик-так копчета и велкро. Качулката е подплатена с хастар и се прибира в яката. Ръкавите са прикачени, с маншет в областта на китките, които са с частичен ластик и</p>	

	<p>допълнително пристягане с велкро. Джобовете са четири – два нагръдни с вертикално разположени покрити ципове и два долни предни вътрешни с цип. Възможност за вътрешно регулиране (пристягане) в областта на ханша. Шубата е със светлоотразителен паспел, разположен отпред и отзад на нивото на гърдите.</p> <p><b>Син цвят: Pantone 2747 C – кралско син; Сив цвят: Pantone 424C – тъмно сив.</b></p> <ul style="list-style-type: none"> <li>Размери: от 44 до 66;–</li> </ul>	
2.2.	<p>Костюм яке и полугащирезон киселино-алкало-маслозащитен – 347 БР. – скица I-в стр. 7 и 8</p>	ИД № 070409
<p><b>Изисквания за вида:</b></p>	<p><b>Описание на модела:</b> Якето е закрит тип с висока яка. Закопчаването е с цип до горе, покрит с пластрон, закопчаваш се тик-так копчета и велкро. В областта на ханша е с пришит колан, който да е с частично ластично пристягане от двете страни. Качулката е подплатена с хастар и се прибира в яката. Ръкавите са прикачени, с маншети в областта на китките, които са с частичен ластик и с допълнително пристягане с велкро. Джобовете са четири – два нагръдни с вертикално разположени покрити ципове и два долни предни вътрешни с цип. Якето е със светлоотразителен паспел, разположен отпред и отзад на нивото на гърдите.</p> <p>Полугащирезонът е със странично закопчаване чрез шлиц – 2бр. копчета от двете страни. Предното закопчаване е с копчелък с 3бр. копчета и илици. По линията на талията има прикачен ластик по цялата задна ширина. Презрамките са с вграден частичен ластик, закопчаваш се в предната част чрез пластмасови катарамии. На предната платка има пришит един брой джоб с цип, върху който е монтиран обемен джоб за GSM покрит в горната си част с капак с велкро закопчаване. На предницата на панталонската част има 2бр. симетрично разположени странични външни обемен джобове. На задните части има два външни джоба с капаци закопчаваш се с велкро.</p> <p><b>Син цвят: Pantone 2747 C – кралско син; Сив цвят: Pantone 424C – тъмно сив.</b></p> <ul style="list-style-type: none"> <li>Размери: от 44 до 66;</li> </ul>	
<p><b>ОБОСОБЕНА ПОЗИЦИЯ 3: ОБЛЕКЛА ЗА ЗАЩИТА ОТ НЕБЛАГОПРИЯТНИ КЛИМАТИЧНИ ВЪЗДЕЙСТВИЯ С ПОНИЖЕНА ГОРИМОСТ</b></p>		
<p><b>Общи изисквания за обособената позиция:</b></p>	<ul style="list-style-type: none"> <li><b>Основните изисквания към защитните облекла - качеството на използваните материали, качеството на облеклото, маркировка, размери, ергономични характеристики, материали и информация за експлоатация - съгласно БДС EN 340:2003 "Защитно облекло. Общи изисквания" ;</b></li> <li><b>Допълнителна маркировка:</b> - фирмен знак (с размери 50мм/50мм) на горен ляв джоб и лого (с размери 300мм/50мм) на „АЕЦ Козлодуй“ ЕАД, с трайна текстилна бяла боя в контрастен цвят върху горната част на гърба на облеклата ;</li> <li><b>Качеството на използваните материали:</b> да отговаря на БДС EN 533:2003 "Защитни облекла. Защита срещу топлина и пламък. Материали и комбинации от материали, ограничаваш разпространението на пламък" и БДС на материали текстилни (за съответните защитни свойства - норми за студоустойчивост и степен на горимост). Маркировката показваща понижена горимост да бъде поставена на видно място ;</li> <li><b>Материали:</b> Лицев плат – 100 % П (памук) антистатичен, хидрофобизиран, с минимална степен на горимост, маса – минимум 240 гр./м<sup>2</sup>, свиваемост максимум 2 %</li> </ul> <p>Подплата – ПЕ (полиестерна) вата, антистатична;</p> <p>Хастар – 100 % П (памук), антистатичен</p>	
3.1.	<p>Шуба студо-влагозащитна с понижена горимост – 77 БР. – скица I-a, стр. 9</p>	ИД № 070106

Изисквания за вида:	<p>Описание на модела: Шубата е закрит тип с висока яка. Закопчаването е с цип до горе, покрит с пластрон, закопчаващ се с тик-так копчета и велкро. Качулката е подплатена с хастар и се прибира в яката. Ръкавите са прикачени, с маншет в областта на китките, които са с частичен ластик и допълнително пристягане с велкро. Джобовите са четири – два нагръдни с вертикално разположени покрити ципове и два долни предни вътрешни с цип. Възможност за вътрешно регулиране (пристягане) в областта на-ханша. Шубата е със светлоотразителен паспел, разположен отпред и отзад на нивото на гърдите.</p> <p><b>Син цвят: Pantone 2747 C – кралско син; Сив цвят: Pantone 424C – тъмно сив.</b></p> <ul style="list-style-type: none"> <li>Размери: от 44 до 66;</li> </ul>	
3.2	Костюм яке и полугащеризон с понижена горимост– 442 БР. – скица I-а, стр. 10 и 11	ИД № 070411
Изисквания за вида:	<p>Описание на модела: Якето е закрит тип с висока яка. Закопчаването е с цип до горе, покрит с пластрон, закопчаващ се тик-так копчета и велкро. В областта на ханша е с пришит колан, който да е с частично ластично пристягане от двете страни. Качулката е подплатена с хастар и се прибира в яката. Ръкавите са прикачени, с маншети в областта на китките, които са с частичен ластик и с допълнително пристягане с велкро. Джобовите са четири – два нагръдни с вертикално разположени покрити ципове и два долни предни вътрешни с цип. Якето е със светлоотразителен паспел, разположен отпред и отзад на нивото на гърдите.</p> <p>Полугащеризонът е със странично закопчаване чрез шлиц – 2бр. копчета от двете страни. Предното закопчаване е с копчелък с 3бр. копчета и илици. По линията на талията има прикачен ластик по цялата задна ширина. Презрамките са с вграден частичен ластик, закопчаващи се в предната част чрез пластмасови катарамии. На предната платка има пришит един брой джоб с цип, върху който е монтиран обемен джоб за GSM покрит в горната си част с капак с велкро закопчаване. На предницата на панталонската част има 2бр. симетрично разположени странични външни обемен джобове. На задните части има два външни джоба с капаци закопчаващи се с велкро.</p> <p><b>Син цвят: Pantone 2747 C – кралско син; Сив цвят: Pantone 424C – тъмно сив.</b></p> <ul style="list-style-type: none"> <li>Размери: от 44 до 66;</li> </ul>	
<b>ОБОСОБЕНА ПОЗИЦИЯ 4: ОБЛЕКЛА ЗА ЗАЩИТА ОТ ЗАМЪРСЯВАНИЯ С НЕТОКСИЧЕН ПРАХ И ВЕЩЕСТВА</b>		
Общи изисквания за обособената позиция:	<ul style="list-style-type: none"> <li>Основните изисквания към защитните облекла - качеството на използваните материали, качеството на облеклото, маркировка, размери, ергономични характеристики, материали и информация за експлоатация - съгласно БДС EN 340:2003 “Защитно облекло. Общи изисквания”;</li> <li>Допълнителна маркировка: - фирмен знак (с размери 50мм/50мм) на горен ляв джоб и лого (с размери 300мм/50мм) на „АЕЦ Козлодуй” ЕАД, с трайна текстилна бяла боя в контрастен цвят върху горната част на гърба на облеклата ;</li> <li>Материали: Плат – П/ПЕ (памук/полиестер) – 50/50 %, маса – минимум 240 гр./м<sup>2</sup>, свиваемост максимум 2 %.</li> </ul>	
4.1.	Костюм яке и полугащеризон прахозащитен , противозамърсяващ – 1656 БР. – скица I, стр. 12 и 13	ИД № 070405
Изисквания за вида:	<p>Описание на модела: Якето е закрит тип с висока яка. Закопчаването е с цип до горе, покрит с пластрон, закопчаващ се тик-так копчета и велкро. В областта на ханша е с пришит колан, който да е с частично ластично пристягане от двете страни. Качулката е подплатена с хастар и се прибира в яката. Ръкавите са прикачени, с маншети в областта на китките, които са с частичен ластик и с допълнително пристягане с велкро. Джобовите са четири – два нагръдни с вертикално разположени покрити ципове и два долни предни вътрешни с цип. Якето е със светлоотразителен паспел, разположен отпред и отзад на нивото на гърдите.</p> <p>Полугащеризонът е със странично закопчаване чрез шлиц – 2бр. копчета от двете страни. Предното закопчаване е с копчелък с 3бр. копчета и илици. По линията на талията има прикачен ластик по цялата задна ширина. Презрамките са с вграден частичен ластик, закопчаващи се в предната част чрез пластмасови катарамии. На предната платка има пришит един брой джоб с цип, върху който е монтиран обемен джоб за GSM покрит в горната си част с капак с велкро закопчаване. На предницата на панталонската част има 2бр. симетрично разположени странични външни обемен джобове. На задните части има два външни джоба с капаци закопчаващи се с велкро.</p> <p><b>Син цвят: Pantone 2747 C – кралско син; Сив цвят: Pantone 424C – тъмно сив.</b></p> <ul style="list-style-type: none"> <li>Размери: от 44 до 66;</li> </ul>	
4.2.	Костюм куртка и панталон противозамърсяващ – 57 БР.	ИД № 070403

Изисквания за вида:	<ul style="list-style-type: none"> <li>• Описание на модела: Куртката да е закрит тип с вътрешно закопчаване, с яка тип столче. Джобовете да са четири външни с капаци – два горни и два долни. Ръкавите да са прикачени, с ластично пристягане в областта на китките. Панталонът да бъде прав с колан, с гайки и частично ластично пристягане откъм гърба. Джобовете да бъдат – два предни вътрешни и два задни външни.</li> <li>• Размери: от 44 до 66;</li> <li>• Цвят: бял</li> </ul>	
4.3.	Престилка тип “манта” противозамърсяваща, дълъг ръкав, дамска – 96 БР.	ИД № 070701д
Изисквания за вида:	<ul style="list-style-type: none"> <li>• Описание на модела: Куртката да е закрит тип с вътрешно закопчаване, права яка около врата. Джобовете да са четири външни с капаци – два горни и два долни. Ръкавите да са прикачени, с ластично пристягане в областта на китките. Панталонът да бъде прав с колан, с гайки и частично ластично пристягане откъм гърба. Джобовете да бъдат – два предни вътрешни, два задни външни и два външни странични, инструментални.</li> <li>• Размери: от 44 до 66;</li> <li>• <b>Син цвят: Pantone 2747 C – кралско син</b></li> </ul>	
4.4.	Престилка тип “манта” противозамърсяваща, дълъг ръкав, мъжка – 8 БР.	ИД № 070701м
Изисквания за вида:	<ul style="list-style-type: none"> <li>• Описание на модела: Престилката да е права, закопчаване с копчета, предници цели, гръб – със среден шев, джобове външни – един горен и два долни, права яка с ревери, ръкави – дълги, прикачени, с пристягащ маншет с копче.</li> <li>• Размери: от 42 до 66;</li> <li>• <b>Син цвят: Pantone 2747 C – кралско син</b></li> </ul>	
4.5.	Престилка тип “манта” противозамърсяваща, къс ръкав, дамска – 13 БР.	ИД № 070702д
Изисквания за вида:	<ul style="list-style-type: none"> <li>• Описание на модела: Престилката да е права, свободна, с колан отзад, предници цели, гръб със среден шев, закопчаване с копчета, джобове външни – един горен и два долни, яка права с ревери, ръкави – къси, прикачени</li> <li>• Размери: от 42 до 66;</li> <li>• <b>Син цвят: Pantone 2747 C – кралско син</b></li> </ul>	
4.6.	Престилка тип “манта” противозамърсяваща, дълъг ръкав, дамска – 87 БР.	ИД № 070703д
Изисквания за вида:	<ul style="list-style-type: none"> <li>• Описание на модела: Престилката да е права, свободна, с колан отзад, предници цели, гръб със среден шев, закопчаване с копчета, джобове външни – един горен и два долни, права яка с ревери, ръкави – дълги, прикачени с пристягащ маншет с копче.</li> <li>• Размери: от 42 до 66;</li> <li>• Цвят: бял</li> </ul>	
4.7.	Престилка тип “манта” противозамърсяваща, дълъг ръкав, мъжка, бяла – 20 БР.	ИД № 070703м
Изисквания за вида:	<ul style="list-style-type: none"> <li>• Описание на модела: Престилката да е права, закопчаване с копчета, предници цели, гръб – със среден шев, джобове външни – един горен и два долни, права яка с ревери, ръкави – дълги, прикачени с пристягащ маншет с копче.</li> <li>• Размери: от 42 до 66;</li> <li>• Цвят: бял</li> </ul>	
4.8.	Престилка тип “манта” противозамърсяваща, къс ръкав, дамска – 94 БР.	ИД № 070704д



Изисквания за вида:	<ul style="list-style-type: none"> <li>• Описание на модела: Престилката да е права, свободна, с колан отзад, предници цели, гръб със среден шев, закопчаване с копчета, джобове външни – един горен и два долни, яка права с ревери, ръкави – къси, прикачени</li> <li>• Размери: от 42 до 66;</li> <li>• Цвят: бял.</li> </ul>	
4.9.	Престилка тип “манта” противозамърсяваща, къс ръкав, мъжка – 5 БР.	ИД № 070704м
Изисквания за вида:	<ul style="list-style-type: none"> <li>• Описание на модела: Престилката да е права, свободна, с колан отзад, предници цели, гръб със среден шев, закопчаване с копчета, джобове външни – един горен и два долни, яка права с ревери, ръкави – къси, прикачени</li> <li>• Размери: от 42 до 66;</li> <li>• Цвят: бял.</li> </ul>	

Изготвил:

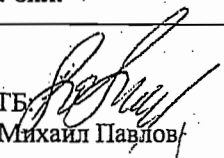
1. Гл.инспектор ТБ:   
/Михайл Павлов/

За количествата :

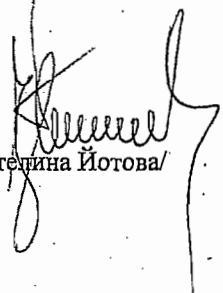
1. Специалист “Маркетинг ”:   
/Цветелина Йотова/

Свеп - 1 -

# СКИЦА I

Работно облекло извън Контролирана зона

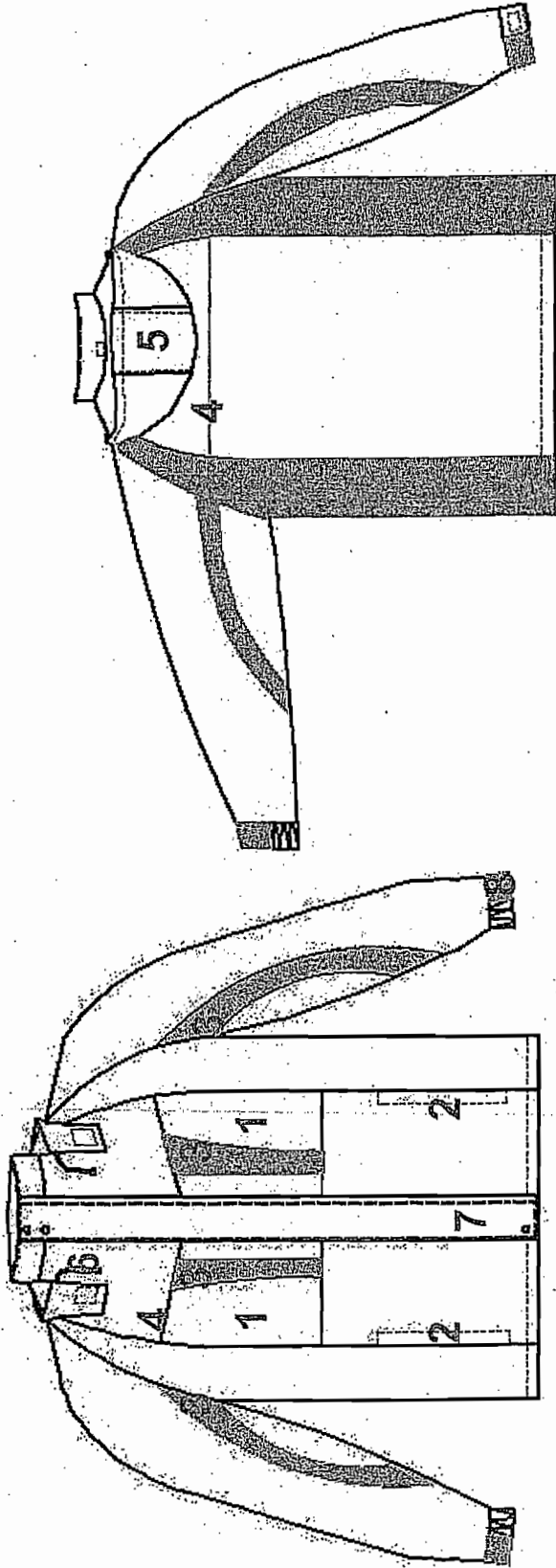

Цветова комбинация:

Основен цвят:  Гарнитури: 

### Легенда

Изделие: Шуба студо-влаго-прахозащитна, противозамърсяваща.

Материал: Лицев плат 50% памук / 50% полиестер; Маса: 240 гр./м<sup>2</sup>;

Хидрофобизиран; Подплата ПЕ (полиестерна) вата; Хастар 100% П (памук).

Възложител: "АЕЦ Козлодуй" ЕАД

1. Нагръден джоб с цип
2. Долен джоб с цип
3. Платки с различен цвят от основния
4. Светлоотразителен паспел
5. Качулка
6. Шнур за пристягане на качулката
7. Пластрон, покриващ закопчаване с цип
8. Маншет с латик, ведкро за регулиране

# СКИЦА

Работно облекло извън Контролирана зона

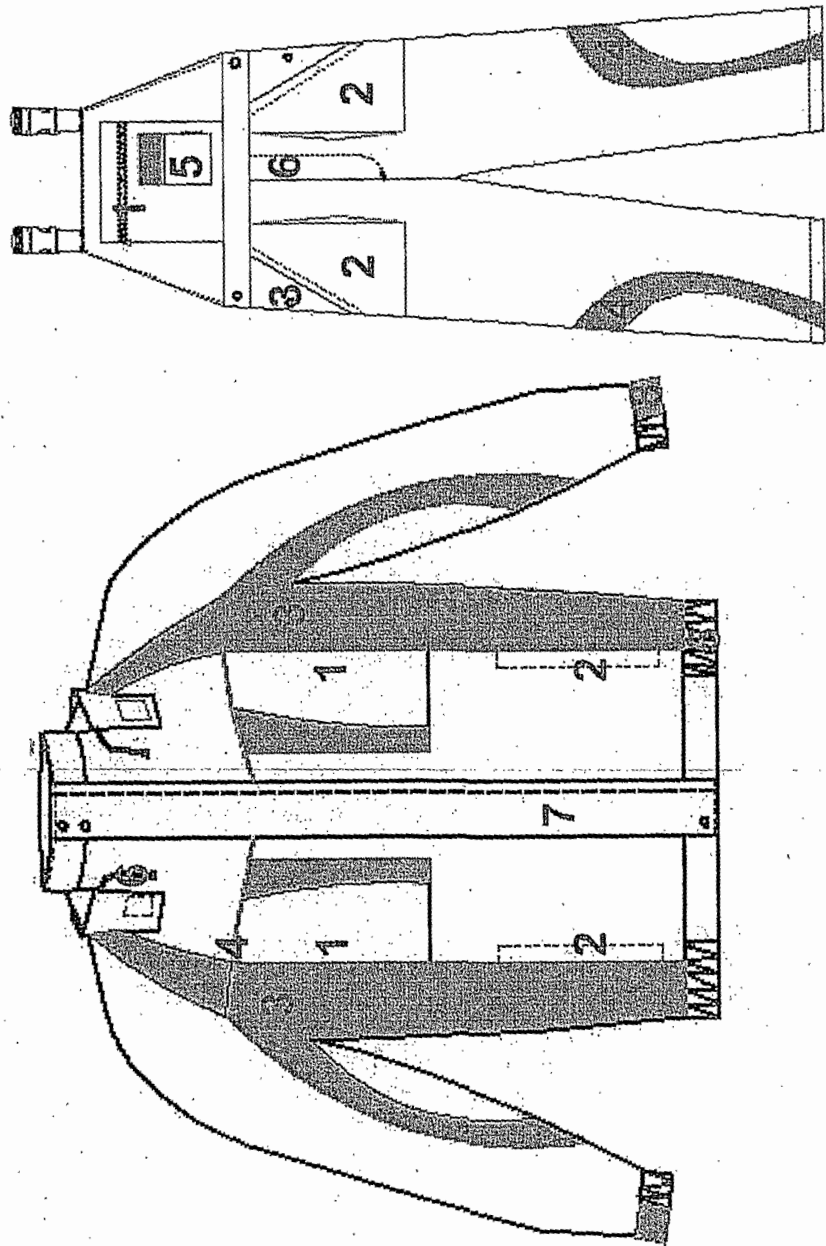

- Яке**
1. Нагръден джоб с цип
  2. Долен джоб с цип
  3. Платки с различен цвят от основния
  4. Светлоотразителен паспел
  5. Частичен ластик
  6. Шнур за пристягане на качулката
  7. Пластур, покриващ закопчаване с цип
  8. Маншет с латик, велкро за регулиране
- Полугащеризон**
1. Нагръден джоб с цип
  2. Долен джоб, обемен
  3. Колче, пластмасово
  4. Платки с различен цвят от основния
  5. Допълнителен малък джоб, обемен за GSM с велкро закопчаване
  6. Закопчаване с колче

Цветова комбинация:



Основен цвят:

Гарнитури:

**Легенда**

**Изделие:** Костюм: Яке и полугащеризон студо-влаго-прахозащитен, противозамърсяващ.  
**Материал:** Лице плат 50% памук / 50% полиестер; Маса: 240 гр./м<sup>2</sup>;  
 Хидрофобирани; Подплата ПЕ (полиестерна) вата; Хастар 100% П (памук).

Въложител: "АЕЦ Козлодуй" ЕАД

# СКИЦА

Работно облекло извън контролирана зона

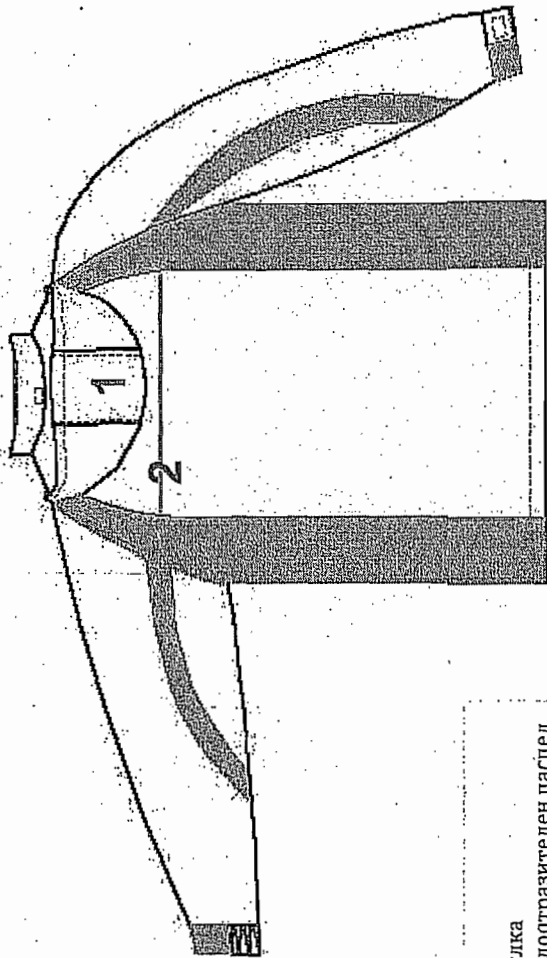

- Яке**
1. Качулка
  2. Светоотражателен паспел
- Полугащеризон**
1. Заден джоб с велкро за опчаване
  2. Частично ластично пристягане в областта на талията
  3. Платки с различен цвят от основния

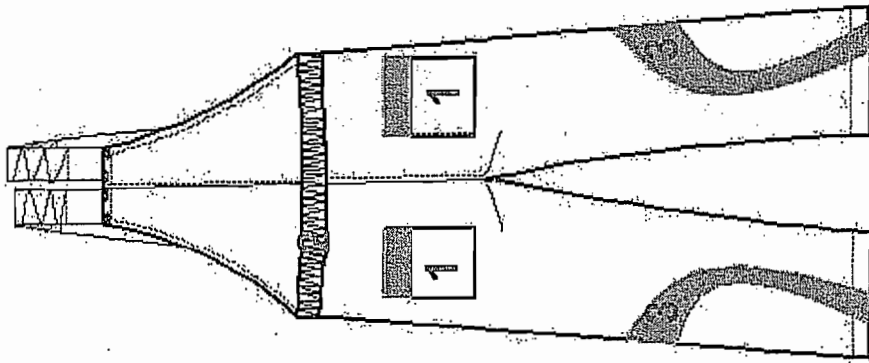

Цветова комбинация:



Гарнитури:



Основен цвят:

## Легенда

Изделие: Костюм: Яке и полугащеризон студо-влазо-прахозащитен, противозамърсяващ.

Материал: Лицеа плат 50% памук / 50% полиестер; Маса: 240 гр./м<sup>2</sup>; Хидрофобирани; Подплата ПЕ (полиестерна ) вата; Хастар 100% П (памук).

Взложител: "АЕЦ Козлодуй" ЕАД

Свер. - 4-

# СКИЦА

Работно облекло извън Контролирана зона

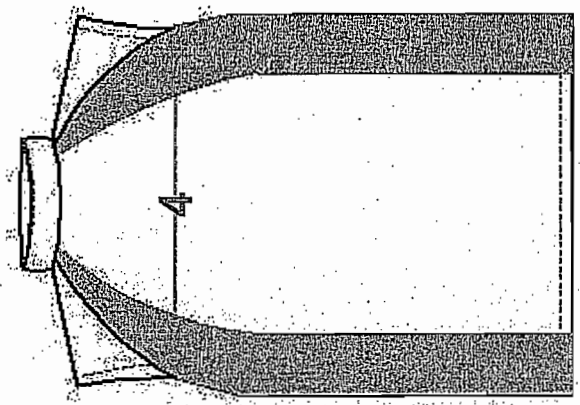
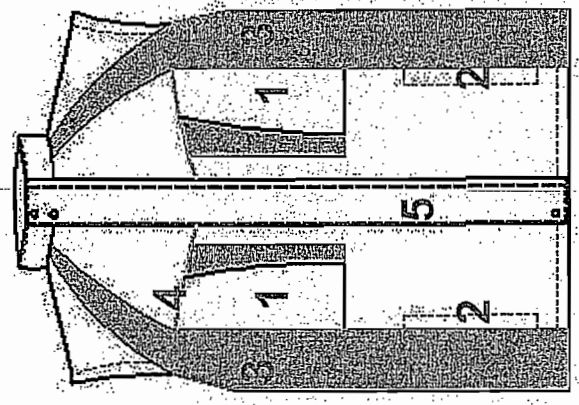

Цветова комбинация:



Гарнитури:



Основен цвят:

1. Нагръден джоб с цип
2. Долен джоб с цип
3. Платки с различен цвят от основния
4. Светлоотразителен паспел
5. Пластичен, покриващ закопчаване с цип

## Легенда

Изделие: Елек студо-влаго-прахозащитен, противозамърсяващ.

Материал: Лицев плат 50% памук / 50% полиестер; Маса: 240 гр./м<sup>2</sup>;

Хидрофобирани; Подплата ПЕ (полиестерна) вата; Хастар 100% П (памук).

Възложител: "АЕЦ Козлодуй" ЕАД

Свер. - 3 -

# СКИЦА

Работно облекло извън Контролирана зона

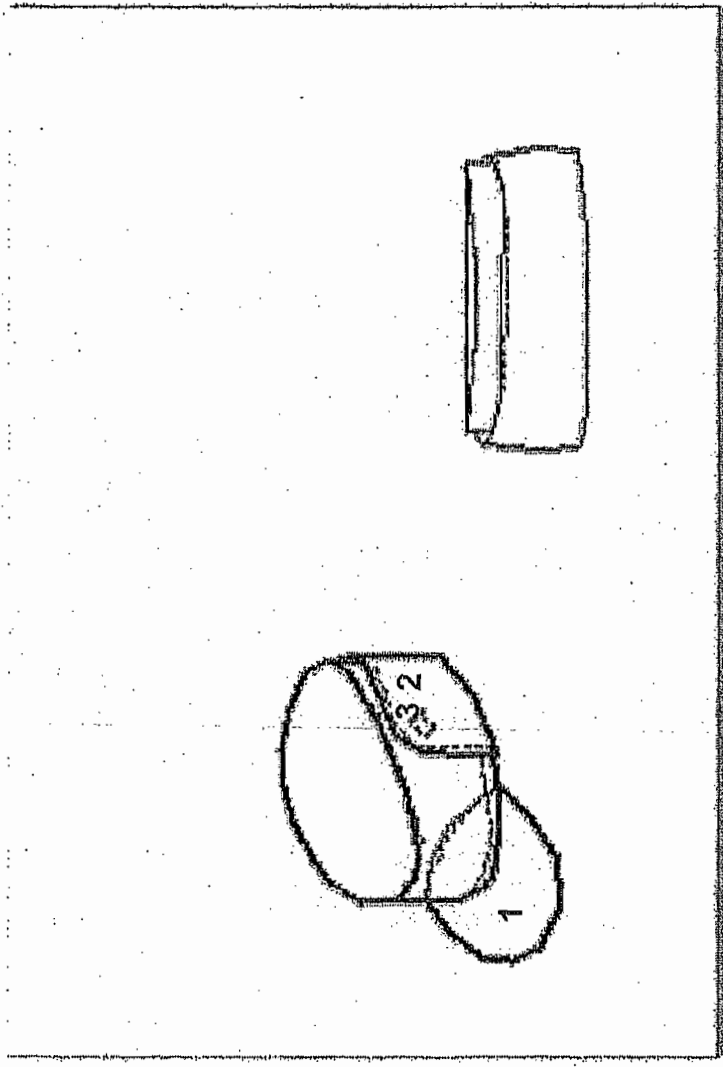

- 1. Козирка
- 2. Наушник
- 3. Тък - так копче за придържане на наушник

## Легенда

Изделие: Шапка тип "УШАНКА" студозащитна  
Материал: Лицев плат 50% памук / 50% полиестер; Маса: 240 гр./м<sup>2</sup>;  
Хидрофобизиран; Подплата ПЕ (полиестерна) вата; Бархатен хастар.

Възложител: "АЕЦ Козлодуй" ЕАД

Цветова комбинация:



Гарнитурни:



Основен цвят:

сер. - 6 -

# СКИЦА 1б

Работно облекло извън Контролирана зона

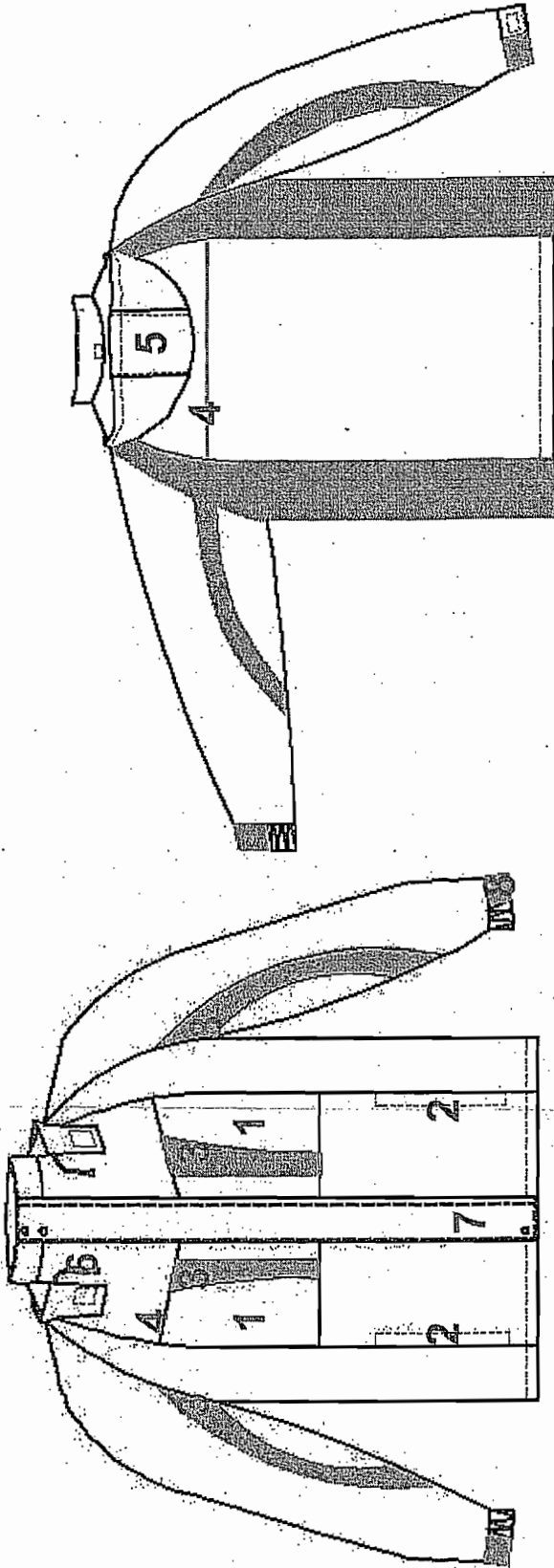

Цветова комбинация:

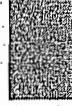

Основен цвят: Гарнитури:

### Легенда

Изделие: Шуба студо-влаго-грахозащитна, противозамърсяваща.

Материал: ицев плат 50% памук / 50% полиестер – масло-киселинно-алкално устойчив; Хидрофобирани; Подплата ПЕ (полиестерна) вата; Хастар 100% П (памук).

Възложител: "АЕЦ Козлодуй" ЕАД

1. Нагръден джоб с цип
2. Долен джоб с цип
3. Платки с различен цвят от основния
4. Светлоотразителен паспел
5. Качулка
6. Шнур за пристъгане на качулката
7. Пластрон, покриващ закопчаване с цип
8. Маншет с латик, велкро за регулиране

# СКИЦА Ів

Работно облекло извън Контролирана зона

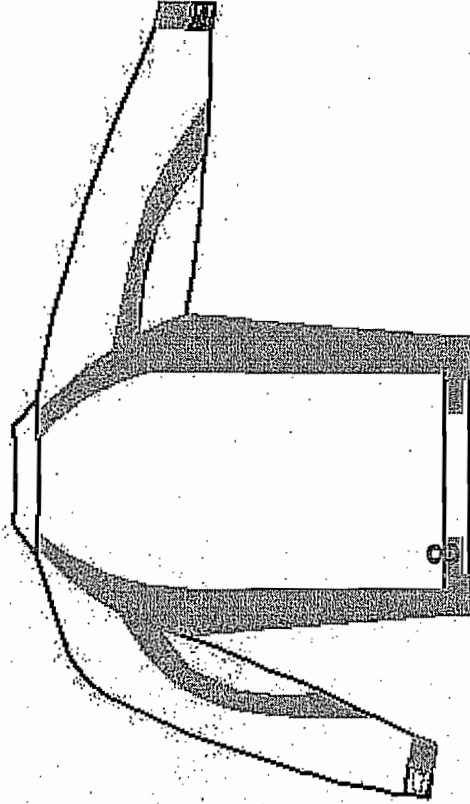
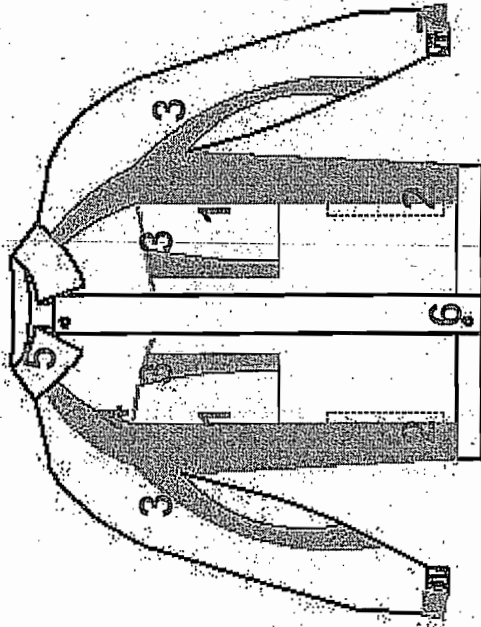

## Яке

1. Нагръден джоб с цип
2. Долен джоб с цип
3. Платки с различен цвят от основния
4. Светлоотразителен паспел
5. Полулегнала яка
6. Пластрон, покриващ закопчаване с цип
7. Маншет с латик, велкро за регулиране
8. Велкро за частично пристягане в областта на кръста

## Легенда

**Изделие:** Костюм яке и полугащеризон прахозащитен, противозамърсяващ.

**Материал:** Лицев плат 50% памук / 50% полиестер – масло-киселинно-алкално устойчив; Маса: 240 гр./м<sup>2</sup>.

Възложител: "АЕЦ Козлодуй" ЕАД

Цветова комбинация:

Основен цвят:

Гарнитури:

Сил р-у



Скър. - 8-

# СКИЦА 1b

Работно облекло извън Контролирана зона

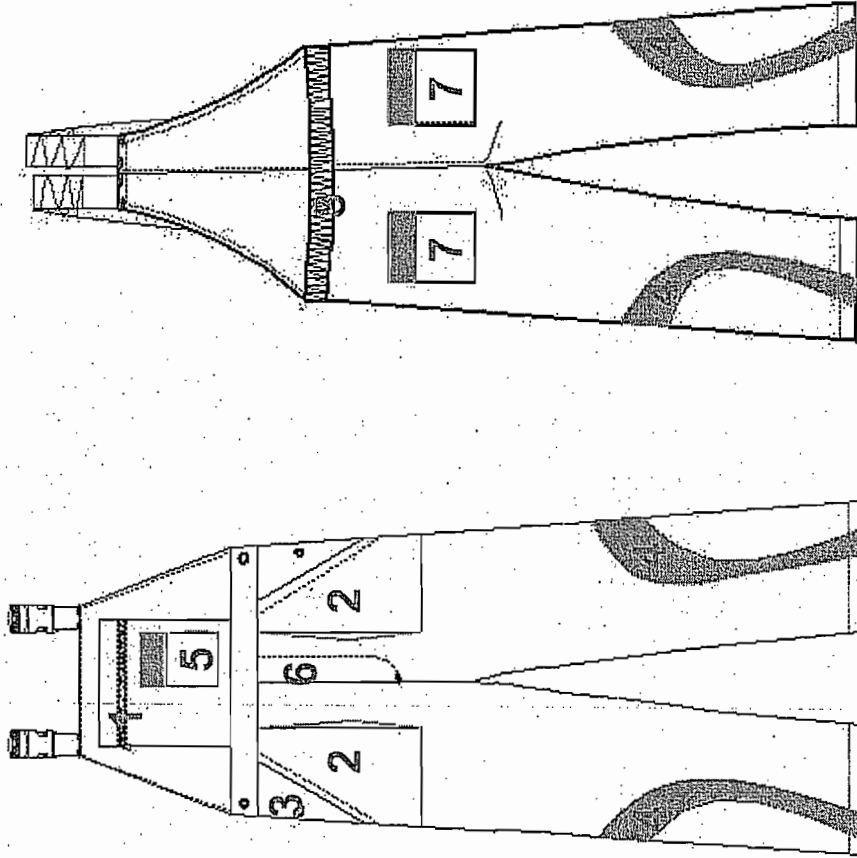

1. Нагръден джоб с цип
2. Долен джоб, обемен
3. Копче
4. Платки с различен цвят от основния
5. Допълнителен малък джоб, обемен за GSM с велкро закопчаване
6. Закопчаване с копче
7. Заден джоб с велкро закопчаване
8. Частично ластично пристъгане в областта на талията

Цветова комбинация:



Гарнитури:



Основен цвят:

Легенда

Изделие: Костюм яке и полузащеривон прахозащитен, противозамърсяващ.

Материал: Лицев плат: 50% памук / 50% полиестер – масло-киселинно-алкално устойчив; Маса: 240 гр./м<sup>2</sup>.

Възложител: "АЕЦ Козлодуй" ЕАД

Сир. - 9 -

# СКИЦА 1а

Работно облекло извън Контролирана зона

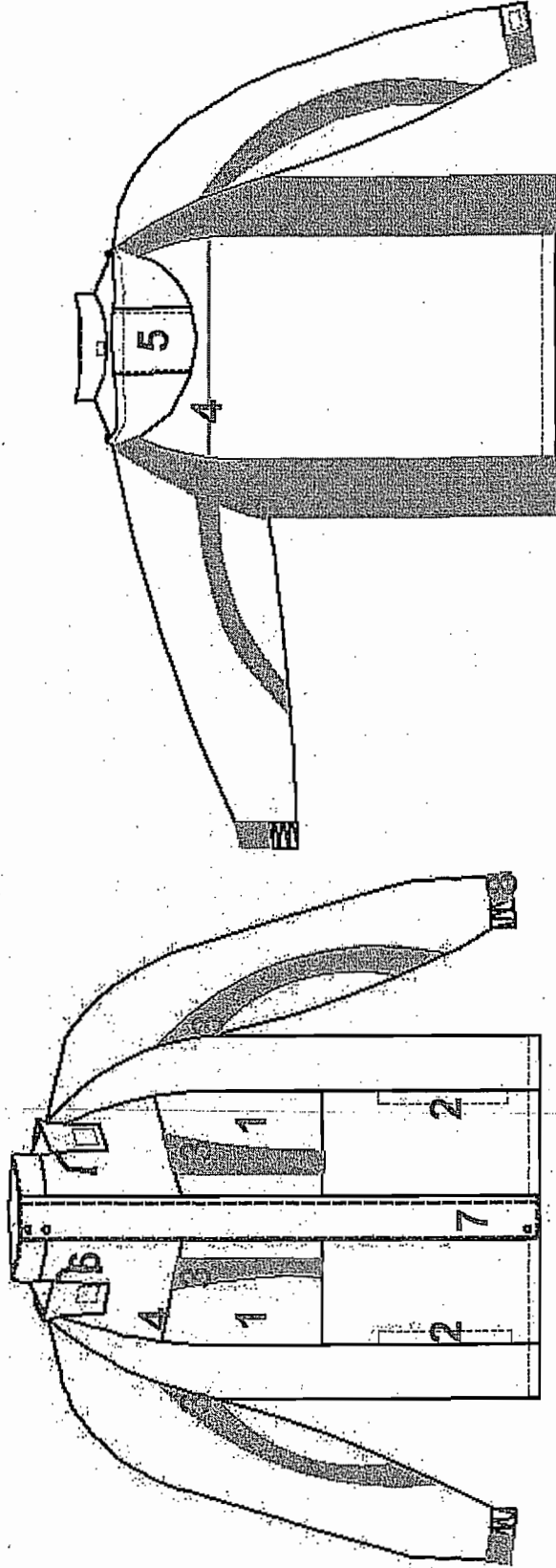

Цветова комбинация:

Основен цвят:

Гарнитури:

### Легенда

Изделие: Шуба студо-влаго-прохозащитна, противозамърсяваща.  
 Материал: Лицев плат 100 % памук с понижена горимост; Маса: 240 гр./м<sup>2</sup>;  
 Хидрофобизиран; Подплата ПЕ (полиестерна) вата; Хастар 100% П (памук).

Възложител: "АЕЦ Козлодуй" ЕАД

1. Нагръден джоб с цип
2. Долен джоб с цип
3. Платки с различен цвят от основния
4. Светлоотразителен пастел
5. Качулка
6. Шнур за пристягане на качулката
7. Пластрон, покриващ закопчаване с цип
8. Маншет с латик, велкро за регулиране

# СКИЦА Ia

Работно облекло извън Контролирана зона

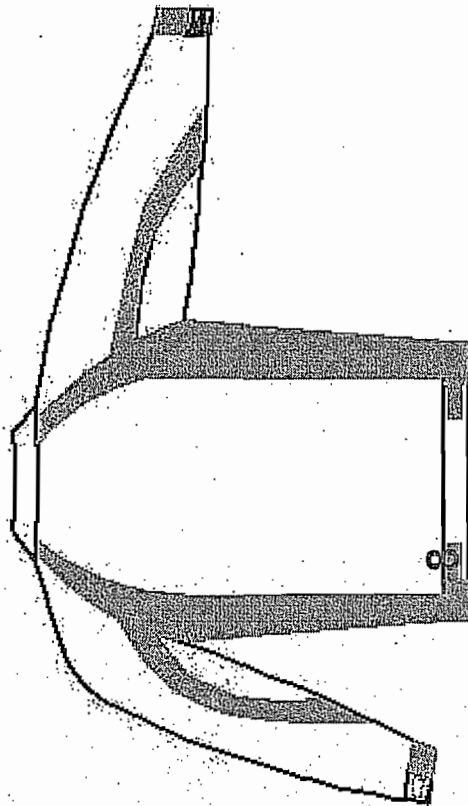
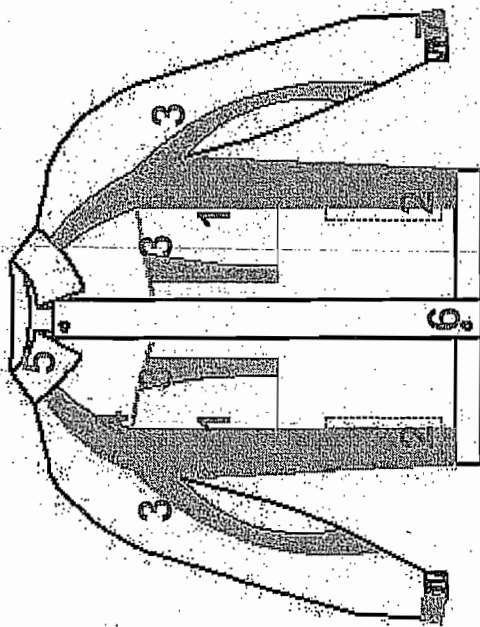

## Яке

1. Нагръден джоб с цип
2. Долен джоб с цип
3. Платки с различен цвят от основния
4. Светлоотражателен паспел
5. Полулегнала яка
6. Пластрон, покриващ закопчаване с цип
7. Маншет с латик, велкро за регулиране
8. Велкро за частично пристягане в областта на кръста

## Легенда

**Изделие:** Костюм яке и полугащеризон прахозащитен, противозамърсяващ.

**Материал:** Лицев плат 100 % памук с понижена горимост; Маса: 240 гр./м<sup>2</sup>.

Възложител: "АЕЦ Козлодуй" ЕАД

Цветова комбинация:

Основен цвят:

Гарнитури:

Свещ. - 11 -

# СКИЦА Ia

Работно облекло извън Контролирана зона

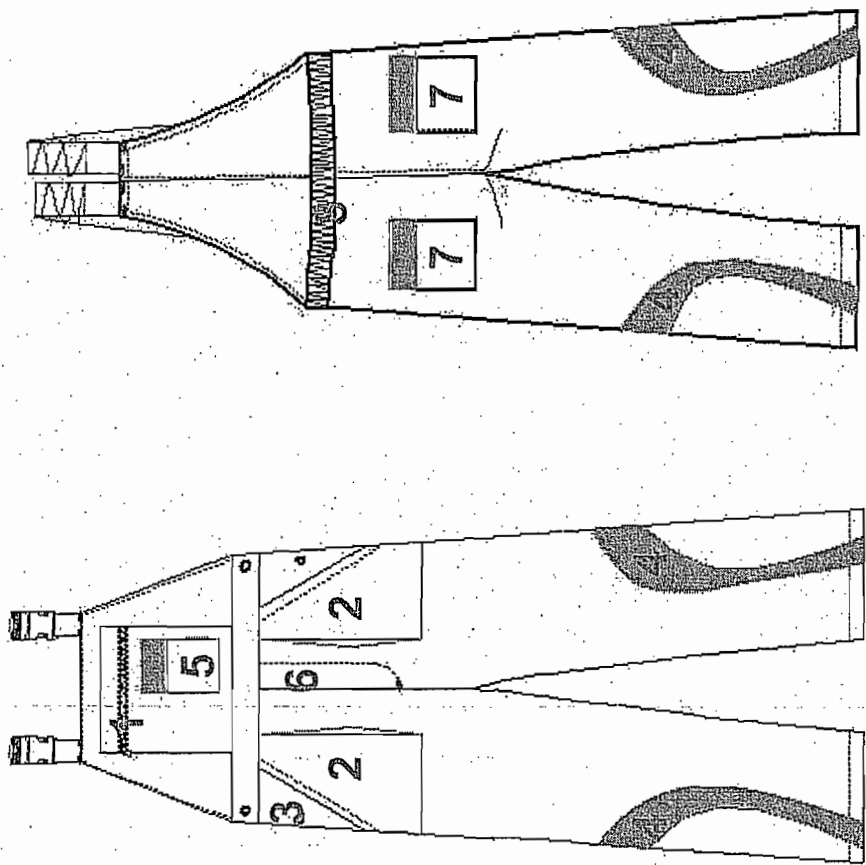

1. Нагръден джоб с цип
2. Долен джоб, обемен
3. Копче
4. Платки с различен цвят от основния
5. Допълнителен малък джоб, обемен за GSM с велкро закопчаване
6. Закопчаване с копче
7. Заден джоб с велкро закопчаване
8. Частично ластично пристягане в областта на талията

### Легенда

Изделие: Костюм яке и полузащеризон прорезащитен, противозамърсяващ.

Материал: Лицев плат 100 % памук с понижена горимост; Маса: 240 гр./м<sup>2</sup>.

Възложител: "АЕЦ Козлодуй" ЕАД

Цветова комбинация:



Основен цвят:



Гарнитури:



# СКИЦА I

Работно облекло извън Контролирана зона

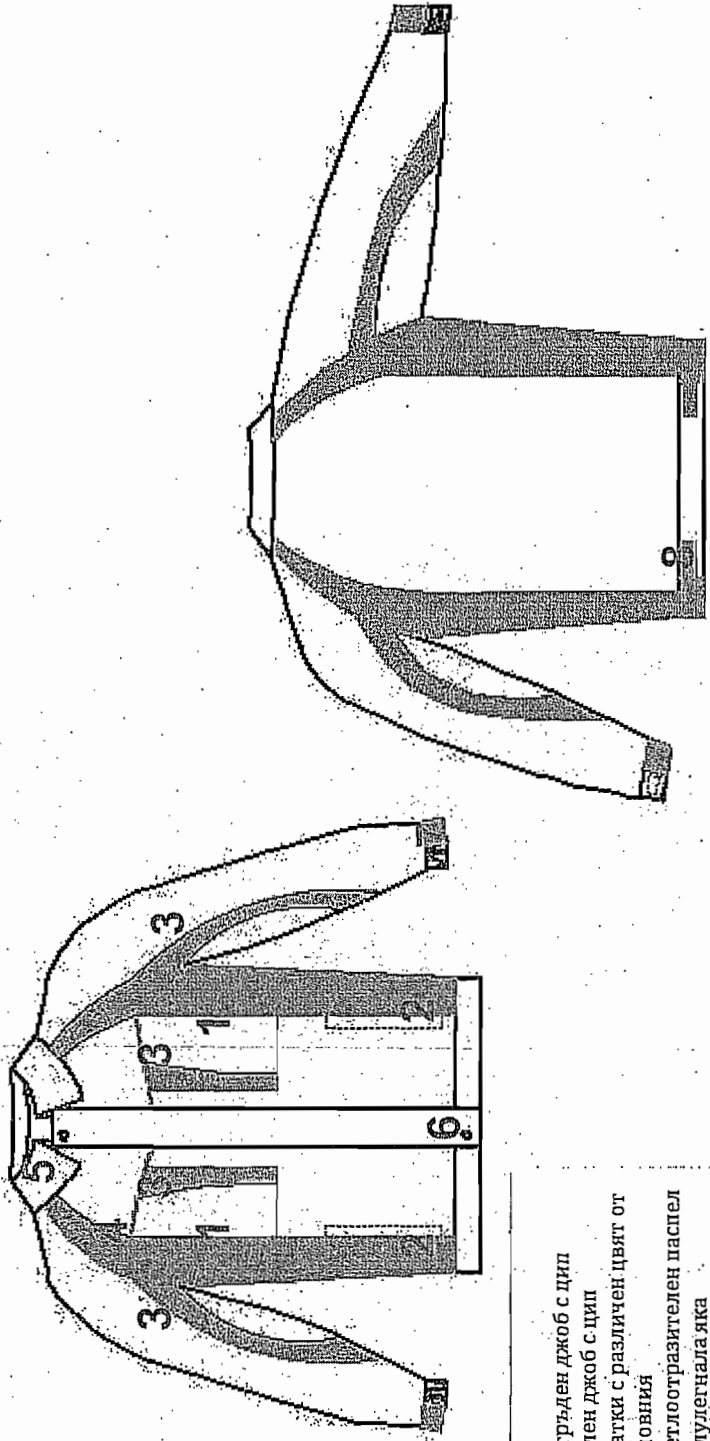



- Яке**
1. Нагръден джоб с цип
  2. Долен джоб с цип
  3. Платки с различен цвят от основния
  4. Светлоотразителен паспел
  5. Полулегалаяка
  6. Пластрон, покриващ закопчаване с цип
  7. Маншет с латик, велкро за регулиране
  8. Велкро за частично пристягане в областа на кръста

**Легенда**

**Изделие:** Костюм яке и полусащерицион прахозащитен, противозамърсяващ.  
**Материал:** Лицев плат 50% памук / 50% полиестер; Маса: 240 гр./м<sup>2</sup>.

Цветова комбинация: 

Основен цвят: 

Гарнитури: 

Възложител: "АЕЦ Козлодуй" ЕАД

# СКИЦА I

Работно облекло извън Контролирана зона

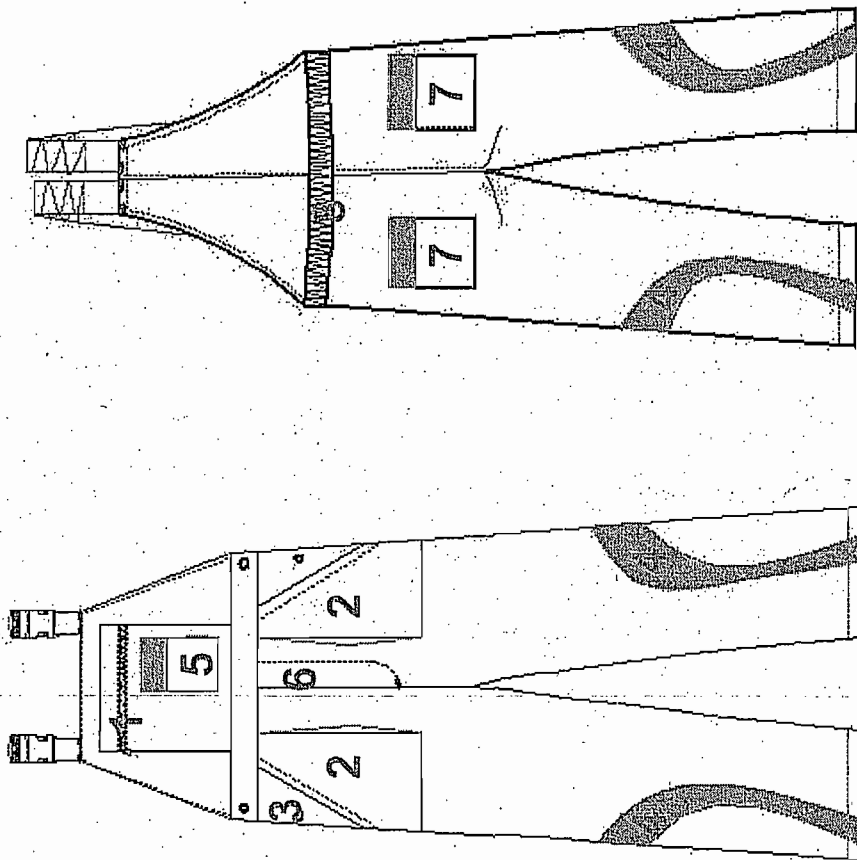

1. Нагръден джоб с цип
2. Долен джоб, обемен
3. Копче
4. Платки с различен цвят от основния
5. Допълнителен малък джоб, обемен за GSM с велкро закопчаване
6. Закопчаване с копче
7. Заден джоб с велкро закопчаване
8. Частично ластично пристягане в областта на талията

### Легенда

Изделие: Костюм яке и полугащериан прехозацифен, противозамърсяващ.

Материал: Лицев плат 50% памук / 50% полиэстер; Маса: 240 гр./м<sup>2</sup>.

Възложител: "АЕЦ Козлодуй" ЕАД

Цветова комбинация:



Основен цвят:



Гарнитури:

**ОБРАЗЕЦ НА ФИРМЕН ЗНАК И ЛОГО**

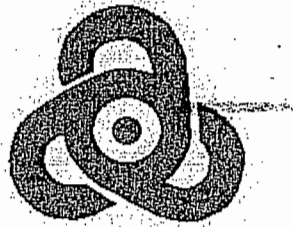

**Фирмен знак (с размери 50мм/50мм) на горен ляв джоб**

**“АЕЦ КОЗЛОДУЙ”-ЕАД**

**Лого (с размери 300мм/50мм) на „АЕЦ Козлодуй” ЕАД, с трайна текстилна бяла боя в контрастен цвят върху горната част на гърба на облеклата.**

До  
"АЕЦ Козлодуй" ЕАД  
гр. Козлодуй

## ОБРАЗЕЦ НА ОФЕРТА

за участие в открита процедура с предмет:  
"Доставка на работно облекло извън КЗ"

### УВАЖАЕМИ ГОСПОДА,

След запознаване с всички документи и образци от документацията за участие в процедурата, с настоящата оферта заявяваме, че желаем да участваме в откритата процедура за избор на изпълнител при условията обявени в документацията и приети от нас без възражения.

Ние сме съгласни валидността на нашата оферта да бъде 90 календарни дни от крайния срок за получаване на оферти и ще остане обвързваща за нас, като може да бъде приета по всяко време преди изтичане на този срок.

До подготвянето на официален договор, тази оферта заедно с писменото приемане от Ваша страна и известие за сключване на договор ще формират обвързващо споразумение между двете страни.

Запознати сме с проекта на договора, приемаме го и ако бъдем определени за изпълнител, ние ще представим всички документи необходими за подписването му в законоустановения срок.

### Списък на документите, съдържащи се в офертата:

1. **Документи за подбор**
  - 2.1. Документ за регистрация на участника или единен идентификационен код, съгласно чл. 23 от Закона за търговския регистър;
  - 2.2. Доказателства за икономическото и финансовото състояние по чл.50 от ЗОП, посочени от възложителя в обявлението за обществена поръчка:
    - 1.2.1. Информация за общия оборот и оборота на стоките със същия или подобен предмет на поръчката през последните три години, в зависимост от датата, на която участникът е учреден или е започнал дейността си;
  - 2.3. Доказателства за техническите възможности и/или квалификация по чл.51 от ЗОП, посочени от възложителя в обявлението за обществена поръчка:
    - 1.2.1. Списък с изпълнени поръчки/договори за доставки със същия или подобен предмет на поръчка, които са изпълнени през последните три години, включително стойностите, датите и получателите, придружени от препоръки /референции/ за добро изпълнение;



- 1.2.2. Сертификат за въведена система за управление за качество от фирмата производител, съгласно ISO 9001:2008, издаден от акредитирани институции или агенции за управление на качеството;
- 2.4. Декларация за отсъствие на обстоятелствата по чл.47, ал.1, т.1 и ал.5, т.1 от ЗОП;
- 2.5. Декларация за отсъствие на обстоятелствата по чл.47, ал.1, т.2, т.3 и ал.5, т.2 от ЗОП;
- 2.6. Декларация за използване или неизползване на подизпълнители при изпълнението на поръчката;
- 2.7. Декларация от подизпълнителя за съгласие да участва като такъв при изпълнението на обществената поръчка;
- 2.8. Декларация за кои обособени позиции ще участва Участника
- 2.9. Декларация за страна на произход и производител на стоката;
- 2.10. Надлежно оформен от производителя документ, даващ разрешение за продажба /дистрибуция/ на стоките;
- 2.11. Декларация за приемане на условията на проекта на договор;
- 2.12. Информационен лист.

**2. Техническо предложение за изпълнение на поръчката**

- 2.1. Спецификация на стоката за доставка с включени наименования, технически характеристики, описание, стандарти и др., които трябва да бъдат специфицирани в съответствие с изискванията на техническата спецификация и образеца по т.1.1. към офертата /Доставка на работно облекло извън КЗ/;
- 2.2. Техническо описание на стоката, съгласно Приложение № 1 към Техническата спецификация ;
- 2.3. Опис на представените мостри /по образец/;
- 2.4. Списък на документите придружаващи стоката при доставка, съгласно изискванията на ТС;
- 2.5. Друга информация, ако Участникът смята за необходимо да представи.

**3. Предлагана цена**

- 3.1. Ценова таблица.

**ПОДПИС И ПЕЧАТ:**

\_\_\_\_\_ (име и фамилия)

\_\_\_\_\_ (дата)

\_\_\_\_\_ (длъжност на управляващия/представяващия участника)

\_\_\_\_\_ (наименование на участника)

**ОБРАЗЕЦ по т. 3.1. към офертата**

/пълно наименование на участника, търговски адрес, телефон и факс, ЕИК и ИН по ЗДДС/

**ЦЕНОВА ТАБЛИЦА**

за участие в открита процедура с предмет:

**“Доставка на работно облекло извън КЗ”**

Обособена позиция № ...../наименование/

№	Наименование	Ед. мярка	Кол-во	Единична цена в лв. без ДДС	Обща цена в лв. без ДДС
Предлагана цена за изпълнение предмета на поръчката в .....лв. без ДДС /цифром и словом/:					

**ПОДПИС и ПЕЧАТ:**

\_\_\_\_\_ (име и фамилия)

\_\_\_\_\_ (дата)

\_\_\_\_\_ (длъжност на управляващия/представяващия участника)

\_\_\_\_\_ (наименование на участника)

\_\_\_\_\_ /пълно наименование на участника, търговски адрес, телефон и факс, ИН, ИИН по ЗДДС/

**СПЕЦИФИКАЦИЯ**

към Оферта за участие в откритата процедура с предмет:  
 “Доставка на работно облекло извън КЗ”

№	Наименование	Описание на вид и характеристика	Един. Мярка	Кол-во	Стандарт	Производител и страна на произход	Срок на годност	Срок на доставка	Забележка
1	2	3	4	5	6	7	8	9	10
<i>Обособена позиция № ...../наименование/</i>									
1									

**ПОДПИС и ПЕЧАТ:**

\_\_\_\_\_ (име и фамилия)

\_\_\_\_\_ (дата)

\_\_\_\_\_ (длъжност на управляващия/представяващия участника)

\_\_\_\_\_ (наименование на участника)

## УКАЗАНИЯ за подготовка на офертата

### 1. Общи условия

- 1.1. Редът и условията, при които ще се определи изпълнител на обществената поръчка са съгласно Закона за обществените поръчки. Откритата процедура за възлагане на обществена поръчка дава равни възможности за участие на всички заинтересовани лица, отговарящи на изискванията на възложителя.
- 1.2. Документацията за участие в процедурата и разясненията по нея се публикуват в Регистъра за обществени поръчки и в Профила на купувача на Интернет адреса, посочен в т. т. I.1) от обявлението.
- 1.3. Всички образци на декларации, информационен лист, банкова гаранция за изпълнение на договор и общите условия на договора могат да бъдат намерени в Профила на Купувача на Интернет адреса, посочен в т. I.1) от обявлението.
- 1.4. При изготвяне на офертата всеки участник трябва да се придържа точно към обявените от възложителя условия. Офертата се изготвя по образца, приложен към документацията за участие в откритата процедура.
- 1.5. Всички разходи по изготвяне и подаване на офертите са за сметка на участниците.
- 1.6. До изтичането на срока за получаване на офертите всеки участник в откритата процедура може да промени, допълни или да оттегли офертата си.
- 1.7. Всеки участник в откритата процедура за възлагане на обществена поръчка има право да представи само една оферта.
- 1.8. Участниците са длъжни да съблюдават сроковете и условията, посочени в обявлението и документацията за участие в процедурата. Всички заинтересовани лица могат да подадат оферта за участие в откритата процедура в срока посочен в т. IV.3.4) от обявлението.
- 1.9. Офертата на участника съдържа: **“Документи за подбор”, “Техническо предложение за изпълнение на поръчката” и “Предлагана цена”.**

### 2. Изисквания към документите за подбор, техническото предложение за изпълнение на поръчката и предлаганата цена

Титулт на офертата представлява изготвена оферта, съгласно приложения образец в документацията за участие в процедурата, съдържаща точен списък на документите, които участникът прилага. Документът се представя в оригинал и се подписва от лице с представителни функции.

#### 2.1. Документи за подбор:

2.1.1. **Документ за регистрация на участника или единен идентификационен код, съгласно чл. 23 от Закона за търговския регистър.** Документът се представя заверен с гриф “Вярно с оригинала”, свеж печат и подпис от лице с представителни функции.

2.1.1. Когато не е представен ЕИК съгласно чл. 23 от Закона за търговския регистър, участниците - юридически лица или еднолични търговци, прилагат към своите оферти за участие и удостоверения за актуално състояние. Чуждестранните юридически лица прилагат еквивалентен документ на съдебен или административен орган от държавата, в която са установени. Документът следва да е с дата на издаване, предшестваща отварянето на офертите, не по-късно от 3 месеца. Документът се представя в оригинал или заверено копие с гриф “Вярно с оригинала”, свеж печат и подпис от лице с представителни функции.

2.1.2. **Доказателства за икономическото и финансовото състояние по чл. 50 от ЗОП, посочени от възложителя в обявлението за обществена поръчка:**

2.1.2.1. Информация за общия оборот и оборота на стоки подобни или сходни на обособената позиция през последните три години, в зависимост от датата, на която участникът е учреден или е започнал дейността си. Документите се представят в оригинал и се подписват задължително от лице с представителни функции.

**2.1.3. Доказателства за техническите възможности и/или квалификация по чл. 51 от ЗОП, посочени от възложителя в обявлението за обществена поръчка:**

2.1.3.1. Списък с изпълнени поръчки/договори за доставки подобни или сходни на обособената позиция, които са изпълнени през последните три години, включително стойностите, датите и получателите, придружени от препоръки /референции/ за добро изпълнение. Документът се подписва задължително от лице с представителни функции и се представя в оригинал.

2.1.3.2. Сертификат за въведена система за управление за качество от фирмата производител на стоката от обособената позиция, съгласно ISO 9001:2008. издаден от акредитирани институции или агенции за управление на качеството. Документът се представя заверен с гриф "Вярно с оригинала", свеж печат и подпис от лице с представителни функции.

**2.1.4. Декларация за отсъствие на обстоятелствата по чл. 47, ал. 1, т.2 и т.3 и ал. 5, т. 2 от ЗОП.** Декларацията се подписва задължително от лице с представителни функции. Когато Участник/Подизпълнител е юридическо лице е достатъчно подаване на декларацията от едно от лицата, които могат самостоятелно да го представляват. Документът се изготвя по приложения образец на Декларация към настоящата документация и се представя в оригинал. Участниците са длъжни в процеса на провеждане на процедурата да уведомяват Възложителя за всички настъпили промени в обстоятелствата в 7-дневен срок от настъпването им.

**2.1.5. Декларации за отсъствие на обстоятелствата по чл. 47, ал. 1, т.1 и ал. 5, т. 1 от ЗОП.** Декларациите се подписват и се подават от лицата по чл.47 ал.4 от ЗОП. Документите се изготвят по приложения образец на декларация към настоящата документация и се представят в оригинал. Участниците са длъжни в процеса на провеждане на процедурата да уведомяват Възложителя за всички настъпили промени в обстоятелствата в 7-дневен срок от настъпването им.

**2.1.6. Декларация за използване или неизползване на подизпълнители при изпълнението на поръчката.** При участие на подизпълнители при изпълнението на поръчката, в декларацията се посочват подизпълнителите, вида на работите, които ще бъдат изпълнени от всеки подизпълнител и дела на тяхното участие. Декларацията се подписва задължително от лице с представителни функции и се представя в оригинал.

**2.1.7. Декларация от подизпълнителя за съгласие да участва като такъв при изпълнението на обществената поръчка с предмет: "Доставка на работно облекло извън КЗ" за обособени позиции №№ ... .. /най-малко наименование на обособените позиции/. Декларацията се подписва задължително от лице с представителни функции и се представя в оригинал.**

**2.1.8. Декларация за кои обособени позиции ще участва участника.** Декларацията се подава в свободен текст, подписва задължително от лице с представителни функции и се представя в оригинал.

**2.1.9. Декларация за страна на произход и производител на стоката.** Посочва се производителя и държавата на производителя). Декларацията се подписва задължително от лице с представителни функции и се представя в оригинал.

**2.1.10. Надлежно оформен от производителя документ, даващ разрешение за продажба /дистрибуция/ на стоките/.** Представя се в случай, че участникът не е производител. Документът се представя заверен с гриф "Вярно с оригинала", свеж печат и подпис от лице с представителни функции.

**2.1.11. Декларация за приемане на условията в проекта на договор.** Декларацията се изготвя по приложения към настоящата документация образец, подписва се от лице с представителни функции и се представя в оригинал.

**2.1.12. Информационен лист.** Документът се изготвя по приложения образец към настоящата документация и се представя в оригинал.

**2.1.13. Когато участник в процедурата е обединение, което не е юридическо лице:**

2.1.13.1. Към офертата се прилага договор за създаване на обединението, в който задължително се посочва представляващият и разпределението на участието на лицата

при изпълнение на дейностите. Документът се представя заверен с гриф "Вярно с оригинала", свеж печат и подпис от лице с представителни функции;

2.1.13.2. Документите по т. 2.1.1., т. 2.1.4. и т. 2.1.5. се представят от всяко физическо или юридическо лице, включено в обединението;

2.1.13.3. Документите по т. 2.1.2. и т. 2.1.3. се представят само за участниците, чрез които обединението доказва съответствието си с минималните изисквания посочени в т. III.2.2) и т. III.2.3) от обявлението;

2.1.14. Когато участник в процедурата декларира участие на подизпълнителите документите по т. 2.1.1 до 2.1.5 се представят за всеки от подизпълнителите, посочени в декларацията по т. 2.1.6. Изискванията за подизпълнителите се прилагат съобразно вида на работите, които ще извършват и дела на тяхното участие в изпълнението на поръчката.

## 2.2. Техническо предложение за изпълнение на поръчката

2.2.1. Техническото предложение за изпълнение на поръчката съдържа изброените в т. 2 от образеца на оферта документи.

да съдържа опис на представените мостри, изготвен съгласно приложения образец към офертата.

2.2.2. Участниците могат да участват за една или повече обособени позиции. Участниците могат да представят **само по 1 брой мостра** за подпозиция от всяка офертирана обособена позиция.

2.2.3. Мострите по отделните обособени позиции трябва да отговарят на всички изисквания на **ВЪЗЛОЖИТЕЛЯ**, посочени в Техническата спецификация и документацията за участие в процедурата. Минималните и специалните изисквания, на които трябва да отговарят мострите са заложи в техническата спецификация, пълното описание на поръчката и документацията за участие.

2.2.4. Върху всяка мостра трябва да бъде здраво прикачен етикет, на който да са написани името на Участника, номера и наименованието на обособената позиция, съгласно номерата и наименованията то Техническата спецификация на **ВЪЗЛОЖИТЕЛЯ**, както и номера на подпозицията от съответната обособена позиция.

2.2.5. Мострите на отстранените участници и участниците, класирани на трето и по-нататък места се връщат след изтичане на срока за обжалване на решението за класиране.

2.2.6. Мострите на класираните на второ място участници по различните обособени позиции се връщат след подписване на договора.

2.2.7. Мострите на участниците, класирани на първо място по различните обособени позиции се задържат за съпоставка при извършването на входящ контрол на стоките, след което ще бъдат върнати на изпълнителите.

## 2.3. Предлагана цена

2.3.1. Предлаганата цена се изготвя съгласно приложения образец по т. 3 от образеца на оферта;

2.3.2. Предлаганата цена трябва да съдържа единичната цена, формирана при условие на доставка DDP АЕЦ Козлодуй (Incoterm's 2010) с включени всички разходи за доставка до склад на Възложителя, опаковка, транспорт, такси и други дължими суми.

2.3.3. Допуснати в офертата технически грешки в определянето на цената са единствено за сметка на участниците.

2.3.4. При допуснати аритметични грешки изразяващи се в несъответствие между единична и обща цена, ще се взема предвид единичната. При несъответствие между цифровата и изписаната словом цена, ще се взема предвид изписаната словом.

## 3. Изисквания към оформянето

3.1. Офертата и всички документи, които са част от нея, следва да бъдат представени в оригинал или да са заверени, когато са ксерокопия, с гриф "вярно с оригинала", свеж печат и подпис на лицето, представляващо участника.

3.2. Документите и данните в офертата се подписват само от лица с представителни функции, назовани в документа за регистрация и/или упълномощени за това лица, за което се изисква представяне на нотариално заверено пълномощно за изпълнение на такива функции.

3.3. Когато участник в процедура е чуждестранно физическо или юридическо лице, както и техни обединения, офертата се подава на български език. Документът по т. 2.1.1 се представя в официален превод, а останалите документи, които са на чужд език, се представят и в превод.

3.4. В офертата и приложените документи не се допускат никакви вписвания между редовете, изтривания или корекции, освен ако са заверени с подписа на лице с представителни функции и свеж печат.

3.5. Желателно е документите за подбор, техническото предложение за изпълнението на поръчката и предлаганата цена да бъдат поставени в папки.

#### 4. Окомплектоване и подаване на офертата

4.1. Офертата се представя в запечатан, непрозрачен плик от участника или от упълномощен от него представител лично или по пощата с препоръчано писмо с обратна разписка (респ. чрез куриерска служба). Върху плика се посочва наименование на участника, адрес за кореспонденция, телефон и по възможност - факс и електронен адрес. На плика се записва Оферта за участие в открита процедура с предмет: **“Доставка на работно облекло извън КЗ”** за обособени позиции №№ ... /наименование на обособените позиции/.

4.2. Пликът по т. 4.1. съдържа три отделни запечатани, непрозрачни и надписани плика;

4.2.1. **Плик № 1 с надпис „Документи за подбор”**, в който се поставят документите, изброени в т. I. От Образеца на оферта;

4.2.2. **Плик № 2 с надпис „Предложение за изпълнение на поръчката”** за обособена позиция № ... /наименование на обособената позиция/, в който се поставят документите, изброени в т. 2 от Образеца на оферта За всяка обособена позиция участниците представят отделен плик №2;

4.2.3. **Плик № 3 с надпис „Предлагана цена”** за обособена позиция № ... /наименование на обособената позиция/, в който се поставят документите, изброени в т. 3 от Образеца на оферта За всяка обособена позиция участниците представят отделен плик №3;

4.3. Офертата се изпраща на адрес: гр. Козлодуй, “АЕЦ Козлодуй” ЕАД, Централно деловодство.

4.4. Участникът е длъжен да обезпечи получаването на офертата на указаното място и срок. Разходите за подаване на офертата са за негова сметка. Рискът от забава или загубване на офертата е за участника.

4.5. Възложителят не се ангажира да съдейства за получаването на офертата на адреса и в срока, определен от него.

4.6. При приемане на офертата върху плика се отбелязват поредният номер, датата и часът на получаването и посочените данни се записват във входящ регистър, за което на приносителя се издава документ.

4.7. Възложителят не приема за участие в процедурата и връща незабавно на участниците оферти, които са представени след изтичане на крайния срок за получаване или в не запечатан, прозрачен или скъсан плик.

5. За всички неуредени въпроси се прилагат разпоредбите на Закона за обществените поръчки и Правилника за прилагането му.

## ДОГОВОР

№ .....

Днес, ..... 2012 год., в гр. Козлодуй, между:

“АЕЦ Козлодуй” ЕАД, гр. Козлодуй, вписано в търговския регистър към Агенция по вписванията с ЕИК 106513772, представлявано от Валентин Алексиев Николов – Изпълнителен Директор, наричано по-нататък в Договора **ВЪЗЛОЖИТЕЛ**, от една страна, и “.....” ....., гр. ...., вписано в търговския регистър към Агенция по вписванията с ЕИК ....., представлявано от ..... – Управител, наричано по-нататък в Договора **ИЗПЪЛНИТЕЛ**,

от друга страна и на основание чл. 41 и следващите от Закона за обществените поръчки и във връзка с Решение №АД...../.....2012 г. на Изпълнителния директор на “АЕЦ Козлодуй” ЕАД за класиране на офертите и определяне на изпълнител на обществената поръчка с обект: “**Доставка на работно облекло извън КЗ**”

се сключи настоящият Договор за следното:

**1. ПРЕДМЕТ НА ДОГОВОРА**

1.1 **ВЪЗЛОЖИТЕЛЯТ** възлага и заплаща, а **ИЗПЪЛНИТЕЛЯТ** приема да извършва периодични частични доставки на работно облекло извън КЗ, наречено за краткост в Договора “стока” и отговарящо на изискванията указани в Приложение №2–Технически спецификации на **ВЪЗЛОЖИТЕЛЯ**.

1.2 Стоката по т.1.1 е специфицирана по вид, номенклатура, характеристики, количество и единични цени в Приложение №2–Техническа спецификация/и и скици на **ВЪЗЛОЖИТЕЛЯ**, Приложение №3 – Спецификация/и на **ИЗПЪЛНИТЕЛЯ** и техническа оферта, и Приложение №4–Ценова таблица/и към настоящия договор.

1.3 Предметът включва доставка на стока по Обособени позиции:

№ I. - .....

№ II. - .....

.....

**2. ЦЕНА И НАЧИН НА ПЛАЩАНЕ**

2.1 Цената за доставка на цялото количество, включено в обхвата на настоящия договор е в размер ..... лева (словом), без ДДС, при условие на доставка DDP “АЕЦ Козлодуй”, съгласно INCOTERMS 2010.

2.1.1 Цената по т. 2.1 е сума от цените по обособените позиции, включени в предмета на договора, съгласно отделни ценови таблици с посочени единични и общи цени.

2.2 Цената по т. 2.1 е окончателна и валидна до пълното изпълнение на договора и не подлежи на промяна.

2.3 **ВЪЗЛОЖИТЕЛЯТ** заплаща стойността на всяка частична доставка, в срок до 30 /тридесет/ работни дни от датата на приемане на частичната доставка, срещу представени оригинална данъчна фактура, приемно-предавателен протокол, протокол за извършен входящ контрол, без забележки.

2.4 Плащанията по настоящия договор ще бъдат извършвани чрез банков превод в полза на **ИЗПЪЛНИТЕЛЯ**, по следните банкови реквизити:

Банкова сметка в лева: IBAN .....

Банка: .....

Банков код: .....

**3. СРОК ЗА ДОСТАВКА И СРОК НА ДОГОВОРА**

3.1 **ИЗПЪЛНИТЕЛЯТ** извършва частични доставки на стока в срок ..... календарни дни (максимално допустимият срок е 20 календарни дни), от датата на получаване на заявка за доставка, отправена от **ВЪЗЛОЖИТЕЛЯ**. Заявката е в писмен вид, по факс и съдържа минимум следната информация: вид, количество и размери на исканата стока.

3.2 Настоящият договор се сключва за срок от 12 (дванадесет) месеца, считано от датата на двустранното му подписване.



#### **4. ПРЕДАВАНЕ НА СТОКАТА.**

##### **ПРЕМИНАВАНЕ НА СОБСТВЕНОСТТА И РИСКА. ТРАНСПОРТИРАНЕ.**

4.1 При предаване на стоката страните подписват приемно - предавателен протокол, който ги обвързва относно факта на предаването.

4.2 Собствеността и рискът от погиването и повреждането на стоката преминават върху **ВЪЗЛОЖИТЕЛЯ** в момента на подписването на протокола за входящ контрол без забележки.

4.3 При всяка частична доставка за дата на доставка се счита датата на подписване на приемно-предавателния протокол, а за дата на приемане на частичната доставка от **ВЪЗЛОЖИТЕЛЯ** се счита датата съответния протокол за входящ контрол, без забележки.

4.4 **ИЗПЪЛНИТЕЛЯТ** транспортира стоката до склад "АЕЦ Козлодуй" ЕАД на свои разноси и собствен риск.

#### **5. ОПАКОВКА, МАРКИРОВКА И СЪПРОВОДИТЕЛНА ДОКУМЕНТАЦИЯ**

5.1 Всеки артикул трябва да бъде доставян индивидуално опакован в прозрачна, здрава, полиетиленова опаковка, комплектовани на стекове по 5 броя и в общи опаковки, които да гарантират запазване на външния вид от замърсяване, както и целостта и качествата на стоката през времето на транспортиране, товароразтоварване, преброяване и съхранение в закрит склад до пускането и в употреба, с изключение на случаите при които заявката за съответния артикул или размер е с по-малък брой.

5.1.1 Във всяка отделна опаковка, на видно място, трябва да бъде поставен четлив екземпляр опаковъчен лист или етикет, съдържащ минимум следната информация: наименование на артикула, размер, количество (брой) в опаковката.

5.2 Доставяната стока трябва да бъде етикирана и маркирана с фирмен знак и лого, съгласно изискванията в Приложение №2-Технически спецификации на **ВЪЗЛОЖИТЕЛЯ**.

5.3 **ИЗПЪЛНИТЕЛЯТ** изпраща известие за готовност за експедиране за всяка от частичните доставки по този договор. Известието се изпраща до "АЕЦ Козлодуй" ЕАД на факс 0973/72047, в срок не по-къс от 3 (три) работни дни преди предвидената дата на експедиция на стоката.

5.4 Стоката по всяка частична доставка трябва да бъде експедирана и доставена заедно с оригинална данъчна фактура и следната съпроводителна документация:

- декларация за съответствие с ТС на възложителя, за готовите изделия 1 екз;
- инструкция относно изискванията и правилата за съхранение, употреба, почистване, пране, дезинфекция и т.н, на български език 1 екз.
- опаковъчен лист, за всяка обща опаковка 1 екз.
- спецификация към фактурата за частичната доставка, съдържаща наименование на артикула, размер, количество, брой опаковки 1 екз.

#### **6. КАЧЕСТВО, ГАРАНЦИИ И РЕКЛАМАЦИИ**

6.1 Стоката, доставяна по настоящия договор, трябва да е с качество, което да отговаря на изискванията на **ВЪЗЛОЖИТЕЛЯ**, на стандартите и условията, указани в приложенията на този договор, както и да е с качеството на представените с офертата и задържани за съпоставка при входящия контрол на доставките по договора, мостри. Качеството трябва да бъде потвърдено с декларация за съответствие с Техническата спецификация на **ВЪЗЛОЖИТЕЛЯ**- за готовите изделия и с протокол от извършен входящ контрол на доставката при възложителя, завършил без забележки.

6.2 На всяка частична доставка на стока, предмет на този договор, ще бъде извършван общ входящ контрол от **ВЪЗЛОЖИТЕЛЯ** в присъствието на **ИЗПЪЛНИТЕЛЯ** или упълномощено от него лице. При входящия контрол се проверяват отсъствието на явни недостатъци, комплектността на стоката, наличието на всички необходими документи, като при входящия контрол ще бъде извършван и контрол за съответствие чрез съпоставяне на качеството на доставения артикул/и, с тези на мострата.

6.3 В случай, че при входящия контрол бъдат констатирани видими отклонения в качеството на стоката и/или несъответствия между фактически доставяната стока, съпроводителните документи документи към нея и указаното в заявката, и/или са

констатирани отклонения в качеството на фактически доставяните артикули при съпоставката с мострата/те, то протоколът за входящ контрол на частичната доставка е със забележки и **ВЪЗЛОЖИТЕЛЯТ** не приема стоката, във връзка с т.4.3 от този договор докато **ИЗПЪЛНИТЕЛЯТ** не отстрани несъответствията и отклоненията по частичната доставка.

6.4 В случаите по т. 6.3 **ИЗПЪЛНИТЕЛЯТ** е длъжен в срок до 10 (десет) дни, считано от датата на протокола от входящия контрол със забележки към доставката, да отстрани констатираните несъответствия на стоката и/или документите, и/или да замени стоката, която е с отклонения в качеството с нова от същия вид и без отклонения в качеството. **ВЪЗЛОЖИТЕЛЯТ** приема частичната доставка, когато несъответствията и отклоненията, които са били констатирани бъдат отстранени от **ИЗПЪЛНИТЕЛЯТ** и последният е извършил това в срока по тази точка.

6.5 **ИЗПЪЛНИТЕЛЯТ** гарантира качеството на доставяната стока от всяка частична доставка за срок от 60 (шестдесет) дни, считано от датата приемане на доставката. Гаранцията обхваща несъответствия и/или отклонения в качеството на стоката, които са констатирани след като стоката е била приета от **ВЪЗЛОЖИТЕЛЯ**. Гаранцията е валидна при спазване на изискванията в инструкцията за правилно съхранение, употреба, придружаваща доставената стока. В случаите по тази точка **ИЗПЪЛНИТЕЛЯТ**, със свои сили и за своя сметка, заменя дефектната стока с нова стока от същия вид без отклонения в качеството, дефекти и/или несъответствия в срок до 30 (тридесет) дни от датата на рекламационния акт на **ВЪЗЛОЖИТЕЛЯ**.

6.6 Рекламации по качеството трябва да се извършват не по-късно от 30 (тридесет) дни след изтичане срока на договора (т. 6.5).

6.7 Рекламациите се оформят в писмен вид и трябва да съдържат описание на появилия се дефект, както и всички изисквания на **ВЪЗЛОЖИТЕЛЯ**, след удовлетворяване на които рекламацията се счита за уредена.

## 7. ЗАКЛЮЧИТЕЛНИ РАЗПОРЕДБИ

7.1 Договорът влиза в сила от момента на двустранното му подписване.

7.2 Неразделна част от настоящия договор са следните приложения:

Приложение №1 - Общи условия на договора;

Приложение №2 - Технически спецификации на **ВЪЗЛОЖИТЕЛЯ** по Обособ. позиции;

Приложение №3 - Спецификации и техническа оферта на **ИЗПЪЛНИТЕЛЯ**, включващи:

Приложение №3А-за Обособ. позиция № I.; Приложение №3Б-за Обособ. позиция № II..

Приложение №4 - Ценови таблици на **ИЗПЪЛНИТЕЛЯ**, включващи:

Приложение №4А-за Обособ. позиция № I.; Приложение №4Б-за Обособ. позиция № II..

7.3 Отговорно лице по изпълнението на настоящия договор от страна на **ВЪЗЛОЖИТЕЛЯ** е ....., тел.: 0973/7.....

7.4 Отговорно лице по изпълнението на настоящия договор от страна на **ИЗПЪЛНИТЕЛЯ** е ....., тел.: ...../.....

7.5 Настоящият договор е подписан в два еднообразни екземпляра - по един екземпляр за всяка от страните.

## 8. ЮРИДИЧЕСКИ АДРЕСИ

.....  
адрес: .....  
.....  
Тел. [факс]: ...../..... [...../.....]  
ЕИК: .....  
ИН по ЗДДС: BG .....

“АЕЦ Козлодуй” ЕАД  
3321 гр. Козлодуй  
България  
Тел. [факс]: 0973/73530 [0973/76027]  
ЕИК: 106513772  
ИН по ЗДДС: BG 106513772

**ИЗПЪЛНИТЕЛ:**

.....  
.....

**ВЪЗЛОЖИТЕЛ:**

**ИЗПЪЛНИТЕЛЕН ДИРЕКТОР**  
**ВАЛЕНТИН НИКОЛОВ**

## ОБЩИ УСЛОВИЯ НА ДОГОВОРА

1.	РЕД ЗА ПРИЛАГАНЕ НА ОБЩИТЕ УСЛОВИЯ ПО ДОГОВОР .....	2
2.	ГАРАНЦИЯ ЗА ИЗПЪЛНЕНИЕ.....	2
3.	ПРАВА И ЗАДЪЛЖЕНИЯ ПО ДОГОВОРА .....	2
4.	ПОДИЗПЪЛНИТЕЛИ.....	2
5.	ОБЕДИНЕНИЯ.....	2
6.	ДАНЪЦИ И ТАКСИ ЗА ЧУЖДЕСТРАННИ ИЗПЪЛНИТЕЛИ.....	3
7.	ВХОДНИ ДАННИ И ИНФОРМАЦИЯ ПО ДОГОВОРА .....	3
8.	УПРАВЛЕНИЕ НА КАЧЕСТВОТО.....	3
9.	ФИЗИЧЕСКА ЗАЩИТА, СИГУРНОСТ И ДОСТЪП ДО ЗАЩИТЕНАТА ЗОНА....	3
10.	ЯДРЕНАТА БЕЗОПАСНОСТ И РАДИАЦИОННА ЗАЩИТА.....	4
11.	БЕЗОПАСНОСТ НА ТРУДА И ЗДРАВΟΣЛОВНИ УСЛОВИЯ НА ТРУД.....	5
12.	ПОЖАРНА БЕЗОПАСНОСТ .....	6
13.	ОДИТИ, ИНСПЕКЦИИ И ПРОВЕРКИ .....	6
14.	ОПАЗВАНЕ НА ОКОЛНАТА СРЕДА.....	7
15.	СРОК ЗА ИЗПЪЛНЕНИЕ .....	7
16.	НЕУСТОЙКИ .....	7
17.	ПРЕКРАТЯВАНЕ И РАЗВАЛЯНЕ НА ДОГОВОРА .....	7
18.	НЕПРЕОДОЛИМА СИЛА .....	8
19.	РЕД ЗА РЕШАВАНЕ НА СПОРОВЕТЕ.....	8
20.	ОТГОВОРНО ЛИЦЕ ОТ СТРАНА НА ВЪЗЛОЖИТЕЛЯ .....	8
21.	ОТГОВОРНО ЛИЦЕ ОТ СТРАНА НА ИЗПЪЛНИТЕЛЯ.....	8
22.	КОМУНИКАЦИЯ МЕЖДУ СТРАНИТЕ .....	8
23.	ЕЗИК НА ДОГОВОРА .....	9
24.	ПРОМЕНИ В ДОГОВОРА .....	9

## 1. РЕД ЗА ПРИЛАГАНЕ НА ОБЩИТЕ УСЛОВИЯ ПО ДОГОВОР

- 1.1. Общите условия към договора се прилагат за всички договори сключвани от "АЕЦ Козлодуй" ЕАД като **ВЪЗЛОЖИТЕЛ**.
- 1.2. Общите условия са неразделна част от договора и не могат да се разглеждат самостоятелно.
- 1.3. Клаузите, съдържащи се в общите условия по договора, които нямат отношение към предмета на основния договор се считат за неприложими.
- 1.4. Редът за работата на външни организации на площадката на "АЕЦ Козлодуй" ЕАД е съгласно действащата писмена инструкция ДБК.КД.ИН.028 "Инструкция по качество. Работа на външни организации при сключен договор".

## 2. ГАРАНЦИЯ ЗА ИЗПЪЛНЕНИЕ

- 2.1. **ИЗПЪЛНИТЕЛЯТ** следва да представи при подписване на договора гаранция за изпълнение на договора в размер на 3 % от стойността му - парична сума или неотменима, безусловно платима банкова гаранция със срок на валидност 30 дни по-дълъг от този на договора, която се освобождава не по-късно от 15 работни дни след ефективно изпълнение на предмета на договора, за което **ИЗПЪЛНИТЕЛЯТ** изпраща писмо до **ВЪЗЛОЖИТЕЛЯ** с актуални банкови реквизити.
- 2.2. Гаранцията за изпълнение се задържа от **ВЪЗЛОЖИТЕЛЯ** при неизпълнение на задълженията, поети от **ИЗПЪЛНИТЕЛЯ** по този договор.
- 2.3. **ВЪЗЛОЖИТЕЛЯТ** не дължи лихви за периода през който средствата по т. 2.1. от договора законно са престоили при него.

## 3. ПРАВА И ЗАДЪЛЖЕНИЯ ПО ДОГОВОРА

- 3.1. Правата и задълженията на страните са регламентирани в договора.
- 3.2. **ИЗПЪЛНИТЕЛЯТ** няма право да прехвърля своите задължения по договора или част от тях на трета страна.

## 4. ПОДИЗПЪЛНИТЕЛИ

- 4.1. **ИЗПЪЛНИТЕЛЯТ** е длъжен да ползва за подизпълнители само декларираните от него в офертата си.
- 4.2. **ИЗПЪЛНИТЕЛЯТ** е изцяло и единствено отговорен пред **ВЪЗЛОЖИТЕЛЯ** за изпълнението на договора, включително и за действията на подизпълнителите. **ИЗПЪЛНИТЕЛЯТ** отговаря за действията на подизпълнителите като за свои действия.
- 4.3. **ИЗПЪЛНИТЕЛЯТ** носи отговорност за контрол на качеството на работата и спазване на изискванията за безопасна работа на персонала на подизпълнителите си.
- 4.4. **ИЗПЪЛНИТЕЛЯТ** се задължава да определи компетентни длъжностни лица, които да извършват контрол на работата на подизпълнителите.
- 4.5. Всички условия към изпълнение на договора определени към **ИЗПЪЛНИТЕЛЯ** важат в пълна сила за неговите подизпълнители. Отговорност за осигуряване на това условие от договора носи **ИЗПЪЛНИТЕЛЯ**.
- 4.6. Комуникацията между **ВЪЗЛОЖИТЕЛЯ** и Подизпълнителите по договора се осъществява само чрез **ИЗПЪЛНИТЕЛЯ**.
- 4.7. **ВЪЗЛОЖИТЕЛЯТ** има право да прави инспекции и проверки на работата на площадката и одити на подизпълнители, по реда по който същите се извършват за **ИЗПЪЛНИТЕЛЯ**.

## 5. ОБЕДИНЕНИЯ

- 5.1. В случаите, когато **ИЗПЪЛНИТЕЛЯТ** е обединение, всички участници са солидарно отговорни за изпълнението на задълженията по договора.
- 5.2. Всяко изменение в структурата и участниците в обединението ще се счита за неизпълнение на задълженията на **ИЗПЪЛНИТЕЛЯ**.

## **6. ДАНЪЦИ И ТАКСИ ЗА ЧУЖДЕСТРАННИ ИЗПЪЛНИТЕЛИ**

6.1. Ако **ИЗПЪЛНИТЕЛЯТ** е чуждестранно лице и при изпълнението на Договора е извършвал дейности (услуги) за **ВЪЗЛОЖИТЕЛЯ** на територията на РБългария, които дейности **ВЪЗЛОЖИТЕЛЯ** е задължен да заплати, то от всяко дължимо плащане **ВЪЗЛОЖИТЕЛЯ** удържа 10% данък при източника.

6.2. За размера на удържаната сума **ВЪЗЛОЖИТЕЛЯТ** предава на **ИЗПЪЛНИТЕЛЯ** официален документ от съответната данъчна служба в РБългария. Размерът на удържаната сума може да бъде намален в последствие, при условие че РБългария има сключена двустранна спогодба за избягване на двойното данъчно облагане с държавата по регистрация на **ИЗПЪЛНИТЕЛЯ** и същия представи изискуемите документи за прилагане на спогодбата.

## **7. ВХОДНИ ДАННИ И ИНФОРМАЦИЯ ПО ДОГОВОРА**

7.1. **ВЪЗЛОЖИТЕЛЯТ** е длъжен да представи на **ИЗПЪЛНИТЕЛЯ** необходимите входни данни за изпълнение на дейностите по договора.

7.2. Входни данни могат да бъдат съществуващи документи и данни в "АЕЦ Козлодуй" и се предават във вида, в който са налични. За всеки предаден пакет входни данни се изготвя и двустранно се подписва Приемно-предавателен протокол.

7.3. **ВЪЗЛОЖИТЕЛЯТ** има право да предава необходимите входни данни на хартиен носител.

7.4. **ИЗПЪЛНИТЕЛЯТ** няма право, без предварителното писмено съгласие на **ВЪЗЛОЖИТЕЛЯ**, да използва документ или информация за цели различни от изпълнението на договора за срока на действие на този договор и до 5 (пет) години след приключването му.

7.5. **ИЗПЪЛНИТЕЛЯТ** се задължава да не предоставя на трети физически или юридически лица информацията по т.7.4.

## **8. УПРАВЛЕНИЕ НА КАЧЕСТВОТО**

8.1. **ИЗПЪЛНИТЕЛЯТ** е длъжен да изпълни възложената му дейност в съответствие с изискванията на собствената си система по качество с отчитане изискванията на **ВЪЗЛОЖИТЕЛЯ**.

8.2. Когато **ИЗПЪЛНИТЕЛЯТ** не притежава сертифицирана система по качество, той разработва Програма или План за осигуряване на качеството, по образец на "АЕЦ Козлодуй" ЕАД.

8.3. Ако в Техническото задание се изисква Програма за осигуряване на качеството за изпълнение на дейността по договора, в срок от 20 работни дни след сключването на договора **ИЗПЪЛНИТЕЛЯТ** разработва програма, по указания на "АЕЦ Козлодуй" ЕАД.

8.4. Всички документи, собственост на **ИЗПЪЛНИТЕЛЯ**, които са цитирани в Програмата или Плана за осигуряване на качеството, могат да бъдат изисквани при необходимост от **ВЪЗЛОЖИТЕЛЯ** за преглед и оценка, с оглед идентифициране на методиката и/или технологията, по която ще се извършват дейности.

8.5. Несъответствията по доставките и дейностите, предмет на договора се регистрират, идентифицират и управляват по реда за контрол на несъответствията, определен от "АЕЦ Козлодуй" ЕАД.

8.6. Програмите за осигуряване на качеството и Планове за контрол на качеството се изготвят, съгласуват от упълномощен персонал на "АЕЦ Козлодуй" ЕАД, утвърждават и разпространяват преди стартиране на дейностите, включени в тях.

8.7. Програмата за осигуряване на качеството на **ИЗПЪЛНИТЕЛЯ** е неразделна част от договора.

## **9. ФИЗИЧЕСКА ЗАЩИТА, СИГУРНОСТ И ДОСТЪП ДО ЗАЩИТЕНАТА ЗОНА**

9.1. **ВЪЗЛОЖИТЕЛЯТ** се задължава да осигури достъп на персонал на **ИЗПЪЛНИТЕЛЯ** при изпълнението на задълженията им по настоящия договор, съгласно Инструкция за пропускателен режим в "АЕЦ Козлодуй" ЕАД № УС.ФЗ.ИН 015.

9.2. **ИЗПЪЛНИТЕЛЯТ** трябва да изготви и предаде на **ВЪЗЛОЖИТЕЛЯ** необходимата документация за достъп на персонала по изпълнение на договора до защитената зона на "АЕЦ Козлодуй" ЕАД, съгласно ДБК.КД.ИН.028.

9.3. При неизпълнение на предходната точка от договора ще бъде отказан достъп на персонала на **ИЗПЪЛНИТЕЛЯ** в защитената зона на "АЕЦ Козлодуй" ЕАД.

9.4. Когато за изпълнение на задълженията по този договор **ИЗПЪЛНИТЕЛЯТ** ще използва транспортни средства, той се задължава при въвеждането им в защитената зона на "АЕЦ Козлодуй" ЕАД да представи Протокол за извършена проверка на конкретното МПС, с изричен запис в него, че то няма да бъде пряко или косвено източник на неправомърни действия, съгласно Наредба за осигуряване на физическата защита на ядрените съоръжения, ядрения материал и радиоактивните вещества, Приета с ПМС № 224 от 25.08.2004 г., обн., ДВ, бр. 77 от 3.09.2004 г.

9.5. Протокол за извършената проверка се оформя за всяко МПС, при всеки отделен случай и се подписва от Ръководителя или упълномощено за това длъжностно лице на **ИЗПЪЛНИТЕЛЯ** и водача на транспортното средство.

9.6. При неизпълнение на предходната точка от договора ще бъде отказан достъп на транспортните средства на **ИЗПЪЛНИТЕЛЯ** в защитената зона на "АЕЦ Козлодуй" ЕАД.

9.7. **ИЗПЪЛНИТЕЛЯТ** се задължава да обезпечи преминаване проверка за надеждност на персонала, който ще работи на площадката на "АЕЦ Козлодуй" ЕАД, съгласно чл.40, т.2 от Правилника за прилагане на Закона за Държавна агенция "Национална сигурност".

## 10. ЯДРЕНАТА БЕЗОПАСНОСТ И РАДИАЦИОННА ЗАЩИТА

10.1. За договори, които включват дейности, доставки или услуги, които имат отношение към ядрената безопасност, аварийна готовност и/или радиационната защита се изисква от **ИЗПЪЛНИТЕЛЯ** да представи необходимите документи за проверка от Дирекция "Б и К" на "АЕЦ Козлодуй" ЕАД в обем и срок, съгласно ДБК.КД.ИН.028.

10.2. Договори, които имат отношение към ядрената безопасност, аварийна готовност и/или радиационната защита влизат в сила от момента на двустранното им подписване, а изпълнението на предмета на договора започва от датата на утвърждаване на Протокол за проверка на документите от Дирекция "Б и К" на "АЕЦ Козлодуй" ЕАД. Сроковете, определени в договора, започват да се отчитат от датата на уведомяване на **ИЗПЪЛНИТЕЛЯ** за утвърдения протокол за проверка на документите.

10.3. В случаите, когато дейността, предмет на конкретен договор с външна организация е свързана с реализацията на техническо решение, за което се изисква разрешение съгласно ЗБИЯЕ, изпълнението на дейностите по договора започва след издаване на разрешение за техническото решение от АЯР. В случай, че АЯР изиска допълнителни документи, **ИЗПЪЛНИТЕЛЯТ** е длъжен да ги представи в посочените срокове.

10.4. Дейностите по оборудване, имащо отношение към безопасността се извършват спрямо писмени процедури, технологии и методологии.

10.5. **ИЗПЪЛНИТЕЛЯТ** се задължава да обезпечи запознаване на персонала, който ще работи на площадката на "АЕЦ Козлодуй" ЕАД, с общите изисквания за действия при авария в АЕЦ, да спазва процедурите при ликвидация на авария.

10.6. Персоналът на **ИЗПЪЛНИТЕЛЯ** и неговите подизпълнители, включително чуждестранни фирми, които изпълняват дейности в зоните със строг режим на площадката на "АЕЦ Козлодуй" ЕАД са длъжни да спазват изискванията на:

- "Инструкция по радиационна защита", идент. № ЕИ.РБид-18;

- "Инструкция по радиационна защита на V и VI блок", идент. № 30.ОБ.00.РБ.01;

- "Инструкция по радиационна защита в ХОГ на "АЕЦ Козлодуй" ЕАД", идент. № ХОГ.ИР3.01;

- "Инструкция по качество. Работа на външни организации при сключен договор", идент. № ДБК.КД.ИН.028;

10.7. **ИЗПЪЛНИТЕЛЯТ** носи отговорност за безопасността на труда и дозовото натоварване на персонала, който командирова за работа в "АЕЦ Козлодуй" ЕАД за изпълнение на дейността по договора.

10.8. **ИЗПЪЛНИТЕЛЯТ** определя отговорно лице по безопасност на труда и радиационна защита в организацията със заповед.

10.9. При необходимост от извършване на дейности в зона строг режим (ЗСР) задължително се извършва измерване на целотелесната активност на персонала на **ИЗПЪЛНИТЕЛЯ**, включително за лица работещи по граждански договор и представители на чуждестранни организации, преди започване и след завършване на работата по съответния договор на ВО.

10.10. За работа в ЗСР, **ВЪЗЛОЖИТЕЛЯТ** осигурява на **ИЗПЪЛНИТЕЛЯ** за своя сметка специално работно облекло, лични предпазни средства, дозиметричен контрол и др. съгласно изискванията на Наредба № 32 от 07.11.2005 г. за условията и реда за извършване на дозиметричен контрол на лицата, работещи с източници на йонизиращи лъчения.

10.11. **ВЪЗЛОЖИТЕЛЯТ** информира периодично **ИЗПЪЛНИТЕЛЯ** за полученото дозово натоварване на персонала, съгл. чл. 122 ал. 3 на Наредба за радиационна защита при дейности с източници на йонизиращи лъчения. Изпълнителят предоставя данни за дозовото натоварване на персонала си преди първоначалното допускане до работа.

## 11. БЕЗОПАСНОСТ НА ТРУДА И ЗДРАВΟΣЛОВНИ УСЛОВИЯ НА ТРУД

11.1. От гледна точка на техническата безопасност, командированият персонал на **ИЗПЪЛНИТЕЛЯ** и неговите подизпълнители, включително чуждестранни фирми, условно се приравнява (с изключение на правото за издаване на наряди и допускане до работа) към персонала на "АЕЦ Козлодуй" ЕАД и е длъжен да спазва изискванията на:

– „Правилник за безопасност при работа в неелектрически уредби на електрически и топлофикационни централи и по топлопреносни мрежи и хидротехнически съоръжения”

– „Правилник за безопасност и здраве при работа в електрически уредби на електрически и топлофикационни централи и по електрически мрежи”

11.2. **ВЪЗЛОЖИТЕЛЯТ** се задължава да осигури фронт за работа съобразно съответните условия за непрекъснат или спрян производствен процес, като обезопаси съоръженията съгласно действащите правилници в АЕЦ и открие наряди за допуск до работа.

11.3. Издаването на наряди за работа, допускане до работа, контрол на дейността на ВО, относно изискванията на техническата документация, закриване на нарядите и приемане на работното място, контрола и отчитане на дозовото натоварване на персонала и др. се извършват според определения ред в съответното структурно звено, по чието оборудване/на чиято територия се работи.

11.4. **ВЪЗЛОЖИТЕЛЯТ** се задължава да осигури инструктиране на външния персонал, според изискванията на НАРЕДБА № РД-07-2 от 16.12.2009г. за условията и реда за провеждането на периодично обучение и инструктаж на работниците и служителите по правилата за осигуряване на здравословни и безопасни условия на труд по цитираните в т.11.1 Правилници и в съответствие с мястото и конкретните условия на работа, която групата или част от нея ще извършва.

11.5. Наредба № 3 от 14.05.1996 г. за инструктажа на работниците и служителите по безопасност, хигиена на труда и противопожарна охрана

11.6. **ИЗПЪЛНИТЕЛЯТ** се задължава да обезпечи обучение и изпити на персонала, който ще работи на площадката на "АЕЦ Козлодуй" ЕАД, по "Въведение в АЕЦ" и "Радиационна защита" в УТЦ на "АЕЦ Козлодуй" ЕАД и съгласно НАРЕДБА за условията и реда за придобиване на професионална квалификация и за реда за издаване на лицензии за специализирано обучение и на удостоверения за правоспособност за използване на ядрената енергия.

11.7. **ИЗПЪЛНИТЕЛЯТ** се задължава да спазва всички ограничения и забрани, за изпращане и допускане до работа на лица и бригади, които са предвидени в правилниците по безопасност на труда. Да извърши правилен подбор при съставяне списъка на ръководния и изпълнителски персонал, който ще изпълнява работата по сключения договор, по отношение на професионална квалификация и тази по безопасността на труда.

11.8. **ВЪЗЛОЖИТЕЛЯТ** се задължава да определи длъжностното лице (или лица), които да приемат външния персонал на **ИЗПЪЛНИТЕЛЯ**, да изискат и извършат проверка на всички

предвидени в правилниците документи, включително и удостоверенията за притежаване квалификационна група по безопасност на труда.

11.9. Отговорният ръководител и (или) изпълнителят на работа приемат всяко работно място от допускащия, като проверяват изпълнението на техническите мероприятия за обезопасяване, както и тяхната дейност.

11.10. Ръководителите на **ИЗПЪЛНИТЕЛЯ** постоянно упражняват контрол за спазване на правилниците по безопасност на труда от членовете на групата и да предприемат мерки за отстраняване на нарушенията.

11.11. **ИЗПЪЛНИТЕЛЯТ** се задължава да уведомява писмено **ВЪЗЛОЖИТЕЛЯ** за предприетите мерки по дадени от него предложения-искания за санкциониране на лица, допуснали нарушения по изискванията на безопасността на труда.

11.12. **ИЗПЪЛНИТЕЛЯТ** се задължава да изпълнява писмените разпореждания на упълномощените длъжностни лица от **ВЪЗЛОЖИТЕЛЯ** при констатирани нарушения на технологичната дисциплина и правилата за безопасна работа.

11.13. В случай на трудова злополука с лице наето от **ИЗПЪЛНИТЕЛЯ**, ръководителят на групата уведомява ръководството на фирмата – **ИЗПЪЛНИТЕЛ** и сектор “Техническа безопасност” на “АЕЦ Козлодуй” ЕАД, след което предприема мерки и оказва съдействие на компетентните органи, за изясняване на обстоятелствата и причините за злополуката.

11.14. **ИЗПЪЛНИТЕЛЯТ** се задължава да спазва действащите в АЕЦ нормативни документи и правилници по отношение на ЗБУТ, ПАБ съгласно действащите норми за ремонти и СМР.

11.15. **ИЗПЪЛНИТЕЛЯТ** се задължава да спазва законовите изисквания за опазване на околната среда по време на строителството и след приключването му, в гаранционния срок.

11.16. **ИЗПЪЛНИТЕЛЯТ** осигурява здравословни и безопасни условия на труд, съгласно изискванията на нормативните документи по охрана на труда, по пожаробезопасност и по безопасност на движението по време на строителството.

11.17. При необходимост **ИЗПЪЛНИТЕЛЯТ** организира изпълнението на ремонтните дейности при непрекъснат режим на работа, с цел спазване срока на ремонта на съответния блок или друга технологична необходимост.

11.18. **ИЗПЪЛНИТЕЛЯТ** осигурява спазване на Наредба № 2 от 22.03.2004 г. за минималните изисквания за здравословни и безопасни условия на труд при извършване на строителни и монтажни работи на територията на обектите на “АЕЦ Козлодуй” ЕАД.

11.19. Всички санкции, наложени от компетентните органи за нарушенията или за щети нанесени от лица, наети от **ИЗПЪЛНИТЕЛЯ** (включително подизпълнителите му) са за сметка на **ИЗПЪЛНИТЕЛЯ**.

## 12. ПОЖАРНА БЕЗОПАСНОСТ

12.1. При изпълнение на огневи работи Ръководителят и персонала на ВО изпълняващ дейности по договор с “АЕЦ Козлодуй” ЕАД, е задължен да спазва изискванията на нормативно-техническите документи по пожарна безопасност:

- Наредба № I-209 от 22.11.2004 г. за правилата и нормите за пожарна и аварийна безопасност на обектите в експлоатация.

- Правила за пожарна и аварийна безопасност в “АЕЦ Козлодуй” ЕАД, идент. № ДОД.ПБ.ПБ.307;

12.2. При изпълнение на огневи работи, **ИЗПЪЛНИТЕЛЯТ** подготвя Списък на лицата, имащи право да бъдат ръководители на огневи работи.

## 13. ОДИТИ, ИНСПЕКЦИИ И ПРОВЕРКИ

13.1. **ИЗПЪЛНИТЕЛЯТ** поема ангажимент да допусне и окаже съдействие на упълномощени представители на **ВЪЗЛОЖИТЕЛЯ** за извършване на одит по качеството по реда на утвърдени правила на **ВЪЗЛОЖИТЕЛЯ**. Иницирането на одит може да стане по желание на **ВЪЗЛОЖИТЕЛЯ** и писмено известяване на **ИЗПЪЛНИТЕЛЯ**.

13.2. **ВЪЗЛОЖИТЕЛЯТ** носи отговорност за неразпространение на информацията, станала достъпна по време на извършване на одита.



13.3. **ВЪЗЛОЖИТЕЛЯТ** има право да осъществява контрол по изпълнението на този договор, стига да не възпрепятства работата на **ИЗПЪЛНИТЕЛЯ** и да не нарушава оперативната му самостоятелност.

13.4. **ИЗПЪЛНИТЕЛЯТ** се задължава да предостави достъп до строителни и монтажни площадки, документация и персонал на лицата, упълномощени от **ВЪЗЛОЖИТЕЛЯ** да изпълняват контрол и инспекции.

13.5. **ИЗПЪЛНИТЕЛЯТ** е длъжен да позволи на **ВЪЗЛОЖИТЕЛЯ** или на посочено от **ВЪЗЛОЖИТЕЛЯ** лице, да прави проверки на отчетната документация, съставена при изпълнение на договора, включително и да се правят копия на документите.

#### 14. ОПАЗВАНЕ НА ОКОЛНАТА СРЕДА

14.1. **ИЗПЪЛНИТЕЛЯТ** е длъжен да спазва изискванията за опазване на околната среда по време на изпълнението на предмета на договора и след приключването му, съобразно Закона за управление на отпадъците.

14.2. **ИЗПЪЛНИТЕЛЯТ** е длъжен да извози отпадъците от площадката на "АЕЦ Козлодуй" ЕАД и да осигури тяхното депониране при спазване на изискванията на националното законодателство и вътрешно-нормативна база на **ВЪЗЛОЖИТЕЛЯ**.

#### 15. СРОК ЗА ИЗПЪЛНЕНИЕ

15.1. Когато по обективни причини от производствен или друг характер, произтичащи от естеството и спецификата на основния предмет на дейност на **ВЪЗЛОЖИТЕЛЯ**, той не е в състояние да осигури условия за изпълнение на предмета на основния договор, изпълнението спира до отпадане на съответните причини за това, като **ВЪЗЛОЖИТЕЛЯТ** може да удължи срока на договора с периода на забавата.

#### 16. НЕУСТОЙКИ

16.1. В случай на неспазване на сроковете по раздел 3 от основния договор **ИЗПЪЛНИТЕЛЯТ** дължи неустойка в размер на 0.5% (половин) върху стойността на дължимото плащане за всеки ден закъснение, но не повече от 10% (десет) от стойността на дължимото плащане.

16.2. В случай на забавено плащане по раздел 2 от основния договор **ВЪЗЛОЖИТЕЛЯТ** заплаща неустойка в размер на 0.5% (половин) върху стойността на забавеното плащане за всеки ден закъснение, но не повече от 10% (десет) от стойността на дължимото плащане.

16.3. При виновно неизпълнение на задълженията по договора, с изключение на случаите по т.16.1. и 16.2, неизправната страна дължи на изправната неустойка в размер на 10% (десет) върху стойността на договора.

16.4. За действително претърпени вреди в размер по-голям от размера на уговорените неустойки, заинтересованата страна може да търси обезщетение в пълен размер по общия гражданскоправен ред.

#### 17. ПРЕКРАТЯВАНЕ И РАЗВАЛЯНЕ НА ДОГОВОРА

17.1. Двете страни имат право да прекратят договора по взаимно съгласие изразено в двустранен документ.

17.2. Всяка от страните може да поиска прекратяване на договора с 30 (тридесет) дневно писмено предизвестие, отправено до другата страна. Страните оформят отношенията си с двустранен протокол.

17.3. Договорът може да бъде прекратен по искане на всяка от двете страни при настъпване на обстоятелства по Раздел 18 от общите условия на договора. В този случай страните подписват двустранен протокол за оформяне на отношенията между тях.

17.4. Договорът може да бъде развален чрез 15 (петнадесет) дневно писмено предизвестие от изправната страна до неизправната в случай на неизпълнение на поетите с договора задължения.

17.5. **ИЗПЪЛНИТЕЛЯТ** може да развали договора и да поиска заплащане на фактическите направени разходи, а така също и неустойка по т.16.2., но не повече от сумата определена в Раздел 2 на Основния договор, когато **ВЪЗЛОЖИТЕЛЯТ** забави плащането на дължимите суми, повече от 30 (тридесет) дни.

17.6. При отказ за издаване на протокол за проверка на документите от Дирекция "Б и К" двете страни не си дължат обезщетения и неустойки и договора се прекратява.

## 18. НЕПРЕОДОЛИМА СИЛА

18.1. В случай, че някоя от страните не може да изпълни задълженията си по този договор поради непредвидено или непредотвратимо събитие от извънреден характер възникнало след сключване на договора, което препятства неговото изпълнение, тя е длъжна в 3-дневен срок писмено да уведоми другата страна за това. Това събитие следва да бъде потвърдено от БТПП, в противен случай страната не може да се позове на непреодолима сила.

18.2. Докато трае непреодолимата сила, изпълнението на задълженията и свързаните с тях насрещни задължения се спира и срокът на договора се удължава с времето, през което е била налице непреодолимата сила.

18.3. Когато непреодолимата сила продължи повече от 30 (тридесет) дни, всяка от страните може да поиска договорът да бъде прекратен.

## 19. РЕД ЗА РЕШАВАНЕ НА СПОРОВЕТЕ

19.1. Всички спорни въпроси, произлизащи от настоящия договор или при изпълнението му, ще се решават чрез преговори между двете страни. В случай, че спорните въпроси не могат да бъдат решени чрез преговори, същите ще бъдат решавани съгласно Българското законодателство (ЗОП, ЗЗД, ТЗ, ГПК и др.)

19.2. В случай на спор между страните при тълкуването на настоящия договор, трябва да се спазва следния ред на приоритет на документите:

- Договорът, подписан от страните;
- Общи условия на договора;
- Техническа оферта на **ИЗПЪЛНИТЕЛЯ**
- Техническо задание /техническа спецификация на **ВЪЗЛОЖИТЕЛЯ**;
- Предлагана цена;

## 20. ОТГОВОРНО ЛИЦЕ ОТ СТРАНА НА ВЪЗЛОЖИТЕЛЯ

20.1. **ВЪЗЛОЖИТЕЛЯТ** е длъжен да определи отговорно лице по изпълнението на договора. Отговорното лице представя **ВЪЗЛОЖИТЕЛЯ** и организира работата по договора от страна на **ВЪЗЛОЖИТЕЛЯ**.

20.2. **ВЪЗЛОЖИТЕЛЯТ** има право да смени отговорното лице по всяко време на изпълнение на договора. **ИЗПЪЛНИТЕЛЯТ** се уведомява писмено за предприетата промяна.

## 21. ОТГОВОРНО ЛИЦЕ ОТ СТРАНА НА ИЗПЪЛНИТЕЛЯ

21.1. **ИЗПЪЛНИТЕЛЯТ** е длъжен да определи отговорно лице по изпълнението на договора. Отговорното лице представя **ИЗПЪЛНИТЕЛЯТ** и организира работата по договора от страна на **ИЗПЪЛНИТЕЛЯТ**.

21.2. **ИЗПЪЛНИТЕЛЯТ** има право да смени отговорното лице по всяко време на изпълнение на договора. **ВЪЗЛОЖИТЕЛЯТ** се уведомява писмено за предприетата промяна.

## 22. КОМУНИКАЦИЯ МЕЖДУ СТРАНИТЕ

22.1. Комуникацията между страните се води само между определените отговорни лица. Когато дадено съобщение трябва да достигне до друго лице, участващо в изпълнението от страна на **ВЪЗЛОЖИТЕЛЯ** или от страна на **ИЗПЪЛНИТЕЛЯ**, това се осъществява чрез отговорните лица по договора.

22.2. Всички съобщения, предизвестия и нареждания, свързани с изпълнението на договора и разменяни между **ВЪЗЛОЖИТЕЛЯ** и **ИЗПЪЛНИТЕЛЯ** са валидни, когато са изпратени в писмена форма – лично, по пощата (с обратна разписка), телефакс на адреса на съответната страна или предадени чрез куриер, срещу подпис на приемащата страна.

22.3. Валидните адреси и факс номера на страните се посочват в договора. В случай, че това не е посочено в договора, за валиден адрес и факс номер на **ВЪЗЛОЖИТЕЛЯ** се считат, посочените в документацията за участие в процедурата за възлагане на обществена поръчка, а на **ИЗПЪЛНИТЕЛЯ** – посочените в неговата оферта.

22.4. Между страните се допуска неформална комуникация с оглед улесняване на работата като телефонен разговор, електронно съобщение и други подобни форми. Неформалната комуникация няма юридическа стойност и не се счита за официално приета, ако не е в писмената форма, определена по горе.

22.5. Комуникацията с чуждестранни **ИЗПЪЛНИТЕЛИ** се осъществява на български език. Осигуряването на превод на документите на български език е за сметка на **ИЗПЪЛНИТЕЛЯ**.

22.6. **ВЪЗЛОЖИТЕЛЯТ** по всяко време от изпълнение на договора при провеждане на официални и неофициални разговори и при работни срещи има право да изисква преводач от чуждия език на български, ако счете за необходимо, при това **ВЪЗЛОЖИТЕЛЯТ** не е длъжен да заплаща допълнително за тези си искания.

22.7. Всяка от страните има право да изиска първоначална среща при стартиране на договора с цел уточняване на изискванията към изпълнение на договора, целите на **ВЪЗЛОЖИТЕЛЯ**, критериите за оценка на изпълнението на договора и планиране, изпълнение и производство, които трябва да извърши **ИЗПЪЛНИТЕЛЯ**.

22.8. Когато в хода на изпълнение на работата по договора възникнат обстоятелства, изискващи съставянето на двустранно подписан констативен протокол, заинтересованата страна отправя до другата мотивирана покана с обозначено място, дата и час на срещата. Уведомената страна е длъжна да отговори в три дневен срок след уведомяването (за дата на уведомяването се счита датата на входящия номер).

### 23. ЕЗИК НА ДОГОВОРА

23.1. Договорът с местни **ИЗПЪЛНИТЕЛИ** се съставя и подписва на български език в 2 еднообразни екземпляра.

23.2. С чуждестранни изпълнители, договора се подписва на български език и на друг език, ако това е упоменато в договора, по два еднообразни екземпляра на всеки от езиците. При противоречие на текстовете на различните езици, валиден е българският текст, освен ако не е определено друго в договора.

### 24. ПРОМЕНИ В ДОГОВОРА

24.1. Съгласно чл. 43, ал. 1 от ЗОП Страните по договор за обществена поръчка не могат да го променят или допълват.

#### ИЗПЪЛНИТЕЛ:

.....  
гр.....  
ул. ....  
тел/факс: .....  
ИН .....  
ИН по ЗДДС .....

#### ИЗПЪЛНИТЕЛ:

.....  
.....

#### ВЪЗЛОЖИТЕЛ:

"АЕЦ Козлодуй" ЕАД  
3321 Козлодуй  
БЪЛГАРИЯ  
тел/факс: 0973/73530; 0973/76027  
ЕИК 106513772  
ИН по ЗДДС BG 106513772

#### ВЪЗЛОЖИТЕЛ:

ИЗПЪЛНИТЕЛЕН ДИРЕКТОР  
ВАЛЕНТИН НИКОЛОВ

## ДЕКЛАРАЦИЯ

по чл. 47, ал. 1, т.1 и ал.5, т.1 от ЗОП, във връзка с чл.47, ал. 9 от ЗОП

във връзка с участие в процедура

с предмет: "Доставка на работно облекло извън КЗ"

Долуподписаният /-ната/ \_\_\_\_\_  
с ЕГН \_\_\_\_\_, притежаващ лична карта № \_\_\_\_\_, издадена на \_\_\_\_\_  
от МВР, гр. \_\_\_\_\_, адрес: \_\_\_\_\_,  
представляващ \_\_\_\_\_ в качеството си на \_\_\_\_\_  
\_\_\_\_\_ със седалище \_\_\_\_\_ и адрес  
на управление: \_\_\_\_\_, тел./факс: \_\_\_\_\_,  
вписано в търговския регистър към Агенцията по вписванията с ЕИК № \_\_\_\_\_,  
ИН по ЗДДС № \_\_\_\_\_

### ДЕКЛАРИРАМ, ЧЕ:

1. Не съм осъден с влязла в сила присъда за:
  - а) престъпление против финансовата, данъчната или осигурителната система, включително изпиране на пари, по чл. 253-260 от Наказателния кодекс;
  - б) подкуп по чл. 301 - 307 от Наказателния кодекс;
  - в) участие в организирана престъпна група по чл. 321 и 321а от Наказателния кодекс;
  - г) престъпление против собствеността по чл. 194 - 217 от Наказателния кодекс;
  - д) престъпление против стопанството по чл. 219 - 252 от Наказателния кодекс;
2. Не съм свързано лице с възложителя или със служителите на ръководна длъжност в неговата организация;

Известно ми е, че при деклариране на неверни данни нося наказателна отговорност по чл.313 от НК.

\_\_\_\_\_ г

Декларатор: \_\_\_\_\_

Забележка: Декларацията се подава от лицата по чл. 47, ал. 4 от ЗОП

## ДЕКЛАРАЦИЯ

по чл. 47, ал. 1, т. 2 и т. 3 и ал.5, т.2 от ЗОП, във връзка с чл. 47, ал. 9 от ЗОП

във връзка с участие в процедура

с предмет: "Доставка на работно облекло извън КЗ"

Долуподписаният /-ната/ \_\_\_\_\_

с ЕГН \_\_\_\_\_, притежаващ лична карта № \_\_\_\_\_, издадена на \_\_\_\_\_

от МВР, гр. \_\_\_\_\_, адрес: \_\_\_\_\_,

представляващ \_\_\_\_\_ в качеството си на \_\_\_\_\_

\_\_\_\_\_ със седалище \_\_\_\_\_ и адрес

на управление: \_\_\_\_\_, тел./факс: \_\_\_\_\_,

вписано в търговския регистър към Агенцията по вписванията с ЕИК № \_\_\_\_\_,

ИН по ЗДДС № \_\_\_\_\_

### ДЕКЛАРИРАМ, ЧЕ:

1. \_\_\_\_\_, когото представлявам:

а) Не е обявено в несъстоятелност;

б) Не се намира в производство по ликвидация или в друга подобна процедура съгласно националните закони и подзаконови актове.

в) Не е сключил договор с лице по чл. 21 или 22 от Закона за предотвратяване и установяване на конфликт на интереси.

Известно ми е, че при деклариране на неверни данни нося наказателна отговорност по чл.313 от НК.

\_\_\_\_\_ г

Декларатор: \_\_\_\_\_

Забележка: Когато Кандидатът/Участникът е юридическо лице е достатъчно подаване на декларацията от едно от лицата, които могат самостоятелно да го представляват.

## БАНКОВА ГАРАНЦИЯ ЗА ИЗПЪЛНЕНИЕ НА ДОГОВОР

До  
"....." ЕАД  
гр. ....

Известени сме, че нашият Клиент, \_\_\_\_\_ [наименование и адрес на участника], наричан за краткост по-долу ИЗПЪЛНИТЕЛ, с Ваше Решение № \_\_\_\_\_ / \_\_\_\_\_ г. [посочва се № и дата на Решението за класиране] е класиран на първо място в процедурата за възлагане на обществена поръчка с предмет: \_\_\_\_\_ [посочва се точно предмета на поръчката], с което е определен за ИЗПЪЛНИТЕЛ на посочената обществена поръчка.

Също така, сме информирани, че в съответствие с условията на процедурата и разпоредбите на Закона на обществените поръчки, при подписването на Договора за възлагането на обществената поръчка, ИЗПЪЛНИТЕЛЯТ следва на Вас, в качеството Ви на Възложител на горепосочената поръчка, да представи банкова гаранция за добро изпълнение открита във Ваша полза, за сумата в размер на \_\_\_\_\_ % [посочва се размера от обявлението за участие] от общата стойност на поръчката, а именно \_\_\_\_\_ (словом: \_\_\_\_\_) [посочва се цифром и словом стойността и валутата на гаранцията], за да гарантира предстоящото изпълнение на задължения си, в съответствие с договорените условия.

Като се има предвид гореспоменатото, ние \_\_\_\_\_ [Банка], с настоящето поемаме неотменимо и безусловно задължение да Ви заплатим всяка сума, предявена от Вас, но общия размер на които не надвишават \_\_\_\_\_ (словом: \_\_\_\_\_) [посочва се цифром и словом стойността и валутата на гаранцията], в срок до 3 (три) работни дни след получаването на първо Ваше писмено поискване, съдържащо Вашата декларация, че ИЗПЪЛНИТЕЛЯТ не е изпълнил някое от договорните си задължения.

Вашето искане за усвояване на суми по тази гаранция е приемливо и ако бъде изпратено до нас в пълен текст чрез надлежно кодиран телекс/телеграф от обслужващата Ви банка, потвърждаващ че Вашето оригинално искане е било изпратено до нас чрез препоръчана поща и че подписите на същото правно обвързват Вашата страна. Вашето искане ще се счита за отправено след постъпване или на Вашата писмена молба за плащане, или по телекс, или по телеграф на посочения по-горе адрес.

Тази гаранция влиза в сила, от момента на нейното издаване.

Отговорността ни по тази гаранция ще изтече на \_\_\_\_\_ [посочва се дата и час на валидност на гаранцията, която е с 30 календарни дни по дълга от срока за изпълнение на договора], до която дата какъвто и да е иск по нея трябва да бъде получен от нас. След тази дата гаранцията автоматично става невалидна, независимо дали това писмо-гаранция ни е изпратено обратно или не.

Гаранцията трябва да ни бъде изпратена обратно веднага след като вече не е необходима или нейната валидност е изтекла, което от двете събития настъпи по-рано.

Гаранцията е лично за Вас и не може да бъде прехвърляна.

Подпис и печат,  
(БАНКА)

## ДЕКЛАРАЦИЯ

по чл. 56, ал. 1, т. 12 от ЗОП

във връзка с участие в процедура

с предмет: "Доставка на работно облекло извън КЗ"

Долуподписаният /-ната/ \_\_\_\_\_

с ЕГН \_\_\_\_\_, притежаващ лична карта № \_\_\_\_\_, издадена на \_\_\_\_\_

от МВР, гр. \_\_\_\_\_, адрес: \_\_\_\_\_,

представляващ \_\_\_\_\_ в качеството си на \_\_\_\_\_

\_\_\_\_\_ със седалище \_\_\_\_\_ и адрес

на управление: \_\_\_\_\_, тел./факс: \_\_\_\_\_,

вписано в търговския регистър към Агенцията по вписванията с ЕИК № \_\_\_\_\_,

ИН по ЗДДС № \_\_\_\_\_

### ДЕКЛАРИРАМ, ЧЕ:

Приемам условията в специфичните и общите условия на проекта на договор, приложен към документацията за участие в процедурата.

\_\_\_\_\_ г. Декларатор: \_\_\_\_\_

Забележка: Когато Кандидатът/Участникът е юридическо лице е достатъчно подаване на декларацията от едно от лицата, които могат самостоятелно да го представляват.

\_\_\_\_\_ /пълно наименование на участника, търговски адрес, телефон и факс, ИД № и ИИН по ЗДДС №

**ОПИС**

на представените мостри по обособени позиции и предложени варианти

№ на обособената позиция	Наименование на предлаганата обособената позиция	Описание	Представена мостра /да/
1		подпозиция	
		подпозиция	
		...	
2		подпозиция	
		подпозиция	
		....	
....			

**ПОЛИС и ПЕЧАТ:**

\_\_\_\_\_ (име и фамилия)

\_\_\_\_\_ (дата)

\_\_\_\_\_ (длъжност на управляващия/представяващия участника)

\_\_\_\_\_ (наименование на участника)



## ИНФОРМАЦИОНЕН ЛИСТ ЗА УЧАСТНИКА

Наименование на Участника:	Посочете <i>точно</i> наименованието на дружеството, според съдебната регистрация
Седалище по регистрация:	Посочете държавата и адрес на седалището на участника
Точен адрес за кореспонденция	Посочете улица, град, пощенски код, държава
Лице за контакти	Посочете <i>име</i> , фамилия и длъжност
Телефонен номер	Посочете код на населеното място и телефонен номер
Факс номер	Посочете код на населеното място и номер на факс
Електронен адрес	
Интернет адрес	
Правен статус	Посочете търговското дружество или обединения или друга правна форма, дата на учредяване или номера и датата на вписване и къде
ИН по ЗДДС № и държава на данъчна регистрация съгласно данъчната декларация	Посочете номер по ЗДДС и наименованието на държавата, например: България.....
ИН/ЕИК	
Банкови реквизити	Банка: IBAN: BIC:
Обект на поръчката	“Доставка на работно облекло извън КЗ”
Номер на поръчката	Посочете номер на поръчката от Регистъра за обществени поръчки
Дата на изготвяне на офертата	Посочете дата: дата, месец, година; Напр. 21 април 2012г.

До: (Наименование на Възложителя)

**ПОДПИС и ПЕЧАТ:**

\_\_\_\_\_ (име и Фамилия)

\_\_\_\_\_ (дата)

\_\_\_\_\_ (длъжност на управляващия/представяващия участника)

\_\_\_\_\_ (наименование на участника)