



АГЕНЦИЯ ПО ОБЩЕСТВЕНИ ПОРЪЧКИ  
1000 София, ул. Лего 4  
факс: 940 7078  
e-mail: rop@aop.bg , e-rop@aop.bg  
интернет адрес: <http://www.aop.bg>

## ПУБЛИЧНА ПОКАНА

### ДЕЛОВОДНА ИНФОРМАЦИЯ

|                               |                    |
|-------------------------------|--------------------|
| <b>Деловодна информация</b>   |                    |
| Партида на възложителя: 00353 |                    |
| Поделение: _____              |                    |
| Изходящ номер: ЗОП-О-47       | от дата 08/03/2013 |
| Коментар на възложителя:      |                    |
|                               |                    |
|                               |                    |
|                               |                    |

### РАЗДЕЛ I: ВЪЗЛОЖИТЕЛ

|   |                       |                     |
|---|-----------------------|---------------------|
| <b>I.1) Наименование, адреси и място/места за контакт:</b>  |                       |                     |
| Възложител<br>АЕЦ Козлодуй ЕАД  |                       |                     |
| Адрес<br>гр. Козлодуй   |                       |                     |
| Град<br>Козлодуй  | Пощенски код<br>3321  | Страна<br>РБългария |
| Място/места за контакт<br>Управление "Търговско"  | Телефон<br>0973 76162 |                     |
| Лице за контакт (може и повече от едно лице)<br>Георги Захариев   |                       |                     |
| E-mail<br>gzahariev@npp.bg  | Факс<br>0973 76007    |                     |
| Интернет адрес/и (когато е приложимо)<br>Адрес на възложителя:<br><a href="http://www.kznpp.org">www.kznpp.org</a><br>Адрес на профил на купувача (или друг интернет адрес, на който е публикувана поканата):<br><a href="http://www.kznpp.org/index.php?lang=bg&amp;p=actuality&amp;pl=communally_orders">www.kznpp.org/index.php?lang=bg&amp;p=actuality&amp;pl=communally_orders</a> |                       |                     |

### РАЗДЕЛ II

|  |                                   |  |
|--|-----------------------------------|--|
| <b>Обект на поръчката</b>  |                                   |  |
| <input type="checkbox"/> Строителство  | <input type="checkbox"/> Доставки | <input checked="" type="checkbox"/> Услуги |
| <b>Кратко описание</b><br>Наем на баластен влекач за транспорт на товари на територията на "АЕЦ Козлодуй" ЕАД. |                                   |  |
| <b>Общ терминологичен речник (CPV)</b>   |                                   |  |
|  | <b>Осн. код</b>                   | <b>Доп. код (когато е приложимо)</b>       |
| <b>Осн. предмет</b>  | 60140000                          |  |

**РАЗДЕЛ III****Количество или обем**

Общото тегло на натовареното ремарке да е не повече от 194 000 кг. Транспорт на едрогабаритен товар, натоварен върху ремарке от пристанище „АЕЦ“ до цех „ХОГ“ и обратно. Дължина на пътя в двете посоки ≈ 26 км. Максимален пробег за един ден 80 км., за не повече от 2 дни от предвидените за транспортни дейности.

Прогнозна стойност

(в цифри): 23000 Валута: BGN

**Място на извършване**

АЕЦ Козлодуй ЕАД

код NUTS:

BG313

**Изисквания за изпълнение на поръчката**

1. Изискванията за изпълнение на настоящата поръчка са подробно описани в Техническо задание № 13.ЯГЦ.ТЗ.165=
2. Изисквания към Участниците:
  - 2.1. Участниците трябва да са изпълнявали транспортни услуги на едрогабаритни товари през последните три години и да притежават препоръки за добро изпълнение за тази дейност.
  - 2.2. Участниците трябва да притежават баластичен влекач, успешно преминал годишен технически преглед, съгласно Техническо задание № 13.ЯГЦ.ТЗ.165.
  - 2.3. Участниците трябва да притежават разрешение за движение на извънгабаритни товари на територията на Република България, съгласно Техническо задание № 13.ЯГЦ.ТЗ.165.
  - 2.4. Участниците трябва да притежават квалифициран персонал за изпълнение на предмета на поръчката, като представи списък на техническите лица, които ще изпълняват предмета на поръчката, съгласно Техническо задание № 13.ЯГЦ.ТЗ.165.
3. Всички изисквания, поставени в Техническо задание № 13.ЯГЦ.ТЗ.165., се отнасят и за евентуални подизпълнители на основния изпълнител по договора, в зависимост от дейностите, които ще изпълняват.
4. При сключване на договор, определеният за изпълнител участник представя в 7 (седем) дневен срок документи за удостоверяване липсата на обстоятелства по чл. 47, ал. 1, т. 1 от ЗОП и декларация за липсата на обстоятелства по чл. 47, ал. 5 от ЗОП.

**Критерий за възлагане**

най-ниска цена

икономически най-изгодна оферта

**Показатели за оценка на офертите****Срок за получаване на офертите**

Дата: 15/03/2013 дд/мм/гггг

Час: 16:00

**Европейско финансиране**

Да  Не

**Допълнителна информация**

Допълнителна информация и документи, свързани с поръчката, могат да бъдат получени на посочения интернет адрес или друго:

Указанията за участие и изискванията за изпълнение са посочени в Указания към участниците и Техническо задание № 13.ЯГЦ.ТЗ.165., които могат да бъдат намерени на Интернет адреса, посочен в настоящата публична покана.

## **РАЗДЕЛ IV**

**Срок на валидност на публичната покана (включително)**

Дата: 15/03/2013 дд/мм/гггг

# “АЕЦ КОЗЛОДУЙ” ЕАД

Блок: ОСО

Система:

Подразделение: Автотранспорт

УТВЪРЖДАВАМ

ЗАМ. ИЗПЪЛНИТЕЛЕН ДИРЕКТОР

...08... 07..... 2013 г. Ал. Николчев

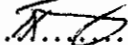

СЪГЛАСУВАЛИ:

ДИРЕКТОР “Б и К”: .....

..... 2013 г. Пл. Василев

ДИРЕКТОР

“ПРОИЗВОДСТВО”: .....

..... 2013 г. Ем. Едрев

## ТЕХНИЧЕСКО ЗАДАНИЕ

№ 13.ЯГЦ.ТЗ.165

за Наем на баластен влекач за транспортиране на контейнери от пристанище „АЕЦ” до цех „ХОГ” и обратно.

Настоящото техническо задание съдържа пълно описание на обекта на поръчката съгласно Закона за обществените поръчки.

### 1. Предмет на дейността

Транспорт на празни и пълни контейнери от пристанище „АЕЦ” до цех „ХОГ” и обратно.

Товарът е разположен върху товарно ремарке със специализирани приспособления за закрепване на товара. Общи тегло на натовареното ремарке – не повече от 194 000 кг.

## **2. Обем на извършваната услуга.**

2.1. Транспорт на едрогабаритен товар, натоварен върху ремарке от пристанище „АЕЦ“ до цех „ХОГ“ и обратно.

2.2. Дължина на пътя в двете посоки  $\approx$  26 км. Максимален пробег за един ден 80 км., за не повече от 2 дни от предвидените за транспортни дейности.

## **3. Организация на работата.**

### **3.1. План за изпълнение на дейностите по транспортирането.**

3.1.1. Дейностите свързани с изпълнение на услугата ще започнат след средата на м. март 2013 г., но не по-рано от 25.03.2013 г.

3.1.2. Работа с влекача не повече от 12 дни с краен срок до 11.04.2013г.

3.1.3. Точна дата за изпълнение на дейностите ще бъде уточнена в рамките на 6 работни дни преди датата на транспортирането.

### **3.2. Условия за изпълнение на услугата.**

3.2.1. За изпълнение на транспортната услуга, баласният влекач трябва да е на площадка АЕЦ “Козлодуй” един ден преди началото на транспортните работи.

3.2.2. Изпълнителят да е заплатил всички такси и да е осигурил всички разрешителни за движение на баласния влекач по републиканската пътна мрежа. По време на транспортните операции шофьорът на влекача ще бъде непосредствено контролиран от оторизирано от Възложителя лице, познаващо особеностите на маршрута. Транспортирането на товара ще се осъществи по ведомствената пътна мрежа на „АЕЦ Козлодуй“ ЕАД.

3.2.3. Влекачът трябва да е оборудван с автоматичен съединител за прикачване на ремарке, еквивалентен на RO567A8000 описан в спецификацията, приложение № 1 от ТЗ, осигуряващ надежден захват към присъединителната кука на ремаркетото.

3.2.4. Влекача трябва да има не-по малко от три оси и не по-малко от 4 теглителни колела.

3.2.5. При повреда на баласния влекач Изпълнителят осигурява със свои сили и за своя сметка резервен баласен влекач за изпълнение на транспортните операции, до 6 часа от момента на възникване на повреда.

3.2.6. Възложителят осигурява местодомуването и охраната на влекача, за времето когато няма да се извършват транспортни операции.

Необходимо е да се спазват изискванията на:

- НАРЕДБА № 11 от 3.07.2001 г. за движение на извънгабаритни и тежки пътни превозни средства;
- НАРЕДБА № 12 от 30 декември 2005 г. за осигуряване на здравословни и безопасни условия на труд при извършване на товарно - разтоварни работи;
- Наредба № 12 от 2004 г. за осигуряване на здравословни и безопасни условия на труд при работа с автомобили (ДВ, бр. 6 от 2005 г.);

- Наредба № 7 от 1999 г. за минималните изисквания за здравословни и безопасни условия на труд на работните места и при използване на работно оборудване (ДВ, бр. 88 от 1999 г.; изм. бр. 48 от 2000 г. и бр. 52 от 2001 г., попр., бр. 54 от 2001 г.; изм. бр. 43 от 2003 г., бр. 37 и 88 от 2004 г.);
- ДБК.КД.ИН.028 “Инструкция по качество. Работа на външни организации при сключен договор”, определяща условията за достъп на персонала на изпълнителя;
- Условия за използване на инструменти и приспособления, собственост на АЕЦ “Козлодуй”.
- Инструкции за превоз на ОЯГ по шосе, в това число и Европейската спогодба за превоз на опасни товари по шосе ADR.

### 3.3. Критерии за приемане изпълнението на услугата.

3.3.1. Работата се счита за завършена и се приема след представяне на отчета за всички извършени дейности по време на транспортните операции, съгласуван от упълномощени лица на Възложителя.

3.3.2. Отчетните документи влизат в сила, след подписването им от упълномощените лица от цех ХОГ на АЕЦ „Козлодуй“.

## 4. Документация.

### 4.1. Документи, представени от Изпълнителя, включително отчетни документи.

4.1.1. Изпълнителят да представи на Възложителя техническа документация, съдържаща следните документи:

- Документ за успешно преминал годишен технически преглед на баластния влекач;
- Документи на водача и съпровождащия екип;
- Удостоверение на водача за превоз на опасни товари клас 7 по ADR;

**Забележка:** При условие, че Изпълнителят не може да осигури водач притежаващ правоспособност за превоз на опасни товари клас 7 управлението на влекача по време на превоза на ОЯГ ще се извърши от водач на АЕЦ Козлодуй със съответната квалификация. В този случай в кабината на влекача ще присъства отговорен представител на Изпълнителя (водач).

- Технически параметри /документи/, на баластния влекач, необходими за транспортирането;
- Констативни протоколи, отчети, дневници, декларации и др.;
- Декларация за изправност и готовност на влекача /представя се не по-рано от 5 дни преди операцията, но не по-късно от пристигането на влекача на площадката на АЕЦ Козлодуй/;
- Отчет за всички извършени дейности по време на транспортирането на контейнерите.

4.1.2. Горепосочените документи, както и други, изготвени по усмотрение на Изпълнителя, включват както документи, които трябва да бъдат предварително предоставени

на АЕЦ "Козлодуй" на етап оферта, така и документи, свързани с изпълнението на услугата, които се изготвят от Изпълнителя по време на изпълнение на договора.

#### **4.2. Документи, представени от Възложителя.**

- "АЕЦ Козлодуй" ЕАД ще предостави на Изпълнителя след сключване на договора следната документация:
- Инструкции по безопасност при превоз на ОЯГ.
- „АЕЦ Козлодуй“ ще запознае изпълнителя с маршрута и други необходими му документи.

### **5. Осигуряване на качеството**

#### **5.1. Документация, удостоверяваща качеството на извършената работа.**

Изпълнителят да представи като доказателство за качеството на извършената услуга: копия от лицензите на фирмата, сертификати, декларации, референции от клиенти и др.

#### **5.2. Необходими лицензии.**

- Разрешителни за движение на извънгабаритни товари в България;
- Всички останали разрешителни, необходими при транспортирането;
- Други документи, свързани с осигуряване на ескорт и полицейски съпровод;

#### **5.4. Изисквания за опит на изпълнителя.**

5.4.1. Да се представят документи, потвърждаващи опита на изпълнителя в извършването на подобни дейности.

5.4.2. Екипа на Изпълнителя участващ в операциите преминава специализиран инструктаж по безопасност в УТЦ АЕЦ Козлодуй.

### **6. Контрол от страна на АЕЦ**

6.1. Контрол при изпълнението на дейностите ще се осъществява от длъжностното лице, определено за Отговорен ръководител със заповед на Изпълнителния директор на "АЕЦ Козлодуй" ЕАД.

6.2. АЕЦ "Козлодуй", при необходимост, има право да проведе одит на системата по качество на Изпълнителя (одит от втора страна) при спазване изискванията на ДОД.ОК.ИН.049 "Инструкция по качество. Провеждане на одити на външни организации". Изпълнителя трябва писмено да потвърди съгласието си с това условие.

6.3. АЕЦ "Козлодуй" има право да извършва инспекции и проверки на дейностите извършвани на площадката. Изпълнителят трябва писмено да гарантира съгласието си с това условие, както и осигуряване на достъп до персонал, съоръжения, инструменти и документи, използвани от него или негов под-изпълнители.

6.4. "АЕЦ Козлодуй" ЕАД ще осигури служители за наблюдение и контрол на транспортирането.

## 7. Прилагане на изискванията към под-изпълнители на основния изпълнител

При използване на под-изпълнители, основният изпълнител по договора носи пълната отговорност за изпълнението на изискванията на Техническо задание от под-изпълнителите, както и за качеството на тяхната работа.

Приложение 1: Спецификация на автоматичен съединител за ремарке

Р-л Управление „ОДО“

  
Ал. Виденов /



RO\*56 E / 561 - 50 mm (61-Version)

- ☞ Schwerlastkupplung mit Vertikalgelenk
- ☞ Heavy duty hitch with vertical articulating hitch head
- ☞ Crochet d'attelage pour lourdes charges à articulation verticale
- ☞ Gancho per traini eccezionali con campana snodata
- ☞ Enganche de carga pesada con articulación vertical

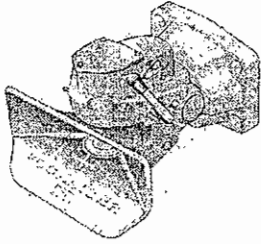

a = 50 mm  
 nur Schwerlastzugöse  
 only heavy duty towing eye  
 uniquement anneau de remorquage pour lourdes charges  
 solo occhio di traino eccezionali  
 sólo punta de lanza para cargas pesadas  
 ROE57005

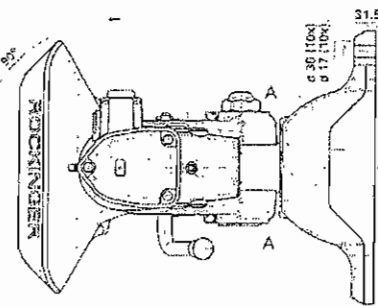
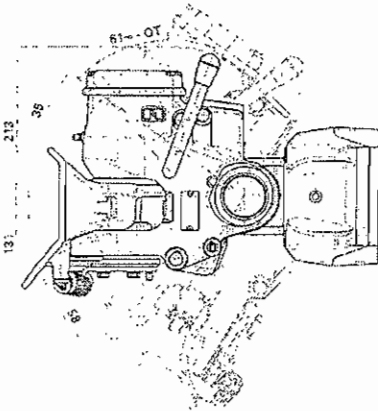

RO\*56 E (561 E)

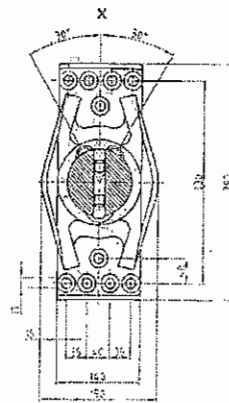

RO\*56 E

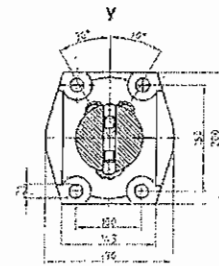

RO\*561 E

|             |   |   |   |        |        |      |  | e1      |
|-------------|---|---|---|--------|--------|------|--|---------|
|             | A | 6 | x | D (kN) | S (kg) | (kg) |  |         |
| RO 567A8000 | A |   | x | 314    |        | 60   |  | 00-1630 |
| RO 567A6600 | A |   | y | 200    |        | 60   |  | 00-1631 |

**ПРЕДЛАГАНА ЦЕНА**

за възлагане на обществена поръчка чрез публична покана с предмет:  
**“ Наем на баластен влекач за транспорт на товари на територията на  
"АЕЦ Козлодуй" ЕАД”**

Цената за транспортиране на влекача до площадката на „АЕЦ Козлодуй” ЕАД и обратно до мястото на домуване е ..... лв. (.....) без ДДС.

Цената за ползването на влекача за 1 работен ден е ..... лв. (.....) без ДДС.

Валидността на настоящата офертата е ..... (.....) дни от подаването ѝ.

**ПОДПИС и ПЕЧАТ:**

\_\_\_\_\_ (име и Фамилия)

\_\_\_\_\_ (дата)

\_\_\_\_\_ (длъжност на управляващия/представяващия участника)

\_\_\_\_\_ (наименование на участника)

## **УКАЗАНИЯ за подаване на оферта за възлагане на обществена поръчка чрез ПУБЛИЧНА ПОКАНА**

### **1. Общи условия**

- 1.1. Редът и условията, при които ще се определи изпълнител на обществената поръчка са съгласно Глава осма “а” на Закона за обществените поръчки.
- 1.2. При изготвяне на офертата всеки участник трябва да се придържа точно към обявените от възложителя условия.
- 1.3. Всички разходи по изготвяне и подаване на офертите са за сметка на участниците.
- 1.4. До изтичането на срока за подаване на офертите всеки участник в процедурата може да промени, допълни или да оттегли офертата си.
- 1.5. Всеки участник има право да представи само една оферта.
- 1.6. Представената предлагана цена не подлежи на актуализация.
- 1.7. Участниците са длъжни да съблюдават сроковете и условията, посочени в Публичната покана.
- 1.8. Всички образци на информационен лист, декларации и Общите условия на договора могат да бъдат намерени в Профила на Купувача на Интернет адреса, посочен в Публичната покана.
- 1.9. Офертата на участника съдържа: **“Документи за подбор”, “Предложение за изпълнение на поръчката” и “Предлагана цена”**.

### **2. Изисквания към офертата**

- 2.1. **Документи за подбор:**
  - 2.1.1 **Списък на документите, съдържащи се в офертата.** Документът се подписва от лице с представителни функции и се представя в оригинал.
  - 2.1.2 **Документ за регистрация на участника или единен идентификационен код, съгласно чл. 23 от Закона за търговския регистър.** Документът се представя заверен с гриф “Вярно с оригинала”, свеж печат и подпис от лице с представителни функции.
  - 2.1.3 **Сертификат за въведена система за управление на качеството, съгласно ISO 9001:2008,** издаден от акредитирани институции или агенции за управление на качеството с включени дейности, покриващи предмета на поръчката. Документът се представя заверен с гриф “Вярно с оригинала”, свеж печат и подпис от лице с представителни функции.
  - 2.1.4 **Списък на изпълнените договори за транспортни услуги на едрогабаритни товари през последните три години, включително датите, стойностите и получателите, придружен от препоръки за добро изпълнение.** Документът се представя в оригинал и подписан от лице с представителни функции.
  - 2.1.5 **Списък на влекачите на участника,** - с които ще се извършва услугата, включващ: регистрационен номер, марка, модел, година на първа регистрация, номер на удостоверение за техническа годност и копие от талоните на превозното средство, в съответствие с изискванията на т. 4.1.1. от Техническото задание Документите се представят заверени с гриф “Вярно с оригинала”, свеж печат и подпис на лице с представителни функции.
  - 2.1.6 **Списък на водачите на влекачите с придобита категория за правоспособност,** копие от свидетелствата за управление на МПС. Документът се подписва от лице с представителни функции и представя в оригинал. Документите се представят заверени с гриф “Вярно с оригинала”, свеж печат и подпис на лице с представителни функции.
  - 2.1.7 **Разрешение за движение на извънгабаритни товари на територията на Република България.** Документите се представят заверени с гриф “Вярно с оригинала”, свеж печат и подпис на лице с представителни функции.
  - 2.1.8 **Декларация за използване или неизползване на подизпълнители при изпълнението на поръчката.** При участие на подизпълнители при изпълнението на поръчката, в декларацията се посочват подизпълнителите, процентът от общата стойност и конкретната част от предмета на обществената поръчка, която ще бъде изпълнена от всеки подизпълнител. Декларацията се подписва задължително от лице с представителни функции и се представя в оригинал.

2.1.9. **Информационен лист.** Документът се изготвя съгласно публикувания образец в Профила на купувача, подписва се от лице с представителни функции и се представя в оригинал.

2.1.10. Документите по т. 2.1.1. до 2.1.8. се представят за всеки от подизпълнителите, посочени в декларацията по т. 2.1.9. Изискванията за подизпълнителите се прилагат съобразно вида и дела на тяхното участие в изпълнението на поръчката.

2.1.11. Когато участник в процедурата е обединение, което не е юридическо лице, документите по т. 2.1.1 до 2.1.8. се представят от всяко физическо или юридическо лице, включено в обединението. Изискванията за изпълнение на обществената поръчка се прилагат към обединението като цяло. Представя се и копие от учредителния документ на обединението, заверено с гриф "Вярно с оригинала", подпис на лицата с представителни функции и свеж печат.

2.2. **Предложение за изпълнение на поръчката,** което трябва да съдържа:

2.2.1. Видовете дейности, които ще се изпълняват в хронологичен ред, нивото на контрол при изпълнението им и документите, с които ще се отчитат

2.2.2. Срок за извършване на един курс (от пристанище „АЕЦ“ до ХОГ и обратно) е ..... (.....) дни от подписване на товарителница и протокол за приемане на товара от **ИЗПЪЛНИТЕЛЯ**, с посочен час и минути на тях.

2.3. **Предлаганата цена** трябва да съдържа:

2.3.1. Цена на транспортната услуга, изготвена съгласно приложения към документацията за участие образец

2.3.2. Плащане:

2.3.2.1. Плащане в рамките на 30 (тридесет) календарни дни след извършване на последния транспортен курс на контейнери с ОЯГ транспортната услуга, срещу представени оригинална фактура и протокол изпълнението ѝ без забележки.

2.4. **Валидността на офертата** за изпълнение на настоящата поръчка трябва да е не по-малка от 30 (тридесет) дни от подаването ѝ.

### **3. Изисквания към офермянето**

3.1. Офертата и всички документи, които са част от нея, следва да бъдат представени в оригинал или да са заверени, когато са ксерокопия, с гриф "вярно с оригинала", свеж печат и подпис на лицето, представляващо участника.

3.2. Документите и данните в офертата се подписват само от лица с представителни функции, назовани в регистрацията или удостоверение за актуално състояние и/или упълномощени за това лица, за което се изисква представяне на нотариално заверено пълномощно за изпълнение на такива функции.

3.3. Офертата се подава на български език. Когато участник в процедура е чуждестранно физическо или юридическо лице или техни обединения документът за регистрация се представя в официален превод. Документите, техническото предложение за изпълнение на поръчката и предлаганата цена, когато са на чужд език, се представят и в превод.

3.4. В офертата и приложените документи не се допускат никакви вписвания между редовете, изтривания или корекции, освен ако са заверени с подписа на лице с представителни функции и свеж печат.

3.5. Желателно е документите за подбор, предложението за изпълнение на поръчката и предлаганата цена да бъдат поставени в папка.

### **4. Окомплектоване и подаване на офертата**

4.1. Офертата се представя в запечатан непрозрачен плик от участника или от упълномощен от него представител лично или по пощата с препоръчано писмо с обратна разписка (респ. чрез куриерска служба). Върху плика се посочва наименование на участника, адрес за кореспонденция, телефон и по възможност факс и електронен адрес. На плика се записва

“Оферта за възлагане на обществена поръчка чрез публична покана с предмет: **„Наем на баластен влекач за транспорт на товари на територията на "АЕЦ Козлодуй" ЕАД”**

4.2. Офертата се изпраща на адрес: гр. Козлодуй, “АЕЦ Козлодуй” ЕАД, Централно деловодство;

4.3. Участникът е длъжен да обезпечи получаването на офертата на указаното място и срок. Разходите за подаване на офертата са за негова сметка. Рискът от забава или загубване на офертата е за участника.

4.4. Възложителят не се ангажира да съдейства за пристигането на офертата на адреса и в срока, определен от него.

4.5. При приемане на офертата върху плика се отбелязват поредният номер, датата и часът на получаването и посочените данни се записват във входящ регистър, за което на приносителя се издава документ.

4.6. Възложителят не приема за участие в процедурата и връща незабавно на участниците оферти, които са представени след изтичане на крайния срок или в незапечатан, или плик с нарушена цялост.

#### **5. Разглеждане на офертите и възлагане на поръчката**

5.1. Комисия, назначена със заповед на Изпълнителния директор на „АЕЦ Козлодуй” ЕАД ще разгледа офертите.

5.2. Участниците ще бъдат информирани писмено за резултатите на посочените в информационния лист координати.

5.3. С определения за изпълнител участник ще бъде сключен писмен договор. Определеният за Изпълнител Участник, представя документи за удостоверяване липсата на обстоятелства по чл. 47, ал. 1, т. 1 от ЗОП и декларация за липсата на обстоятелства по чл. 47, ал. 5 от ЗОП в 7 (седем) дневен срок от датата на уведомяването му.

**За всички неуредени въпроси се прилагат разпоредбите на Закона за обществените поръчки и Правилника за прилагането му.**

## ИНФОРМАЦИОНЕН ЛИСТ ЗА КАНДИДАТА/УЧАСТНИКА

|   |   |
|---|---|
| Наименование на Участника:  | Посочете точното наименование на дружеството, според съдебната регистрация  |
| Седалище по регистрацията:  | Посочете държавата и адрес на седалището на кандидата   |
| Точен адрес за кореспонденция   | Посочете улица, град, пощенски код, държава   |
| Лице за контакти  | Посочете име, фамилия и длъжност  |
| Телефонен номер   | Посочете код на населеното място и телефонен номер  |
| Факс номер  | Посочете код на населеното място и номер на факс  |
| Електронен адрес  |   |
| Интернет адрес  |   |
| Правен статус   | Посочете търговското дружество или обединения или друга правна форма, дата на учредяване или номера и датата на вписване и къде |
| ИН по ЗДДС № и държава на данъчна регистрация съгласно данъчната декларация | Посочете номер по ЗДДС и наименованието на държавата, например: България.....   |
| ИН/ЕИК  |   |
| Банкови реквизити   | Банка:<br>IBAN:<br>BIC:   |
| Предмет на поръчката  | Посочете наименование на поръчката (трябва да съпада с наименованието, дадено от Възложителя)                                   |
| Номер на поръчката  | Посочете номер на поръчката от Регистъра/Портала за обществени поръчки  |
| Дата на изготвяне на офертата   | Посочете дата: дата, месец, година; Напр. 21 април 2013г.   |

До: (Наименование на Възложителя)

**ПОДПИС и ПЕЧАТ:**

\_\_\_\_\_ (име и Фамилия)

\_\_\_\_\_ (дата)

\_\_\_\_\_ (длъжност на управляващия/представяващия  
Кандидата/Участника)

\_\_\_\_\_ (наименование на Кандидата/Участника)