



АГЕНЦИЯ ПО ОБЩЕСТВЕНИ ПОРЪЧКИ  
1000 София, ул. Лего 4  
факс: 940 7078  
e-mail: rop@aop.bg , e-rop@aop.bg  
интернет адрес: <http://www.aop.bg>

## ПУБЛИЧНА ПОКАНА

### ДЕЛОВОДНА ИНФОРМАЦИЯ

#### Деловодна информация

Партида на възложителя: 00353

Поделение: \_\_\_\_\_

Изходящ номер: ЗОП-О-132 от дата 01/07/2013

Коментар на възложителя:

### РАЗДЕЛ I: ВЪЗЛОЖИТЕЛ

#### I.1) Наименование, адреси и място/места за контакт:

Възложител

АЕЦ Козлодуй ЕАД

Адрес

гр. Козлодуй

Град

Козлодуй

Пощенски код

3321

Страна

РБългария

Място/места за контакт

Управление "Търговско"

Телефон

0973 76136

Лице за контакт (може и повече от едно лице)

Маргарита Маринова

E-mail

MVMarinoval@npp.bg

Факс

0973 76007

Интернет адрес/и (когато е приложимо)

Адрес на възложителя:

[www.kznpp.org](http://www.kznpp.org)

Адрес на профил на купувача (или друг интернет адрес, на който е публикувана поканата):

[www.kznpp.org/index.php?lang=bg&p=actuality&pl=communally\\_orders](http://www.kznpp.org/index.php?lang=bg&p=actuality&pl=communally_orders)

### РАЗДЕЛ II

#### Обект на поръчката

Строителство

Доставки

Услуги

#### Кратко описание

Доставка на работно облекло

#### Общ терминологичен речник (CPV)

Осн. код

Доп. код (когато е приложимо)

Осн. предмет

18113000

**РАЗДЕЛ III****Количество или обем**

Да се достави работно облекло в количества съгласно Техническата спецификация по следните обособени позиции:

Обособена позиция 1 – Облекла за защита от замърсявания, агресивни вещества и масла

(Костюм яке и полугаширизон (летен) киселино-алкало-маслозащитен – 16 бр.)

Обособена позиция 2 – Облекла за защита от замърсявания с понижена горимост

(Костюм яке и полугаширизон (летен) с понижена горимост – 248 бр.)

Обособена позиция 3 – Облекла за защита от замърсявания с нетоксичен прах и вещества

(Костюм яке и полугаширизон (летен) прахозащитен, противозамърсяващ – 9 бр.)

Прогнозна стойност

(в цифри): \_\_\_\_\_ Валута: \_\_\_\_\_

**Място на извършване**

АЕЦ Козлодуй ЕАД

код NUTS:  
BG313

**Изисквания за изпълнение на поръчката**

1. Изискванията за изпълнение на настоящата поръчка са подробно описани в Указанията за подаване на оферта и в Техническа спецификация, към настоящата публична покана.

2. Изисквания към Участниците:

2.1. Фирмата производител трябва да притежава сертифицирана система по качеството.

2.2. Участниците следва да са производители или упълномощени представители на производителя.

3. Всички изисквания, поставени от ТС се отнасят и за евентуални подизпълнители на основния изпълнител по договора, в зависимост от дейностите, които ще изпълняват.

4. При сключване на договор, определеният за изпълнител участник представя в 7 (седем) дневен срок документи за удостоверяване липсата на обстоятелства по чл. 47, ал. 1, т.1 от ЗОП и декларация за липсата на обстоятелства по чл. 47, ал. 5 от ЗОП.

**Критерий за възлагане**

най-ниска цена

икономически най-изгодна оферта

**Показатели за оценка на офертите**

\_\_\_\_\_

**Срок за получаване на офертите**

Дата: 16/07/2013 дд/мм/гггг

Час: 16:00

**Европейско финансиране**

Да  Не

**Допълнителна информация**

Допълнителна информация и документи, свързани с поръчката, могат да бъдат получени на посочения интернет адрес или друго:

Указанията за участие и изискванията за изпълнение са посочени в Указания към участниците и Техническата спецификация, които могат да бъдат намерени на Интернет адреса, посочен в настоящата публична покана.

Всеки участник може да подаде оферта за една или повече обособени позиции.

#### **РАЗДЕЛ IV**

**Срок на валидност на публичната покана (включително)**

Дата: 16/07/2013 дд/мм/гггг



**" А Е Ц К О З Л О Д У Й " Е А Д**  
**ЕЛЕКТРОПРОИЗВОДСТВО - 2**

**ТЕХНИЧЕСКА СПЕЦИФИКАЦИЯ И ОПИСАНИЕ**

НАИМЕНОВАНИЕ (ОБОСОБЕНА ПОЗИЦИЯ, ВИД)		ИД № на ЛПС
<b>ОБОСОБЕНА ПОЗИЦИЯ 1: ОБЛЕКЛА ЗА ЗАЩИТА ОТ ЗАМЪРСЯВАНИЯ, АГРЕСИВНИ ВЕЩЕСТВА И МАСЛА</b>		
<b>Общи изисквания</b>	<ul style="list-style-type: none"><li>• <b>Основните изисквания към защитните облекла - качеството на използваните материали, качеството на облеклото, маркировка, размери, ергономични характеристики, материали и информация за експлоатация - съгласно БДС EN 340:2003 "Защитно облекло. Общи изисквания" и БДС EN13034:2005/A1:2008 "Защитно облекло срещу течни химични продукти. Изисквания за изпълнение на защитни облекла срещу химични продукти, предлагащи ограничена защита срещу течни химични продукти".</b></li><li>• <b>Допълнителна маркировка:</b> фирмен знак (с размери 50мм/50мм)на горен ляв джоб и лого (с размери 300мм/50мм) на „АЕЦ Козлодуй” ЕАД, с трайна текстилна бяла боя в контрастен цвят върху горната част на гърба на облеклата. Маркировката показваща защитата от агресивни вещества да бъде поставена на видно място.</li><li>• <b>Материали:</b> Лицев плат 50% П (памук)/50%-полиестер – масло-киселинно-алкалноустойчив, маса – минимум 240 гр./м2.</li></ul>	
1.1.	<b>Костюм яке и полугащерицион (летен) киселино-алкало-маслозащитен – 16 бр. – скица № 1b, стр. 1 и 2</b>	<b>ИД № 070409</b>
<b>Изисквания за вида:</b>	<p><b>Описание на модела:</b> Якето е закрит тип с висока яка. Закопчаването е с цип до горе, покрит с пластрон, закопчаваш се тик-так копчета и велкро. В областта на ханша е с пришит колан, който да е с частично ластично пристягане от двете страни. Ръкавите са прикачени, с маншети в областта на китките, които са с частичен ластик и с допълнително пристягане с велкро. Джобовете са четири – два нагръдни с вертикално разположени покрити ципове и два долни предни вътрешни с цип. Якето е със светлоотразителен паспел с широчина от 5 мм, разположен отпред и отзад на нивото на гърдите.</p> <p>Полугащериционът е със странично закопчаване чрез шлиц – 2бр. копчета от двете страни. Предното закопчаване е с копчелък с 3бр. копчета и илици. По линията на талията има прикачен ластик по цялата задна ширина. Презрамките са с вграден частичен ластик, закопчавачи се в предната част чрез пластмасови катарамии. На предната платка има пришит един брой джоб с цип, върху който е монтиран обемен джоб за GSM покрит в горната си част с капак с велкро закопчаване. На предницата на панталонската част има 2бр. симетрично разположени странични външни обемен джобове. На задните части има два външни джоба с капаци закопчавачи се с велкро. Платките в долната част на гащерициона са обкантени със светлоотразителен паспел с широчина от 5 мм.</p> <p><b>Основен цвят:</b> <u>Син цвят: Pantone 2747 C – кралско син; Гарнитури: Сив цвят: Pantone 424C – тъмно сив.</u></p> <p><b>Размери:</b> № 48 – 2 бр.; № 50 – 4 бр.; № 52 – 5 бр.; № 54 – 3 бр.; № 60 – 2 бр.</p>	

**ОБОСОБЕНА ПОЗИЦИЯ 2: ОБЛЕКЛА ЗА ЗАЩИТА ОТ ЗАМЪРСЯВАНИЯ С ПОНИЖЕНА ГОРИМОСТ**

<p><b>Общи изисквания</b></p>	<ul style="list-style-type: none"> <li>• <b>Основните изисквания към защитните облекла - качеството на използваните материали, качеството на облеклото, маркировка, размери, ергономични характеристики, материали и информация за експлоатация - съгласно БДС EN 340:2003 “Защитно облекло. Общи изисквания” и EN ISO 11612 “Защитно облекло. Облекло за защита срещу топлина и пламък”.</b></li> <li>• <b>Допълнителна маркировка:</b> - фирмен знак (с размери 50мм/50мм)на горен ляв джоб и лого (с размери 300мм/50мм) на „АЕЦ Козлодуй” ЕАД, с трайна текстилна бяла боя в контрастен цвят върху горната част на гърба на облеклата.</li> <li>• <b>Качеството на използваните материали:</b> да отговаря на EN ISO 11612: Защитно облекло срещу топлина и пламък. Материали и комбинации от материали, ограничаващи разпространението на пламък”. Маркировката показваща понижена горимост да бъде поставена на видно място ;</li> <li>• <b>Материали:</b> Лицев плат – 100 % П (памук) антистатичен, хидрофобизиран, с понижена горимост, маса – минимум 240 гр./м<sup>2</sup></li> </ul>	
<p>2.1.</p>	<p align="center"><b>Костюм яке и полугащерицион (летен) с понижена горимост – 248 бр., скица № 1а, стр. 3 и 4</b></p>	<p align="center"><b>ИД № 070411</b></p>
<p><b>Изисквания за вида:</b></p>	<p><b>Описание на модела:</b> Якето е закрит тип с висока яка. Закопчаването е с цип до горе, покрит с пластрон, закопчаващ се тик-так копчета и велкро. В областта на ханша е с пришит колан, който да е с частично ластично пристягане от двете страни. Ръкавите са прикачени, с маншети в областта на китките, които са с частичен ластик и с допълнително пристягане с велкро. Джобовете са четири – два нагръдни с вертикално разположени покрити ципове и два долни предни вътрешни с цип. Якето е със светлоотразителен паспел с широчина от 5 мм, разположен отпред и отзад на нивото на гърдите.</p> <p>Полугащериционът е със странично закопчаване чрез шлиц – 2бр. копчета от двете страни. Предното закопчаване е с копчелък с 3бр. копчета и илици. По линията на талията има прикачен ластик по цялата задна ширина. Презрамките са с вграден частичен ластик, закопчаващи се в предната част чрез пластмасови катарамии. На предната платка има пришит един брой джоб с цип, върху който е монтиран обемен джоб за GSM покрит в горната си част с капак с велкро закопчаване. На предницата на панталонската част има 2бр. симетрично разположени странични външни обемен джобове. На задните части има два външни джоба с капаци закопчаващи се с велкро. Платките в долната част на гащерициона са обкантени със светлоотразителен паспел с широчина от 5 мм.</p> <p><b>Основен цвят:</b> <u>Син цвят: Pantone 2747 C – кралско син; Гарнитури: Сив цвят: Pantone 424C – тъмно сив.</u></p> <p><b>Размери:</b> № 44 – 1 бр.; № 46 – 7 бр.; № 48 – 16 бр.; № 50 – 17 бр.; № 52 – 32 бр.; № 54 – 39 бр.; № 56 – 36 бр.; № 58 – 40 бр.; № 60 – 29 бр.; № 62 – 15 бр.; № 64 – 11 бр.; № 66 – 5 бр.;</p>	

**ОБОСОБЕНА ПОЗИЦИЯ 3: ОБЛЕКЛА ЗА ЗАЩИТА ОТ ЗАМЪРСЯВАНИЯ С НЕТОКСИЧЕН ПРАХ И ВЕЩЕСТВА**

**Общи изисквания:**

- Основните изисквания към защитните облекла - качеството на използваните материали, качеството на облеклото, маркировка, размери, ергономични характеристики, материали и информация за експлоатация - съгласно БДС EN 340:2003 "Защитно облекло. Общи изисквания";
- Допълнителна маркировка: - фирмен знак (с размери 50мм/50мм) на горен ляв джоб и лого (с размери 300мм/50мм) на „АЕЦ Козлодуй” ЕАД, с трайна текстилна бяла боя в контрастен цвят върху горната част на гърба на облеклата ;
- Материали: Плат – П/ПЕ (памук/полиестер) – 50/50 %, маса – минимум 240 гр./м<sup>2</sup>.

3.1.

**Костюм яке и полугащеризон (летен) прахозащитен , противозамърсяващ –  
9 бр., скица № 1, стр. 5 и 6**

**ИД № 070405**

**Изисквания за вида:**

**Описание на модела:** Якето е закрит тип с висока яка. Закопчаването е с цип до горе, покрит с пластрон, закопчаващ се тик-так копчета и велкро. В областта на ханша е с пришит колан, който да е с частично ластично пристягане от двете страни. Ръкавите са прикачени, с маншети в областта на китките, които са с частичен ластик и с допълнително пристягане с велкро. Джобовете са четири – два нагърдни с вертикално разположени покрити ципове и два долни предни вътрешни с цип. Якето е със светлоотразителен паспел с широчина от 5 мм, разположен отпред и отзад на нивото на гърдите.

Полугащеризонът е със странично закопчаване чрез шлиц – 2бр. копчета от двете страни. Предното закопчаване е с копчелък с 3бр. копчета и илици. По линията на талията има прикачен ластик по цялата задна ширина. Презрамките са с вграден частичен ластик, закопчаващи се в предната част чрез пластмасови катарамии. На предната платка има пришит един брой джоб с цип, върху който е монтиран обемен джоб за GSM покрит в горната си част с капак с велкро закопчаване в горната част на който има светлоотразителен паспел с широчина от 5 мм. На предницата на панталонската част има 2бр. симетрично разположени странични външни обемен джобове. На задните части има два външни джоба с капаци закопчаващи се с велкро. Платките в долната част на гащеризона са обkantени със светлоотразителен паспел с широчина от 5 мм.

**Основен цвят: Син цвят: Pantone 2747 C – кралско син; Гарнитури: Сив цвят: Pantone 424C – тъмно сив.**

**Размери: № 50 – 2 бр.; № 52 – 2 бр.; № 56 – 1 бр.; № 58 – 4 бр.**

**Списък на документацията съпровождаща стоката при доставка:**

- декларация за съответствие за готовите изделия;
- декларация за произход;
- инструкция относно изискванията и правилата за съхранение, употреба, почистване, пране, дезинфекция и т.н, на български език;
- опаковъчен лист, за всяка обща опаковка, съдържащ минимум следната информация: наименование на артикула, размер, количество (брой) в опаковката.

## СКИЦА 1б

Работно облекло извън Контролирана зона

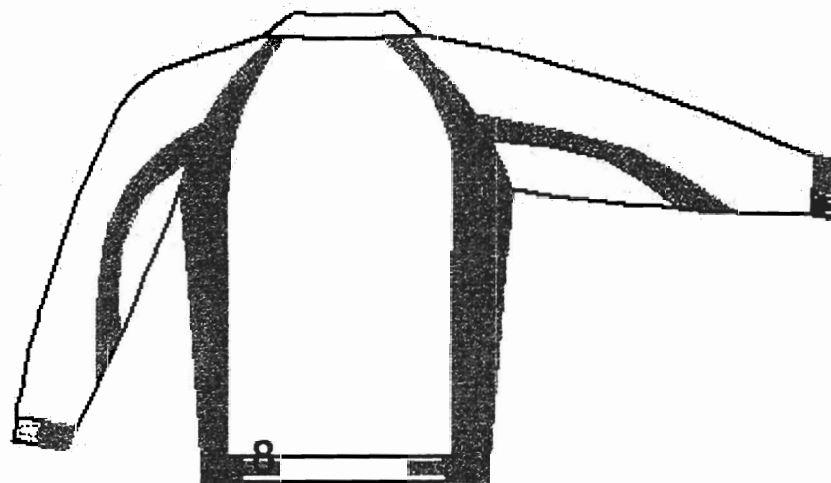
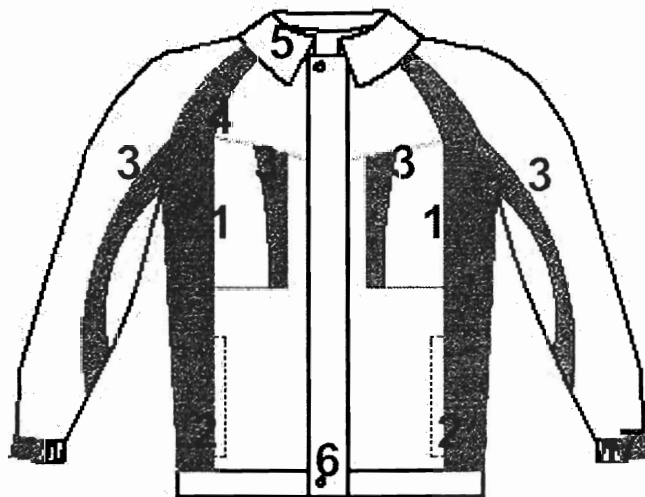

### Яке

1. Нагръден джоб с цип
2. Долен джоб с цип
3. Платки с различен цвят от основния
4. Светлоотразителен паспел
5. Полулегнала яка
6. Пластрон, покриващ закопчаване с цип
7. Маншет с латик, велкро за регулиране
8. Велкро за частично пристягане в областа на кръста

### Легенда

**Изделие:** Костюм яке и полугащеризон прахозащитен, противозамърсяващ.

**Материал:** Лицев плат 50% памук / 50% полиестер – масло-киселинно-алкално устойчив; Маса: 240 гр./м<sup>2</sup>.

Възложител: "АЕЦ Козлодуй" ЕАД

Цветова комбинация:

Основен цвят:



Гарнитури:



## СКИЦА 1б

Работно облекло извън Контролирана зона

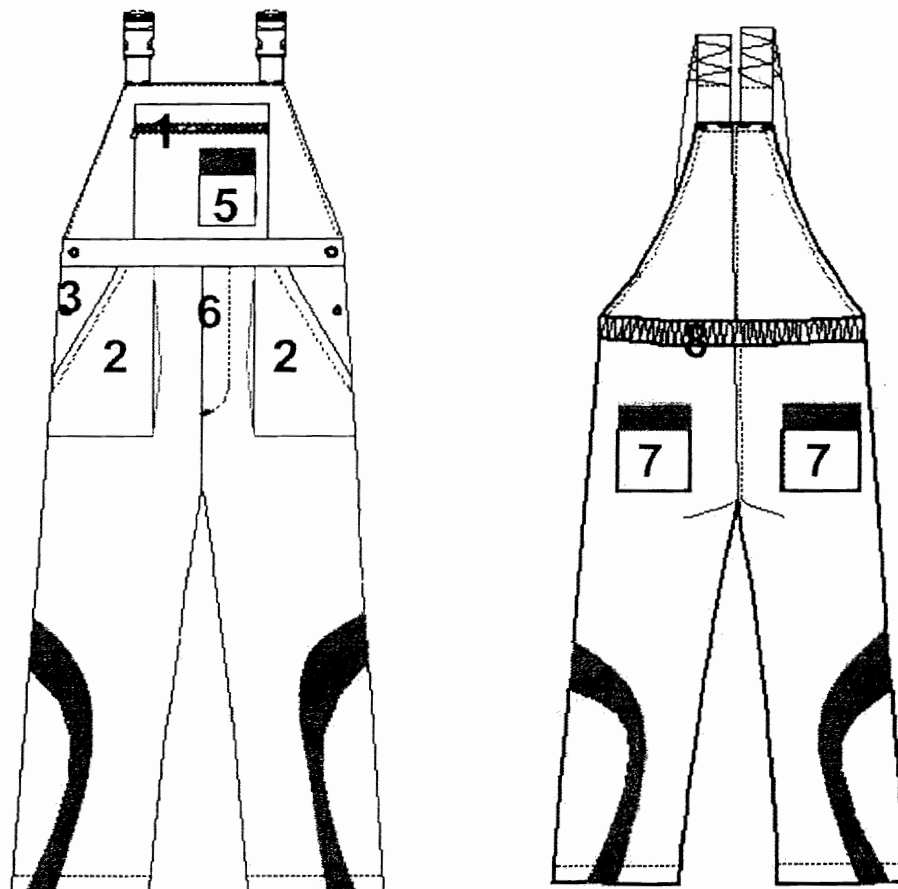

1. Нагръден джоб с цип
2. Долен джоб, обемен
3. Копче
4. Платки с различен цвят от основния
5. Допълнителен малък джоб, обемен за GSM с велкро закопчаване
6. Закопчаване с копче
7. Заден джоб с велкро закопчаване
8. Частично ластично пристягане в областа на талията

### Легенда

**Изделие:** Костюм яке и полугащеризон прахозащитен, противозамърсяващ.

**Материал:** Лицев плат 50% памук / 50% полиестер – масло-киселинно-алкално устойчив; Маса: 240 гр./м<sup>2</sup>.

Възложител: "АЕЦ Козлодуй" ЕАД

### Цветова комбинация:

Основен цвят:



Гарнитур:





СКИЦА 1а  
Работно облекло извън Контролирана зона

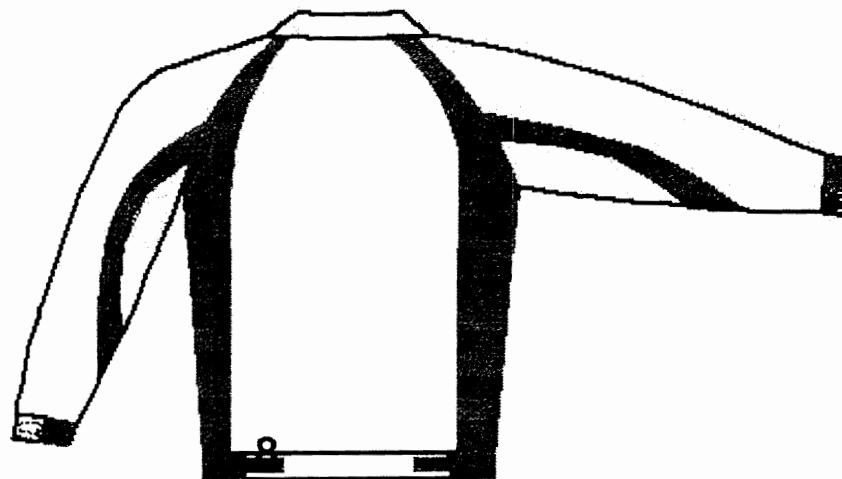
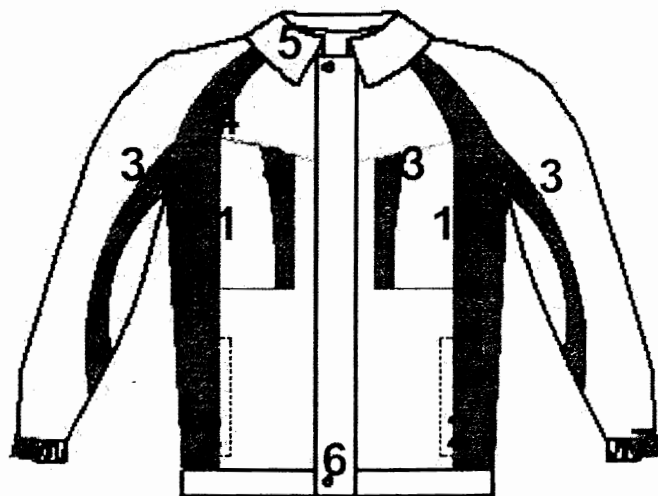

**Яке**

1. Нагръден джоб с цип
2. Долен джоб с цип
3. Платки с различен цвят от основния
4. Светоотразителен паспел
5. Полулегнала яка
6. Пластрон, покриващ закопчаване с цип
7. Маншет с латик, велкро за регулиране
8. Велкро за частично пристягане в областта на кръста

**Легенда**

**Изделие:** Костюм яке и полугащеризон прахозащитен, противозамърсяващ.

**Материал:** Лицев плат 100 % памук с понижена горимост; Маса: 240 гр./м<sup>2</sup>.

Възложител: "АЕЦ Козлодуй" ЕАД

**Цветова комбинация:**

**Основен цвят:**

**Гарнитури:**

СКИЦА Ia  
Работно облекло извън Контролирана зона

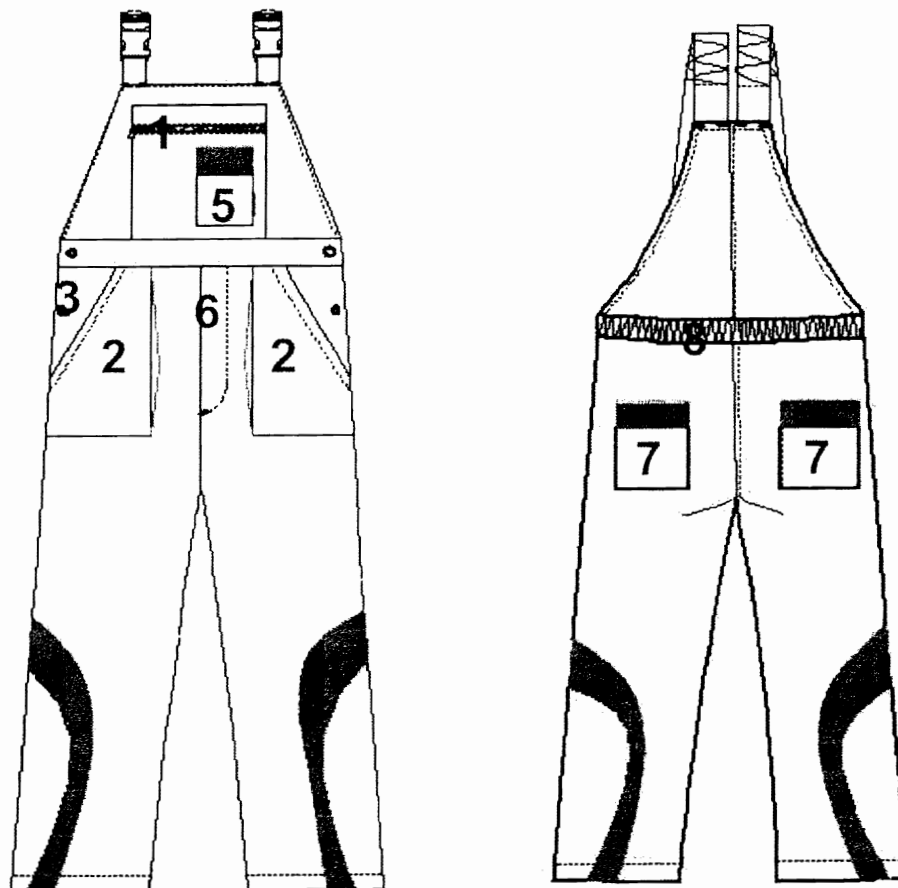

1. Нагръден джоб с цип
2. Долен джоб, обемен
3. Копче
4. Платки с различен цвят от основния
5. Допълнителен малък джоб, обемен за GSM с велкро закопчаване
6. Закопчаване с копче
7. Заден джоб с велкро закопчаване
8. Частично ластично пристягане в областта на талията

**Легенда**

**Изделие:** Костюм яке и полугащеризон прахозащитен, противозамърсяващ.

**Материал:** Лицев плат 100 % памук с понижена горимост; Маса: 240 гр./м<sup>2</sup>.

Възложител: "АЕЦ Козлодуй" ЕАД

**Цветова комбинация:**

**Основен цвят:**



**Гарнитурни:**



# СКИЦА I

Работно облекло извън Контролирана зона

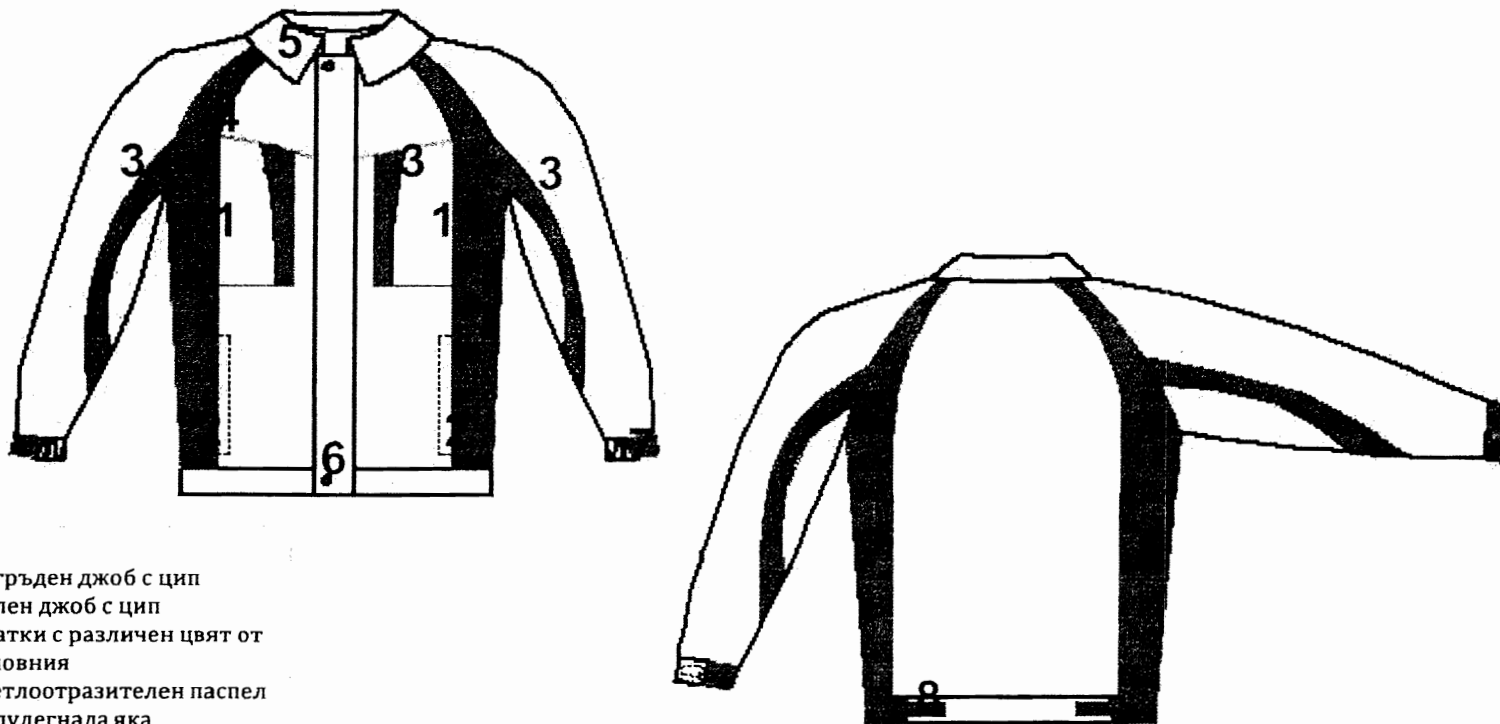

## Яке

1. Нагръден джоб с цип
2. Долен джоб с цип
3. Платки с различен цвят от основния
4. Светоотразителен паспел
5. Полулегнала яка
6. Пластрон, покриващ закопчаване с цип
7. Маншет с латик, велкро за регулиране
8. Велкро за частично пристягане в областа на кръста

## Легенда

**Изделие:** Костюм яке и полугащеризон прахозащитен, противозамърсяващ.

**Материал:** Лицев плат 50% памук / 50% полиестер; Маса: 240 гр./м<sup>2</sup>.

## Цветова комбинация:

Основен цвят:



Гарнитури:



Възложител: "АЕЦ Козлодуй" ЕАД

# СКИЦА I

Работно облекло извън Контролирана зона

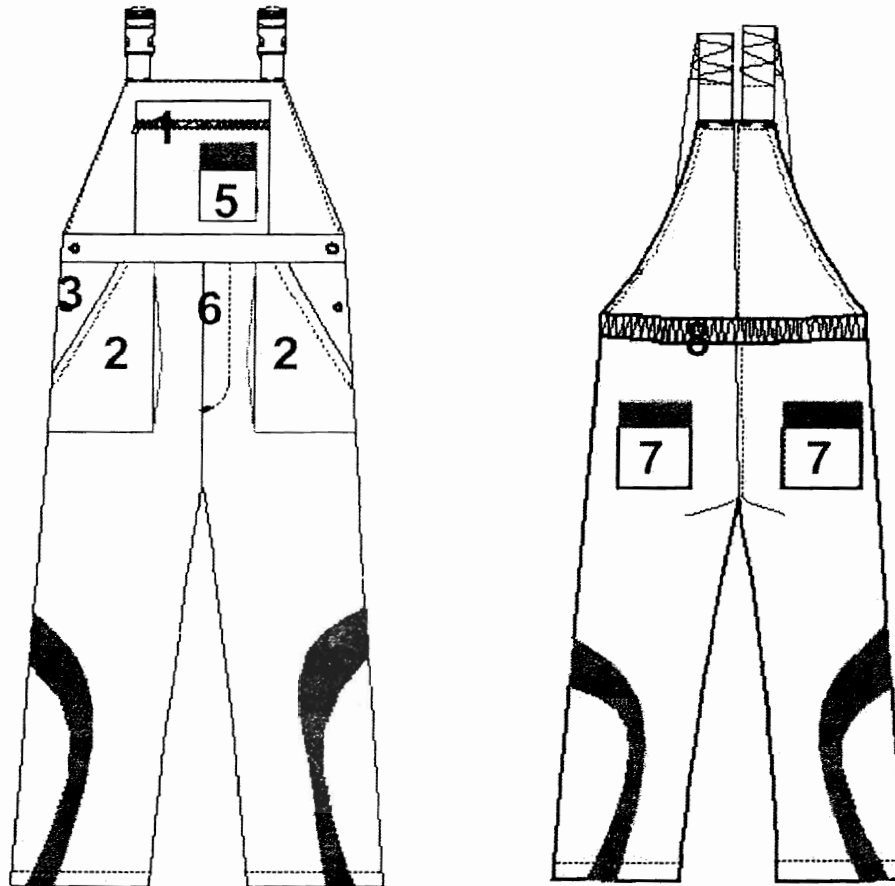

1. Нагръден джоб с цип
2. Долен джоб, обемен
3. Копче
4. Платки с различен цвят от основния
5. Допълнителен малък джоб, обемен за GSM с велкро закопчаване
6. Закопчаване с копче
7. Заден джоб с велкро закопчаване
8. Частично ластично пристягане в областта на талията

## Легенда

**Изделие:** Костюм яке и полугащеризон прахозащитен, противозамърсяващ.

**Материал:** Лицев плат 50% памук / 50% полиестер; Маса: 240 гр./м<sup>2</sup>.

Възложител: "АЕЦ Козлодуй" ЕАД

## Цветова комбинация:

Основен цвят:



Гарнитурни:



ср. 6

## **УКАЗАНИЯ за подаване на оферта за възлагане на обществена поръчка чрез ПУБЛИЧНА ПОКАНА**

### **1. Общи условия**

- 1.1. Редът и условията, при които ще се определи изпълнител на обществената поръчка са съгласно Глава осма “а” на Закона за обществените поръчки.
- 1.2. При изготвяне на офертата всеки участник трябва да се придържа точно към обявените от възложителя условия.
- 1.3. Всеки участник може да подаде оферта за една, две или повече обособени позиции.
- 1.4. Всички разходи по изготвяне и подаване на офертите са за сметка на участниците.
- 1.5. До изтичането на срока за подаване на офертите всеки участник в процедурата може да промени, допълни или да оттегли офертата си.
- 1.6. Всеки участник има право да представи само една оферта.
- 1.7. Представената предлагана цена не подлежи на актуализация.
- 1.8. Участниците са длъжни да съблюдают сроковете и условията, посочени в Публичната покана.
- 1.9. Всички образци на Спецификация, Ценова таблица, Информационен лист, Декларации и Общите условия на договора могат да бъдат намерени в Профила на Купувача на Интернет адреса, посочен в Публичната покана.
- 1.10. Офертата на участника съдържа: **“Документи за подбор”, “Предложение за изпълнение на поръчката” и “Предлагана цена”**.

### **2. Изисквания към офертата**

- 2.1. **Документи за подбор:**
  - 2.1.1 **Списък на документите, съдържащи се в офертата.** Документът се подписва от лице с представителни функции и се представя в оригинал.
  - 2.1.2. **Документ за регистрация на участника или единен идентификационен код, съгласно чл. 23 от Закона за търговския регистър.** Документът се представя заверен с гриф “Вярно с оригинала”, свеж печат и подпис от лице с представителни функции.
  - 2.1.3. **Сертификат за въведена система за управление за качество от фирмата производител, съгласно ISO 9001:2008, издаден от акредитирани институции или агенции за управление на качеството.** Документът се представя заверен с гриф “Вярно с оригинала”, свеж печат и подпис от лице с представителни функции.
  - 2.1.4. **Надлежно оформен от производителя документ, даващ разрешение за продажба (дистрибуция) на стоките (в случай, че участникът не е производител).** Документът се представя заверен с гриф “Вярно с оригинала”, свеж печат и подпис от лице с представителни функции.
  - 2.1.5. **Декларация за използване или неизползване на подизпълнители при изпълнението на поръчката.** При участие на подизпълнители при изпълнението на поръчката, в декларацията се посочват подизпълнителите, процентът от общата стойност и конкретната част от предмета на обществената поръчка, която ще бъде изпълнена от всеки подизпълнител. Декларацията се подписва задължително от лице с представителни функции и се представя в оригинал.
  - 2.1.6. **Информационен лист.** Документът се изготвя съгласно публикувания образец в Профила на купувача, подписва се от лице с представителни функции и се представя в оригинал.
  - 2.1.7. Документите по т. 2.1.1. до 2.1.4. се представят за всеки от подизпълнителите, посочени в декларацията по т. 2.1.5. Изискванията за подизпълнителите се прилагат съобразно вида и дела на тяхното участие в изпълнението на поръчката.
  - 2.1.8. Когато участник в процедурата е обединение, което не е юридическо лице, документите по т. 2.1.1 до 2.1.4. се представят от всяко физическо или юридическо лице, включено в обединението. Изискванията за изпълнение на обществената поръчка се прилагат към обединението като цяло. Представя се и копие от учредителния документ на обединението, заверено с гриф “Вярно с оригинала”, подпис на лицата с представителни функции и свеж печат.

2.2. **Предложение за изпълнение на поръчката** трябва да съдържа:

2.2.1. Спецификация на стоките, предмет на поръчката, която съдържа наименование, описание, произход, стандарт, които трябва да бъдат специфицирани в съответствие с изискванията на техническата спецификация (**по образец – представен за всяка Обособена позиция**).

2.2.2. Офертата трябва да съдържа по 1 брой мостра за готовото изделие, за всяка обособена позиция, за която Участникът е подал оферта.

2.2.2.1. Мострите са част от предложението за изпълнение на поръчката, които трябва да отговарят на всички изисквания на Възложителя, посочени в техническата спецификация и публичната покана.

2.2.2.2. Върху всяка мостра трябва да бъде прикачен етикет с наименованието на Участника, номера и наименованието на обособената позиция, съгласно номерата и наименованията от ТС на Възложителя.

2.2.2.3. Мострите се връщат на Участниците след двустранното подписване на договора с класирания на първо място участник, а за класирания на първо място участник, мострата ще бъде задържана за съпоставка при извършването на входящ контрол при доставката и ще бъде върната след приключване на договора.

2.2.3. Документи (сертификати, декларации и др.) за съответствие на предлаганото работно облекло със стандартите и изискванията посочени в ТС на Възложителя.

2.2.4. Списък на документацията съпровождаща стоката при доставка, съгласно техническата спецификация.

2.2.5. Срок на доставка – **възможно най-кратък**.

2.2.6. Друга информация /ако Участника смята за необходимо да представи/.

2.3. **Предлаганата цена** трябва да съдържа:

2.3.1. Ценова таблица с единична цена на всяка позиция в лева без ДДС, формирана при условие на доставка DDP Козлодуй (Incoterm's 2010) с включени всички разходи за доставка до склад на Възложителя, опаковка, транспорт, такси и други дължими суми (**по образец – представен за всяка Обособена позиция**).

2.3.2. Обща цена за изпълнение на поръчката, формирана на база единични цени, количество и обща стойност.

2.3.3. Разделителна ведомост за обема работа и цената, която основния изпълнител и подизпълнителя/ите ще си разпределят (в случай, че има подизпълнители).

2.3.4. Допуснати в офертата технически грешки и пропуски в определянето на цената са единствено за сметка на участниците.

2.3.5. При несъответствие между единична и обща цена, ще се взема предвид единичната. При несъответствие между цифровата и изписаната словом цена, ще се взема предвид изписаната словом.

2.3.6. Плащането ще бъде извършено:

2.3.6.1. Плащане, в рамките на 30 (тридесет) календарни дни след приемане на доставката, срещу представени оригинална фактура, приемно-предавателен протокол и протокол за извършен общ входящ контрол без забележки.

2.4. **Срок на валидност на офертата** – минимум 40 календарни дни, считано от крайния срок за подаване на оферти.

### 3. Изисквания към оформянето

3.1. Офертата и всички документи, които са част от нея, следва да бъдат представени в оригинал или да са заверени, когато са ксерокопия, с гриф "вярно с оригинала", свеж печат и подпис на лицето, представляващо участника.

3.2. Документите и данните в офертата се подписват само от лица с представителни функции, назовани в регистрацията или удостоверението за актуално състояние и/или упълномощени за това лица, за което се изисква представяне на нотариално заверено пълномощно за изпълнение на такива функции.

3.3. Офертата се подава на български език. Когато участник в процедура е чуждестранно физическо или юридическо лице или техни обединения документът за регистрация се представя в официален превод. Документите, предложението за изпълнение на поръчката и предлаганата цена, когато са на чужд език, се представят и в превод.

3.4. В офертата и приложените документи не се допускат никакви вписвания между редовете, изтривания или корекции, освен ако са заверени с подписа на лице с представителни функции и свеж печат.

3.5. Желателно е документите за подбор, предложението за изпълнение на поръчката и предлаганата цена да бъдат поставени в папка.

#### **4. Окомплектоване и подаване на офертата**

4.1. Офертата се представя в запечатан непрозрачен плик от участника или от упълномощен от него представител лично или по пощата с препоръчано писмо с обратна разписка (респ. чрез куриерска служба). Върху плика се посочва наименование на участника, адрес за кореспонденция, телефон и по възможност факс и електронен адрес. На плика се записва **“Оферта за възлагане на обществена поръчка чрез публична покана с предмет: “Доставка на работно облекло” за Обособена позиция № .....**

Заедно с плика с офертата се представят и мострите. Опаковката с мострите се обозначава с текст **“Мостра към оферта за възлагане на обществена поръчка чрез публична покана с предмет: “Доставка на работно облекло” за Обособена позиция №.....**

4.2. Офертата и мострите се изпращат на адрес: гр. Козлодуй, “АЕЦ Козлодуй” ЕАД, Централно деловодство.

4.3. Участникът е длъжен да обезпечи получаването на офертата и мострите на указаното място и срок. Разходите за подаване на офертата и мострите са за негова сметка. Рискът от забава или загубване на офертата и мострите е за участника.

4.4. Възложителят не се ангажира да съдейства за пристигането на офертата и мострите на адреса и в срока, определен от него.

4.5. При приемане на офертата и мострите върху плика се отбелязват поредният номер, датата и часът на получаването и посочените данни се записват във входящ регистър, за което на приносителя се издава документ.

4.6. Възложителят не приема за участие в процедурата и връща незабавно на участниците оферти и мостри, които са представени след изтичане на крайния срок или в незапечатан, или плик с нарушена цялост.

#### **5. Разглеждане на офертите и възлагане на поръчката**

5.1. Комисия, назначена със заповед на Изпълнителния директор на АЕЦ Козлодуй ще разгледа офертите.

5.2. Участниците ще бъдат информирани писмено за резултатите на посочените в информационния лист координати.

5.3. С определения за изпълнител участник ще бъде сключен писмен договор. При сключване на договор, определеният за изпълнител представя документи за удостоверяване липсата на обстоятелства по чл. 47, ал. 1, т. 1 от ЗОП и декларация за липсата на обстоятелства по чл. 47, ал. 5 от ЗОП в 7 (седем) дневен срок от датата на уведомяването му.

**За всички неуредени въпроси се прилагат разпоредбите на Закона за обществените поръчки и Правилника за прилагането му.**

/пълно наименование на участника, търговски адрес, телефон и факс, ЕИК № и ИН по ЗДДС №/

**ПРЕДЛАГАНА ЦЕНА**

към Оферта за възлагане на обществена поръчка чрез публична покана с предмет:  
 “Доставка на работно облекло” - Обособена позиция №...../наименование/

№	ID	Наименование и описание, съгласно техническото предложение	Един. Мярка	Кол-во	Един. Цена	Обща стойност
1	2	3	4	5	6	7
1						
2						
.						
<b>ПРЕДЛАГАНА ЦЕНА в лв. без ДДС, при условие на доставка DDP "АЕЦ Козлодуй", съгласно INCOTERMS '2010, цифром и словом:</b>						

**НАЧИН НА ПЛАЩАНЕ** (съгласно т.2.3.6.):

**ВАЛИДНОСТ НА ОФЕРТАТА** (съгласно т.2.4):

**ПОДПИС и ПЕЧАТ:**

\_\_\_\_\_ (име и фамилия)

\_\_\_\_\_ (длъжност на управляващия/представяващия участника)

\_\_\_\_\_ (дата)

\_\_\_\_\_ (наименование на участника)



ОБРАЗЕЦ по т.2.2.1. от УКАЗАНИЯ за подаване на оферта

/пълно наименование на участника, търговски адрес, телефон и факс, ЕИК № и ИН по ЗДДС № /

**СПЕЦИФИКАЦИЯ**

към Оферта за възлагане на обществена поръчка чрез публична покана с предмет:  
“Доставка на работно облекло” - Обособена позиция №...../наименование/

				Технически данни и характеристики на стоките, които се предлагат от Участника					
№	Наименование и описание, съгласно техническата спецификация на възложителя	Един. Мярка	Кол-во	Наименование и описание на предлаганата стока	Стандарт	Производител и страна на произход	Срок на доставка - ..... календарни /работни дни	Срок на годност	Забележка
1	2	3	4	5	6	7	8	9	10
1									
2									
.									

**ПОДПИС и ПЕЧАТ:**

\_\_\_\_\_ (име и фамилия)

\_\_\_\_\_ (длъжност на управляващия/представяващия участника)

\_\_\_\_\_ (датъ)

\_\_\_\_\_ (наименование на участника)

**ЗАБЕЛЕЖКА:**

1. Колони от 1 до 5 се попълват съгласно Техническата спецификация, приложена към документацията за участие в публичната покана, като Участникът е длъжен да спазва последователността на позициите от ТС.
2. Задължително се попълват всички колони на приложението (които са приложими).

## ИНФОРМАЦИОНЕН ЛИСТ ЗА КАНДИДАТА/УЧАСТНИКА

<b>Наименование на Участника:</b>	<i>Посочете точното наименование на дружеството, според съдебната регистрация</i>
<b>Седалище по регистрация:</b>	<i>Посочете държавата и адрес на седалището на кандидата</i>
<b>Точен адрес за кореспонденция</b>	<i>Посочете улица, град, пощенски код, държава</i>
<b>Лице за контакти</b>	<i>Посочете име, фамилия и длъжност</i>
<b>Телефонен номер</b>	<i>Посочете код на населеното място и телефонен номер</i>
<b>Факс номер</b>	<i>Посочете код на населеното място и номер на факс</i>
<b>Електронен адрес</b>	
<b>Интернет адрес</b>	
<b>Правен статус</b>	<i>Посочете търговското дружество или обединения или друга правна форма, дата на учредяване или номера и датата на вписване и къде</i>
<b>ИН по ЗДДС № и държава на данъчна регистрация съгласно данъчната декларация</b>	<i>Посочете номер по ЗДДС и наименованието на държавата, например: България.....</i>
<b>ИН/ЕИК</b>	
<b>Банкови реквизити</b>	<i>Банка: IBAN: BIC:</i>
<b>Предмет на поръчката</b>	<i>Посочете наименование на поръчката (трябва да съвпада с наименованието, дадено от Възложителя)</i>
<b>Номер на поръчката</b>	<i>Посочете номер на поръчката от Регистъра/Портала за обществени поръчки</i>
<b>Дата на изготвяне на офертата</b>	<i>Посочете дата: дата, месец, година; Напр. 21 април 2013г.</i>

До: (Наименование на Възложителя)

**ПОДПИС и ПЕЧАТ:**

\_\_\_\_\_ (име и фамилия)

\_\_\_\_\_ (дата)

\_\_\_\_\_ (длъжност на управляващия/представяващия  
Кандидата/Участника)

\_\_\_\_\_ (наименование на Кандидата/Участника)