



## ДОГОВОР

№ 13.0000075

Днес, 25.10.....2013 год., в гр. Козлодуй между:

“АЕЦ Козлодуй” ЕАД, гр. Козлодуй, вписано в търговския регистър към Агенция по вписванията с ЕИК 106513772, представлявано от Иван Киров Генов – Изпълнителен Директор, наричано по-нататък в Договора **ВЪЗЛОЖИТЕЛ**, от една страна, и

“Бултекс 99” ЕООД, гр.Пловдив, вписано в търговския регистър към Агенция по вписванията с ЕИК 115784032, представлявано от Стефан Славчев Башев – Управител, наричано по-нататък в Договора **ИЗПЪЛНИТЕЛ**, от друга страна и на основание чл. 41 и следващите от Закона за обществените поръчки и във връзка с Решение №АД-2429/09.09.13 г. на Изпълнителния директор на “АЕЦ Козлодуй” ЕАД за класиране на офертата и определяне на изпълнител на обществената поръчка с предмет: “**Доставка на работно облекло за КЗ – гащеризони, бонета, ръкавици и чорапи**” се сключи настоящият Договор за следното:

### 1. ПРЕДМЕТ НА ДОГОВОРА

1.1. **ВЪЗЛОЖИТЕЛЯТ** възлага и заплаща, а **ИЗПЪЛНИТЕЛЯТ** приема да извърши доставка на работно облекло за КЗ, **Обособена позиция № 1 “Гащеризони”**, наричани за краткост “стока”, в обем, номенклатура, технически данни и единични цени, съгласно Приложение №2 – Пълно описание и Техническа спецификация на **ВЪЗЛОЖИТЕЛЯ**, Приложение № 3 - Техническа спецификация на **ИЗПЪЛНИТЕЛЯ** и Приложение № 4 – Предлагана цена – неразделна част от настоящия договор.

### 2. ЦЕНА И НАЧИН НА ПЛАЩАНЕ

2.1. Цената на настоящия договор е в размер на **438 424,32 лв.** /четиристотин тридесет и осем хиляди четиристотин двадесет и четири лева и тридесет и две стотинки/ без ДДС, при условие на доставка DDP АЕЦ Козлодуй, съгласно INCOTERMS 2010.

2.2. Цената е окончателна и валидна до пълното изпълнение на договора и не подлежи на промяна.

2.3. **ВЪЗЛОЖИТЕЛЯТ** заплаща поетапно цената по т.2.1. за всяка доставка, чрез банков превод в срок до 30 календарни дни от датата на доставка, срещу представени оригинална фактура, приемно-предавателен протокол и протокол за извършен входящ контрол без забележки.

2.4. Плащанията по настоящия договор ще бъдат извършвани чрез банков превод в полза на **ИЗПЪЛНИТЕЛЯ** по следните банкови реквизити:

Банка: “УниКредит Булбанк” АД – клон Пловдив;  
IBAN: BG92 UNCR 7630 1041 6193 10;  
BIC: UNCRBGSF.

### 3. СРОК НА ДОСТАВКА И СРОК НА ИЗПЪЛНЕНИЕ НА ДОГОВОРА

3.1. Доставките на стоката предмет на настоящия договор ще бъдат извършвани поетапно в срок до 7 работни дни след получаване на писмена заявка от **ВЪЗЛОЖИТЕЛЯ**.

3.1.1. Срок за изпълнение при спешна заявка: след спешна писмена заявка, до 48 часа от часа и датата на спешната заявка, като количеството е минимум 100 бр.

3.2. Срокът на изпълнение на договора е 2 (две) години, считано от датата на уведомяване на **ИЗПЪЛНИТЕЛЯ** за утвърждаване на Протокол за проверка на документите от Дирекция “Б и К” на “АЕЦ Козлодуй” ЕАД.

#### **4.ОПАКОВКА, МАРКИРОВКА И ДОКУМЕНТАЦИЯ, СЪПРОВОЖДАЩА СТОКАТА. ПРЕМИНАВАНЕ НА СОБСТВЕНОСТТА И РИСКА. ТРАНСПОРТИРАНЕ**

4.1.**ИЗПЪЛНИТЕЛЯТ** ще достави стоката с опаковка, отговаряща на стандартите и техническите изисквания на производителя и осигуряваща запазването ѝ по време на транспортиране.

4.2.Опаковката на работното облекло следва да бъде от здрави полиетиленови торби в жълт цвят, които да не се разпаднат при товаро-разтоварни дейности.

4.3.Върху опаковката следва да бъде надписано името на артикула, размера на артикула и количеството.

4.4. Стоката трябва да бъде опакована и пакетирана, както следва:

4.4.1.за обособена позиция №1 Гащеризони – по 2 стека, по 5 броя в стек

4.5.Съпроводителната документация на експедираната стока трябва да съдържа:

4.5.1.Оригинална фактура – 1 екз.;

4.5.2.Спецификация към фактурата с наименование на артикула, размер и ръст – 1 екз.;

4.5.3.Опаковъчен лист – 1 екз.

4.5.4.Копие на протоколи от изпитване на готовото изделие, издадени от акредитирана изпитвателна лаборатория за всяка партида– 1 екз.;

4.5.5.Декларация за съответствие с представените мостри в процедурата – 1 екз.;

4.5.6.Декларация/Сертификат за произход от производителя;

4.5.7.Декларация/Сертификат за съответствие от производителя;

4.5.8.Инструкция на български език с информация за съхраняване, употреба, почистване, изпиране, дезинфекция и дезактивация.

4.6.При предаване на стоката страните подписват приемно-предавателен протокол, който ги обвързва относно факта на предаването.

4.7.Собствеността и рискът от погиването и повреждането на стоката преминават върху **ВЪЗЛОЖИТЕЛЯ** в момента на подписването на протокол за извършен без забележки входящ контрол.

4.8.**ИЗПЪЛНИТЕЛЯ** транспортира стоката до склад “АЕЦ Козлодуй” ЕАД на свои разноси и риск.

4.9.Известие за готовност за експедиране трябва да бъде изпратено на факс: 0973/72047 до “АЕЦ Козлодуй” ЕАД, най-малко 3 /три/ работни дни преди датата на експедиция на стоката при обикновена заявка, а при спешна най-малко 1 /един/ работен ден.

4.10.За дата на доставка се счита датата на подписване на приемно-предавателния протокол, а за дата на приемане на доставката от **ВЪЗЛОЖИТЕЛЯ** се счита датата на подписания протокол за извършен без забележки входящ контрол.

#### **5.КАЧЕСТВО, ГАРАНЦИИ И РЕКЛАМАЦИИ**

5.1.Стоките, предмет на настоящия договор, ще бъдат изработени и доставени с качество, отговарящо на стандартите на производителя и изискванията посочени в Приложение №2 – Пълно описание и Техническа спецификация на **ВЪЗЛОЖИТЕЛЯ**

5.2.На стоката, предмет на настоящия договор, ще бъде извършен входящ контрол от **ВЪЗЛОЖИТЕЛЯ** в присъствието на **ИЗПЪЛНИТЕЛЯ** или упълномощено от него лице, при който се проверяват отсъствието на явни недостатъци, комплектността на стоката, съответствието на доставката с мострите от обществената поръчка и наличието на всички необходими документи.

5.3.При констатиране на видими дефекти или несъответствия на доставената стока с мострите, съгласно представената декларация за съответствие, **ВЪЗЛОЖИТЕЛЯТ** не приема стоката, като същата се връща и **ИЗПЪЛНИТЕЛЯТ** доставя нова, със свои сили и за своя сметка в срок от 14 работни дни от датата на протокола за извършен входящ контрол.

5.4.За стоките, предмет на настоящия договор, се установява срок на съхранение 5 години при определени складови условия от датата на доставка и срок на износване 120 дни след раздаване за употреба.

5.5.Ако в рамките на срока на съхранение и срока на употреба се установят отклонения

в качеството на стоката /дефект/, **ИЗПЪЛНИТЕЛЯТ** доставя нови стоки за своя сметка в срок от 14 работни дни. Върху новодоставената стока се установяват нови срокове, равни на тези от т.5.4.

5.6.Рекламации за появили се отклонения /дефекти/ трябва да се извършат не по-късно от 30 /тридесет/ дни от датата на появяване на отклонението /дефекта/.

5.7.Рекламациите се оформят в писмен вид и трябва да съдържат описание на появилото се отклонение /дефект/, както и всички изисквания на **ВЪЗЛОЖИТЕЛЯ**, след удовлетворяване на които рекламацията се счита за уредена.

### 6.ЗАКЛЮЧИТЕЛНИ РАЗПОРЕДБИ

6.1.Договорът влиза в сила от момента на двустранното му подписване, а изпълнението на предмета на договора започва от датата на уведомяване на **ИЗПЪЛНИТЕЛЯ** за утвърждаване на Протокол за проверка на документите от Дирекция “Б и К” на “АЕЦ Козлодуй” ЕАД.

6.2.Неразделна част от настоящия договор са следните приложения:  
Приложение № 1 - Общи условия на договора;

Приложение № 2 - Пълно описание и Техническа спецификация на **ВЪЗЛОЖИТЕЛЯ**;

Приложение № 3 - Техническа спецификация на **ИЗПЪЛНИТЕЛЯ**;

Приложение № 4 - Предлагана цена.

6.3.Отговорно техническо лице по изпълнението на настоящия договор от страна на **ВЪЗЛОЖИТЕЛЯ** е Боряна Гергова – Монтьор спец. пералня, Направление “Ремонт”, ЕП2, тел.: 0973/72969.

6.4.Отговорно лице по изпълнението на настоящия договор от страна на **ИЗПЪЛНИТЕЛЯ** е Стефан Башев - Управител, тел.: 032/909700; 909709.

6.5.Настоящият договор е подписан в два еднообразни екземпляра - по един за всяка от страните.

### 7.ЮРИДИЧЕСКИ АДРЕСИ

#### ИЗПЪЛНИТЕЛ:

“Бултекс 99” ЕООД

гр. Пловдив

бул. Васил Априлов №31

тел/факс: 032/909700; 909709

ЕИК 115784032

ИН по ЗДДС BG 115784032

#### ИЗПЪЛНИТЕЛ:

УПРАВИТЕЛ

СТЕФАН БАШЕВ

#### Съгласували:

Зам. Изпълнителен Директор:

\_\_\_\_ . \_\_\_\_ . 2013 г. /Ал. Николов/

Директор “И и Ф”:

15 . 10 . 2013 г. /С. Пенкова/

Р-л У-е “Правно”:

15 . 10 . 2013 г. /Ил. Карамфилова/

Нач-к отдел “ДП и ДС, У-е “Правно”:

15 . 10 . 2013 г. /Еличка Танкулова/

Н-к отдел “ОП”:

13 . 09 . 2013 г. /Силвия Брешкова/

#### ВЪЗЛОЖИТЕЛ:

“АЕЦ Козлодуй” ЕАД

3321 Козлодуй

БЪЛГАРИЯ

тел/факс: 0973/73530; 0973/76027

ЕИК 106513772

ИН по ЗДДС BG 106513772

#### ВЪЗЛОЖИТЕЛ:

ИЗПЪЛНИТЕЛЕН ДИРЕКТОР

ИВАН ГЕНОВ



Директор “Производство”:

15 . 10 . 2013 г. /Емилиян Едрев/

Р-л У-е “Търговско”:

15 . 10 . 2013 г. /Кр. Каменова/

Монтьор спец. пералня, ЕП2:

17 . 09 . 2013 г. /Боряна Гергова/

Изготвил, Гл. експерт “ОП”:

02 . 09 . 2013 г. /Надя Тодорова/

## ОБЩИ УСЛОВИЯ НА ДОГОВОРА

1.	РЕД ЗА ПРИЛАГАНЕ НА ОБЩИТЕ УСЛОВИЯ ПО ДОГОВОР.....	2
2.	ГАРАНЦИЯ ЗА ИЗПЪЛНЕНИЕ.....	2
3.	ПРАВА И ЗАДЪЛЖЕНИЯ ПО ДОГОВОРА .....	2
4.	ПОДИЗПЪЛНИТЕЛИ.....	2
5.	ОБЕДИНЕНИЯ.....	2
6.	ДАНЪЦИ И ТАКСИ ЗА ЧУЖДЕСТРАННИ ИЗПЪЛНИТЕЛИ.....	3
7.	ВХОДНИ ДАННИ И ИНФОРМАЦИЯ ПО ДОГОВОРА .....	3
8.	УПРАВЛЕНИЕ НА КАЧЕСТВОТО.....	3
9.	ФИЗИЧЕСКА ЗАЩИТА, СИГУРНОСТ И ДОСТЪП ДО ЗАЩИТЕНАТА ЗОНА....	3
10.	ЯДРЕНАТА БЕЗОПАСНОСТ И РАДИАЦИОННА ЗАЩИТА.....	4
11.	БЕЗОПАСНОСТ НА ТРУДА И ЗДРАВΟΣЛОВНИ УСЛОВИЯ НА ТРУД.....	5
12.	ПОЖАРНА БЕЗОПАСНОСТ .....	6
13.	ОДИТИ, ИНСПЕКЦИИ И ПРОВЕРКИ .....	6
14.	ОПАЗВАНЕ НА ОКОЛНАТА СРЕДА.....	7
15.	СРОК ЗА ИЗПЪЛНЕНИЕ .....	7
16.	НЕУСТОЙКИ .....	7
17.	ПРЕКРАТЯВАНЕ И РАЗВАЛЯНЕ НА ДОГОВОРА .....	7
18.	НЕПРЕОДОЛИМА СИЛА .....	8
19.	РЕД ЗА РЕШАВАНЕ НА СПОРОВЕТЕ.....	8
20.	ОТГОВОРНО ЛИЦЕ ОТ СТРАНА НА ВЪЗЛОЖИТЕЛЯ .....	8
21.	ОТГОВОРНО ЛИЦЕ ОТ СТРАНА НА ИЗПЪЛНИТЕЛЯ.....	8
22.	КОМУНИКАЦИЯ МЕЖДУ СТРАНИТЕ .....	8
23.	ЕЗИК НА ДОГОВОРА .....	9
24.	ПРОМЕНИ В ДОГОВОРА .....	9



## 1. РЕД ЗА ПРИЛАГАНЕ НА ОБЩИТЕ УСЛОВИЯ ПО ДОГОВОР

- 1.1. Общите условия към договора се прилагат за всички договори сключвани от "АЕЦ Козлодуй" ЕАД като **ВЪЗЛОЖИТЕЛ**.
- 1.2. Общите условия са неразделна част от договора и не могат да се разглеждат самостоятелно.
- 1.3. Клаузите, съдържащи се в общите условия по договора, които нямат отношение към предмета на основния договор се считат за неприложими.
- 1.4. Редът за работата на външни организации на площадката на "АЕЦ Козлодуй" ЕАД е съгласно действащата писмена инструкция ДБК.КД.ИН.028 "Инструкция по качество. Работа на външни организации при сключен договор".

## 2. ГАРАНЦИЯ ЗА ИЗПЪЛНЕНИЕ

- 2.1. **ИЗПЪЛНИТЕЛЯТ** следва да представи при подписване на договора гаранция за изпълнение на договора в размер на 3 % от стойността му - парична сума или неотменима, безусловно платима банкова гаранция със срок на валидност 30 дни по-дълъг от този на договора, която се освобождава не по-късно от 15 работни дни след ефективно изпълнение на предмета на договора, за което **ИЗПЪЛНИТЕЛЯТ** изпраща писмо до **ВЪЗЛОЖИТЕЛЯ** с актуални банкови реквизити.
- 2.2. Гаранцията за изпълнение се задържа от **ВЪЗЛОЖИТЕЛЯ** при неизпълнение на задълженията, поети от **ИЗПЪЛНИТЕЛЯ** по този договор.
- 2.3. **ВЪЗЛОЖИТЕЛЯТ** не дължи лихви за периода през който средствата по т. 2.1. от договора законно са престояли при него.

## 3. ПРАВА И ЗАДЪЛЖЕНИЯ ПО ДОГОВОРА

- 3.1. Правата и задълженията на страните са регламентирани в договора.
- 3.2. **ИЗПЪЛНИТЕЛЯТ** няма право да прехвърля своите задължения по договора или част от тях на трета страна.

## 4. ПОДИЗПЪЛНИТЕЛИ

- 4.1. **ИЗПЪЛНИТЕЛЯТ** е длъжен да ползва за подизпълнители само декларираните от него в офертата си.
- 4.2. **ИЗПЪЛНИТЕЛЯТ** е изцяло и единствено отговорен пред **ВЪЗЛОЖИТЕЛЯ** за изпълнението на договора, включително и за действията на подизпълнителите. **ИЗПЪЛНИТЕЛЯТ** отговаря за действията на подизпълнителите като за свои действия.
- 4.3. **ИЗПЪЛНИТЕЛЯТ** носи отговорност за контрол на качеството на работата и спазване на изискванията за безопасна работа на персонала на подизпълнителите си.
- 4.4. **ИЗПЪЛНИТЕЛЯТ** се задължава да определи компетентни длъжностни лица, които да извършват контрол на работата на подизпълнителите.
- 4.5. Всички условия към изпълнение на договора определени към **ИЗПЪЛНИТЕЛЯ** важат в пълна сила за неговите подизпълнители. Отговорност за осигуряване на това условие от договора носи **ИЗПЪЛНИТЕЛЯ**.
- 4.6. Комуникацията между **ВЪЗЛОЖИТЕЛЯ** и Подизпълнителите по договора се осъществява само чрез **ИЗПЪЛНИТЕЛЯ**.
- 4.7. **ВЪЗЛОЖИТЕЛЯТ** има право да прави инспекции и проверки на работата на площадката и одити на подизпълнители, по реда по който същите се извършват за **ИЗПЪЛНИТЕЛЯ**.

## 5. ОБЕДИНЕНИЯ

- 5.1. В случаите, когато **ИЗПЪЛНИТЕЛЯТ** е обединение, всички участници са солидарно отговорни за изпълнението на задълженията по договора.
- 5.2. Всяко изменение в структурата и участниците в обединението ще се счита за неизпълнение на задълженията на **ИЗПЪЛНИТЕЛЯ**.

## **6. ДАНЪЦИ И ТАКСИ ЗА ЧУЖДЕСТРАННИ ИЗПЪЛНИТЕЛИ**

6.1. Ако **ИЗПЪЛНИТЕЛЯТ** е чуждестранно лице и при изпълнението на Договора е извършвал дейности (услуги) за **ВЪЗЛОЖИТЕЛЯ** на територията на РБългария, които дейности **ВЪЗЛОЖИТЕЛЯ** е задължен да заплати, то от всяко дължимо плащане **ВЪЗЛОЖИТЕЛЯ** удържа 10% данък при източника.

6.2. За размера на удържаната сума **ВЪЗЛОЖИТЕЛЯТ** предава на **ИЗПЪЛНИТЕЛЯ** официален документ от съответната данъчна служба в РБългария. Размерът на удържаната сума може да бъде намален в последствие, при условие че РБългария има сключена двустранна спогодба за избягване на двойното данъчно облагане с държавата по регистрация на **ИЗПЪЛНИТЕЛЯ** и същия представи изискуемите документи за прилагане на спогодбата.

## **7. ВХОДНИ ДАННИ И ИНФОРМАЦИЯ ПО ДОГОВОРА**

7.1. **ВЪЗЛОЖИТЕЛЯТ** е длъжен да представи на **ИЗПЪЛНИТЕЛЯ** необходимите входни данни за изпълнение на дейностите по договора.

7.2. Входни данни могат да бъдат съществуващи документи и данни в "АЕЦ Козлодуй" и се предават във вида, в който са налични. За всеки предаден пакет входни данни се изготвя и двустранно се подписва Приемно-предавателен протокол.

7.3. **ВЪЗЛОЖИТЕЛЯТ** има право да предава необходимите входни данни на хартиен носител.

7.4. **ИЗПЪЛНИТЕЛЯТ** няма право, без предварителното писмено съгласие на **ВЪЗЛОЖИТЕЛЯ**, да използва документ или информация за цели различни от изпълнението на договора за срока на действие на този договор и до 5 (пет) години след приключването му.

7.5. **ИЗПЪЛНИТЕЛЯТ** се задължава да не предоставя на трети физически или юридически лица информацията по т.7.4.

## **8. УПРАВЛЕНИЕ НА КАЧЕСТВОТО**

8.1. **ИЗПЪЛНИТЕЛЯТ** е длъжен да изпълни възложената му дейност в съответствие с изискванията на собствената си система по качество с отчитане изискванията на **ВЪЗЛОЖИТЕЛЯ**.

8.2. Когато **ИЗПЪЛНИТЕЛЯТ** не притежава сертифицирана система по качество, той разработва Програма или План за осигуряване на качеството, по образец на "АЕЦ Козлодуй" ЕАД.

8.3. Ако в Техническото задание се изисква Програма за осигуряване на качеството за изпълнение на дейността по договора, в срок от 20 работни дни след сключването на договора **ИЗПЪЛНИТЕЛЯТ** разработва програма, по указания на "АЕЦ Козлодуй" ЕАД.

8.4. Всички документи, собственост на **ИЗПЪЛНИТЕЛЯ**, които са цитирани в Програмата или Плана за осигуряване на качеството, могат да бъдат изискани при необходимост от **ВЪЗЛОЖИТЕЛЯ** за преглед и оценка, с оглед идентифициране на методиката и/или технологията, по която ще се извършват дейности.

8.5. Несъответствията по доставките и дейностите, предмет на договора се регистрират, идентифицират и управляват по реда за контрол на несъответствията, определен от "АЕЦ Козлодуй" ЕАД.

8.6. Програмите за осигуряване на качеството и Плановите за контрол на качеството се изготвят, съгласуват от упълномощен персонал на "АЕЦ Козлодуй" ЕАД, утвърждават и разпространяват преди стартиране на дейностите, включени в тях.

8.7. Програмата за осигуряване на качеството на **ИЗПЪЛНИТЕЛЯ** е неразделна част от договора.

## **9. ФИЗИЧЕСКА ЗАЩИТА, СИГУРНОСТ И ДОСТЪП ДО ЗАЩИТЕНАТА ЗОНА**

9.1. **ВЪЗЛОЖИТЕЛЯТ** се задължава да осигури достъп на персонал на **ИЗПЪЛНИТЕЛЯ** при изпълнението на задълженията им по настоящия договор, съгласно Инструкция за пропускателен режим в "АЕЦ Козлодуй" ЕАД № УС.ФЗ.ИН 015.



9.2. **ИЗПЪЛНИТЕЛЯТ** трябва да изготви и предаде на **ВЪЗЛОЖИТЕЛЯ** необходимата документация за достъп на персонала по изпълнение на договора до защитената зона на “АЕЦ Козлодуй” ЕАД, съгласно ДБК.КД.ИН.028.

9.3. При неизпълнение на предходната точка от договора ще бъде отказан достъп на персонала на **ИЗПЪЛНИТЕЛЯ** в защитената зона на “АЕЦ Козлодуй” ЕАД.

9.4. Когато за изпълнение на задълженията по този договор **ИЗПЪЛНИТЕЛЯТ** ще използва транспортни средства, той се задължава при въвеждането им в защитената зона на “АЕЦ Козлодуй” ЕАД да представя Протокол за извършена проверка на конкретното МПС, с изричен запис в него, че то няма да бъде пряко или косвено източник на неправомерни действия, съгласно Наредба за осигуряване на физическата защита на ядрените съоръжения, ядрения материал и радиоактивните вещества, Приета с ПМС № 224 от 25.08.2004 г., обн., ДВ, бр. 77 от 3.09.2004 г.

9.5. Протокол за извършената проверка се оформя за всяко МПС, при всеки отделен случай и се подписва от Ръководителя или упълномощено за това длъжностно лице на **ИЗПЪЛНИТЕЛЯ** и водача на транспортното средство.

9.6. При неизпълнение на предходната точка от договора ще бъде отказан достъп на транспортните средства на **ИЗПЪЛНИТЕЛЯ** в защитената зона на “АЕЦ Козлодуй” ЕАД.

9.7. **ИЗПЪЛНИТЕЛЯТ** се задължава да обезпечи преминаване проверка за надеждност на персонала, който ще работи на площадката на “АЕЦ Козлодуй” ЕАД, съгласно чл.40, т.2 от Правилника за прилагане на Закона за Държавна агенция “Национална сигурност”.

## **10. ЯДРЕНАТА БЕЗОПАСНОСТ И РАДИАЦИОННА ЗАЩИТА**

10.1. За договори, които включват дейности, доставки или услуги, които имат отношение към ядрената безопасност, аварийна готовност и/или радиационната защита се изисква от **ИЗПЪЛНИТЕЛЯ** да представи необходимите документи за проверка от Дирекция “Б и К” на “АЕЦ Козлодуй” ЕАД в обем и срок, съгласно ДБК.КД.ИН.028.

10.2. Договори, които имат отношение към ядрената безопасност, аварийна готовност и/или радиационната защита влизат в сила от момента на двустранното им подписване, а изпълнението на предмета на договора започва от датата на утвърждаване на Протокол за проверка на документите от Дирекция “Б и К” на “АЕЦ Козлодуй” ЕАД. Сроковете, определени в договора, започват да се отчитат от датата на уведомяване на **ИЗПЪЛНИТЕЛЯ** за утвърдения протокол за проверка на документите.

10.3. В случаите, когато дейността, предмет на конкретен договор с външна организация е свързана с реализацията на техническо решение, за което се изисква разрешение съгласно ЗБИЯЕ, изпълнението на дейностите по договора започва след издаване на разрешение за техническото решение от АЯР. В случай, че АЯР изиска допълнителни документи, **ИЗПЪЛНИТЕЛЯТ** е длъжен да ги представи в посочените срокове.

10.4. Дейностите по оборудване, имащо отношение към безопасността се извършват спрямо писмени процедури, технологии и методологии.

10.5. **ИЗПЪЛНИТЕЛЯТ** се задължава да обезпечи запознаване на персонала, който ще работи на площадката на “АЕЦ Козлодуй” ЕАД, с общите изисквания за действия при авария в АЕЦ, да спазва процедурите при ликвидация на авария.

10.6. Персоналът на **ИЗПЪЛНИТЕЛЯ** и неговите подизпълнители, включително чуждестранни фирми, които изпълняват дейности в зоните със строг режим на площадката на “АЕЦ Козлодуй” ЕАД са длъжни да спазват изискванията на:

- “Инструкция по радиационна защита на V и VI блок”, идент. № 30.ОБ.00.РБ.01;

- “Инструкция по радиационна защита в ХОГ на “АЕЦ Козлодуй” ЕАД”, идент. № ХОГ.ИРЗ.01;

- “Инструкция по качество. Работа на външни организации при сключен договор”, идент. № ДБК.КД.ИН.028;

10.7. **ИЗПЪЛНИТЕЛЯТ** носи отговорност за безопасността на труда и дозовото натоварване на персонала, който командирова за работа в “АЕЦ Козлодуй” ЕАД за изпълнение на дейността по договора.

10.8. **ИЗПЪЛНИТЕЛЯТ** определя отговорно лице по безопасност на труда и радиационна защита в организацията със заповед.

10.9. При необходимост от извършване на дейности в зона строг режим (ЗСР) задължително се извършва измерване на цялостната активност на персонала на **ИЗПЪЛНИТЕЛЯ**, включително за лица работещи по граждански договор и представители на чуждестранни организации, преди започване и след завършване на работата по съответния договор на ВО.

10.10. За работа в ЗСР, **ВЪЗЛОЖИТЕЛЯТ** осигурява на **ИЗПЪЛНИТЕЛЯ** за своя сметка специално работно облекло, лични предпазни средства, дозиметричен контрол и др. съгласно изискванията на Наредба № 32 от 07.11.2005 г. за условията и реда за извършване на дозиметричен контрол на лицата, работещи с източници на йонизиращи лъчения.

10.11. **ВЪЗЛОЖИТЕЛЯТ** информира периодично **ИЗПЪЛНИТЕЛЯ** за полученото дозово натоварване на персонала, съгл. чл. 122 ал. 3 на Наредба за радиационна защита при дейности с източници на йонизиращи лъчения. Изпълнителят предоставя данни за дозовото натоварване на персонала си преди първоначалното допускане до работа.

## 11. БЕЗОПАСНОСТ НА ТРУДА И ЗДРАВΟΣЛОВНИ УСЛОВИЯ НА ТРУД

11.1. От гледна точка на техническата безопасност, командированият персонал на **ИЗПЪЛНИТЕЛЯ** и неговите подизпълнители, включително чуждестранни фирми, условно се приравнява (с изключение на правото за издаване на наряди и допускане до работа) към персонала на “АЕЦ Козлодуй” ЕАД и е длъжен да спазва изискванията на:

– „Правилник за безопасност при работа в неелектрически уредби на електрически и топлофикационни централи и по топлопреносни мрежи и хидротехнически съоръжения”

– „Правилник за безопасност и здраве при работа в електрически уредби на електрически и топлофикационни централи и по електрически мрежи”

11.2. **ВЪЗЛОЖИТЕЛЯТ** се задължава да осигури фронт за работа съобразно съответните условия за непрекъснат или спрян производствен процес, като обезопаси съоръженията съгласно действащите правилници в АЕЦ и открие наряди за допуск до работа.

11.3. Издаването на наряди за работа, допускане до работа, контрол на дейността на ВО, относно изискванията на техническата документация, закриване на нарядите и приемане на работното място, контрола и отчитане на дозовото натоварване на персонала и др. се извършват според определения ред в съответното структурно звено, по чието оборудване/на чиято територия се работи.

11.4. **ВЪЗЛОЖИТЕЛЯТ** се задължава да осигури инструктиране на външния персонал, според изискванията на НАРЕДБА № РД-07-2 от 16.12.2009г. за условията и реда за провеждането на периодично обучение и инструктаж на работниците и служителите по правилата за осигуряване на здравословни и безопасни условия на труд по цитираните в т.11.1 Правилници и в съответствие с мястото и конкретните условия на работа, която групата или част от нея ще извършва.

11.5. **ИЗПЪЛНИТЕЛЯТ** се задължава да обезпечи обучение и изпити на персонала, който ще работи на площадката на “АЕЦ Козлодуй” ЕАД, по “Въведение в АЕЦ” и “Радиационна защита” в УТЦ на “АЕЦ Козлодуй” ЕАД и съгласно НАРЕДБА за условията и реда за придобиване на професионална квалификация и за реда за издаване на лицензии за специализирано обучение и на удостоверения за правоспособност за използване на ядрената енергия.

11.6. **ИЗПЪЛНИТЕЛЯТ** се задължава да спазва всички ограничения и забрани, за изпращане и допускане до работа на лица и бригади, които са предвидени в правилниците по безопасност на труда. Да извърши правилен подбор при съставяне списъка на ръководния и изпълнителски персонал, който ще изпълнява работата по сключения договор, по отношение на професионална квалификация и тази по безопасността на труда.

11.7. **ВЪЗЛОЖИТЕЛЯТ** се задължава да определи длъжностното лице (или лица), които да приемат външния персонал на **ИЗПЪЛНИТЕЛЯ**, да изискат и извършат проверка на всички предвидени в правилниците документи, включително и удостоверенията за притежаване квалификационна група по безопасност на труда.



11.8. Отговорният ръководител и (или) изпълнителят на работа приемат всяко работно място от допускащия, като проверяват изпълнението на техническите мероприятия за обезопасяване, както и тяхната дейност.

11.9. Ръководителите на **ИЗПЪЛНИТЕЛЯ** постоянно упражняват контрол за спазване на правилниците по безопасност на труда от членовете на групата и да предприемат мерки за отстраняване на нарушенията.

11.10. **ИЗПЪЛНИТЕЛЯТ** се задължава да уведомява писмено **ВЪЗЛОЖИТЕЛЯ** за предприетите мерки по дадени от него предложения-искания за санкциониране на лица, допуснали нарушения по изискванията на безопасността на труда.

11.11. **ИЗПЪЛНИТЕЛЯТ** се задължава да изпълнява писмените разпореждания на упълномощените длъжностни лица от **ВЪЗЛОЖИТЕЛЯ** при констатирани нарушения на технологичната дисциплина и правилата за безопасна работа.

11.12. В случай на трудова злополука с лице наето от **ИЗПЪЛНИТЕЛЯ**, ръководителят на групата уведомява ръководството на фирмата – **ИЗПЪЛНИТЕЛ** и сектор “Техническа безопасност” на “АЕЦ Козлодуй”ЕАД, след което предприема мерки и оказва съдействие на компетентните органи, за изясняване на обстоятелствата и причините за злополуката.

11.13. **ИЗПЪЛНИТЕЛЯТ** се задължава да спазва действащите в АЕЦ нормативни документи и правилници по отношение на ЗБУТ, ПАБ съгласно действащите норми за ремонти и СМР.

11.14. **ИЗПЪЛНИТЕЛЯТ** се задължава да спазва законовите изисквания за опазване на околната среда по време на строителството и след приключването му, в гаранционния срок.

11.15. **ИЗПЪЛНИТЕЛЯТ** осигурява здравословни и безопасни условия на труд, съгласно изискванията на нормативните документи по охрана на труда, по пожаробезопасност и по безопасност на движението по време на строителството.

11.16. При необходимост **ИЗПЪЛНИТЕЛЯТ** организира изпълнението на ремонтните дейности при непрекъснат режим на работа, с цел спазване срока на ремонта на съответния блок или друга технологична необходимост.

11.17. **ИЗПЪЛНИТЕЛЯТ** осигурява спазване на Наредба № 2 от 22.03.2004 г. за минималните изисквания за здравословни и безопасни условия на труд при извършване на строителни и монтажни работи на територията на обектите на “АЕЦ Козлодуй”ЕАД.

11.18. Всички санкции, наложени от компетентните органи за нарушенията или за щети нанесени от лица, наети от **ИЗПЪЛНИТЕЛЯ** (включително подизпълнителите му) са за сметка на **ИЗПЪЛНИТЕЛЯ**.

## **12. ПОЖАРНА БЕЗОПАСНОСТ**

12.1. При изпълнение на огневи работи Ръководителят и персонала на ВО изпълняващ дейности по договор с “АЕЦ Козлодуй”ЕАД, е задължен да спазва изискванията на нормативно-техническите документи по пожарна безопасност:

- Наредба № Из-2377 от 15.09.2011 г. за правилата и нормите за пожарна безопасност при експлоатация на обектите;

- Правила за пожарна и аварийна безопасност в “АЕЦ Козлодуй”ЕАД, идент.№ ДОД.ПБ.ПБ.307;

12.2. При изпълнение на огневи работи, **ИЗПЪЛНИТЕЛЯТ** подготвя Списък на лицата, имащи право да бъдат ръководители на огневи работи.

## **13. ОДИТИ, ИНСПЕКЦИИ И ПРОВЕРКИ**

13.1. **ИЗПЪЛНИТЕЛЯТ** поема ангажимент да допусне и окаже съдействие на упълномощени представители на **ВЪЗЛОЖИТЕЛЯ** за извършване на одит по качеството по реда на утвърдени правила на **ВЪЗЛОЖИТЕЛЯ**. Иницирането на одит може да стане по желание на **ВЪЗЛОЖИТЕЛЯ** и писмено известяване на **ИЗПЪЛНИТЕЛЯ**.

13.2. **ВЪЗЛОЖИТЕЛЯТ** носи отговорност за неразпространение на информацията, станала достъпна по време на извършване на одита.

13.3. **ВЪЗЛОЖИТЕЛЯТ** има право да осъществява контрол по изпълнението на този договор, стига да не възпрепятства работата на **ИЗПЪЛНИТЕЛЯ** и да не нарушава оперативната му самостоятелност.

13.4. **ИЗПЪЛНИТЕЛЯТ** се задължава да предостави достъп до строителни и монтажни площадки, документация и персонал на лицата, упълномощени от **ВЪЗЛОЖИТЕЛЯ** да изпълняват контрол и инспекции.

13.5. **ИЗПЪЛНИТЕЛЯТ** е длъжен да позволи на **ВЪЗЛОЖИТЕЛЯ** или на посочено от **ВЪЗЛОЖИТЕЛЯ** лице, да прави проверки на отчетната документация, съставена при изпълнение на договора, включително и да се правят копия на документите.

#### 14. ОПАЗВАНЕ НА ОКОЛНАТА СРЕДА

14.1. **ИЗПЪЛНИТЕЛЯТ** е длъжен да спазва изискванията за опазване на околната среда по време на изпълнението на предмета на договора и след приключването му, съобразно Закона за управление на отпадъците.

14.2. **ИЗПЪЛНИТЕЛЯТ** е длъжен да извози отпадъците от площадката на "АЕЦ Козлодуй" ЕАД и да осигури тяхното депониране при спазване на изискванията на националното законодателство и вътрешно-нормативна база на **ВЪЗЛОЖИТЕЛЯ**.

#### 15. СРОК ЗА ИЗПЪЛНЕНИЕ

15.1. Когато по обективни причини от производствен или друг характер, произтичащи от естеството и спецификата на основния предмет на дейност на **ВЪЗЛОЖИТЕЛЯ**, той не е в състояние да осигури условия за изпълнение на предмета на основния договор, изпълнението спира до отпадане на съответните причини за това, като **ВЪЗЛОЖИТЕЛЯТ** може да удължи срока на договора с периода на забавата.

#### 16. НЕУСТОЙКИ

16.1. В случай на неспазване на сроковете по раздел 3 от основния договор **ИЗПЪЛНИТЕЛЯТ** дължи неустойка в размер на 0.5% (половин) върху стойността на дължимото плащане за всеки ден закъснение, но не повече от 10% (десет) от стойността на дължимото плащане.

16.2. В случай на забавено плащане по раздел 2 от основния договор **ВЪЗЛОЖИТЕЛЯТ** заплаща неустойка в размер на 0.5% (половин) върху стойността на забавеното плащане за всеки ден закъснение, но не повече от 10% (десет) от стойността на дължимото плащане.

16.3. При виновно неизпълнение на задълженията по договора, с изключение на случаите по т.16.1. и 16.2, неизправната страна дължи на изправната неустойка в размер на 10% (десет) върху стойността на договора.

16.4. За действително претърпени вреди в размер по-голям от размера на уговорените неустойки, заинтересованата страна може да търси обезщетение в пълен размер по общия гражданскоправен ред.

#### 17. ПРЕКРАТЯВАНЕ И РАЗВАЛЯНЕ НА ДОГОВОРА

17.1. Двете страни имат право да прекратят договора по взаимно съгласие изразено в двустранен документ.

17.2. Всяка от страните може да поиска прекратяване на договора с 30 (тридесет) дневно писмено предизвестие, отправено до другата страна. Страните оформят отношенията си с двустранен протокол.

17.3. Договорът може да бъде прекратен по искане на всяка от двете страни при настъпване на обстоятелства по Раздел 18 от общите условия на договора. В този случай страните подписват двустранен протокол за оформяне на отношенията между тях.

17.4. Договорът може да бъде развален чрез 15 (петнадесет) дневно писмено предизвестие от изправната страна до неизправната в случай на неизпълнение на поетите с договора задължения.

17.5. **ИЗПЪЛНИТЕЛЯТ** може да развали договора и да поиска заплащане на фактическите направени разходи, а така също и неустойка по т.16.2., но не повече от сумата определена в Раздел 2 на Основния договор, когато **ВЪЗЛОЖИТЕЛЯТ** забави плащането на дължимите суми, повече от 30 (тридесет) дни.

17.6. При отказ за издаване на протокол за проверка на документите от Дирекция "Б и К" двете страни не си дължат обезщетения и неустойки и договора се прекратява.

## 18. НЕПРЕОДОЛИМА СИЛА

18.1. В случай, че някоя от страните не може да изпълни задълженията си по този договор поради непредвидено или непредотвратимо събитие от извънреден характер възникнало след сключване на договора, което пречка неговото изпълнение, тя е длъжна в 3-дневен срок писмено да уведоми другата страна за това. Това събитие следва да бъде потвърдено от БТПП, в противен случай страната не може да се позове на непреодолима сила.

18.2. Докато трае непреодолимата сила, изпълнението на задълженията и свързаните с тях насрещни задължения се спира и срокът на договора се удължава с времето, през което е била налице непреодолимата сила.

18.3. Когато непреодолимата сила продължи повече от 30 (тридесет) дни, всяка от страните може да поиска договора да бъде прекратен.

## 19. РЕД ЗА РЕШАВАНЕ НА СПОРОВЕТЕ

19.1. Всички спорни въпроси, произлизащи от настоящия договор или при изпълнението му, ще се решават чрез преговори между двете страни. В случай, че спорните въпроси не могат да бъдат решени чрез преговори, същите ще бъдат решавани съгласно Българското законодателство (ЗОП, ЗЗД, ТЗ, ГПК и др.)

19.2. В случай на спор между страните при тълкуването на настоящия договор, трябва да се спазва следния ред на приоритет на документите:

- Договорът, подписан от страните;
- Общи условия на договора;
- Техническа оферта на **ИЗПЪЛНИТЕЛЯ**
- Техническо задание /техническа спецификация на **ВЪЗЛОЖИТЕЛЯ**;
- Предлагана цена;

## 20. ОТГОВОРНО ЛИЦЕ ОТ СТРАНА НА ВЪЗЛОЖИТЕЛЯ

20.1. **ВЪЗЛОЖИТЕЛЯТ** е длъжен да определи отговорно лице по изпълнението на договора. Отговорното лице представя **ВЪЗЛОЖИТЕЛЯ** и организира работата по договора от страна на **ВЪЗЛОЖИТЕЛЯ**.

20.2. **ВЪЗЛОЖИТЕЛЯТ** има право да смени отговорното лице по всяко време на изпълнение на договора. **ИЗПЪЛНИТЕЛЯТ** се уведомява писмено за предприетата промяна.

## 21. ОТГОВОРНО ЛИЦЕ ОТ СТРАНА НА ИЗПЪЛНИТЕЛЯ

21.1. **ИЗПЪЛНИТЕЛЯТ** е длъжен да определи отговорно лице по изпълнението на договора. Отговорното лице представя **ИЗПЪЛНИТЕЛЯТ** и организира работата по договора от страна на **ИЗПЪЛНИТЕЛЯТ**.

21.2. **ИЗПЪЛНИТЕЛЯТ** има право да смени отговорното лице по всяко време на изпълнение на договора. **ВЪЗЛОЖИТЕЛЯТ** се уведомява писмено за предприетата промяна.

## 22. КОМУНИКАЦИЯ МЕЖДУ СТРАНИТЕ

22.1. Комуникацията между страните се води само между определените отговорни лица. Когато дадено съобщение трябва да достигне до друго лице, участващо в изпълнението от страна на **ВЪЗЛОЖИТЕЛЯ** или от страна на **ИЗПЪЛНИТЕЛЯ**, това се осъществява чрез отговорните лица по договора.



22.2. Всички съобщения, предизвестия и нареждания, свързани с изпълнението на договора и разменяни между **ВЪЗЛОЖИТЕЛЯ** и **ИЗПЪЛНИТЕЛЯ** са валидни, когато са изпратени в писмена форма – лично, по пощата (с обратна разписка), телефакс на адреса на съответната страна или предадени чрез куриер, срещу подпис на приемащата страна.

22.3. Валидните адреси и факс номера на страните се посочват в договора. В случай, че това не е посочено в договора, за валидни адрес и факс номер на **ВЪЗЛОЖИТЕЛЯ** се считат, посочените в документацията за участие в процедурата за възлагане на обществена поръчка, а на **ИЗПЪЛНИТЕЛЯ** – посочените в неговата оферта.

22.4. Между страните се допуска неформална комуникация с оглед улесняване на работата като телефонен разговор, електронно съобщение и други подобни форми. Неформалната комуникация няма юридическа стойност и не се счита за официално приета, ако не е в писмената форма, определена по горе.

22.5. Комуникацията с чуждестранни **ИЗПЪЛНИТЕЛИ** се осъществява на български език. Осигуряването на превод на документите на български език е за сметка на **ИЗПЪЛНИТЕЛЯ**.

22.6. **ВЪЗЛОЖИТЕЛЯТ** по всяко време от изпълнение на договора при провеждане на официални и неофициални разговори и при работни срещи има право да изисква преводач от чуждия език на български, ако счете за необходимо, при това **ВЪЗЛОЖИТЕЛЯТ** не е длъжен да заплаща допълнително за тези си искания.

22.7. Всяка от страните има право да изиска първоначална среща при стартиране на договора с цел уточняване на изискванията към изпълнение на договора, целите на **ВЪЗЛОЖИТЕЛЯ**, критериите за оценка на изпълнението на договора и планиране, изпълнение и производство, които трябва да извърши **ИЗПЪЛНИТЕЛЯ**.

22.8. Когато в хода на изпълнение на работата по договора възникнат обстоятелства, изискващи съставянето на двустранно подписан констативен протокол, заинтересованата страна отправя до другата мотивирана покана с обозначено място, дата и час на срещата. Уведомената страна е длъжна да отговори в три дневен срок след уведомяването (за дата на уведомяването се счита датата на входящия номер).

### 23. ЕЗИК НА ДОГОВОРА

23.1. Договорът с местни **ИЗПЪЛНИТЕЛИ** се съставя и подписва на български език в 2 еднообразни екземпляра.

23.2. С чуждестранни изпълнители, договора се подписва на български език и на друг език, ако това е упоменато в договора, по два еднообразни екземпляра на всеки от езиците. При противоречие на текстовете на различните езици, валиден е българският текст, освен ако не е определено друго в договора.

### 24. ПРОМЕНИ В ДОГОВОРА

24.1. Съгласно чл. 43, ал. 2 от ЗОП изменение на договор за обществена поръчка се допуска по изключение.

#### ИЗПЪЛНИТЕЛ:

“Бултекс 99” ЕООД

гр. Пловдив

бул. Васил Априлов №31

тел/факс: 032/909700; 909709

ЕИК 115784032

ИН по ЗДДС BG 115784032

#### ИЗПЪЛНИТЕЛ:

УПРАВИТЕЛ

СТЕФАН БАШЕВ



#### ВЪЗЛОЖИТЕЛ:

“АЕЦ Козлодуй” ЕАД

3321 Козлодуй

БЪЛГАРИЯ

тел/факс: 0973/73530; 0973/76027

ЕИК 106513772

ИН по ЗДДС BG 106513772

#### ВЪЗЛОЖИТЕЛ:

ИЗПЪЛНИТЕЛЕН ДИРЕКТОР

ИВАН ГЕНОВ



ПЪЛНО ОПИСАНИЕ НА ПРЕДМЕТА НА ПОРЪЧКАТА С ПРЕДМЕТ:  
“Доставка на работно облекло за контролираната зона /КЗ/ – гащеризони, бонета,  
ръкавици и чорапи”

*1. Съществуващо състояние*

Наличните количества от работно облекло са недостатъчни за нуждите на поделенията в “АЕЦ Козлодуй” ЕАД.

*2. Цели на договора*

Да се осигурят необходимите количества от работно облекло за опазване здравето на работещите в КЗ. То е предназначено да защитава от радиоактивно замърсяване тялото на работещите в среда с йонизиращи лъчения в КЗ.

*3. Място на изпълнение*

“АЕЦ Козлодуй” АЕД

*4. Вид и количество*

Работното облекло е обособено в 4 позиции, както следва:

1-ва обособена позиция – Гащеризон

2-ра обособена позиция – Боне

3-та обособена позиция – Ръкавици

4-та обособена позиция – Чорапи

Описанието, характеристиките и количествата за всяка подпозиция са посочени в техническите спецификации за участие.

*5. Срок за изпълнение*

Срокът на изпълнение на предмета на договора е 2 (две) години, като доставките ще се извършват поетапно, след писмена заявка за необходимите количества на Възложителя.

Изпълнението на предмета на договора започва от датата на утвърждаване на Протокол за проверка на документите от Дирекция “Б и К” на “АЕЦ Козлодуй” ЕАД.

Срок за изпълнение: след писмена заявка: до 7 работни дни от датата на заявката.

Срок за изпълнение при спешна заявка: след спешна писмена заявка, до 48 часа от датата и часа на спешната заявка, като за об. поз. №1 и 2 количеството е минимум 100 бр., а за об. поз. №3 и 4 количеството е минимум 1 000 чифта.

*6. Мостри*

Участниците представят мостри заедно с офертата си, в отделна опаковка, с надпис “Мостри за открита процедура с предмет: “Доставка на работно облекло за КЗ – гащеризони, бонета, ръкавици и чорапи” за обособени позиции №№ ..... /наименование на обособените позиции/”.

Мострите съдържат по 1 /един/ брой за всеки номер от обособената позиция.

Мострите трябва да отговарят на всички изисквания на Възложителя, посочени в документацията за участие.

Върху всяка мостра трябва да бъде здраво пришит отделно от етикета за състава и тъканта на плата, ръста и размера и за гаширизоните наш №№№№ 2,3,4,5,6,7,8, и друг текстилен етикет или траен надпис, на който да са написани името на участника, номера и наименованието на обособената позиция.

Мострите ще бъдат използвани при оценката и класацията на етап техническа оферта, където ще бъде извършен външен оглед с цел проверка на съответствието с изискванията на Възложителя, а на класираните на първо място и при извършване на входящия контрол при ефективната доставка за съпоставка.

Мострите ще бъдат връщани на участниците, както следва:

-на отстранените и класираните след второ място участници, след изтичане на срока за обжалване;

-на класираните на второ място участници, след сключване на договор с класираният на първо място участник;

-на класираният на първо място участник – след изпълнение на договора или ще бъдат приспаднати от последните доставени количества по договора.

#### *7. Други изисквания*

Стоката трябва да бъде опакована и пакетирана, както следва:

- за гаширизони - по 2 стека, по 5 броя в стек;
- за бонета - по 6 стека, по 50 броя в стек;
- за ръкавици и чорапи - по 25 стека, по 10 чифта в стек.

За доказване на съответствието на някои от изискванията на Възложителя участниците представят протокол за изпитване издаден от акредитирана изпитвателна лаборатория, както следва:

- 1/количествен състав – за плата;
- 2/маса на единица площ – за плата;
- 3/изменение на размерите след пране при  $49\pm 3^{\circ}\text{C}$  и сушене при  $66\pm 5^{\circ}\text{C}$  по бримков ред и по бримков стълб – за плата;
- 4/здравина на шевовете – за готовото изделие,
- 5/размера – за готовото изделие.

Протоколът се представя в оригинал, със захванато към протокола парче от материала от който е изготвено защитното облекло и с печат на изпитващата лаборатория върху него. Протоколът да е с дата не по късна от 1 година от крайния срок за представянето на офертите.

#### *8. Приемане*

При приемане на стоката Възложителят извършва входящ контрол и изготвя протокол.

Изготвили:

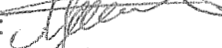
Гл. Инспектор "РЗ", Упр-е "Б":   
/Людмила Дождова/

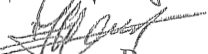
Р-л сектор "СБО", ЕП2:   
/Константин Раловски/

Гл. Експерт "ТБ", ЕП2:   
/Мария Илчовска/



# "АЕЦ КОЗЛОДУЙ" ЕАД

Блок: 5,6, ХОГ

Система:

Подразделение:

УТВЪРЖДАВАМ

ГЛАВЕН ИНЖЕНЕР "ЕП-2"

...22. ... 24. 2013 г. Я.Янков

## ТЕХНИЧЕСКА СПЕЦИФИКАЦИЯ

№ 2013.00.0Б.00.Фел.450

за доставка на работно облекло за КЗ, гащеризони и бонета срещу радиоактивно замърсяване

### 1. ПРЕДНАЗНАЧЕНИЕ И ОБЩИ ИЗИСКВАНИЯ

1.1 Защитното облекло (гащеризон и боне) е предназначено да защитава от радиоактивно замърсяване тялото на работещите в среда с йонизиращи лъчения в КЗ.

1.2 Облеклото трябва да бъде удобно, функционално, ергономично издържано в съвременен дизайн и според изискванията на т.4 от БДС EN 340.

1.3 Използуваните материали за изработката им трябва да подсигурият:

1.3.1 Достатъчна защита на тялото от обкръжаващата среда, в съответствие с действащите в страната норми за радиоактивно замърсяване.

1.3.2 Достатъчна термоустойчивост - да не се стопяват при допир с предмети и частици с температура до 100 °С. Облеклото няма да се ползва в пожароопасна среда.

1.3.3 Статично електричество - няма специални изисквания към отвеждането на електрическите заряди.

1.3.4 Антиалергичност - използваните материали задължително да са антиалергични.

1.3.5 Минимална свиваемост след многократно пране – съгласно т. 5.3 на БДС EN 340.

1.4 Цвят на всички артикули - бял.

1.5 Количествата са посочени в Таблица 1:

Таблица 1

№ по ред	ID	Наименование	Общо к-во	М. Ед.
Обособена позиция 1. "ГАЩЕРИЗОНИ"				
1.	82068	Гащеризон, бял, срещу радиоактивно замърсяване, за КЗ ИД на ЛПС №070606 Размер №2 / № 48	620	Бр.
2.	15415	Гащеризон, бял, срещу радиоактивно замърсяване, за КЗ ИД на ЛПС №070606 Размер №3 / № 52	2350	Бр.
3.	15416	Гащеризон, бял, срещу радиоактивно замърсяване, за КЗ ИД на ЛПС №070606 Размер №4 / № 56	4610	Бр.
4.	15417	Гащеризон, бял, срещу радиоактивно замърсяване, за КЗ ИД на ЛПС №070606 Размер №5 / № 60	6620	Бр.
5.	15418	Гащеризон, бял, срещу радиоактивно замърсяване, за КЗ ИД на ЛПС №070606 Размер №6 / № 64	5152	Бр.
6.	15414	Гащеризон, бял, срещу радиоактивно замърсяване, за КЗ ИД на ЛПС №070606 Размер №7 / № 66	3080	Бр.
7.	101262	Гащеризон, бял, срещу радиоактивно замърсяване, за КЗ ИД на ЛПС №070606 Размер №8 / № 70	790	Бр.
8.	109550	Гащеризон, бял, срещу радиоактивно замърсяване, за КЗ ИД на ЛПС №070606 Размер №9 / № 74	400	Бр.
Обособена позиция 2. "БОНЕ"				
1.	15981	Боне, бяло, срещу радиоактивни замърсявания За КЗ;ИД на ЛПС №010208	85310	Бр.

1.6 Размерите на гащеризоните са посочени в Таблица 2:

Таблица 2

Гащеризон	№2	№3	№4	№5	№6	№7	№8	№9
Дължина до линията на талията, cm	44	51	54	54	55	55	55	59
Дължина на панталона – странична, cm	98	102	110	114	116	118	130	130
Дължина на панталона - вътрешна, cm	70	73	78	78	77	77	77	77
Дължина на ръкава, cm	61	63	66	67	68	69	71	73
½ широчина на гърдите без прихлупване, cm	50	56	66	70	74	78	82	85
Размер на ципа, cm	65	70	72	75	77	80	83	87

## 2.ОПИСАНИЕ

### 2.1 Гащеризон

2.1.1 Основни здравни и ергономични изисквания – работният гащеризон (фиг. 1) трябва да бъде функционален, изработен в съвременен дизайн, ергономично и конструктивно изпълнен, здрав и с минимална деформация при многократно пране, съгласно т.4 на БДС EN 340 . Да се облича и съблича лесно и да позволява намаляване на риска от замърсяване, като затварянето на цялата предна част е с двупосочен цип (с две машинки). Конструкцията на гащеризона да осигурява удобство и позволява носене на маска, поради което се изпълнява с яка - столче. Ръкавите и крачолите да завършват с ластик и задължително да припокриват ръкавиците и чорапите. Разположението и размерите на джобовете на гащеризона да отговаря на фигура 2, позволяващи поставянето на пропуски и средствата за индивидуален дозиметричен контрол (ИДК). Затварянето им да става с цип.

2.1.2 Състав - памучен плат с допустимо участие на синтетични влакна (до 60 %).

2.1.3 Плътност - минимална 265 г/м<sup>2</sup>

2.1.4 Сплитка - "кепър", "атлаз".

2.1.5. Свиваемост на тъканта максимум: по основа - 3%; по вътък - 3%.

2.1.6. Конфекционирание и основни размери – процедурите за измерване и означаване на размерите трябва да са съгласно EN 13402.

2.1.7 Здравината на шевове трябва да изпълнява напълно изискванията на клас 5 от В.3.5. на рг EN 943 – 1: 2002.

2.1.8 Маркировка: защитното облекло трябва да отговаря на изискванията на т. 7.1 и 7.2 а), с) и е) от БДС EN 340.



**Фигура 1: Защитно облекло(гащеризон) за работа в КЗ**

**ТЪРГОВСКА ТАЙНА**

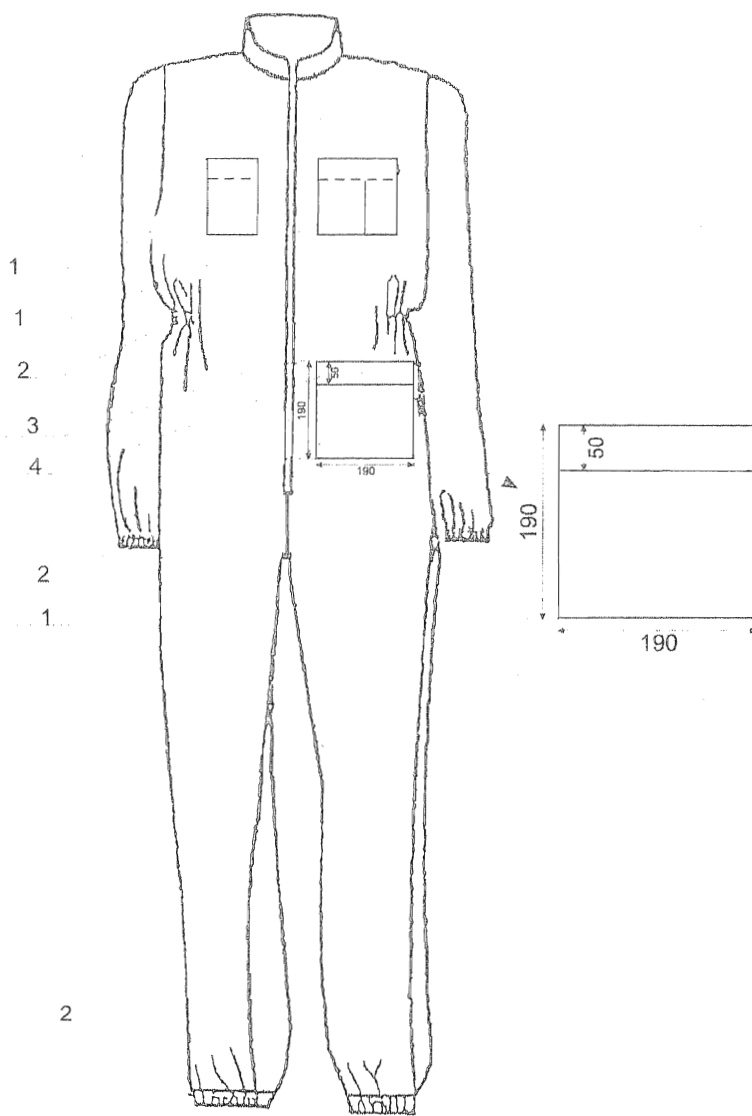

- 1 – джоб
- 2 – ластик
- 3 – цип
- 4 - велкро

**Фигура 2 Разположение на джобовете на защитно облекло (гащеризон)**

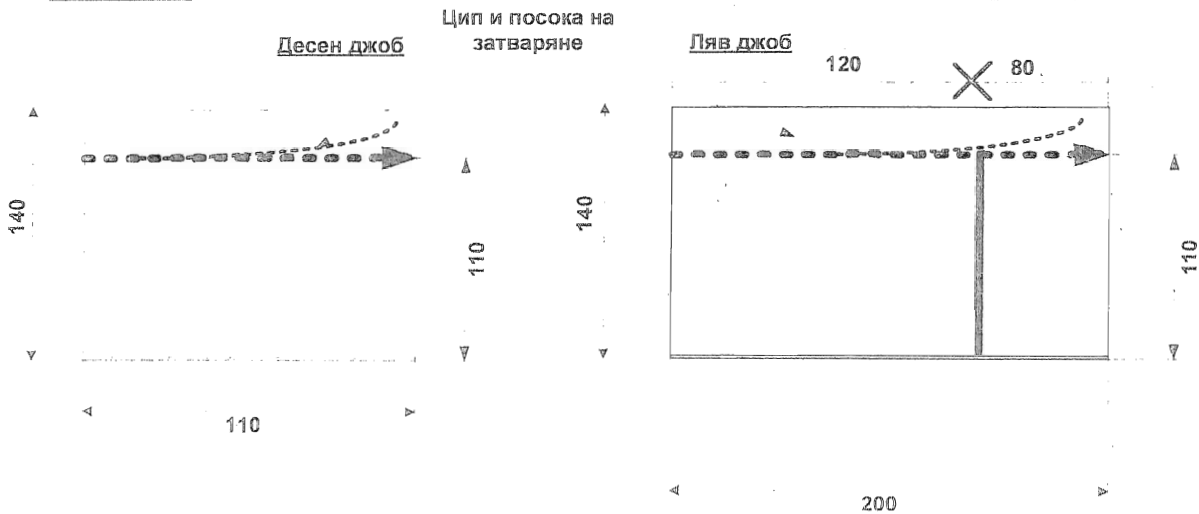

Забележка:

1. Затварянето на двата джоба е с цип и посоката на затваряне е съгласно фиг.2.
2. Всички размери са вътрешни и са в /mm/.

## 2.2. БОНЕ

Описание:

2.2.1 Бонето се изработва от материала на гащеризона. Височината му е 90 mm и обиколка 640 mm и да позволява покриване на косата.

2.2.2 Изпълнение - 1/3 от обиколката да е с ластик.

Фигура 3: Скица на боне

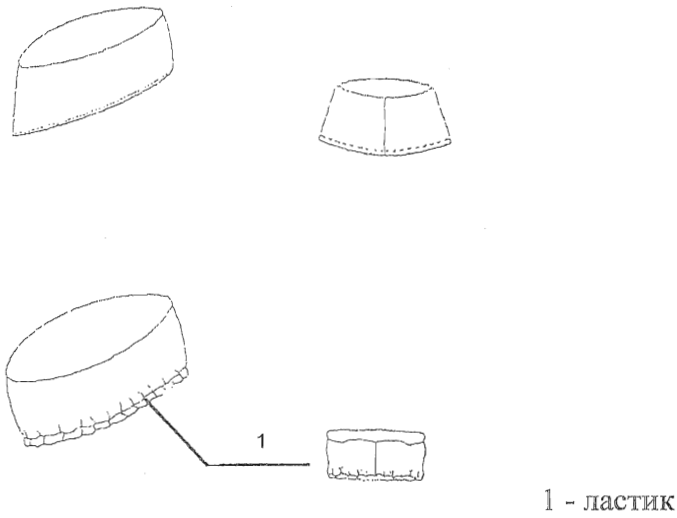

## 3. ФИРМЕНА МАРКИРОВКА

3.1 Размери - 40/100 mm нанесен с трайна текстилна боя

3.2 Маркировка за гащеризоните -фирмен знак и лого на “АЕЦ Козлодуй“ ЕАД – на горния ляв джоб, нанесен с трайна текстилна боя с ориентировъчни размери съгласно фигура 4:

3.3 Върху всяка мостра трябва да бъде здраво пришит етикет за състава, тъканта на плата и размера на гащеризона с наши №№2,3,4,5,6,7,8,9.

3.4 Върху всяка мостра да се постави и друг текстилен етикет или траен надпис, на който да са написани името на кандидата, номера и наименованието на обособената позиция, съгласно номерата и наименованията от количествена спецификация.

Фигура 4: Ориентировъчен образец на лого и фирмен знак

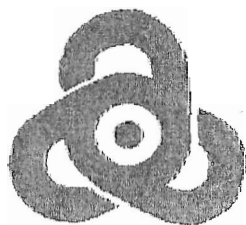

**“А Е Ц К О З Л О Д У Й” Е А Д**

#### 4. ОПАКОВАНЕ, ТРАНСПОРТИРАНЕ, ВРЕМЕННО СКЛАДИРАНЕ

##### 4.1. Изисквания към доставката и опаковката

Опаковката на изделието – здрави полиетиленови торби в жълт цвят. Маркировката на опаковката да е съгласно нормите на производителя.

##### 4.2. Условия за съхранение

Съгласно изискванията на производителя.

#### 5. ВХОДЯЩ КОНТРОЛ

При получаване на доставката да се извърши общ входящ контрол. Критериите за приемане на доставката са съответствие на техническите параметри на изделието и изискванията на техническата спецификация и наличие на съпроводителна документация.



„БУЛТЕКС 99“ ЕООД, 4002 гр. Пловдив, бул. „Васил Априлов“ № 31  
 тел.: 032/909 700, 032/909 709; факс: 032/909 709  
 ИН/ЕИК 115784032; ИН по ДДС BG115784032

## СПЕЦИФИКАЦИЯ

към Оферта за участие в открита процедура с предмет  
 „Доставка на работно облекло за КЗ – гащеризони, бонета, ръкавици и чорапи“

Обособена позиция № 1 – ГАЩЕРИЗОНИ

№	ID	Наименование	Мярка бр./чифт	Кол-во	Стандарт	Срок на доставка след заявка	Срок на след спешна заявка	Срок на съхранение при определени складови условия	Срок на износване след раздаване за употреба	Срок на доставка на нови стоки по т.5.3. и т.5.5. от проекта на договора	Представени мостри, 1 бр. (да/не)	Забележка
1	2	3	4	5	6	7	8	9	10	11	12	13
1.	82068	Гащеризон, бял, срещу радиоактивно замърсяване, за КЗ ИД на ЛПС № 070606 Размер № 2 / № 48	Бр.	620	БДС EN 340	7 (седм) работни дни	48 часа	5 (пет) години	120 дни	14 дни	да	-----
2.	15415	Гащеризон, бял, срещу радиоактивно замърсяване, за КЗ ИД на ЛПС № 070606 Размер № 3 / № 52	Бр.	2350	БДС EN 340	7 (седм) работни дни	48 часа	5 (пет) години	120 дни	14 дни	да	-----
3.	15416	Гащеризон, бял, срещу радиоактивно замърсяване, за КЗ ИД на ЛПС № 070606 Размер № 4 / № 56	Бр.	4610	БДС EN 340	7 (седм) работни дни	48 часа	5 (пет) години	120 дни	14 дни	да	-----
4.	15417	Гащеризон, бял, срещу радиоактивно замърсяване, за КЗ ИД на ЛПС № 070606 Размер № 5 / № 60	Бр.	6620	БДС EN 340	7 (седм) работни дни	48 часа	5 (пет) години	120 дни	14 дни	да	-----
5.	15418	Гащеризон, бял, срещу радиоактивно замърсяване, за КЗ ИД на ЛПС № 070606 Размер № 6 / № 64	Бр.	5152	БДС EN 340	7 (седм) работни дни	48 часа	5 (пет) години	120 дни	14 дни	да	-----

№	ID	Наименование	Мярка бр./чифт	Кол-во	Стандарт	Срок на доставката след заявка	Срок на доставка след спешна заявка	Срок на съхранение при определени складови условия	Срок на износване след раздаване за употреба	Срок на доставка на нови стоки по т.5.3. и т.5.5. от проекта на договора	Представени мостри, 1 бр. (да/не)	Забележка
1	2	3 Гацеризон, бял, срещу радиоактивно замърсяване, за КЗ ИД на ЛПС №070606 Размер № 7 / № 66	4	5	6	7	8	9	10	11	12	13
6.	15414	Гацеризон, бял, срещу радиоактивно замърсяване, за КЗ ИД на ЛПС № 070606 Размер № 7 / № 66	Бр.	3080	БДС EN 340	7 (седм) работни дни	48 часа	5 (пет) години	120 дни	14 дни	да	-----
7.	101262	Гацеризон, бял, срещу радиоактивно замърсяване, за КЗ ИД на ЛПС № 070606 Размер № 8 / № 70	Бр.	790	БДС EN 340	7 (седм) работни дни	48 часа	5 (пет) години	120 дни	14 дни	да	-----
8.	109550	Гацеризон, бял, срещу радиоактивно замърсяване, за КЗ ИД на ЛПС № 070606 Размер № 9 / № 74	Бр.	400	БДС EN 340	7 (седм) работни дни	48 часа	5 (пет) години	120 дни	14 дни	да	-----

ПОДПИС И ПЕЧАТ:  
СТЕФАН БАШЕВ  
05.08.2013 г.  
УПРАВИТЕЛ  
„БУЛТЕКС 99“ ЕООД

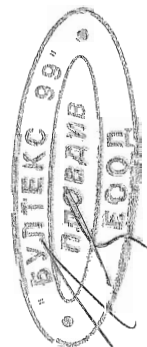

ТЪРГОВСКА ТАЙНА

Handwritten signatures and initials at the bottom of the page.

Handwritten signature at the top right of the page.



**„БУЛТЕКС 99” ЕООД**

4002 гр. Пловдив, бул. „Васил Априлов” № 31  
 тел.: 032/909 700, 032/909 709; факс: 032/909 709  
 ИН/ЕИК 115784032; ИН по ДДС BG115784032

**ЦЕНОВА ТАБЛИЦА**

за участие в открита процедура с предмет:

**”Доставка на работно облекло за КЗ – гащеризони, бонета, ръкавици и чорапи”**

**За Обособена позиция № 1: „ГАЩЕРИЗОНИ”**

№	ID	Наименование	Мярка бр.	Кол-во	Единична цена в лв. без ДДС	Обща цена в лв. без ДДС
1	2	3	4	5	6	7
1.	82068	Гащеризон, бял, срещу радиоактивно замърсяване, за КЗ ИД на ЛПС № 070606 Размер № 2 / № 48	Бр.	620	18.56	11507.20
2.	15415	Гащеризон, бял, срещу радиоактивно замърсяване, за КЗ ИД на ЛПС № 070606 Размер № 3 / № 52	Бр.	2350	18.56	43616.00
3.	15416	Гащеризон, бял, срещу радиоактивно замърсяване, за КЗ ИД на ЛПС № 070606 Размер №4 / № 56	Бр.	4610	18.56	85561.60
4.	15417	Гащеризон, бял, срещу радиоактивно замърсяване, за КЗ ИД на ЛПС № 070606 Размер № 5 / № 60	Бр.	6620	18.56	122867.20
5.	15418	Гащеризон, бял, срещу радиоактивно замърсяване, за КЗ ИД на ЛПС № 070606 Размер № 6 / № 64	Бр.	5152	18.56	95621.12
6.	15414	Гащеризон, бял, срещу радиоактивно замърсяване, за КЗ ИД на ЛПС №070606 Размер № 7 / № 66	Бр.	3080	18.56	57164.80
7.	101262	Гащеризон, бял, срещу радиоактивно замърсяване, за КЗ ИД на ЛПС № 070606 Размер № 8 / № 70	Бр.	790	18.56	14662.40
8.	109550	Гащеризон, бял, срещу радиоактивно замърсяване, за КЗ ИД на ЛПС № 070606 Размер № 9 / № 74	Бр.	400	18.56	7424.00
<b>ПРЕДЛАГАНА ЦЕНА в лв. без ДДС, при условие на доставка DDP АЕЦ Козлодуй, съгласно INCOTERMS 2010, цифром и словом: (четиристотин тридесет и осем хиляди четиристотин двадесет и четири лева и тридесет и две стотинки)</b>						438 424.32

**ПОДПИС и ПЕЧАТ:**

СТЕФАН БАШЕВ

05.08.2013 г.

УПРАВИТЕЛ

„БУЛТЕКС 99” ЕООД

