



АГЕНЦИЯ ПО ОБЩЕСТВЕНИ ПОРЪЧКИ
1000 София, ул. Лега 4
факс: 940 7078
e-mail: rop@aop.bg , e-rop@aop.bg
интернет адрес: <http://www.aop.bg>

ПУБЛИЧНА ПОКАНА

ДЕЛОВОДНА ИНФОРМАЦИЯ

Деловодна информация	
Партида на възложителя: 00353	
Поделение: _____	
Изходящ номер: ЗОП-О- 209	от дата 13/09/2013
Коментар на възложителя:	

РАЗДЕЛ I: ВЪЗЛОЖИТЕЛ

I.1) Наименование, адреси и място/места за контакт:		
Възложител АЕЦ Козлодуй ЕАД		
Адрес гр. Козлодуй		
Град Козлодуй	Пощенски код 3321	Страна РБългария
Място/места за контакт Управление "Търговско"	Телефон 0973 74185	
Лице за контакт (може и повече от едно лице) Траян Йорданов		
E-mail TlYordanov@npp.bg	Факс 0973 76007	
Интернет адрес/и (когато е приложимо) Адрес на възложителя: www.kznpp.org Адрес на профил на купувача (или друг интернет адрес, на който е публикувана поканата): www.kznpp.org/index.php?lang=bg&p=actuality&pl=communally_orders		

РАЗДЕЛ II

Обект на поръчката		
<input type="checkbox"/> Строителство	<input checked="" type="checkbox"/> Доставки	<input type="checkbox"/> Услуги
Кратко описание Предмет на поръчката е "Изработка и доставка на 5 (пет) броя груби решетки за ПВБр. На ВПС-1 в цех ВПС", което включва изработка, пясъкоструене, грундиране, нанасяне на междинно покритие, боядисване и транспортиране на 5 (пет) броя груби решетки.		
Общ терминологичен речник (CPV)		
	Осн. код	Доп. код (когато е приложимо)
Осн. предмет	44316300	

РАЗДЕЛ III**Количество или обем**

Изработка и доставка на 5 (пет) броя груби решетки за ПВБр. На ВПС-1 в цех ВПС

Прогнозна стойност

(в цифри): _____ Валута:

Място на извършване

АЕЦ Козлодуй ЕАД

код NUTS:

BG313

Изисквания за изпълнение на поръчката

1.Изискванията за изпълнение на настоящата поръчка са подробно описани в Техническо задание № 13.ВПС.ТЗ.14.

2.Изисквания към Участниците:

2.1. Участниците трябва да имат опит при изпълнение на поръчки с подобен предмет (Изработка и доставка на заварени метални конструкции), през последните три години.

2.2. Участниците трябва да притежават квалифициран персонал за изпълнение на предмета на поръчката:

2.2.1. Заварчиците, които ще изпълняват изработката трябва да притежават документ за придобита правоспособност по ръчно електродъгово заваряване с обмазан електрод.

3. Всички изисквания, поставени от ТЗ се отнасят и за евентуални подизпълнители на основния изпълнител по договора, в зависимост от дейностите, които ще изпълняват.

4. При сключване на договор, определеният за изпълнител участник представя в 7 (седем) дневен срок документи за удостоверяване липсата на обстоятелства по чл. 47, ал. 1, т. 1 от ЗОП и декларация за липсата на обстоятелства по чл. 47, ал. 5 от ЗОП.

Критерий за възлагане

най-ниска цена

икономически най-изгодна оферта

Показатели за оценка на офертите**Срок за получаване на офертите**

Дата: 23/09/2013 дд/мм/гггг

Час: 16:00

Европейско финансиране

Да Не

Допълнителна информация

Допълнителна информация и документи, свързани с поръчката, могат да бъдат получени на посочения интернет адрес или друго:

Указанията за участие и изискванията за изпълнение са посочени в Указания към участниците и Техническо задание № 13.ВПС.ТЗ.14, които могат да бъдат намерени на Интернет адреса, посочен в настоящата публична покана.

РАЗДЕЛ IV**Срок на валидност на публичната покана (включително)**

Дата: 23/09/2013 дд/мм/гггг

“АЕЦ КОЗЛОДУЙ” ЕАД

Блок:

УТВЪРЖДАВАМ,

Система:

ЗАМ.ИЗПЪЛНИТЕЛЕН ДИРЕКТОР:

Подразделение: У-е "Е", цех БПС

Александър Николов

18 06 2013 г.



ТЕХНИЧЕСКО ЗАДАНИЕ

за изпълнение на услуга

№ 13.БПС.ТЗ.14

ТЕМА: “Изработка и доставка на 5 (пет) броя груби решетки за ПВБр. на БПС-1 в цех БПС”

Настоящото техническо задание съдържа пълно описание на обекта на поръчката и техническа спецификация, съгласно Закона за обществените поръчки

1. Предмет на дейността

- Изработка на 5(пет) броя груби решетки по зададен чертеж.
- Пясъкоструене на 5(пет) броя груби решетки.
- Грундиране на 5(пет) броя груби решетки с епоксиден грунд.
- Нанасяне на междинно покритие на 5(пет) броя груби решетки.
- Боядисване на 5(пет) броя груби решетки с епоксидна боя.
- Транспортиране на 5(пет) броя груби решетки от базата за изработка до БПС.

Всички материали и консумативи са за сметка на Изпълнителя.

2. Обем на извършваната услуга

Обеми на извършваните работи, съгласно Приложение -1.

3. Организация на работата

3.1. План за изпълнение на услугата:

- Изработката на решетките ще се извършва в базата на Изпълнителя.
- Изработката и доставката на решетките може да стане едновременно или поетапно.
- Натоварването и доставката на готовите решетки е с техника и за сметка на

Изпълнителя.

- срок за изпълнение на работата – до 60 работни дни
- изпълнителя да предостави план график за работата си.

3.2. Условия за изпълнение на работата:

- спазване условията за достъп на персонал и техника на ВО, съгласно “Инструкция по качество. Работа на външни организации при сключен договор” с иден. № ДБК.КД.ИН.028;

- организация за доставка на материали, които ще бъдат вложени при изпълнение на дейностите.

3.3. Критерии за приемане на работата:

- протоколи за извършен контрол на геометричните размери по чертеж за всяка решетка.
- протоколи за извършен визуален контрол на заваръчните шевове за всяка решетка.
- протокол за пясъкоструене за всяка решетка.
- протокол за почистване от прах за всяка решетка.
- протокол за нанасяне на грундиращ слой за всяка решетка.
- протокол за нанасяне на междинно покритие за всяка решетка. .
- приемане на готовият ремонтиран обект .
- работите ще се приемат след окончателното им завършване, след оглед от представители на цех БПС и фирмата Изпълнител, а заплащането ще бъде съгласно действително извършените СМР.

4. Документация

4.1. Документи представени от ВО:

- актове за започване и завършване на отделните видове дейности.

-декларации за съответствие на вложените материали, изискващи се от действащите наредби.

4.2. Документи, представени от “АЕЦ Козлодуй” ЕАД:

- количествена сметка на обект: “ Изработка и доставка на 5(пет) броя груби решетки за ПВБр. на БПС-1 в цех БПС”;
- комплект чертежи на решетката.

5. Осигуряване на качеството

5.1. Изпълнителят да притежава опит в извършването на подобен вид дейности, за което да представи референции.

5.2. При изпълнение на специални дейности се изисква квалификация на персонала, съгласно нормативната документация:

-Заварчиците участващи в изработката на резервните части да притежават документ за придобита правоспособност по заваряване съгласно Наредба №7 от 11.10.2002г.: -Ръчно електродъгово заваряване с обмазан електрод /процес 111 по ISO 9606 и БДС EN 287-1 /

5.3. Документация на вложените материали и оборудване.

Изпълнителят е длъжен да спазва наредбите, нормативните изисквания и да представя документацията, изисквана от тях - сертификати и декларации за съответствие.

6. Контрол от страна на АЕЦ

6.1. „АЕЦ Козлодуй” ЕАД гр. Козлодуй - цех БПС - Н-к цех БПС, Р-л с-р „П” цех БПС.

6.2. Инспекции и проверки на площадката

„АЕЦ Козлодуй” има право да извършва инспекции и проверки на дейностите, извършвани на площадката.

Кандидатите трябва писмено да гарантират съгласието си с това условие и да гарантират осигуряване на достъп до персонал, помещения, съоръжения, инструменти и документи, използвани от външните организации, свързани с извършваната работа.

ПРИЛОЖЕНИЯ:

Приложение № 1 Количествена сметка на обект- “ Изработка и доставка на
5(пет) броя груби решетки за ПВБр. на БПС-1 в цех БПС ”

Приложение № 2 - Комплект чертежи на решетката-

- 13.БПС.ПД.00.00
- 13.БПС.ПД.00.01
- 13.БПС.ПД.00.02
- 13.БПС.ПД.00.03
- 13.БПС.ПД.00.10
- 13.БПС.ПД.00.11
- 13.БПС.ПД.00.13
- 13.БПС.ПД.00.15

КОЛИЧЕСТВЕНА СМЕТКА

**ОБЕКТ: “Изработка и доставка на 5(пет) броя груби решетки за ПВБр. на БПС-1
в цех БПС”**

№	Наименование	Мярка	Количество
1.	Доставка на материали и изработка на груба решетка по зададен чертеж№ 13.БПС.ПД.00.00	бр.	5
2.	Извършване контрол и замерване на готовата решетка	бр.	5
3.	Пясъкоструене на груба решетка - клас 2/ до метален блясък/.	бр.	5
4.	Грундиране на груба решетка с грунд епоксиден	бр.	5
5.	Нанасяне на междинно епоксидно покритие	бр.	5
5.	Боядисване на груба решетка с емайллак епоксиден.	бр.	5
6.	Транспорт на груба решетка до БПС.	бр.	5

Забележка: Материалите, консумативите и транспорта са за сметка на изпълнителя.

Изготвил,

Енергетик “МЧ”:

Сергей Младенов

ЦЕХ "БПС"
НЕКОНТРОЛИРАНО КОПИЕ
 Не подлежи на регистрация,
 проверка и актуализация.

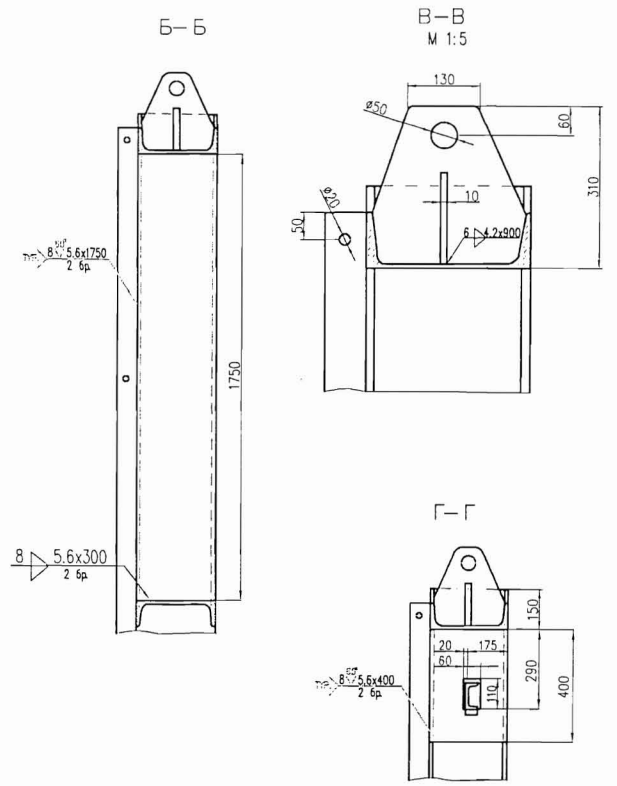
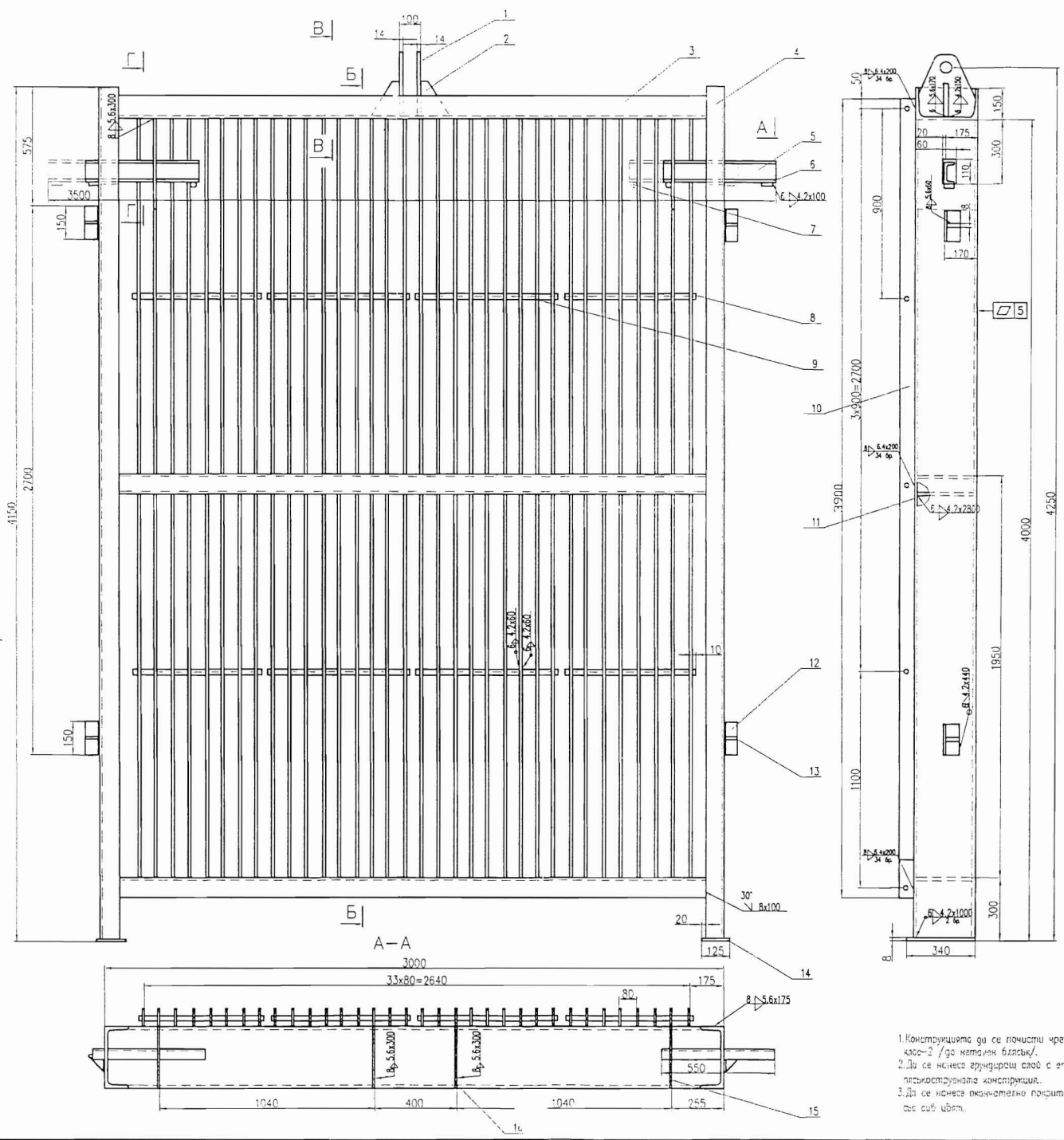

1. Конструкцията да се почиства чрез пясъкоструене-клас-2 /до метален блъсък/.
2. Да се нанесе грундиращ слой с епоксиден грунд върху пясъкоструената конструкция.
3. Да се нанесе оксидативно покритие с епоксиден лак със същ цвят.

Поз	Означение	Наименование	Кол	Материал	Забед
16		Лист 10x300x730	2	S235JRG2 БЛС EN10025	
15	13.БПС.ПД00.15	Ребро	2	S235JRG2 БЛС EN10025	
14		Планка 125x8x40	2	S235JRG2 БЛС EN10025	
13	13.БПС.ПД00.13	Ребро	4	S235JRG2 БЛС EN10025	
12		Ъвел 70x70x8x50	4	S235JRG2 БЛС EN10025	
11	13.БПС.ПД00.11	Ламарина	1	S235JRG2 БЛС EN10025	
10	13.БПС.ПД00.10	Ребро	34	S235JRG2 БЛС EN10025	
9		Кръв 20x670	10	S235JRG2 БЛС EN10025	
8		Кръв 20x590	10	S235JRG2 БЛС EN10025	
7		Кръв 12x70	2	S235JRG2 БЛС EN10025	
6		Планка 50x0x60	2	S235JRG2 БЛС EN10025	
5		П-профил 100x112	2	S235JRG2 БЛС EN10025	
4		П-профил 300x112	2	S235JRG2 БЛС EN10025	
3	13.БПС.ПД00.03	Профил	3	S235JRG2 БЛС EN10025	
2	13.БПС.ПД00.02	Ребро	2	S235JRG2 БЛС EN10025	
1	13.БПС.ПД00.01	Ую	2	S235JRG2 БЛС EN10025	
		Матриц	Маса		
		1:10	1854		
		Лист	Решетка		
		"АЕЦ Козлодуг"			
		ЕАП		13.БПС.ПД00.00	

НЕКОНТРОЛИРАНО КОПИЕ

Не подлежи на регистрация,
проверка и актуализация.

Изм.	Опис	Поглус	Дата

Имя	С. Младенов
Фамилия	В. Вълчев
Дата	

1. Непосочените гранични отклонения на размерите 1-14 БДС 14999-80

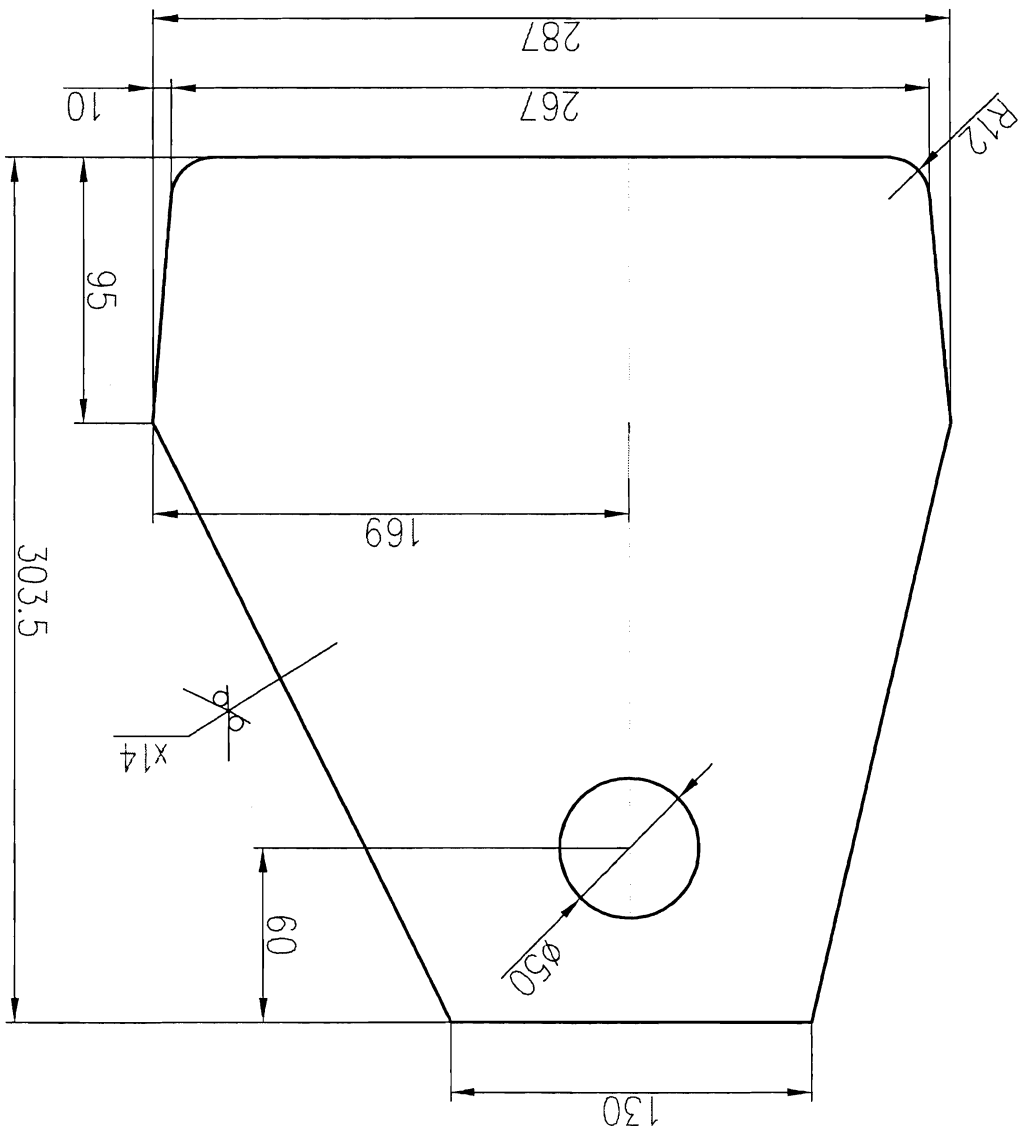

Rz80

13. ВПС ЛД.00.01

"АЕЦ Козлобуга"
ЕАД

УХО

Лист

2235JRG2
БДС EN10025



Масштаб
1:2.5
6.500

НЕКОНТРОЛИРАНО КОПИЕ

Не подлежи на регистрация,
проверка и актуализация.

Изм.	Опис	Погоди	Дата
Испроби	С. Мирачева		
Испроби	В. Вълчев		

Модел	Маса	1:2	1.268
Плът			

№	Име	Пол	Служба
13.Б.П.С.П.4.00.02	"АЕЦ Козлодуг"	М	Ретро

1. Нерасочените гранични отклонения на размерите 1-14 БДС 14999-80

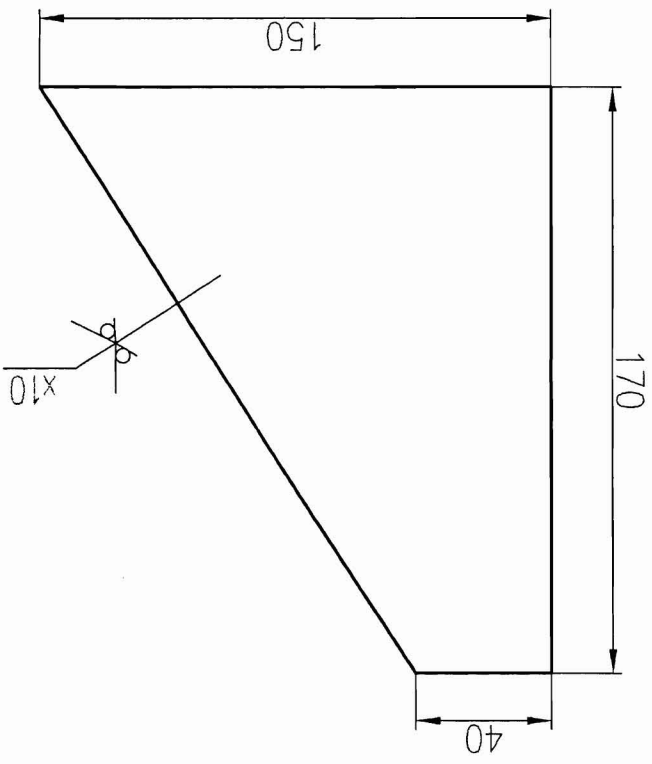

Rz80

3280

Г - профил
БДС 8175-86

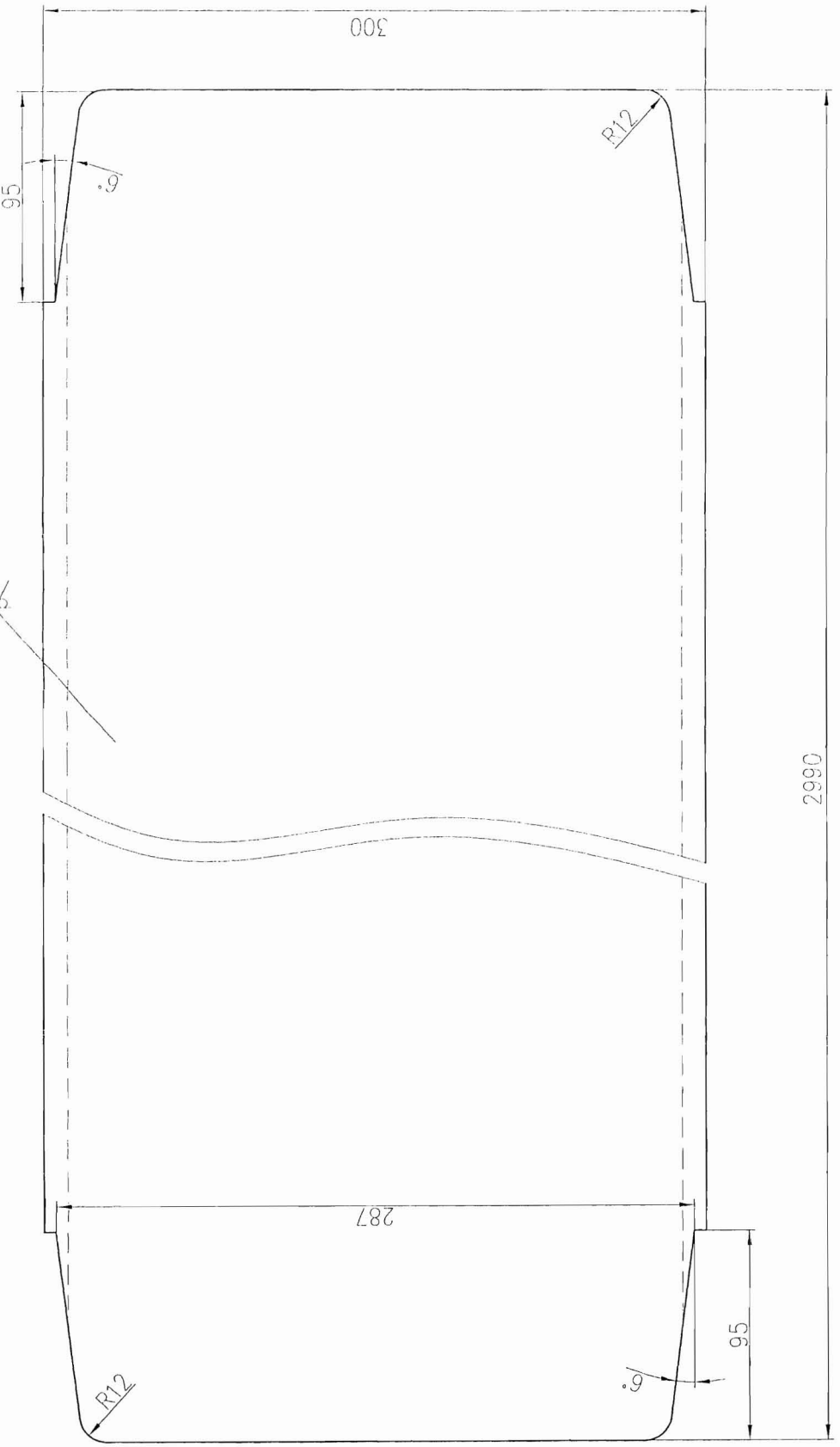

1. Непосочените гранични отклонения на размерите 1-14 БДС 14999-80

Мошад 1: 2.5	Маса 138.14	СЪЗДА БДС 810025	Профил
Лист	"АЕЦ Козлодуй" ЕАД		
Имя	Състав	Датум	13. БДС. ГД. 00.03
Профил	Състав	Датум	
Състав	Състав	Датум	

ЦЕХ "БПС"
НЕКОНТРОЛИРАНО КОПИЕ
Не подлежи на ретрирция,
проверка и актуализация.

Rz80

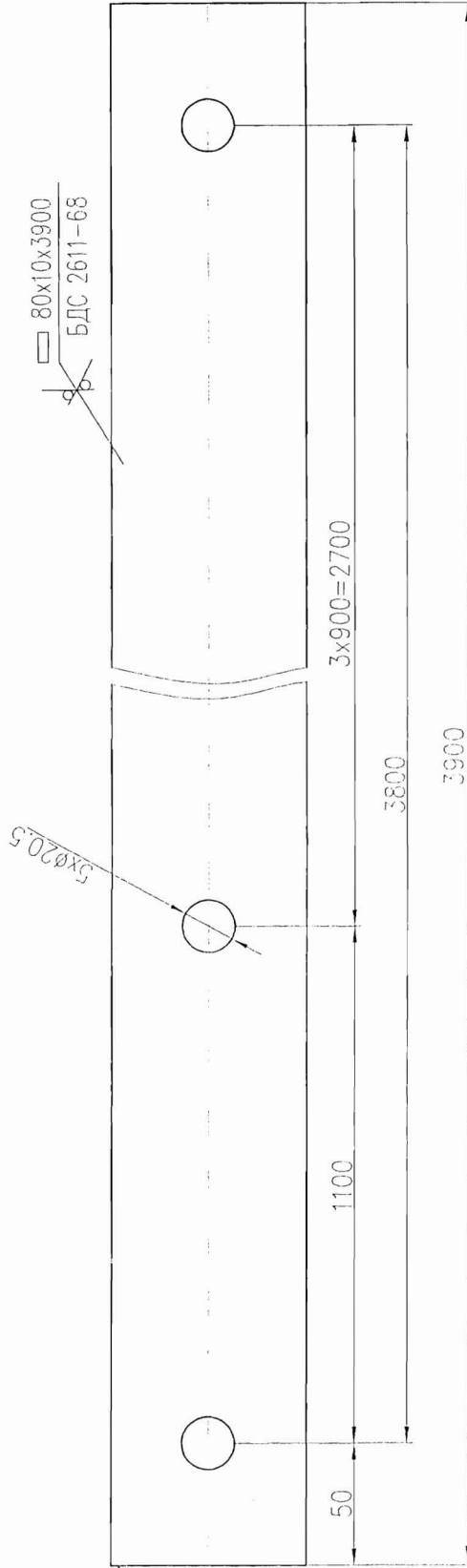

Цех "БТС"
Не попрежи на переправа,
проверка и актуализация.

Машин	Маса			S235JRG2 BZIC EN10025
	1:2	24.53		
	Лист	Ребро		
Иск.	Опис	Код	Датум	
Петров	Д. Бърнел			
Радослав	С. Младенов			
"АЕЦ Козлодуг"				13.БПС.ПД.00.10
ЕАД				

Р. 50

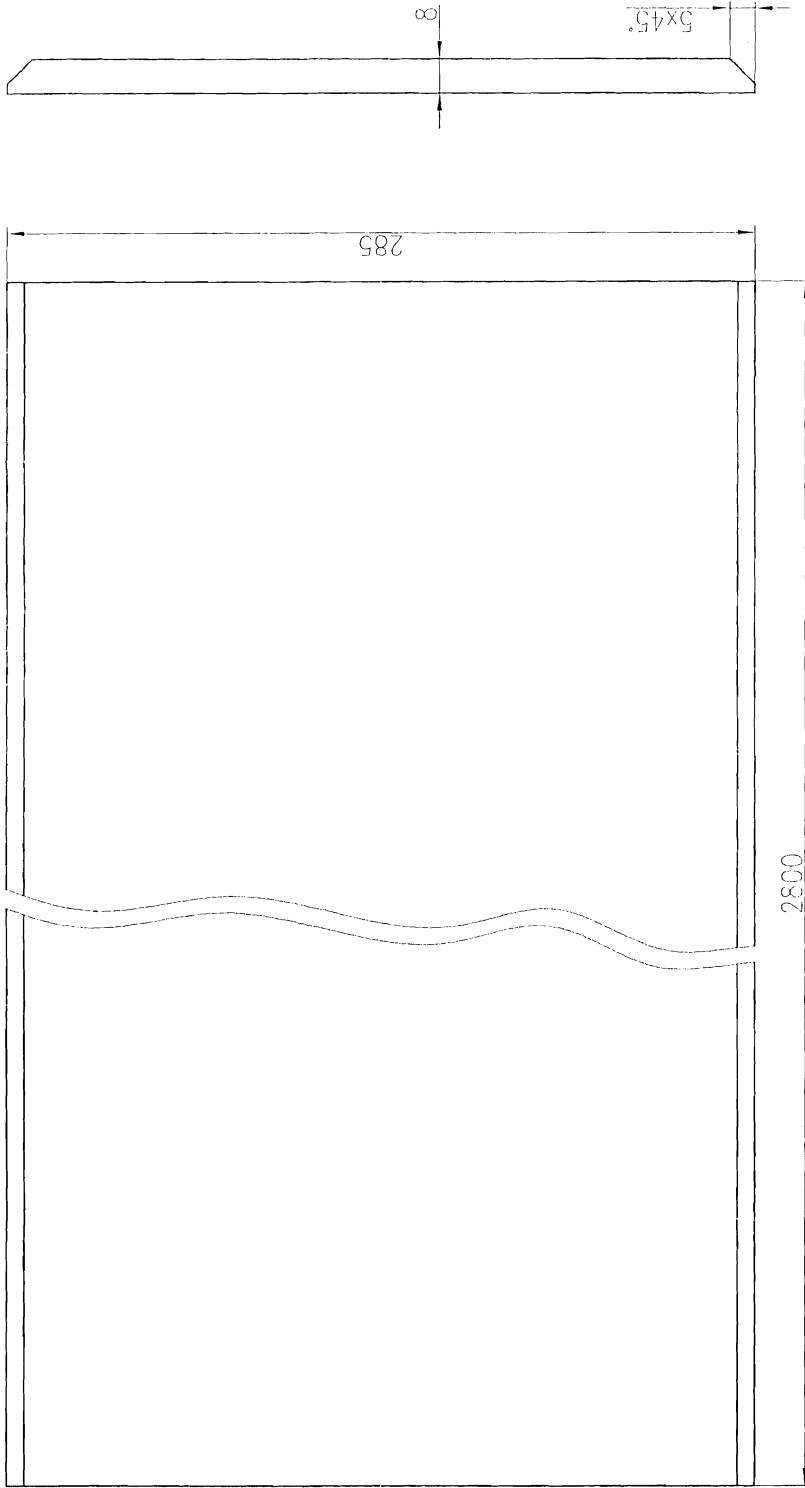

ЦЕХ "ВПС"
НЕКОНТРОЛИРАНО КОПИЕ
Не подлежи на рециклирање,
препорка и артикулација.

1. Нелосоченима графички отстапувања на размерице 1-14 БДС 14999-80

Машинска 1:2.5 50.18	Масла	SEBSUB2 БДС EN10025	Ломорина
Лист	Лист	"АЕЦ Козлогув" БД	13.БПС.ПД.00.11
Прк. Нестор Радраб	Опис В.Ворнаб С.Костенб	Тестис Дато	

НЕКОНТРОЛИРАНО КОПИЕ

Не подлежи на регистрация,
проверка и актуализация.

Изм.	Опис	Логичес	Дата
Изм.	Опис	Логичес	Дата
Изм.	Опис	Логичес	Дата
Изм.	Опис	Логичес	Дата
Изм.	Опис	Логичес	Дата
Изм.	Опис	Логичес	Дата
Изм.	Опис	Логичес	Дата
Изм.	Опис	Логичес	Дата
Изм.	Опис	Логичес	Дата
Изм.	Опис	Логичес	Дата

Изм.	Опис	Логичес	Дата
Изм.	Опис	Логичес	Дата
Изм.	Опис	Логичес	Дата
Изм.	Опис	Логичес	Дата
Изм.	Опис	Логичес	Дата
Изм.	Опис	Логичес	Дата
Изм.	Опис	Логичес	Дата
Изм.	Опис	Логичес	Дата
Изм.	Опис	Логичес	Дата
Изм.	Опис	Логичес	Дата

Изм.	Опис	Логичес	Дата
Изм.	Опис	Логичес	Дата
Изм.	Опис	Логичес	Дата
Изм.	Опис	Логичес	Дата
Изм.	Опис	Логичес	Дата
Изм.	Опис	Логичес	Дата
Изм.	Опис	Логичес	Дата
Изм.	Опис	Логичес	Дата
Изм.	Опис	Логичес	Дата
Изм.	Опис	Логичес	Дата

1. Неносочениите графични отклонения на размерите 1-14 БДС 14999-80

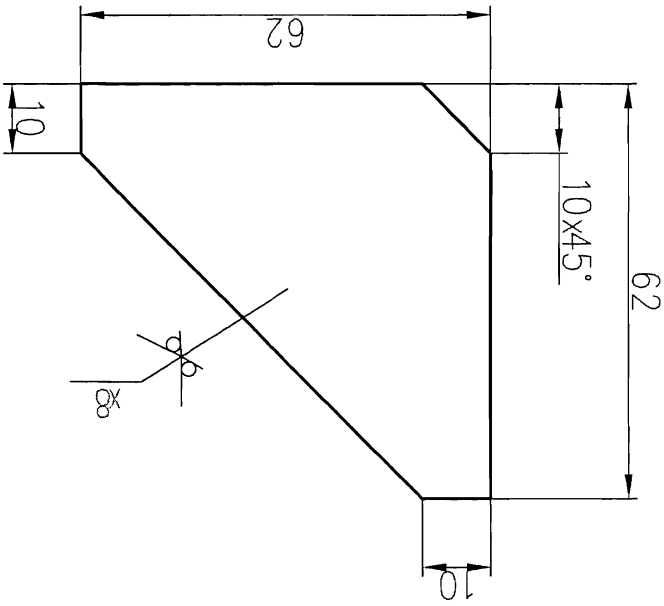

Rz80

13.БПС.П/Д.00.13

"АЕЦ Козлогуд"
ЕАД

Ретро

Лист

Маса
0.148

S235JRG2
БДС EN10025



РЗБ0

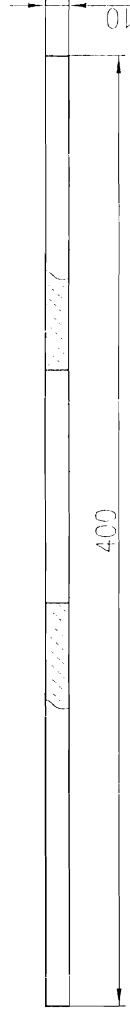
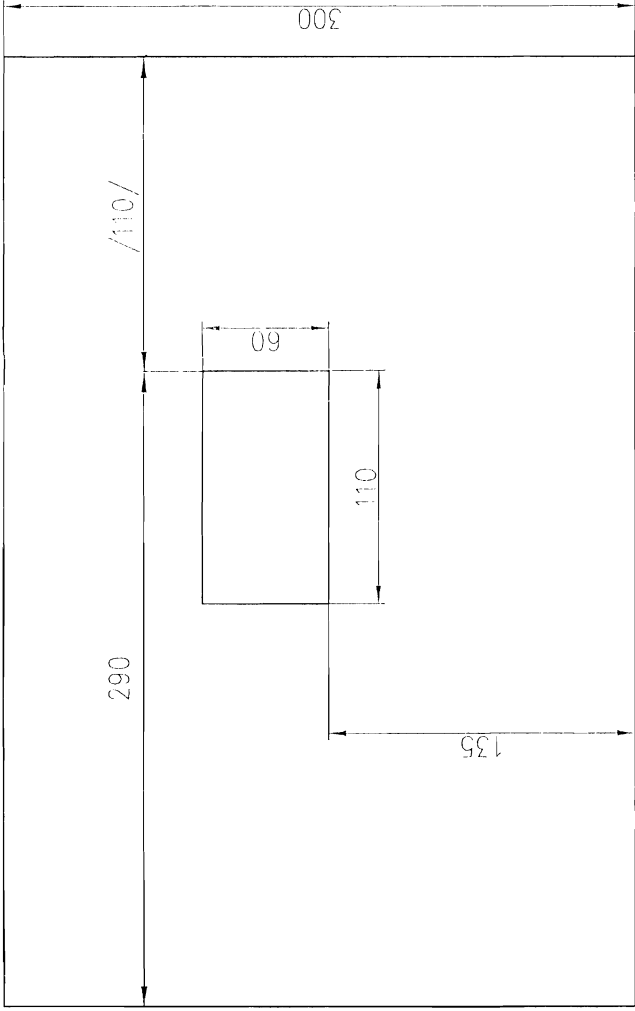

ЦЕХ "БПС"
 НЕКОМПЬЮТЕРИЗАНО КОПИЕ
 Не полнежа на переноса, прораба и актуализация.

Модул	Маса	СЕРТИФИКАТ	СЕРТИФИКАТ
1:2.5	9.42	EN10025	EN10025
Имен		Ребро	
Имен	Сроч	Датум	Датум
"АЕЦ Козлово"		13.05.2015	
ЕАД			

УКАЗАНИЯ за подаване на оферта за възлагане на обществена поръчка чрез ПУБЛИЧНА ПОКАНА

1. Общи условия

- 1.1. Редът и условията, при които ще се определи изпълнител на обществената поръчка са съгласно Глава осма “а” на Закона за обществените поръчки;
- 1.2. При изготвяне на офертата всеки участник трябва да се придържа точно към обявените от възложителя условия;
- 1.3. Всички образци на информационен лист, декларации и Общите условия на договора могат да бъдат намерени в Профила на Купувача на Интернет адреса, посочен в Публичната покана;
- 1.4. Всички разходи по изготвяне и подаване на офертите са за сметка на участниците;
- 1.5. До изтичането на срока за подаване на офертите всеки участник в процедурата може да промени, допълни или да оттегли офертата си;
- 1.6. Всеки участник има право да представи само една оферта;
- 1.7. Представената предлагана цена не подлежи на актуализация;
- 1.8. Участниците са длъжни да съблюдават сроковете и условията, посочени в Публичната покана;
- 1.9. Офертата на участника съдържа: **“Документи за подбор”, “Предложение за изпълнение на поръчката” и “Предлагана цена”**.

2. Изисквания към офертата

- 2.1. **Документи за подбор:**
 - 2.1.1 **Списък на документите, съдържащи се в офертата.** Документът се подписва от лице с представителни функции и се представя в оригинал;
 - 2.1.2. **Документ за регистрация на участника или единен идентификационен код, съгласно чл. 23 от Закона за търговския регистър.** Документът се представя заверен с гриф “Вярно с оригинала”, свеж печат и подпис от лице с представителни функции;
 - 2.1.3. **Списък на основните договори** с подобен предмет (Изработка и доставка на заварени метални конструкции), през последните три години, включително стойностите, датите и получателите, придружен от препоръки за добро изпълнение. Списъкът се подписва задължително от лице с представителни функции и се представя в оригинал. Препоръките се представят заверени с гриф “Вярно с оригинала”, свеж печат и подпис от лице с представителни функции;
 - 2.1.4. **Списък на техническите лица (изпълнителите на изработката),** с данни за професионалната им квалификация и трудов стаж. Документът се представя в оригинал и се подписва задължително от лице с представителни функции, а доказателствата към него – заверени с гриф “Вярно с оригинала”, свеж печат и подпис от лице с представителни функции;
 - 2.1.4.1. Документ за придобита правоспособност по заваряване съгласно Наредба №7 от 11.10.2002г. – Ръчно електродъгово заваряване с обмазан електрод. Документът се представя заверен с гриф “Вярно с оригинала”, свеж печат и подпис от лице с представителни функции;
 - 2.1.5. **Декларация за използване или неизползване на подизпълнители при изпълнението на поръчката.** При участие на подизпълнители при изпълнението на поръчката, в декларацията се посочват подизпълнителите, процентът от общата стойност и конкретната част от предмета на обществената поръчка, която ще бъде изпълнена от всеки подизпълнител. Декларацията се подписва задължително от лице с представителни функции и се представя в оригинал;
 - 2.1.6. **Декларация от подизпълнителя за съгласие да участва като такъв при изпълнението на обществената поръчка** с предмет: **“Изработка и доставка на 5 (пет) броя груби решетки за ПВБр. На БПС-1 в цех БПС”**. Декларацията се подписва задължително от лице с представителни функции и се представя в оригинал;
 - 2.1.7. **Информационен лист.** Документът се изготвя съгласно публикувания образец в Профила на купувача, подписва се от лице с представителни функции и се представя в оригинал;

2.1.8. Документите по т. 2.1.2. до 2.1.4. се представят за всеки от подизпълнителите, посочени в декларацията по т. 2.1.5. Изискванията за подизпълнителите се прилагат съобразно вида и дела на тяхното участие в изпълнението на поръчката;

2.1.9. Когато участникът е обединение, което не е юридическо лице:

2.1.9.1. Към документите за подбор се прилага и учредителния документ на обединението, в който задължително се посочва представляващият. Документът се представя заверен с гриф “Вярно с оригинала”, свеж печат и подпис от лице с представителни функции;

2.1.9.2. Документите по т. 2.1.2. се представят от всяко физическо или юридическо лице, включено в обединението;

2.1.9.3. Документите по т.2.1.3. до т.2.1.4. се представят само за лицата, чрез които обединението доказва съответствието с посочените изисквания.

2.2. **Предложение за изпълнение на поръчката**, което трябва да съдържа:

2.2.1. **План за изпълнение** предмета на поръчката, в съответствие с изискванията заложи в Техническото задание за съответния обект, с включена следната информация:

2.2.1.1. метод/начин за изработка на решетките.

2.2.1.2. дейности по приемане, предаване, натоварването и транспорт на готовите решетки, в съответствие с обема и сроковете поставени от Техническото задание за съответния обект;

2.2.2. **Декларация за съгласие** от страна на участника за извършване на инспекции и проверки от страна на АЕЦ Козлодуй ЕАД;

2.2.3. **Спецификация на стоките**, предмет на поръчката, която съдържа наименование, тип, марка, описание на вида, характеристиките и др. **(по образец)**.

2.2.4. **Списък на документите**, които ще придружават стоката, изготвен съгласно изискванията на Техническото задание;

2.2.5. **Срок** и условия на доставка – **възможно най-кратък**;

2.2.6. **Друга информация**, ако участниците смятат за необходимо да представят.

2.3. **Предлаганата цена** трябва да съдържа:

2.3.1. Ценова таблица с единична цена в лева без ДДС, формирана при условие на доставка DDP АЕЦ Козлодуй (Incoterm’s 2010) с включени всички разходи за доставка до склад на Възложителя, опаковка, транспорт, такси и други дължими суми **(по образец)**;

2.3.2. Обща цена за изпълнение на поръчката, формирана на база единична цена, количество и обща стойност

2.3.3. Разделителна ведомост за обема работа и цената, която основния изпълнител и подизпълнителя/ите ще си разпределят (в случай, че има подизпълнители);

2.3.4. Допуснати в офертата технически грешки и пропуски в определянето на цената са единствено за сметка на участниците;

2.3.5. При несъответствие между единична и обща цена, ще се взема предвид единичната. При несъответствие между цифровата и изписаната словом цена, ще се взема предвид изписаната словом.

2.4. Плащането ще бъде извършено:

2.4.1. Плащане, в рамките на 30 /тридесет/ календарни дни след приемане на доставката, срещу представени приемно-предавателен протокол, протокол за извършен общ входящ контрол без забележки и оригинална фактура

2.5. **Срок на валидност на офертата** – минимум 30 календарни дни, считано от крайния срок за подаване на оферти.

3. Изисквания към оформянето

3.1. Офертата и всички документи, които са част от нея, следва да бъдат представени в оригинал или да са заверени, когато са ксерокопия, с гриф “вярно с оригинала“, свеж печат и подпис на лицето, представляващо участника;

3.2. Документите и данните в офертата се подписват само от лица с представителни функции, назовани в регистрацията или удостоверение за актуално състояние и/или

упълномощени за това лица, за което се изисква представяне на нотариално заверено пълномощно за изпълнение на такива функции;

3.3. Офертата се подава на български език. Когато участник в процедура е чуждестранно физическо или юридическо лице или техни обединения документът за регистрация се представя в официален превод. Документите, предложението за изпълнение на поръчката и предлаганата цена, когато са на чужд език, се представят и в превод;

3.4. В офертата и приложените документи не се допускат никакви вписвания между редовете, изтривания или корекции, освен ако са заверени с подписа на лице с представителни функции и свеж печат;

3.5. Желателно е документите за подбор, предложението за изпълнение на поръчката и предлаганата цена да бъдат поставени в папка.

4. Окомплектоване и подаване на офертата

4.1. Офертата се представя в запечатан непрозрачен плик от участника или от упълномощен от него представител лично или по пощата с препоръчано писмо с обратна разписка (респ. чрез куриерска служба). Върху плика се посочва наименование на участника, адрес за кореспонденция, телефон и по възможност факс и електронен адрес. На плика се записва "Оферта за възлагане на обществена поръчка чрез публична покана с предмет: **"Изработка и доставка на 5 (пет) броя груби решетки за ПВБр. На БПС-1 в цех БПС"**;

4.2. Офертата се изпраща на адрес: гр. Козлодуй, "АЕЦ Козлодуй" ЕАД, Централно деловодство;

4.3. Участникът е длъжен да обезпечи получаването на офертата на указаното място и срок. Разходите за подаване на офертата са за негова сметка. Рискът от забава или загубване на офертата е за участника;

4.4. Възложителят не се ангажира да съдейства за пристигането на офертата на адреса и в срока, определен от него;

4.5. При приемане на офертата върху плика се отбелязват поредният номер, датата и часът на получаването и посочените данни се записват във входящ регистър, за което на приносителя се издава документ;

4.6. Възложителят не приема за участие в процедурата и връща незабавно на участниците оферти, които са представени след изтичане на крайния срок или в незапечатан, или плик с нарушена цялост.

5. Разглеждане на офертите и възлагане на поръчката

5.1. Комисия, назначена със заповед на Изпълнителния директор на АЕЦ Козлодуй ще разгледа офертите;

5.2. Комисията ще извърши оценка на представените оферти съгласно предварително обявения критерий за възлагане "най-ниска цена";

5.3. Участниците ще бъдат информирани писмено за резултатите на посочените в информационния лист координати;

5.4. С определения за изпълнител участник ще бъде сключен писмен договор. При сключване на договор, определеният за изпълнител представя документи за удостоверяване липсата на обстоятелства по чл. 47, ал. 1, т. 1 от ЗОП и декларация за липсата на обстоятелства по чл. 47, ал. 5 от ЗОП;

5.5. Договори, които включват дейности, доставки или услуги, които имат отношение към ядрената безопасност, аварийна готовност и/или радиационната защита, влизат в сила от момента на двустранното им подписване, а изпълнението на предмета им започва от датата на утвърждаване на Протокол за проверка на документите от Дирекция "Б и К" на "АЕЦ Козлодуй" ЕАД, съгласно раздел 10 от Общите условия.

За всички неуредени въпроси се прилагат разпоредбите на Закона за обществените поръчки и Правилника за прилагането му.

ОБРАЗЕЦ по т.2.2.3. от УКАЗАНИЯ за подаване на оферта

/пълно наименование на участника, търговски адрес, телефон и факс, ЕИК № и ИН по ЗДДС № /

СПЕЦИФИКАЦИЯ

към Оферта за възлагане на обществена поръчка чрез публична покана с предмет:
“Изработка и доставка на 5 (пет) броя груби решетки за ПВБр. На БПС-1 в цех БПС”

Технически данни и характеристики на стоките, които се предлагат от Участника					
№	Наименование, тип, марка и описание на вида и характеристиките на предлаганата стока	Производител и страна на произход	Срок на доставка	Гаранционен срок/Срок на годност	Забележка
<i>1</i>	<i>2</i>	<i>3</i>	<i>4</i>	<i>5</i>	<i>6</i>
1					
2					

ПОДПИС и ПЕЧАТ:

_____ (име и фамилия)

_____ (длъжност на управляващия/представяващия участника)

_____ (дата)

/пълно наименование на участника, търговски адрес, телефон и факс, ЕИК № и ИН по ЗДДС №/

ЦЕНОВА ТАБЛИЦА

към Оферта за възлагане на обществена поръчка чрез публична покана с предмет: “Изработка и доставка на 5 (пет) броя груби решетки за ПВБр. На БПС-1 в цех БПС”					
№	Наименование и описание, съгласно техническото предложение	Един. Мярка	Кол-во	Един. Цена	Обща стойност
1	2	3	4	5	6
1					
2					
3					
.					
.					
ПРЕДЛАГАНА ЦЕНА в лв. без ДДС при условие на доставка DDP АЕЦ Козлодуй, съгласно INCOTERMS 2010, цифром и словом:					

НАЧИН НА ПЛАЩАНЕ (съгласно т.2.4.1.):

ВАЛИДНОСТ НА ОФЕРТАТА (съгласно т.2.5):

ПОДПИС и ПЕЧАТ:

_____ (име и фамилия)

_____ (длъжност на управляващия/представяващия участника)

_____ (дата)

ИНФОРМАЦИОНЕН ЛИСТ ЗА КАНДИДАТА/УЧАСТНИКА

Наименование на Участника:	<i>Посочете точното наименование на дружеството, според съдебната регистрация</i>
Седалище по регистрация:	<i>Посочете държавата и адрес на седалището на кандидата</i>
Точен адрес за кореспонденция	<i>Посочете улица, град, пощенски код, държава</i>
Лице за контакти	<i>Посочете име, фамилия и длъжност</i>
Телефонен номер	<i>Посочете код на населеното място и телефонен номер</i>
Факс номер	<i>Посочете код на населеното място и номер на факс</i>
Електронен адрес	
Интернет адрес	
Правен статус	<i>Посочете търговското дружество или обединения или друга правна форма, дата на учредяване или номера и датата на вписване и къде</i>
ИН по ЗДДС № и държава на данъчна регистрация съгласно данъчната декларация	<i>Посочете номер по ЗДДС и наименованието на държавата, например: България.....</i>
ИН/ЕИК	
Банкови реквизити	<i>Банка: IBAN: BIC:</i>
Предмет на поръчката	<i>Посочете наименование на поръчката (трябва да съвпада с наименованието, дадено от Възложителя)</i>
Номер на поръчката	<i>Посочете номер на поръчката от Регистъра/Портала за обществени поръчки</i>
Дата на изготвяне на офертата	<i>Посочете дата: дата, месец, година; Напр. 21 април 2013г.</i>

До: (Наименование на Възложителя)

ПОДПИС и ПЕЧАТ:

_____ (име и фамилия)

_____ (дата)

_____ (длъжност на управляващия/представяващия
Кандидата/Участника)

_____ (наименование на Кандидата/Участника)