



**“АЕЦ Козлодуй” ЕАД, гр.Козлодуй**

ОДОБРЯВАМ,  
ИЗПЪЛНИТЕЛЕН ДИРЕКТОР



# ДОКУМЕНТАЦИЯ

За участие в открита процедура с предмет:

**“Доставка на работно облекло извън  
контролираната зона /КЗ/”**

## СЪДЪРЖАНИЕ

На документация за участие в открита процедура с предмет:  
“Доставка на работно облекло извън КЗ ”

Част	Наименование	Брой Страници
1.	Решение за откриване на процедура	4
2.	Обявление за обществената поръчка	15
3.	Пълно описание на предмета на поръчката	4
4.	Техническа спецификация №13.УБ.ТСН.419	32
5.	Образец на оферта	4
6.	Указания за попълване на офертата	5
7.	Проект на договор	
7.1	Специфични условия на договора	4
7.2	Общи условия на договора	9
8.	Образци на документи	1
8.1	Образец на декларация по чл.47, ал.1, т.1, ал.5, т.1 от ЗОП	1
8.2	Образец на декларация по чл.47, ал.1, т.2 и т.3, ал.5, т.2 от ЗОП	1
8.3	Образец на декларация по чл.56, ал.1, т.12 от ЗОП	1
8.4	Образец на банкова гаранция за изпълнение на договор	1
8.5	Образец на информационен лист	1



АГЕНЦИЯ ПО ОБЩЕСТВЕНИ ПОРЪЧКИ  
1000 София, ул. Лере 4  
факс: 940 7078  
e-mail: rop@aop.bg, e-rop@aop.bg  
интернет адрес: <http://www.aop.bg>

## РЕШЕНИЕ

- Проект на решение  
 Решение за публикуване

Номер: ЗОП-Р- *222* . от 08/10/2013 дд/мм/гггг

- А) за откриване на процедура  
 Б) за промяна  
 В) за прекратяване на процедура за възлагане на обществена поръчка

## Обектът на обществената поръчка е по:

- чл. 3, ал. 1 от ЗОП  
 чл. 3, ал. 2 от ЗОП  
 Съгласен съм АОП да изпрати данните, необходими за публикуване на Обявление за допълнителна информация, информация за незавършена процедура или CORRIGENDUM, до Официален вестник на ЕС в съответствие с Общите условия за използване на услугата Електронен подател

## ДЕЛОВОДНА ИНФОРМАЦИЯ

<b>Деловодна информация</b> Партида на възложителя: 00353 Поделение: _____ Изходящ номер: ЗОП-Р- <i>222</i> . от дата 08/10/2013 Коментар на възложителя: <i>UA 563567</i>
---

## РАЗДЕЛ I: ВЪЗЛОЖИТЕЛ

- по чл. 7, т. 1-4 от ЗОП (класически)  
 по чл. 7, т. 5 или 6 от ЗОП (секторен)

<b>I.1) Наименование и адрес</b>		
Официално наименование "АЕЦ Козлодуй" ЕАД		
Адрес 3321, гр. Козлодуй		
Град Козлодуй	Пощенски код 3321	Държава Република България
За контакти отдел "Обществени поръчки", у- ние "Търговско"	Телефон 0973 72873	
Лице за контакт Надя Тодорова		
Електронна поща ntcenova@npp.bg	Факс 0973 72441	
Интернет адрес/и (когато е приложимо) Адрес на възложителя: <a href="http://www.kznpp.org">www.kznpp.org</a>		

Адрес на профила на купувача:  
[http://www.kznpp.org/index.php?lang=bg&p=actuality&pl=communally\\_orders](http://www.kznpp.org/index.php?lang=bg&p=actuality&pl=communally_orders)

### I.2) Вид на възложителя и основна дейност/и:

(попълва се от възложители по чл.7, т.1-4 от ЗОП)

- |  |  |
|--|--|
| <input type="checkbox"/> Министерство или друг държавен орган, включително техни регионални или местни подразделения | <input type="checkbox"/> Обществени услуги   |
| <input type="checkbox"/> Национална агенция/служба   | <input type="checkbox"/> Отбрана   |
| <input type="checkbox"/> Регионален или местен орган   | <input type="checkbox"/> Обществен ред и сигурност                                   |
| <input type="checkbox"/> Регионална или местна агенция/служба  | <input type="checkbox"/> Околна среда  |
| <input type="checkbox"/> Публичноправна организация  | <input type="checkbox"/> Икономическа и финансова дейност                            |
| <input type="checkbox"/> Европейска институция/агенция или международна организация                                  | <input type="checkbox"/> Здравеопазване  |
| <input type="checkbox"/> Друго (моля, уточнете): _____   | <input type="checkbox"/> Настаняване/жилищно строителство и места за отдих и култура |
|  | <input type="checkbox"/> Социална закрила  |
|  | <input type="checkbox"/> Отдих, култура и религия                                    |
|  | <input type="checkbox"/> Образование   |
|  | <input type="checkbox"/> Друго (моля, уточнете): _____                               |

### I.3) Основна дейност/и на възложителя, свързана/и с:

(попълва се от възложител по чл. 7, т.5 или 6 от ЗОП)

- |  |   |
|--|---|
| <input type="checkbox"/> Производство, пренос и разпределение на природен газ и топлинна енергия | <input type="checkbox"/> Пощенски услуги  |
| <input checked="" type="checkbox"/> Електрическа енергия   | <input type="checkbox"/> Железопътни услуги   |
| <input type="checkbox"/> Търсене, проучване или добив на природен газ или нефт                   | <input type="checkbox"/> Градски железопътни, трамвайни, тролейбусни или автобусни услуги |
| <input type="checkbox"/> Търсене, проучване или добив на въглища или други твърди горива         | <input type="checkbox"/> Пристанищни дейности   |
| <input type="checkbox"/> Вода  | <input type="checkbox"/> Летищни дейности   |

## A) ЗА ОТКРИВАНЕ НА ПРОЦЕДУРА ЗА ВЪЗЛАГАНЕ НА ОБЩЕСТВЕНА ПОРЪЧКА

### II: ОТКРИВАНЕ

#### ОТКРИВАМ

- процедура за възлагане на обществена поръчка  
 конкурс за проект  
 процедура за създаване на система за предварителен подбор

#### II.1) Вид на процедурата

Попълва се от възложител по чл.7, т.1-4 от ЗОП		
Открита процедура	<input type="checkbox"/> Ускорена на договаряне с обявление	<input type="checkbox"/>
Ограничена процедура	<input type="checkbox"/> Договаряне без обявление	<input type="checkbox"/>
Ускорена ограничена процедура	<input type="checkbox"/> Конкурс за проект - открит	<input type="checkbox"/>
Състезателен диалог	<input type="checkbox"/> Конкурс за проект - ограничен	<input type="checkbox"/>
Договаряне с обявление	<input type="checkbox"/>	
Попълва се от възложител по чл.7, т.5 или 6 от ЗОП		
Открита процедура	<input checked="" type="checkbox"/> Договаряне без обявление	<input type="checkbox"/>
Ограничена процедура	<input type="checkbox"/> Конкурс за проект - открит	<input type="checkbox"/>
Договаряне с обявление	<input type="checkbox"/> Конкурс за проект - ограничен	<input type="checkbox"/>

### III: ПРАВНО ОСНОВАНИЕ

Попълва се от възложител по чл.7, т.1-4 от ЗОП		
Чл. 16, ал. 8 от ЗОП	<input type="checkbox"/> Чл. 84, т. ___, във вр. с чл. 86 ал. 3 от ЗОП	<input type="checkbox"/>
Чл. 16, ал. 8, във вр. с чл. 76 ал. 3 от ЗОП	<input type="checkbox"/> Чл. 90, ал.1, т. ___ от ЗОП	<input type="checkbox"/>

Чл. 83а, ал. 1 от ЗОП	<input type="checkbox"/> Чл. 94, ал. 2 от ЗОП	<input type="checkbox"/>
Чл. 84, т. ___ от ЗОП	<input type="checkbox"/> Чл. 119в, ал. 3, т. ___ от ЗОП	<input type="checkbox"/>
Попълва се от възложител по чл.7, т.5 или 6 от ЗОП		
Чл. 103, ал. 1 от ЗОП	<input checked="" type="checkbox"/> Чл. 105, ал. 1 от ЗОП	<input type="checkbox"/>
Чл. 103, ал. 2, т. ___ от ЗОП	<input type="checkbox"/> Чл. 105, ал. 1, във връзка с чл. 103, ал.1 от ЗОП	<input type="checkbox"/>
Чл. 94, ал. 2 от ЗОП	<input type="checkbox"/> Чл. 119в, ал. 3, т. ___ от ЗОП	<input type="checkbox"/>

точка: \_\_\_\_\_

#### IV: ОБЕКТ НА ПОРЪЧКАТА

<input type="checkbox"/> Строителство
<input checked="" type="checkbox"/> Доставки
<input type="checkbox"/> Услуги

**IV.1) Описание на предмета на поръчката / на потребностите при състезателен диалог / на конкурса за проект**  
 "Доставка на работно облекло извън КЗ"  
 (Когато основният предмет на поръчката/конкурса съдържа допълнителни предмети, те трябва да бъдат описани в това поле)

#### IV.2) Зелена обществена поръчка

**IV.2.1) Поръчката е "зелена", съгласно обхвата на Националния план за действие за насърчаване на зелените обществени поръчки:** Да  Не

**IV.2.1.1) Продуктова група**

<input type="checkbox"/> Копирна и графична хартия	<input type="checkbox"/> Климатизи
<input type="checkbox"/> Офис ИТ оборудване	<input type="checkbox"/> Почистващи продукти и услуги
<input type="checkbox"/> Офис осветление	<input type="checkbox"/> Конвенционални транспортни средства и услуги, свързани с тях
<input type="checkbox"/> Улично осветление	<input type="checkbox"/> Електрически превозни средства и системи за зареждане

**IV.2.1.2) "Зелените" критерии присъстват във:**

Техническата спецификация	_____	(брой)
Критериите за подбор по чл. 25, ал. 2, т. 6 от ЗОП	_____	(брой)
Показателите за оценка на офертите	_____	(брой)
Изискванията при изпълнение на договора (клаузи в проекто-договора)	_____	(брой)

**IV.2.2) Поръчката е "зелена" извън обхвата на Националния план за действие (Моля, посочете екокритериите в полето за друга информация)** Да  Не

#### V: МОТИВИ

**V.1) Мотиви за избора на процедура**  
 Възложителите по чл. 7, т. 5 и 6 вземат решение за възлагане на обществени поръчки чрез открита процедура, ограничена процедура и процедура на договаряне с обявление винаги, когато не са налице условията за провеждане на процедура на договаряне без обявление.  
 (Кратко описание на фактическите обстоятелства, които обуславят избора на съответната процедура)

**V.2) Лица, до които се изпраща поканата за участие в процедура на договаряне без обявление по реда на ЗОП (когато е приложимо)**

\_\_\_\_\_

\_\_\_\_\_

**V.3) Настоящата процедура е свързана с процедура за възлагане на обществена поръчка или конкурс за проект, която е (когато е приложимо):**

открита с решение № \_\_\_\_\_ от дата \_\_\_\_\_ дд/мм/гггг  
публикувана в Регистъра на обществените поръчки под уникален №  
\_\_\_\_\_ - \_\_\_\_\_ - \_\_\_\_\_ (nnnnn-yyyy-xxxx)

**Допълнителната/повторната услуга или строителство е (когато е приложимо):**

на обща стойност \_\_\_\_\_ Валута:  без ДДС  с ДДС      Стойност на ДДС (в %) \_\_\_\_\_

**VI: ОДОБРЯВАМ**

- обявлението и документацията за участие  
 обявлението и описателния документ  
 поканата за обществена поръчка  
 поканата за обществена поръчка и документацията  
 обявлението и конкурсната програма  
 обявлението

**VII: ОБЖАЛВАНЕ****VII.1) Орган, който отговаря за процедурите по обжалване**

Официално наименование

Комисия за защита на конкуренцията

Адрес

бул. Витоша 18

Град

София

Пощенски код

1000

Държава

Република  
България

Телефон

02 9884070

Електронна поща

cpcadmin@cpc.bg

Факс

02 9807315

Интернет адрес (URL):

www.cpc.bg

**VII.2) Срок за подаване на жалби: съгласно чл.120 от ЗОП****VIII: ДРУГА ИНФОРМАЦИЯ (когато е приложимо)****IX: ДАТА на изпращане на настоящото решение**

Дата: 08/10/2013 дд/мм/гггг

**Възложител:****Трите имена:**

/подпис и печат/

ИВАН КИРОВ ГЕНОВ

**Длъжност:**

Изпълнителен Директор





АГЕНЦИЯ ПО ОБЩЕСТВЕНИ ПОРЪЧКИ  
 1000 София, ул. Лере 4  
 факс: 940 7078  
 e-mail: [rop@aop.bg](mailto:rop@aop.bg), [e-rop@aop.bg](mailto:e-rop@aop.bg)  
 интернет адрес: <http://www.aop.bg>

**ОБЯВЛЕНИЕ ЗА ОБЩЕСТВЕНА ПОРЪЧКА ОТ ВЪЗЛОЖИТЕЛ ПО ЧЛ.7, Т.5  
 ИЛИ 6 от ЗОП**

- Проект на обявление  
 Обявление за публикуване

**ДЕЛОВОДНА ИНФОРМАЦИЯ**

<p><b>Деловодна информация</b>                  Партида на възложителя: 00353                  Поделение: _____                  Изходящ номер: ЗОП-О- <i>227</i> . от дата 08/10/2013                  Коментар на възложителя:  <i>112. 563042</i></p>
--

**РАЗДЕЛ I: ВЪЗЛОЖИТЕЛ**

<b>I.1) Наименование, адреси и лица за контакт:</b>		
Официално наименование "АЕЦ Козлодуй" ЕАД		
Адрес 3321, гр. Козлодуй		
Град Козлодуй	Пощенски код 3321	Държава България
За контакти Отдел "Обществени поръчки", у- ние "Търговско"	Телефон 0973 72873	
Лице за контакти Надя Тодорова		
Електронна поща <a href="mailto:ntcenova@npp.bg">ntcenova@npp.bg</a>	Факс 0973 72441	
Интернет адрес/и (когато е приложимо) Адрес на възложителя (URL): <a href="http://www.kznpp.org">www.kznpp.org</a> Адрес на профила на купувача (URL): <a href="http://www.kznpp.org/index.php?lang=bg&amp;p=actuality&amp;pl=communally_orders">http://www.kznpp.org/index.php?lang=bg&amp;p=actuality&amp;pl=communally_orders</a>		
Допълнителна информация може да бъде получена на: <input checked="" type="checkbox"/> Съгласно I.1) <input type="checkbox"/> Друго: моля, попълнете Приложение А.I		
Документация (спецификации и допълнителни документи) (включително документи за динамична система за доставки) може да бъде получена на: <input checked="" type="checkbox"/> Съгласно I.1) <input type="checkbox"/> Друго: моля, попълнете Приложение А.II		
Оферти или заявления за участие трябва да бъдат изпратени на: <input checked="" type="checkbox"/> Съгласно I.1) <input type="checkbox"/> Друго: моля, попълнете Приложение А.III		
<b>I.2) Основна/и дейност/и на възложителя, свързана/и с:</b>		

- |  |   |
|--|---|
| <input type="checkbox"/> Производство, пренос и разпределение на природен газ и топлинна енергия | <input type="checkbox"/> Пощенски услуги  |
| <input checked="" type="checkbox"/> Електрическа енергия   | <input type="checkbox"/> Железопътни услуги   |
| <input type="checkbox"/> Търсене, проучване или добив на природен газ или нефт                   | <input type="checkbox"/> Градски железопътни, трамвайни, тролейбусни или автобусни услуги |
| <input type="checkbox"/> Търсене, проучване или добив на въглища или други твърди горива         | <input type="checkbox"/> Пристанищни дейности   |
| <input type="checkbox"/> Вода  | <input type="checkbox"/> Летищни дейности   |

## РАЗДЕЛ II: ОБЕКТ НА ОБЩЕСТВЕНАТА ПОРЪЧКА

### II.1) Описание

#### II.1.1) Наименование на поръчката, дадено от възложителя:

Доставка на работно облекло извън КЗ

#### II.1.2) Обект на поръчката и място на изпълнение на строителството, доставката или услугата (Изберете само една категория — строителство, доставки или услуги, която съответства на конкретния предмет на вашата поръчка или покупка/и)

<input type="checkbox"/> (а) Строителство	<input checked="" type="checkbox"/> (б) Доставки	<input type="checkbox"/> (в) Услуги
<input type="checkbox"/> Изграждане <input type="checkbox"/> Проектиране и изпълнение <input type="checkbox"/> Изпълнение с каквито и да е средства на строителство, съответстващо на изискванията, определени от възложителите	<input checked="" type="checkbox"/> Покупка <input type="checkbox"/> Лизинг <input type="checkbox"/> Наем <input type="checkbox"/> Покупка на изплащане <input type="checkbox"/> Комбинация от изброените	Категория услуга No (Относно категориите услуги 1-27, моля вижте Приложения 2 и 3 от ЗОП)
Място на изпълнение на строителството _____ код NUTS: _____	Място на изпълнение на доставката "АЕЦ Козлодуй" ЕАД код NUTS: BG313	Място на изпълнение на услугата _____ код NUTS: _____

#### II.1.3) Настоящото обявление е за

- Възлагане на обществена поръчка
  Създаване на динамична система за доставки (ДСД)
- Сключване на рамково споразумение

#### II.1.4) Информация относно рамково споразумение (когато е приложимо)

- Рамково споразумение с няколко изпълнители
  Рамково споразумение с един изпълнител

Брой: \_\_\_\_\_ или (когато е приложимо) максимален брой \_\_\_\_\_ на участниците в предвиденото рамково споразумение

#### Срок на рамковото споразумение:

Срок в години: \_\_\_\_\_ или в месеци: \_\_\_\_\_

#### Прогнозна стойност на поръчките за целия срок на рамковото споразумение (когато е приложимо):

Прогнозна стойност без ДДС (в цифри): \_\_\_\_\_ Валута: \_\_\_\_\_  
 или от: \_\_\_\_\_ до \_\_\_\_\_ Валута: \_\_\_\_\_

#### Честота на поръчките, които ще бъдат възложени (ако е известно):

\_\_\_\_\_



**II.1.5) Кратко описание на поръчката:**

Доставка на работно облекло извън контролираната зона /КЗ/  
Необходимото работно облекло е обобщено на база заявки от всички подразделения на "АЕЦ Козлодуй" ЕАД.

1-ва обос. поз. - ОБЛЕКЛА ЗА ЗАЩИТА ОТ НЕБЛАГОПРИЯТНИ КЛИМАТИЧНИ ВЪЗДЕЙСТВИЯ И ЗАМЪРСЯВАНИЯ С НЕТОКСИЧЕН ПРАХ И ВЕЩЕСТВА;

2-ра обос. поз. - ОБЛЕКЛА ЗА ЗАЩИТА ОТ НЕБЛАГОПРИЯТНИ КЛИМАТИЧНИ ВЪЗДЕЙСТВИЯ, АГРЕСИВНИ ВЕЩЕСТВА И МАСЛА;

3-та обос. поз. - ОБЛЕКЛА ЗА ЗАЩИТА ОТ ЗАМЪРСЯВАНИЯ, АГРЕСИВНИ ВЕЩЕСТВА И МАСЛА;

4-та обос. поз. - ОБЛЕКЛА ЗА ЗАЩИТА ОТ НЕБЛАГОПРИЯТНИ КЛИМАТИЧНИ ВЪЗДЕЙСТВИЯ С ПОНИЖЕНА ГОРИМОСТ;

5-та обос. поз. - ОБЛЕКЛА ЗА ЗАЩИТА ОТ ЗАМЪРСЯВАНИЯ С ПОНИЖЕНА ГОРИМОСТ;

6-та обос. поз. - ОБЛЕКЛА ЗА ЗАЩИТА ОТ ЗАМЪРСЯВАНИЯ С НЕТОКСИЧЕН ПРАХ И ВЕЩЕСТВА;

7-ма обос. поз. - ОБЛЕКЛА ЗА ЗАЩИТА ОТ НЕБЛАГОПРИЯТНИ КЛИМАТИЧНИ ВЪЗДЕЙСТВИЯ СЪС СИГНАЛНИ ЛЕНТИ ЗА СЕКТОР МОНИТОРИНГ;

8-ма обос. поз. - ОБЛЕКЛА ЗА ЗАЩИТА ОТ ЗАМЪРСЯВАНИЯ С НЕТОКСИЧЕН ПРАХ И ВЕЩЕСТВА СЪС СИГНАЛНИ ЛЕНТИ ЗА СЕКТОР МОНИТОРИНГ;

9-та обос. поз. - ОБЛЕКЛА ЗА МЕДИЦИНСКИ РАБОТНИЦИ;

10-та обос. поз. - ОБЛЕКЛА ЗА КУХНЕНСКИ РАБОТНИЦИ.

**II.1.6) Код съгласно Общия терминологичен речник (CPV)**

Осн. предмет	Осн. код	Доп. код (когато е приложимо)
	18100000	

**II.1.7) Поръчката е предмет на Споразумението за държавни поръчки (GPA) на Световната търговска организация** Да  Не

**II.1.8) Обособени позиции (за информация относно обособените позиции използвайте Приложение Б толкова пъти, колкото е броят на обособените позиции)** Да  Не

Ако да, оферти трябва да бъдат подадени (отбележете само едно):

само за една обособена позиция  за една или повече обособени позиции  за всички обособени позиции

**II.1.9) Ще бъдат приемани варианти** Да  Не

**II.2) Количество или обем на поръчката**

**II.2.1) Общо количество или обем (включително всички обособени позиции и опции, когато е приложимо)**

Количествата за различните артикули работно облекло са посочени в техническата спецификация от документацията за участие.

Прогнозна стойност, без ДДС (когато е приложимо)

(в цифри): 332797.94 Валута: BGN

Съгласни ли сте тази информация да бъде публикувана в РОП? Да  Не

от: \_\_\_\_\_ до \_\_\_\_\_ Валута:

**II.2.2) Опции (когато е приложимо)** Да  Не

Ако да, описание на тези опции:

Опции се предвижда да се използват:

след: \_\_\_\_\_ месеца или: \_\_\_\_\_ дни от сключване на договора (ако е известно)

Брой на възможните повторения (ако има такива): \_\_\_\_\_ или: между \_\_\_\_\_ и \_\_\_\_\_

В случай на повторение прогнозен график (ако е известно):

след: \_\_\_\_\_ месеца или : \_\_\_\_\_ дни от сключване на договора

### II.3) Срок на договора или краен срок за изпълнение на поръчката

Срок на изпълнение в месеци: 12 или дни \_\_\_\_ \_\_\_\_ (от сключване на договора)

или

начална дата \_\_\_\_\_ дд/мм/гггг

крайна дата на изпълнението \_\_\_\_\_ дд/мм/гггг

## РАЗДЕЛ III: ЮРИДИЧЕСКА, ИКОНОМИЧЕСКА, ФИНАНСОВА И ТЕХНИЧЕСКА ИНФОРМАЦИЯ

### III.1) Условия, свързани с изпълнението на поръчката

#### III.1.1) Изискуеми депозити и гаранции:

Гаранция за участие: не се изисква.

Гаранция за изпълнение на договора - в размер на 3 % от стойността му:

- парична сума, внесена по следните банкови реквизити КТБ София ЦУ, офис гр.Козлодуй, IBAN: BG31 KOPB 9220 1000 2240 01, BIC: KORBGBSF, клон Враца с титуляр "АЕЦ Козлодуй" ЕАД или в брой в касата на "АЕЦ Козлодуй" ЕАД;
- банкова гаранция (неотменима) със срок на валидност 30 дни по дълъг от този на договора.

#### III.1.2) Условия и начин на финансиране и плащане и/или препратка към съответните разпоредби, които ги уреждат:

Възложителят заплаща цената за всяка доставка, чрез банков превод в срок до 30 календарни дни от датата на доставка, срещу представени оригинална фактура, приемно-предавателен протокол и протокол за извършен входящ контрол без забележки.

#### III.1.3) Изискване за създаване на юридическо лице, когато участникът, определен за изпълнител, е обединение на физически и/или юридически лица (когато е приложимо):

\_\_\_\_\_

#### III.1.4) Други особени условия (когато е приложимо)

Да  Не

Ако да, опишете ги:

\_\_\_\_\_

\_\_\_\_\_

\_\_\_\_\_

### III.2) Условия за участие

#### III.2.1) Изисквания към кандидатите или участниците, включително за вписването им в професионални или търговски регистри:

Изискуеми документи и информация:

1. Документи за подбор

1.1. Документ за регистрация на участника или единен идентификационен код, съгласно чл. 23 от Закона за търговския регистър.

1.2. Доказателства за икономическото и финансовото състояние по чл.50 от ЗОП, посочени от възложителя в обявлението за обществена поръчка.

- 1.3. Доказателства за техническите възможности и/или квалификация по чл.51 от ЗОП, посочени от възложителя в обявлението за обществена поръчка.
- 1.4. Декларация за отсъствие на обстоятелствата по чл.47, ал.1, т.1 и ал.5, т.1 от ЗОП.
- 1.5. Декларация за отсъствие на обстоятелствата по чл.47, ал.1, т.2, т.3 и ал.5, т.2 от ЗОП.
- 1.6. Декларация за използване или неизползване на подизпълнители при изпълнението на поръчката.
- 1.7. Декларация от подизпълнителя за съгласие да участва като такъв при изпълнението на обществената поръчка.
- 1.8. Декларация за кои обособени позиции ще участва участника.
- 1.9. Декларация за страна на произход и производител на стоката.
- 1.10. Надлежно оформен от производителя документ, даващ разрешение за продажба /дистрибуция/ на стоките.
- 1.11. Декларация за приемане на условията на проекта на договор.
- 1.12. Информационен лист.

## 2. Предложение за изпълнение на поръчката

- 2.1. Спецификация на работното облекло за доставка с включени наименования, описание, произход, стандарт и др., които трябва да бъдат специфицирани в съответствие с изискванията на техническата спецификация по приложен образец.
- 2.2. Протоколи от акредитирана лаборатория за изпитвания, съгласно изискването на пълното описание на предмета на поръчката, доказващи съответствието с изискванията на техническата спецификация.
- 2.3. Списък на документацията съпровождаща стоката при доставката.
- 2.4. Друга информация /ако Участника смята за необходимо да представи/.

## 3. Предлагана цена

- 3.1. Ценова таблица.

Възложителят отстранява от участие участници, за които са налице обстоятелствата по чл.47, ал.1 и 5 от ЗОП.

### **III.2.2) Икономически и финансови възможности**

Изискуеми документи и информация (когато е приложимо):

Минимални изисквания:

-Участникът трябва да е реализирал оборот от продажбата на подобни стоки

Изискуеми документи:

-Информация за общия оборот и за оборота на стоките, които са предмет на поръчката, за последните три години, в зависимост от датата, на която участникът е учреден или е започнал дейността си

### **III.2.3) Технически възможности**

Изискуеми документи и информация (когато е приложимо):

Минимални изисквания:

-Участникът трябва да има изпълнени договори за доставка на подобни стоки (поне един) през последните три години

-Производителят трябва да е сертифициран за система за управление на качеството по ISO 9001:2008

Изискуеми документи:

- Списък на основните договори за доставки, изпълнени през последните три години, включително стойностите, датите и получателите, придружен от препоръки за добро изпълнение
- Сертификат за сертифицирана система за управление на качеството по ISO 9001:2008 на производителя

### III.2.4) Запазени поръчки (когато е приложимо)

Да  Не

- Поръчката е ограничена до кандидати - специализирани предприятия или кооперации на лица с увреждания
- Изпълнението на поръчката е ограничено до програми за защита на заетостта на лица с увреждания

### III.3) Специфични условия при обществени поръчки за услуги

#### III.3.1) За изпълнението на услугата се изисква определена професия

Да  Не

Ако да, посочете съответните нормативни разпоредби:

#### III.3.2) Юридическите лица трябва да посочат имената и професионалната квалификация на персонала си, отговорен за изпълнението на услугата

Да  Не

## РАЗДЕЛ IV: ПРОЦЕДУРА

### IV.1) Вид процедура

#### IV.1.1) Вид процедура

Открита

Ограничена

Договаряне Има вече избрани кандидати:

Да  Не

*Ако да, посочете имената и адресите на вече избраните кандидати в раздел VI.3) Допълнителна информация*

### IV.2) Критерий за оценка на офертите

#### IV.2.1) Критерий за оценка на офертите

(моля, отбележете приложимото)

най-ниска цена

или

икономически най-изгодна оферта при

посочените по-долу показатели (показателите се посочват с тяхната относителна тежест или в низходящ ред на значимост, когато оценяването на относителната тежест не е възможно поради очевидни причини)

показатели, посочени в документацията, спецификациите, в поканата за представяне на оферти или за участие в договаряне

**Показатели**

**Тежест**

#### IV.2.2) Ще се използва електронен търг

Да  Не

Ако да, допълнителна информация за електронния търг (когато е приложимо)

### IV.3) Административна информация

#### IV.3.1) Идентификационен номер на поръчката, даден от възложителя (когато е приложимо)

БД АЕЦ Търговия ОП 26006	
<b>IV.3.2) Предишни публикации относно същата поръчка</b>	Да <input type="checkbox"/> Не <input checked="" type="checkbox"/>
Ако да, посочете къде:	
<input type="checkbox"/> Предварително обявление за ОП	<input type="checkbox"/> Обявление на профила на купувача
Номер на обявлението в РОП: _____ от _____	
<input type="checkbox"/> Други предишни публикации (когато е приложимо)	
<b>IV.3.3) Условия за получаване на документация за участие (спецификации и допълнителни документи) (с изключение на динамична система за доставки)</b>	
Срок за получаване на документация за участие	
Дата: 29/10/2013 дд/мм/гггг	Час: 16:00
<b>Платими документи</b>	Да <input type="checkbox"/> Не <input checked="" type="checkbox"/>
Ако да, цена (в цифри): _____ Валута:	
Условия и начин за плащане:	
_____	
_____	
<b>IV.3.4) Срок за получаване на оферти или заявления за участие</b>	
Дата: 05/11/2013 дд/мм/гггг	Час: 16:00
<b>IV.3.5) Език/ци, на който/които могат да бъдат изготвени офертите или заявленията за участие</b>	
<input type="checkbox"/> ES <input type="checkbox"/> DA <input type="checkbox"/> ET <input type="checkbox"/> EN <input type="checkbox"/> IT <input type="checkbox"/> LT <input type="checkbox"/> MT <input type="checkbox"/> PL <input type="checkbox"/> SK <input type="checkbox"/> FI <input type="checkbox"/> CS <input type="checkbox"/> DE <input type="checkbox"/> EL <input type="checkbox"/> FR <input type="checkbox"/> LV <input type="checkbox"/> HU <input type="checkbox"/> NL <input type="checkbox"/> PT <input type="checkbox"/> SL <input type="checkbox"/> SV	
Друг: Български	
<b>IV.3.6) Срок на валидност на офертите (открита процедура)</b>	
До дата: _____ дд/мм/гггг	
или в месеци: _____ или дни: 90 (от крайния срок за получаване на оферти)	
<b>IV.3.7) Условия при отваряне на офертите</b>	
Дата: 06/11/2013 дд/мм/гггг	Час: 10:00
Място (когато е приложимо): "АЕЦ Козлодуй" ЕАД	
<b>Лица, които могат да присъстват при отварянето на офертите (когато е приложимо)</b>	Да <input checked="" type="checkbox"/> Не <input type="checkbox"/>
Лица с представителни функции, съгласно регистрацията на участника или техни упълномощени представители, както и представители на средствата за масова информация и на юридически лица с нестопанска цел имат право да присъстват при отваряне на офертите.	
<b>РАЗДЕЛ VI: ДРУГА ИНФОРМАЦИЯ</b>	
<b>VI.1) Това представлява периодично възлагане на поръчка (когато е приложимо)</b>	Да <input type="checkbox"/> Не <input type="checkbox"/>
Ако да, прогнозен график за публикуването на следващи обявления:	
_____	
_____	
<b>VI.2) Поръчката е свързана с проект и/или програма, финансирани от фондове на ЕС</b>	Да <input type="checkbox"/> Не <input checked="" type="checkbox"/>
Ако да, посочете проекта/програмата:	
_____	
_____	
_____	

**VI.3) Допълнителна информация (когато е приложимо)**

**VI.4) Процедури по обжалване****VI.4.1) Орган, който отговаря за процедурите по обжалване**

Официално наименование

Комисия за защита на конкуренцията

Адрес

бул. Витоша № 18

Град

София

Пощенски код

1000

Държава

Република  
България

Телефон

02 9884070

Електронна поща

cpcadmin@cpc.bg

Факс

02 9807315

Интернет адрес (URL):

<http://www.cpc.bg>**Орган, който отговаря за процедурата по медиация (когато е приложимо)**

Официално наименование

Адрес

Град

Пощенски код

Държава

Телефон

Електронна поща

Факс

Интернет адрес (URL):

**VI.4.2) Подаване на жалби (моля, попълнете раздел VI.4.2 или при необходимост раздел VI.4.3)**

Уточнете информацията относно крайния срок (крайните срокове) за подаване на жалби:

**VI.4.3) Служба, от която може да бъде получена информация относно подаването на жалби**

Официално наименование

"АЕЦ Козлодуй" ЕАД, Управление "Търговско", отдел "Обществени поръчки"

Адрес

гр. Козлодуй

Град

гр. Козлодуй

Пощенски код

3321

Държава

Република  
България

Телефон

	0973 73230
Електронна поща kkkamenova@npp.bg	Факс 0973 76007
Интернет адрес (URL): www.kznpp.org	
<b>VI.5) Дата на изпращане на настоящото обявление</b> Дата: 08/10/2013 дд/мм/гггг	

**ПРИЛОЖЕНИЕ А****ДОПЪЛНИТЕЛНИ АДРЕСИ И ЛИЦА ЗА КОНТАКТ**

<b>I) Адреси и лица за контакт, от които може да се получи допълнителна информация</b>		
Официално наименование		
Адрес		
Град	Пощенски код	Държава
За контакти	Телефон	
Лице за контакти		
Електронна поща	Факс	
Интернет адрес (URL):		
<b>II) Адреси и лица за контакт, от които може да се получат документация за участие (спецификационни и допълнителни документи) (включително документи за динамична система за доставки)</b>		
Официално наименование		
Адрес		
Град	Пощенски код	Държава
За контакти	Телефон	
Лице за контакти		
Електронна поща	Факс	
Интернет адрес (URL):		
<b>III) Адреси и лица за контакт, на които трябва да бъдат изпратени офертите или заявленията за участие</b>		
Официално наименование		
Адрес		
Град	Пощенски код	Държава
За контакти	Телефон	

Лице за контакти	
Електронна поща	Факс
Интернет адрес (URL):	

**ПРИЛОЖЕНИЕ Б****ИНФОРМАЦИЯ ОТНОСНО ОБОСОБЕНИ ПОЗИЦИИ**

Обособена позиция: 1 Наименование: ОБЛЕКЛА ЗА ЗАЩИТА ОТ НЕБЛАГОПРИЯТНИ КЛИМАТИЧНИ ВЪЗДЕЙСТВИЯ И ЗАМЪРСЯВАНИЯ С НЕТОКСИЧЕН ПРАХ И ВЕЩЕСТВА

<b>1) Кратко описание</b> Съгласно ТС.		
<b>2) Код съгласно Общия терминологичен речник (CPV)</b>		
	Осн. код	Доп. код (когато е приложимо)
<b>Осн. предмет</b>	18100000	
<b>3) Количество или обем</b> Съгласно ТС. Прогнозна стойност, без ДДС (ако е известна) (в цифри): 156956.32 Валута: BGN Съгласни ли сте тази информация да бъде публикувана в РОП? Да <input checked="" type="checkbox"/> Не <input type="checkbox"/> от: _____ до _____ Валута:		
<b>4) Информация за начална дата / краен срок за изпълнение (когато е приложимо)</b> Срок на изпълнение в месеци: 12 или дни _____ (от сключване на договора) или начала дата _____ дд/мм/гггг крайна дата _____ дд/мм/гггг		
<b>5) Допълнителна информация</b> _____ _____ _____		

(Използвайте това Приложение толкова пъти, колкото е броят на обособените позиции)

**ПРИЛОЖЕНИЕ Б****ИНФОРМАЦИЯ ОТНОСНО ОБОСОБЕНИ ПОЗИЦИИ**

Обособена позиция: 2 Наименование: ОБЛЕКЛА ЗА ЗАЩИТА ОТ НЕБЛАГОПРИЯТНИ КЛИМАТИЧНИ ВЪЗДЕЙСТВИЯ, АГРЕСИВНИ ВЕЩЕСТВА И МАСЛА

<b>1) Кратко описание</b> Съгласно ТС.		
<b>2) Код съгласно Общия терминологичен речник (CPV)</b>		
	Осн. код	Доп. код (когато е приложимо)
<b>Осн. предмет</b>	18100000	
<b>3) Количество или обем</b> Съгласно ТС. Прогнозна стойност, без ДДС (ако е известна) (в цифри): 4882.5 Валута: BGN Съгласни ли сте тази информация да бъде публикувана в РОП? Да <input checked="" type="checkbox"/> Не <input type="checkbox"/>		



от: _____ до _____ Валута: _____
<b>4) Информация за начална дата / краен срок за изпълнение (когато е приложимо)</b> Срок на изпълнение в месеци: 12 или дни _____ (от сключване на договора) или начала дата _____ дд/мм/гггг крайна дата _____ дд/мм/гггг
<b>5) Допълнителна информация</b> _____ _____ _____

(Използвайте това Приложение толкова пъти, колкото е броят на обособените позиции)

## ПРИЛОЖЕНИЕ Б

### ИНФОРМАЦИЯ ОТНОСНО ОБОСОБЕНИ ПОЗИЦИИ

Обособена позиция: 3 Наименование: ОБЛЕКЛА ЗА ЗАЩИТА ОТ ЗАМЪРСЯВАНИЯ, АГРЕСИВНИ ВЕЩЕСТВА И МАСЛА

<b>1) Кратко описание</b> Съгласно ТС.	
<b>2) Код съгласно Общия терминологичен речник (CPV)</b>	
	<b>Осн. код      Доп. код (когато е приложимо)</b>
<b>Осн. предмет</b>	18100000
<b>3) Количество или обем</b> Съгласно ТС. Прогнозна стойност, без ДДС (ако е известна) (в цифри): 26481 Валута: BGN Съгласни ли сте тази информация да бъде публикувана в РОП? Да <input checked="" type="checkbox"/> Не <input type="checkbox"/> от: _____ до _____ Валута: _____	
<b>4) Информация за начална дата / краен срок за изпълнение (когато е приложимо)</b> Срок на изпълнение в месеци: _____ или дни _____ (от сключване на договора) или начала дата _____ дд/мм/гггг крайна дата _____ дд/мм/гггг	
<b>5) Допълнителна информация</b> _____ _____ _____	

(Използвайте това Приложение толкова пъти, колкото е броят на обособените позиции)

## ПРИЛОЖЕНИЕ Б

### ИНФОРМАЦИЯ ОТНОСНО ОБОСОБЕНИ ПОЗИЦИИ

Обособена позиция: 4 Наименование: ОБЛЕКЛА ЗА ЗАЩИТА ОТ НЕБЛАГОПРИЯТНИ КЛИМАТИЧНИ ВЪЗДЕЙСТВИЯ С ПОНИЖЕНА ГОРИМОСТ

<b>1) Кратко описание</b> Съгласно ТС.	
<b>2) Код съгласно Общия терминологичен речник (CPV)</b>	
	<b>Осн. код      Доп. код (когато е приложимо)</b>
<b>Осн. предмет</b>	18100000

<p><b>3) Количество или обем</b>  Съгласно ТС.  Прогнозна стойност, без ДДС (ако е известна)  (в цифри): 8127 Валута: BGN  Съгласни ли сте тази информация да бъде публикувана в РОП?  от: _____ до _____ Валута: _____</p> <p style="text-align: right;">Да <input checked="" type="checkbox"/> Не <input type="checkbox"/></p>
<p><b>4) Информация за начална дата / краен срок за изпълнение (когато е приложимо)</b>  Срок на изпълнение в месеци: 12 или дни _____ (от сключване на договора)  или  начала дата _____ дд/мм/гггг  крайна дата _____ дд/мм/гггг</p>
<p><b>5) Допълнителна информация</b></p> <p>_____</p> <p>_____</p> <p>_____</p>

(Използвайте това Приложение толкова пъти, колкото е броят на обособените позиции)

## ПРИЛОЖЕНИЕ Б

### ИНФОРМАЦИЯ ОТНОСНО ОБОСОБЕНИ ПОЗИЦИИ

Обособена позиция: 5 Наименование: ОБЛЕКЛА ЗА ЗАЩИТА ОТ ЗАМЪРСЯВАНИЯ С ПОНИЖЕНА ГОРИМОСТ

<p><b>1) Кратко описание</b>  Съгласно ТС.</p>						
<p><b>2) Код съгласно Общия терминологичен речник (CPV)</b></p> <table border="1"> <thead> <tr> <th></th> <th>Осн. код</th> <th>Доп. код (когато е приложимо)</th> </tr> </thead> <tbody> <tr> <td>Осн. предмет</td> <td>18100000</td> <td></td> </tr> </tbody> </table>		Осн. код	Доп. код (когато е приложимо)	Осн. предмет	18100000	
	Осн. код	Доп. код (когато е приложимо)				
Осн. предмет	18100000					
<p><b>3) Количество или обем</b>  Съгласно ТС.  Прогнозна стойност, без ДДС (ако е известна)  (в цифри): 36822 Валута: BGN  Съгласни ли сте тази информация да бъде публикувана в РОП?  от: _____ до _____ Валута: _____</p> <p style="text-align: right;">Да <input checked="" type="checkbox"/> Не <input type="checkbox"/></p>						
<p><b>4) Информация за начална дата / краен срок за изпълнение (когато е приложимо)</b>  Срок на изпълнение в месеци: 12 или дни _____ (от сключване на договора)  или  начала дата _____ дд/мм/гггг  крайна дата _____ дд/мм/гггг</p>						
<p><b>5) Допълнителна информация</b></p> <p>_____</p> <p>_____</p> <p>_____</p>						

(Използвайте това Приложение толкова пъти, колкото е броят на обособените позиции)

**ПРИЛОЖЕНИЕ Б****ИНФОРМАЦИЯ ОТНОСНО ОБОСОБЕНИ ПОЗИЦИИ**

Обособена позиция: 6 Наименование: ОБЛЕКЛИА ЗА ЗАЩИТА ОТ ЗАМЪРСЯВАНИЯ С НЕТОКСИЧЕН ПРАХ И ВЕЩЕСТВА

<b>1) Кратко описание</b> Съгласно ТС.	
<b>2) Код съгласно Общия терминологичен речник (CPV)</b>	
	<b>Осн. код      Доп. код (когато е приложимо)</b>
<b>Осн. предмет</b>	18100000
<b>3) Количество или обем</b> Съгласно ТС. Прогнозна стойност, без ДДС (ако е известна) (в цифри): 88508.20 Валута: BGN Съгласни ли сте тази информация да бъде публикувана в РОП? <span style="float: right;">Да <input checked="" type="checkbox"/> Не <input type="checkbox"/></span> от: _____ до _____ Валута:	
<b>4) Информация за начална дата / краен срок за изпълнение (когато е приложимо)</b> Срок на изпълнение в месеци: 12 или дни _____ (от сключване на договора) или начала дата _____ дд/мм/гггг крайна дата _____ дд/мм/гггг	
<b>5) Допълнителна информация</b> _____ _____ _____	

(Използвайте това Приложение толкова пъти, колкото е броят на обособените позиции)

**ПРИЛОЖЕНИЕ Б****ИНФОРМАЦИЯ ОТНОСНО ОБОСОБЕНИ ПОЗИЦИИ**

Обособена позиция: 7 Наименование: ОБЛЕКЛИА ЗА ЗАЩИТА ОТ НЕБЛАГОПРИЯТНИ КЛИМАТИЧНИ ВЪЗДЕЙСТВИЯ СЪС СИГНАЛНИ ЛЕНТИ ЗА СЕКТОР МОНИТОРИНГ

<b>1) Кратко описание</b> Съгласно ТС.	
<b>2) Код съгласно Общия терминологичен речник (CPV)</b>	
	<b>Осн. код      Доп. код (когато е приложимо)</b>
<b>Осн. предмет</b>	18100000
<b>3) Количество или обем</b> Съгласно ТС. Прогнозна стойност, без ДДС (ако е известна) (в цифри): 5297.92 Валута: BGN Съгласни ли сте тази информация да бъде публикувана в РОП? <span style="float: right;">Да <input checked="" type="checkbox"/> Не <input type="checkbox"/></span> от: _____ до _____ Валута:	
<b>4) Информация за начална дата / краен срок за изпълнение (когато е приложимо)</b> Срок на изпълнение в месеци: 12 или дни _____ (от сключване на договора) или начала дата _____ дд/мм/гггг	

крайна дата _____ дд/мм/гггг
<b>5) Допълнителна информация</b>
_____
_____
_____

(Използвайте това Приложение толкова пъти, колкото е броят на обособените позиции)

## ПРИЛОЖЕНИЕ Б

### ИНФОРМАЦИЯ ОТНОСНО ОБОСОБЕНИ ПОЗИЦИИ

Обособена позиция: 8 Наименование: ОБЛЕКЛА ЗА ЗАЩИТА ОТ ЗАМЪРСЯВАНИЯ С НЕТОКСИЧЕН ПРАХ И ВЕЩЕСТВА СЪС СИГНАЛНИ ЛЕНТИ ЗА СЕКТОР МОНИТОРИНГ

<b>1) Кратко описание</b>	
Съгласно ТС.	
<b>2) Код съгласно Общия терминологичен речник (CPV)</b>	
	Осн. код      Доп. код (когато е приложимо)
<b>Осн. предмет</b>	18100000
<b>3) Количество или обем</b>	
Съгласно ТС.	
Прогнозна стойност, без ДДС (ако е известна)	
(в цифри): 2873    Валута: BGN	
Съгласни ли сте тази информация да бъде публикувана в РОП?      Да <input checked="" type="checkbox"/> Не <input type="checkbox"/>	
от: _____ до _____ Валута:	
<b>4) Информация за начална дата / краен срок за изпълнение (когато е приложимо)</b>	
Срок на изпълнение в месеци: 12 или дни _____ (от сключване на договора)	
или	
начала дата _____ дд/мм/гггг	
крайна дата _____ дд/мм/гггг	
<b>5) Допълнителна информация</b>	
_____	
_____	
_____	

(Използвайте това Приложение толкова пъти, колкото е броят на обособените позиции)

## ПРИЛОЖЕНИЕ Б

### ИНФОРМАЦИЯ ОТНОСНО ОБОСОБЕНИ ПОЗИЦИИ

Обособена позиция: 9 Наименование: ОБЛЕКЛА ЗА МЕДИЦИНСКИ РАБОТНИЦИ

<b>1) Кратко описание</b>	
Съгласно ТС.	
<b>2) Код съгласно Общия терминологичен речник (CPV)</b>	
	Осн. код      Доп. код (когато е приложимо)
<b>Осн. предмет</b>	18100000
<b>3) Количество или обем</b>	
Съгласно ТС.	
Прогнозна стойност, без ДДС (ако е известна)	
(в цифри): 2670    Валута: BGN	

Съгласни ли сте тази информация да бъде публикувана в РОП? от: _____ до _____ Валута: _____	Да <input checked="" type="checkbox"/> Не <input type="checkbox"/>
<b>4) Информация за начална дата / краен срок за изпълнение (когато е приложимо)</b> Срок на изпълнение в месеци: 12 или дни _____ (от сключване на договора) или начала дата _____ дд/мм/гггг крайна дата _____ дд/мм/гггг	
<b>5) Допълнителна информация</b> _____ _____ _____	

(Използвайте това Приложение толкова пъти, колкото е броят на обособените позиции)

## ПРИЛОЖЕНИЕ Б

### ИНФОРМАЦИЯ ОТНОСНО ОБОСОБЕНИ ПОЗИЦИИ

Обособена позиция: 10 Наименование: ОБЛЕКЛА ЗА КУХИНЕНСКИ РАБОТНИЦИ

<b>1) Кратко описание</b> Съгласно ТС.		
<b>2) Код съгласно Общия терминологичен речник (CPV)</b>		
	<b>Осн. код</b>	<b>Доп. код (когато е приложимо)</b>
<b>Осн. предмет</b>	18100000	
<b>3) Количество или обем</b> Съгласно ТС. Прогнозна стойност, без ДДС (ако е известна) (в цифри): 180 Валута: BGN		
Съгласни ли сте тази информация да бъде публикувана в РОП? от: _____ до _____ Валута: _____		Да <input checked="" type="checkbox"/> Не <input type="checkbox"/>
<b>4) Информация за начална дата / краен срок за изпълнение (когато е приложимо)</b> Срок на изпълнение в месеци: 12 или дни _____ (от сключване на договора) или начала дата _____ дд/мм/гггг крайна дата _____ дд/мм/гггг		
<b>5) Допълнителна информация</b> _____ _____ _____		

(Използвайте това Приложение толкова пъти, колкото е броят на обособените позиции)



# **“АЕЦ Козлодуй” ЕАД, гр. Козлодуй**

## **ПЪЛНО ОПИСАНИЕ**

**на предмета на поръчката**

**за открита процедура с предмет**

**“Доставка на работно облекло извън Контролирана зона”**

### **1. Описание на доставката**

Наличните количества от работно облекло са недостатъчни за потребностите на поделенията в “АЕЦ Козлодуй” ЕАД.

Работното облекло е обособено в 10 позиции, като участниците могат да участват за една или няколко от обособените позиции, но задължително за всички подпозиции в обособената позиция. Не се допуска представянето на варианти за една обособена позиция. Представянето на повече от едно предложение за една обособена позиция ще доведе до отстраняване на участника от процедурата.

- 1-ва обос. поз. - **Облекла за защита от неблагоприятни климатични въздействия и замърсявания с нетоксичен прах и вещества;**
- 2-ра обос. поз. - **Облекла за защита от неблагоприятни климатични въздействия, агресивни вещества и масла;**
- 3-та обос. поз. - **Облекла за защита от замърсявания, агресивни вещества и масла**
- 4-та обос. поз. - **Облекла за защита от неблагоприятни климатични въздействия с понижена горимост;**
- 5-та обос. поз. - **Облекла за защита от замърсявания с понижена горимост;**
- 6-та обос. поз. - **Облекла за защита от замърсявания с нетоксичен прах и вещества;**
- 7-ма обос. поз. - **Облекла за защита от неблагоприятни климатични въздействия със сигнални ленти за сектор “Мониторинг”;**
- 8-ма обос. поз. - **Облекла за защита от замърсявания с нетоксичен прах и вещества със сигнални ленти за сектор “Мониторинг”;**
- 9-та обос. поз. - **Облекла за медицински работници;**
- 10-та обос. поз. - **Облекла за кухненски работници.**

Описанието и количеството на доставяното работно облекло по отделните обособени позиции са записани в техническата спецификация към документацията за участие.

## **2. Нормативно-технически документи**

Работното облекло да отговаря на стандартите посочени в техническата спецификация за доставка на работно облекло, както и на скиците приложени в документацията.

Фирмата производител на работното облекло да е сертифицирана по ISO 9001:2008.

## **3. Срокове**

Срокът на изпълнение на договора е 1 година от датата на двустранното му подписване.

Доставката на работно облекло ще бъде извършвана поетапно, в срок до 20 календарни дни, след получаване на писмена заявка от Възложителя.

## **4. Изисквания за качество**

Работното облекло трябва да съответства на изискванията определени в "Наредба за съществените изисквания и оценяване съответствието на личните предпазни средства".

## **5. Други изисквания**

Изпълнителят да е производител или официален представител на производителя, за което да представи необходимият документ - надлежно оформен от производителя, даващ разрешение за продажба /дистрибуция/ на стоките.

На етап оферта не се изисква представянето на мостри.

Мостри на готовото облекло се представят в срок от 10 работни дни след сключване на договор с определеният за изпълнител участник в обществената поръчка за съответната обособена позиция.

В срок от 15 работни дни след представяне на мострите Възложителя изпраща на Изпълнителя протокол относно съответствието на мострите с изискванията на Техническата спецификация.

В случай, че мострите не отговарят на изискванията на Възложителя, те се връщат на Изпълнителя за отстраняване на несъответствията.

Изпълнителя се задължава да отстрани несъответствията и да представи мострите в срок от 10 работни дни.

В случай, че Възложителя повторно не одобри мострите, договора се прекратява.

За доказване на някои от изискванията заложен в техническата спецификация на възложителя участниците представят протоколи от акредитирана лаборатория за изпитвания, както следва:

5.1. За всички обособени позиции за лицев плат /плата трябва да е от основния цвят – Син: Pantone 2747C – кралско син/:

- количествен състав
- маса на единица площ
- изменение на размерите, дължащо се на почистване на защитните облека: не трябва да е повече от  $\pm 3\%$  за вълнени материи и  $\pm 5\%$  за плетени материи, както на ширина, така и на дължина.

5.2. За обособени позиции №№1, 2, 4 и 7 за подплатата и хастара:

- количествен състав

5.3. За обособени позиции №№2 и 3 за лицев плат /плата трябва да е от основния цвят – Син: Pantone 2747C – кралско син/:

- киселинна устойчивост;
- алкална устойчивост;
- степен на отблъскване на масло.

5.4. За обособени позиции №№4 и 5 за лицев плат /плата трябва да е от основния цвят – Син: Pantone 2747C – кралско син/:

- поведение при горене:
  - \*разпространение на пламъка – не се допуска при нито един образец долният фронт на пламъка да достигне до горния или вертикалния ръб на образца;
  - \*пламтящи частици – образецът не трябва да образува пламтящи частици;
  - \*остатъчно нажежаване – не трябва да се разпространява остатъчно нажежаване от овъглената област към неповредената област след прекратяване на пламтенето;
  - \*образуване на дупка – не трябва да се образуват дупки на образца;
  - \*остатъчен пламък – продължителността на остатъчния пламък на всеки отделен образец не трябва да превишава 2 секунди.

Протоколите се представят в оригинал, със захванато към протоколите парче от изпитвания плат, от който ще бъде изготвено работното облекло и с печат на изпитващата лаборатория върху него.

Всички протоколи да са с дата не по късна от 1 година от крайния срок за представянето на офертите.



## 6. Документи съпровождащи доставките

- декларация за съответствие, съгласно изискването на чл.51, ал.2 от “Наредба за съществените изисквания и оценяване съответствието на личните предпазни средства”;
- декларация за съответствие с одобрените мостри;
- инструкция за употреба, съставена от производителя, съгласно изискването на чл.13, ал.2 от “Наредбата за съществените изисквания и оценяване на съответствието на личните предпазни средства” (на български език);
- копие на протоколите от акредитирана лаборатория за изпитване, доказващи съответствието на доставяната стока с изискванията на техническата спецификация на възложителя.

## 7. Опаковка

Работното облекло да е опаковано и номерирано всяко поотделно и в пакети от по пет броя.

## 8. Входящ контрол

При доставката ще бъде извършен входящ контрол от възложителя, при който се проверяват отсъствието на явни недостатъци, комплектността на стоката и наличието на всички необходими документи.

### Изготвили:

Ръководител сектор “ТБ”, Дир-я “Б и К”.....

02 . 10 . 2013 г.

/Михаил Павлов/

Гл. Експерт “ТБ”, КиА-КГД, ЕП2:.....

03 . 10 . 2013 г.

/Мария Илчовска/

Ръководител група “ПК”, Дир-я “Б и К”:.....

03 . 10 . 2013 г.

/Борислав Николов/

Лекар по трудова медицина, СТМ:.....

3 . 11 . 2013 г.

/Даниела Викторова/



**ТЕХНИЧЕСКА СПЕЦИФИКАЦИЯ И ОПИСАНИЕ  
НА ПРЕДМЕТА ПО ОБОСОБЕНИ ПОЗИЦИИ И ВИДОВЕ**

За доставка на работно облекло извън контролирана зона

№ 13 ЧБ. ТСП. 419

НАИМЕНОВАНИЕ (ОБОСОБЕНА ПОЗИЦИЯ , ВИД)		ИД № на ЛПС
<b>ОБОСОБЕНА ПОЗИЦИЯ 1: ОБЛЕКЛА ЗА ЗАЩИТА ОТ НЕБЛАГОПРИЯТНИ КЛИМАТИЧНИ ВЪЗДЕЙСТВИЯ И ЗАМЪРСЯВАНИЯ С НЕТОКСИЧЕН ПРАХ И ВЕЩЕСТВА</b>		
Общи изисквания за обособената позиция:	<p>Основните изисквания към защитните облекла - качеството на използваните материали, качеството на облеклото, маркировка, размери, ергономични характеристики, материали и информация за експлоатация - съгласно БДС EN ISO 13688:2013 "Защитно облекло. Общи изисквания" и БДС EN 342:2005 „Защитно облекло: Комплекти и облекла за защита от студ”.</p> <ul style="list-style-type: none"><li>Допълнителна маркировка: - фирмен знак (с размери 50мм/50мм) на горен ляв джоб и лого (с размери 300мм/50мм) на „АЕЦ Козлодуй” ЕАД, с трайна текстилна бяла боя, която контрастира на основния цвят, върху горната част на гърба на облеклата;</li><li>Материали: Лицев плат – 50 % П (памук)/ 50 % полиестер маса - 240 гр./м<sup>2</sup>. Подплата – ПЕ (полиестерна) вата. Хастар – 100 % П (памук).</li></ul>	
1.1.	Шуба (зимна) студо-влаго-прахозащитна, противозамърсяваща- 1908 БР., скица №1/ стр.1	ИД № 070104
Изисквания за вида:	<p><b>Описание на модела:</b> Шубата е закрит тип с висока яка. Закопчаването е с цип до горе, покрит с пластрон, закопчаващ се с тик-так копчета и велкро. Качулката е подплатена с хастар и се прибира в яката, която се закопчава с велкро. Ръкавите са прикачени, изпълнени съгласно приложената скица, с маншет в областта на китките, които са с частичен ластик и допълнително пристягане с велкро Джобовите са четири – два нагръдни вертикални, скрити, покрити с пластрон с ципове и два долни предни вътрешни с цип. Шубата е със светлоотразителен паспел с широчина от 5 мм, разположен отпред и отзад на нивото на гърдите.</p> <p><b>Основен цвят - Син: Pantone 2747 C – кралско син; Допълнителен цвят - Сив: Pantone 424C – тъмно сив; Цвят на паспела - сив.</b></p> <ul style="list-style-type: none"><li>Размери: от 40 до 70;</li></ul>	
1.2.	Костюм: Яке и полугащеризон (зимни) студо-влаго-прахозащитен, противозамърсяващ – 479 БР. скица №2/ стр.2 и стр.3	ИД № 070419

<b>Изисквания за вида:</b>	<p><b>Описание на модела:</b> Якето е закрит тип с висока яка. Закопчаването е с цип до горе, покрит с пластрон, закопчаваш се тик-так копчета и велкро. В областта на ханша е с пришит колан, който да е с частично ластично пристягане от двете страни. Качулката е подплатена с хастар и се прибира в яката, която се закопчава с велкро. Ръкавите са прикачени, изпълнени съгласно приложената скица, с маншети в областта на китките, които са с частичен ластик и с допълнително пристягане с велкро. Джобовете са четири – два нагръдни вертикални, скрити, покрити с пластрон с ципове и два долни предни вътрешни с цип. Якето е със светлоотразителен паспел с широчина от 5 мм , разположен отпред и отзад на нивото на гърдите.</p> <p>Полугашеризонът е със странично закопчаване чрез шлиц – 2 бр. копчета от двете страни. Предното закопчаване е с копчелък с 3 бр. копчета и илици. По линията на талията има прикачен ластик по цялата задна ширина. Презрамките са с вграден частичен ластик, закопчаваш се в предната част чрез пластмасови катарамии. На предната платка има пришит един брой джоб с цип, върху който е монтиран обемен джоб за GSM покрит в горната си част с капак с велкро закопчаване в горната част, на който има светлоотразителен паспел с широчина от 5 мм. На предницата на панталонската част има 2 бр. симетрично разположени странични външни обемни джобове. На задните части има два външни джоба с капаци закопчаваш се с велкро. Платките в долната част на гашеризона са обкантиени със светлоотразителен паспел с широчина от 5 мм.</p> <p><b>Основен цвят - Син: Pantone 2747 C – кралско син; Допълнителен цвят - Сив: Pantone 424C – тъмно сив; Цвят на паспела - сив.</b></p> <ul style="list-style-type: none"> <li>• Размери: от 40 до 70;</li> </ul>	
1.3.	Елек (зимен) студо-влаго-прахозащитен, противозамърсяващ -803 БР. – скица №3 / стр. 4	ИД № 070305
<b>Изисквания за вида:</b>	<p><b>Описание на модела:</b> Елекът е с висока яка. Закопчаването е с цип до горе, покрит с пластрон, закопчаваш се с тик-так копчета и велкро. Джобовете са четири – два нагръдни вертикални, скрити, покрити с пластрон с ципове и два долни предни вътрешни с цип. Елекът е със светлоотразителен паспел с широчина от 5 мм, разположен отпред и отзад на нивото на гърдите.</p> <p><b>Основен цвят - Син: Pantone 2747 C – кралско син; Допълнителен цвят - Сив: Pantone 424C – тъмно сив; Цвят на паспела - сив.</b></p> <ul style="list-style-type: none"> <li>• Размери: от 40 до 70;</li> </ul>	
1.4.	Шапка (зимна) тип “УШАНКА” студозащитна – 171 БР. – скица №4/стр. 5	ИД № 010201
<b>Изисквания за вида:</b>	<ul style="list-style-type: none"> <li>• <b>Описание на модела:</b> Шапката е тип „Ушанка“ с допълнително пришити странични парчета, закриващи и предпазващи ушите, които да могат да се вдигат. При спуснати наушници цвета е син, а при вдигнати наушници цвета е сив.</li> <li>• <b>Материали:</b> Лицев плат - 50 % П (памук)/ 50 % полиестер маса – 240 гр./м<sup>2</sup>. Подплата - ПЕ (полиестерна) вата; Бархетен хастар.</li> </ul> <p><b>Допълнителна маркировка:</b>фирмен знак (с размери 50мм/50мм) разположен отпред над козирката, нанесен с трайна текстилна бяла боя, която контрастира на основния цвят.</p> <p><b>Основен цвят - Син: Pantone 2747 C – кралско син; Допълнителен цвят - Сив: Pantone 424C – тъмно сив; Цвят на паспела - сив.</b></p> <ul style="list-style-type: none"> <li>• Размери: от 44 до 70;</li> </ul>	
<b>ОБОСОБЕНА ПОЗИЦИЯ 2: ОБЛЕКЛА ЗА ЗАЩИТА ОТ НЕБЛАГОПРИЯТНИ КЛИМАТИЧНИ ВЪЗДЕЙСТВИЯ, АГРЕСИВНИ ВЕЩЕСТВА И МАСЛА</b>		
	<p>Основните изисквания към защитните облекла - качеството на използваните материали, качеството на облеклото, маркировка, размери, ергономични характеристики, материали и информация за експлоатация - съгласно БДС EN ISO 13688:2013 “Защитно облекло. Общи изисквания”, БДС EN 342:2005 „Защитно облекло: Комплекти и облекла за защита от студ” и БДС EN 13034:2005+A1:2009 “Защитно облекло срещу течни химични продукти. Изисквания за изпълнение на защитни облекла срещу химични продукти, предлагаша ограничена защита срещу течни химични продукти” .</p> <ul style="list-style-type: none"> <li>• <b>Допълнителна маркировка:</b> фирмен знак (с размери 50мм/50мм) на горен ляв джоб и лого (с размери 300мм/50мм) на „АЕЦ Козлодуй” ЕАД, с трайна текстилна бяла боя, която контрастира на основния цвят, върху горната част на гърба на облеклата. Маркировката показваща защита от агресивни вещества да бъде поставена в горната част на левия ръкав с трайна текстилна бяла боя, която контрастира на основния цвят;</li> </ul> <p><b>Материали:</b> Лицев плат – 50 % П (памук)/50%-полиестер -масло-киселинно-алкалноустойчив; маса – 240 гр./м<sup>2</sup>. Подплата – ПЕ (полиестерна) вата ; Хастар – 100 % П (памук).</p>	
2.1.	Шуба (зимна) студо-влаго-киселинно-алкало-маслозащитна – 93 БР. – скица № I-в/стр. 6	ИД № 070107

<b>Изисквания за вида:</b>	<p><b>Описание на модела:</b> Шубата е закрит тип с висока яка. Закопчаването е с цип до горе, покрит с пластрон, закопчаващ се с тик-так копчета и велкро. Качулката е подплатена с хастар и се прибира в яката, която се закопчава с велкро. Ръкавите са прикачени, изпълнени съгласно приложената скица, с маншет в областта на китките, които са с частичен ластик и допълнително пристягане с велкро. Джобовете са четири – два нагръдни вертикални, скрити, покрити с пластрон с ципове и два долни предни вътрешни с цип. Шубата е със светлоотразителен паспел с широчина от 5 мм, разположен отпред и отзад на нивото на гърдите.</p> <p><b>Основен цвят - Син: Pantone 2747 C – кралско син; Допълнителен цвят - Сив: Pantone 424C – тъмно сив; Цвят на паспела - сив.</b></p> <ul style="list-style-type: none"> <li>Размери: от 40 до 70;</li> </ul>
----------------------------	--

**ОБОСОБЕНА ПОЗИЦИЯ 3: ОБЛЕКЛА ЗА ЗАЩИТА ОТ ЗАМЪРСЯВАНИЯ, АГРЕСИВНИ ВЕЩЕСТВА И МАСЛА**

<b>Общи изисквания за обособената позиция:</b>	<ul style="list-style-type: none"> <li><b>Основните изисквания към защитните облекла - качеството на използваните материали, качеството на облеклото, маркировка, размери, ергономични характеристики, материали и информация за експлоатация - съгласно БДС EN ISO 13688:2013 “Защитно облекло. Общи изисквания” и БДС EN13034:2005+A1:2009 “Защитно облекло срещу течни химични продукти. Изисквания за изпълнение на защитни облекла срещу химични продукти, предлагащи ограничена защита срещу течни химични продукти”.</b></li> <li><b>Допълнителна маркировка:</b> фирмен знак (с размери 50мм/50мм) на горен ляв джоб с трайна текстилна бяла боя в контрастен цвят и лого (с размери 300мм/50мм) на „АЕЦ Козлодуй” ЕАД, изпълнено със <b>СВЕТЛООТРАЗИТЕЛНА</b> бяла боя, която контрастира на основния цвят, върху горната част на гърба на облеклата. Маркировката показваща защита от агресивни вещества да бъде поставена в горната част на левия ръкав с трайна текстилна бяла боя, която контрастира на основния цвят;</li> <li><b>Качеството на използваните материали:</b> да отговаря на БДС EN13034:2005+A1:2009 “Защитно облекло срещу течни химични продукти. Изисквания за изпълнение на защитни облекла срещу химични продукти, предлагащи ограничена защита срещу течни химични продукти”. Маркировката показваща защита от агресивни вещества да бъде поставена в горната част на левия ръкав с трайна текстилна бяла боя, която контрастира на основния цвят;</li> </ul> <p><b>Материали:</b> Лицев плат 50 % П (памук) /50 %-полиестер -масло-киселинно-алкално устойчив; , маса – 240 гр./м<sup>2</sup>.</p>
--	--

3.1.	<b>Костюм яке и полугащерицион (летен) киселино-алкало-маслозащитен – 291 БР. – скица № 1-в/ стр. 7 и стр. 8</b>	<b>ИД № 070409</b>
------	--	--------------------

<b>Изисквания за вида:</b>	<p><b>Описание на модела:</b> Якето е закрит тип с висока яка. Закопчаването е с цип до горе, покрит с пластрон, закопчаващ се с тик-так копчета и велкро. В областта на ханша е с пришит колан, който да е с частично велкро пристягане от двете страни. Ръкавите са прикачени, изпълнени съгласно приложената скица, с маншети в областта на китките, които са с частичен ластик и с допълнително пристягане с велкро. Джобовете са четири – два нагръдни вертикални, скрити, покрити с пластрон с ципове и два долни предни вътрешни с цип. Якето е със светлоотразителен паспел с широчина от 5 мм, разположен отпред на нивото на гърдите</p> <p>Полугащериционът е със странично закопчаване чрез шлиц – 2 бр. копчета от двете страни. Предното закопчаване е с копчелък с 3 бр. копчета и илици. По линията на талията има прикачен ластик по цялата задна ширина. Презрамките са с вграден частичен ластик, закопчаващи се в предната част чрез пластмасови катарамии. На предната платка има пришит един брой джоб с цип, върху който е монтиран обемен джоб за GSM покрит в горната си част с капак с велкро закопчаване в горната част, на който има светлоотразителен паспел с широчина от 5 мм. На предницата на панталонската част има 2 бр. симетрично разположени странични външни обемен джобове. На задните части има два външни джоба с капаци закопчаващи се с велкро. Платките в долната част на гащерициона са обкантени със светлоотразителен паспел с широчина от 5 мм.</p> <p><b>Основен цвят - Син: Pantone 2747 C – кралско син; Допълнителен цвят - Сив: Pantone 424C – тъмно сив; Цвят на паспела - сив.</b></p> <ul style="list-style-type: none"> <li>Размери: от 40 до 70;</li> </ul>
----------------------------	--

**ОБОСОБЕНА ПОЗИЦИЯ 4: ОБЛЕКЛА ЗА ЗАЩИТА ОТ НЕБЛАГОПРИЯТНИ КЛИМАТИЧНИ ВЪЗДЕЙСТВИЯ С ПОНИЖЕНА ГОРИМОСТ**

<p><b>Общи изисквания за обособената позиция:</b></p>	<p>Основните изисквания към защитните облекла - качеството на използваните материали, качеството на облеклото, маркировка, размери, ергономични характеристики, материали и информация за експлоатация - съгласно БДС EN ISO 13688:2013 "Защитно облекло. Общи изисквания", БДС EN 342:2005 „Защитно облекло: Комплекти и облекла за защита от студ“ и БДС EN ISO 14116:2008 "Защитно облекло. Защита срещу топлина и пламък".</p> <ul style="list-style-type: none"> <li>• <b>Допълнителна маркировка:</b> - фирмен знак (с размери 50мм/50мм) на горен ляв джоб и лого (с размери 300мм/50мм) на „АЕЦ Козлодуй“ ЕАД, с трайна текстилна бяла боя, която контрастира на основния цвят, върху горната част на гърба на облеклата;</li> <li>• <b>Качеството на използваните материали:</b> да отговаря на БДС EN ISO 14116:2008 "Защитно облекло. Защита срещу топлина и пламък". Маркировката показваща понижена горимост да бъде поставена в горната част на левия ръкав с трайна текстилна бяла боя, която контрастира на основния цвят;</li> <li>• <b>Материали:</b> Лицев плат – 100 % П (памук) антистатичен, хидрофобизиран, с понижена горимост, маса – 240 гр./м<sup>2</sup></li> </ul> <p>Подплата – ПЕ (полиестерна) вата, антистатична, маса; Хастар – 100 % П (памук), антистатичен.</p>	
<p>4.1.</p>	<p><b>Шуба (зимна) студо-влагозащитна с понижена горимост – 129 БР. – скица № 1-а/ стр.9</b></p>	<p><b>ИД № 070106</b></p>
<p><b>Изисквания за вида:</b></p>	<p><b>Описание на модела:</b> Шубата е закрит тип с висока яка. Закопчаването е с цип до горе, покрит с пластрон, закопчаваш се с тик-так копчета и велкро. Качулката е подплатена с хастар и се прибира в яката, която се закопчава с велкро. Ръкавите са прикачени, изпълнени съгласно приложената скица, с маншет в областта на китките, които са с частичен ластик и допълнително пристягане с велкро. Джобовете са четири – два нагръдни вертикални, скрити, покрити с пластрон с ципове и два долни предни вътрешни с цип. Шубата е със светлоотразителен паспел с ширина от 5 мм, разположен отпред и отзад на нивото на гърдите.</p> <p><b>Основен цвят - Син: Pantone 2747 C – кралско син; Допълнителен цвят - Сив: Pantone 424C – тъмно сив; Цвят на паспела - сив.</b></p> <ul style="list-style-type: none"> <li>• <b>Размери:</b> от 40 до 70;</li> </ul>	
<p><b>ОБОСОБЕНА ПОЗИЦИЯ 5: ОБЛЕКЛА ЗА ЗАЩИТА ОТ ЗАМЪРСЯВАНИЯ С ПОНИЖЕНА ГОРИМОСТ</b></p>		
<p><b>Общи изисквания за обособената позиция:</b></p>	<p>Основните изисквания към защитните облекла - качеството на използваните материали, качеството на облеклото, маркировка, размери, ергономични характеристики, материали и информация за експлоатация - съгласно БДС EN ISO 13688:2013 "Защитно облекло. Общи изисквания" и БДС EN ISO 14116:2008 "Защитно облекло. Защита срещу топлина и пламък".</p> <ul style="list-style-type: none"> <li>• <b>Допълнителна маркировка:</b> - фирмен знак (с размери 50мм/50мм) на горен ляв джоб с трайна текстилна бяла боя в контрастен цвят и лого (с размери 300мм/50мм) на „АЕЦ Козлодуй“ ЕАД, изпълнено със светлоотразителна бяла боя, която контрастира на основния цвят, върху горната част на гърба на облеклата.</li> <li>• <b>Качеството на използваните материали:</b> да отговаря на БДС EN ISO 14116:2008 "Защитно облекло. Защита срещу топлина и пламък". Маркировката показваща понижена горимост да бъде поставена в горната част на левия ръкав с трайна текстилна бяла боя, която контрастира на основния цвят;</li> <li>• <b>Материали:</b> Лицев плат – 100 % П (памук) антистатичен, хидрофобизиран, с понижена горимост, маса – 240 гр./м<sup>2</sup></li> </ul>	
<p>5.1.</p>	<p><b>Костюм яке и полугаширизон (летен) с понижена горимост – 361 БР. – скица № 1-а/ стр. 10 и стр.11</b></p>	<p><b>ИД № 070411</b></p>

<b>Изисквания за вида:</b>	<p><b>Описание на модела:</b> Якето е закрит тип с висока яка. Закопчаването е с цип до горе, покрит с пластрон, закопчаваш се тик-так копчета и велкро. В областта на ханша е с пришит колан, който да е с частично велкро пристягане от двете страни. Ръкавите са прикачени, изпълнени съгласно приложената скица, с маншети в областта на китките, които са с частичен ластик и с допълнително пристягане с велкро. Джобовите са четири – два нагърдни вертикални, скрити, покрити с пластрон с ципове и два долни предни вътрешни с цип. Якето е със светлоотразителен паспел с широчина от 5 мм, разположен отпред на нивото на гърдите</p> <p>Полугашеризонът е със странично закопчаване чрез шлиц – 2 бр. копчета от двете страни. Предното закопчаване е с копчелък с 3 бр. копчета и илици. По линията на талията има прикачен ластик по цялата задна ширина. Презрамките са с вграден частичен ластик, закопчаваш се в предната част чрез пластмасови катарами. На предната платка има пришит един брой джоб с цип, върху който е монтиран обемен джоб за GSM покрит в горната си част с капак с велкро закопчаване в горната част, на който има светлоотразителен паспел с широчина от 5 мм. На предницата на панталонската част има 2 бр. симетрично разположени странични външни обемен джобове. На задните части има два външни джоба с капаци закопчаваш се с велкро. Платките в долната част на гашеризона са обкантени със светлоотразителен паспел с широчина от 5 мм.</p> <p><b>Основен цвят - Син: Pantone 2747 C – кралско син; Допълнителен цвят - Сив: Pantone 424C – тъмно сив; Цвят на паспела - сив.</b></p> <ul style="list-style-type: none"> <li>• Размери: от 40 до 70;</li> </ul>	
<b>ОБОСОБЕНА ПОЗИЦИЯ 6: ОБЛЕКЛА ЗА ЗАЩИТА ОТ ЗАМЪРСЯВАНИЯ С НЕТОКСИЧЕН ПРАХ И ВЕЩЕСТВА</b>		
<b>Общи изисквания за обособената позиция:</b>	<ul style="list-style-type: none"> <li>• Основните изисквания към защитните облекла - качеството на използваните материали, качеството на облеклото, маркировка, размери, ергономични характеристики, материали и информация за експлоатация - съгласно БДС EN ISO 13688:2013 “Защитно облекло. Общи изисквания”;</li> <li>• Допълнителна маркировка: - фирмен знак (с размери 50мм/50мм) на горен ляв джоб и лого (с размери 300мм/50мм) на „АЕЦ Козлодуй” ЕАД, с трайна текстилна бяла боя ( за основен син цвят) и синя боя ( за основен бял цвят) , която контрастира на основния цвят, върху горната част на гърба на облеклата;</li> </ul> <p><i>За подпозиция 6.1. логото да бъде изпълнено със СВЕТЛООТРАЗИТЕЛНА бяла боя върху горната част на гърба на облеклата.</i></p> <ul style="list-style-type: none"> <li>• Материали: Плат П/ПЕ (памук/полиестер) – 50/50 %, маса – 240 гр./м<sup>2</sup>.</li> </ul>	
<b>6.1.</b>	<b>Костюм яке и полугашеризон (летен) прахозащитен , противозамърсяващ – 1896 БР. – скица № 1/ стр.12 и стр.13</b>	<b>ИД № 070405</b>
<b>Изисквания за вида:</b>	<p><b>Описание на модела:</b> Якето е закрит тип с висока яка. Закопчаването е с цип до горе, покрит с пластрон, закопчаваш се тик-так копчета и велкро. В областта на ханша е с пришит колан, който да е с частично велкро пристягане от двете страни. Ръкавите са прикачени, изпълнени съгласно приложената скица, с маншети в областта на китките, които са с частичен ластик и с допълнително пристягане с велкро. Джобовите са четири – два нагърдни вертикални, скрити, покрити с пластрон с ципове и два долни предни вътрешни с цип. Якето е със светлоотразителен паспел с широчина от 5 мм, разположен отпред на нивото на гърдите.</p> <p>Полугашеризонът е със странично закопчаване чрез шлиц – 2 бр. копчета от двете страни. Предното закопчаване е с копчелък с 3 бр. копчета и илици. По линията на талията има прикачен ластик по цялата задна ширина. Презрамките са с вграден частичен ластик, закопчаваш се в предната част чрез пластмасови катарами. На предната платка има пришит един брой джоб с цип, върху който е монтиран обемен джоб за GSM покрит в горната си част с капак с велкро закопчаване в горната част, на който има светлоотразителен паспел с широчина от 5 мм. На предницата на панталонската част има 2 бр. симетрично разположени странични външни обемен джобове. На задните части има два външни джоба с капаци закопчаваш се с велкро. Платките в долната част на гашеризона са обкантени със светлоотразителен паспел с широчина от 5 мм.</p> <p><b>Основен цвят - Син: Pantone 2747 C – кралско син; Допълнителен цвят - Сив: Pantone 424C – тъмно сив; Цвят на паспела - сив.</b></p> <ul style="list-style-type: none"> <li>• Размери: от 40 до 70;</li> </ul>	
<b>6.2.</b>	<b>Костюм куртка и панталон (летен) противозамърсяващ– 21 БР.</b>	<b>ИД № 070403</b>

<b>Изисквания за вида:</b>	<ul style="list-style-type: none"> <li>• <b>Описание на модела:</b> Куртката да е закрит тип с вътрешно закопчаване, с яка тип столче. Джобовете да са четири външни с капаци – два горни и два долни. Ръкавите да са прикачени, с ластично пристягане в областта на китките. Панталонът да бъде прав с колан, с гайки и частично ластично пристягане откъм гърба. Джобовете да бъдат – два предни вътрешни и два задни външни.</li> <li>• <b>Размери:</b> от 40 до 70;</li> <li>• <b>Цвят:</b> Бял;</li> <li>• <b>Маркировка:</b> син цвят.</li> </ul>	
6.3.	<b>Престилка тип “манта” противозамърсяваща, дълъг ръкав, дамска –121 БР.</b>	<b>ИД № 070701д</b>
<b>Изисквания за вида:</b>	<ul style="list-style-type: none"> <li>• <b>Описание на модела:</b> Престилката да е права, закопчаване с копчета, предници цели, гръб – със среден шев, джобове външни – един горен и два долни, права яка с ревери, ръкави – дълги, прикачени, с пристягащ маншет с копче.</li> <li>• <b>Размери:</b> от 40 до 70;</li> <li>• <b>Син цвят: Pantone 2747 С – кралско син</b></li> <li>• <b>Маркировка:</b> бял цвят.</li> </ul>	
6.4.	<b>Престилка тип “манта” противозамърсяваща, дълъг ръкав, мъжка – 28 БР.</b>	<b>ИД № 070701м</b>
<b>Изисквания за вида:</b>	<ul style="list-style-type: none"> <li>• <b>Описание на модела:</b> Престилката да е права, закопчаване с копчета, предници цели, гръб – със среден шев, джобове външни – един горен и два долни, права яка с ревери, ръкави – дълги, прикачени, с пристягащ маншет с копче.</li> <li>• <b>Размери:</b> от 40 до 70;</li> <li>• <b>Син цвят: Pantone 2747 С – кралско син</b></li> <li>• <b>Маркировка:</b> бял цвят.</li> </ul>	
6.5.	<b>Престилка тип “манта” противозамърсяваща, къс ръкав, дамска – 9 БР.</b>	<b>ИД № 070702д</b>
<b>Изисквания за вида:</b>	<ul style="list-style-type: none"> <li>• <b>Описание на модела:</b> Престилката да е права, свободна, с колан отзад, предници цели, гръб със среден шев, закопчаване с копчета, джобове външни – един горен и два долни, яка права с ревери, ръкави – къси, прикачени</li> <li>• <b>Размери:</b> от 40 до 70;</li> <li>• <b>Син цвят: Pantone 2747 С – кралско син</b></li> <li>• <b>Маркировка:</b> бял цвят.</li> </ul>	
6.6.	<b>Престилка тип “манта” противозамърсяваща, дълъг ръкав, дамска, бяла – 95 БР.</b>	<b>ИД № 070703д</b>
<b>Изисквания за вида:</b>	<ul style="list-style-type: none"> <li>• <b>Описание на модела:</b> Престилката да е права, свободна, с колан отзад, предници цели, гръб със среден шев, закопчаване с копчета, джобове външни – един горен и два долни, права яка с ревери, ръкави – дълги, прикачени с пристягащ маншет с копче.</li> <li>• <b>Размери:</b> от 40 до 70;</li> <li>• <b>Цвят:</b> бял</li> <li>• <b>Маркировка:</b> син цвят.</li> </ul>	
6.7.	<b>Престилка тип “манта” противозамърсяваща, дълъг ръкав, мъжка, бяла – 23 БР.</b>	<b>ИД № 070703м</b>
<b>Изисквания за вида:</b>	<ul style="list-style-type: none"> <li>• <b>Описание на модела:</b> Престилката да е права, закопчаване с копчета, предници цели, гръб – със среден шев, джобове външни – един горен и два долни, права яка с ревери, ръкави – дълги, прикачени с пристягащ маншет с копче.</li> <li>• <b>Размери:</b> от 40 до 70;</li> <li>• <b>Цвят:</b> бял</li> <li>• <b>Маркировка:</b> син цвят.</li> </ul>	
6.8.	<b>Престилка тип “манта” противозамърсяваща, къс ръкав, дамска, бяла – 79 БР.</b>	<b>ИД № 070704д</b>
<b>Изисквания за вида:</b>	<ul style="list-style-type: none"> <li>• <b>Описание на модела:</b> Престилката да е права, свободна, с колан отзад, предници цели, гръб със среден шев, закопчаване с копчета, джобове външни – един горен и два долни, яка права с ревери, ръкави – къси, прикачени</li> <li>• <b>Размери:</b> от 40 до 70;</li> <li>• <b>Цвят:</b> бял</li> <li>• <b>Маркировка:</b> син цвят.</li> </ul>	
6.9.	<b>Престилка тип “манта” противозамърсяваща, къс ръкав, мъжка, бяла – 5 БР.</b>	<b>ИД № 070704м</b>

<b>Изисквания за вида:</b>	<ul style="list-style-type: none"> <li>• <b>Описание на модела:</b> Престилката да е права, свободна, с колан отзад, предници цели, гръб със среден шев, закопчаване с копчета, джобове външни - един горен и два долни, яка права с ревери, ръкави – къси, прикачени</li> <li>• <b>Размери:</b> от 40 до 70; <b>Цвят:</b> бял. <b>Маркировка:</b> син цвят.</li> </ul>	
<b>ОБОСОБЕНА ПОЗИЦИЯ 7: ОБЛЕКЛА ЗА ЗАЩИТА ОТ НЕБЛАГОПРИЯТНИ КЛИМАТИЧНИ ВЪЗДЕЙСТВИЯ СЪС СИГНАЛНИ ЛЕНТИ ЗА СЕКТОР МОНИТОРИНГ</b>		
<b>Общи изисквания за обособената позиция:</b>	<ul style="list-style-type: none"> <li>• <b>Основните изисквания към защитните облекла - качеството на използваните материали, качеството на облеклото, маркировка, размери, ергономични характеристики, материали и информация за експлоатация - съгласно БДС EN ISO 13688:2013 “Защитно облекло. Общи изисквания” и БДС EN 342:2005 „Защитно облекло: Комплекти и облекла за защита от студ”.</b> <b>Допълнителна маркировка:</b> - Два броя текстилни светлоотразителни ленти с ширина по 50 мм, като разстоянието между тях е 40 мм, разположен отпред и отзад на нивото на гърдите, като горната лента е в жълт цвят, а долната лента е в сив цвят. Фирмен знак (с размери 50мм/50мм) разположен на горен ляв джоб нанесен с трайна текстилна жълта боя, която контрастира на основния цвят. Отпред между двете светлоотразителни ленти (долната сив цвят, а горната жълт) от лявата страна на гърдите на връхните дрехи в разстоянието между тях от 40 мм да бъде нанесен с трайна текстилна жълта боя, която контрастира на основния цвят, надпис “МОНИТОРИНГ” (с размери 110мм/15мм). На полугащеризоните и панталоните на десният крачол под прасеца са разположени хоризонтално текстилни светлоотразителни ленти с ширина по 50 мм през 40 мм, като горната лента е в жълт цвят, а долната лента е в сив цвят.</li> <li>• <b>Материали:</b> Лицев плат – 50 % П (памук)/ 50 % полиестер маса -- 240 гр./м<sup>2</sup>. Подплата – ПЕ (полиестерна) вата.</li> <li>• <b>Хастар</b> – 100 % П (памук).</li> </ul>	
<b>7.1.</b>	<b>Шуба (зимна) студо-влаго-прахозащитна, противозамърсяваща със сигнални ленти- 24 БР. – скица №-I с /стр. 14 -за сектор мониторинг</b>	<b>ИД № 070105</b>
<b>Изисквания за вида:</b>	<p><b>Описание на модела:</b> Шубата е закрит тип с висока яка. Закопчаването е с цип до горе, покрит с пластрон, закопчаваш се с тик-так копчета. Качулката е подплатена с хастар и се прибира в яката, която се закопчава с цип. Ръкавите са прикачени, изпълнени съгласно приложената скица, с маншет в областта на китките с допълнително пристягане с тик-так копче. Джобовете са четири – два нагръдни вертикално разположени, като десният е покрит с капак закопчаваш се с 2 бр. тик-так копчета, а левият джоб е обемен с размери – височина 200 мм и ширина 120 мм (побиращ Моторола Radius GP1200) покрит с цип и два долни предни покрити с капак закопчаваш се с 2 бр. тик-так копчета. Допълнителен вътрешен джоб от лявата вътрешна страна на нивото на гърдите с велкро закопчаване.</p> <p><b>Син цвят: Pantone 2747 C – кралско син</b></p> <ul style="list-style-type: none"> <li>• <b>Размери:</b> от 40 до 70;</li> </ul>	
<b>7.2.</b>	<b>Костюм: Яке и полугащеризон (зимни) студо-влаго-прахозащитен, противозамърсяващ със сигнални ленти – 28 БР. - скица №-I с /стр. 15 и 16 -за сектор мониторинг</b>	<b>ИД № 070423</b>



<p><b>Изисквания за вида:</b></p>	<p><b>Описание на модела:</b> Якето е закрит тип с висока яка. Закопчаването е с цип до горе, покрит с пластрон, закопчаваш се с тик-так копчета. Качулката е подплатена с хастар и се прибира в яката, която се закопчава с цип. Ръкавите са прикачени, изпълнени съгласно приложената скица, с маншети в областта на китките с допълнително пристягане с тик-так копче. Джобовите са четири – два нагръдни с вертикално разположени покрити с ципове, като левият джоб е обемен с размери – височина 200 мм и ширина 120 мм (побиращ Моторола Radius GP1200) и два долни предни с капак закопчаваш се с 2 бр. тик-так копчета. Допълнителен вътрешен джоб от лявата вътрешна страна на нивото на гърдите с велкро закопчаване. В областта на ханша е с пришит колан, който да е с частично ластично пристягане от двете страни.</p> <p>Полугашеризонът е със странично закопчаване чрез шлиц – 2 бр. копчета от двете страни. Предното закопчаване е с копчелък с 3 бр. копчета и илици. По линията на талията има прикачен ластик по цялата задна ширина. Презрамките са с вграден частичен ластик, закопчаваш се в предната част чрез пластмасови катарамии. На предната платка има пришит един брой джоб с цип, върху който е монтиран обемен джоб за GSM покрит в горната си част с капак с велкро закопчаване. На предницата на панталонската част има 2 бр. симетрично разположени странични външни обемни джобове. На задните части има два външни джоба с капаци закопчаваш се с велкро.</p> <p><b>Син цвят: Pantone 2747 C – кралско син</b></p> <ul style="list-style-type: none"> <li>Размери: от 40 до 70;</li> </ul>	
<p>7.3.</p>	<p><b>Елек (зимен) студо-влаго-прахозащитен, противозамърсяващ със сигнални ленти - 26 БР. - скица №-I с /стр. 17 -за сектор мониторинг</b></p>	<p><b>ИД № 070302</b></p>
<p><b>Изисквания за вида:</b></p>	<p><b>Описание на модела:</b> Елекът е с висока яка. Закопчаването е с цип до горе, покрит с пластрон, закопчаваш се с тик-так копчета. Джобовите са четири – два нагръдни с вертикално разположени покрити с ципове, като левият джоб е обемен с размери – височина 200 мм и ширина 120 мм (побиращ Моторола Radius GP1200) и два долни предни с капак закопчаваш се с 2 бр. тик-так копчета. Допълнителен вътрешен джоб от лявата вътрешна страна на нивото на гърдите с велкро закопчаване. В областта на ханша е с пришит колан, който да е с частично ластично пристягане от двете страни.</p> <p><b>Син цвят: Pantone 2747 C – кралско син</b></p> <ul style="list-style-type: none"> <li>Размери: от 40 до 70;</li> </ul>	
<p>7.4.</p>	<p><b>Шапка (зимна) тип “УШАНКА” студозащитна – 26 БР. - скица №-I с /стр. 18 -за сектор мониторинг</b></p>	<p><b>ИД № 010201</b></p>
<p><b>Изисквания за вида:</b></p>	<p><b>Описание на модела:</b> Шапката е тип „Ушанка“ с допълнително пришити странични парчета, закриващи и предпазващи ушите, които да могат да се вдигат. Шапката е с надпис отпред “МОНИТОРИНГ” нанесена с трайна текстилна жълта боя, която контрастира на основния цвят.</p> <p><b>Син цвят: Pantone 2747 C – кралско син</b></p> <p>Размери: от 44 до 70;</p>	
<p><b>ОБОСОБЕНА ПОЗИЦИЯ 8: ОБЛЕКЛА ЗА ЗАЩИТА ОТ ЗАМЪРСЯВАНИЯ С НЕТОКСИЧЕН ПРАХ И ВЕЩЕСТВА СЪС СИГНАЛНИ ЛЕНТИ ЗА СЕКТОР МОНИТОРИНГ</b></p>		
<p><b>Общи изисквания за обособената позиция:</b></p>	<ul style="list-style-type: none"> <li><b>Основните изисквания към защитните облекла - качеството на използваните материали, качеството на облеклото, маркировка, размери, ергономични характеристики, материали и информация за експлоатация - съгласно БДС EN ISO 13688:2013 “Защитно облекло. Общи изисквания”.</b></li> </ul> <p><b>Допълнителна маркировка:</b> - Два броя текстилни светлоотразителни ленти с ширина по 50 мм, като разстоянието между тях е 40 мм, разположен отпред и отзад на нивото на гърдите, като горната лента е в жълт цвят, а долната лента е в сив цвят. Фирмен знак (с размери 50мм/50мм) разположен на горен ляв джоб нанесен с трайна текстилна жълта боя, която контрастира на основния цвят.</p> <p>Отпред между двете светлоотразителни ленти (долната сив цвят, а горната жълт) от лявата страна на гърдите на връхните дрехи в разстоянието между тях от 40 мм да бъде нанесен с трайна текстилна жълта боя, която контрастира на основния цвят, надпис “МОНИТОРИНГ” (с размери 110мм/15мм).</p> <p>На полугашеризоните и панталоните на десният крачол под прасеца са разположени хоризонтално текстилни светлоотразителни ленти с ширина по 50 мм през 40 мм, като горната лента е в жълт цвят, а долната лента е в сив цвят.</p> <ul style="list-style-type: none"> <li><b>Материали:</b> Лицев плат – 50 % П (памук)/ 50 % полиестер маса – 240 гр./м<sup>2</sup>.</li> </ul>	
<p>8.1.</p>	<p><b>Костюм: Яке и полугашеризон (летен) противозамърсяващ, прахозащитен със сигнални ленти – 26 БР. скица №-I с /стр. 19 и 20 -за сектор мониторинг</b></p>	<p><b>ИД № 070406</b></p>

<b>Изисквания за вида:</b>	<p><b>Описание на модела:</b> Якето е закрит тип с яка тип столче. Закопчаването е с цип до горе, покрит с пластрон, закопчаваш се тик-так копчета. В областта на ханша е с пришит колан, който да е с частично ластично пристягане от двете страни. Ръкавите са прикачени, изпълнени съгласно приложената скица, с маншети с ластично пристягане в областта на китките. Джобовете са четири – два нагръдни с вертикално разположени покрити с ципове и два долни предни вътрешни с цип. Полушажеризонът е със странично закопчаване чрез шлиц – 2 бр. копчета от двете страни. Предното закопчаване е с копчелък с 3 бр. копчета и илици. По линията на талията има прикачен ластик по цялата задна ширина. Презрамките са с вграден частичен ластик, закопчаваш се в предната част чрез пластмасови катарамии. На предната платка има пришит един брой джоб с цип, върху който е монтиран обемен джоб за GSM покрит в горната си част с капак с велкро закопчаване. На предницата на панталонската част има 2 бр. симетрично разположени странични външни обемни джобове. На задните части има два външни джоба с капаци закопчаваш се с велкро.</p> <p><b>Син цвят: Pantone 2747 C – кралско син</b> Размери: от 40 до 70;</p>	
8.2.	<b>Костюм куртка и панталон (летен) противозамърсяващ, прахозащитен със сигнални ленти 26 БР. скица №-I с /стр. 21 -за сектор мониторинг</b>	<b>ИД № 070424</b>
<b>Изисквания за вида:</b>	<ul style="list-style-type: none"> <li><b>Описание на модела:</b> Куртката да е закрит тип с вътрешно закопчаване, с яка тип столче. Джобовете да са четири външни с капаци с велкро закопчаване – два горни и два долни. Ръкавите да са прикачени, изпълнени съгласно приложената скица, с ластично пристягане в областта на китките. Панталонът да бъде прав с колан, с гайки и частично ластично пристягане откъм гърба. Джобовете да бъдат – два предни вътрешни и два задни външни.</li> </ul> <p><b>Син цвят: Pantone 2747 C – кралско син</b> Размери: от 40 до 70;</p>	
8.3.	<b>Шапка с козирка фирмена текстилна – 26 БР. скица №-I с /стр. 22 -за сектор мониторинг</b>	
<b>Изисквания за вида:</b>	<p><b>Описание на модела:</b> Шапката е с козирка фирмена текстилна с надпис отпред “МОНИТОРИНГ” нанесена с трайна текстилна жълта боя, която контрастира на основния цвят.</p> <p><b>Син цвят: Pantone 2747 C – кралско син</b></p> <ul style="list-style-type: none"> <li>Размери: от 44 до 70;</li> </ul>	

#### ОБОСОБЕНА ПОЗИЦИЯ 9 : ОБЛЕКЛА ЗА МЕДИЦИНСКИ РАБОТНИЦИ

<b>Общи изисквания за обособената позиция:</b>	<ul style="list-style-type: none"> <li>Основните изисквания към защитните облекла - качеството на използваните материали, качеството на облеклото, маркировка, размери, ергономични характеристики, материали и информация за експлоатация - съгласно БДС EN ISO 13688:2013 “Защитно облекло. Общи изисквания”.</li> </ul> <p>Допълнителна маркировка: - фирмен знак (с размери 50мм/50мм) на горен ляв джоб.</p> <ul style="list-style-type: none"> <li>Материали: Лицев плат – 50 % П (памук)/ 50 % полиестер маса – 120гр./м<sup>2</sup>.</li> </ul>	
9.1.	<b>Комплект мъжки медицински; туника - бяла с къс ръкав и панталон - светло син – 55 БР.</b>	
<b>Изисквания за вида:</b>	<ul style="list-style-type: none"> <li><b>Описание на модела:</b> Туниката да е закрит тип с вътрешно закопчаване, с яка тип столче. Джобовете да са външни – един горен в лява и два долни. Панталонът да бъде прав с колан, с гайки и частично ластично пристягане откъм гърба. Джобовете да бъдат – два предни вътрешни и два задни външни. Материал памук/полиестер, 120 гр/ м<sup>2</sup></li> <li>Размери: от 40 до 70;</li> <li>Туника цвят: Бял.</li> </ul> <p>Панталон цвят: Светло син. <b>Pantone 650</b></p>	
9.2.	<b>Комплект дамски медицински; туника - бяла с къс ръкав и панталон - светло син – 34 БР.</b>	
<b>Изисквания за вида:</b>	<ul style="list-style-type: none"> <li><b>Описание на модела:</b> Туниката да е закрит тип с вътрешно закопчаване, с яка тип столче. Джобовете да са външни – един горен в лява и два долни. Панталонът да бъде прав с колан, с гайки и частично ластично пристягане откъм гърба. Джобовете да бъдат – два предни вътрешни и два задни външни. Материал памук/полиестер, 120 гр/ м<sup>2</sup></li> <li>Размери: от 40 до 70;</li> <li>Туника цвят: Бял.</li> </ul> <p>Панталон цвят: Светло син. <b>Pantone 650</b></p>	
9.3.	<b>Престилка - тип "манта" медицинска, бяла, дълъг ръкав, мъжка – 4 бр.</b>	

Изисквания за вида:	<ul style="list-style-type: none"> <li>• <b>Описание на модела:</b> Престилката да е закрит тип с вътрешно закопчаване, с яка тип ревер. Джобовете да са външни - един горен в ляво и два долни. Да бъде с колан и закрыта цепка отзад. Материал памук/полиестер, 120 гр/ м<sup>2</sup></li> <li>• <b>Размери:</b> от 40 до 70;</li> <li>• <b>Цвят:</b> Бял.</li> </ul>
9.4.	Престилка - тип "манта" медицинска, бяла, дълъг ръкав, дамска – 23 бр.
Изисквания за вида:	<ul style="list-style-type: none"> <li>• <b>Описание на модела:</b> Престилката да е закрит тип с вътрешно закопчаване, с яка тип ревер със светло син кант. Джобовете да са външни – един горен в ляво и два долни със светло син кант, колан отзад. Материал памук/полиестер, 120 гр/ м<sup>2</sup></li> <li>• <b>Размери:</b> от 40 до 70;</li> <li>• <b>Цвят:</b> Бял.</li> </ul>
<b>ОБОСОБЕНА ПОЗИЦИЯ 10 : ОБЛЕКЛА ЗА КУХНЕНСКИ РАБОТНИЦИ</b>	
Изисквания за вида:	<ul style="list-style-type: none"> <li>• <b>Описание на модела:</b> Престилката дамска предпазна е права до гърдите, с две връзки , които да се прехвърлят през рамо и да се връзват отзад на врата и две странични връзки, които да са през кръста и да се връзват отзад на кръста. Джобовете да са външни – два долни.</li> <li>• <b>Допълнителна маркировка:</b> не се изисква.</li> <li>• <b>Материал</b> памук/полиестер, 120 гр/ м<sup>2</sup></li> </ul>
10.1.	Престилка дамска предпазна със странични връзки и връзки през врата за кухненски работници– 9 БР.
Изисквания за вида:	<ul style="list-style-type: none"> <li>• <b>Описание на модела:</b> Престилката да е права, свободна, със странични връзки и връзки през врата за работа в кухня.</li> <li><b>Размери:</b> от 40 до 70;</li> <li><b>Цвят:</b> Светло зелен <b>Pantone 802</b></li> </ul>

Изготвили:

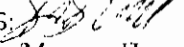
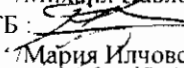
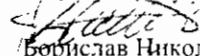
1. Р-л сектор ТБ:  /Михаил Павлов/
2. Гл. експерт ТБ:  /Мария Илчовска/
3. Р-л група ПК:  /Борислав Николов/

За количествата :

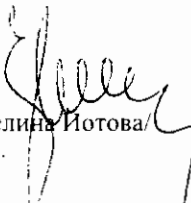
1. Специалист "Маркетинг":  /Цветелина Йотова/

скица № 1

## СКИЦА

Работно облекло извън Контролирана зона

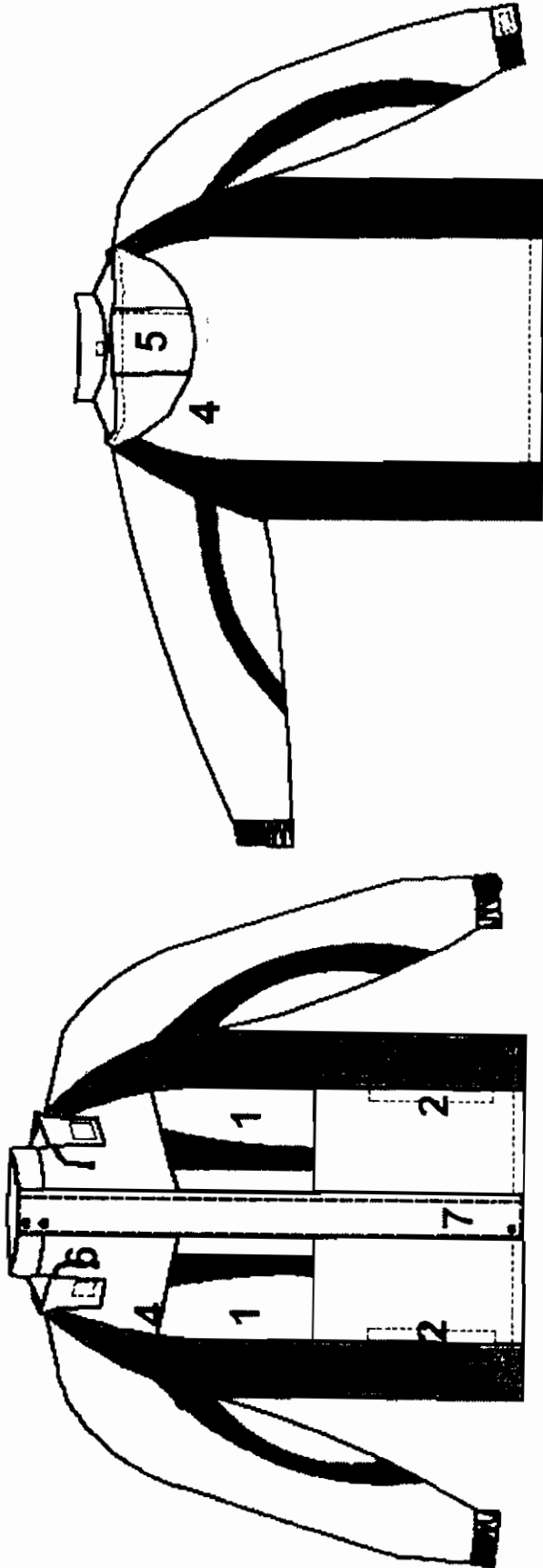

Цветова комбинация:

Основен цвят:

Гарнитури:

1. Нагръден джоб с цип
2. Долен джоб с цип
3. Платки с различен цвят от основния
4. Светлоотразителен паспел
5. Качулка
6. Шнур за пристягане на качулката
7. Пластрон, покриващ закопчаване с цип
8. Маншет с латяк, велкро за регулиране

### Легенда

Изделие: Шуба студо-влаго-прахозащитна, противозамърсяваща.

Материал: Лицев плат 50% памук / 50% полиестер; Маса: 240 гр./м<sup>2</sup>;

Хидрофобирани; Подплата ПЕ (полиестерна ) вата; Хастар 100% П (памук).

Възложител: "АЕЦ Козлодуй" ЕАД

Сир. 1

## СКИЦА

Работно облекло извън Контролирана зона

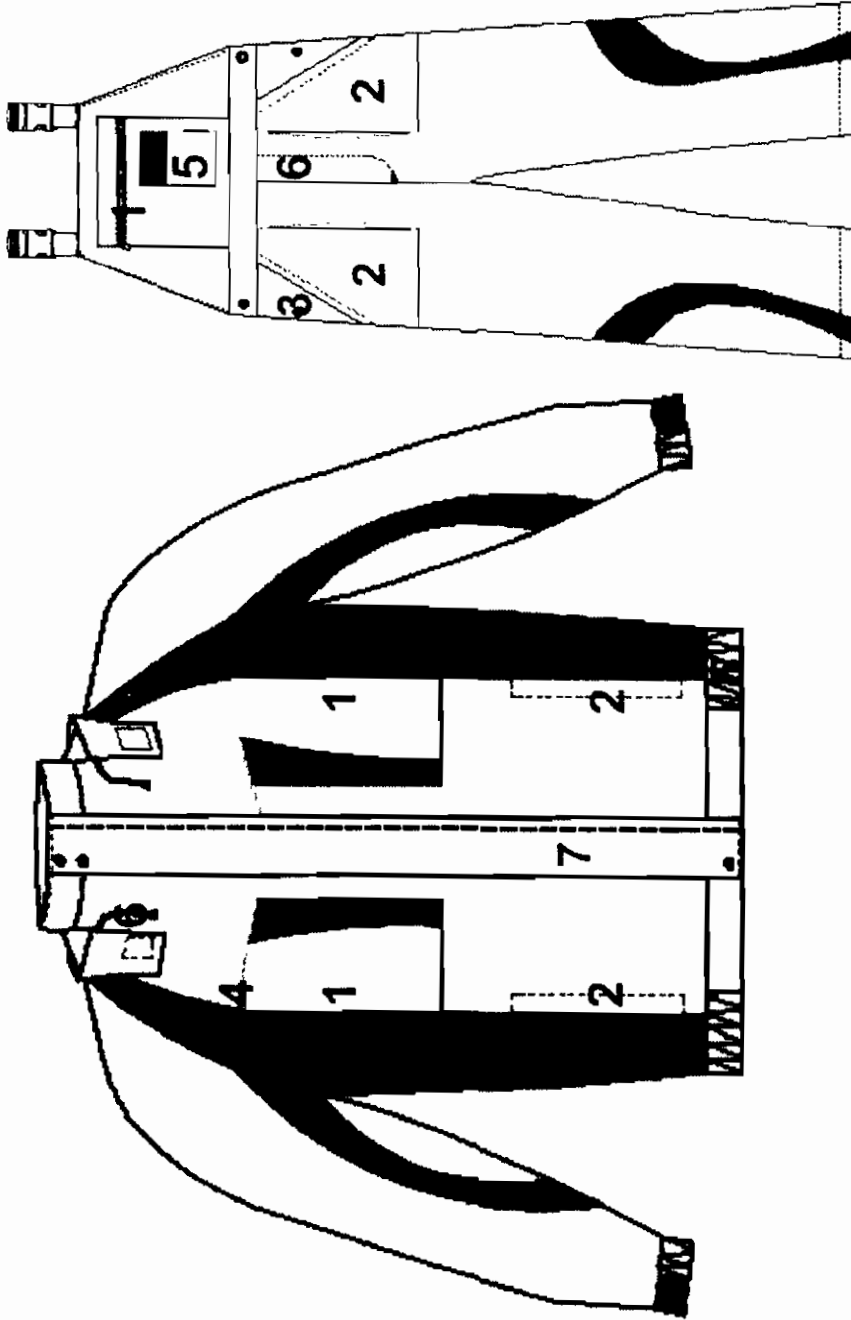

### Яке

1. Нагръден джоб с цип
2. Долен джоб с цип
3. Платки с различен цвят от основния
4. Светлоотразителен паспел
5. Частичен ластик
6. Шнур за пристягане на качулката
7. Пластрон, покриващ закопчаване с цип
8. Маншет с латик, велкро за регулиране

### Полугащеризон

1. Нагръден джоб с цип
2. Долен джоб, обемен
3. Копче, пластмасово
4. Платки с различен цвят от основния
5. Допълнителен малък джоб, обемен за GSM с велкро закопчаване
6. Закопчаване с копче

### Легенда

**Изделие:** Костюм: Яке и полугащеризон студо-влажо-прахозащитен, противозамърсяващ.

**Материал:** Лицев плат 50% памук / 50% полиестер; Маса: 240 гр./м<sup>2</sup>; Хидрофобирани; Подплата ПЕ (полиестерна) вата; Хастар 100% П (памук).

Възложител: "АЕЦ Козлодуй" ЕАД

Цветова комбинация:

Основен цвят:

Гарнитури:

# СКИЦА

Работно облекло извън Контролирана зона

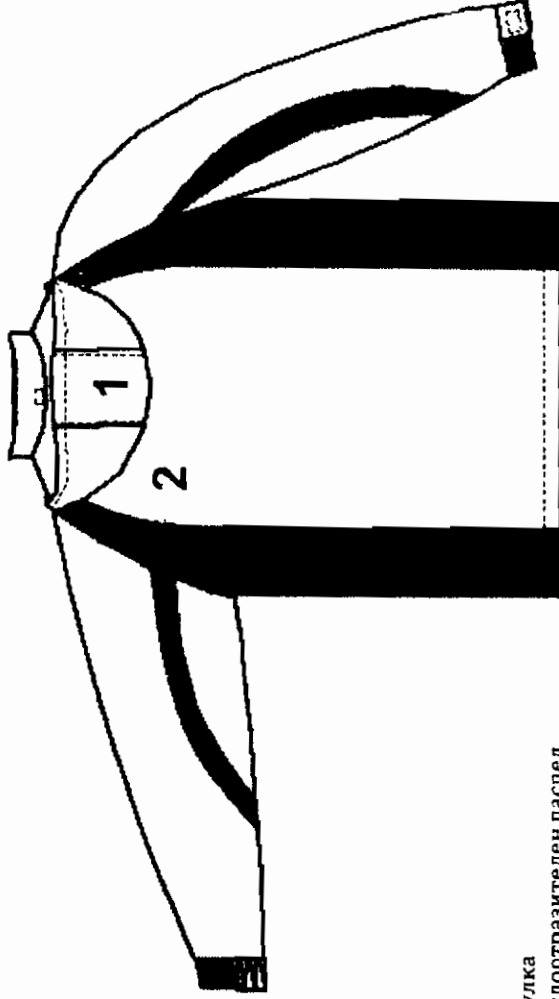

### Яке

- 1. Качулка
- 2. Светлоотразителен паспел

### Полугащеризон

- 1. Заден джоб с велкро закопчаване
- 2. Частично ластично пристягане в областа на талията
- 3. Платки с различен цвят от основния

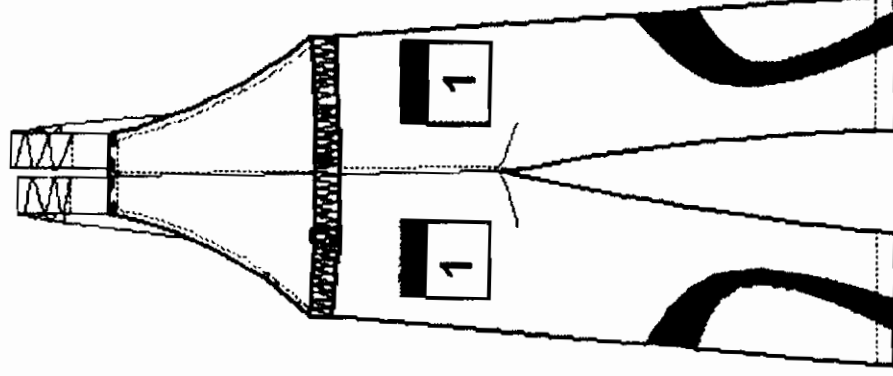

### Легенда

**Изделие:** Костюм: Яке и полугащеризон студо-влаго-прахозащитен, противозамърсяващ.

**Материал:** Лицев плат 50% памук / 50% полиестер, Маса: 240 гр./м<sup>2</sup>; Хидрофобирани; Подплата ПЕ (полиестерна ) вата, Хастар 100% П (памук).

Възложител: "АЕЦ Козлодуй" ЕАД

**Цветова комбинация:** [Redacted]

**Основен цвят:** [Redacted]

**Гарнитури:** [Redacted]

# СКИЦА

Работно облекло извън Контролирана зона

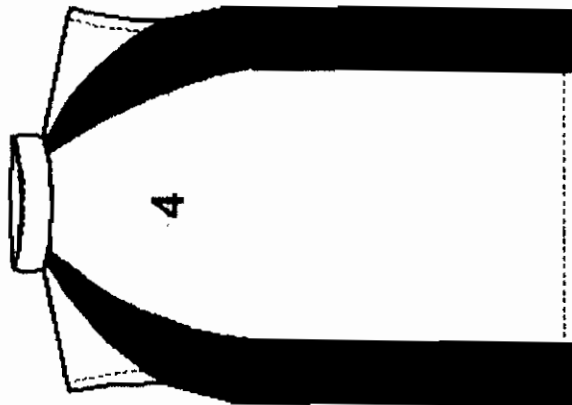
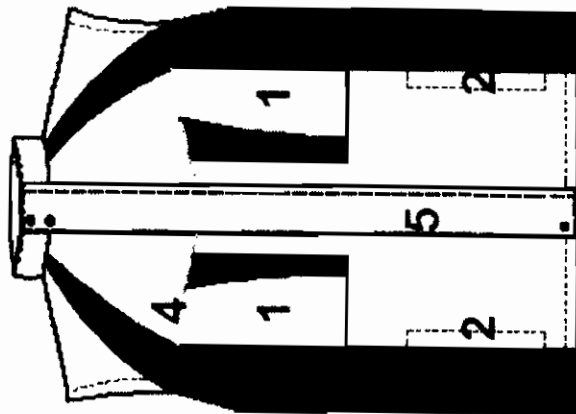

Цветова комбинация:

Основен цвят:

Гарнитурни:

1. Нагръден джоб с цип
2. Долен джоб с цип
3. Платки с различен цвят от основния
4. Светлоотражателен паспел
5. Пластрон, покриващ закопчаване с цип

### Легенда

**Изделие:** Елек студо-влаго-прахозащитен, противозамърсяващ.

**Материал:** Лицев плат 50% памук / 50% полиестер; Маса: 240 гр./м<sup>2</sup>;

Хидрофобиран; Подплата ПЕ (полиестерна ) вата; Хастар 100% П (памук).

Възложител: "АЕЦ Козлодуй" ЕАД

# СКИЦА

Работно облекло извън Контролирана зона

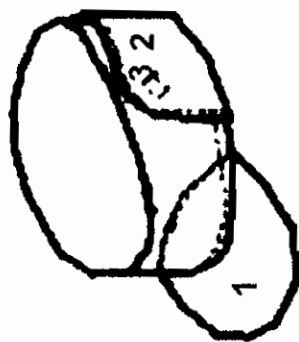

1. Козирка
2. Наушник
3. Тик - так копче за придържане на наушник

## Легенда

**Изделие:** Шапка тип "УШАНКА" студозащитна

**Материал:** Лицев плат 50% памук / 50% полиестер; Маса: 240 гр./м<sup>2</sup>;

Хидрофобирани; Подплата ПЕ (полиестерна ) вата; Бархетен хастар.

Възложител: "АЕЦ Козлодуй" ЕАД

Цветова комбинация:

Основен цвят:

Гарнитури:



## СКИЦА 16

Работно облекло извън Контролирана зона

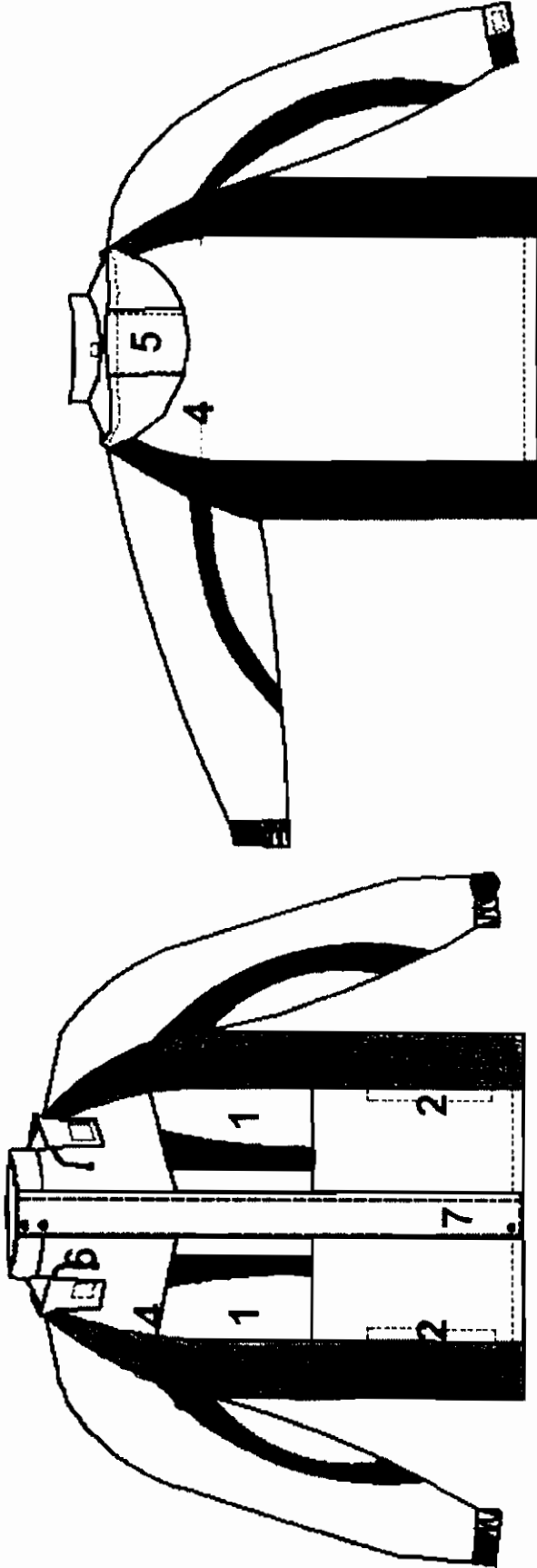

Цветова комбинация:

Основен цвят:

Гарнитур:

1. Нагръден джоб с цип
2. Долен джоб с цип
3. Платки с различен цвят от основния
4. Светлоотразителен паспел
5. Качулка
6. Шнур за пристягане на качулката
7. Пластрон, покриващ закопчаване с цип
8. Маншет с латик, велкро за регулиране

### **Легенда**

**Изделие:** Шуба студо-влаго-прахозащитна, противозамърсяваща.

**Материал:** ицев плат 50% памук / 50% полиестер – масло-киселинно-алкално устойчив; Хидрофобирани; Подплата ПЕ (полиестерна ) вата; Хастар 100% П (памук).

Възложител: "АЕЦ Козлодуй" ЕАД

СКИЦА № 16

## СКИЦА 1b

Работно облекло извън Контролирана зона

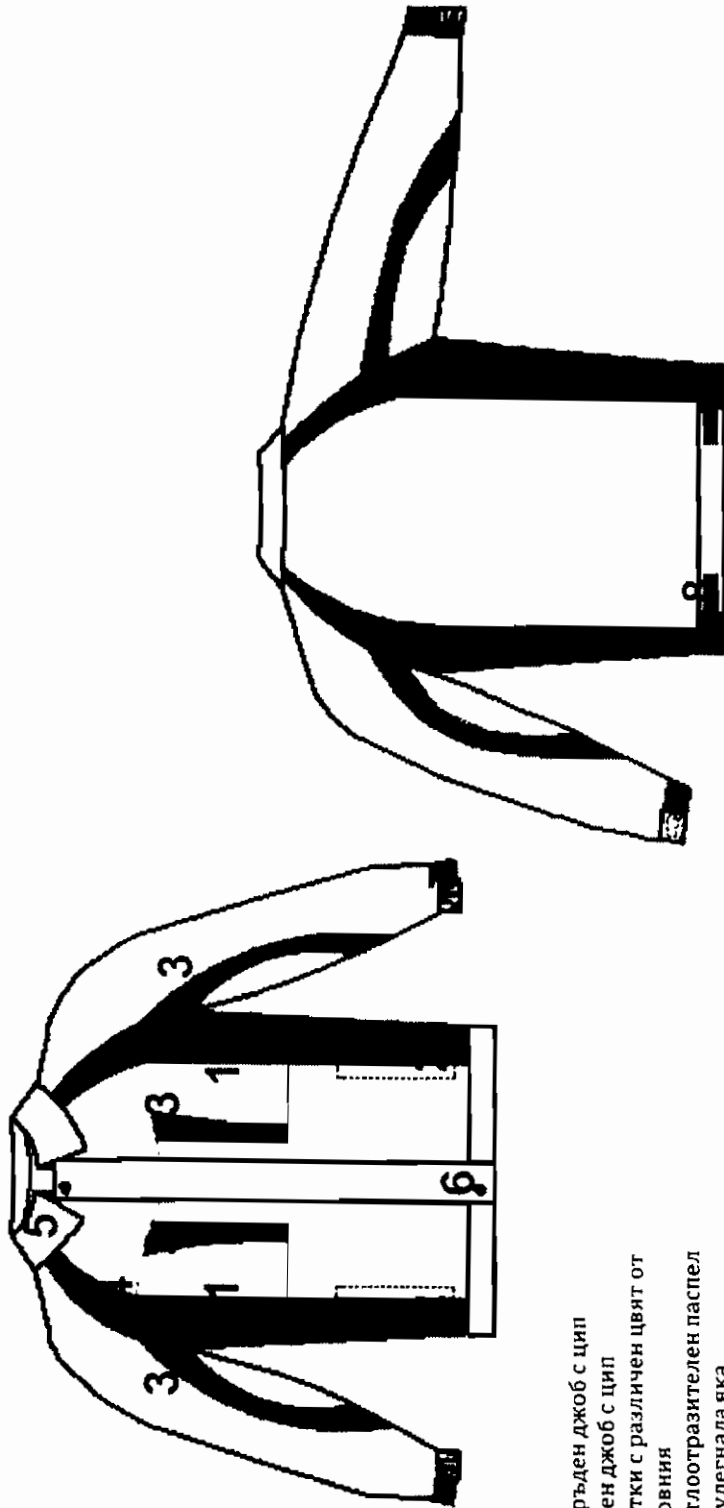

### Яке

1. Нагръден джоб с цип
2. Долен джоб с цип
3. Платки с различен цвят от основния
4. Светлоотразителен паспел
5. Полулегнала яка
6. Пластрон, покриващ закопчаване с цип
7. Маншет с латик, велкро за регулиране
8. Велкро за частично пристягане в областта на кръста

### Легенда

**Изделие:** Костюм яке и полушцеризон прахозащитен, противозамърсяващ.

**Материал:** Лицев плат 50% памук / 50% полиестер – масло-киселинно-алкално устойчив; Маса: 240 гр./м<sup>2</sup>.

**Цветова комбинация:**

**Основен цвят:**

**Гарнитури:**

Възложител: "АЕЦ Козлодуй" ЕАД

Скиц 7

## СКИЦА 16

Работно облекло извън Контролирана зона

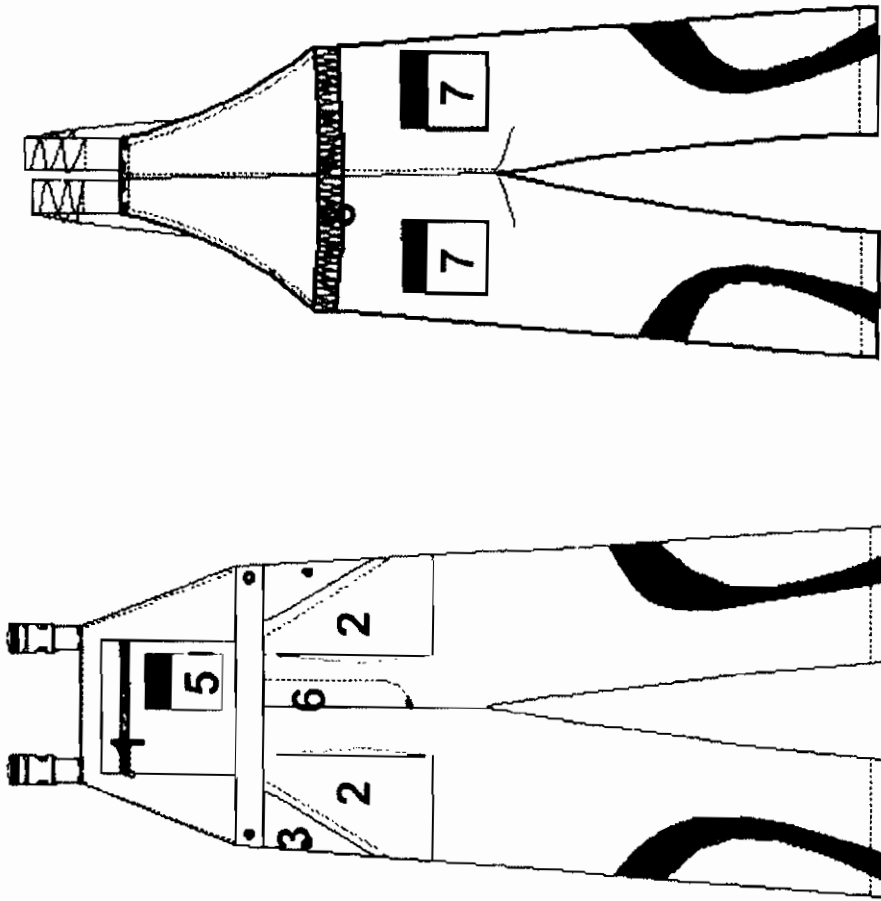

1. Нагръден джоб с цип
2. Долен джоб, обемен
3. Копче
4. Платки с различен цвят от основния
5. Допълнителен малък джоб, обемен за GSM с велкро закопчаване
6. Закопчаване с копче
7. Заден джоб с велкро закопчаване
8. Частично ластично пристягане в областта на талията

### Легенда

**Изделие:** Костюм яке и полугащеризон прахозащитен, противозамърсяващ.

**Материал:** Лицев плат 50% памук / 50% полиестер – масло-киселинно-алкално устойчив; Маса: 240 гр./м<sup>2</sup>.

Цвeтoвa кoмбинaция:

Оснoвeн цвeт:

Гaрнитурa:

Възложител: "АЕЦ Козлодуй" ЕАД

скица № 1а

# СКИЦА 1а

Работно облекло извън Контролирана зона

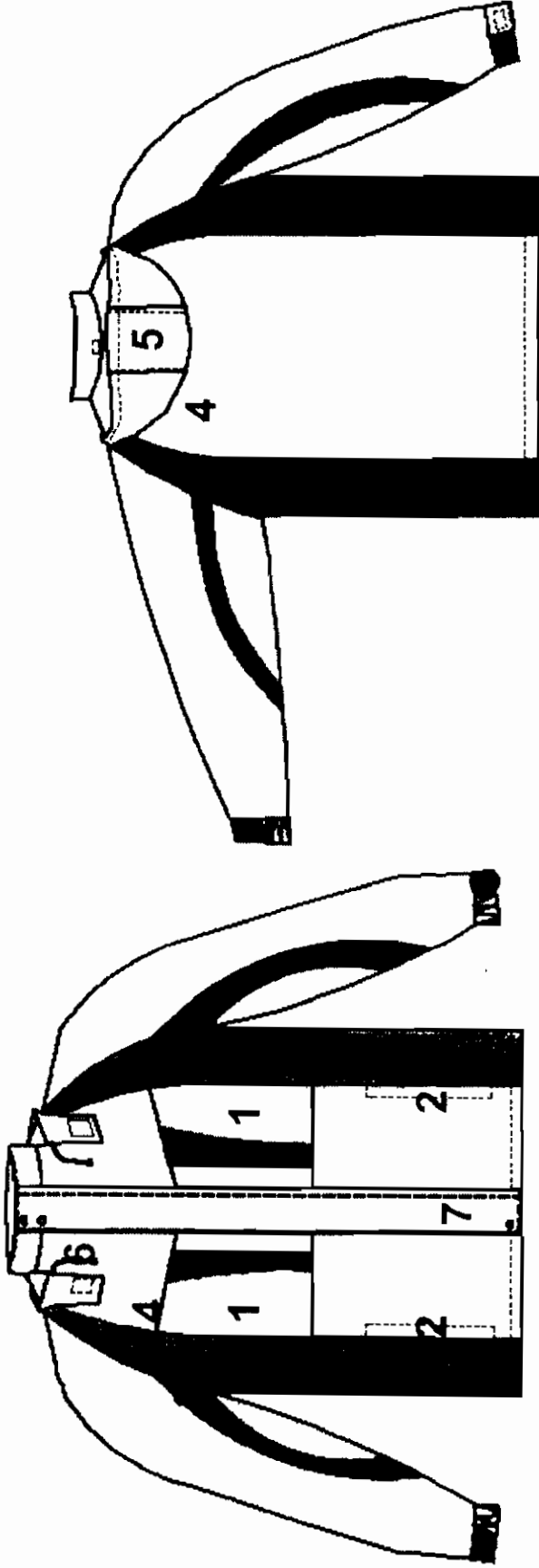

Цветова комбинация: [black box]

Основен цвят: [black box] Гарнитурни: [black box]

### Легенда

**Изделие:** Шуба студо-влаго-порохозащитна, противозамърсяваща.

**Материал:** Лицев плат 100 % памук с понижена горимост; Маса: 240 гр./м<sup>2</sup>; Хидрофобиран; Подплата ПЕ (полиестерна ) вата; Хастар 100% П (памук).

Възложител: "АЕЦ Козлодуй" ЕАД

1. Нагръден джоб с цип
2. Долен джоб с цип
3. Платки с различен цвят от основния
4. Светлоотразителен паспел
5. Качулка
6. Шнур за пристягане на качулката
7. Пластрон, покриващ закопчаване с цип
8. Маншет с латик, велкро за регулиране

сеп 9

## СКИЦА 1а

Работно облекло извън Контролирана зона

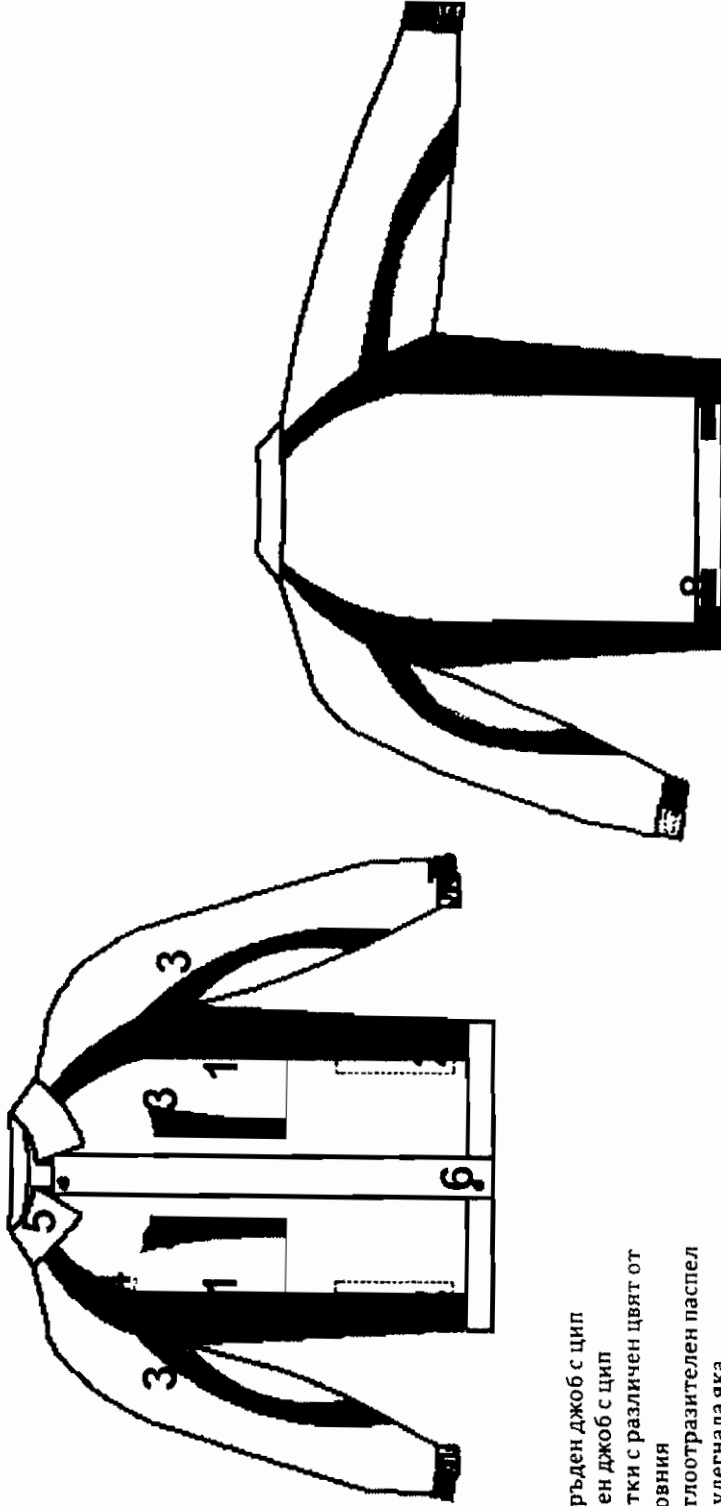

### Яке

1. Нагръден джоб с цип
2. Долен джоб с цип
3. Платки с различен цвят от основния
4. Светоотражателен паспел
5. Полулегнала яка
6. Пластрон, покриващ закопчаване с цип
7. Маншет с латик, велкро за регулиране
8. Велкро за частично пристягане в областта на кръста

### Легенда

**Изделме:** Костюм яке и полузащеризон прорезащитен, противозамърсяващ.

**Материал:** Лицев плат 100 % памук с понижена горимост; Маса: 240 гр./м<sup>2</sup>.

**Цветова комбинация:** [Redacted]

**Основен цвят:** [Redacted] **Гарнитур:** [Redacted]

Възложител: "АЕЦ Козлодуй" ЕАД

## СКИЦА 1а

Работно облекло извън Контролирана зона

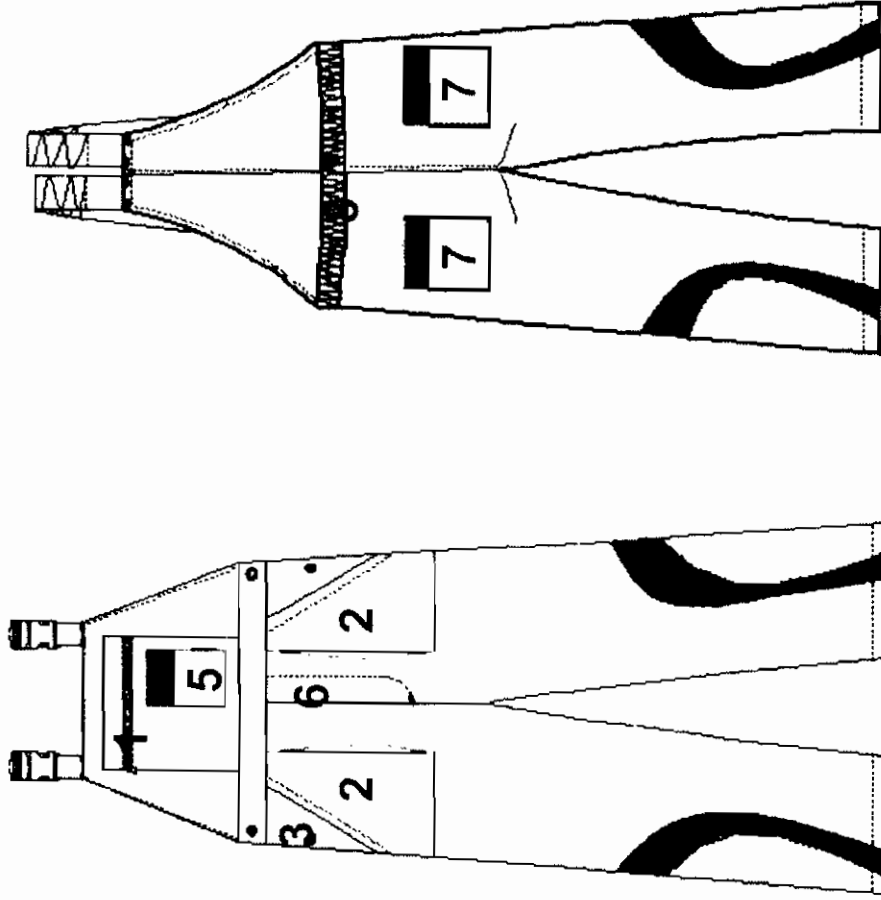

1. Нагръден джоб с цип
2. Долен джоб, обемен
3. Копче
4. Платки с различен цвят от основния
5. Допълнителен малък джоб, обемен за GSM с велкро закопчаване
6. Закопчаване с копче
7. Заден джоб с велкро закопчаване
8. Частично ластично пристягане в областта на талията

### Легенда

**Изделме:** Костюм яке и полугащеризон прахозащитен, противозамърсяващ.

**Материал:** Лицев плат 100 % памук с понижена горимост; Маса: 240 гр./м<sup>2</sup>.

**Цветова комбинация:** [Redacted]

**Основен цвят:** [Redacted]

**Гарнитури:** [Redacted]

Възложител: "АЕЦ Козлодуй" ЕАД

• Кичица №1

## СКИЦА I

Работно облекло извън Контролирана зона

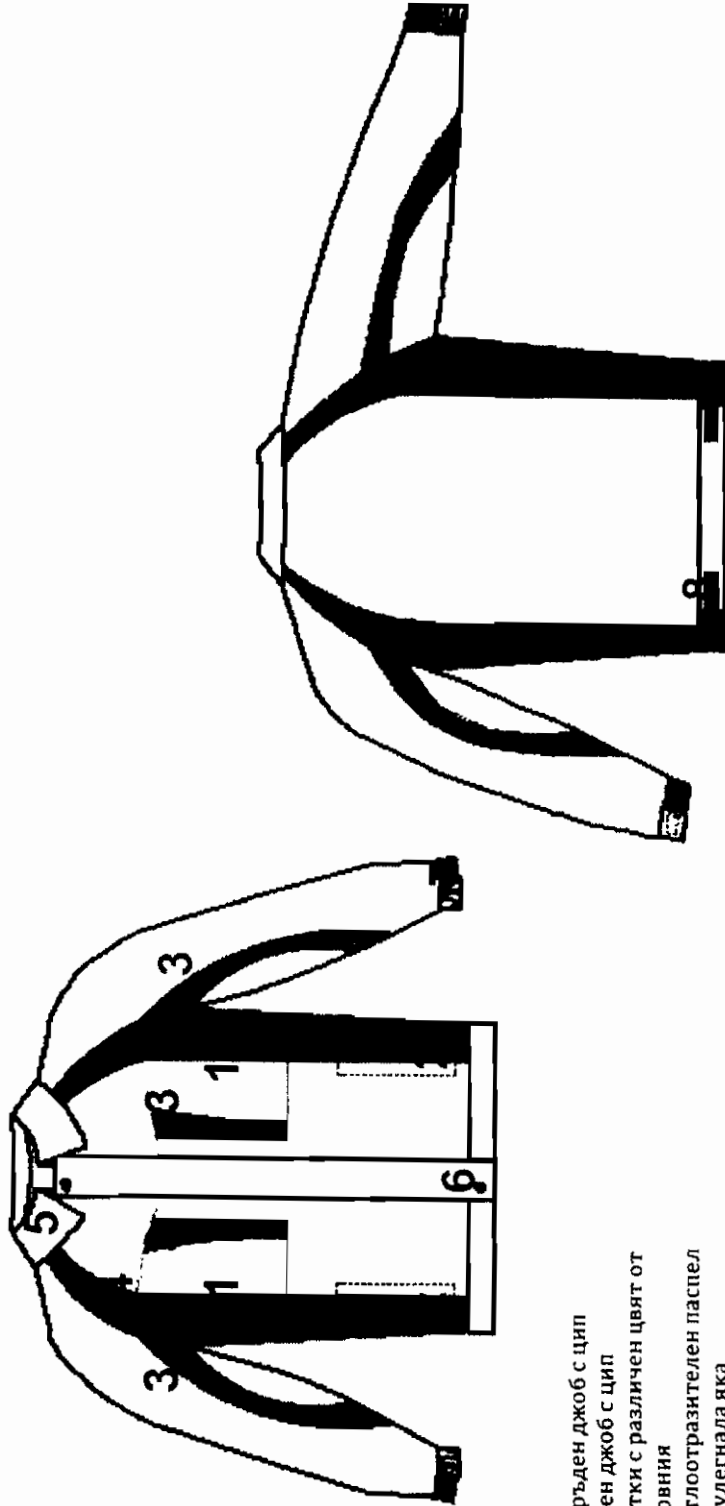

### Яке

1. Нагръден джоб с цип
2. Долен джоб с цип
3. Платки с различен цвят от основния
4. Светлоотразителен паспел
5. Полулегнала яка
6. Пластрон, покриващ закопчаване с цип
7. Маншет с латик, велкро за регулиране
8. Велкро за частично пристягане в областа на кръста

### Легенда

**Изделие:** Костюм яке и полугащеризон прadoxазителен, противозамърсяващ.

**Материал:** Лицев плат 50% памук / 50% полиестер; Маса: 240 гр./м<sup>2</sup>.

**Цветова комбинация:**

**Основен цвят:**

**Гарнитури:**

Възложител: "АЕЦ Козлодуй" ЕАД

сир 12

# СКИЦА I

Работно облекло извън Контролирана зона

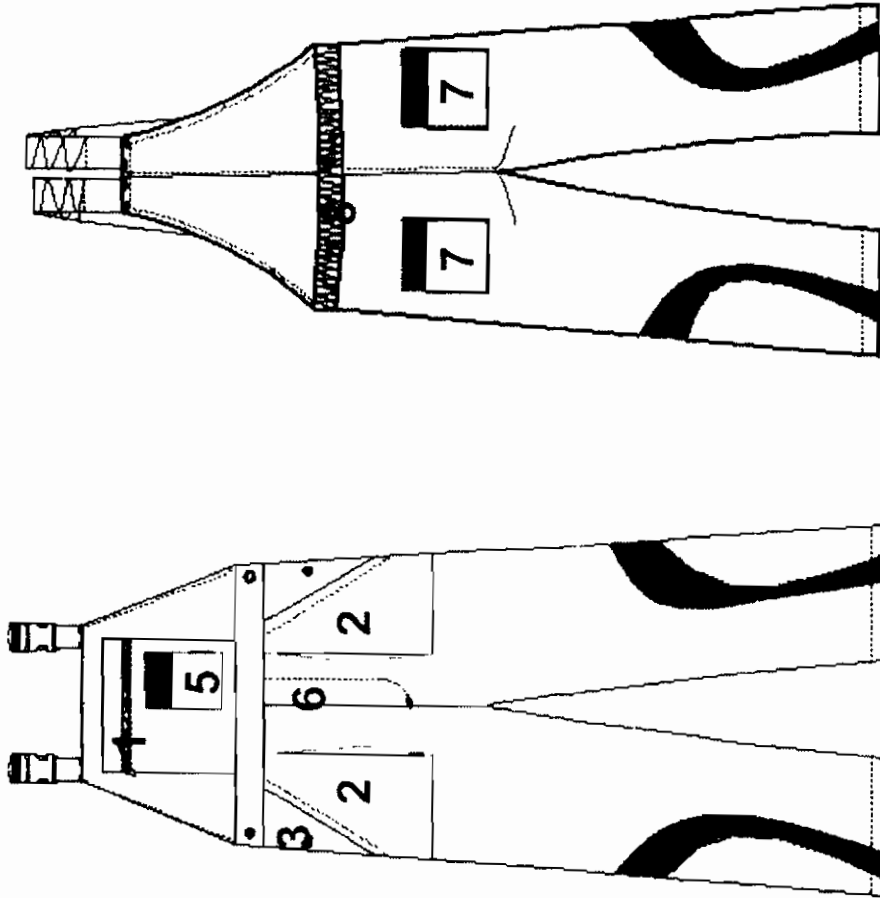

1. Нагръден джоб с цип
2. Долен джоб, обемен
3. Копче
4. Платки с различен цвят от основния
5. Допълнителен малък джоб, обемен за GSM с велкро закопчаване
6. Закопчаване с копче
7. Заден джоб с велкро закопчаване
8. Частично ластично пристягане в областта на талията

## Легенда

**Изделие:** Костюм яке и полугащеризон прехозащитен, противозамърсяващ.

**Материал:** Лицев плат 50% памук / 50% полиестер; Маса: 240 гр./м<sup>2</sup>.

**Цветова комбинация:** [Redacted]

**Основен цвят:** [Redacted]

**Гарнитури:** [Redacted]

Възложител: "АЕЦ Козлодуй" ЕАД



схемча № 1С

ШУБА СТУДО-ВЛАГО-ПРАХОЗАЩИТНА, ПРОТИВОЗАМРЪСЯВАЩА СЪС СИГНАЛНИ ЛЕНТИ - 1С

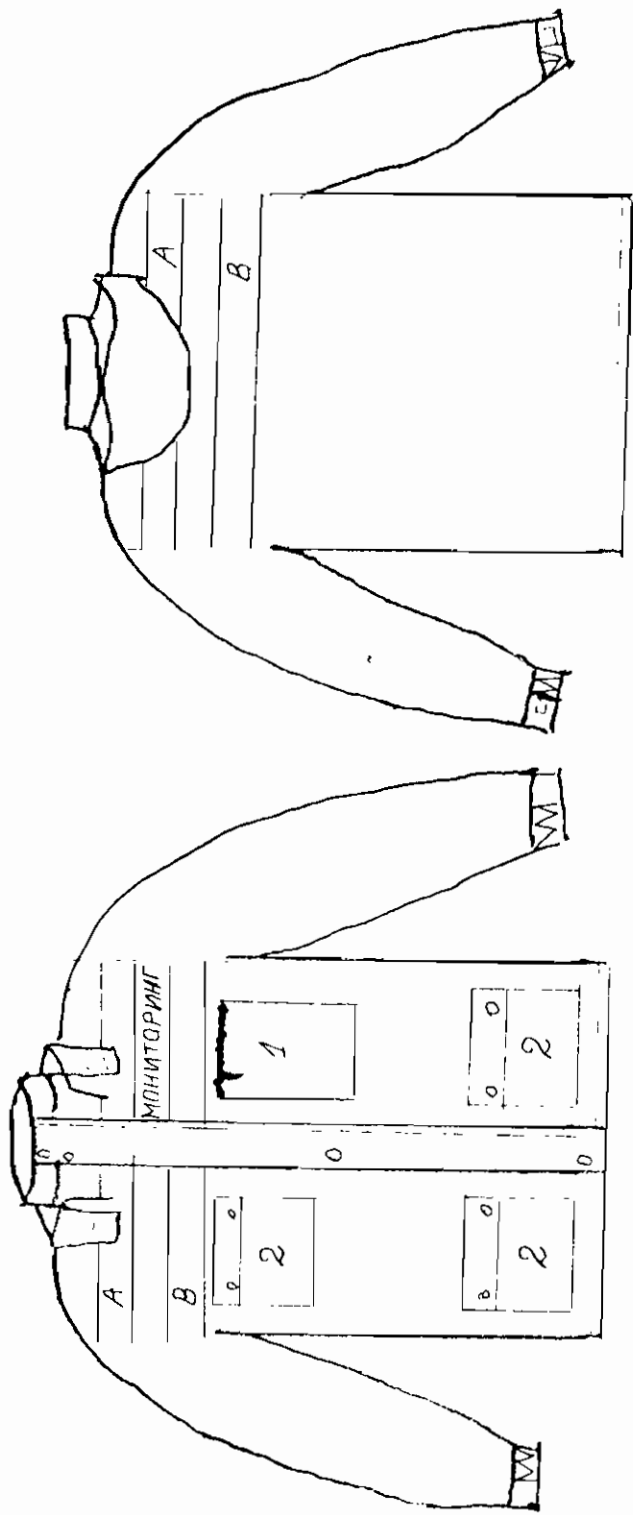

ЦВЕТОВА ЕМБИМАЦИЯ:

СИНВЕН 488Т -

A - СВЕТОПРОЗАЩИТНА ЛЕНТА В МИБАТ 488Т

B - СВЕТОПРОЗАЩИТНА ЛЕНТА В СИБ 488Т

1. НАГРЪЛЕН ДИНОС С 4 ИЛИ 5 - РАЗМЕРИ 200/120 ММ

2. НАГРЪЛЕН ДИНОС И ДОЛЕН ДИНОС ПОКРИТ С КАПАК С 2 БР ТИК - ТАК

сир. 124

скачки № 1С

ДЖЕ И ПОЛУГАЩЕРИЗОН СТУДО-ВЛАГО - ПРЯМОЗАЩИТЕН, ПРОТИВЪ ЗАМЪРСЯВАНЪ СЪС САГНАМНИ ЛЕНТА - 1С

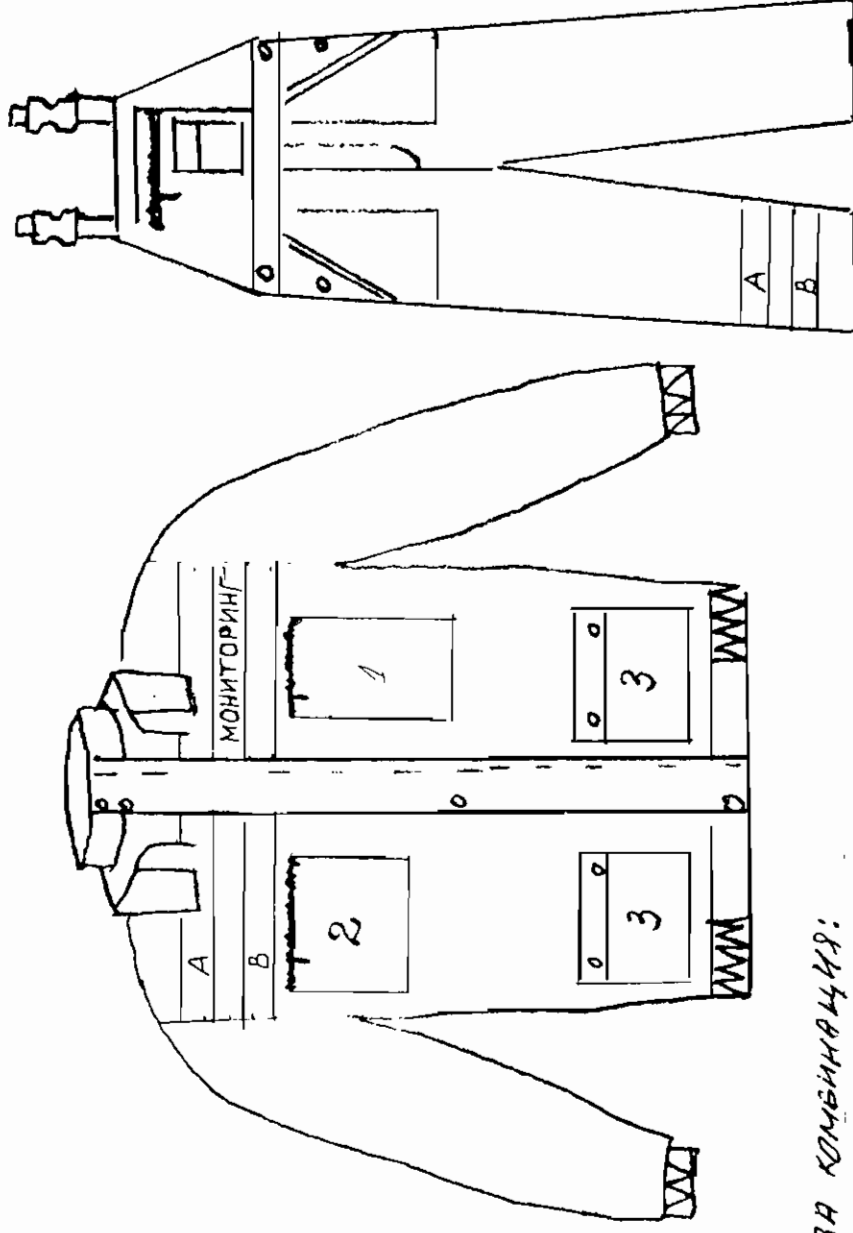

ЦВЕТОВА КОМБИНАЦИЯ:

СИНВЕН ЧВРЪТ -

А - СВЕТЛОПРЯЗИТЕЛНА ЛЕНТА В ИЪЛЪТ ЧВРЪТ

В - СВЕТЛОПРЯЗИТЕЛНА ЛЕНТА В СМВ ЧВРЪТ

1. НАГРЪДЕН ДИНОБ С ЧИП - РАЗМЕРИ 200/120ММ

2. НАГРЪДЕН ДИНОБ С ЧИП

3. ДОЛЕН ДИНОБ ПОКРИТ С КАПАК С 2 БР. ТИК-ТАК

с.р.р.15

Силуэти МЧЛС

Яке и полугащери зон ступо-влаго - пражу сащитен, протуманозащитен, свс ситнанми лентга, тс

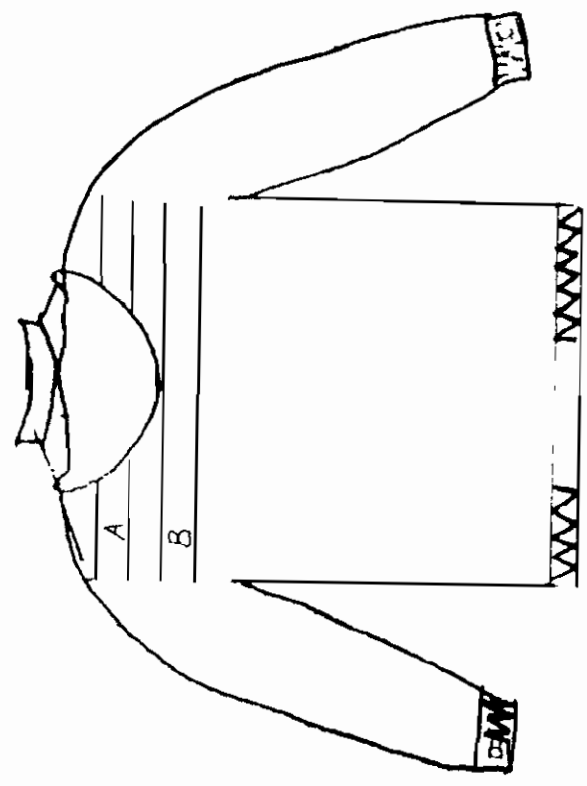
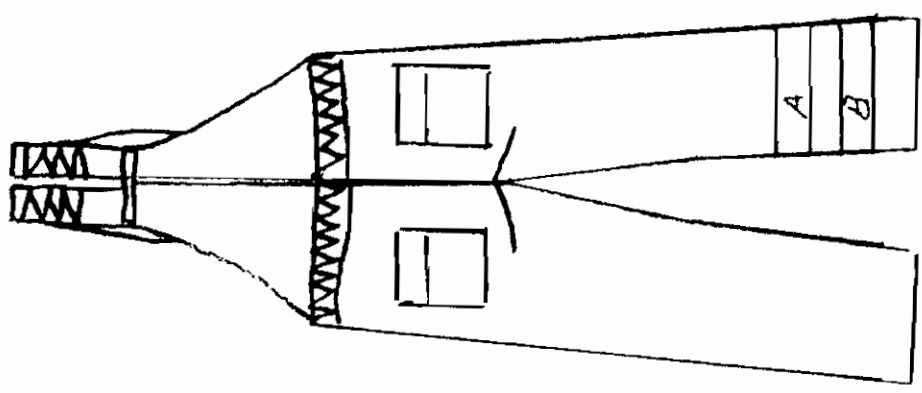

ЕЛЕК СТУАД-ВАНГО - ПРАХОЗАЩИТЕН, ПРОТИВОЗАМЪРСЪВАЩ СЪС СЪТКАНА ЛЕНТА - Т С

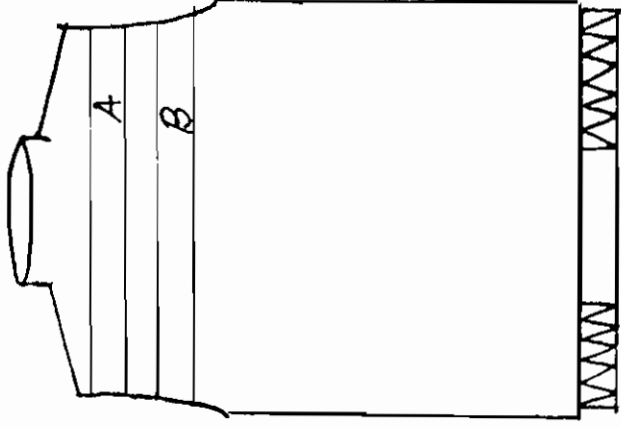
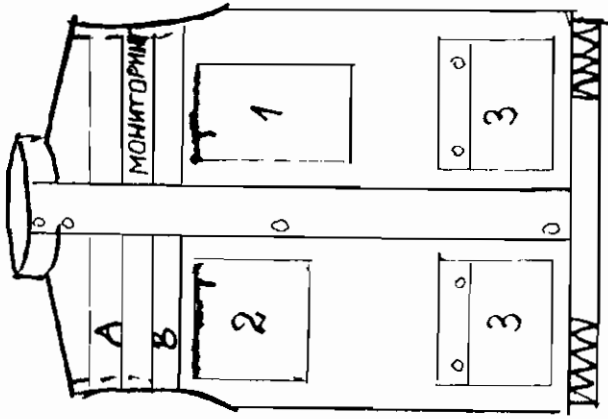

ЦВЕТОВА КОМБИНАЦИЯ:

ОСНОВЕН ЦВЪТ -

A - СВЕТОПРОЗАЧЕНА ЛЕНТА В ЦВЪТ ЦВЪТ

B - СВЕТОПРОЗАЧЕНА ЛЕНТА В ЦВЪТ ЦВЪТ

1. НАРЪБЕН ДИОБ С ЦВЪТ - РАЗМЕРИ 200/120 ММ

2. НАРЪБЕН ДИОБ С ЦВЪТ

3. ДИОБЕН ДИОБ ПУКРНТ С ЕПАК С 2.5Р. ТИП - ТАК

Висулу №10

ШАПКА ТИП "УШАНКА" СТАДИОНАЩАТА - Т С

1. КОЗИРКА

2. НАУШНИК

3. ТИХ-ТАК КОЛУЧЕ

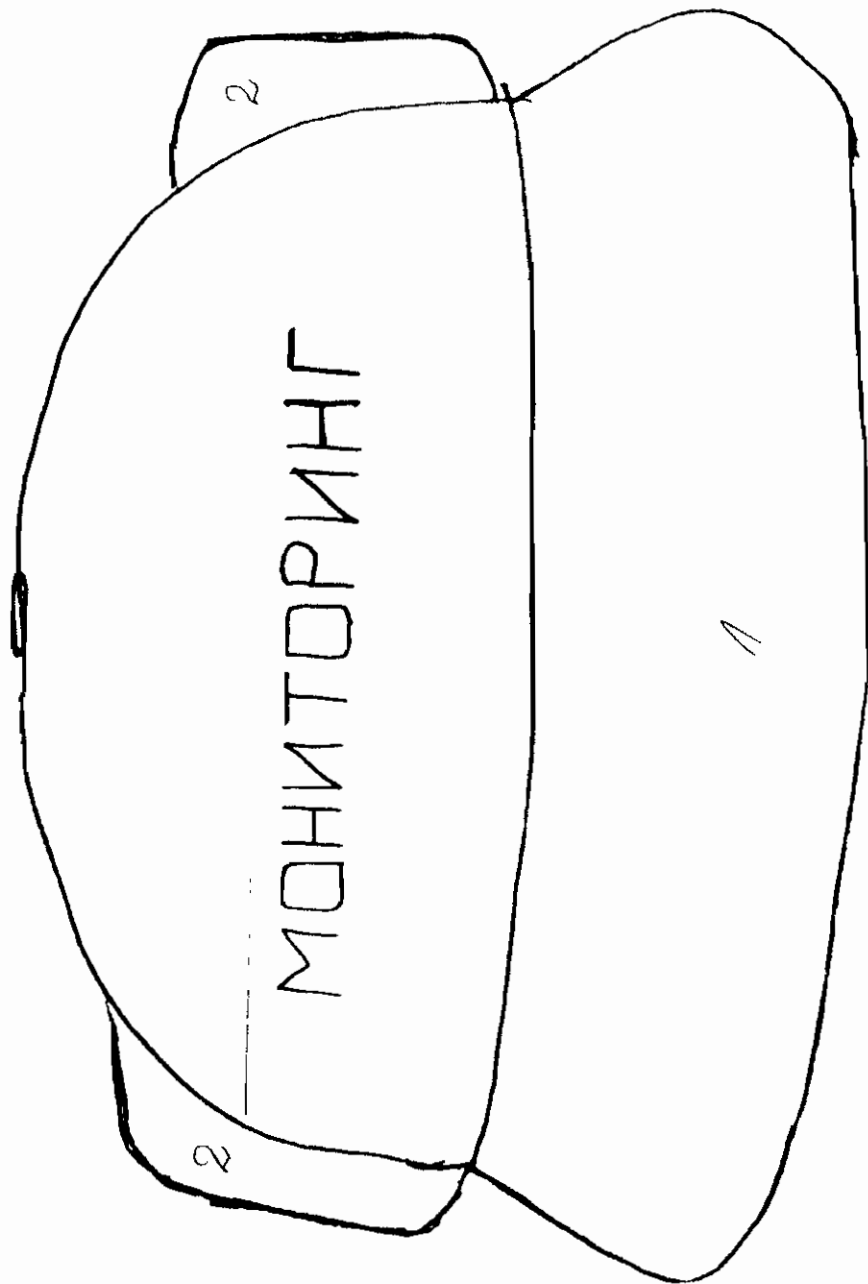
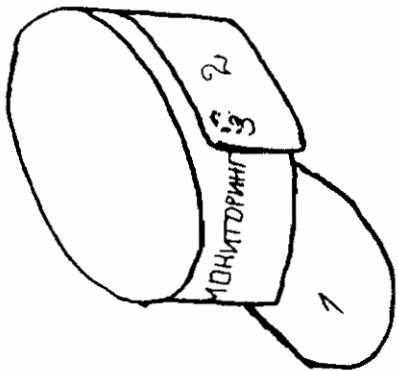

Сачуа №1С

Схе : противозагрязощ, прехозащитен със сигналами ленти - ТС

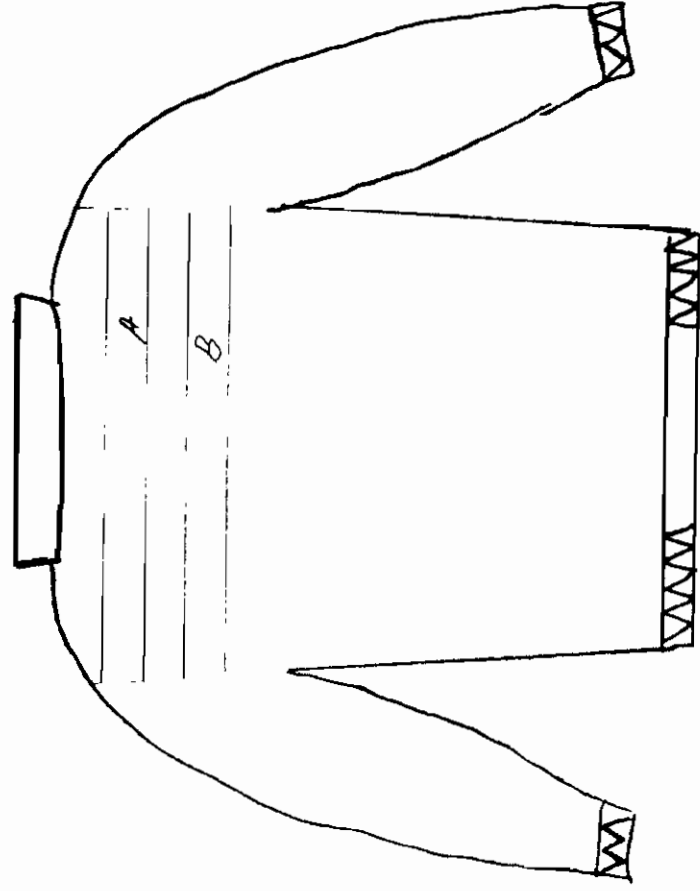
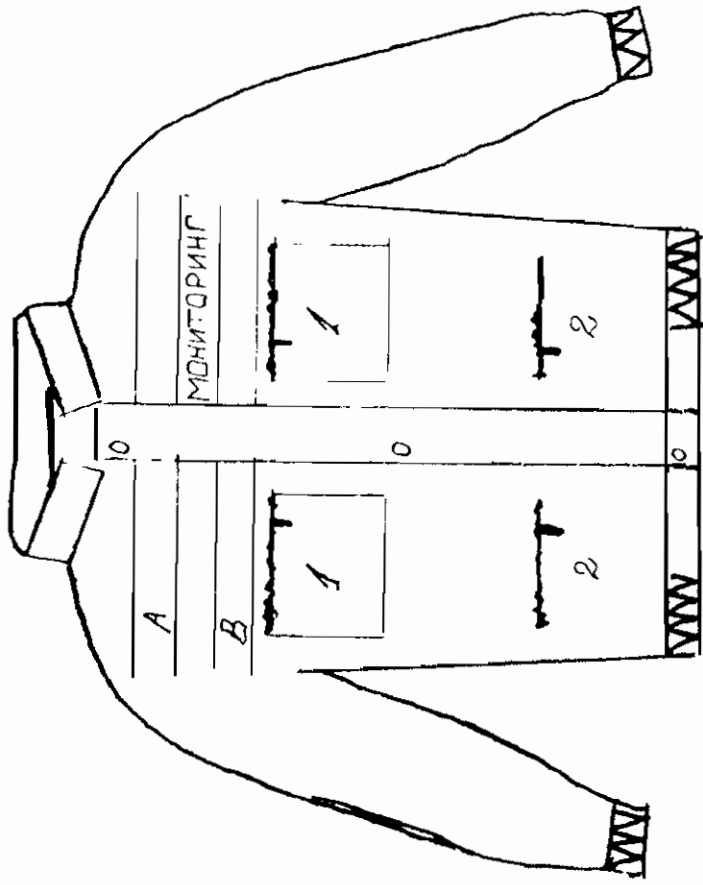

ЦВЕТОВА КОМБИНАЦИЯ:

ОСНОВЕН ЦВЕТ

А - СВЕТОПРОЗРАЧЕНА ЛЕНТА В ИЛИТ ЦВЕТ

В - СВЕТОПРОЗРАЧЕНА ЛЕНТА В СИН ЦВЕТ

1 НАГРЪДЕН ДИОБ С ЦИЯ

2. ДОЛЕН ДИОБ С ЦИЯ

схем № 1 С

Полугащеризон противозаморсвач, празозащитен със сгнаничен лентен - 1 С

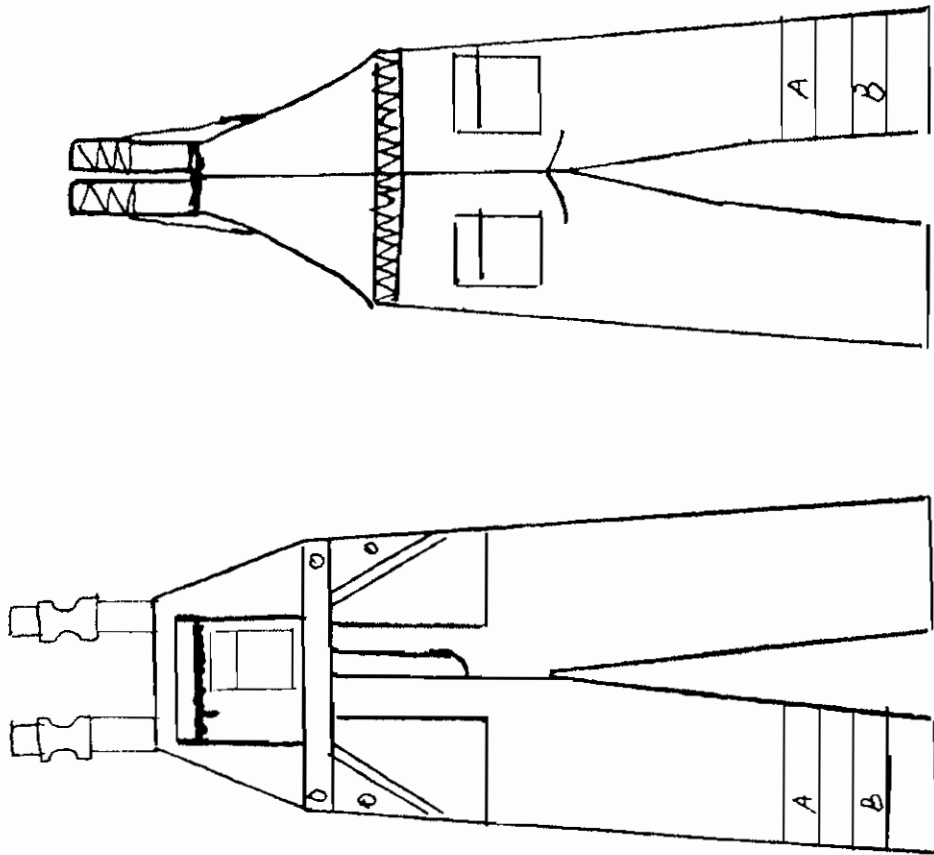

схем. № 2

УКУЧА КОЛ  
-ТС

КОСТЮМ КУРТКА И ПАНТАЛОН ПРОТИВЗАМБРОСВАЩ, ПРОХОДЯЩИТЕ СЪС СИГНАРНИ ЛЕНТА -ТС

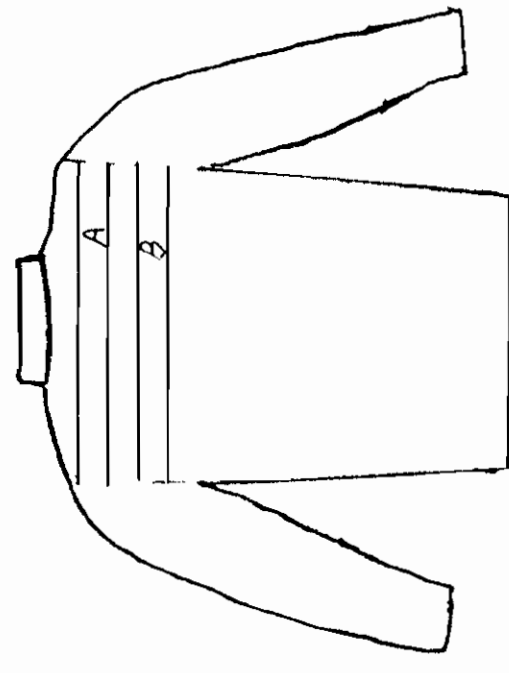
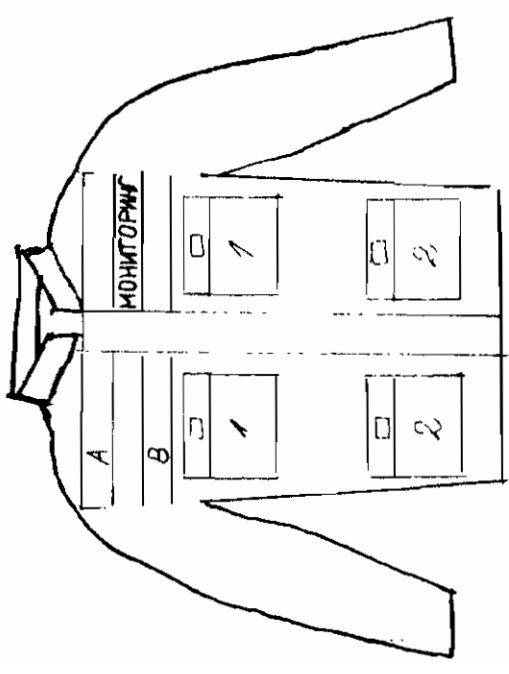

ЦВЕТОВА КОМБИНАЦИЯ:

ОСНОВЕН ЦВЕТ

А - СВЕТЛОПОРТАЗЪ ТЕЛНА ЛЕНТА В ЦВЕТ ЦВЕТ

В - СВЕТЛОПОРТАЗЪ ТЕЛНА ЛЕНТА В ЦВЕТ ЦВЕТ

1. НАГРЪДЕН ЛЕНТА С КИПАК С БЕЛОВО

2. ДОДЕЛЕН ЛЕНТА С КИПАК С БЕЛОВО

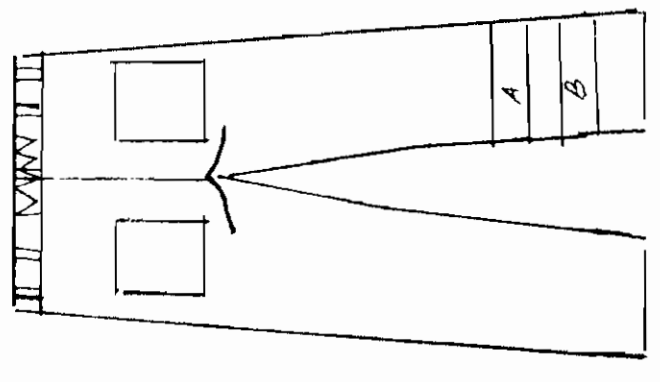
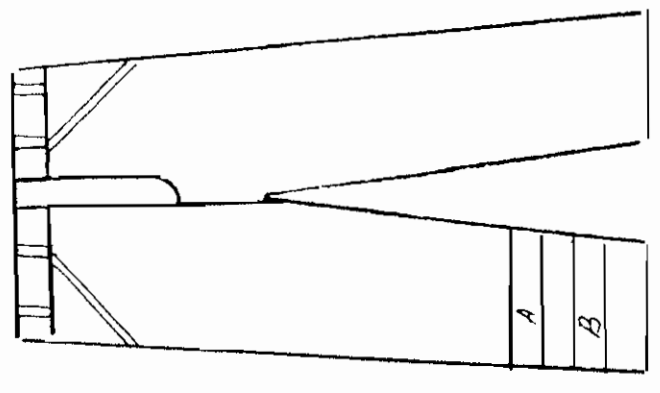

Сир Р 21



Скачка №10

ШАПКА С КОЗИРКА ФИРМЕНА ТЕКСТИЛНА-ТС

ЦВЕТАНА КОМБИНАЦИЈА:

БЕЛОВАНА ЦВЕТ

1. КОЗИРКА

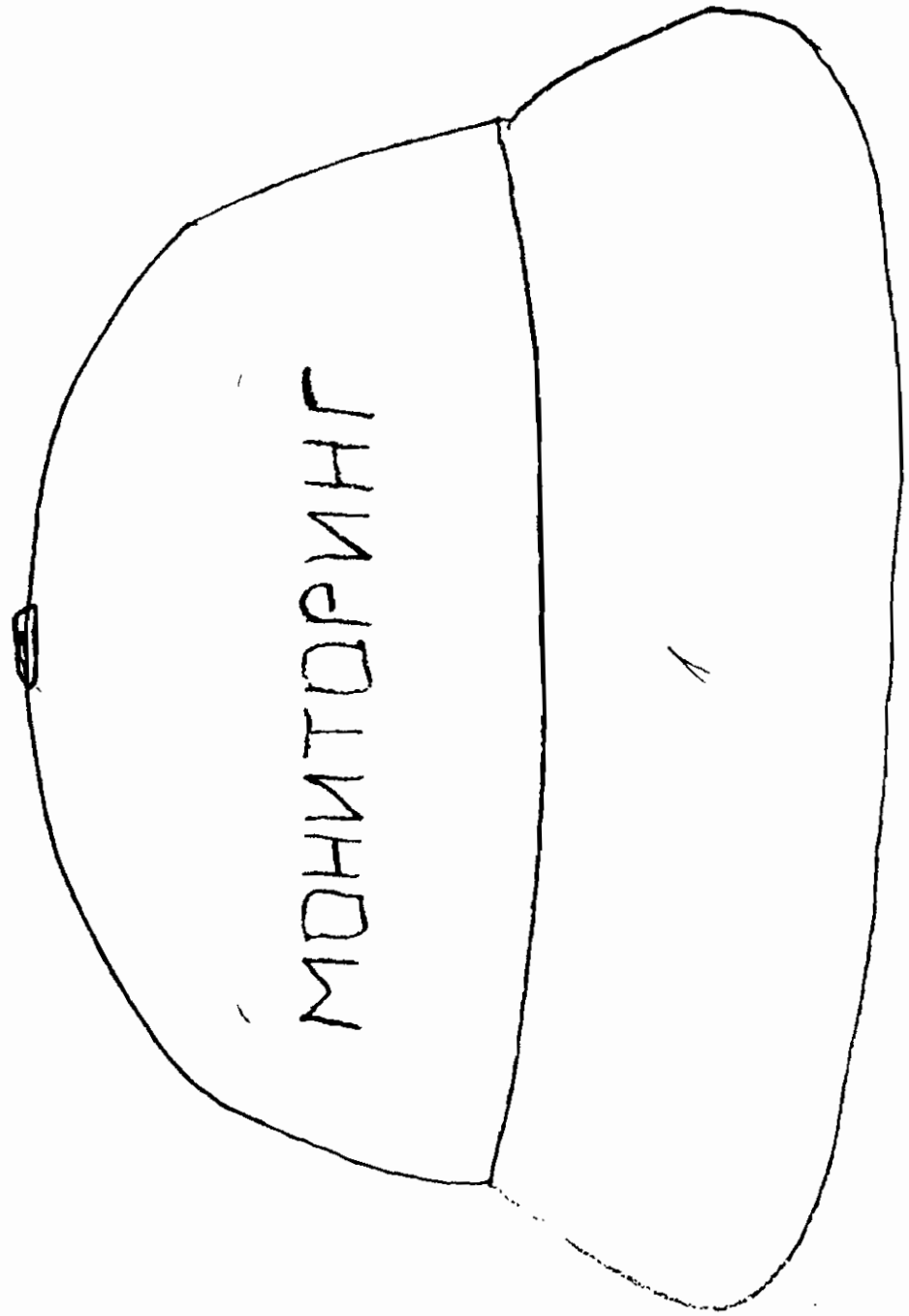
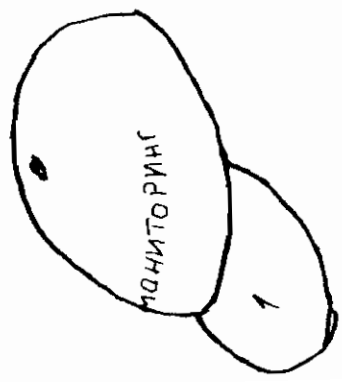
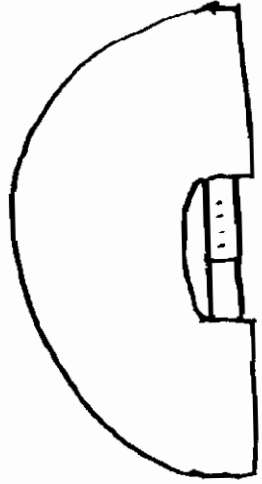

успех

/пълно наименование на участника, търговски адрес, телефон и факс, ЕИК и ИН по ЗДДС/

До  
“АЕЦ Козлодуй” ЕАД  
гр. Козлодуй

## О Ф Е Р Т А

за участие в открита процедура с предмет:

**“Доставка на работно облекло извън КЗ”**

### УВАЖАЕМИ ГОСПОДА,

След запознаване с всички документи и образци от документацията за участие в процедурата, с настоящата оферта заявяваме, че желаем да участваме в откритата процедура за избор на изпълнител при условията обявени в документацията и приети от нас без възражения.

Ние сме съгласни валидността на нашата оферта да бъде 90 календарни дни от крайния срок за получаване на оферти и ще остане обвързваща за нас, като може да бъде приета по всяко време преди изтичане на този срок.

До подготвянето на официален договор, тази оферта заедно с писменото приемане от Ваша страна и известие за сключване на договор ще формират обвързващо споразумение между двете страни.

Запознати сме с проекта на договора, приемаме го и ако бъдем определени за изпълнител, ние ще представим всички документи необходими за подписването му в законоустановения срок.

Списък на документите, съдържащи се в офертата:

### 1. Документи за подбор

- 1.1. Документ за регистрация на участника или единен идентификационен код, съгласно чл. 23 от Закона за търговския регистър
- 1.2. Доказателства за икономическото и финансовото състояние по чл.50 от ЗОП, посочени от възложителя в обявлението за обществена поръчка
- 1.3. Доказателства за техническите възможности и/или квалификация по чл.51 от ЗОП, посочени от възложителя в обявлението за обществена поръчка
- 1.4. Декларация за отсъствие на обстоятелствата по чл.47, ал.1, т.1 и ал.5, т.1 от ЗОП
- 1.5. Декларация за отсъствие на обстоятелствата по чл.47, ал.1, т.2, т.3 и ал.5, т.2 от ЗОП
- 1.6. Декларация за използване или неизползване на подизпълнители при изпълнението на поръчката
- 1.7. Декларация от подизпълнителя за съгласие да участва като такъв при изпълнението на обществената поръчка
- 1.8. Декларация за кои обособени позиции ще участва участника
- 1.9. Декларация за страна на произход и производител на стоката
- 1.10. Надлежно оформен от производителя документ, даващ разрешение за продажба /дистрибуция/ на стоките
- 1.11. Декларация за приемане на условията на проекта на договор
- 1.12. Информационен лист

## **2. Предложение за изпълнение на поръчката**

2.1. Спецификация на работното облекло за доставка с включени наименование, описание, произход, стандарт и др., които трябва да бъдат специфицирани в съответствие с изискванията на техническата спецификация по приложен образец.

2.2. Протоколи от акредитирана лаборатория за изпитвания, съгласно изискването на пълното описание на предмета на поръчката, доказващи съответствието с изискванията на техническата спецификация.

2.3. Списък на документацията съпровождаща стоката при доставката.

2.4. Друга информация /ако Участника смята за необходимо да представи/.

## **3. Предлагана цена**

3.1. Ценова таблица

### **ПОДПИС и ПЕЧАТ:**

\_\_\_\_\_ (име и фамилия)

\_\_\_\_\_ (дата)

\_\_\_\_\_ (длъжност на управляващия/представяващия участника)

\_\_\_\_\_ (наименование на участника)



/пълно наименование на участника, търговски адрес, телефон и факс, ЕИК и ИН по ЗДДС/

### ЦЕНОВА ТАБЛИЦА

за участие в открита процедура с предмет:

**“Доставка на работно облекло извън КЗ”**

**Обособена позиция № ..... /наименование/**

№	Наименование	Мярка бр./чифт	Кол-во	Единична цена в лв. без ДДС	Обща цена в лв. без ДДС
1	2	3	4	5	6
<b>ПРЕДЛАГАНА ЦЕНА в лв. без ДДС, при условие на доставка DDP "АЕЦ Козлодуй", съгласно INCOTERMS '2010, цифром и словом:</b>					

**ПОДПИС и ПЕЧАТ:**

\_\_\_\_\_ (име и фамилия)

\_\_\_\_\_ (дата)

\_\_\_\_\_ (длъжност на управляващия/представяващия участника)

\_\_\_\_\_ (наименование на участника)

## УКАЗАНИЯ за подготовка на офертата

### 1. Общи условия

1.1. Редът и условията, при които ще се определи изпълнител на обществената поръчка са съгласно Закона за обществените поръчки. Откритата процедура за възлагане на обществена поръчка дава равни възможности за участие на всички заинтересовани лица, отговарящи на изискванията на възложителя.

1.2. Документацията за участие в процедурата, разясненията по нея и информационното съобщение за отварянето на ценовите оферти се публикуват в Регистъра за обществени поръчки и в Профила на купувача на Интернет адреса, посочен в т. т. 1.1) от обявлението.

1.3. Всички образци на декларации, информационен лист, банкова гаранция за изпълнение на договор и общите условия на договора могат да бъдат намерени в Профила на Купувача на Интернет адреса, посочен в т. 1.1) от обявлението.

1.4. При изготвяне на офертата всеки участник трябва да се придържа точно към обявените от възложителя условия. Офертата се изготвя по образца, приложен към документацията за участие в откритата процедура.

1.5. Всички разходи по изготвяне и подаване на офертите са за сметка на участниците.

1.6. До изтичането на срока за получаване на офертите всеки участник в откритата процедура може да промени, допълни или да оттегли офертата си.

1.7. Всеки участник в откритата процедура за възлагане на обществена поръчка има право да представи само една оферта.

1.8. Участниците са длъжни да съблюдават сроковете и условията, посочени в обявлението и документацията за участие в процедурата. Всички заинтересовани лица могат да подадат оферта за участие в откритата процедура в срока посочен в т. IV.3.4) от обявлението.

1.9. Офертата на участника съдържа: **“Документи за подбор”, “Предложение за изпълнение на поръчката” и “Предлагана цена”.**

### 2. Изисквания към документите за подбор, предложението за изпълнение на поръчката и предлаганата цена

*Титулът на офертата представлява изготвена оферта, съгласно приложеня образец в документацията за участие в процедурата, съдържаща точен списък на документите, които участникът прилага.*

Документът се представя в оригинал и се подписва от лице с представителни функции.

#### 2.1. Документи за подбор:

2.1.1. **Документ за регистрация на участника или единен идентификационен код, съгласно чл. 23 от Закона за търговския регистър.** Документът се представя заверен с гриф “Вярно с оригинала”, свеж печат и подпис от лице с представителни функции.

2.1.1.1. Когато не е представен ЕИК съгласно чл. 23 от Закона за търговския регистър, участниците - юридически лица или еднолични търговци, прилагат към своите оферти за участие и удостоверения за актуално състояние. Чуждестранните юридически лица прилагат еквивалентен документ на съдебен или административен орган от държавата, в която са установени.

Документът следва да е с дата на издаване, предшестваща отварянето на офертите, не по-късно от 3 месеца.

Документът се представя в оригинал или заверено копие с гриф “Вярно с оригинала”, свеж печат и подпис от лице с представителни функции.

2.1.2. **Доказателства за икономическото и финансовото състояние по чл. 50 от ЗОП, посочени от възложителя в обявлението за обществена поръчка:**

2.1.2.1. Информация за общия оборот и за оборота на стоките, които са предмет на поръчката, за последните три години, в зависимост от датата, на която участникът е учреден или е започнал дейността си.

Документите се представят в оригинал и се подписват задължително от лице с

представителни функции.

**2.1.3. Доказателства за техническите възможности и/или квалификация по чл. 51 от ЗОП, посочени от възложителя в обявлението за обществена поръчка:**

2.1.3.1. Списък на основните договори за доставки, изпълнени през последните три години, включително стойностите, датите и получателите, придружен от препоръки за добро изпълнение.

Списъкът се подписва задължително от лице с представителни функции и се представя в оригинал. Препоръките се представят заверени с гриф "Вярно е оригинала", свеж печат и подпис от лице с представителни функции.

2.1.3.2. Сертификат за сертифицирана система за управление на качеството по ISO 9001:2008 на производителя.

Документът се представя заверен с гриф "Вярно е оригинала", подпис и свеж печат от лице с представителни функции.

**2.1.4. Декларация за отсъствие на обстоятелствата по чл. 47, ал. 1, т. 2 и т. 3 и ал. 5, т. 2 от ЗОП.**

Декларацията се подписва задължително от лице с представителни функции. Когато Участник/Подизпълнител е юридическо лице е достатъчно подаване на декларацията от едно от лицата, които могат самостоятелно да го представляват. Документът се изготвя по приложения образец на Декларация към настоящата документация и се представя в оригинал. Участниците са длъжни в процеса на провеждане на процедурата да уведомяват Възложителя за всички настъпили промени в обстоятелствата в 7-дневен срок от настъпването им.

**2.1.5. Декларации за отсъствие на обстоятелствата по чл. 47, ал. 1, т. 1 и ал. 5, т. 1 от ЗОП.**

Декларациите се подписват и се подават от лицата по чл.47 ал.4 от ЗОП. Документите се изготвят по приложения образец на декларация към настоящата документация и се представят в оригинал. Участниците са длъжни в процеса на провеждане на процедурата да уведомяват Възложителя за всички настъпили промени в обстоятелствата в 7-дневен срок от настъпването им.

**2.1.6. Декларация за използване или неизползване на подизпълнители при изпълнението на поръчката.**

При участие на подизпълнители при изпълнението на поръчката, в декларацията се посочват подизпълнителите, вида на работите, които ще бъдат изпълнени от всеки подизпълнител и дела на тяхното участие. Декларацията се подписва задължително от лице с представителни функции и се представя в оригинал.

**2.1.7. Декларация от подизпълнителя за съгласие да участва като такъв при изпълнението на обществената поръчка.**

Декларацията се подписва задължително от лице с представителни функции и се представя в оригинал.

**2.1.8. Декларация за кои обособени позиции ще участва участника.**

Декларацията се подава в свободен текст, подписва задължително от лице с представителни функции и се представя в оригинал.

**2.1.9. Декларация за страна на произход и производител на стоката.**

Посочва се производителя и държавата на производителя. Декларацията се подписва задължително от лице с представителни функции и се представя в оригинал.

**2.1.10. Надлежно оформен от производителя документ, даващ разрешение за продажба /дистрибуция/ на стоките/.**

Представя се в случай, че участникът не е производител. Документът се представя заверен с гриф "Вярно е оригинала", свеж печат и подпис от лице с представителни функции.

**2.1.11. Декларация за приемане на условията в проекта на договор.**

Декларацията се изготвя по приложения към настоящата документация образец, подписва се от лице с представителни функции и се представя в оригинал.

**2.1.12. Информационен лист.**

Документът се изготвя по приложения образец към настоящата документация и се представя в оригинал.

- 2.1.13. Когато участник в процедурата е обединение, което не е юридическо лице:
- 2.1.13.1. Към офертата се прилага договор за създаване на обединението, в който задължително се посочва представляващият и разпределението на участието на лицата при изпълнение на дейностите. Документът се представя заверен с гриф "Вярно е оригинала", свеж печат и подпис от лице с представителни функции;
- 2.1.13.2. Документите по т. 2.1.1., т. 2.1.4. и т. 2.1.5. се представят от всяко физическо или юридическо лице, включено в обединението;
- 2.1.13.3. Документите по т. 2.1.2. и т. 2.1.3. се представят само за участниците, чрез които обединението доказва съответствието си с минималните изисквания посочени в т. III.2.2) и т. III.2.3) от обявлението;
- 2.1.14. Когато участник в процедурата декларира участие на подизпълнители документите по т. 2.1.1 до 2.1.5 се представят за всеки от подизпълнителите, посочени в декларацията по т. 2.1.6. Изискванията за подизпълнителите се прилагат съобразно вида на работите, които ще извършват и дела на тяхното участие в изпълнението на поръчката.
- 2.2. Предложение за изпълнение на поръчката**
- 2.2.1. Предложението за изпълнение на поръчката съдържа изброените в т. 2 от образеца на оферта документи;
- 2.2.2. Да бъде изготвено въз основа на изискванията на техническата спецификация и пълното описание на предмета на поръчката.
- 2.3. Предлагана цена**
- 2.3.1. Предлаганата цена се изготвя съгласно приложния образец по т. 3 от образеца на оферта;
- 2.3.2. Предлаганата цена трябва да съдържа единичната цена, формирана при условие на доставка DDP АЕИЦ Козлодуй (Incoterm's 2010) с включени всички разходи за доставка до склад на Възложителя, опаковка, транспорт, такси и други дължими суми.
- 2.3.3. Допуснати в офертата технически грешки в определянето на цената са единствено за сметка на участниците.

### **3. Изисквания към оформянето**

- 3.1. Офертата и всички документи, които са част от нея, следва да бъдат представени в оригинал или да са заверени, когато са ксерокопия, с гриф "вярно е оригинала", свеж печат и подпис на лицето, представляващо участника.
- 3.2. Документите и данните в офертата се подписват само от лица с представителни функции, назовани в документа за регистрация и/или упълномощени за това лица, за което се изисква представяне на нотариално заверено пълномощно за изпълнение на такива функции.
- 3.3. Всички документи, свързани с офертата следва да са на български език или да са придружени с превод на български език.
- 3.3.1. Когато участник в процедура е чуждестранно физическо или юридическо лице, както и техни обединения, офертата се подава на български език. Документът по т. 2.1.1 се представя в официален превод, а останалите документи, които са на чужд език, се представят и в превод.
- 3.4. В офертата и приложените документи не се допускат никакви вписвания между редовете, изтривания или корекции, освен ако са заверени с подписа на лице с представителни функции и свеж печат.
- 3.5. Желателно е Документите за подбор, Предложението за изпълнението на поръчката и Предлаганата цена да бъдат поставени в папки. Документите в офертата да бъдат номерирани (стр. .... от общ бр. стр. ....).

### **4. Окомплектоване и подаване на офертата**

- 4.1. Офертата се представя в запечатан, непрозрачен плик от участника или от упълномощен от него представител лично или по пощата с препоръчано писмо с обратна разписка (респ. чрез куриерска служба). Върху плика се посочва наименование на участника, адрес за кореспонденция, телефон и по възможност - факс и електронен адрес. На плика се записва Оферта за участие в открита процедура с предмет: "....." за обособени позиции №№ ... /наименование на обособените позиции/.



4.2. Пликът по т. 4.1, съдържа отделни запечатани, непрозрачни и надписани плика;

4.2.1. **Плик № 1 с надпис „Документи за подбор”** за обособени позиции №№ ... /наименование на обособените позиции/, в който се поставят документите, изброени в т. 1 от Образеца на оферта и Титулът на офертата. За всички обособени позиции документите за подбор са едни и се поставят в плик №1.

4.2.2. **Плик № 2 с надпис „Предложение за изпълнение на поръчката”** за обособена позиция № ... /наименование на обособената позиция/, в който се поставят документите, изброени в т. 2 от Образеца на оферта. За всяка обособена позиция участниците представят отделен плик №2.

4.2.3. **Плик № 3 с надпис „Предлагана цена”** за обособена позиция № ... /наименование на обособената позиция/, в който се поставят документите, изброени в т. 3 от Образеца на оферта. За всяка обособена позиция участниците представят отделен плик №3.

4.3. Офертата се изпраща на адрес: гр. Козлодуй, “АЕЦ Козлодуй” ЕАД, Централно деловодство.

4.4. Участникът е длъжен да обезпечи получаването на офертата на указаното място и срок. Разходите за подаване на офертата са за негова сметка. Рискът от забава или загубване на офертата е за участника.

4.6. Възложителят не се ангажира да съдейства за получаването на офертата на адреса и в срока, определен от него.

4.7. При приемане на офертата върху плика се отбелязват поредният номер, датата и часът на получаването и посочените данни се записват във входящ регистър, за което на приносителя се издава документ.

4.8. Възложителят не приема за участие в процедурата и връща незабавно на участниците оферти, които са представени след изтичане на крайния срок за получаване или в не запечатан, прозрачен или скъсан плик и опаковка.

**5. За всички неуредени въпроси се прилагат разпоредбите на Закона за обществените поръчки и Правилника за прилагането му.**

## ДОГОВОР

№ .....

Днес, .....2013 год., в гр. Козлодуй, между:  
**“АЕЦ Козлодуй” ЕАД**, гр.Козлодуй, вписано в търговския регистър към Агенция по вписванията с ЕИК 106513772, представлявано от ..... – Изпълнителен Директор, наричано по-нататък в Договора **ВЪЗЛОЖИТЕЛ**, от една страна, и  
 ....., гр. ...., вписано в търговския регистър към Агенция по вписванията с ЕИК ....., представлявано от ..... –  
 ..... наричано по-нататък в Договора **ИЗПЪЛНИТЕЛ**,  
 от друга страна и на основание чл.41 и следващите от Закона за обществените поръчки и във връзка с Решение №АД-...../.....2013 г. на Изпълнителния директор на “АЕЦ Козлодуй” ЕАД за класиране на офертите и определяне на изпълнител на обществената поръчка с обект: **“Доставка на работно облекло извън КЗ”**  
 се сключи настоящият Договор за следното:

## 1. ПРЕДМЕТ НА ДОГОВОРА

1.1 **ВЪЗЛОЖИТЕЛЯТ** възлага и заплаща, а **ИЗПЪЛНИТЕЛЯТ** приема да извърши доставка на работно облекло извън КЗ,  
**Обособена позиция №** ..... “.....”  
**Обособена позиция №** ..... “.....”  
**Обособена позиция №** ..... “.....”  
**Обособена позиция №** ..... “.....”  
 наричани за краткост “стока”, в обем, номенклатура, технически данни и единични цени, съгласно Приложение №2 – Пълно описание и Техническа спецификация на **ВЪЗЛОЖИТЕЛЯ**, Приложение № 3 - Техническа спецификация на **ИЗПЪЛНИТЕЛЯ** и Приложение № 4 – Предлагана цена – неразделна част от настоящия договор.

1.2 Предметът на договора включва представяне на мостри на готовото облекло за одобрение от **ВЪЗЛОЖИТЕЛЯ**.

## 2. ЦЕНА И НАЧИН НА ПЛАЩАНЕ

2.1 Цената за доставка на цялото количество, включено в обхвата на настоящия договор е в размер ..... лева (словом: .....), без ДДС, при условие на доставка DDP АЕЦ Козлодуй, съгласно INCOTERMS 2010.

2.1.1 Цената по т. 2.1 е сума от цените по обособените позиции, включени в предмета на договора, съгласно отделни ценови таблици с посочени единични и общи цени.

2.2 Цената по т. 2.1 е окончателна и валидна до пълното изпълнение на договора.

2.3 **ВЪЗЛОЖИТЕЛЯТ** заплаща стойността на всяка частична доставка, в срок до 30 /тридесет/ календарни дни от датата на приемане на частичната доставка, срещу представени оригинална данъчна фактура, приемно-предавателен протокол, протокол за извършен входящ контрол, без забележки.

2.4 Плащанията по настоящия договор ще бъдат извършвани чрез банков превод в полза на **ИЗПЪЛНИТЕЛЯ**, по следните банкови реквизити:

Банкова сметка в лева: .....

Банка: .....

Банков код: .....

### 3. СРОКОВЕ ЗА ИЗПЪЛНЕНИЕ НА ДОГОВОРА

3.1 След сключване на договора **ИЗПЪЛНИТЕЛЯТ** представя в срок до 10 работни дни моетри за работното облекло предмет на настоящия договор, за което се изготвя приемно-предавателен протокол за моетри.

3.2 В срок до 15 работни дни от датата на приемно-предавателния протокол за моетри **ВЪЗЛОЖИТЕЛЯТ** извършва проверка за съответствие на представените моетри с изискванията на **ВЪЗЛОЖИТЕЛЯ**, изготвя протокол и го изпраща на **ИЗПЪЛНИТЕЛЯ**.

3.3 При констатирани несъответствия **ВЪЗЛОЖИТЕЛЯ** връща несъответстващите моетри, а **ИЗПЪЛНИТЕЛЯТ** се задължава в срок до 10 работни дни да отстрани несъответствията и да представи моетрите.

3.4 В случай на повторно констатиране на несъответствия в представените моетри **ВЪЗЛОЖИТЕЛЯТ** прекратява договора и задържа гаранцията за изпълнение.

3.5 **ИЗПЪЛНИТЕЛЯТ** извършва частични доставки на стоката след одобряване на моетрите в срок ..... календарни дни, от датата на получаване на заявка за доставка, отправена от **ВЪЗЛОЖИТЕЛЯ**. Заявката е в писмен вид и съдържа минимум следната информация: вид, количество и размери на исканата стока.

3.6 Настоящият договор се сключва за срок от 12 (дванадесет) месеца, считано от датата на двустранното му подписване.

### 4. ПРЕДАВАНЕ НА СТОКАТА.

#### ПРЕМИНАВАНЕ НА СОБСТВЕНОСТТА И РИСКА. ТРАНСПОРТИРАНЕ

4.1 При предаване на стоката страните подписват приемно - предавателен протокол, който ги обвързва относно факта на предаването.

4.2 Собствеността и рискът от погиването и повреждането на стоката преминават върху **ВЪЗЛОЖИТЕЛЯ** в момента на подписването на протокола за входящ контрол без забележки.

4.3 При всяка частична доставка за дата на доставка се счита датата на подписване на приемно-предавателния протокол, а за дата на приемане на частичната доставка от **ВЪЗЛОЖИТЕЛЯ** се счита датата на съответния протокол за входящ контрол, без забележки.

4.4 **ИЗПЪЛНИТЕЛЯТ** транспортира стоката до склад "АЕЦ Козлодуй" ЕАД на свои разходи и собствен риск.

### 5. ОПАКОВКА, МАРКИРОВКА И СЪПРОВОДИТЕЛНА ДОКУМЕНТАЦИЯ

5.1 Всеки артикул трябва да бъде доставян индивидуално опакован в прозрачна, здрава, полиетиленова опаковка, комплектовани на стекове по 5 броя и в общи опаковки, които да гарантират запазване на външния вид от замърсяване, както и целостта и качествата на стоката през времето на транспортиране, товароразтоварване, преброяване и съхранение в закрит склад до пускането и в употреба, с изключение на случаите при които заявката за съответния артикул или размер е с по-малък брой.

5.1.1 Във всяка отделна опаковка, на видно място, трябва да бъде поставен четлив екземпляр опаковъчен лист или етикет, съдържащ минимум следната информация: наименование на артикула, размер, количество (брой) в опаковката.

5.2 Доставяната стока трябва да бъде етикирана и маркирана с фирмен знак и лого, съгласно изискванията в Приложение №2 – Пълно описание на предмета на поръчката и Техническа спецификация на **ВЪЗЛОЖИТЕЛЯ**.

5.3 **ИЗПЪЛНИТЕЛЯТ** изпраща известие за готовност за експедиране за всяка от частичните доставки по този договор. Известието се изпраща до "АЕЦ Козлодуй" ЕАД на факс 0973/72047, в срок не по-къс от 3 (три) работни дни преди предвидената дата на експедиция на стоката.

5.4 Стоката по всяка частична доставка трябва да бъде експедирана и доставена заедно с оригинална данъчна фактура и следната съпроводителна документация:

- декларация за съответствие, съгласно изискването на чл.51, ал.2 от "Наредба за съществените изисквания и оценяване съответствието на личните предпазни средства";
- декларация за съответствие с одобрените мостри;
- инструкция за употреба, съставена от производителя, съгласно изискването на чл.13, ал.2 от "Наредбата за съществените изисквания и оценяване на съответствието на личните предпазни средства" (на български език);
- копие на протоколите от акредитирана лаборатория за изпитване, доказващи съответствието;
- опаковъчен лист, за всяка обща опаковка;
- спецификация към фактурата за частичната доставка, съдържаща наименование на артикула, размер, количество, брой опаковки.

## 6. КАЧЕСТВО, ГАРАНЦИИ И РЕКЛАМАЦИИ

6.1 Стоката, доставяна по настоящия договор, трябва да е с качество, което да отговаря на изискванията на **ВЪЗЛОЖИТЕЛЯ**, на стандартите и условията, указани в приложенията на този договор. Качеството трябва да бъде потвърдено с декларация за съответствие и е протокол от извършен входящ контрол на доставката при възложителя, завършил без забележки.

6.2 На всяка частична доставка на стока, предмет на този договор, ще бъде извършван общ входящ контрол от **ВЪЗЛОЖИТЕЛЯ** в присъствието на **ИЗПЪЛНИТЕЛЯ** или упълномощено от него лице. При входящия контрол се проверяват отсъствието на явни недостатъци, комплектността на стоката, наличието на всички необходими документи, като при входящия контрол ще бъде извършван и контрол за съответствие чрез съпоставяне на качеството на доставения артикул/и, с това на одобрената мостра.

6.3 В случай, че при входящия контрол бъдат констатирани видими отклонения в качеството на стоката и/или несъответствия между фактически доставяната стока, съпроводителните документи към нея и указаното в заявката, и/или са констатирани отклонения в качеството на фактически доставяните артикули при съпоставката с одобрената мострата, то протоколът за входящ контрол на частичната доставка е със забележки и **ВЪЗЛОЖИТЕЛЯТ** не приема стоката, във връзка с т.4.3 от този договор докато **ИЗПЪЛНИТЕЛЯТ** не отстрани несъответствията и отклоненията по частичната доставка.

6.4 В случаите по т. 6.3 **ИЗПЪЛНИТЕЛЯТ** е длъжен в срок до 10 (десет) дни, считано от датата на протокола от входящия контрол със забележки към доставка, да отстрани констатирани несъответствия на стоката и/или документите, и/или да замени стоката, която е с отклонения в качеството с нова от същия вид и без отклонения в качеството. **ВЪЗЛОЖИТЕЛЯТ** приема частичната доставка, когато несъответствията и отклоненията, които са били констатирани бъдат отстранени от **ИЗПЪЛНИТЕЛЯТ** и последният е извършил това в срока по тази точка.

6.5 **ИЗПЪЛНИТЕЛЯТ** гарантира качеството на доставяната стока от всяка частична доставка за срокът им на годност от .....(словом: .....) месеца, считано от датата приемане на доставката. Гаранцията обхваща несъответствия и/или отклонения в качеството на стоката, които са констатирани след като стоката е била приета от **ВЪЗЛОЖИТЕЛЯ**. Гаранцията е валидна при спазване на изискванията в инструкцията за правилно съхранение, употреба, придружаваща доставената стока. В случаите по тази точка **ИЗПЪЛНИТЕЛЯТ**, със свои сили и за своя сметка, заменя дефектната стока с нова стока от същия вид без отклонения в качеството, дефекти и/или несъответствия в срок до 30 (тридесет) дни от датата на рекламационния акт на **ВЪЗЛОЖИТЕЛЯ**.

6.6 Рекламации по качеството трябва да се извършват не по-късно от 30 (тридесет) дни след изтичане срока на годност (т. 6.5).

6.7 Рекламациите се оформят в писмен вид и трябва да съдържат описание на появилия се дефект, както и всички изисквания на **ВЪЗЛОЖИТЕЛЯ**, след удовлетворяване на които рекламацията се счита за уредена.

## 7. ЗАКЛЮЧИТЕЛНИ РАЗПОРЕДБИ

7.1 Договорът влиза в сила от момента на двустранното му подписване.

7.2 Неразделна част от настоящия договор са следните приложения:

Приложение №1 - Общи условия на договора;

Приложение №2 - Пълно описание и Техническа спецификация на **ВЪЗЛОЖИТЕЛЯ**;

Приложение №3 - Техническа/и спецификация/и на **ИЗПЪЛНИТЕЛЯ**;

Приложение №4 - Ценова/и таблица/и на **ИЗПЪЛНИТЕЛЯ**.

7.3 Отговорни лица по изпълнението на настоящия договор от страна на **ВЪЗЛОЖИТЕЛЯ** са:

..... тел.: 0973/7.....;

..... тел.: 0973/7.....;

7.4 Отговорно лице по изпълнението на настоящия договор от страна на **ИЗПЪЛНИТЕЛЯ** е ..... тел.: .....

7.5 Настоящият договор е подписан в два еднообразни екземпляра - по един екземпляр за всяка от страните.

## 8. ЮРИДИЧЕСКИ АДРЕСИ

.....  
гр.  
ул.  
Тел. [факс]: ..... [.....]  
ЕИК: .....  
ИН по ЗДДС: BG .....

**ИЗПЪЛНИТЕЛ:**

.....  
.....

**“АЕЦ Козлодуй” ЕАД**  
3321 гр. Козлодуй  
България  
Тел. [факс]: 0973/73530 [0973/76027]  
ЕИК: 106513772  
ИН по ЗДДС: BG 106513772

**ВЪЗЛОЖИТЕЛ:**  
**ИЗПЪЛНИТЕЛЕН ДИРЕКТОР**

.....

**ОБЩИ УСЛОВИЯ НА ДОГОВОРА**

1. РЕД ЗА ПРИЛАГАНЕ НА ОБЩИТЕ УСЛОВИЯ ПО ДОГОВОР.....	2
2. ГАРАНЦИЯ ЗА ИЗПЪЛНЕНИЕ.....	2
3. ПРАВА И ЗАДЪЛЖЕНИЯ ПО ДОГОВОРА .....	2
4. ПОДИЗПЪЛНИТЕЛИ.....	2
5. ОБЕДИНЕНИЯ.....	2
6. ДАНЪЦИ И ТАКСИ ЗА ЧУЖДЕСТРАННИ ИЗПЪЛНИТЕЛИ.....	3
7. ВХОДНИ ДАННИ И ИНФОРМАЦИЯ ПО ДОГОВОРА .....	3
8. УПРАВЛЕНИЕ НА КАЧЕСТВОТО.....	3
9. ФИЗИЧЕСКА ЗАЩИТА, СИГУРНОСТ И ДОСТЪП ДО ЗАЩИТЕНАТА ЗОНА....	3
10. ЯДРЕНАТА БЕЗОПАСНОСТ И РАДИАЦИОННА ЗАЩИТА.....	4
11. БЕЗОПАСНОСТ НА ТРУДА И ЗДРАВΟΣЛОВНИ УСЛОВИЯ НА ТРУД.....	5
12. ПОЖАРНА БЕЗОПАСНОСТ .....	6
13. ОДИТИ, ИНСПЕКЦИИ И ПРОВЕРКИ .....	6
14. ОПАЗВАНЕ НА ОКОЛНАТА СРЕДА.....	7
15. СРОК ЗА ИЗПЪЛНЕНИЕ .....	7
16. НЕУСТОЙКИ .....	7
17. ПРЕКРАТЯВАНЕ И РАЗВАЛЯНЕ НА ДОГОВОРА .....	7
18. НЕПРЕОДОЛИМА СИЛА .....	8
19. РЕД ЗА РЕШАВАНЕ НА СПОРОВЕТЕ.....	8
20. ОТГОВОРНО ЛИЦЕ ОТ СТРАНА НА ВЪЗЛОЖИТЕЛЯ .....	8
21. ОТГОВОРНО ЛИЦЕ ОТ СТРАНА НА ИЗПЪЛНИТЕЛЯ.....	8
22. КОМУНИКАЦИЯ МЕЖДУ СТРАНИТЕ .....	8
23. ЕЗИК НА ДОГОВОРА .....	9
24. ПРОМЕНИ В ДОГОВОРА .....	9

## 1. РЕД ЗА ПРИЛАГАНЕ НА ОБЩИТЕ УСЛОВИЯ ПО ДОГОВОР

1.1. Общите условия към договора се прилагат за всички договори сключвани от "АЕЦ Козлодуй" ЕАД като **ВЪЗЛОЖИТЕЛ**.

1.2. Общите условия са неразделна част от договора и не могат да се разглеждат самостоятелно.

1.3. Клаузите, съдържащи се в общите условия по договора, които нямат отношение към предмета на основния договор се считат за неприложими.

1.4. Редът за работата на външни организации на площадката на "АЕЦ Козлодуй" ЕАД е съгласно действащата писмена инструкция ДБК.КД.ИН.028 "Инструкция по качество. Работа на външни организации при сключен договор".

## 2. ГАРАНЦИЯ ЗА ИЗПЪЛНЕНИЕ

2.1. **ИЗПЪЛНИТЕЛЯТ** следва да представи при подписване на договора гаранция за изпълнение на договора в размер на 3 % от стойността му - парична сума или неотменима, безусловно платима банкова гаранция със срок на валидност 30 дни по-дълъг от този на договора, която се освобождава не по-късно от 15 работни дни след ефективно изпълнение на предмета на договора, за което **ИЗПЪЛНИТЕЛЯТ** изпраща писмо до **ВЪЗЛОЖИТЕЛЯ** с актуални банкови реквизити.

2.2. Гаранцията за изпълнение се задържа от **ВЪЗЛОЖИТЕЛЯ** при неизпълнение на задълженията, поети от **ИЗПЪЛНИТЕЛЯ** по този договор.

2.3. **ВЪЗЛОЖИТЕЛЯТ** не дължи лихви за периода през който средствата по т. 2.1. от договора законно са престояли при него.

## 3. ПРАВА И ЗАДЪЛЖЕНИЯ ПО ДОГОВОРА

3.1. Правата и задълженията на страните са регламентирани в договора.

3.2. **ИЗПЪЛНИТЕЛЯТ** няма право да прехвърля своите задължения по договора или част от тях на трета страна.

## 4. ПОДИЗПЪЛНИТЕЛИ

4.1. **ИЗПЪЛНИТЕЛЯТ** е длъжен да ползва за подизпълнители само декларираните от него в офертата си.

4.2. **ИЗПЪЛНИТЕЛЯТ** е изцяло и единствено отговорен пред **ВЪЗЛОЖИТЕЛЯ** за изпълнението на договора, включително и за действията на подизпълнителите. **ИЗПЪЛНИТЕЛЯТ** отговаря за действията на подизпълнителите като за свои действия.

4.3. **ИЗПЪЛНИТЕЛЯТ** носи отговорност за контрол на качеството на работата и спазване на изискванията за безопасна работа на персонала на подизпълнителите си.

4.4. **ИЗПЪЛНИТЕЛЯТ** се задължава да определи компетентни длъжностни лица, които да извършват контрол на работата на подизпълнителите.

4.5. Всички условия към изпълнение на договора определени към **ИЗПЪЛНИТЕЛЯ** важат в пълна сила за неговите подизпълнители. Отговорност за осигуряване на това условие от договора носи **ИЗПЪЛНИТЕЛЯ**.

4.6. Комуникацията между **ВЪЗЛОЖИТЕЛЯ** и Подизпълнителите по договора се осъществява само чрез **ИЗПЪЛНИТЕЛЯ**.

4.7. **ВЪЗЛОЖИТЕЛЯТ** има право да прави инспекции и проверки на работата на площадката и одити на подизпълнители, по реда по който същите се извършват за **ИЗПЪЛНИТЕЛЯ**.

## 5. ОБЕДИНЕНИЯ

5.1. В случаите, когато **ИЗПЪЛНИТЕЛЯТ** е обединение, всички участници са солидарно отговорни за изпълнението на задълженията по договора.

5.2. Всяко изменение в структурата и участниците в обединението ще се счита за неизпълнение на задълженията на **ИЗПЪЛНИТЕЛЯ**.

## **6. ДАНЪЦИ И ТАКСИ ЗА ЧУЖДЕСТРАННИ ИЗПЪЛНИТЕЛИ**

6.1. Ако **ИЗПЪЛНИТЕЛЯТ** е чуждестранно лице и при изпълнението на Договора е извършвал дейности (услуги) за **ВЪЗЛОЖИТЕЛЯ** на територията на Р България, които дейности **ВЪЗЛОЖИТЕЛЯ** е задължен да заплати, то от всяко дължимо плащане **ВЪЗЛОЖИТЕЛЯ** удържа 10% данък при източника.

6.2. За размера на удържаната сума **ВЪЗЛОЖИТЕЛЯТ** предава на **ИЗПЪЛНИТЕЛЯ** официален документ от съответната данъчна служба в Р България. Размерът на удържаната сума може да бъде намален в следствие, при условие че Р България има сключена двустранна спогодба за избягване на двойното данъчно облагане с държавата по регистрация на **ИЗПЪЛНИТЕЛЯ** и същия представи изискуемите документи за прилагане на спогодбата.

## **7. ВХОДНИ ДАННИ И ИНФОРМАЦИЯ ПО ДОГОВОРА**

7.1. **ВЪЗЛОЖИТЕЛЯТ** е длъжен да представи на **ИЗПЪЛНИТЕЛЯ** необходимите входни данни за изпълнение на дейностите по договора.

7.2. Входни данни могат да бъдат съществуващи документи и данни в "АЕЦ Козлодуй" и се предават във вида, в който са налични. За всеки предаден пакет входни данни се изготвя и двустранно се подписва Приемно-предавателен протокол.

7.3. **ВЪЗЛОЖИТЕЛЯТ** има право да предава необходимите входни данни на хартиен носител.

7.4. **ИЗПЪЛНИТЕЛЯТ** няма право, без предварителното писмено съгласие на **ВЪЗЛОЖИТЕЛЯ**, да използва документ или информация за цели различни от изпълнението на договора за срока на действие на този договор и до 5 (пет) години след приключването му.

7.5. **ИЗПЪЛНИТЕЛЯТ** се задължава да не предоставя на трети физически или юридически лица информацията по т.7.4.

## **8. УПРАВЛЕНИЕ НА КАЧЕСТВОТО**

8.1. **ИЗПЪЛНИТЕЛЯТ** е длъжен да изпълни възложената му дейност в съответствие с изискванията на собствената си система по качество с отчитане изискванията на **ВЪЗЛОЖИТЕЛЯ**.

8.2. Когато **ИЗПЪЛНИТЕЛЯТ** не притежава сертифицирана система по качество, той разработва Програма или План за осигуряване на качеството, по образец на "АЕЦ Козлодуй" ЕАД.

8.3. Ако в Техническото задание се изисква Програма за осигуряване на качеството за изпълнение на дейността по договора, в срок от 20 работни дни след сключването на договора **ИЗПЪЛНИТЕЛЯТ** разработва програма, по указания на "АЕЦ Козлодуй" ЕАД.

8.4. Всички документи, собственост на **ИЗПЪЛНИТЕЛЯ**, които са цитирани в Програмата или Плана за осигуряване на качеството, могат да бъдат изискани при необходимост от **ВЪЗЛОЖИТЕЛЯ** за преглед и оценка, с оглед идентифициране на методиката и/или технологията, по която ще се извършват дейности.

8.5. Несъответствията по доставките и дейностите, предмет на договора се регистрират, идентифицират и управляват по реда за контрол на несъответствията, определен от "АЕЦ Козлодуй" ЕАД.

8.6. Програмите за осигуряване на качеството и Планове за контрол на качеството се изготвят, съгласуват от упълномощен персонал на "АЕЦ Козлодуй" ЕАД, утвърждават и разпространяват преди стартиране на дейностите, включени в тях.

8.7. Програмата за осигуряване на качеството на **ИЗПЪЛНИТЕЛЯ** е неразделна част от договора.

## **9. ФИЗИЧЕСКА ЗАЩИТА, СИГУРНОСТ И ДОСТЪП ДО ЗАЩИТЕНАТА ЗОНА**

9.1. **ВЪЗЛОЖИТЕЛЯТ** се задължава да осигури достъп на персонал на **ИЗПЪЛНИТЕЛЯ** при изпълнението на задълженията им по настоящия договор, съгласно Инструкция за пропускателен режим в "АЕЦ Козлодуй" ЕАД № УС.ФЗ.ИИ 015.



9.2. **ИЗПЪЛНИТЕЛЯТ** трябва да изготви и предаде на **ВЪЗЛОЖИТЕЛЯ** необходимата документация за достъп на персонала по изпълнение на договора до защитената зона на "АЕЦ Козлодуй" ЕАД, съгласно ДБК.КД.ИН.028.

9.3. При неизпълнение на предходната точка от договора ще бъде отказан достъп на персонала на **ИЗПЪЛНИТЕЛЯ** в защитената зона на "АЕЦ Козлодуй" ЕАД.

9.4. Когато за изпълнение на задълженията по този договор **ИЗПЪЛНИТЕЛЯТ** ще използва транспортни средства, той се задължава при въвеждането им в защитената зона на "АЕЦ Козлодуй" ЕАД да представя Протокол за извършена проверка на конкретното МПС, с изричен запис в него, че то няма да бъде пряко или косвено източник на неправомерни действия, съгласно Наредба за осигуряване на физическата защита на ядрените съоръжения, ядрения материал и радиоактивните вещества, Приета с ПМС № 224 от 25.08.2004 г., обн., ДВ, бр. 77 от 3.09.2004 г.

9.5. Протокол за извършената проверка се оформя за всяко МПС, при всеки отделен случай и се подписва от Ръководителя или упълномощено за това длъжностно лице на **ИЗПЪЛНИТЕЛЯ** и водача на транспортното средство.

9.6. При неизпълнение на предходната точка от договора ще бъде отказан достъп на транспортните средства на **ИЗПЪЛНИТЕЛЯ** в защитената зона на "АЕЦ Козлодуй" ЕАД.

9.7. **ИЗПЪЛНИТЕЛЯТ** се задължава да обезпечи преминаване проверка за надеждност на персонала, който ще работи на площадката на "АЕЦ Козлодуй" ЕАД, съгласно чл.40, т.2 от Правилника за прилагане на Закона за Държавна агенция "Национална сигурност".

## 10. ЯДРЕНАТА БЕЗОПАСНОСТ И РАДИАЦИОННА ЗАЩИТА

10.1. За договори, които включват дейности, доставки или услуги, които имат отношение към ядрената безопасност, аварийна готовност и/или радиационната защита се изисква от **ИЗПЪЛНИТЕЛЯ** да представи необходимите документи за проверка от Дирекция "Б и К" на "АЕЦ Козлодуй" ЕАД в обем и срок, съгласно ДБК.КД.ИН.028.

10.2. Договори, които имат отношение към ядрената безопасност, аварийна готовност и/или радиационната защита влизат в сила от момента на двустранното им подписване, а изпълнението на предмета на договора започва от датата на утвърждаване на Протокол за проверка на документите от Дирекция "Б и К" на "АЕЦ Козлодуй" ЕАД. Сроковете, определени в договора, започват да се отчитат от датата на уведомяване на **ИЗПЪЛНИТЕЛЯ** за утвърдения протокол за проверка на документите.

10.3. В случаите, когато дейността, предмет на конкретен договор с външна организация е свързана с реализацията на техническо решение, за което се изисква разрешение съгласно ЗБИЯЕ, изпълнението на дейностите по договора започва след издаване на разрешение за техническото решение от АЯР. В случай, че АЯР изиска допълнителни документи, **ИЗПЪЛНИТЕЛЯТ** е длъжен да ги представи в посочените срокове.

10.4. Дейностите по оборудване, имащо отношение към безопасността се извършват спрямо писмени процедури, технологии и методологии.

10.5. **ИЗПЪЛНИТЕЛЯТ** се задължава да обезпечи запознаване на персонала, който ще работи на площадката на "АЕЦ Козлодуй" ЕАД, с общите изисквания за действия при авария в АЕЦ, да спазва процедурите при ликвидация на авария.

10.6. Персоналът на **ИЗПЪЛНИТЕЛЯ** и неговите подизпълнители, включително чуждестранни фирми, които изпълняват дейности в зоните със строг режим на площадката на "АЕЦ Козлодуй" ЕАД са длъжни да спазват изискванията на:

- "Инструкция по радиационна защита на V и VI блок", идент. № 30.ОБ.00.РБ.01;
- "Инструкция по радиационна защита в ХОГ на "АЕЦ Козлодуй" ЕАД", идент. № ХОГ.ИР3.01;

- "Инструкция по качество. Работа на външни организации при сключен договор", идент. № ДБК.КД.ИН.028;

10.7. **ИЗПЪЛНИТЕЛЯТ** носи отговорност за безопасността на труда и дозовото натоварване на персонала, който командирова за работа в "АЕЦ Козлодуй" ЕАД за изпълнение на дейността по договора.

10.8. **ИЗПЪЛНИТЕЛЯТ** определя отговорно лице по безопасност на труда и радиационна защита в организацията със заповед.

10.9. При необходимост от извършване на дейности в зона строг режим (ЗСР) задължително се извършва измерване на целотелесната активност на персонала на **ИЗПЪЛНИТЕЛЯ**, включително за лица работещи по граждански договор и представители на чуждестранни организации, преди започване и след завършване на работата по съответния договор на ВО.

10.10. За работа в ЗСР, **ВЪЗЛОЖИТЕЛЯТ** осигурява на **ИЗПЪЛНИТЕЛЯ** за своя сметка специално работно облекло, лични предпазни средства, дозиметричен контрол и др. съгласно изискванията на Наредба № 32 от 07.11.2005 г. за условията и реда за извършване на дозиметричен контрол на лицата, работещи с източници на йонизиращи лъчения.

10.11. **ВЪЗЛОЖИТЕЛЯТ** информира периодично **ИЗПЪЛНИТЕЛЯ** за полученото дозово натоварване на персонала, съгл. чл. 122 ал. 3 на Наредба за радиационна защита при дейности с източници на йонизиращи лъчения. Изпълнителят предоставя данни за дозовото натоварване на персонала си преди първоначалното допускане до работа.

## 11. БЕЗОПАСНОСТ НА ТРУДА И ЗДРАВΟΣЛОВНИ УСЛОВИЯ НА ТРУД

11.1. От гледна точка на техническата безопасност, командированият персонал на **ИЗПЪЛНИТЕЛЯ** и неговите подизпълнители, включително чуждестранни фирми, условно се приравнява (с изключение на правото за издаване на наряди и допускане до работа) към персонала на "АЕЦ Козлодуй" ЕАД и е длъжен да спазва изискванията на:

– „Правилник за безопасност при работа в неелектрически уредби на електрически и топлофикационни централи и по топлопреносни мрежи и хидротехнически съоръжения“

– „Правилник за безопасност и здраве при работа в електрически уредби на електрически и топлофикационни централи и по електрически мрежи“

11.2. **ВЪЗЛОЖИТЕЛЯТ** се задължава да осигури фронт за работа съобразно съответните условия за непрекъснат или срян производствен процес, като обезопаси съоръженията съгласно действащите правилници в АЕЦ и открие наряди за допуск до работа.

11.3. Издаването на наряди за работа, допускане до работа, контрол на дейността на ВО, относно изискванията на техническата документация, закриване на нарядите и приемане на работното място, контрола и отчитане на дозовото натоварване на персонала и др. се извършват според определения ред в съответното структурно звено, по чието оборудване/на чиято територия се работи.

11.4. **ВЪЗЛОЖИТЕЛЯТ** се задължава да осигури инструктиране на външния персонал, според изискванията на НАРЕДБА № РД-07-2 от 16.12.2009г. за условията и реда за провеждането на периодично обучение и инструктаж на работниците и служителите по правилата за осигуряване на здравословни и безопасни условия на труд по цитираните в т.11.1 Правилници и в съответствие с мястото и конкретните условия на работа, която групата или част от нея ще извършва.

11.5. **ИЗПЪЛНИТЕЛЯТ** се задължава да обезпечи обучение и изпити на персонала, който ще работи на площадката на "АЕЦ Козлодуй" ЕАД, по "Въведение в АЕЦ" и "Радиационна защита" в УТЦ на "АЕЦ Козлодуй" ЕАД и съгласно НАРЕДБА за условията и реда за придобиване на професионална квалификация и за реда за издаване на лицензии за специализирано обучение и на удостоверения за правоспособност за използване на ядрената енергия.

11.6. **ИЗПЪЛНИТЕЛЯТ** се задължава да спазва всички ограничения и забрани, за изпращане и допускане до работа на лица и бригади, които са предвидени в правилниците по безопасност на труда. Да извърши правилен подбор при съставяне списъка на ръководния и изпълнителски персонал, който ще изпълнява работата по сключения договор, по отношение на професионална квалификация и тази по безопасността на труда.

11.7. **ВЪЗЛОЖИТЕЛЯТ** се задължава да определи длъжностното лице (или лица), които да приемат външния персонал на **ИЗПЪЛНИТЕЛЯ**, да изискат и извършат проверка на всички предвидени в правилниците документи, включително и удостоверенията за притежаване квалификационна група по безопасност на труда.

11.8. Отговорният ръководител и (или) изпълнителят на работа приемат всяко работно място от допускащия, като проверяват изпълнението на техническите мероприятия за обезопасяване, както и тяхната дейност.

11.9. Ръководителите на **ИЗПЪЛНИТЕЛЯ** постоянно упражняват контрол за спазване на правилниците по безопасност на труда от членовете на групата и да предприемат мерки за отстраняване на нарушенията.

11.10. **ИЗПЪЛНИТЕЛЯТ** се задължава да уведомява писмено **ВЪЗЛОЖИТЕЛЯ** за предприетите мерки по дадени от него предложения-искания за санкциониране на лица, допуснали нарушения по изискванията на безопасността на труда.

11.11. **ИЗПЪЛНИТЕЛЯТ** се задължава да изпълнява писмените разпореждания на упълномощените длъжностни лица от **ВЪЗЛОЖИТЕЛЯ** при констатирани нарушения на технологичната дисциплина и правилата за безопасна работа.

11.12. В случай на трудова злополука с лице наесто от **ИЗПЪЛНИТЕЛЯ**, ръководителят на групата уведомява ръководството на фирмата – **ИЗПЪЛНИТЕЛ** и сектор “Техническа безопасност” на “АЕЦ Козлодуй” ЕАД, след което предприема мерки и оказва съдействие на компетентните органи, за изясняване на обстоятелствата и причините за злополуката.

11.13. **ИЗПЪЛНИТЕЛЯТ** се задължава да спазва действащите в АЕЦ нормативни документи и правилници по отношение на ЗБУТ, ПАБ съгласно действащите норми за ремонти и СМР.

11.14. **ИЗПЪЛНИТЕЛЯТ** се задължава да спазва законите изисквания за опазване на околната среда по време на строителството и след приключването му, в гаранционния срок.

11.15. **ИЗПЪЛНИТЕЛЯТ** осигурява здравословни и безопасни условия на труд, съгласно изискванията на нормативните документи по охрана на труда, по пожаробезопасност и по безопасност на движението по време на строителството.

11.16. При необходимост **ИЗПЪЛНИТЕЛЯТ** организира изпълнението на ремонтните дейности при непрекъснат режим на работа, с цел спазване срока на ремонта на съответния блок или друга технологична необходимост.

11.17. **ИЗПЪЛНИТЕЛЯТ** осигурява спазване на Наредба № 2 от 22.03.2004 г. за минималните изисквания за здравословни и безопасни условия на труд при извършване на строителни и монтажни работи на територията на обектите на “АЕЦ Козлодуй” ЕАД.

11.18. Всички санкции, наложени от компетентните органи за нарушенията или за щети нанесени от лица, насти от **ИЗПЪЛНИТЕЛЯ** (включително подизпълнителите му) са за сметка на **ИЗПЪЛНИТЕЛЯ**.

## 12. ПОЖАРНА БЕЗОПАСНОСТ

12.1. При изпълнение на огневи работи Ръководителят и персонала на ВО изпълняващ дейности по договор с “АЕЦ Козлодуй” ЕАД, е задължен да спазва изискванията на нормативно-техническите документи по пожарна безопасност:

- Наредба № Из-2377 от 15.09.2011 г. за правилата и нормите за пожарна безопасност при експлоатация на обектите;

- Правила за пожарна и аварийна безопасност в “АЕЦ Козлодуй” ЕАД, идент.№ ДОД.11Б.11Б.307;

12.2. При изпълнение на огневи работи, **ИЗПЪЛНИТЕЛЯТ** подготвя Списък на лицата, имащи право да бъдат ръководители на огневи работи.

## 13. ОДИТИ, ИНСПЕКЦИИ И ПРОВЕРКИ

13.1. **ИЗПЪЛНИТЕЛЯТ** поема ангажимент да допусне и окаже съдействие на упълномощени представители на **ВЪЗЛОЖИТЕЛЯ** за извършване на одит по качеството по реда на утвърдени правила на **ВЪЗЛОЖИТЕЛЯ**. Инициирането на одит може да стане по желание на **ВЪЗЛОЖИТЕЛЯ** и писмено известяване на **ИЗПЪЛНИТЕЛЯ**.

13.2. **ВЪЗЛОЖИТЕЛЯТ** носи отговорност за неразпространение на информацията, станала достъпна по време на извършване на одита.

13.3. **ВЪЗЛОЖИТЕЛЯТ** има право да осъществява контрол по изпълнението на този договор, стига да не възпрепятства работата на **ИЗПЪЛНИТЕЛЯ** и да не нарушава оперативната му самостоятелност.

13.4. **ИЗПЪЛНИТЕЛЯТ** се задължава да предостави достъп до строителни и монтажни площадки, документация и персонал на лицата, упълномощени от **ВЪЗЛОЖИТЕЛЯ** да изпълняват контрол и инспекции.

13.5. **ИЗПЪЛНИТЕЛЯТ** е длъжен да позволи на **ВЪЗЛОЖИТЕЛЯ** или на посочено от **ВЪЗЛОЖИТЕЛЯ** лице, да прави проверки на отчетната документация, съставена при изпълнение на договора, включително и да се правят копия на документите.

#### **14. ОПАЗВАНЕ НА ОКОЛНАТА СРЕДА**

14.1. **ИЗПЪЛНИТЕЛЯТ** е длъжен да спазва изискванията за опазване на околната среда по време на изпълнението на предмета на договора и след приключването му, съобразно Закона за управление на отпадъците.

14.2. **ИЗПЪЛНИТЕЛЯТ** е длъжен да извози отпадъците от площадката на "АЕЦ Козлодуй" ЕАД и да осигури тяхното депониране при спазване на изискванията на националното законодателство и вътрешно-нормативна база на **ВЪЗЛОЖИТЕЛЯ**.

#### **15. СРОК ЗА ИЗПЪЛНЕНИЕ**

15.1. Когато по обективни причини от производствен или друг характер, произтичащи от естеството и спецификата на основния предмет на дейност на **ВЪЗЛОЖИТЕЛЯ**, той не е в състояние да осигури условия за изпълнение на предмета на основния договор, изпълнението спира до отпадане на съответните причини за това, като **ВЪЗЛОЖИТЕЛЯТ** може да удължи срока на договора с периода на забавата.

#### **16. НЕУСТОЙКИ**

16.1. В случай на неспазване на сроковете по раздел 3 от основния договор **ИЗПЪЛНИТЕЛЯТ** дължи неустойка в размер на 0.5% (половин) върху стойността на дължимото плащане за всеки ден закъснение, но не повече от 10% (десет) от стойността на дължимото плащане.

16.2. В случай на забавено плащане по раздел 2 от основния договор **ВЪЗЛОЖИТЕЛЯТ** заплаща неустойка в размер на 0.5% (половин) върху стойността на забавеното плащане за всеки ден закъснение, но не повече от 10% (десет) от стойността на дължимото плащане.

16.3. При виновно неизпълнение на задълженията по договора, с изключение на случаите по т.16.1. и 16.2, неизправната страна дължи на изправната неустойка в размер на 10% (десет) върху стойността на договора.

16.4. За действително претърпени вреди в размер по-голям от размера на уговорените неустойки, заинтересованата страна може да търси обезщетение в пълен размер по общия гражданскоправен ред.

#### **17. ПРЕКРАТЯВАНЕ И РАЗВАЛЯНЕ НА ДОГОВОРА**

17.1. Двете страни имат право да прекратят договора по взаимно съгласие изразено в двустранен документ.

17.2. Всяка от страните може да поиска прекратяване на договора с 30 (тридесет) дневно писмено предизвестие, отправено до другата страна. Страните оформят отношенията си с двустранен протокол.

17.3. Договорът може да бъде прекратен по искане на всяка от двете страни при настъпване на обстоятелства по Раздел 18 от общите условия на договора. В този случай страните подписват двустранен протокол за оформяне на отношенията между тях.

17.4. Договорът може да бъде развален чрез 15 (петнадесет) дневно писмено предизвестие от изправната страна до неизправната в случай на неизпълнение на поетите с договора задължения.

17.5. **ИЗПЪЛНИТЕЛЯТ** може да развали договора и да поиска заплащане на фактическите направени разходи, а така също и неустойка по т.16.2., но не повече от сумата определена в Раздел 2 на Основния договор, когато **ВЪЗЛОЖИТЕЛЯТ** забави плащането на дължимите суми, повече от 30 (тридесет) дни.

17.6. При отказ за издаване на протокол за проверка на документите от Дирекция "Б и К" двете страни не си дължат обезщетения и неустойки и договора се прекратява.

## **18. НЕПРЕОДОЛИМА СИЛА**

18.1. В случай, че някоя от страните не може да изпълни задълженията си по този договор поради непредвидено или непредотвратимо събитие от извънреден характер възникнало след сключване на договора, което пречатства неговото изпълнение, тя е длъжна в 3-дневен срок писмено да уведоми другата страна за това. Това събитие следва да бъде потвърдено от БТПП, в противен случай страната не може да се позове на непреодолима сила.

18.2. Докато трае непреодолимата сила, изпълнението на задълженията и свързаните с тях насрещни задължения се спира и срокът на договора се удължава с времето, през което е била налице непреодолимата сила.

18.3. Когато непреодолимата сила продължи повече от 30 (тридесет) дни, всяка от страните може да поиска договорът да бъде прекратен.

## **19. РЕД ЗА РЕШАВАНЕ НА СПОРОВЕТЕ**

19.1. Всички спорни въпроси, произлизащи от настоящия договор или при изпълнението му, ще се решават чрез преговори между двете страни. В случай, че спорните въпроси не могат да бъдат решени чрез преговори, същите ще бъдат решавани съгласно Българското законодателство (ЗОН, ЗЗД, ТЗ, ГПК и др.)

19.2. В случай на спор между страните при тълкуването на настоящия договор, трябва да се спазва следния ред на приоритет на документите:

- Договорът, подписан от страните;
- Общи условия на договора;
- Техническа оферта на **ИЗПЪЛНИТЕЛЯ**
- Техническо задание /техническа спецификация на **ВЪЗЛОЖИТЕЛЯ**;
- Предлагана цена;

## **20. ОТГОВОРНО ЛИЦЕ ОТ СТРАНА НА ВЪЗЛОЖИТЕЛЯ**

20.1. **ВЪЗЛОЖИТЕЛЯТ** е длъжен да определи отговорно лице по изпълнението на договора. Отговорното лице представя **ВЪЗЛОЖИТЕЛЯ** и организира работата по договора от страна на **ВЪЗЛОЖИТЕЛЯ**.

20.2. **ВЪЗЛОЖИТЕЛЯТ** има право да смени отговорното лице по всяко време на изпълнение на договора. **ИЗПЪЛНИТЕЛЯТ** се уведомява писмено за предприетата промяна.

## **21. ОТГОВОРНО ЛИЦЕ ОТ СТРАНА НА ИЗПЪЛНИТЕЛЯ**

21.1. **ИЗПЪЛНИТЕЛЯТ** е длъжен да определи отговорно лице по изпълнението на договора. Отговорното лице представя **ИЗПЪЛНИТЕЛЯТ** и организира работата по договора от страна на **ИЗПЪЛНИТЕЛЯТ**.

21.2. **ИЗПЪЛНИТЕЛЯТ** има право да смени отговорното лице по всяко време на изпълнение на договора. **ВЪЗЛОЖИТЕЛЯТ** се уведомява писмено за предприетата промяна.

## **22. КОМУНИКАЦИЯ МЕЖДУ СТРАНИТЕ**

22.1. Комуникацията между страните се води само между определените отговорни лица. Когато дадено съобщение трябва да достигне до друго лице, участващо в изпълнението от страна на **ВЪЗЛОЖИТЕЛЯ** или от страна на **ИЗПЪЛНИТЕЛЯ**, това се осъществява чрез отговорните лица по договора.

22.2. Всички съобщения, предизвестия и нареждания, свързани с изпълнението на договора и разменяни между **ВЪЗЛОЖИТЕЛЯ** и **ИЗПЪЛНИТЕЛЯ** са валидни, когато са изпратени в писмена форма – лично, по пощата (с обратна разписка), телефакс на адреса на съответната страна или предадени чрез куриер, срещу подпис на приемащата страна.

22.3. Валидните адреси и факс номера на страните се посочват в договора. В случай, че това не е посочено в договора, за валидни адрес и факс номер на **ВЪЗЛОЖИТЕЛЯ** се считат, посочените в документацията за участие в процедурата за възлагане на обществена поръчка, а на **ИЗПЪЛНИТЕЛЯ** – посочените в неговата оферта.

22.4. Между страните се допуска неформална комуникация с оглед улесняване на работата като телефонен разговор, електронно съобщение и други подобни форми. Неформалната комуникация няма юридическа стойност и не се счита за официално приета, ако не е в писмената форма, определена по горе.

22.5. Комуникацията с чуждестранни **ИЗПЪЛНИТЕЛИ** се осъществява на български език. Осигуряването на превод на документите на български език е за сметка на **ИЗПЪЛНИТЕЛЯ**.

22.6. **ВЪЗЛОЖИТЕЛЯТ** по всяко време от изпълнение на договора при провеждане на официални и неофициални разговори и при работни срещи има право да изисква преводач от чуждия език на български, ако счете за необходимо, при това **ВЪЗЛОЖИТЕЛЯТ** не е длъжен да заплаща допълнително за тези си искания.

22.7. Всяка от страните има право да изиска първоначална среща при стартиране на договора с цел уточняване на изискванията към изпълнение на договора, целите на **ВЪЗЛОЖИТЕЛЯ**, критериите за оценка на изпълнението на договора и планиране, изпълнение и производство, които трябва да извърши **ИЗПЪЛНИТЕЛЯ**.

22.8. Когато в хода на изпълнение на работата по договора възникнат обстоятелства, изискващи съставянето на двустранно подписан констативен протокол, заинтересованата страна отправя до другата мотивирана покана с обозначено място, дата и час на срещата. Уведомената страна е длъжна да отговори в три дневен срок след уведомяването (за дата на уведомяването се счита датата на входящия номер).

## 23. ЕЗИК НА ДОГОВОРА

23.1. Договорът с местни **ИЗПЪЛНИТЕЛИ** се съставя и подписва на български език в 2 еднообразни екземпляра.

23.2. С чуждестранни изпълнители, договора се подписва на български език и на друг език, ако това е упоменато в договора, по два еднообразни екземпляра на всеки от езиците. При противоречие на текстовете на различните езици, валиден е българският текст, освен ако не е определено друго в договора.

## 24. ПРОМЕНИ В ДОГОВОРА

24.1. Съгласно чл. 43, ал. 2 от ЗОП изменение на договор за обществена поръчка се допуска по изключение.

### ИЗПЪЛНИТЕЛ:

.....  
гр.....  
ул. ....  
тел/факс: .....  
ИИ .....  
ИН по ЗДДС .....

### ИЗПЪЛНИТЕЛ:

.....  
/...../

### ВЪЗЛОЖИТЕЛ:

"АЕЦ Козлодуй" ЕАД  
3321 Козлодуй  
БЪЛГАРИЯ  
тел/факс: 0973/73530; 0973/76027  
ЕИК 106513772  
ИН по ЗДДС BG 106513772

### ВЪЗЛОЖИТЕЛ:

ИЗПЪЛНИТЕЛЕН ДИРЕКТОР  
/...../

**ДЕКЛАРАЦИЯ**

по чл.47, ал.1, т.1 и ал.5, т.1 от ЗОП, във връзка с чл.47, ал.9 от ЗОП  
във връзка с участие в процедура

с предмет: “.....”

Долуподписаният /-ната/ \_\_\_\_\_  
с ЕГН \_\_\_\_\_, притежаващ лична карта № \_\_\_\_\_, издадена на \_\_\_\_\_  
от МВР, гр. \_\_\_\_\_, адрес: \_\_\_\_\_,  
представляващ \_\_\_\_\_ в качеството си на \_\_\_\_\_  
\_\_\_\_\_ със седалище \_\_\_\_\_ и адрес  
на управление: \_\_\_\_\_, тел./факс: \_\_\_\_\_,  
вписано в търговския регистър към Агенцията по вписванията с ЕИК № \_\_\_\_\_,  
ИН по ЗЛДС № \_\_\_\_\_

**ДЕКЛАРИРАМ, ЧЕ:**

1. Не съм осъден с влязла в сила присъда за:
  - а) престъпление против финансовата, данъчната или осигурителната система, включително изпиране на пари, по чл. 253-260 от Наказателния кодекс;
  - б) подкуп по чл. 301 - 307 от Наказателния кодекс;
  - в) участие в организирана престъпна група по чл. 321 и 321а от Наказателния кодекс;
  - г) престъпление против собствеността по чл. 194 - 217 от Наказателния кодекс;
  - д) престъпление против стопанството по чл. 219 - 252 от Наказателния кодекс;
2. Не съм свързано лице с възложителя или със служителите на ръководна длъжност в неговата организация;

Известно ми е, че при деклариране на неверни данни нося наказателна отговорност по чл.313 от НК.

\_\_\_\_\_г

Декларатор: \_\_\_\_\_

Забележка: Декларацията се подава от лицата по чл. 47, ал. 4 от ЗОП

**ДЕКЛАРАЦИЯ**

по чл.47, ал.1, т.2 и т.3 и ал.5, т.2 от ЗОП, във връзка с чл.47, ал.9 от ЗОП

във връзка с участие в процедура

с предмет: “.....”

Долуподписаният /-ната/ \_\_\_\_\_

с ЕГН \_\_\_\_\_, притежаващ лична карта № \_\_\_\_\_, издадена на \_\_\_\_\_

от МВР, гр. \_\_\_\_\_, адрес: \_\_\_\_\_,

представляващ \_\_\_\_\_ в качеството си на \_\_\_\_\_

\_\_\_\_\_ със седалище \_\_\_\_\_ и адрес

на управление: \_\_\_\_\_, тел./факс: \_\_\_\_\_,

вписано в търговския регистър към Агенцията по вписванията с ЕИК № \_\_\_\_\_,

ИН по ЗДДС № \_\_\_\_\_

**ДЕКЛАРИРАМ, ЧЕ:**

1. \_\_\_\_\_, когото представлявам:

а) Не е обявено в несъстоятелност;

б) Не се намира в производство по ликвидация или в друга подобна процедура съгласно националните закони и подзаконови актове.

в) Не е сключил договор с лице по чл. 21 или 22 от Закона за предотвратяване и установяване на конфликт на интереси.

Известно ми е, че при деклариране на неверни данни нося наказателна отговорност по чл.313 от НК.

\_\_\_\_\_г

Декларатор: \_\_\_\_\_

Забележка: Когато Кандидатът/Участникът е юридическо лице е достатъчно подаване на декларацията от едно от лицата, които могат самостоятелно да го представляват.



**ДЕКЛАРАЦИЯ**

по чл.56, ал.1, т.12 от ЗОП

във връзка с участие в процедура

с предмет: “.....”

Долуподписаният /-ната/ \_\_\_\_\_  
с ЕГН \_\_\_\_\_, притежаващ лична карта № \_\_\_\_\_, издадена на \_\_\_\_\_  
от МВР, гр. \_\_\_\_\_, адрес: \_\_\_\_\_,  
представляващ \_\_\_\_\_ в качеството си на \_\_\_\_\_  
\_\_\_\_\_ със седалище \_\_\_\_\_ и адрес  
на управление: \_\_\_\_\_, тел./факс: \_\_\_\_\_,  
вписано в търговския регистър към Агенцията по вписванията с ЕИК № \_\_\_\_\_,  
ИН по ЗДДС № \_\_\_\_\_

**ДЕКЛАРИРАМ, ЧЕ:**

Присмам условията в специфичните и общите условия на проекта на договор, приложен към документацията за участие в процедурата.

\_\_\_\_\_г

Декларатор: \_\_\_\_\_

Забележка: Когато Кандидатът/Участникът е юридическо лице е достатъчно подаване на декларацията от едно от лицата, които могат самостоятелно да го представляват.

**БАНКОВА ГАРАНЦИЯ  
ЗА ИЗПЪЛНЕНИЕ НА ДОГОВОР**

До  
“.....” ЕАД  
гр. ....

Известени сме, че нашият Клиент, \_\_\_\_\_ [наименование и адрес на участника], наричан за краткост по-долу ИЗПЪЛНИТЕЛ, с Ваше Решение № \_\_\_\_\_ / \_\_\_\_\_ г. [посочва се № и дата на Решението за класиране] е класиран на първо място в процедурата за възлагане на обществена поръчка с предмет: \_\_\_\_\_ [посочва се точно предмета на поръчката], с което е определен за ИЗПЪЛНИТЕЛ на посочената обществена поръчка.

Също така, сме информирани, че в съответствие с условията на процедурата и разпоредбите на Закона на обществените поръчки, при подписването на Договора за възлагането на обществената поръчка, ИЗПЪЛНИТЕЛЯТ следва на Вас, в качеството Ви на Възложител на горепосочената поръчка, да представи банкова гаранция за добро изпълнение открита във Ваша полза, за сумата в размер на \_\_\_\_\_ % [посочва се размера от обявлението за участие] от общата стойност на поръчката, а именно \_\_\_\_\_ (словом: \_\_\_\_\_) [посочва се цифром и словом стойността и валутата на гаранцията], за да гарантира предстоящото изпълнение на задължения си, в съответствие с договорените условия.

Като се има предвид гореспоменатото, ние \_\_\_\_\_ [Банка], с настоящето поемаме неотменимо и безусловно задължение да Ви заплатим всяка сума, предявена от Вас, но общия размер на които не надвишават \_\_\_\_\_ (словом: \_\_\_\_\_) [посочва се цифром и словом стойността и валутата на гаранцията], в срок до 3 (три) работни дни след получаването на първо Ваше писмено поискване, съдържащо Вашата декларация, че ИЗПЪЛНИТЕЛЯТ не е изпълнил някое от договорните си задължения.

Вашето искане за усвояване на суми по тази гаранция е приемливо и ако бъде изпратено до нас в пълен текст чрез надлежно кодиран телекс/телеграф от обслужващата Ви банка, потвърждаващ че Вашето оригинално искане е било изпратено до нас чрез препоръчана поща и че подписите на същото правно обвързват Вашата страна. Вашето искане ще се счита за отправено след постъпване или на Вашата писмена молба за плащане, или по телекс, или по телеграф на посочения по-горе адрес.

Тази гаранция влиза в сила, от момента на нейното издаване.

Отговорността ни по тази гаранция ще изтече на \_\_\_\_\_ [посочва се дата и час на валидност на гаранцията, която е с 30 календарни дни по дълга от срока за изпълнение на договора], до която дата какъвто и да е иск по нея трябва да бъде получен от нас. След тази дата гаранцията автоматично става невалидна, независимо дали това писмо-гаранция ни е изпратено обратно или не.

Гаранцията трябва да ни бъде изпратена обратно веднага след като вече не е необходима или нейната валидност е изтекла, което от двете събития настъпи по-рано.

Гаранцията е лично за Вас и не може да бъде прехвърляна.

Подпис и печат,  
(БАНКА)

## ИНФОРМАЦИОНЕН ЛИСТ ЗА УЧАСТНИКА

<b>Наименование на Участника:</b>	<i>Посочете точното наименование на дружеството, според съдебната регистрация</i>
<b>Седалище по регистрация:</b>	<i>Посочете държавата и адрес на седалището на кандидата</i>
<b>Точен адрес за кореспонденция</b>	<i>Посочете улица, град, пощенски код, държава</i>
<b>Лице за контакти</b>	<i>Посочете име, фамилия и длъжност</i>
<b>Телефонен номер</b>	<i>Посочете код на населеното място и телефонен номер</i>
<b>Факс номер</b>	<i>Посочете код на населеното място и номер на факс</i>
<b>Електронен адрес</b>	
<b>Интернет адрес</b>	
<b>Правен статус</b>	<i>Посочете търговското дружество или обединения или друга правна форма, дата на учредяване или номера и датата на вписване и къде</i>
<b>ИН по ЗДДС № и държава на данъчна регистрация съгласно данъчната декларация</b>	<i>Посочете номер по ЗДДС и наименованието на държавата, например: България.....</i>
<b>ИН/ЕИК</b>	
<b>Банкови реквизити</b>	<i>Банка: IBAN: BIC:</i>
<b>Предмет на поръчката</b>	
<b>Номер на поръчката</b>	<i>Посочете номер на поръчката от Регистъра за обществени поръчки</i>
<b>Дата на изготвяне на офертата</b>	<i>Посочете дата: дата, месец, година</i>

До: (Наименование на Възложителя)

**ПОДПИС и ПЕЧАТ:**

\_\_\_\_\_ (име и фамилия)

\_\_\_\_\_ (дата)

\_\_\_\_\_ (длъжност на управляващия/представяващия участника)

\_\_\_\_\_ (наименование на участника)