



АГЕНЦИЯ ПО ОБЩЕСТВЕНИ ПОРЪЧКИ  
1000 София, ул. Лего 4  
факс: 940 7078  
e-mail: [rop@aop.bg](mailto:rop@aop.bg) , [e-rop@aop.bg](mailto:e-rop@aop.bg)  
интернет адрес: <http://www.aop.bg>

## ПУБЛИЧНА ПОКАНА

### ДЕЛОВОДНА ИНФОРМАЦИЯ

<b>Деловодна информация</b>	
Партида на възложителя: 00353	
Поделение: _____	
Изходящ номер: ЗОП-О-253	от дата 04/11/2013
Коментар на възложителя: КД -	

### РАЗДЕЛ I: ВЪЗЛОЖИТЕЛ

<b>I.1) Наименование, адреси и място/места за контакт:</b>		
Възложител АЕЦ Козлодуй ЕАД		
Адрес гр. Козлодуй		
Град Козлодуй	Пощенски код 3321	Страна РБългария
Място/места за контакт Управление "Търговско"	Телефон 0973 73335	
Лице за контакт (може и повече от едно лице) Петър Хайдutow		
E-mail PAHaidutov@npp.bg	Факс 0973 76007	
Интернет адрес/и (когато е приложимо) Адрес на възложителя: <a href="http://www.kznpp.org">www.kznpp.org</a> Адрес на профил на купувача (или друг интернет адрес, на който е публикувана поканата): <a href="http://www.kznpp.org/index.php?lang=bg&amp;p=actuality&amp;pl=communally_orders">www.kznpp.org/index.php?lang=bg&amp;p=actuality&amp;pl=communally_orders</a>		

### РАЗДЕЛ II

<b>Обект на поръчката</b>		
<input type="checkbox"/> Строителство	<input checked="" type="checkbox"/> Доставки	<input type="checkbox"/> Услуги
<b>Кратко описание</b> Доставка на сонди за вихровотоков контрол на наплавката на корпус на реактор ВВЕР 1000		
<b>Общ терминологичен речник (CPV)</b>		
	Осн. код	Доп. код (когато е приложимо)
Осн. предмет	33141641	

**РАЗДЕЛ III**

<b>Количество или обем</b> Доставка на 6 броя сонди и 7 броя удължителни кабели с технически характеристики, съгласно изискванията на Техническо задание № ТЗ.ДиК.ВТК-010/13 Прогнозна стойност (в цифри): _____ Валута:	
<b>Място на извършване</b> АЕЦ Козлодуй ЕАД	код NUTS: BG313
<b>Изисквания за изпълнение на поръчката</b> 1. Изискванията за изпълнение на настоящата поръчка са подробно описани в Техническо задание № ТЗ.ДиК.ВТК-010/13 2. Изисквания към Участниците: 2.1. Производителя трябва да притежава сертифицирана система по качеството. 2.2. Участниците следва да са производители или упълномощени представители на производителя. 3. Всички изисквания, поставени от ТЗ се отнасят и за евентуални подизпълнители на основния изпълнител по договора, в зависимост от дейностите, които ще изпълняват. 4. При сключване на договор, определеният за изпълнител представя документи за удостоверяване липсата на обстоятелства по чл. 47, ал. 1, т. 1 от ЗОП и декларация за липсата на обстоятелства по чл. 47, ал. 5 от ЗОП.	
<b>Критерий за възлагане</b> <input checked="" type="checkbox"/> най-ниска цена <input type="checkbox"/> икономически най-изгодна оферта	
<b>Показатели за оценка на офертите</b> _____	
<b>Срок за получаване на офертите</b> Дата: 13/11/2013 дд/мм/гггг Час: 16:00	
<b>Европейско финансиране</b> Да <input type="checkbox"/> Не <input checked="" type="checkbox"/>	
<b>Допълнителна информация</b> Допълнителна информация и документи, свързани с поръчката, могат да бъдат получени на посочения интернет адрес или друго: Указанията за участие и изискванията за изпълнение са посочени в Указания към участниците и Техническо задание № ТЗ.ДиК.ВТК-010/13, които могат да бъдат намерени на Интернет адреса, посочен в настоящето обявление.	

**РАЗДЕЛ IV**

<b>Срок на валидност на публичната покана (включително)</b> Дата: 13/11/2013 дд/мм/гггг
--

# „АЕЦ КОЗЛОДУЙ” ЕАД

Блок: 5, 6

УТВЪРЖДАВАМ

Система: УС

ЗАМЕСТНИК ИЗПЪЛНИТЕЛЕН

ДИРЕКТОР:

Подразделение: ОКС – ИЦ „Д и К”

..... (  В. Станков (Николов) )

/ 16 / 05 / 2013 г.

СЪГЛАСУВАЛИ:

ДИРЕКТОР „Б и К” :  .....

..... №: 06 / 2013 ..... ( Пламен Василев )

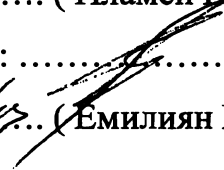
ДИРЕКТОР „Г” :  .....

..... №: 07 / 2013 ..... ( Емилиян Едрев )

## ТЕХНИЧЕСКО ЗАДАНИЕ

№ ТЗ.ДиК.ВТК- 0101/13

за доставка на сонди за вихровотоков контрол  
на наплавката на корпуса на реактор ВВЕР-1000

**Настоящото техническо задание съдържа пълно описание на обекта на поръчката и техническа спецификация съгласно Закона за обществените поръчки**

### 1. Описание на доставката

За осигуряване провеждането на вихровотоков контрол на наплавката на корпуса на реактор ВВЕР-1000 през 2014г. е необходимо да се доставят 6 броя сонди и 7 броя удължителни кабели. Сондите са тип “drive-pickup” (работят в режим „възбуждане/приемане”), тялото е разположено в метален корпус за монтиране към захвата на манипулатора.

#### 1.1. Обхват на доставката:

Тип сонди	Честоти	Общ брой
drive-pickup – Ø25mm, корпус 30x30x30mm, L = 1.0m	2 – 100 kHz	6
удължителни кабели, L = 35.0m	-	7

## **2. Основни характеристики на оборудването и материалите**

- 2.1. Сондата да е монтирана в корпус от неръждаема стомана с размери ширина/дължина=30x30mm. На корпуса да има отвори за монтиране към захвата – 2xM4, h=10mm и 2 конусни отвора с Ø7mm – Приложение 1.
- 2.2. Кабелът на сондите (с дължина 1m) да се куплира към удължителния кабел посредством водонепроницаем конектор.
- 2.3. Удължителните кабели да се куплират към адаптер MIZ-30 High Perf. Two 4-pin Probe Adapter W/Encoder Breakout на вихровотоковия инструмент MIZ-30-8 посредством 2xAmphenol - 4p (transmit-receive) конектор.
- 2.4. Електрическите характеристики на сондите да са пресметнати за материал 08X19H10Г2Б, работни честоти 2 – 100 kHz, основна – 50 kHz.
- 2.5. Сондите да осигуряват стъпка на сканиране 5mm.
- 2.6. Маркировката на сондите (сериен номер, тип и други) да бъде ясно означена.
- 2.7. Сондите да не се повреждат и да не влошават своите характеристики от вода.

## **3. Опаковане, транспортиране, временно складиране**

### **3.1. Изисквания към доставката и опаковката**

При доставяне сондите да бъдат експедирани в опаковка, отговаряща на стандартите и техническите условия на страната производител и осигуряваща съхранението им при транспорт.

Средствата, осигуряващи гореспоменатата защита (кутии, куфари и др.), да бъдат включени в доставката.

### **3.2. Гаранции при транспортиране**

Сондите да бъдат защитени от механични повреди по време на транспорт и съхранение. Доставчикът отговаря за щетите по оборудването при транспортиране, получени в резултат на неподходяща опаковка или опаковка с лошокачествени материали.

## **4. Изисквания към производството**

- 4.1. Сондите да отговарят на стандартите и техническите изисквания на страната-производител, както и да са съпроводени с документи, потвърждаващи съответствието с изискванията.

## **5. Входящ контрол**

- 5.1. При доставката на сондите се извършва проверка на характеристиките и параметрите на сондите, посочени в съпроводителната документацията за съответствие с изискванията на т.2. Проверката се извършва съгласно изискванията на Приложение 3 и Приложение 5 на ЦДК.ВТК.ИН.0901-23-22 (Инструкция за вихровотоков контрол на наплавката на корпуса на реактори ВВЕР).
- 5.2. Доставчикът да представи сертификати на сондите от фирмата производител.

## **6. Осигуряване на качеството**

### **6.1. Общи изисквания към осигуряване на качеството**

6.1.1. Фирмата-производител да притежава сертифицирана система по качество.

Копие от сертификата да бъде представен като част от предложението за участие.

6.1.2. Доставчикът да представи пълна техническа документация на сондите (паспорти, сертификати и др.) при доставката.

### **6.2. Приемане на доставката**

Критерии за приемане на доставката са:

6.2.1. Представени технически документи на сондите, съгласно т.6.1.2.

6.2.2. Съответствие на характеристиките на доставените сонди.

ПРИЛОЖЕНИЕ 1 – Чертеж на корпуса за сондата

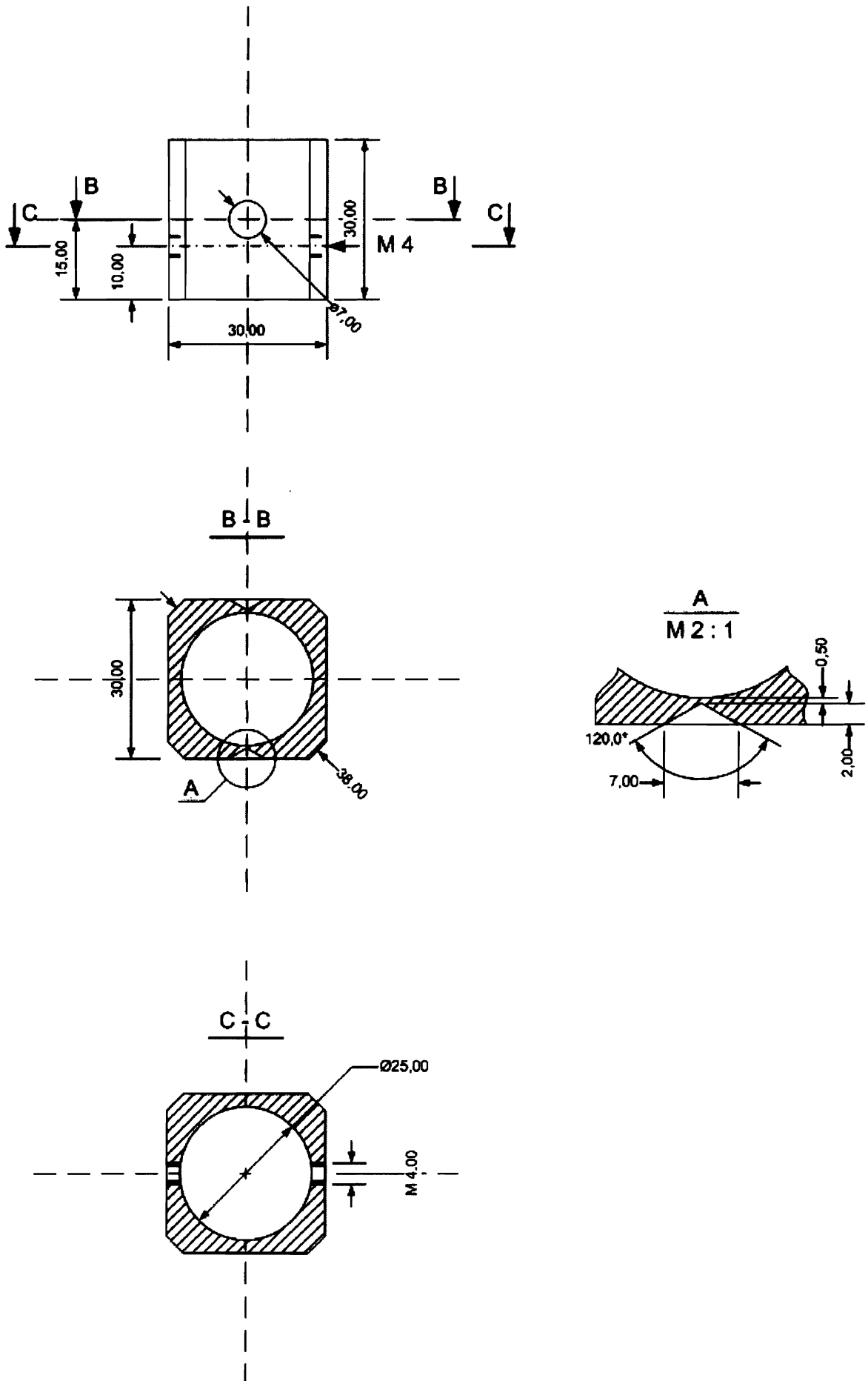

## **УКАЗАНИЯ за подаване на оферта за възлагане на обществена поръчка чрез ПУБЛИЧНА ПОКАНА**

### **1. Общи условия**

- 1.1. Редът и условията, при които ще се определи изпълнител на обществената поръчка са съгласно Глава осма "а" на Закона за обществените поръчки.
- 1.2. При изготвяне на офертата всеки участник трябва да се придържа точно към обявените от възложителя условия.
- 1.3. Всички разходи по изготвяне и подаване на офертите са за сметка на участниците.
- 1.4. До изтичането на срока за подаване на офертите всеки участник в процедурата може да промени, допълни или да оттегли офертата си.
- 1.5. Всеки участник има право да представи само една оферта.
- 1.6. Всеки участник е длъжен да представи оферта включваща всички позиции от Техническото задание.
- 1.7. Представената предлагана цена не подлежи на актуализация.
- 1.8. Участниците са длъжни да съблюдават сроковете и условията, посочени в Публичната покана.
- 1.9. Всички образци на Спецификация, Ценова таблица, Информационен лист, Декларации и Общите условия на договора могат да бъдат намерени в Профила на Купувача на Интернет адреса, посочен в Публичната покана.
- 1.10. Офертата на участника съдържа: **"Документи за подбор", "Предложение за изпълнение на поръчката" и "Предлагана цена"**.

### **2. Изисквания към офертата**

- 2.1. **Документи за подбор:**
  - 2.1.1 **Списък на документите, съдържащи се в офертата.** Документът се подписва от лице с представителни функции и се представя в оригинал.
  - 2.1.2. **Документ за регистрация на участника или единен идентификационен код, съгласно чл. 23 от Закона за търговския регистър.** Документът се представя заверен с гриф "Вярно с оригинала", свеж печат и подпис от лице с представителни функции.
  - 2.1.3. **Сертификат за въведена система за управление на качеството на фирмата производител, съгласно ISO 9001, издаден от акредитирани институции или агенции за управление на качеството.** Документите се представят заверени с гриф "Вярно с оригинала", свеж печат и подпис от лице с представителни функции
  - 2.1.4. **Надлежно оформен от производителя документ, даващ разрешение за продажба (дистрибуция) на стоките (в случай, че участникът не е производител).** Документът се представя заверен с гриф "Вярно с оригинала", свеж печат и подпис от лице с представителни функции.
  - 2.1.5. **Декларация за използване или неизползване на подизпълнители при изпълнението на поръчката.** При участие на подизпълнители при изпълнението на поръчката, в декларацията се посочват подизпълнителите, процентът от общата стойност и конкретната част от предмета на обществената поръчка, която ще бъде изпълнена от всеки подизпълнител. Декларацията се подписва задължително от лице с представителни функции и се представя в оригинал.
  - 2.1.6. **Информационен лист.** Документът се изготвя съгласно публикувания образец в Профила на купувача, подписва се от лице с представителни функции и се представя в оригинал.
  - 2.1.7. Документите по т. 2.1.1. до 2.1.4 се представят за всеки от подизпълнителите, посочени в декларацията по т. 2.1.5. Изискванията за подизпълнителите се прилагат съобразно вида и дела на тяхното участие в изпълнението на поръчката.
  - 2.1.8. Когато участникът е обединение, което не е юридическо лице.
    - 2.1.8.1. Към документите за подбор се прилага и учредителния документ на обединението, в който задължително се посочва представляващият. Документът се представя заверен с гриф "Вярно с оригинала", свеж печат и подпис от лице с представителни функции;

2.1.8.2. Документите по т. 2.1.2. се представят от всяко физическо или юридическо лице, включено в обединението;

2.1.8.3. Документите по т.2.1.3. се представят само за лицата, чрез които обединението доказва съответствието с посочените изисквания.

2.2. **Предложение за изпълнение на поръчката** трябва да съдържа:

2.2.1. Спецификация на стоките, предмет на поръчката, която съдържа наименование, тип, марка, описание на вида, характеристиките и др. **(по образец)**.

2.2.2. Списък на документите, които ще придружават стоката при доставка, съгласно изискванията на Техническото задание.

2.2.2.1 Сертификат за движение на стоките EUR1 (При доставка на стоки с произход извън ЕС и при условия на доставка, различно от DDP с произход, Македония, Турция, Швейцария, Исландия, Норвегия).

2.2.2.2. Сертификат за произход Форма А (При доставка на стоки с произход извън ЕС и при условия на доставка, различно от DDP с произход Русия, Украйна, Китай, Молдова).

**При доставка с произход Европейски съюз документите по горните две точки не се изискват.**

2.2.2.3. Сертификат/Декларация за съответствие.

2.2.2.4. Пълна техническа документация на сондите (паспорти, сертификати и др.).

2.2.3. **Друга информация**, ако участниците смятат за необходимо да представят.

2.2.4. Срок и условия на доставка – **възможно най-кратък**.

2.3. **Предлаганата цена** трябва да съдържа:

2.3.1. Ценова таблица с единична цена на всяка позиция в лева/EUR без ДДС и обща цена за изпълнение на поръчката, формирана на база единични цени, количество и обща стойност **(по образец)**.

2.3.1.1. Участници с фирмена регистрация извън Р. България предлагат цена в EUR без ДДС, формирана при условия на доставка DAP АЕЦ Козлодуй съгласно INCOTERMS'2010.

2.3.1.2. Участниците с регистрация на територията на Р. България предлагат цена в лева без ДДС, формирана при условия на доставка DDP АЕЦ Козлодуй съгласно INCOTERMS'2010, с включени всички разходи за доставка до склад на Възложителя, опаковка, транспорт, такси и други дължими суми.

2.3.1.3. Цените дадени в чужда валута за целите на сравнените се преизчисляват по фиксинга на Българска народна банка в деня на отваряне на офертите.

2.3.2. Разделителна ведомост за обема работа и цената, която основния изпълнител и подизпълнителя/ите ще си разпределят (в случай, че има подизпълнители).

2.3.3. Допуснати в офертата технически грешки и пропуски в определянето на цената са единствено за сметка на участниците.

2.3.4. При несъответствие между единична и обща цена, ще се взема предвид единичната. При несъответствие между цифровата и изписаната словом цена, ще се взема предвид изписаната словом.

2.3.5. Плащането ще бъде извършено:

2.3.5.1. Плащане, в рамките на 30 /тридесет/ календарни дни след приемане на доставката, срещу представени оригинална фактура, приемно-предавателен протокол и протокол за извършен общ входящ контрол без забележки.

2.4. **Срок на валидност на офертата** – минимум 45 календарни дни, считано от крайния срок за подаване на оферти.

### **3. Изисквания към оформянето**

3.1. Офертата и всички документи, които са част от нея, следва да бъдат представени в оригинал или да са заверени, когато са ксерокопия, с гриф “вярно с оригинала“, свеж печат и подпис на лицето, представляващо участника.

3.2. Документите и данните в офертата се подписват само от лица с представителни функции, назовани в регистрацията или удостоверението за актуално състояние и/или упълномощени за това лица, за което се изисква представяне на нотариално заверено пълномощно за изпълнение на такива функции.

3.3. Офертата се подава на български език. Когато участник в процедура е чуждестранно физическо или юридическо лице или техни обединения документът за регистрация се



представя в официален превод. Документите, предложението за изпълнение на поръчката и предлаганата цена, когато са на чужд език, се представят и в превод.

3.4. В офертата и приложените документи не се допускат никакви вписвания между редовете, изтривания или корекции, освен ако са заверени с подписа на лице с представителни функции и свеж печат.

3.5. Желателно е документите за подбор, предложението за изпълнение на поръчката и предлаганата цена да бъдат поставени в папка.

#### **4. Окомплектоване и подаване на офертата**

4.1. Офертата се представя в запечатан непрозрачен плик от участника или от упълномощен от него представител лично или по пощата с препоръчано писмо с обратна разписка (респ. чрез куриерска служба). Върху плика се посочва наименование на участника, адрес за кореспонденция, телефон и по възможност факс и електронен адрес. На плика се записва "Оферта за възлагане на обществена поръчка чрез публична покана с предмет: "Доставка на сонди за вихровотоков контрол на наплавката на корпус на реактор ВВЕР 1000".

4.2. Офертата се изпраща на адрес: гр. Козлодуй, "АЕЦ Козлодуй" ЕАД, Централно деловодство;

4.3. Участникът е длъжен да обезпечи получаването на офертата на указаното място и срок. Разходите за подаване на офертата са за негова сметка. Рискът от забава или загубване на офертата е за участника.

4.4. Възложителят не се ангажира да съдейства за пристигането на офертата на адреса и в срока, определен от него.

4.5. При приемане на офертата върху плика се отбелязват поредният номер, датата и часът на получаването и посочените данни се записват във входящ регистър, за което на приносителя се издава документ.

4.6. Възложителят не приема за участие в процедурата и връща незабавно на участниците оферти, които са представени след изтичане на крайния срок или в незапечатан, или плик с нарушена цялост.

#### **5. Разглеждане на офертите и възлагане на поръчката**

5.1. Комисия, назначена със заповед на Изпълнителния директор на АЕЦ Козлодуй ще разгледа офертите.

5.2. Участниците ще бъдат информирани писмено за резултатите на посочените в информационния лист координати.

5.3. С определения за изпълнител участник ще бъде сключен писмен договор. При сключване на договор, определеният за изпълнител представя документи за удостоверяване липсата на обстоятелства по чл. 47, ал. 1, т. 1 от ЗОП и декларация за липсата на обстоятелства по чл. 47, ал. 5 от ЗОП.

5.4. Договори, които включват дейности, доставки или услуги, които имат отношение към ядрената безопасност, аварийна готовност и/или радиационната защита, влизат в сила от момента на двустранното им подписване, а изпълнението на предмета им започва от датата на утвърждаване на Протокол за проверка на документите от Дирекция "Б и К" на "АЕЦ Козлодуй" ЕАД, съгласно раздел 10 от Общите условия.

**За всички неуредени въпроси се прилагат разпоредбите на Закона за обществените поръчки и Правилника за прилагането му.**

**ОБРАЗЕЦ по т.2.2.1. от УКАЗАНИЯ за подаване на оферта**

/пълно наименование на участника, търговски адрес, телефон и факс, ЕИК № и ИН по ЗДДС №/

**СПЕЦИФИКАЦИЯ**

към Оферта за възлагане на обществена поръчка чрез публична покана с предмет:  
**“Доставка на сонди за вихротоков контрол на наплавката на корпус на реактор ВВЕР 1000”**

<b>№</b>	<b>Наименование, тип, марка, описание на вида и техническите характеристики на предлаганата стока</b>	<b>Един. мярка</b>	<b>Кол-во</b>	<b>Срок на доставка</b>	<b>Гаранционен срок</b>	<b>Производител</b>	<b>Страна на произход на стоката</b>	<b>Забележка</b>
<i>1</i>	<i>2</i>	<i>3</i>	<i>4</i>	<i>5</i>	<i>6</i>	<i>7</i>	<i>8</i>	<i>9</i>
1								
2								

Гаранционни условия:

1. Срок за подмяна на дефектиралата стока: ..... календарни дни.
2. Други условия: .....

**ПОДПИС и ПЕЧАТ:**

\_\_\_\_\_ (име и фамилия)

\_\_\_\_\_ (длъжност на управляващия/представяващия участника)

\_\_\_\_\_ (дата)

**ОБРАЗЕЦ по т.2.3.1. от УКАЗАНИЯ за подаване на оферта**

/пълно наименование на участника, търговски адрес, телефон и факс, ЕИК № и ИН по ЗДДС №/

**ПРЕДЛАГАНА ЦЕНА**

към Оферта за възлагане на обществена поръчка чрез публична покана с предмет:  
“Доставка на сонди за вихротоков контрол на наплавката на корпус на реактор ВВЕР 1000”

<b>№</b>	<b>Наименование и описание, съгласно техническото предложение</b>	<b>Един. мярка</b>	<b>Количество</b>	<b>Единична цена</b>	<b>Обща стойност</b>
<i>1</i>	<i>2</i>	<i>3</i>	<i>4</i>	<i>5</i>	<i>6</i>
1					
2					
<b>Обща стойност при условия на доставка (DAP/DDP) съгласно INCOTERMS' 2010 в (EUR /лева) без ДДС</b>					

Начин на плащане (съгласно т.2.3.5.):

Валидност на офертата (съгласно т.2.4):

**ПОДПИС и ПЕЧАТ:**

\_\_\_\_\_ (име и фамилия)

\_\_\_\_\_ (длъжност на управляващия/представяващия участника)

\_\_\_\_\_ (дата)

## ИНФОРМАЦИОНЕН ЛИСТ ЗА КАНДИДАТА/УЧАСТНИКА

<b>Наименование на Участника:</b>	<i>Посочете точното наименование на дружеството, според съдебната регистрация</i>
<b>Седалище по регистрация:</b>	<i>Посочете държавата и адрес на седалището на кандидата</i>
<b>Точен адрес за кореспонденция</b>	<i>Посочете улица, град, пощенски код, държава</i>
<b>Лице за контакти</b>	<i>Посочете име, фамилия и длъжност</i>
<b>Телефонен номер</b>	<i>Посочете код на населеното място и телефонен номер</i>
<b>Факс номер</b>	<i>Посочете код на населеното място и номер на факс</i>
<b>Електронен адрес</b>	
<b>Интернет адрес</b>	
<b>Правен статус</b>	<i>Посочете търговското дружество или обединения или друга правна форма, дата на учредяване или номера и датата на вписване и къде</i>
<b>ИН по ЗДДС № и държава на данъчна регистрация съгласно данъчната декларация</b>	<i>Посочете номер по ЗДДС и наименованието на държавата, например: България.....</i>
<b>ИН/ЕИК</b>	
<b>Банкови реквизити</b>	<i>Банка: IBAN: BIC:</i>
<b>Предмет на поръчката</b>	<i>Посочете наименование на поръчката (трябва да съвпада с наименованието, дадено от Възложителя)</i>
<b>Номер на поръчката</b>	<i>Посочете номер на поръчката от Регистъра/Портала за обществени поръчки</i>
<b>Дата на изготвяне на офертата</b>	<i>Посочете дата: дата, месец, година; Напр. 21 април 2013г.</i>

До: (Наименование на Възложителя)

**ПОДПИС и ПЕЧАТ:**

\_\_\_\_\_ (име и Фамилия)

\_\_\_\_\_ (дата)

\_\_\_\_\_ (длъжност на управляващия/представяващия  
Кандидата/Участника)

\_\_\_\_\_ (наименование на Кандидата/Участника)