



АГЕНЦИЯ ПО ОБЩЕСТВЕНИ ПОРЪЧКИ
1000 София, ул. Лега 4
факс: 940 7078
e-mail: rop@aop.bg , e-rop@aop.bg
интернет адрес: <http://www.aop.bg>

ПУБЛИЧНА ПОКАНА

ДЕЛОВОДНА ИНФОРМАЦИЯ

Деловодна информация	
Партида на възложителя: 00353	
Поделение: _____	
Изходящ номер: ЗОП-О-2	от дата 06/01/2014
Коментар на възложителя:	

РАЗДЕЛ I: ВЪЗЛОЖИТЕЛ

I.1) Наименование, адреси и място/места за контакт:		
Възложител АЕЦ Козлодуй ЕАД		
Адрес гр. Козлодуй		
Град Козлодуй	Пощенски код 3321	Страна РБългария
Място/места за контакт Управление "Търговско"	Телефон 0973 74185	
Лице за контакт (може и повече от едно лице) Траян Йорданов		
E-mail TlYordanov@npp.bg	Факс 0973 76007	
Интернет адрес/и (когато е приложимо) Адрес на възложителя: www.kznpp.org Адрес на профил на купувача (или друг интернет адрес, на който е публикувана поканата): www.kznpp.org/index.php?lang=bg&p=actuality&pl=communally_orders		

РАЗДЕЛ II

Обект на поръчката		
<input type="checkbox"/> Строителство	<input checked="" type="checkbox"/> Доставки	<input type="checkbox"/> Услуги
Кратко описание Предмет на поръчката е "Изработка и доставка на 5 (пет) броя груби решетки за ПВБр. на ВПС-1 в цех ВПС", което включва изработка, пясъкоструене, грундиране, нанасяне на междинно покритие, боядисване и транспортиране на 5 (пет) броя груби решетки.		
Общ терминологичен речник (CPV)		
	Осн. код	Доп. код (когато е приложимо)
Осн. предмет	44316300	

РАЗДЕЛ III**Количество или обем**

Изработка и доставка на 5 (пет) броя груби решетки за ПВБр. на БПС-1 в цех БПС

Прогнозна стойност

(в цифри): _____ Валута:

Място на извършване

АЕЦ Козлодуй ЕАД

код NUTS:
BG313

Изисквания за изпълнение на поръчката

1. Изискванията за изпълнение на настоящата поръчка са подробно описани в Техническо задание № 14.БПС.ТЗ.05.
2. Изисквания към Участниците:
 - 2.1. Участниците трябва да имат опит при изпълнение на поръчки с подобен предмет (Изработка и доставка на заварени метални конструкции), през последните три години.
 - 2.2. Участниците трябва да притежават квалифициран персонал за изпълнение на предмета на поръчката:
 - 2.2.1. Заварчиците, които ще изпълняват изработката трябва да притежават документ за придобита правоспособност по ръчно електродъгово заваряване с обмазан електрод.
3. Всички изисквания, поставени от ТЗ се отнасят и за евентуални подизпълнители на основния изпълнител по договора, в зависимост от дейностите, които ще изпълняват.
4. При сключване на договор, определеният за изпълнител участник представя в 7 (седем) дневен срок документи за удостоверяване липсата на обстоятелства по чл. 47, ал. 1, т. 1 от ЗОП и декларация за липсата на обстоятелства по чл. 47, ал. 5 от ЗОП.

Критерий за възлагане

най-ниска цена

икономически най-изгодна оферта

Показатели за оценка на офертите**Срок за получаване на офертите**

Дата: 15/01/2014 дд/мм/гггг

Час: 16:00

Европейско финансиране

Да Не

Допълнителна информация

Допълнителна информация и документи, свързани с поръчката, могат да бъдат получени на посочения интернет адрес или друго:

Указанията за участие и изискванията за изпълнение са посочени в Указания към участниците и Техническо задание № 14.БПС.ТЗ.05, които могат да бъдат намерени на Интернет адреса, посочен в настоящата публична покана.

РАЗДЕЛ IV**Срок на валидност на публичната покана (включително)**

Дата: 15/01/2014 дд/мм/гггг

“АЕЦ КОЗЛОДУЙ” ЕАД

Блок:

УТВЪРЖДАВАМ,

Система:

ЗАМ.ИЗПЪЛНИТЕЛЕН ДИРЕКТОР

Подразделение: У-е Е, цех БПС

Александър Николов

...03..... 12..... 2013 г.



ТЕХНИЧЕСКО ЗАДАНИЕ

за доставка

№ 14.БПС.ТЗ.05

ТЕМА: “Изработка и доставка на 5 (пет) броя груби решетки за ПВБр. на БПС-1 в цех БПС”

Настоящото техническо задание съдържа пълно описание на обекта на поръчката и техническа спецификация, съгласно Закона за обществените поръчки

1. Описание на доставката:

Предмет на техническото задание е изработка и доставка на 5 (пет) броя груби решетки за ПВБр. на БПС-1 в цех БПС.

1.1. Описание на изработваното и доставяното оборудване или материали

- изработка на 5 (пет) броя груби решетки по зададен чертеж;
- пясъкоструене на 5 (пет) броя груби решетки;
- грундиране на 5 (пет) броя груби решетки с епоксиден грунд;
- нанасяне на междинно покритие на 5 (пет) броя груби решетки;
- боядисване на 5 (пет) броя груби решетки с епоксиден емайллак;

- транспортиране на 5 (пет) броя груби решетки от базата за изработка до АЕЦ Козлодуй, цех БПС.

1.2. Нестандартни/специализирани елементи, резервни части и инструменти към доставката.

Всички материали и консумативи са за сметка на Изпълнителя.

2. Основни характеристики на оборудването и материалите.

2.1. Класификация на оборудването

Към доставяното оборудване няма изисквания да отговаря на допълнителна специализирана класификация.

2.2. Физически и геометрични характеристики

Съгласно приложената документация.

2.3. Характеристики на материалите

Съгласно приложената документация.

3. Опаковане, транспортиране, временно складиране.

3.1. Изисквания към доставката и опаковката

Изпълнителят натоварва и транспортира оборудването до АЕЦ Козлодуй, цех БПС на свои разноси и риск.

3.2. Условия за съхранение

Изпълнителят трябва да достави оборудването в опаковка не позволяваща повреди при транспорт и съхранение.

4. Изисквания към производството.

4.1. Правилници, стандарти, нормативни документи за производство и изпитване

- изпълнителя да предостави план график за работата си;
- изработката на решетките ще се извършва в базата на Изпълнителя;
- изработката и доставката на решетките може да стане едновременно или поетапно;
- срок за изпълнение на работата – до 60 работни дни.

4.2. Контрол от страна на АЕЦ “Козлодуй” по време на производството

4.2.1. Инспекции и проверки на площадката на изпълнителя.

„АЕЦ Козлодуй” има право да извършва инспекции и проверки на дейностите, извършвани на площадката на изпълнителя, които са свързани с предмета на Техническото задание.

Изпълнителят трябва писмено да гарантира съгласието си с това условие и да гарантира осигуряване на достъп до персонал, помещения, съоръжения, инструменти и документи, използвани по време на производството и свързани с извършваната работа.

4.2.2. „АЕЦ Козлодуй” ЕАД гр. Козлодуй - цех БПС - Н-к цех БПС, Р-л с-р “Ремонт” цех БПС.

5. Входящ контрол, монтаж и въвеждане в експлоатация.

5.1. Тестване на продуктите и материалите при входящ контрол при приемане на доставката, след монтаж и по време на експлоатация

Общ и специализиран входящ контрол по установен ред в “АЕЦ Козлодуй” по “Инструкция по качеството за провеждане на входящ контрол на доставените материали, суровини и комплектуващи изделия в “АЕЦ Козлодуй”, ДОД.КД.ИК.112.

Общият входящ контрол при доставка на решетки за ПВБр. на БПС-1 в цех БПС включва:

- проверка за пълно окомплектоване на изделието;
- проверка за наличие на придружаваща документация;
- проверка за механични повреди по опаковката и изделието.

5.2. Условия на състоянията на повърхностите

Металните повърхности трябва да бъдат покрити с бои, устойчиви на атмосферни условия.

5.3. Полагане на покрития

5.3.1. Грундиране с епоксиден грунд на решетките:

- дебелина на грундиращия слой – min 40µm.

5.3.2. Нанасяне на междинно епоксидно покритие:

- дебелина на междинния слой – min 40µm.

5.3.3. Боядисване на решетките с епоксиден емайллак:

- дебелина на покритието - min 100µm.

5.4. Документи, които се изискват при доставка на оборудването

- приемо-предавателен протокол.

- сертификати и декларации за съответствие на вложените материали.
- протокол за извършен контрол на геометричните размери по чертеж за всяка решетка.
- протокол за извършен визуален контрол на заваръчните шевове за всяка решетка.
- протокол за пясъкоструене за всяка решетка.
- протокол за почистване от прах за всяка решетка.
- протокол за нанасяне на грундиращ слой за всяка решетка.
- протокол за нанасяне на междинно покритие за всяка решетка.
- протокол за нанасяне на финално покритие за всяка решетка.
- декларация за съответствие на изделието.

6. Гаранции, гаранционно обслужване и следгаранционно обслужване

Доставяното оборудване да има гаранционен срок не по-малко от пет години от датата на доставка.

7. Осигуряване на качеството

7.1. Общи изисквания

7.1.3. Документация на вложените материали и оборудване.

Изпълнителят е длъжен да спазва наредбите, нормативните изисквания и да представя документацията, изисквана от тях - сертификати и декларации за съответствие.

Задължително за изпълнителя е спазването на българското законодателство, независимо дали законите, наредбите и приложимите стандарти са изрично упоменати в настоящето Техническо задание.

7.2. Квалификация на изпълнителя и неговия персонал

7.2.1 Изпълнителят да притежава опит в извършването на подобен вид дейности, за което да представи референции.

7.2.2. При изпълнение на специални дейности се изисква квалификация на персонала, съгласно нормативната документация:

- заварчиците участващи в изработката на оборудването да притежават документ за придобита правоспособност по заваряване съгласно Наредба №7 от 11.10.2002г.: - Ръчно електродъгово заваряване с обмазан електрод /процес 111 по ISO 9606 и БДС EN 287-1/.

7.3. Приемане на доставката

- да се извърши общ входящ контрол по установения ред в АЕЦ Козлодуй, съгласно "Инструкция по качество за провеждане на входящ контрол на доставените материали, суровини и комплектуващи изделия в АЕЦ "Козлодуй"", № ДОД.КД.ИК.112.

7.4. Спазване на реда в АЕЦ “Козлодуй”

- спазване условията за достъп на персонал и техника на ВО, съгласно: “Инструкция по качество. Работа на външни организации при сключен договор” с иден. №ДБК.КД.ИН.028.

ПРИЛОЖЕНИЯ:

Приложение № 1 - Комплект чертежи на решетката:

- 13.БПС.ПД.00.00
- 13.БПС.ПД.00.01
- 13.БПС.ПД.00.02
- 13.БПС.ПД.00.03
- 13.БПС.ПД.00.10
- 13.БПС.ПД.00.11
- 13.БПС.ПД.00.13
- 13.БПС.ПД.00.15

Н-к цех БПС:

Иво Божинов



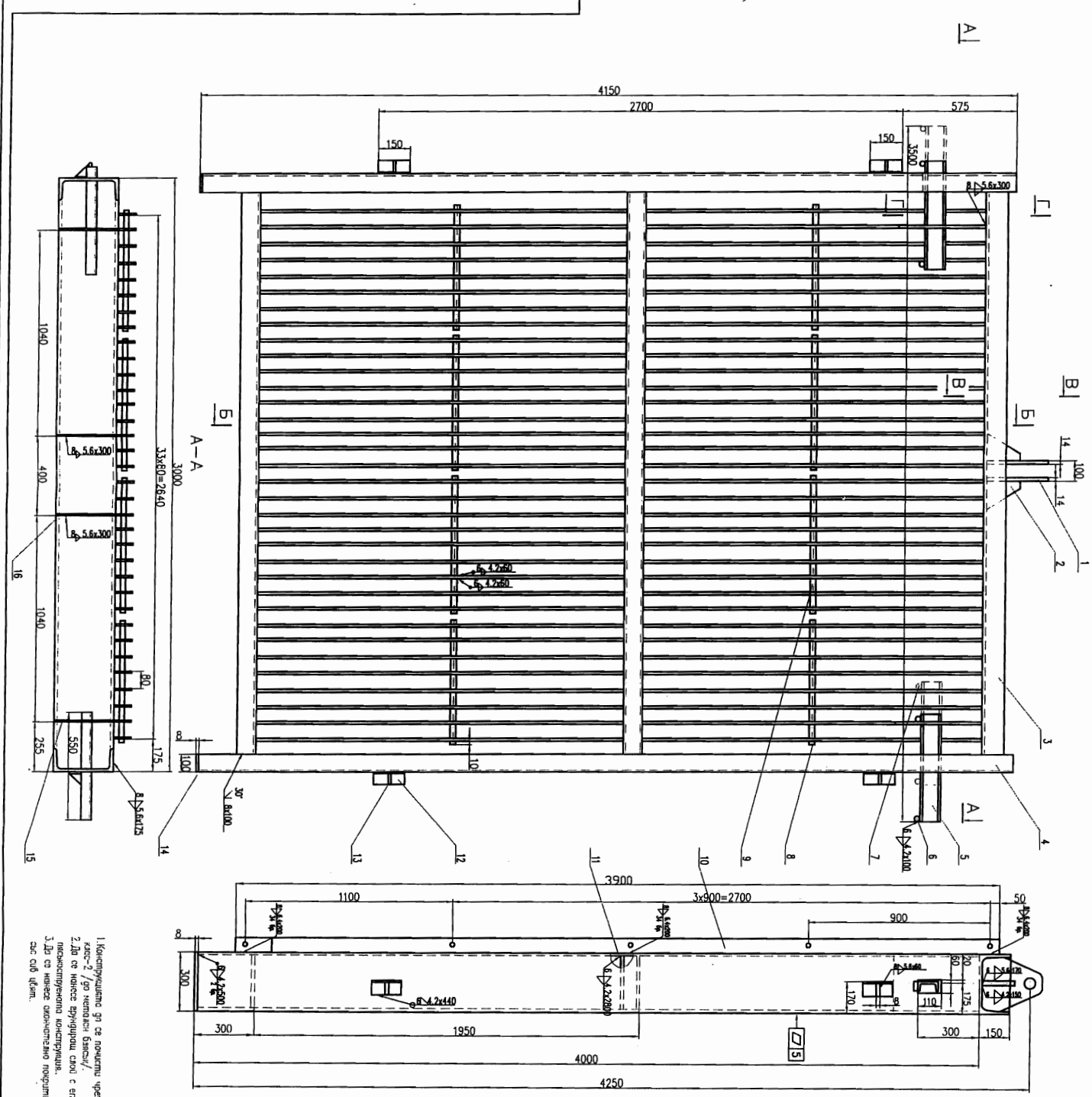

1. Конструкцията е от сечението чрез наклонените-
 камъци-2/ без наклонен камък/
 2. Да се нарисуват всички сечения с всички
 наклонените конструкции.
 3. Да се нарисуват окончателно покривите с всички
 със сиб и др.

№	Участък	Норматив	Количество	Единица	Използван материал	Материал	Забел.
1	10.30.0001.00.01	РПР-3870.00.01	2	Б.С.	Европос		
2	10.30.0001.00.02	Репро	2	Б.С.	Европос		
3	10.30.0001.00.03	Профил	3	Б.С.	Европос		
4	10.30.0001.00.04	1-профил 300x142	2	Б.С.	Европос		
5		Скам 1250	2	Б.С.	Европос		
6		Скам 20x590	10	Б.С.	Европос		
7		Скам 1250	2	Б.С.	Европос		
8		Скам 20x590	10	Б.С.	Европос		
9		Скам 20x670	10	Б.С.	Европос		
10	10.30.0001.00.10	Репро	34	Б.С.	Европос		
11	10.30.0001.00.11	Пандурна	1	Б.С.	Европос		
12		Без н 70x70x6150	4	Б.С.	Европос		
13	10.30.0001.00.13	Репро	4	Б.С.	Европос		
14		Панела 100x300	2	Б.С.	Европос		
15	10.30.0001.00.15	Репро	2	Б.С.	Европос		
16	10.30.0001.00.16	Панел	2	Б.С.	Европос		

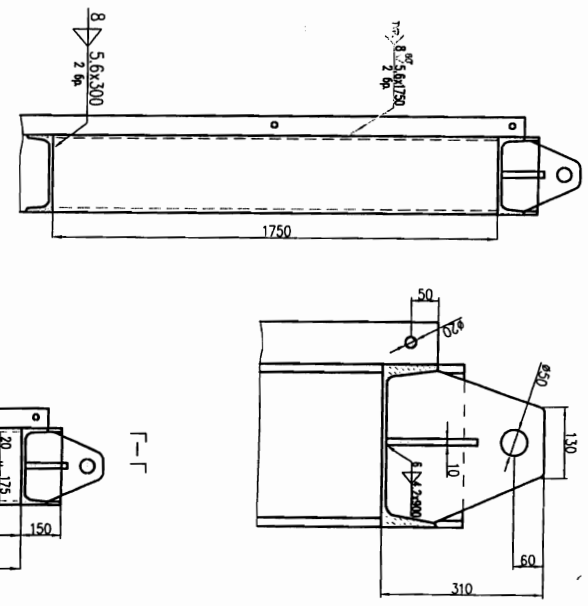

B-B
 M 1:5

“АЕЛ Козлово”
 ЕАИ

13.81.С.10.00.30

Паузици

Масштаб: 1:10 (визуал)

Rz80 ✓/✓/✓/✓

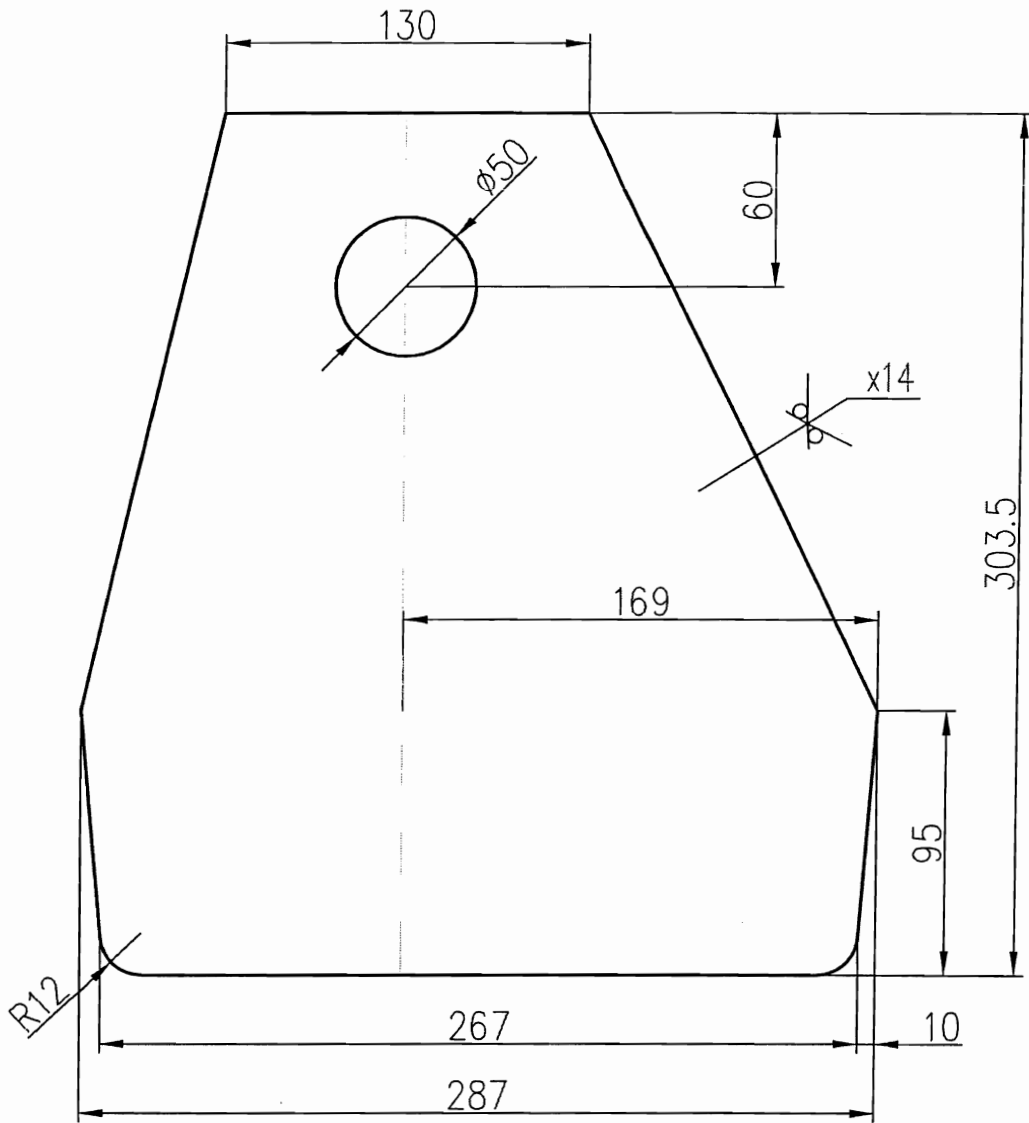

1. Непосочените гранични отклонения на размерите 1-14 БДС 14999-80

				Мащаб	Маса		S235JRG2 БДС EN10025
				1:2.5	6.500		
				Лист	Ухо		
Изм.	Опис	Подпис	Дата	"АЕЦ Козлодуй" ЕАД			13.БПС.ПД.00.01
Нертил	В.Вълчев						
Разроб.	С.Младенов						

Rz80

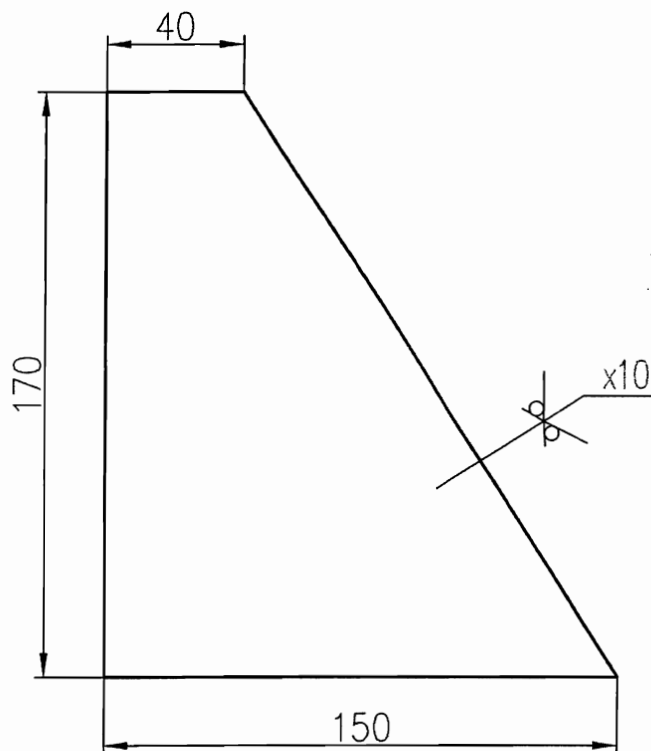

1. Непосочените гранични отклонения на размерите 1-14 БДС 14999-80

				Мощаб 1:2	Маса 1.268	 	S235JRG2 БДС EN10025
				Лист	Ребро		
Изм.	Опис	Подпис	Дата	"АЕЦ Козлодуй" ЕАД			13.БПС.ПД.00.02
Нормал	В. Вълчев						
Разраб.	С. Младенов						

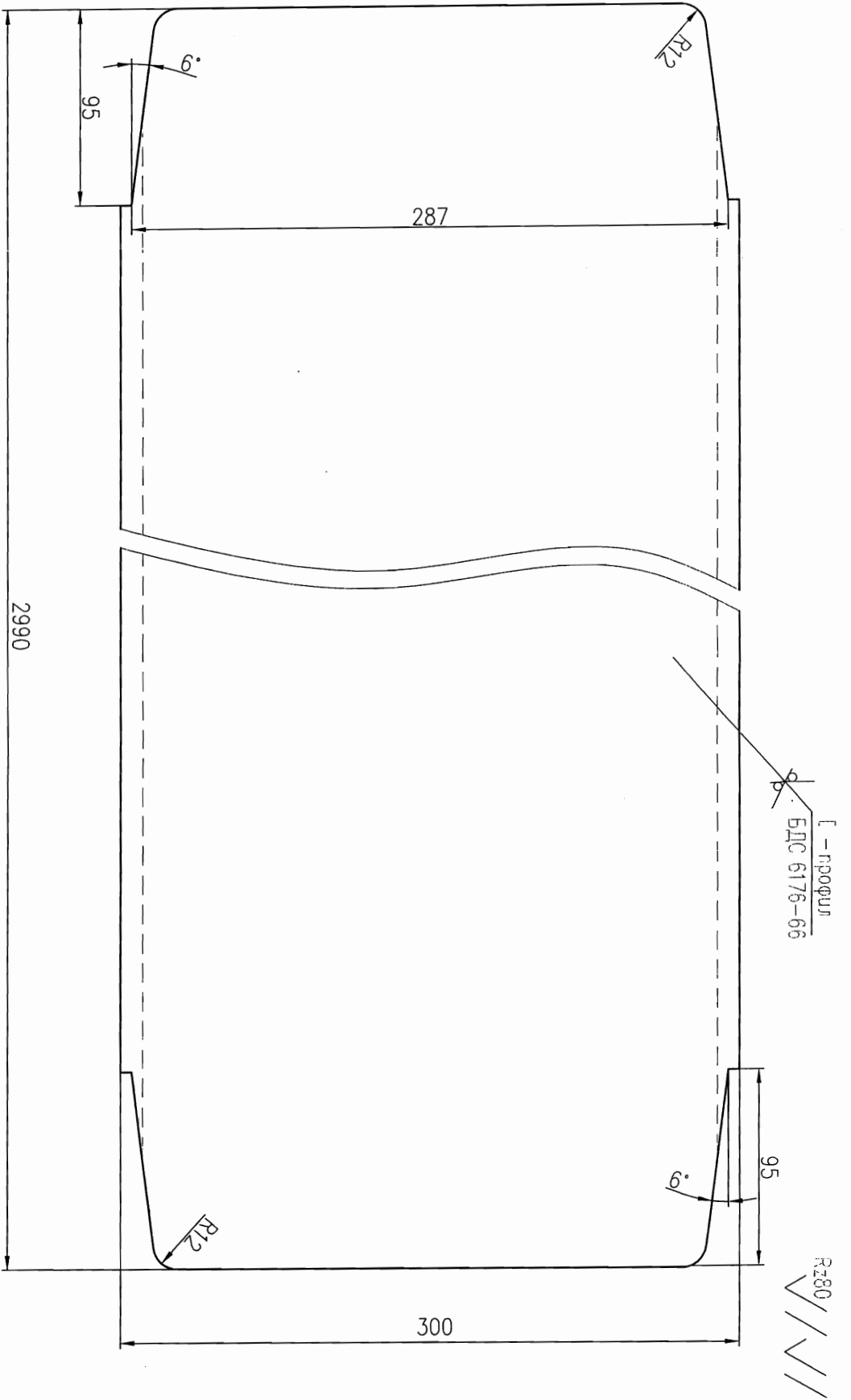

1. Непосочените гранични отклонения на размерите 1-14 БДС 14999-80

Имя	Опис	Подпис	Дата	Масштаб 1:2.5	Маса 138.14		S235JRG2 БДС EN10025
Фирма Зараб	В.Вачев С.Маджаров						
Лист				"АЕЦ Козлодучи" ЕАД			
Профил							
				13.БПС.ПД.00.03			

Rz80

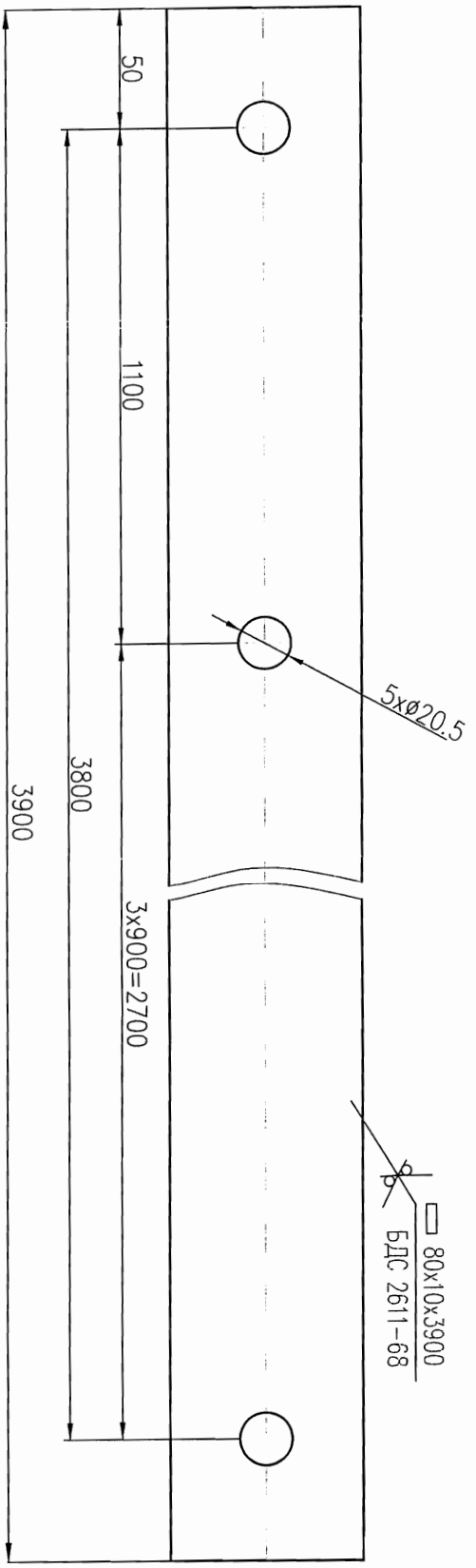

Имя	Отдел	Подпись	Дата	Масштаб 1:2	Масса 24,53		С235JR G2 EN10025
Исполн. С. Магденко							
"АЕЛ Козлогюв"				Резерв			
EAL						13.ВПС.ПД.00.10	

R280

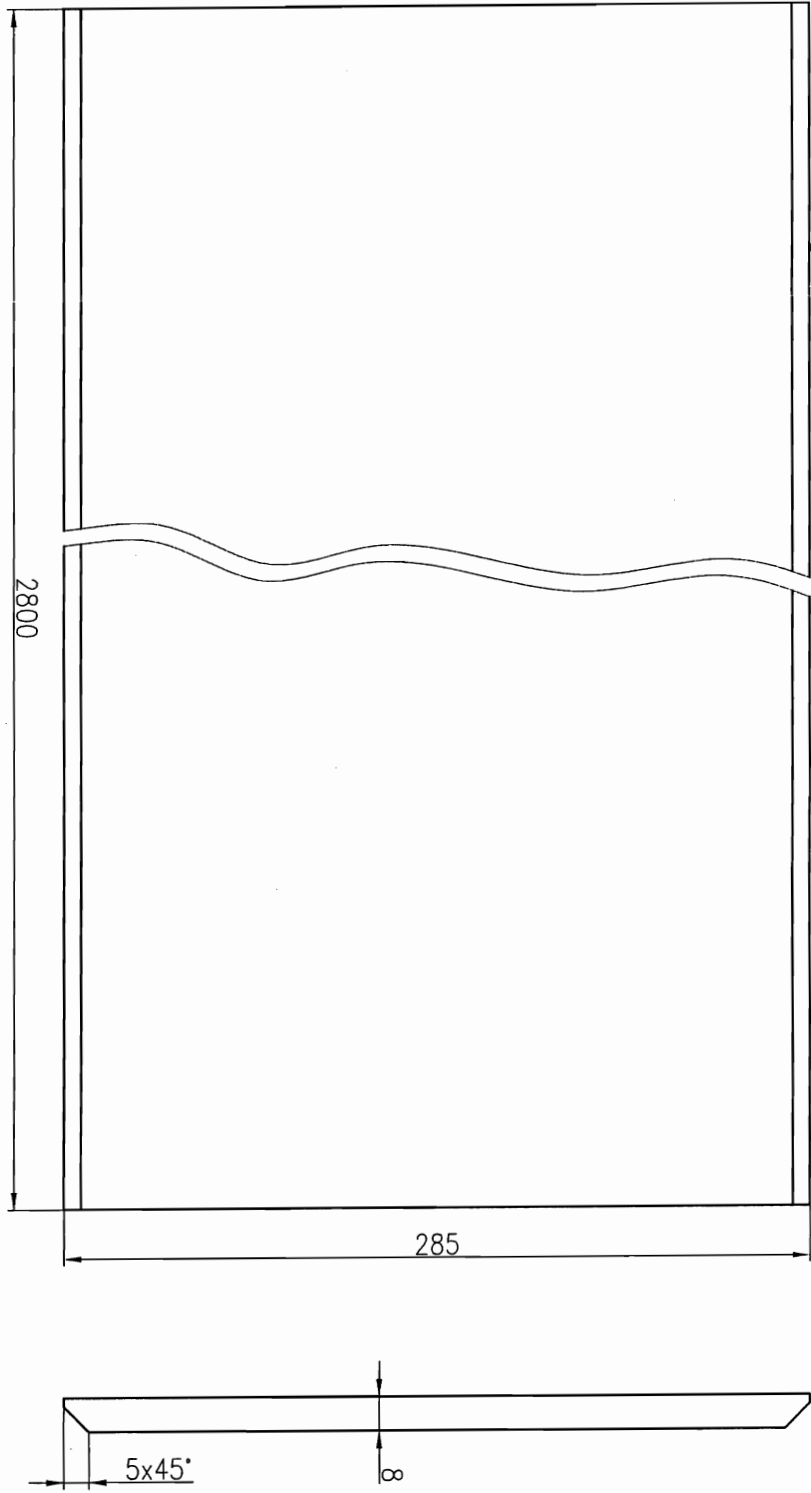
1. Непосочените граници отклонения на размерите 1-14 БДС 14999-80

Изяк	Опис	Подпис	Дата	Моща	Маса	СЪЗДАТЕЛ	МАТЕРИАЛ	ПЪРВО ПЪРВО	МАТЕРИАЛ
Нормал	Външен			1:2,5	50,18	С235JR62	БДС EN10025	Лист	Ламарина
Разход	С. Маденов								
				"АЕЦ Козлодуг"					
				ЕАД				13. ВПС. П. Д. 00.11	

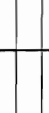
Rz80

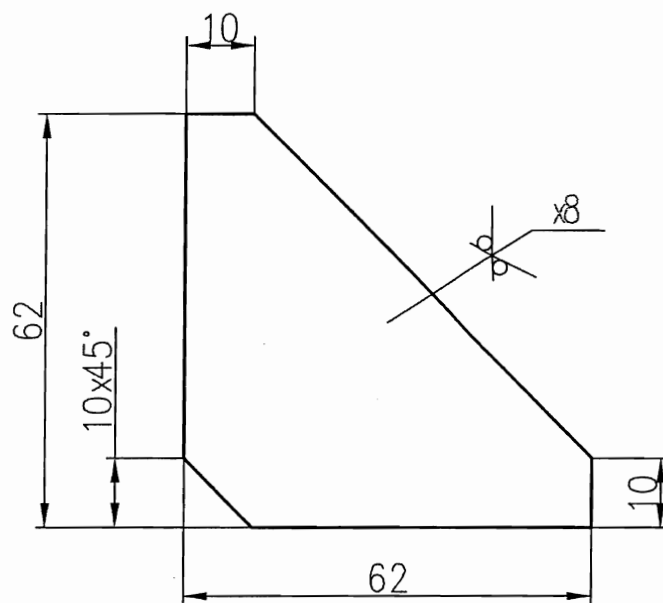

1. Непосочените гранични отклонения на размерите 1-14 БДС 14999-80

				Мащаб 1:2	Маса 0.148		S235JRG2 БДС EN10025
				Лист	Ребро		
Изм.	Опис	Поглис	Дата	"АЕЦ Козлодуй" ЕАД			13.БПС.ПД.00.13
Чертаж	В.Вълчев						
Разраб.	С.Маденов						

УКАЗАНИЯ за подаване на оферта за възлагане на обществена поръчка чрез ПУБЛИЧНА ПОКАНА

1. Общи условия

- 1.1. Редът и условията, при които ще се определи изпълнител на обществената поръчка са съгласно Глава осма “а” на Закона за обществените поръчки;
- 1.2. При изготвяне на офертата всеки участник трябва да се придържа точно към обявените от възложителя условия;
- 1.3. Всички образци на информационен лист, декларации и Общите условия на договора могат да бъдат намерени в Профила на Купувача на Интернет адреса, посочен в Публичната покана;
- 1.4. Всички разходи по изготвяне и подаване на офертите са за сметка на участниците;
- 1.5. До изтичането на срока за подаване на офертите всеки участник в процедурата може да промени, допълни или да оттегли офертата си;
- 1.6. Всеки участник има право да представи само една оферта;
- 1.7. Представената предлагана цена не подлежи на актуализация;
- 1.8. Участниците са длъжни да съблюдават сроковете и условията, посочени в Публичната покана;
- 1.9. Офертата на участника съдържа: **“Документи за подбор”, “Предложение за изпълнение на поръчката” и “Предлагана цена”**.

2. Изисквания към офертата

- 2.1. **Документи за подбор:**
 - 2.1.1 **Списък на документите, съдържащи се в офертата.** Документът се подписва от лице с представителни функции и се представя в оригинал;
 - 2.1.2. **Документ за регистрация на участника или единен идентификационен код, съгласно чл. 23 от Закона за търговския регистър.** Документът се представя заверен с гриф “Вярно с оригинала”, свеж печат и подпис от лице с представителни функции;
 - 2.1.3. **Списък на основните договори** с подобен предмет (Изработка и доставка на заварени метални конструкции), през последните три години, включително стойностите, датите и получателите, придружен от препоръки за добро изпълнение. Списъкът се подписва задължително от лице с представителни функции и се представя в оригинал. Препоръките се представят заверени с гриф “Вярно с оригинала”, свеж печат и подпис от лице с представителни функции;
 - 2.1.4. **Списък на техническите лица (изпълнителите на изработката),** с данни за професионалната им квалификация и трудов стаж. Документът се представя в оригинал и се подписва задължително от лице с представителни функции, а доказателствата към него – заверени с гриф “Вярно с оригинала”, свеж печат и подпис от лице с представителни функции;
 - 2.1.4.1. Документ за придобита правоспособност по заваряване съгласно Наредба №7 от 11.10.2002г. – Ръчно електроудъгово заваряване с обмазан електрод. Документът се представя заверен с гриф “Вярно с оригинала”, свеж печат и подпис от лице с представителни функции;
 - 2.1.5. **Декларация за използване или неизползване на подизпълнители при изпълнението на поръчката.** При участие на подизпълнители при изпълнението на поръчката, в декларацията се посочват подизпълнителите, процентът от общата стойност и конкретната част от предмета на обществената поръчка, която ще бъде изпълнена от всеки подизпълнител. Декларацията се подписва задължително от лице с представителни функции и се представя в оригинал;
 - 2.1.6. **Декларация от подизпълнителя за съгласие да участва като такъв при изпълнението на обществената поръчка** с предмет: **“Изработка и доставка на 5 (пет) броя груби решетки за ПВБр. на БПС-1 в цех БПС”**. Декларацията се подписва задължително от лице с представителни функции и се представя в оригинал;
 - 2.1.7. **Информационен лист.** Документът се изготвя съгласно публикувания образец в Профила на купувача, подписва се от лице с представителни функции и се представя в оригинал;

2.1.8. Документите по т. 2.1.2. до 2.1.4. се представят за всеки от подизпълнителите, посочени в декларацията по т. 2.1.5. Изискванията за подизпълнителите се прилагат съобразно вида и дела на тяхното участие в изпълнението на поръчката;

2.1.9. Когато участникът е обединение, което не е юридическо лице:

2.1.9.1. Към документите за подбор се прилага и учредителния документ на обединението, в който задължително се посочва представляващият. Документът се представя заверен с гриф “Вярно с оригинала”, свеж печат и подпис от лице с представителни функции;

2.1.9.2. Документите по т. 2.1.2. се представят от всяко физическо или юридическо лице, включено в обединението;

2.1.9.3. Документите по т.2.1.3. до т.2.1.4. се представят само за лицата, чрез които обединението доказва съответствието с посочените изисквания.

2.2. **Предложение за изпълнение на поръчката**, което трябва да съдържа:

2.2.1. **План за изпълнение** предмета на поръчката, в съответствие с изискванията заложиени в Техническото задание за съответния обект, с включена следната информация:

2.2.1.1. метод/начин за изработка на решетките.

2.2.1.2. дейности по приемане, предаване, натоварването и транспорт на готовите решетки, в съответствие с обема и сроковете поставени от Техническото задание за съответния обект;

2.2.2. **Декларация за съгласие** от страна на участника за извършване на инспекции и проверки от страна на АЕЦ Козлодуй ЕАД;

2.2.3. **Спецификация на стоките**, предмет на поръчката, която съдържа наименование, тип, марка, описание на вида, характеристиките и др. **(по образец)**.

2.2.4. **Списък на документите**, които ще придружават стоката, изготвен съгласно изискванията на Техническото задание;

2.2.5. **Срок** и условия на доставка – **възможно най-кратък**;

2.2.6. **Друга информация**, ако участниците смятат за необходимо да представят.

2.3. **Предлаганата цена** трябва да съдържа:

2.3.1. Ценова таблица с единична цена в лева без ДДС, формирана при условие на доставка DDP АЕЦ Козлодуй (Incoterm’s 2010) с включени всички разходи за доставка до склад на Възложителя, опаковка, транспорт, такси и други дължими суми **(по образец)**;

2.3.2. Обща цена за изпълнение на поръчката, формирана на база единична цена, количество и обща стойност

2.3.3. Разделителна ведомост за обема работа и цената, която основния изпълнител и подизпълнителя/ите ще си разпределят (в случай, че има подизпълнители);

2.3.4. Допуснати в офертата технически грешки и пропуски в определянето на цената са единствено за сметка на участниците;

2.3.5. При несъответствие между единична и обща цена, ще се взема предвид единичната. При несъответствие между цифровата и изписаната словом цена, ще се взема предвид изписаната словом.

2.4. Плащането ще бъде извършено:

2.4.1. Плащане, в рамките на 30 /тридесет/ календарни дни след приемане на доставката, срещу представени приемно-предавателен протокол, протокол за извършен общ входящ контрол без забележки и оригинална фактура

2.5. **Срок на валидност на офертата** – минимум 30 календарни дни, считано от крайния срок за подаване на оферти.

3. Изисквания към оформянето

3.1. Офертата и всички документи, които са част от нея, следва да бъдат представени в оригинал или да са заверени, когато са ксерокопия, с гриф “вярно с оригинала“, свеж печат и подпис на лицето, представляващо участника;

3.2. Документите и данните в офертата се подписват само от лица с представителни функции, назовани в регистрацията или удостоверение за актуално състояние и/или

упълномощени за това лица, за което се изисква представяне на нотариално заверено пълномощно за изпълнение на такива функции;

3.3. Офертата се подава на български език. Когато участник в процедура е чуждестранно физическо или юридическо лице или техни обединения документът за регистрация се представя в официален превод. Документите, предложението за изпълнение на поръчката и предлаганата цена, когато са на чужд език, се представят и в превод;

3.4. В офертата и приложените документи не се допускат никакви вписвания между редовете, изтривания или корекции, освен ако са заверени с подписа на лице с представителни функции и свеж печат;

3.5. Желателно е документите за подбор, предложението за изпълнение на поръчката и предлаганата цена да бъдат поставени в папка.

4. Окомплектоване и подаване на офертата

4.1. Офертата се представя в запечатан непрозрачен плик от участника или от упълномощен от него представител лично или по пощата с препоръчано писмо с обратна разписка (респ. чрез куриерска служба). Върху плика се посочва наименование на участника, адрес за кореспонденция, телефон и по възможност факс и електронен адрес. На плика се записва "Оферта за възлагане на обществена поръчка чрез публична покана с предмет: **"Изработка и доставка на 5 (пет) броя груби решетки за ПВБр. на БПС-1 в цех БПС"**;

4.2. Офертата се изпраща на адрес: гр. Козлодуй, "АЕЦ Козлодуй" ЕАД, Централно деловодство;

4.3. Участникът е длъжен да обезпечи получаването на офертата на указаното място и срок. Разходите за подаване на офертата са за негова сметка. Рискът от забава или загубване на офертата е за участника;

4.4. Възложителят не се ангажира да съдейства за пристигането на офертата на адреса и в срока, определен от него;

4.5. При приемане на офертата върху плика се отбелязват поредният номер, датата и часът на получаването и посочените данни се записват във входящ регистър, за което на приносителя се издава документ;

4.6. Възложителят не приема за участие в процедурата и връща незабавно на участниците оферти, които са представени след изтичане на крайния срок или в незапечатан, или плик с нарушена цялост.

5. Разглеждане на офертите и възлагане на поръчката

5.1. Комисия, назначена със заповед на Изпълнителния директор на АЕЦ Козлодуй ще разгледа офертите;

5.2. Комисията ще извърши оценка на представените оферти съгласно предварително обявения критерий за възлагане "най-ниска цена";

5.3. Участниците ще бъдат информирани писмено за резултатите на посочените в информационния лист координати;

5.4. С определения за изпълнител участник ще бъде сключен писмен договор. При сключване на договор, определеният за изпълнител представя документи за удостоверяване липсата на обстоятелства по чл. 47, ал. 1, т. 1 от ЗОП и декларация за липсата на обстоятелства по чл. 47, ал. 5 от ЗОП;

5.5. Договори, които включват дейности, доставки или услуги, които имат отношение към ядрената безопасност, аварийна готовност и/или радиационната защита, влизат в сила от момента на двустранното им подписване, а изпълнението на предмета им започва от датата на утвърждаване на Протокол за проверка на документите от Дирекция "Б и К" на "АЕЦ Козлодуй" ЕАД, съгласно раздел 10 от Общите условия.

За всички неуредени въпроси се прилагат разпоредбите на Закона за обществените поръчки и Правилника за прилагането му.

ОБРАЗЕЦ по т.2.2.3. от УКАЗАНИЯ за подаване на оферта

/пълно наименование на участника, търговски адрес, телефон и факс, ЕИК № и ИН по ЗДДС № /

СПЕЦИФИКАЦИЯ

към Оферта за възлагане на обществена поръчка чрез публична покана с предмет:
“Изработка и доставка на 5 (пет) броя груби решетки за ПВБр. На БПС-1 в цех БПС”

Технически данни и характеристики на стоките, които се предлагат от Участника					
№	Наименование, тип, марка и описание на вида и характеристиките на предлаганата стока	Производител и страна на произход	Срок на доставка	Гаранционен срок/Срок на годност	Забележка
<i>1</i>	<i>2</i>	<i>3</i>	<i>4</i>	<i>5</i>	<i>6</i>
1					
2					

ПОДПИС и ПЕЧАТ:

_____ (име и фамилия)

_____ (длъжност на управляващия/представяващия участника)

_____ (дата)

/пълно наименование на участника, търговски адрес, телефон и факс, ЕИК № и ИН по ЗДДС №/

ЦЕНОВА ТАБЛИЦА

към Оферта за възлагане на обществена поръчка чрез публична покана с предмет: “Изработка и доставка на 5 (пет) броя гъри решетки за ПВБр. На БПС-1 в цех БПС”					
№	Наименование и описание, съгласно техническото предложение	Един. Мярка	Кол-во	Един. Цена	Обща стойност
1	2	3	4	5	6
1					
2					
3					
.					
.					
ПРЕДЛАГАНА ЦЕНА в лв. без ДДС при условие на доставка DDP АЕЦ Козлодуй, съгласно INCOTERMS 2010, цифром и словом:					

НАЧИН НА ПЛАЩАНЕ (съгласно т.2.4.1.):

ВАЛИДНОСТ НА ОФЕРТАТА (съгласно т.2.5):

ПОДПИС и ПЕЧАТ:

_____ (име и фамилия)

_____ (длъжност на управляващия/представяващия участника)

_____ (дата)

ИНФОРМАЦИОНЕН ЛИСТ ЗА КАНДИДАТА/УЧАСТНИКА

Наименование на Участника:	<i>Посочете точното наименование на дружеството, според съдебната регистрация</i>
Седалище по регистрация:	<i>Посочете държавата и адрес на седалището на кандидата</i>
Точен адрес за кореспонденция	<i>Посочете улица, град, пощенски код, държава</i>
Лице за контакти	<i>Посочете име, фамилия и длъжност</i>
Телефонен номер	<i>Посочете код на населеното място и телефонен номер</i>
Факс номер	<i>Посочете код на населеното място и номер на факс</i>
Електронен адрес	
Интернет адрес	
Правен статус	<i>Посочете търговското дружество или обединения или друга правна форма, дата на учредяване или номера и датата на вписване и къде</i>
ИН по ЗДДС № и държава на данъчна регистрация съгласно данъчната декларация	<i>Посочете номер по ЗДДС и наименованието на държавата, например: България.....</i>
ИН/ЕИК	
Банкови реквизити	<i>Банка: IBAN: BIC:</i>
Предмет на поръчката	<i>Посочете наименование на поръчката (трябва да съвпада с наименованието, дадено от Възложителя)</i>
Номер на поръчката	<i>Посочете номер на поръчката от Регистъра/Портала за обществени поръчки</i>
Дата на изготвяне на офертата	<i>Посочете дата: дата, месец, година; Напр. 21 април 2013г.</i>

До: (Наименование на Възложителя)

ПОДПИС и ПЕЧАТ:

_____ (име и фамилия)

_____ (дата)

_____ (длъжност на управляващия/представяващия
Кандидата/Участника)

_____ (наименование на Кандидата/Участника)