



“АЕЦ Козлодуй” ЕАД, гр.Козлодуй

ОДОБРЯВАМ,
ИЗПЪЛНИТЕЛЕН ДИРЕКТОР



ИВАНТЕНОВ

ДОКУМЕНТАЦИЯ

За участие в открита процедура с предмет:

“Доставка на табели”

гр. Козлодуй 2014 г.

СЪДЪРЖАНИЕ

На документация за участие в открита процедура с предмет:

“Доставка на табели”

Част	Наименование	Брой Страници
1	Решение за откриване на процедура	4
2	Обявление за обществената поръчка	11
3	Пълно описание на предмета на поръчката	1
4	Техническа спецификация	23
5	Образец на оферта	4
6	Указания за подготовка на офертата	4
7	Проект на договор	
7.1	Специфични условия на договора	3
7.2	Общи условия на договора	10
8	Образци на документи	
8.1.	Образец на декларация по чл.47, ал.1, т.1 и ал.5, т.1 от ЗОП	1
8.2.	Образец на декларация по чл.47, ал.1, т.2 и т.3, ал.5, т.2 от ЗОП	1
8.3.	Образец на декларация по чл.56, ал.1, т.12 от ЗОП	1
8.4.	Образец на банкова гаранция за изпълнение на договор	1
8.5.	Образец на информационен лист	1



АГЕНЦИЯ ПО ОБЩЕСТВЕНИ ПОРЪЧКИ
 1000 София, ул. Лега 4
 факс: 940 7078
 e-mail: rop@aop.bg, e-rop@aop.bg
 интернет адрес: <http://www.aop.bg>

РЕШЕНИЕ

- Проект на решение
- Решение за публикуване

Номер: ЗОП-Р- 50 от 13/02/2014 дд/мм/гггг

- А) за откриване на процедура
- Б) за промяна
- В) за прекратяване на процедура за възлагане на обществена поръчка

Обектът на обществената поръчка е по:

- чл. 3, ал. 1 от ЗОП
- чл. 3, ал. 2 от ЗОП
- Съгласен съм АОП да изпрати данните, необходими за публикуване на Обявление за допълнителна информация, информация за незавършена процедура или CORRIGENDUM, до Официален вестник на ЕС в съответствие с Общите условия за използване на услугата Електронен подател

ДЕЛОВОДНА ИНФОРМАЦИЯ

Деловодна информация
 Партида на възложителя: 00353
 Поделение: _____
 Изходящ номер: ЗОП-Р- 50 от дата 13/02/2014
 Коментар на възложителя:
02-585534

РАЗДЕЛ I: ВЪЗЛОЖИТЕЛ

- по чл. 7, т. 1-4 от ЗОП (класически)
- по чл. 7, т. 5 или 6 от ЗОП (секторен)

I.1) Наименование и адрес		
Официално наименование "АЕЦ Козлодуй" ЕАД		
Адрес 3321, гр. Козлодуй		
Град Козлодуй	Пощенски код 3321	Държава Република България
За контакти отдел "Обществени поръчки", У-ние "Търговско"	Телефон 0973 74039	
Лице за контакт Славина Спасова		
Електронна поща spspasova@npp.bg	Факс 0973 76007	
Интернет адрес/и (когато е приложимо) Адрес на възложителя: www.kznpp.org Адрес на профила на купувача: http://www.kznpp.org/index.php?lang=bg&p=actuality&pl=communally_orders		
I.2) Вид на възложителя и основна дейност/и:		

(попълва се от възложители по чл.7, т.1-4 от ЗОП)

<input type="checkbox"/> Министерство или друг държавен орган, включително техни регионални или местни подразделения	<input type="checkbox"/> Обществени услуги
<input type="checkbox"/> Национална агенция/служба	<input type="checkbox"/> Отбрана
<input type="checkbox"/> Регионален или местен орган	<input type="checkbox"/> Обществен ред и сигурност
<input type="checkbox"/> Регионална или местна агенция/служба	<input type="checkbox"/> Околна среда
<input type="checkbox"/> Публичноправна организация	<input type="checkbox"/> Икономическа и финансова дейност
<input type="checkbox"/> Европейска институция/агенция или международна организация	<input type="checkbox"/> Здравеопазване
<input type="checkbox"/> Друго (моля, уточнете): _____	<input type="checkbox"/> Настаняване/жилищно строителство и места за отдих и култура
	<input type="checkbox"/> Социална закрила
	<input type="checkbox"/> Отдих, култура и религия
	<input type="checkbox"/> Образование
	<input type="checkbox"/> Друго (моля, уточнете): _____

I.3) Основна дейност/и на възложителя, свързана/и с:
(попълва се от възложител по чл. 7, т.5 или 6 от ЗОП)

<input type="checkbox"/> Производство, пренос и разпределение на природен газ и топлинна енергия	<input type="checkbox"/> Пощенски услуги
<input checked="" type="checkbox"/> Електрическа енергия	<input type="checkbox"/> Железопътни услуги
<input type="checkbox"/> Търсене, проучване или добив на природен газ или нефт	<input type="checkbox"/> Градски железопътни, трамвайни, тролейбусни или автобусни услуги
<input type="checkbox"/> Търсене, проучване или добив на въглища или други твърди горива	<input type="checkbox"/> Пристанищни дейности
<input type="checkbox"/> Вода	<input type="checkbox"/> Летищни дейности

A) ЗА ОТКРИВАНЕ НА ПРОЦЕДУРА ЗА ВЪЗЛАГАНЕ НА ОБЩЕСТВЕНА ПОРЪЧКА

II: ОТКРИВАНЕ

ОТКРИВАМ

- процедура за възлагане на обществена поръчка
- конкурс за проект
- процедура за създаване на система за предварителен подбор

II.1) Вид на процедурата

Попълва се от възложител по чл.7, т.1-4 от ЗОП

Открита процедура	<input type="checkbox"/> Ускорена на договаряне с обявление	<input type="checkbox"/>
Ограничена процедура	<input type="checkbox"/> Договаряне без обявление	<input type="checkbox"/>
Ускорена ограничена процедура	<input type="checkbox"/> Конкурс за проект - открит	<input type="checkbox"/>
Състезателен диалог	<input type="checkbox"/> Конкурс за проект - ограничен	<input type="checkbox"/>
Договаряне с обявление	<input type="checkbox"/>	

Попълва се от възложител по чл.7, т.5 или 6 от ЗОП

Открита процедура	<input checked="" type="checkbox"/> Договаряне без обявление	<input type="checkbox"/>
Ограничена процедура	<input type="checkbox"/> Конкурс за проект - открит	<input type="checkbox"/>
Договаряне с обявление	<input type="checkbox"/> Конкурс за проект - ограничен	<input type="checkbox"/>

III: ПРАВНО ОСНОВАНИЕ

Попълва се от възложител по чл.7, т.1-4 от ЗОП

Чл. 16, ал. 8 от ЗОП	<input type="checkbox"/> Чл. 84, т. ____, във вр. с чл. 86 ал. 3 от ЗОП	<input type="checkbox"/>
Чл. 16, ал. 8, във вр. с чл. 76 ал. 3 от ЗОП	<input type="checkbox"/> Чл. 90, ал.1, т. ____, от ЗОП	<input type="checkbox"/>
Чл. 83а, ал. 1 от ЗОП	<input type="checkbox"/> Чл. 94, ал. 2 от ЗОП	<input type="checkbox"/>
Чл. 84, т. ____, от ЗОП	<input type="checkbox"/> Чл. 119в, ал. 3, т. ____, от ЗОП	<input type="checkbox"/>

Попълва се от възложител по чл.7, т.5 или 6 от ЗОП

Чл. 103, ал. 1 от ЗОП	<input checked="" type="checkbox"/> Чл. 105, ал. 1 от ЗОП	<input type="checkbox"/>
Чл. 103, ал. 2, т. ____, от ЗОП	<input type="checkbox"/> Чл. 105, ал. 1, във връзка с чл. 103, ал.1 от ЗОП	<input type="checkbox"/>
Чл. 94, ал. 2 от ЗОП	<input type="checkbox"/> Чл. 119в, ал. 3, т. ____, от ЗОП	<input type="checkbox"/>

точка: _____

IV: ОБЕКТ НА ПОРЪЧКАТА

Строителство
 Доставки
 Услуги

IV.1) Описание на предмета на поръчката / на потребностите при състезателен диалог / на конкурса за проект
 Доставка на табели
 (Когато основният предмет на поръчката/конкурса съдържа допълнителни предмети, те трябва да бъдат описани в това поле)

IV.2) Зелена обществена поръчка

IV.2.1) Поръчката е "зелена", съгласно обхвата на Националния план за действие за насърчване на зелените обществени поръчки: Да Не

IV.2.1.1) Продуктова група

<input type="checkbox"/> Копирна и графична хартия	<input type="checkbox"/> Климатизи
<input type="checkbox"/> Офис ИТ оборудване	<input type="checkbox"/> Почистващи продукти и услуги
<input type="checkbox"/> Офис осветление	<input type="checkbox"/> Конвенционални транспортни средства и услуги, свързани с тях
<input type="checkbox"/> Улично осветление	<input type="checkbox"/> Електрически превозни средства и системи за зареждане

IV.2.1.2) "Зелените" критерии присъстват във:

Техническата спецификация _____ (брой)
 Критериите за подбор по чл. 25, ал. 2, т. 6 от ЗОП _____ (брой)
 Показателите за оценка на офертите _____ (брой)
 Изискванията при изпълнение на договора (клаузи в проекто-договора) _____ (брой)

IV.2.2) Поръчката е "зелена" извън обхвата на Националния план за действие (Моля, посочете екокритериите в полето за друга информация) Да Не

V: МОТИВИ

V.1) Мотиви за избора на процедура

Възложителите по чл. 7, т. 5 и 6 вземат решение за възлагане на обществени поръчки чрез открита процедура, ограничена процедура и процедура на договаряне с обявление винаги, когато не са налице условията за провеждане на процедура на договаряне без обявление.
 (Кратко описание на фактическите обстоятелства, които обуславят избора на съответната процедура)

V.2) Лица, до които се изпраща поканата за участие в процедура на договаряне без обявление по реда на ЗОП (когато е приложимо)

V.3) Настоящата процедура е свързана с процедура за възлагане на обществена поръчка или конкурс за проект, която е (когато е приложимо):

открита с решение № _____ от дата _____ дд/мм/гггг
 публикувана в Регистъра на обществените поръчки под уникален № _____
 - _____ - _____ (nnnnn-yyyy-xxxx)

Допълнителната/повторната услуга или строителство е (когато е приложимо):

	без ДДС	с ДДС	Стойност на ДДС (в %)
на обща стойност _____	Валута: _____	<input type="checkbox"/>	<input type="checkbox"/>

VI: ОДОБРЯВАМ

<input checked="" type="checkbox"/> обявлението и документацията за участие
<input type="checkbox"/> обявлението и описателния документ
<input type="checkbox"/> поканата за обществена поръчка
<input type="checkbox"/> поканата за обществена поръчка и документацията
<input type="checkbox"/> обявлението и конкурсната програма
<input type="checkbox"/> обявлението

VII: ОБЖАЛВАНЕ**VII.1) Орган, който отговаря за процедурите по обжалване**

Официално наименование

Комисия за защита на конкуренцията

Адрес

бул. Витоша 18

Град

София

Пощенски код

1000

Държава

Република
България

Телефон

02 9884070

Електронна поща

srcadmin@src.bg

Факс

02 9807315

Интернет адрес (URL):

www.src.bg

VII.2) Срок за подаване на жалби: съгласно чл.120 от ЗОП**VIII: ДРУГА ИНФОРМАЦИЯ (когато е приложимо)****IX: ДАТА на изпращане на настоящото решение**

Дата: 13/02/2014 дд/мм/гггг

Възложител:

Трите имена:

/подпис и печат/

Иван Киров Генов

Длъжност:

Изпълнителен Директор





АГЕНЦИЯ ПО ОБЩЕСТВЕНИ ПОРЪЧКИ
1000 София, ул. Лега 4
факс: 940 7078
e-mail: rop@aop.bg, e-rop@aop.bg
интернет адрес: <http://www.aop.bg>

ОБЯВЛЕНИЕ ЗА ОБЩЕСТВЕНА ПОРЪЧКА ОТ ВЪЗЛОЖИТЕЛ ПО ЧЛ.7, Т.5 ИЛИ 6 от ЗОП

- Проект на обявление
 Обявление за публикуване

ДЕЛОВОДНА ИНФОРМАЦИЯ

Деловодна информация	
Партида на възложителя: 00353	
Поделение: _____	
Изходящ номер: ЗОП-О- 45	от дата 13/02/2014
Коментар на възложителя: 112 - 585534	

РАЗДЕЛ I: ВЪЗЛОЖИТЕЛ

I.1) Наименование, адреси и лица за контакт:		
Официално наименование "АЕЦ Козлодуй" ЕАД		
Адрес 3321, гр. Козлодуй		
Град Козлодуй	Пощенски код 3321	Държава България
За контакти Отдел "Обществени поръчки", у- ние "Търговско"	Телефон 0973 74039	
Лице за контакти Славина Спасова		
Електронна поща spsrasova@npp.bg	Факс 0973 76007	
Интернет адрес/и (когато е приложимо) Адрес на възложителя (URL): www.kznpp.org Адрес на профила на купувача (URL): http://www.kznpp.org/index.php?lang=bg&p=actuality&pl=communally_orders		
Допълнителна информация може да бъде получена на: <input checked="" type="checkbox"/> Съгласно I.1) <input type="checkbox"/> Друго: моля, попълнете Приложение А.І		
Документация (спецификации и допълнителни документи) (включително документи за динамична система за доставки) може да бъде получена на: <input checked="" type="checkbox"/> Съгласно I.1) <input type="checkbox"/> Друго: моля, попълнете Приложение А.ІІ		
Оферти или заявления за участие трябва да бъдат изпратени на: <input checked="" type="checkbox"/> Съгласно I.1) <input type="checkbox"/> Друго: моля, попълнете Приложение А.ІІІ		
I.2) Основна/и дейност/и на възложителя, свързана/и с:		

<input type="checkbox"/> Производство, пренос и разпределение на природен газ и топлинна енергия	<input type="checkbox"/> Пощенски услуги
<input checked="" type="checkbox"/> Електрическа енергия	<input type="checkbox"/> Железопътни услуги
<input type="checkbox"/> Търсене, проучване или добив на природен газ или нефт	<input type="checkbox"/> Градски железопътни, трамвайни, тролейбусни или автобусни услуги
<input type="checkbox"/> Търсене, проучване или добив на въглища или други твърди горива	<input type="checkbox"/> Пристанищни дейности
<input type="checkbox"/> Вода	<input type="checkbox"/> Летищни дейности

РАЗДЕЛ II: ОБЕКТ НА ОБЩЕСТВЕНАТА ПОРЪЧКА

II.1) Описание

II.1.1) Наименование на поръчката, дадено от възложителя:
 Доставка на табели

II.1.2) Обект на поръчката и място на изпълнение на строителството, доставката или услугата (Изберете само една категория — строителство, доставки или услуги, която съответства на конкретния предмет на вашата поръчка или покупка/и)

<input type="checkbox"/> (а) Строителство	<input checked="" type="checkbox"/> (б) Доставки	<input type="checkbox"/> (в) Услуги
<input type="checkbox"/> Изграждане <input type="checkbox"/> Проектиране и изпълнение <input type="checkbox"/> Изпълнение с каквито и да е средства на строителство, съответстващо на изискванията, определени от възложителите	<input checked="" type="checkbox"/> Покупка <input type="checkbox"/> Лизинг <input type="checkbox"/> Наем <input type="checkbox"/> Покупка на изплащане <input type="checkbox"/> Комбинация от изброените	Категория услуга No (Относно категориите услуги 1-27, моля вижте Приложения 2 и 3 от ЗОП)
Място на изпълнение на строителството <hr/> код NUTS:	Място на изпълнение на доставката "АЕЦ Козлодуй" ЕАД <hr/> код NUTS: BG313	Място на изпълнение на услугата <hr/> код NUTS:

II.1.3) Настоящото обявление е за
 Възлагане на обществена поръчка Създаване на динамична система за доставки (ДСД)
 Сключване на рамково споразумение

II.1.4) Информация относно рамково споразумение (когато е приложимо)
 Рамково споразумение с няколко изпълнители Рамково споразумение с един изпълнител
 Брой: _____ или (когато е приложимо) максимален брой _____ на участниците в предвиденото рамково споразумение

Срок на рамковото споразумение:
 Срок в години: _____ или в месеци: _____

Прогнозна стойност на поръчките за целия срок на рамковото споразумение (когато е приложимо):
 Прогнозна стойност без ДДС (в цифри): _____ Валута:
 или от: _____ до _____ Валута:

Честота на поръчките, които ще бъдат възложени (ако е известно):

II.1.5) Кратко описание на поръчката:		
"Доставка на табели"		
Настоящата обществена поръчка включва забранителни, указателни и предупредителни табели и знаци обособени в три обособени позиции – Обособена позиция №1 – табели на пластмасова основа, обособена позиция №2 – табели на магнитна основа и обособена позиция №3 – табели на коматексова основа. Количествата са по обобщени заявки от всички подразделения на "АЕЦ Козлодуй" ЕАД, съгласно приложена към документацията техническа спецификация. Доставката ще се извършва след предварителни заявки в зависимост от потребностите на Възложителя.		
II.1.6) Код съгласно Общия терминологичен речник (CPV)		
Осн. предмет	Осн. код Доп. код (когато е приложимо) 44423400	
II.1.7) Поръчката е предмет на Споразумението за държавни поръчки (GPA) на Световната търговска организация	Да <input type="checkbox"/> Не <input type="checkbox"/>	
II.1.8) Обособени позиции (за информация относно обособените позиции използвайте Приложение Б толкова пъти, колкото е броят на обособените позиции)	Да <input checked="" type="checkbox"/> Не <input type="checkbox"/>	
Ако да, оферти трябва да бъдат подадени (отбележете само едно):		
<input type="checkbox"/> само за една обособена позиция	<input checked="" type="checkbox"/> за една или повече обособени позиции	<input type="checkbox"/> за всички обособени позиции
II.1.9) Ще бъдат приемани варианти	Да <input type="checkbox"/> Не <input checked="" type="checkbox"/>	
II.2) Количество или обем на поръчката		
II.2.1) Общо количество или обем (включително всички обособени позиции и опции, когато е приложимо)		
Съгласно приложена техническата спецификация.		
Прогнозна стойност, без ДДС (когато е приложимо) (в цифри): 87600 Валута: BGN		
Съгласни ли сте тази информация да бъде публикувана в РОП?	Да <input checked="" type="checkbox"/> Не <input type="checkbox"/>	
от: _____ до _____ Валута:		
II.2.2) Опции (когато е приложимо)	Да <input type="checkbox"/> Не <input type="checkbox"/>	
Ако да, описание на тези опции:		
Опции се предвижда да се използват:		
след: _____ месеца или: _____ дни от сключване на договора (ако е известно)		
Брой на възможните повторения (ако има такива): _____ или: между _____ и _____		
В случай на повторение прогнозен график (ако е известно):		
след: _____ месеца или : _____ дни от сключване на договора		
II.3) Срок на договора или краен срок за изпълнение на поръчката		
Срок на изпълнение в месеци: 12 или дни _____ (от сключване на договора)		
или		
начална дата _____ дд/мм/гггг		
крайна дата на изпълнението _____ дд/мм/гггг		

РАЗДЕЛ III: ЮРИДИЧЕСКА, ИКОНОМИЧЕСКА, ФИНАНСОВА И ТЕХНИЧЕСКА ИНФОРМАЦИЯ

III.1) Условия, свързани с изпълнението на поръчката

III.1.1) Изискуеми депозити и гаранции:

Гаранция за участие: не се изисква

Гаранция за изпълнение на договора - 3 % от стойността му в една от следните форми:

- парична сума, внесена по следните банкови реквизити КТБ София ЦУ, офис гр.Козлодуй, IBAN: BG31 KOPB 9220 1000 2240 01, BIC: KOPBBSGF, клон Враца с титуляр "АЕЦ Козлодуй" ЕАД или в брой в касата на "АЕЦ Козлодуй" ЕАД;
- банкова гаранция (неотменима) със срок на валидност 30 дни по-дълъг от този на договора.

III.1.2) Условия и начин на финансиране и плащане и/или препратка към съответните разпоредби, които ги уреждат:

ВЪЗЛОЖИТЕЛЯТ заплаща цената на настоящия договор поетапно за всяка частична доставка чрез банков превод в срок до 30 календарни дни от приемане на доставката, срещу представени оригинална фактура, приемно-предавателен протокол и протокол за извършен входящ контрол без забележки.

III.1.3) Изискване за създаване на юридическо лице, когато участникът, определен за изпълнител, е обединение на физически и/или юридически лица (когато е приложимо):

III.1.4) Други особени условия (когато е приложимо)

Да Не

Ако да, опишете ги:

III.2) Условия за участие

III.2.1) Изисквания към кандидатите или участниците, включително за вписването им в професионални или търговски регистри:

Изискуеми документи и информация:

1. Документи за подбор

1.1. Документ за регистрация на участника или единен идентификационен код, съгласно чл. 23 от Закона за търговския регистър;

1.2. Доказателства за икономическото и финансовото състояние по чл. 50 от ЗОП, посочени от възложителя в обявлението за обществена поръчка;

1.3. Доказателства за техническите възможности и/или квалификация по чл.51 от ЗОП, посочени от възложителя в обявлението за обществена поръчка;

1.4. Декларация за отсъствие на обстоятелствата по чл.47, ал.1, т.2, т.3 и ал.5, т.2 от ЗОП;

- 1.5. Декларация за отсъствие на обстоятелствата по чл.47, ал.1, т.1 и ал.5, т.1 от ЗОП;
- 1.6. Декларация за използване или неизползване на подизпълнители при изпълнението на поръчката;
- 1.7. Декларация от подизпълнителя за съгласие да участва като такъв при изпълнението на обществената поръчка;
- 1.8. Декларация за кои обособени позиции ще участва Участника;
- 1.9. Декларация за страна на произход и производител на стоката.;
- 1.10. Декларация за приемане на условията на проекта на договор;
- 1.11. Информационен лист.

2. Предложение за изпълнение на поръчката

- 2.1. Спецификация на стоката за доставка с включени наименования, основни характеристики, произход и др., които трябва да бъдат специфицирани в съответствие с изискванията на техническата спецификация и пълното описание на поръчката (по образец);
- 2.2. Списък на документацията съпровождаща стоката при доставка, съгласно изискванията на техническата спецификация и пълното описание на поръчката;
- 2.3. Друга информация (ако Участника смята за необходимо да представи).

3. Предлагана цена

- 3.1. Ценова таблица (по образец).

Възложителят отстранява от участие участници, за които са налице обстоятелствата по чл.47, ал.1 и 5 от ЗОП.

III.2.2) Икономически и финансови възможности

Изискуеми документи и информация (когато е приложимо):

Икономически и финансови възможности:

Минимални изисквания:

– Участникът да има реализиран оборот от поръчки за доставка на стоките, предмет на процедурата или подобни стоки /под подобни стоки да се разбира: доставка на забранителни, указателни и/или предупредителни табели и знаци/ за последните три години.

Изискуеми документи:

– Информация за общия оборот и за оборота на стоките, предмет на процедурата или подобни стоки /под подобни стоки да се разбира: доставка на забранителни, указателни и/или предупредителни табели и знаци/, за последните три години в зависимост от датата, на която участникът е учреден или е започнал дейността си.

III.2.3) Технически възможности

Изискуеми документи и информация (когато е приложимо):

Минимални изисквания:

– Участникът трябва да има изпълнени поръчки/договори по които да е доставял стоки, със същия или подобен предмет /под подобен предмет да се разбира: доставка на забранителни, указателни и/или предупредителни табели и знаци/ (поне 1 брой поръчка/договор).

Изискуеми документи:

- Списък на основните поръчки/договори за доставки със същия или подобен предмет /под подобен предмет да се разбира: доставка на забранителни, указателни и/или предупредителни табели и знаци/, изпълнени през последните три години, включително стойностите, датите и получателите, придружен от препоръки за добро изпълнение.

III.2.4) Запазени поръчки (когато е приложимо) Да Не

Поръчката е ограничена до кандидати - специализирани предприятия или кооперации на лица с увреждания

Изпълнението на поръчката е ограничено до програми за защита на заетостта на лица с увреждания

III.3) Специфични условия при обществени поръчки за услуги

III.3.1) За изпълнението на услугата се изисква определена професия Да Не
Ако да, посочете съответните нормативни разпоредби:

III.3.2) Юридическите лица трябва да посочат имената и професионалната квалификация на персонала си, отговорен за изпълнението на услугата Да Не

РАЗДЕЛ IV: ПРОЦЕДУРА

IV.1) Вид процедура

IV.1.1) Вид процедура

Открита

Ограничена

Договаряне Има вече избрани кандидати: Да Не

Ако да, посочете имената и адресите на вече избраните кандидати в раздел VI.3) Допълнителна информация

IV.2) Критерий за оценка на офертите

IV.2.1) Критерий за оценка на офертите

(моля, отбележете приложимото)

най-ниска цена

или

икономически най-изгодна оферта при

посочените по-долу показатели (показателите се посочват с тяхната относителна тежест или в низходящ ред на значимост, когато оценяването на относителната тежест не е възможно поради очевидни причини)

показатели, посочени в документацията, спецификациите, в поканата за представяне на оферти или за участие в договаряне

Показатели

Тежест

IV.2.2) Ще се използва електронен търг Да Не

Ако да, допълнителна информация за електронния търг (когато е приложимо)

IV.3) Административна информация

IV.3.1) Идентификационен номер на поръчката, даден от възложителя (когато е приложимо)

БД АЕЦ Търговия ОП 26629

IV.3.2) Предишни публикации относно същата поръчка	Да <input type="checkbox"/> Не <input checked="" type="checkbox"/>
Ако да, посочете къде:	
<input type="checkbox"/> Предварително обявление за ОП: _____ <input type="checkbox"/> Обявление на профила на купувача Номер на обявлението в РОП: _____ от _____	
<input type="checkbox"/> Други предишни публикации (когато е приложимо)	
IV.3.3) Условия за получаване на документация за участие (спецификации и допълнителни документи) (с изключение на динамична система за доставки)	
Срок за получаване на документация за участие	
Дата: 06/03/2014 дд/мм/гггг	Час: 16:00
Платими документи	Да <input type="checkbox"/> Не <input checked="" type="checkbox"/>
Ако да, цена (в цифри): _____ Валута: _____	
Условия и начин за плащане:	

IV.3.4) Срок за получаване на оферти или заявления за участие	
Дата: 13/03/2014 дд/мм/гггг	Час: 16:00
IV.3.5) Език/ци, на който/които могат да бъдат изготвени офертите или заявленията за участие	
<input type="checkbox"/> ES <input type="checkbox"/> DA <input type="checkbox"/> ET <input type="checkbox"/> EN <input type="checkbox"/> IT <input type="checkbox"/> LT <input type="checkbox"/> MT <input type="checkbox"/> PL <input type="checkbox"/> SK <input type="checkbox"/> FI <input type="checkbox"/> CS <input type="checkbox"/> DE <input type="checkbox"/> EL <input type="checkbox"/> FR <input type="checkbox"/> LV <input type="checkbox"/> HU <input type="checkbox"/> NL <input type="checkbox"/> PT <input type="checkbox"/> SL <input type="checkbox"/> SV	
Друг: Български	
IV.3.6) Срок на валидност на офертите (открита процедура)	
До дата: _____ дд/мм/гггг	
или в месеци: _____ или дни: 90 (от крайния срок за получаване на оферти)	
IV.3.7) Условия при отваряне на офертите	
Дата: 14/03/2014 дд/мм/гггг	Час: 13:30
Място (когато е приложимо): "АЕЦ Козлодуй" ЕАД	
Лица, които могат да присъстват при отварянето на офертите (когато е приложимо) Да <input checked="" type="checkbox"/> Не <input type="checkbox"/>	
Лица с представителни функции, съгласно регистрацията на участника или техни упълномощени представители, както и представители на средствата за масова информация и на юридически лица с нестопанска цел имат право да присъстват при отваряне на офертите.	
РАЗДЕЛ VI: ДРУГА ИНФОРМАЦИЯ	
VI.1) Това представлява периодично възлагане на поръчка (когато е приложимо)	Да <input type="checkbox"/> Не <input type="checkbox"/>
Ако да, прогнозен график за публикуването на следващи обявления:	

VI.2) Поръчката е свързана с проект и/или програма, финансирани от фондове на ЕС	Да <input type="checkbox"/> Не <input checked="" type="checkbox"/>
Ако да, посочете проекта/програмата:	

VI.3) Допълнителна информация (когато е приложимо)

VI.4) Процедури по обжалване**VI.4.1) Орган, който отговаря за процедурите по обжалване**

Официално наименование

Комисия за защита на конкуренцията

Адрес

бул. Витоша № 18

Град

София

Пощенски код

1000

Държава

Република

България

Телефон

02 9884070

Електронна поща

срсadmin@срс.bg

Факс

02 9807315

Интернет адрес (URL):

<http://www.cpc.bg>**Орган, който отговаря за процедурата по медиация (когато е приложимо)**

Официално наименование

Адрес

Град

Пощенски код

Държава

Телефон

Електронна поща

Факс

Интернет адрес (URL):

VI.4.2) Подаване на жалби (моля, попълнете раздел VI.4.2 или при необходимост раздел VI.4.3)

Уточнете информацията относно крайния срок (крайните срокове) за подаване на жалби:

VI.4.3) Служба, от която може да бъде получена информацията относно подаването на жалби

Официално наименование

АЕЦ Козлодуй ЕАД, Управление "Търговско", отдел "Обществени поръчки"

Адрес

гр. Козлодуй

Град

гр. Козлодуй

Пощенски код

3321

Държава

Република

България

Телефон

	0973 73230
Електронна поща SBreshkova@npp.bg	Факс 0973 76007
Интернет адрес (URL): www.kznpp.org	
VI.5) Дата на изпращане на настоящото обявление Дата: 13/02/2014 дд/мм/гггг	

ПРИЛОЖЕНИЕ А**ДОПЪЛНИТЕЛНИ АДРЕСИ И ЛИЦА ЗА КОНТАКТ**

I) Адреси и лица за контакт, от които може да се получи допълнителна информация		
Официално наименование		
Адрес		
Град	Пощенски код	Държава
За контакти	Телефон	
Лице за контакти		
Електронна поща	Факс	
Интернет адрес (URL):		
II) Адреси и лица за контакт, от които може да се получат документация за участие (спецификации и допълнителни документи) (включително документи за динамична система за доставки)		
Официално наименование		
Адрес		
Град	Пощенски код	Държава
За контакти	Телефон	
Лице за контакти		
Електронна поща	Факс	
Интернет адрес (URL):		
III) Адреси и лица за контакт, на които трябва да бъдат изпратени офертите или заявленията за участие		
Официално наименование		
Адрес		
Град	Пощенски код	Държава
За контакти	Телефон	

Лице за контакти	
Електронна поща	Факс
Интернет адрес (URL):	

ПРИЛОЖЕНИЕ Б**ИНФОРМАЦИЯ ОТНОСНО ОБОСОБЕНИ ПОЗИЦИИ**

Обособена позиция: 1 Наименование: Табели на пластмасова основа

1) Кратко описание Табели на пластмасова основа	
2) Код съгласно Общия терминологичен речник (CPV)	
	Осн. код Доп. код (когато е приложимо)
Осн. предмет	44423450
3) Количество или обем Съгласно техническата спецификация Прогнозна стойност, без ДДС (ако е известна) (в цифри): 36200 Валута: BGN Съгласни ли сте тази информация да бъде публикувана в РОП? Да <input checked="" type="checkbox"/> Не <input type="checkbox"/> от: _____ до _____ Валута:	
4) Информация за начална дата / краен срок за изпълнение (когато е приложимо) Срок на изпълнение в месеци: _____ или дни _____ (от сключване на договора) или начала дата _____ дд/мм/гггг крайна дата _____ дд/мм/гггг	
5) Допълнителна информация	

(Използвайте това Приложение толкова пъти, колкото е броят на обособените позиции)

ПРИЛОЖЕНИЕ Б**ИНФОРМАЦИЯ ОТНОСНО ОБОСОБЕНИ ПОЗИЦИИ**

Обособена позиция: 2 Наименование: Табели на магнитна основа

1) Кратко описание Табели на магнитна основа	
2) Код съгласно Общия терминологичен речник (CPV)	
	Осн. код Доп. код (когато е приложимо)
Осн. предмет	44423450
3) Количество или обем Съгласно техническата спецификация Прогнозна стойност, без ДДС (ако е известна) (в цифри): 42200 Валута: BGN Съгласни ли сте тази информация да бъде публикувана в РОП? Да <input checked="" type="checkbox"/> Не <input type="checkbox"/> от: _____ до _____ Валута:	
4) Информация за начална дата / краен срок за изпълнение (когато е приложимо)	



ПЪЛНО ОПИСАНИЕ НА ОБЕКТА НА ПОРЪЧКАТА

“Доставка на забранителни, указателни и предупредителни табели и знаци”

Целта на настоящата обществена поръчка е осигуряване на необходимия брой забранителни, указателни и предупредителни знаци и табели, съгласно действащите нормативни документи за безопасност при работа.

Заявените количества са по обобщена заявка от всички подразделения на “АЕЦ Козлодуй” ЕАД.

Табелите и знаците са обособени в 3 обособени позиции (съгласно Таблицата приложена към настоящата Техническа спецификация) според вида на основата върху която са изработени, като кандидатите могат да оферират отделно за всяка от обособените позиции, но задължително за всички подпозиции от обособената позиция.

- Обособена позиция № 1 – табели на пластмасова основа;
- Обособена позиция № 2 – табели на магнитна основа;
- Обособена позиция № 3 – табели на коматексова основа

Табелите да бъдат доставени в “АЕЦ Козлодуй” ЕАД в оригиналната опаковка на производителя, позволяваща транспортиране и съхранение.

Доставка – след предварителна заявка.

Доставката да бъде съпроводена от следните документи:

- Декларация за съответствие;
- Декларация за произход;
- Условия за съхранение;
- Срок на годност.

Изготвил:

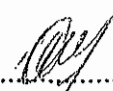
Ръководител група “ПЕД”: 

В.В. 141. 1Я. Костова/



“АЕЦ КОЗЛОДУЙ” ЕАД

Блок: ОСО

Система:

Подразделение: сектор ОЕД

УТВЪРЖДАВАМ

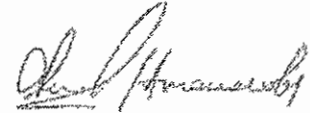
ГЛАВЕН ИНЖЕНЕР ЕП-2: 

/ 2014 г. / Я. Янков /

ТЕХНИЧЕСКА СПЕЦИФИКАЦИЯ

№ 2014.30.05.00.ПСР.073

за доставка на забранителни, указателни и предупредителни табели и знаци

1. Описание на доставката

1.1. Описание на изработваното и доставяното оборудване или материали

Осигуряване на необходимия брой забранителни, указателни и предупредителни знаци и табели, съгласно действащите нормативни документи за безопасност при работа, се явява едно от важните технически мероприятия за осигуряване на безопасни условия на труд. Заявените количества са по обобщени ППП от всички подразделения на “АЕЦ Козлодуй” ЕАД. Табелите и знаците са обособени в 3 обособени позиции (съгласно Таблицимата приложена към настоящата Техническа спецификация) според вида на основата върху която са изработени, като кандидатите могат да оферират отделно за всяка от обособените позиции, но задължително за всички подпозиции от обособената позиция.

- Обособена позиция № 1 – табели на пластмасова основа;
- Обособена позиция № 2 – табели на магнитна основа;
- Обособена позиция № 3 – табели на коматексова основа

2. Основни характеристики на оборудването и материалите

2.1. Физически и геометрични характеристики

2.1.1. Табели и знаци на пластмасова основа

Табелите и знаците да са изработени на пластмасова основа с дебелина 1,5 и 3мм, с директен печат върху тях. Точните размери и описанието подробно е дадено в техническа спецификация (табличен вид).

Стойка за предупредителни табели и изграждане на ограждения - Материал – метал; диаметър/профил на стеблото $\varnothing 30\text{мм}$ или $30 \times 30\text{мм}$; основа с размери $\varnothing 300\text{мм}$ или $300 \times 300\text{мм}$ – метал. Цвят – жълт с черни ивици. Покритие устойчиво на слаби киселини и основи.

Табели от шликсиглас – прозрачен джоб без гръб, за поставяне надписи на врати.

2.1.2. Табели и знаци на магнитна основа.

Табелите и знаците да са изработени на магнитна основа с дебелина не по – малка от 1мм с директен печат върху тях. Точните размери и описанието подробно е дадено в – техническа спецификация(табличен вид).

2.1.3. Табели и знаци на коматексова основа.

Табелата се състои от: основа, разделител и прозрачен джоб;

Изисквания към материала на:

- **основа**(плътност – $1,42 \text{ g/cm}^3$; диапазон на работна температура – $-30\div+60^\circ\text{C}$);

- **разделител** – от същия материал като основата;

- **прозрачен джоб** - плексиглас(светлопропускливост – 92%; плътност – $1,19 \text{ g/cm}^3$;

Табелата получава крайния си вид чрез залепване на разделителя към основата и прозрачния джоб – залепването на отделните компоненти да е здраво и дълготрайно.

Точните размери и общия вид на табелите са дадени в Приложение 2 и3.

3. Изисквания към срок на годност и жизнен цикъл

Срокът на годност да бъде не по-малко от три години от датата на доставката.

4. Опаковане, транспортиране, временно складиране

4.1. Изисквания към доставката и опаковката

Материалите да бъдат доставени в “АЕЦ Козлодуй” ЕАД в оригиналната опаковка на производителя, позволяваща транспортиране и съхранение.

Доставка – след предварителна заявка.

5. Условия за съхранение

При необходимост доставчикът да укаже условията на съхранение в документ придружаващ доставката.

6. Входящ контрол

Доставените табели и знаци да преминат общ входящ контрол на територията на “АЕЦ Козлодуй” ЕАД.

Доставката да бъде съпроводена от следните документи:

- Декларация за съответствие;
- Декларация за произход;
- Условия за съхранение;
- Срок на годност.

6. Приложения

- приложение №1 – техническа спецификация (табличен вид);
- приложение №2 – табела на коматексова основа с прозрачен джоб, размер А3;
- приложение №3 – табела на коматексова основа с прозрачен джоб, размер А4;
- приложение №4 – табела от плексиглас с прозрачен джоб, размер А4;
- приложение №5 – табела от плексиглас с прозрачен джоб, размер А3;

ПРИЛОЖЕНИЕ I

ТЕХНИЧЕСКА СПЕЦИФИКАЦИЯ (ТАБЛИЧЕН ВИД)

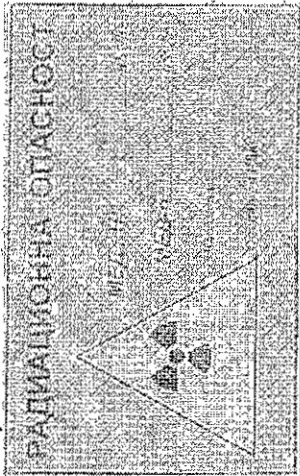
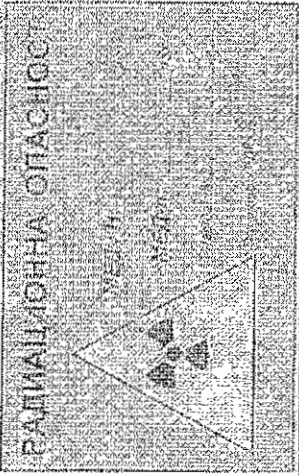

за доставка на табели №1 и №2 2014. 30.05.00.907.673

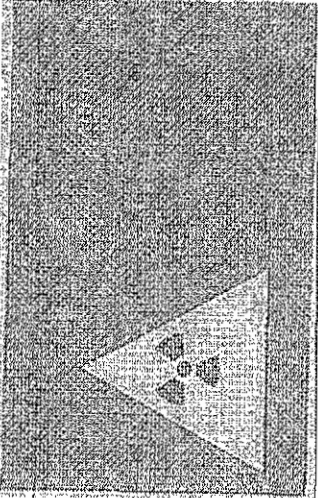
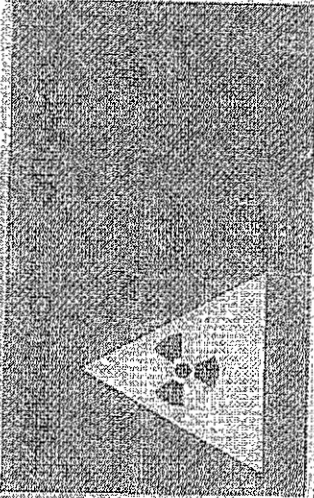

№	ИД по ВАН	Наименование	Технически характеристики	Материал	Кол-во	Други изисквания
ОБОСОБЕНА ПОЗИЦИЯ №1 - ТАБЕЛИ НА ПЛАСТМАСОВА ОСНОВА						
1	109270	Табела "Радиационна опасност"	Материал – пластмаса; дебелина – 1,5мм Цвят – жълт; размер А4;	бр.	250	жълт фон; цвят на буквите - черен; покритие – ситолечат 
2	109271	Табела "Радиационна опасност"	Материал – пластмаса; дебелина – 1,5мм Цвят – жълт; размер А4;	бр.	50	жълт фон; цвят на буквите - черен; покритие - ситолечат; защепени по четири кръгли магнити в ъглите с диаметър 20-30мм, дебелина – 3-4мм 

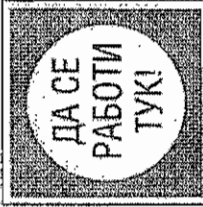



№	ИД по В.А.А.Н	Наименование	Технически характеристики	Мярка/ мерна единица	Колн-чество	Други изнеквания
3	109272	Табела "Радиационна опасност",	Материал - пластмаса; дебелина -1,5мм Цвят - червен; размер А4;	бр.	250	червен фон; цвят на буквите - черен; покритие -- ситопечат 
4	109273	Табела "Радиационна опасност",	Материал - пластмаса; дебелина -1,5мм Цвят - червен; размер А4;	бр.	50	червен фон; цвят на буквите - черен; покритие - ситопечат; залепени по четири кръгли магнити в ъглите с диаметър 20-30мм, дебелина -- 3-4мм 

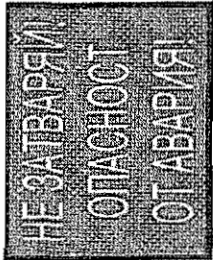
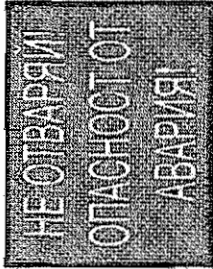



№	ИД по ВАН	Наименование	Технически характеристики	Марка/единица	Количество	Други изисквания
5	109274	Табела "Радиационен статус",	Материал - пластмаса; Цвят - жълт; размер А4; дебелина - 1,5мм	бр.	250	жълт фон; цвет на буквите - черен; покривие - ситопечат
6	109275	Табела "Радиационен статус",	Материал - пластмаса; дебелина - 1,5мм Цвят - жълт; размер А4;	бр.	50	жълт фон; цвет на буквите - черен; покривие - ситопечат; запелени по четири кръгли магнити в ъглите с диаметър 20-30мм, дебелина - 3-4мм

№	ИД по ВАН	Наименование	Технически характеристики	Марка/Мерна единица	Кол-во	Чество	Други изисквания
7	109485	Стойка за предупредителна табела и ограждане на	Материал - метал, диаметър/ профил на стеблото ф30 мм или 30x30 мм, основа с размери ф300 мм или 300x300 мм - метал; Височина на стойката -103см; Височина на ивиците -16см	бр.	10		Цвят: жълт с черни ивици; покритие: устойчиво на слаби киселини и основи 
8	114355	Табела от плексиглас	Материал - плексиглас; Цвят - прозрачен	бр.	80		прозрачен джоб без гръб, за поставяне на надписи на врати, с възможност за подмяне; бордът на задната страна на табелата е самозалепващ се към вратата; размер А3; по приложен чертеж – Приложение 5
9	114356	Табела от плексиглас	Материал - плексиглас; Цвят - прозрачен	бр.	140		прозрачен джоб без гръб, за поставяне на надписи на врати, с възможност за подмяне; бордът на задната страна на табелата е самозалепващ се към вратата; размер А4; по приложен чертеж – Приложение 4
10	114383	Табела без текст	Материал - пластмаса; устойчива на UV лъчи и атмосферни условия, дебелина 3 мм, цвят жълт размер А3;	бр.	480		Табела без текст, за маркиране на ЕМП;
11	14631	Табела "Да се работи тук!"	Материал - пластмаса; дебелина -1,5мм №26; ТП-11; размери: 210x210;	бр.	180		зелен фон; черни букви върху бял кръг бял контур с широчина - 10мм; два фабрични отвора ф-3мм, разположени на 10 мм от горния ръб и на 25 мм от вертикалната ос 



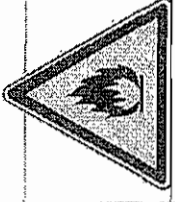

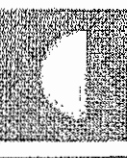
№	ИД по ВАН	Наименование	Технически характеристики	Марка/мерна единица	Кол-во	Чество	Други изисквания
12	14637	Табела "Не затваряй! Работят хора"	Материал - пластмаса; дебелина - 1,5 мм фон - червен; Размери: 210x148 мм;	бр.	100		фон - червен; бял контур с широчина - 10 мм; надпис на буквите - бял, два фабрични отвора ф-3 мм, разположени на 10 мм от горния ръб и на 25 мм от вертикалната ос 
13	14638	Табела "Не отваряй! Работят хора!"	Материал - пластмаса; дебелина - 1,5 мм фон - червен; Размери: 210x148 мм;	бр.	2350		фон - червен; бял контур с широчина - 10 мм; надпис на буквите - бял; два фабрични отвора ф-3 мм, разположени на 10 мм от горния ръб и на 25 мм от вертикалната ос 
14	99476	Табела "Стой! Високо напрежение";	Материал - пластмаса; дебелина - 1,5 мм фон - червен; Размери: 210x148 мм	бр.	90		фон - жълт; надпис-черен контур черен с широчина 5 мм 



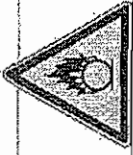

№	ИД по ВАН	Наименование	Технически характеристики	Марка/мерна единица	Кол-во	Други изнесвания
15	14639	Табела "Не се качвай! Опасно за живота";	Материал - пластмаса; дебелина -1,5мм Фон - червен; Размери: 210x148 мм	бр.	50	фон - жълт; бял контур с широчина - 5мм; надпис на буквите - черен; 
16	14645	Табела "Не затваряй! Опасно от авария"	Материал - пластмаса; дебелина -1,5мм Р-ри: 210x148мм	бр.	70	фон - червен; бял контур с широчина - 5мм; надпис на буквите - бял; два фабрични отвора ф-3мм, разположени на 10 мм от горния ръб и на 25 мм от вертикалната ос. 
17	14646	Табела "Не отваряй! Опасно от авария"	Материал - пластмаса; дебелина -1,5мм Р-ри: 210x148мм	бр.	70	фон - червен; бял контур с широчина - 5мм; надпис на буквите - бял; два фабрични отвора ф-3мм, разположени на 10 мм от горния ръб и на 25 мм от вертикалната ос. 
18	14713	Табела "Не включвай! Работят хора"	Материал - пластмаса; дебелина -1,5мм ТИ-10 по ГТБ Д-01-002; БДС 3055-66; Р -ри: 105x74 мм	бр.	720	червен фон; надпис на буквите - бели; два фабрични отвора ф-3мм, разположени на 10 мм от горния ръб и на 25 мм от вертикалната ос. 

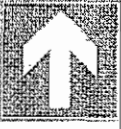
№	ИД по ВАН	Наименование	Технически характеристики	Марка/серия	Кол-во	Други изисквания
19	14725	Табела "Не загваряй! Работят хора"	Материал – пластмаса; дебелина -1,5мм Р-ри: 210x148мм	бр.	200	фон - червен; бял контур с широчина - 10мм; надпис на буквите – бял; два фабрични отвора-ф-3мм, разположени на 10 мм от горния ръб и на 25 мм от вертикалната ос 
20	14726	Табела "Аварнен изход"	Материал – пластмаса; дебелина -1,5мм Р-ри: 300x250мм	бр.	70	бял графичен символ на зелен фон; по Наредба РД-07/08 
21	14731	Табела "Посока на движение"	Материал – пластмаса; дебелина -1,5мм Р-ри: 300x300мм	бр.	500	бял графичен символ на зелен фон; по Наредба РД-07/08 
22	14754	Табела "Пожарогасител"	Материал – пластмаса; дебелина -1,5мм фон - червен; Р-ри: 300x300мм	бр.	670	по Наредба РД-07/08; фон-червен; символ-бял 

№	ИД по ВАН	Наименование	Технически характеристики	Материал	Кол-во	Други изисквания
23	14776	Табела "Несно-защитен материал"	Материал – пластмаса; дебелина -1,5мм Р-ри: форма-триъгълна 300 мм	бр.	60	черен графичен символ върху жълта повърхност и черна оградяща линия (жълтата повърхност заема най-малко 50% от площта на знака) 
24	14777	Табела "Опасност! Високо напрежение"	Материал – пластмаса; дебелина -1,5мм Р-ри: форма-триъгълна 300 мм	бр.	100	черна пиктограма на жълт фон с черна оградяща линия 
25	14783	Табела "Противопожарни съоръжения"	Материал – пластмаса; дебелина -1,5мм Р-ри: 300x300мм	бр.	170	бял графичен символ на червен фон 
26	46174	Табела "Резерв"	Материал – пластмаса; дебелина -1,5мм Размери: 105x75мм	бр.	45	жълт фон с черни букви; два фабрични отвора ф-3мм, разположени на 10 мм от горния ръб и на 25 мм от вертикалната ос 
27	46177	Табела "Изведено от експлоатация"	Материал – пластмаса; дебелина -1,5мм Размери: 150x85мм	бр.	50	жълт фон с черни букви; два фабрични отвора ф-3мм, разположени на 10 мм от горния ръб и на 25 мм от вертикалната ос 



№	ИД по В.А.АН	Наименование	Технически характеристики	Марка/мерна единица	Кол-во	Чество	Други изисквания
28	46178	Табела "Изведено от експлоатация"	Материал - пластмаса; дебелина - 1,5мм Размери: 90x70мм	бр.	100		жълт фон с черни букви; два фабрични отвора ф-3мм, разположени на 10 мм от горния ръб и на 2,5 мм от вертикалната ос
29	46180	Табела "Достъпът на външни (неоторизирани) лица забранен"	Материал - пластмаса; Р-ри: деб.=1,5мм, кръгла форма; диам. = 300 мм; по Нар.РД07/08	бр.	10		черна пиктограма на бял фон с червена оградаща и диаг.линия, червената част да покрива най-малко 35% от повърх.на знака; по приложен образец:
30	46183	Табела предупредителна "Разяждано вещество";	Материал - пластмасова, деб.=1,5мм, триъгълна ф-ма р-ри: 300x300x300 мм, без надпис, по Нар.РД 07/08	бр.	50		черна пиктограма на жълт фон с черна оградаща линия, жълтата част да покрива най-малко 50% от повърх.на знака
31	46185	Табела предупредителна "Опасност от падане";	Материал - пластмасова, деб.=1,5мм, триъгълна форма р-ри 300x300x300 мм, без надпис по Нар.РД 07/08	бр.	55		черна пиктограма на жълт фон с черна оградаща линия, жълтата част да покрива най-малко 50% от повърхността на знака

№	ИД по ВАН	Наименование	Технически характеристики	Материал/единица	Кол-во	Други изисквания
32	46187	Табела предупредителна "Окислител";	Материал - пластмаса, деб. = 1.5мм, триъгълна форма Р-ри: 300x300x300 мм, без надпис, по Нар.РД 07/08	бр.	3	черна пиктограма на жълт фон с черна оградяща линия, жълтата част да покрива най-малко 50% от повърхността на знака 
33	46188	Табела защителна "Задължително ползване на очила"	Материал - пластмаса; Р-ри: деб. = 1.5мм, кръгла форма; диам. на табелата = 300 мм без надпис, по Нар.РД 07/08	бр.	105	бяла пиктограма на син фон, синята част да покрива най-малко 50% от повърхността на знака, без надпис; по приложен образец; 
34	54825	Табела "Посока към пожарогасителните технически средства"	Материал - пластмаса; деб. = 1.5мм Р-ри: 300x300мм	бр.	70	червен фон с бяла стрелка 
35	54827	Табела "Пушенето забранено"	Материал - пластмаса; деб. = 1.5мм кръгла форма; Р-ри: диам. = 300 мм	бр.	20	черна пиктограма на бял фон с червена нивна околоръб и по диаметъра 
36	54829	Табела "Пушенето и паленето на открит огън са забранени"	Материал - пластмаса; деб. = 1.5мм кръгла форма; Р-ри: диам. = 300 мм	бр.	120	черен графичен символ върху бяла повърхност и червена оградяща пресичаща линия (червената повърхност заема най-малко 35% от площта на знак 



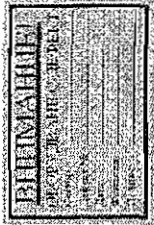
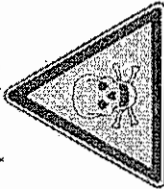
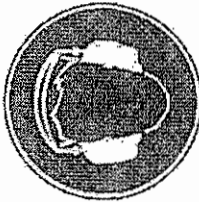
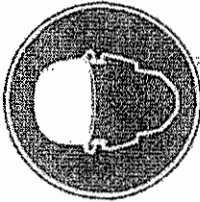

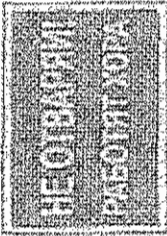
№	ИД по ВАН	Наименование	Технически характеристики	Марка/мерна единица	Кол-во	Други изисквания
37	61901	Табела "Задължително ползване на защитно облекло"	Материал – пластмаса; Р-ри: деб. = 1,5мм, крыла ф-ма; диам. = 300 мм; без надпис по Нар.РД 07/08	бр.	50	бяла пиктограма на син фон, снята част да покрива най-малко 50% от повърхността на знака; по приложен образец: 
38	63545	Табела "Задължително ползване на защитни ръкавици"	Материал – пластмаса; Р-ри: деб. = 1,5мм, крыла ф-ма; диам. = 300 мм; без надпис по Нар.РД 07/08	бр.	100	бяла пиктограма на син фон, снята част да покрива най-малко 50% от повърхността на знака; по приложен образец: 
39	63546	Табела задължителна "Задължително ползване на предпазни колани";	Материал – пластмаса; Размери: деб. = 1,5мм, крыла форма; диам. = 300 мм; без надпис по Нар.РД 07/08	бр.	30	бяла пиктограма на син фон, снята част да покрива най-малко 50% от повърхността на знака. 
40	72940	Табела "Внимание! Обслужване с дефект"	Материал – пластмаса; дебелина -1,5мм Р-ри: 90x70мм	бр.	1500	фон-жълт с черни букви; (по приложен образец); два фабрични отвора ф-3мм, разположени на 10. мм от горния ръб и на 2.5 мм от вертикалната ос 





ИЗПОЛЗВАТЕЛСКИ КЪЛ
СТРОИТЕЛСТВО





№	ИД по ВАН	Наименование	Технически характеристики	Марка серия	Коли- чество	Други изисквания
41	72941	Табела "Внимание! Оборудване с дефект"	Материал – пластмаса; дебелина -1,5мм Р-ри: 150x85мм	бр.	1000	фон-жълт с черни букви; (по приложен образец); два фабрични отвора ф-3 мм, разположени на 10 мм от горния ръб и на 2,5 мм от вертикалната ос 
42	75016	Табела "Токсично вещество"	Материал – пластмаса; дебелина -1,5мм Р-ри: триъгълник 300 мм форма-триъгълна	бр.	5	черен графичен символ върху жълта повърхност с черна оградяваща линия 
43	77761	Табела "Задължително използване на антифони"	Материал – пластмаса; Р-ри: леб. = 1,5мм, крыгла ф-ма; диам. = 300 мм	бр.	110	на син фон бял графичен символ; по приложен образец: 
44	77840	Табела "Задължително използване на защитна каска"	Материал – пластмаса; Р-ри: леб. = 1,5мм, крыгла ф-ма; диам. = 300 мм	бр.	320	на син фон бял графичен символ; по приложен образец: 

№	ИД по ВАН	Наименование	Технически характеристики	Материал/серия	Кол-во честро	Други изисквания
45	97739	Табела пластмасова;	Материал - пластмаса; дебелина - 1,5мм Размер: 100/60 мм; дебелина 2 - 3 мм	бр.	20000	Цвят - бял
ОБОСОБЕНА ПОЗИЦИЯ №2 - ТАБЕЛИ НА МАГНИТНА ОСНОВА						
1	112588	Табела "Не отваряй! Работят хора"	Материал - магнитно фолио, с дебелина не по малка от 1мм; директен печат; Р-ри: 210x148мм.	бр.	50	фон - червен; бял контур с ширина - 10мм; надпис - бял; по приложен образец: 
2	112593	Табела "Не затваряй! Работят хора"	Материал - магнитно фолио, с дебелина не по малка от 1мм; директен печат; Р-ри: 210x148мм.	бр.	50	фон - червен; бял контур с ширина - 10мм; надпис - бял по приложен образец: 
3	14643	Табела "Стой високо напрежение"	Материал - магнитно фолио, с дебелина не по-малка от 1мм; директен печат; два фабрични отвора ф-5мм, разположени на 10 мм от горния ръб и на 25 мм от вертикалната ос Р-ри: 210x148мм	бр.	70	фон - жълт; черни букви по приложен образец: 

III - 2A

№	ИД по ВАН	Наименование	Технически характеристики	Мярка/мерна единица	Кол-во	Други изисквания
4	14712	Табела "Не включай! Работят хора"	Материал – магнитно фолио, с дебелина не по-малка от 1мм; директен-печат; P-ри: 210x148мм	бр.	1050	фон – червен; бял контур с ширина - 10мм; надпис – бял по приложен образец: 
5	14714	Табела "Внимание! Заземено"	Материал – магнитно фолио, с дебелина не по-малка от 1мм; директен-печат; P-ри: 210x148мм	бр.	200	фон – жълт; черни букви по приложен образец: 
6	14739	Табела "Внимание! Под напрежение"	Материал – магнитно фолио, с дебелина не по-малка от 1мм; директен-печат; P-ри: 105x74мм	бр.	200	фон – жълт; черни букви; по приложен образец: 
7	14740	Табела "Да се работи тук"	Материал – магнитно фолио, с дебелина не по-малка от 1 мм; директен-печат; два фабрични отвора ф=5мм, разположени на 10 мм от горния ръб и на 25 мм от вертикалната ос P-ри: 210x210мм	бр.	1582	зелен фон, черни букви върху бял кръг по приложен образец: 

№	ИД по ВААН	Наименование	Технически характеристики	Материал/Мерна единица	Кол-чество	Други изисквания
8	14744	Табела "Внимание! Под напрежение"	Материал – магнитно фолио, с дебелина не по-малка от 1мм; директен печат; Р-ри: 210x148мм	бр.	200	фон – жълт, черни букви по приложен образец; 
9	75015	Табела "Внимание! Обратно напрежение!"	Материал – магнитно фолио, с дебелина не по-малка от 1мм; директен печат; Р-ри: 210x148мм	бр.	100	фон – жълт; черни букви; ТП-14 
10	114747	Табела "Внимание! Обратно напрежение!"	Материал - магнитно фолио с дебелина не по-малко 1 мм, директен печат; размери 105x74 мм; два фабрични отвора ф-3мм, разположени на 10 мм от горния ръб и на 25 мм от вертикалната ос	бр.	15	фон – жълт; черни букви; черен кант с ширина 3мм 
11	113757	Табела "Внимание! Оборудване с дефект"	размери 90x70 мм; фон-жълт с черни букви; материал – магнитно фолио; табелите да са изработени от магнитното фолио с дебелина не по-малка от 1мм и директен печат върху тях	бр.	2000	 <small>УНИВЕРСИТЕТ "СВ. СВЕТОСЛАВ" СООБЩЕСТВО</small>

№	ИД по ВАН	Наименование	Технически характеристики	Марка/единица	Кол-чество	Други изисквания
12	113779	Табела "Внимание! Оборудване с дефект"	размери 150x85 мм; фон-жълт с черни букви; материал – магнитно фолио; табелите да са изработени от магнитното фолио с дебелина не по-малка от 1мм и директен печат върху тях	бр.	1000	
13	113784	Табела "Не изключвай! Внимание! Времянка";	размери 90x70мм; фон-1/2 (горен)червен, с бели букви надпис "Не изключвай!"; фон - 1/2 (долен) жълтс надпис "Внимание! Времянка" с черни букви;материал магнитно фолио;табелите да са изработени от магнитно фолио с дебелина не по-малка от 1 мм и директен печат върху тях	бр.	500	
14	113789	Табела "Не изключвай! Внимание! Времянка";	размери 210x148мм.фон-1/2 (горен) червен, с бели букви надпис "Не изключвай!"; фон - 1/2 (долен) жълтс надпис "Внимание! Времянка" с черни букви;табелите да са изработени от магнитно фолио с дебелина не по-малка от 1мм и директен печат върху тях	бр.	500	
15	113790	Табела "Не включвай! Внимание! Времянка";	размери 90x70 мм; фон -1/2 (горен)червен с бели букви надпис: "Не включвай!"; фон - 1/2 (долен) жълт, с надпис "Внимание! Времянка!" с черни букви; материал - магнитно фолио; табелите да са изработени от магнитното фолио с дебелина не по-малка от 1 мм и директен печат върху тях	бр.	500	

№	ИД по ВАН	Наименование	Технически характеристики	Марка/серия	Кол-во единична	Други изисквания
16	113791	Табела "Не включвай! Внимание! Времянка";	размери 210x148 мм; фон -1/2 (горен) червен с бели букви надпис: "Не включвай!"; фон - 1/2 (долен) жълт, с надпис "Внимание! Времянка"; с черни букви; материал - магнитно фолио; табелите да са изработени от магнитното фолио с дебелина не по-малка от 1 мм и директен печат върху тях	бр.	500	
ОБОСОБЕНА ПОЗИЦИЯ №3 - ТАБЕЛИ НА КОМАТЕКСОВА ОСНОВА						
1	96236	Табела на коматексова основа с прозрачен джоб	размер А3; за поставяне на надписи на врати с възможност за подменяне Приложение 2	бр.	315	<p>Табелата се състои от: основа, разделител и прозрачен джоб;</p> <p>Изисквания към материала на:</p> <ul style="list-style-type: none"> - основа (плътност - 1,42 g/cm³; диапазон на работна температура - (-30+60°C); - разделител - от същия материал като основата; - прозрачен джоб - плътност - 1,19 g/cm³ плексиглас (светлопропускливост - 92%; плътност - 1,19 g/cm³;
2	96237	Табела на коматексова основа с прозрачен джоб	размер А4; за поставяне на надписи на врати с възможност за подменяне Приложение 3	бр.	200	<p>Табелата получава крайния си вид чрез залепване на разделителя към основата и прозрачния джоб - залепването на отделните компоненти да е здраво и дълготрайно.</p>

Приложение 2

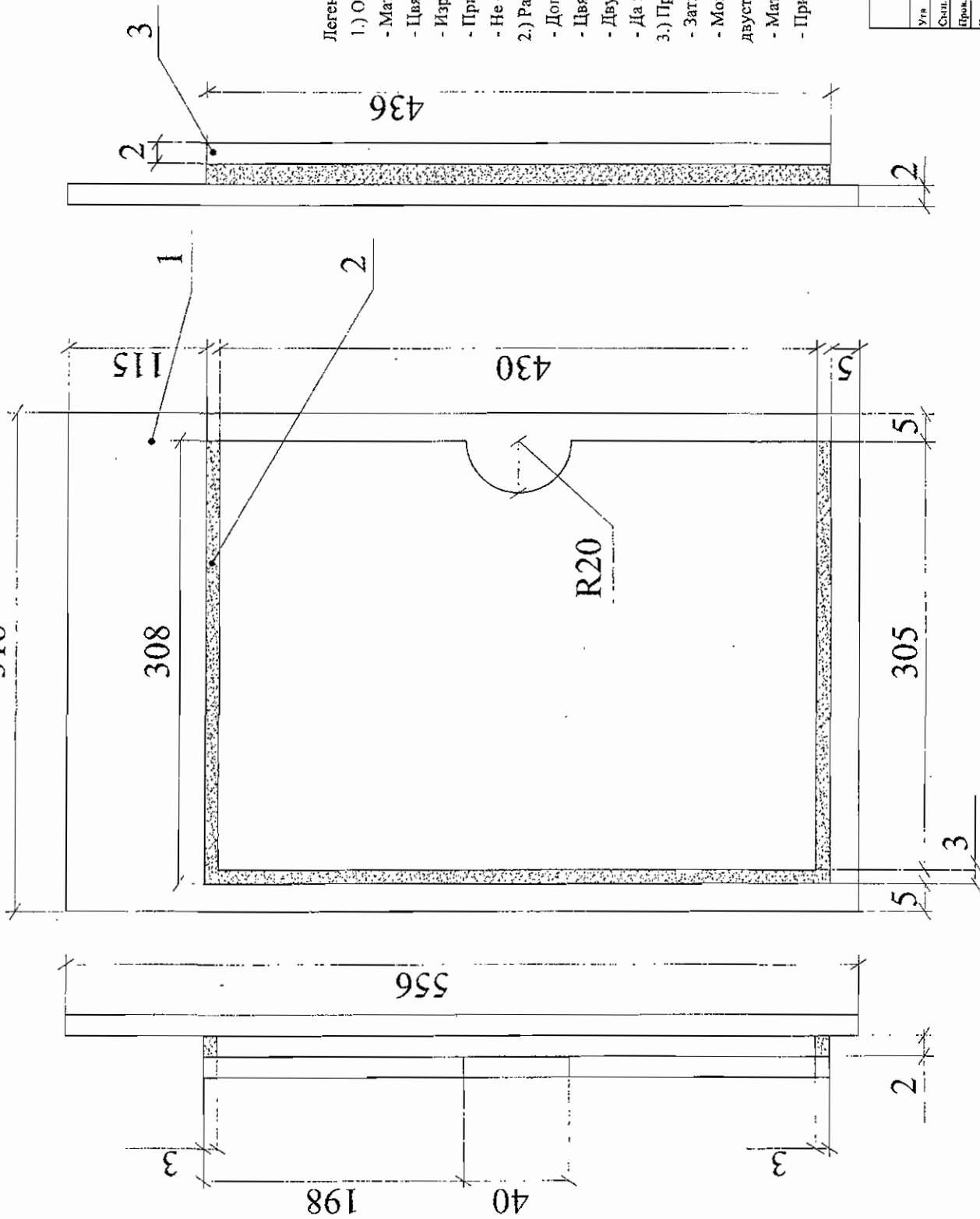

Легенда:

- 1.) Основа - дебелина 2мм
- Материал PVC (Tovidur)
- Цвят бял (не прозрачен)
- Изрязано на фриз
- При допир да не остават белези
- Не се допускат ръбове следствие на обработката
- 2.) Разделител - дебелина 2мм
- Допуска се от същия материал като основата
- Цвят бял
- Двустранно залепен
- Да не се прорязва
- 3.) Прозрачен джоб- дебелина 2мм
- Затворен от три страни, отворен отлясно
- Монтиран върху основата посредством двустранно залепен разделил
- Материал прозрачен Плексиглас
- При допир да не остават белези

Учр	ИД	Фазиса	Игол	Дата	Табела с прозрачен джоб за димнирак фериат АЗ
Сил.	ИД	ИД	ИД	ИД	
Ирак.	ПС Е РО	Бриска			
Ирак.	ПС Е СКУ	Бриска			
Ирак.	ИД ПС ОБД	Костянола			
Ирак.	ИД ЕД	Табла			АЕЦ "ТН-2"
					Сектор ОБД

Приложение 3

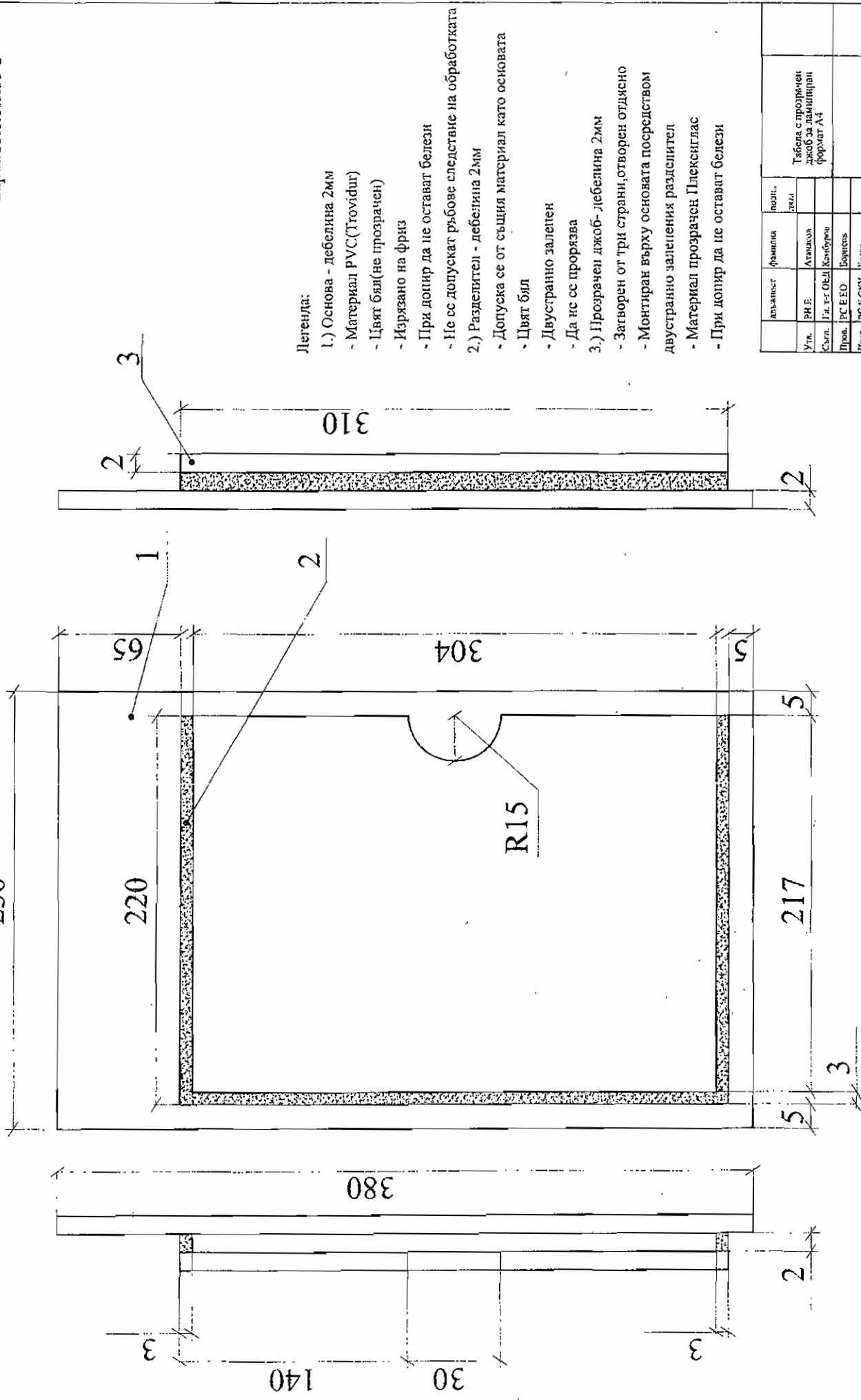

Легенда:

- 1.) Основа - дебелина 2мм
- Материал PVC(Тговидиш)
- Цвят бял(не прозрачен)
- Изрязано на фриз
- При допир да не остават белези
- Не се допускат ръбове следствие на обработката
- 2.) Разделител - дебелина 2мм
- Допуска се от същия материал като основата
- Цвят бял
- Двустранно залепен
- Да не се прорязва
- 3.) Прозрачен лъжоб- дебелина 2мм
- Загворен от три страни,отворен отлясно
- Монтиран върху основата посредством двустранно залепения разделител
- Материал прозрачен Плексиглас
- При допир да не остават белези

Угъл	Фрампа	Вид	Табела с прозрачен лъжоб за ламиниран формат А4
Угъл	РН Е	Атмоскол	
Стил	Гл. Гл ОЕД	Камбура	
Проз.	РС ЕЕД	Борисов	
Проз.	РС Е СКУ	Виева	
Проз.	Н/РС ОЕД	Костаринов	
Нис.	Гл. сг ЕД	Танев	
			АЕЦ "ЕП-2"
			Сектор ОЕД

Табела от шлексиглас-прозрачен джоб А4

Приложение 4

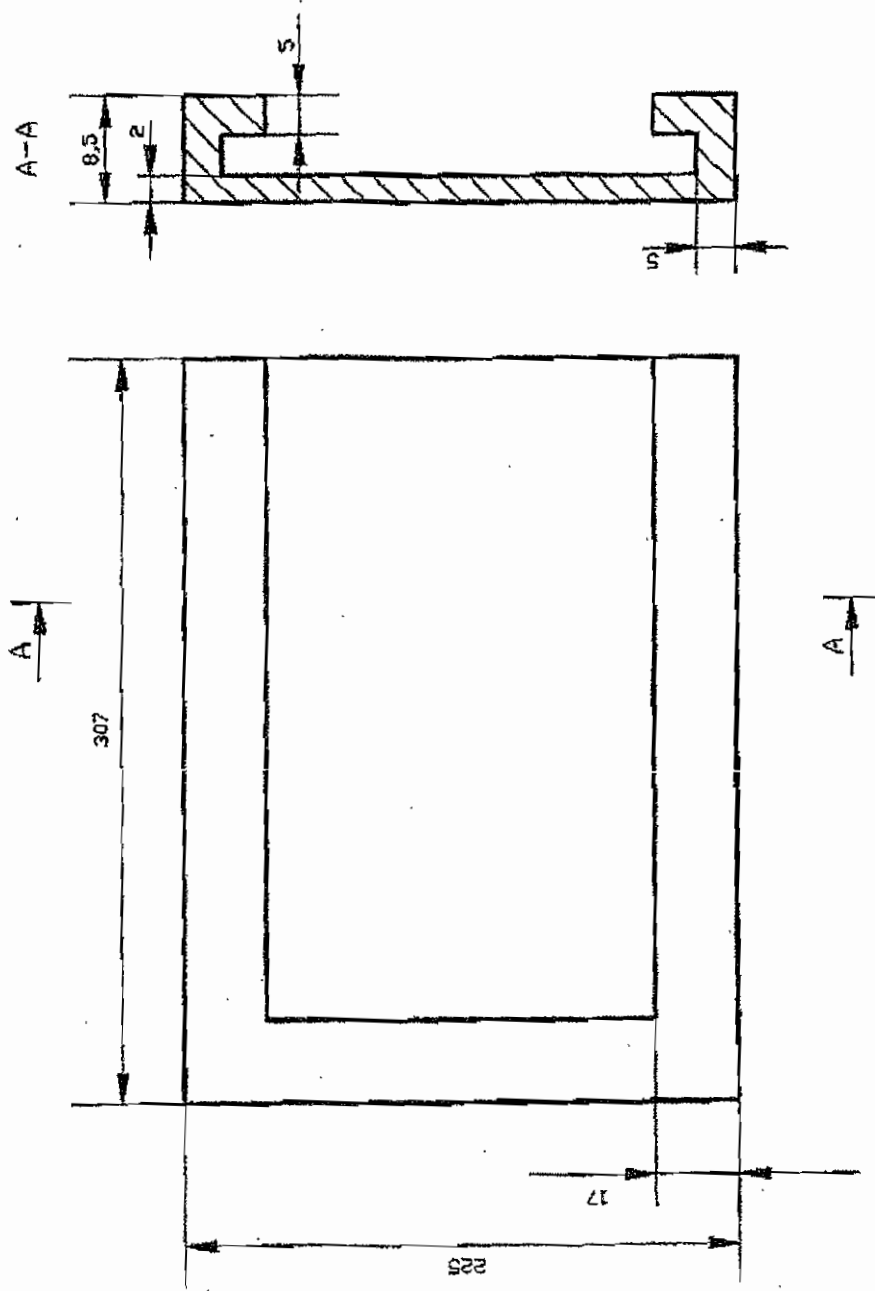

УБМ ОП /
ноз 8и9

Табела от плексиглас-прозрачен джоб А3

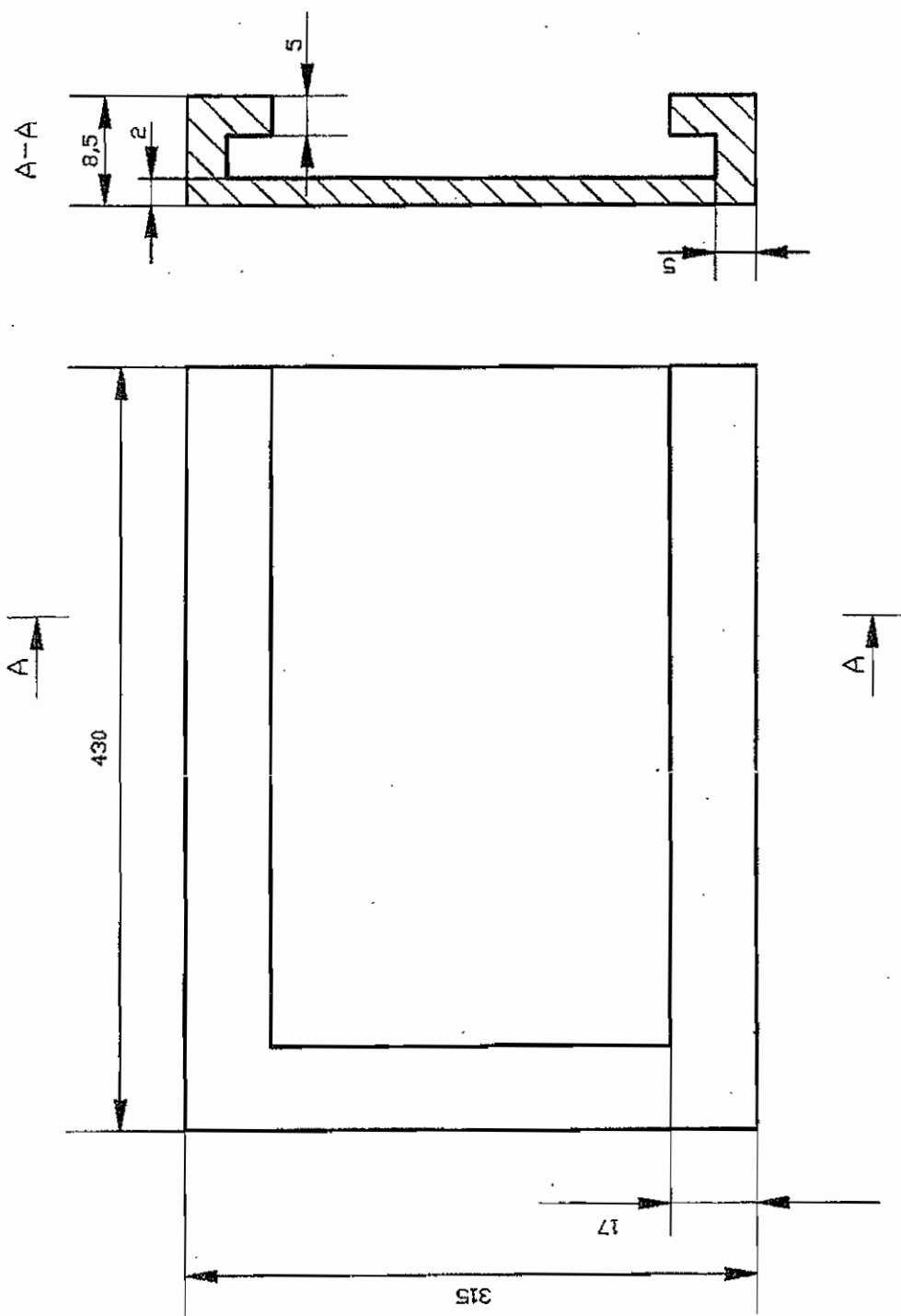

До

“АЕЦ Козлодуй” ЕАД

гр. Козлодуй

ОБРАЗЕЦ НА ОФЕРТА

за участие в открита процедура с предмет:

“Доставка на табели”

УВАЖАЕМИ ГОСПОДА,

След запознаване с всички документи и образци от документацията за участие в процедурата, с настоящата оферта заявяваме, че желаем да участваме в откритата процедура за избор на изпълнител при условията обявени в документацията и приети от нас без възражения.

Ние сме съгласни валидността на нашата оферта да бъде 90 календарни дни от крайния срок за получаване на оферти и ще остане обвързваща за нас, като може да бъде приета по всяко време преди изтичане на този срок.

До подготвянето на официален договор, тази оферта заедно с писменото приемане от Ваша страна и известие за сключване на договор ще формират обвързващо споразумение между двете страни.

Запознати сме с проекта на договора, приемаме го и ако бъдем определени за изпълнител, ние ще представим всички документи необходими за подписването му в законоустановения срок.

Списък на документите, съдържащи се в офертата:

1. Документи за подбор

1.1. Документ за регистрация на участника или единен идентификационен код, съгласно чл. 23 от Закона за търговския регистър;

1.2. Доказателства за икономическото и финансовото състояние по чл. 50 от ЗОП, посочени от възложителя в обявлението за обществена поръчка;

1.3. Доказателства за техническите възможности и/или квалификация по чл.51 от ЗОП, посочени от възложителя в обявлението за обществена поръчка;

1.4. Декларация за отсъствие на обстоятелствата по чл.47, ал.1, т.2, т.3 и ал.5, т.2 от ЗОП;

1.5. Декларация за отсъствие на обстоятелствата по чл.47, ал.1, т.1 и ал.5, т.1 от ЗОП;

1.6. Декларация за използване или неизползване на подизпълнители при изпълнението на поръчката;

1.7. Декларация от подизпълнителя за съгласие да участва като такъв при изпълнението на обществената поръчка;

1.8. Декларация за кои обособени позиции ще участва Участника;

1.9. Декларация за страна на произход и производител на стоката;

1.10. Декларация за приемане на условията на проекта на договор;

1.11. Информационен лист.

2. Предложение за изпълнение на поръчката

2.1. Спецификация на стоката за доставка с включени наименования, основни характеристики, произход и др., които трябва да бъдат специфицирани в съответствие с изискванията на техническата спецификация и пълното описание на поръчката (по образец);

2.2. Списък на документацията съпровождаща стоката при доставка, съгласно изискванията на техническата спецификация и пълното описание на поръчката;

2.3. Друга информация (ако Участника смята за необходимо да представи).

3. Предлагана цена

3.1. Ценова таблица (по образец).

ПОДПИС и ПЕЧАТ:

_____ (име и фамилия)

_____ (дата)

_____ (длъжност на управляващия/представяващия участника)

_____ (наименование на участника)

_____ /пълно наименование на участника, търговски адрес, телефон и факс, ЕИК № и ИН по ЗДДС № /

СПЕЦИФИКАЦИЯ

за участие в откритата процедура с предмет: "Доставка на табели" за Обособена позиция №

№	Наименование, марка и описание на вида и характеристиките на предлаганата стока	Ед. мярка	Кол-во	Производител и страна на произход	Срок на доставка - календарни /работни дни след заявка от Възложителя	Срок на годност от датата на доставка /миш. 3 години/ и условия за съхранение	Забележка
1	2	3	4	5	6	7	8
1							
2							
3							
п							

ПОДПИС и ПЕЧАТ:

_____ (име и фамилия)

_____ (длъжност на управляващия/представяващия участника)

_____ (дата)

_____ (наименование на участника)

/пълно наименование на участника, търговски адрес, телефон и факс, ИН и ИИН по ЗДДС/

ЦЕНОВА ТАБЛИЦА
за участие в открита процедура с предмет:

“Доставка на табели” за обособена позиция №№.....

№	Наименование и характеристики, съгласно техническото предложение	Ед. Мярка	Кол-во	Единична цена в лв. без ДДС	Обща цена в лв. без ДДС
<i>1</i>	<i>2</i>	<i>3</i>	<i>4</i>	<i>5</i>	<i>6</i>
1					
ПРЕДЛАГАНА ЦЕНА в лв. без ДДС при условие на доставка DDP АЕЦ Козлодуй, съгласно INCOTERMS 2010, цифром и словом:

ПОДПИС и ПЕЧАТ:

_____ (име и фамилия)

_____ (дата)

_____ (длъжност на управляващия/представяващия участника)

_____ (наименование на участника)

УКАЗАНИЯ

за подготовка на офертата

1. Общи условия

1.1. Редът и условията, при които ще се определи изпълнител на обществената поръчка са съгласно Закона за обществените поръчки. Откритата процедура за възлагане на обществена поръчка дава равни възможности за участие на всички заинтересовани лица, отговарящи на изискванията на възложителя.

1.2. Документацията за участие в процедурата, разясненията по нея и информационното съобщение за отварянето на ценовите оферти се публикуват в Регистъра за обществени поръчки и в Профила на купувача на Интернет адреса, посочен в т. I.1) от обявлението.

1.3. Всички образци на декларации, информационен лист, банкова гаранция за изпълнение на договор и общите условия на договора могат да бъдат намерени в Профила на Купувача на Интернет адреса, посочен в т. I.1) от обявлението.

1.4. При изготвяне на офертата всеки участник трябва да се придържа точно към обявените от възложителя условия. Офертата се изготвя по образца, приложен към документацията за участие в откритата процедура.

1.5. Всички разходи по изготвяне и подаване на офертите са за сметка на участниците.

1.6. До изтичането на срока за получаване на офертите всеки участник в откритата процедура може да промени, допълни или да оттегли офертата си.

1.7. Всеки участник в откритата процедура за възлагане на обществена поръчка има право да представи само една оферта.

1.8. Участниците са длъжни да съблюдават сроковете и условията, посочени в обявлението и документацията за участие в процедурата. Всички заинтересовани лица могат да подадат оферта за участие в откритата процедура в срока посочен в т. IV.3.4) от обявлението.

1.9. Офертата на участника съдържа: **“Документи за подбор”**, **“Предложение за изпълнение на поръчката”** и **“Предлагана цена”**.

2. Изисквания към документите за подбор, предложението за изпълнение на поръчката и предлаганата цена

Титулът на офертата, изготвен съгласно приложния образец в документацията за участие в процедурата, съдържа точен списък на документите, които участникът прилага. Документът се представя в оригинал и се подписва от лице с представителни функции.

2.1. Документи за подбор:

2.1.1. **Документ за регистрация на участника или единен идентификационен код, съгласно чл. 23 от Закона за търговския регистър.** Документът се представя заверен с гриф “Вярно с оригинала”, свеж печат и подпис от лице с представителни функции.

2.1.1.1. Когато не е представен ЕИК съгласно чл. 23 от Закона за търговския регистър, участниците - юридически лица или еднолични търговци, прилагат към своите оферти за участие и удостоверения за актуално състояние. Чуждестранните юридически лица прилагат еквивалентен документ на съдебен или административен орган от държавата, в която са установени. Документът следва да е с дата на издаване, предшестваща отварянето на офертите, не по-късно от 3 месеца. Документът се представя в оригинал или заверено копие с гриф “Вярно с оригинала”, свеж печат и подпис от лице с представителни функции.

2.1.2. **Доказателства за икономическото и финансовото състояние по чл. 50 от ЗОП, посочени от възложителя в обявлението за обществена поръчка:**

2.1.2.1. Информация за общия оборот и за оборота на стоките, предмет на процедурата или подобни стоки /под подобни стоки да се разбира: доставка на забранителни, указателни и/или предупредителни табели и знаци/, за последните три години в зависимост от датата, на която участникът е учреден или е започнал дейността си.

Информацията се представя под формата на декларация. Документът се представя заверен с гриф “Вярно с оригинала” и се подписва задължително от лице с представителни функции.

Минимално изискване: Участникът да има реализиран оборот от поръчки за доставка на стоките, предмет на процедурата или подобни стоки /под подобни стоки да се разбира: доставка на забранителни, указателни и/или предупредителни табели и знаци/ за последните три години.

2.1.3. Доказателства за техническите възможности и/или квалификация по чл. 51 от ЗОП, посочени от възложителя в обявлението за обществена поръчка:

2.1.3.1. Списък на основните поръчки/договори за доставки със същия или подобен предмет /под подобен предмет да се разбира: доставка на забранителни, указателни и/или предупредителни табели и знаци/, изпълнени през последните три години, включително стойностите, датите и получателите, придружен от препоръки за добро изпълнение.

Списъкът се подписва задължително от лице с представителни функции и се представя в оригинал. Препоръките се представят заверени с гриф "Вярно с оригинала", свеж печат и подпис от лице с представителни функции.

Минимално изискване: Участникът трябва да има изпълнени поръчки/договори по които да е доставял стоки, със същия или подобен предмет /под подобен предмет да се разбира: доставка на забранителни, указателни и/или предупредителни табели и знаци/ (поне 1 брой поръчка/ договор).

2.1.4. **Декларация за отсъствие на обстоятелствата по чл. 47, ал. 1, т. 2 и т. 3 и ал. 5, т. 2 от ЗОП.** Декларацията се подписва задължително от лице с представителни функции. Когато Участник/Подизпълнител е юридическо лице е достатъчно подаване на декларацията от едно от лицата, които могат самостоятелно да го представляват. Документът се изготвя по приложения образец на Декларация към настоящата документация и се представя в оригинал. Участниците са длъжни в процеса на провеждане на процедурата да уведомяват Възложителя за всички настъпили промени в обстоятелствата в 7-дневен срок от настъпването им.

2.1.5. **Декларации за отсъствие на обстоятелствата по чл. 47, ал. 1, т. 1 и ал. 5, т. 1 от ЗОП.** Декларациите се подписват и се подават от лицата по чл.47 ал.4 от ЗОП. Документите се изготвят по приложения образец на декларация към настоящата документация и се представят в оригинал. Участниците са длъжни в процеса на провеждане на процедурата да уведомяват Възложителя за всички настъпили промени в обстоятелствата в 7-дневен срок от настъпването им.

2.1.6. **Декларация за използване или неизползване на подизпълнители при изпълнението на поръчката.** При участие на подизпълнители при изпълнението на поръчката, в декларацията се посочват подизпълнителите, вида на работите, които ще бъдат изпълнени от всеки подизпълнител и дела на тяхното участие. Декларацията се подписва задължително от лице с представителни функции и се представя в оригинал.

2.1.7. **Декларация от подизпълнителя за съгласие да участва като такъв при изпълнението на обществената поръчка с предмет: "Доставка на табели" за обособени позиции №№** Декларацията се подписва задължително от лице с представителни функции и се представя в оригинал.

2.1.8. **Декларация за кои обособени позиции ще участва Участника.** Декларацията се подписва задължително от лице с представителни функции и се представя в оригинал.

2.1.9. **Декларация за страна на произход и производител на стоката за всяка обособена позиция.** Посочва се производителя и държавата, в която е произведена стоката. Декларацията се подписва задължително от лице с представителни функции и се представя в оригинал.

2.1.10. **Декларация по чл. 56, ал.1, т.12 от ЗОП за приемане на условията в проекта на договор.** Декларацията се изготвя по приложения към настоящата документация образец, подписва се от лице с представителни функции и се представя в оригинал.

2.1.11. **Информационен лист.** Документът се изготвя по приложения образец към настоящата документация и се представя в оригинал.

2.1.12. Когато участник в процедурата е обединение, което не е юридическо лице:

2.1.12.1. Към офертата се прилага договор за създаване на обединението, в който задължително се посочва представляващият и разпределението на участието на лицата при

изпълнение на дейностите. Документът се представя заверен с гриф "Вярно с оригинала", свеж печат и подпис от лице с представителни функции;

2.1.12.2. Документите по т. 2.1.1., т. 2.1.4. и т. 2.1.5. се представят от всяко физическо или юридическо лице, включено в обединението;

2.1.12.3. Документите по т. 2.1.2. и т. 2.1.3. се представят само за участниците, чрез които обединението доказва съответствието си с минималните изисквания посочени в т. III.2.2) и т. III.2.3) от обявлението.

2.1.13. Когато участник в процедурата декларира участие на подизпълнители документите по т. 2.1.1 до 2.1.5 и т. 2.1.11. се представят за всеки от подизпълнителите, посочени в декларацията по т. 2.1.6. Изискванията за подизпълнителите се прилагат съобразно вида на работите, които ще извършват и дела на тяхното участие в изпълнението на поръчката.

2.2. Предложение за изпълнение на поръчката

2.2.1. Предложението за изпълнение на поръчката съдържа изброените в т. 2 от образеца на оферта документи;

2.2.2. Да бъде изготвена въз основа на изискванията на техническата спецификация, пълното описание и изисквания към предмета на поръчката.

2.3. Предлагана цена

2.3.1. Предлаганата цена се изготвя съгласно приложения образец по т. 3 от образеца на оферта;

2.3.2. Предлаганата цена трябва да съдържа ценова таблица за съответната обособена позиция с попълнена единична цена на всяка подпозиция и обща цена в лева без ДДС, формирана при условие на доставка DDP АЕЦ Козлодуй (Incoterm's 2010) с включени всички разходи за доставка до склад на Възложителя, опаковка, транспорт, такси и други дължими суми.

2.3.3. Допуснати в офертата технически грешки в определянето на цената са единствено за сметка на участниците;

2.3.4. При допуснати аритметични грешки изразяващи се в несъответствие между единична и обща цена, ще се взема предвид единичната. При несъответствие между цифровата и изписаната словом цена, ще се взема предвид изписаната словом.

3. Изисквания към оформянето

3.1. Офертата и всички документи, които са част от нея, следва да бъдат представени в оригинал или да са заверени, когато са ксерокопия, с гриф "вярно с оригинала", свеж печат и подпис на лицето, представляващо участника.

3.2. Документите и данните в офертата се подписват само от лица с представителни функции, назовани в документа за регистрация и/или упълномощени за това лица, за което се изисква представяне на нотариално заверено пълномощно за изпълнение на такива функции.

3.3. Когато участник в процедура е чуждестранно физическо или юридическо лице, както и техни обединения, офертата се подава на български език. Документът по т. 2.1.1 се представя в официален превод, а останалите документи, които са на чужд език, се представят и в превод.

3.4. Всички документи, свързани с офертата следва да са на български език или да са придружени с превод на български език.

3.5. В офертата и приложените документи не се допускат никакви вписвания между редовете, изтривания или корекции, освен ако са заверени с подписа на лице с представителни функции и свеж печат.

3.6. Желателно е документите за подбор, предложението за изпълнението на поръчката и предлаганата цена да бъдат поставени в папки.

4. Окомплектоване и подаване на офертата

4.1. Офертата се представя в запечатан, непрозрачен плик от участника или от упълномощен от него представител лично или по пощата с препоръчано писмо с обратна разписка (респ. чрез куриерска служба). Върху плика се посочва наименование на участника, адрес за кореспонденция, телефон и по възможност - факс и електронен адрес. На плика се записва

Оферта за участие в открита процедура с предмет: **“Доставка на табели” за обособена позиция №№.....** .

4.2. Пликът по т. 4.1. съдържа отделни запечатани, непрозрачни и надписани плика;

4.2.1. **Плик № 1 с надпис „Документи за подбор”**, в който се поставят документите, изброени в т. 1 от Образеца на оферта и Титулът на офертата.

4.2.2. **Плик № 2 с надпис „Предложение за изпълнение на поръчката” за обособена позиция №.....**, в който се поставят документите, изброени в т. 2 от Образеца на оферта.

4.2.3. **Плик № 3 с надпис „Предлагана цена” за обособена позиция №.....**, в който се поставят документите, изброени в т. 3 от Образеца на оферта.

4.2.3.1. Предлаганата цена се представя за всяка обособена позиция **в отделен запечатан непрозрачен плик с надпис „Предлагана цена” за обособена позиция №....** . Всичките пликове с предлагани цени по обособени позиции се поставят в плик №3 с надпис “Предлагана цена”, поставен в плика с офертата.

4.3. Офертата се изпращат на адрес: гр. Козлодуй, “АЕЦ Козлодуй” ЕАД, Централно деловодство.

4.4. Участникът е длъжен да обезпечи получаването на офертата на указаното място и срок. Разходите за подаване на офертата за негова сметка. Рискът от забава или загубване на офертата е за участника.

4.5. Възложителят не се ангажира да съдейства за получаването на офертата на адреса и в срока, определен от него.

4.6. При приемане на офертата върху плика се отбелязват поредният номер, датата и часът на получаването и посочените данни се записват във входящ регистър, за което на приносителя се издава документ.

4.7. Възложителят не приема за участие в процедурата и връща незабавно на участниците оферти, които са представени след изтичане на крайния срок за получаване или в не запечатан, прозрачен или скъсан плик и опаковка.

5. За всички неуредени въпроси се прилагат разпоредбите на Закона за обществените поръчки и Правилника за прилагането му.

ДОГОВОР

№.....

Днес, год., в гр. Козлодуй между:

“АЕЦ Козлодуй” ЕАД, гр. Козлодуй, вписано в търговския регистър към Агенция по вписванията с ЕИК 106513772, представлявано от – Изпълнителен Директор, наричано по-нататък в Договора **ВЪЗЛОЖИТЕЛ**, от една страна, и

....., гр., вписано в търговския регистър към Агенция по вписванията с ЕИК, представлявано от –, наричано по-нататък в Договора **ИЗПЪЛНИТЕЛ**, от друга страна и на основание чл. 41 и следващите от Закона за обществените поръчки и във връзка с Решение №/.....г. на Изпълнителния директор на “АЕЦ Козлодуй” ЕАД за класиране на офертата и определяне на изпълнител на обществената поръчка с предмет: “Доставка на табели” се сключи настоящият Договор за следното:

1. ПРЕДМЕТ НА ДОГОВОРА

1.1. **ВЪЗЛОЖИТЕЛЯТ** възлага и заплаща, а **ИЗПЪЛНИТЕЛЯТ** приема да извърши доставка на табели, наричани за краткост "стока". Предметът обхваща следните Обособени позиции:

.....
.....

1.2. Стоката по т. 1.1. е конкретизирана, в обем, номенклатура, технически данни и единични цени съгласно Приложение № 2 – Пълно описание на предмета на поръчката и Техническа спецификация №2014.30.ОБ.00.ТСП.673 на **ВЪЗЛОЖИТЕЛЯ**, Приложение № 3 – Спецификация на **ИЗПЪЛНИТЕЛЯ** и Приложение № 4 –Ценова таблица - неразделна част от настоящия договор.

2. ЦЕНА И НАЧИН НА ПЛАЩАНЕ

2.1. Цената на настоящия договор е в размер на лв. /.....словом...../ лева без ДДС при условие на доставка DDP АЕЦ Козлодуй, съгласно INCOTERMS 2010.

2.1.1. Цената по т. 2.1 е сума от цените по обособените позиции, включени в предмета на договора, съгласно отделни ценови таблици с посочени единични и общи цени.

2.2. Цената е окончателна и валидна до пълното изпълнение на договора.

2.3. **ВЪЗЛОЖИТЕЛЯТ** заплаща цената по т. 2.1. поэтапно за всяка частична доставка чрез банков превод в срок до 30 календарни дни от приемане на доставката, срещу представени оригинална фактура, приемно-предавателен протокол и протокол за извършен входящ контрол без забележки.

2.4. Плащанията по настоящия договор ще бъдат извършвани чрез банков превод в полза на **ИЗПЪЛНИТЕЛЯ** по следните банкови реквизити:

Банка:

IBAN:

BIC:

3. СРОК ЗА ИЗПЪЛНЕНИЕ НА ДОГОВОРА

3.1. След сключване на договора **ВЪЗЛОЖИТЕЛЯТ** изпраща списък на тези табели от Приложение №3 - Спецификация на **ИЗПЪЛНИТЕЛЯ**, за които **ИЗПЪЛНИТЕЛЯТ** следва да представи мостри. Мострите се представят от **ИЗПЪЛНИТЕЛЯ** в срок до 10 работни дни.

3.2. В срок до 5 работни дни от датата на получаване на мострите **ВЪЗЛОЖИТЕЛЯТ** извършва проверка за съответствие на представените мостри с изискванията на **ВЪЗЛОЖИТЕЛЯ**, изготвя протокол и го изпраща на **ИЗПЪЛНИТЕЛЯ**.

3.3. При констатиране несъответствия **ВЪЗЛОЖИТЕЛЯ** връща несъответстващите мостри, а **ИЗПЪЛНИТЕЛЯТ** се задължава в срок до 10 работни дни да отстрани несъответствията и да представи повторно мострите.

3.4. В случай на повторно констатиране на несъответствия в представените мостри **ВЪЗЛОЖИТЕЛЯТ** прекратява договора и задържа гаранцията за изпълнение.

3.5. **ИЗПЪЛНИТЕЛЯТ** извършва частични доставки на стоката след одобряване на мострите в срок календарни дни, от датата на получаване на заявка за доставка, отправена от **ВЪЗЛОЖИТЕЛЯ**. Заявката е в писмен вид и съдържа минимум следната информация: вид и количество на исканата стока.

3.6. Настоящият договор се сключва за срок от 12 (дванадесет) месеца, считано от датата на двустранното му подписване.

3.7. **ИЗПЪЛНИТЕЛЯТ** има право на предсрочно изпълнение на заявката по договора, при което стойността му ще остане непроменена.

4. ПРЕДАВАНЕ НА СТОКАТА.

ПРЕМИНАВАНЕ НА СОБСТВЕНОСТТА И РИСКА. ТРАНСПОРТИРАНЕ.

4.1. При предаване на стоката страните подписват приемно - предавателен протокол, който ги обвързва относно факта на предаването.

4.2. Собствеността и рискът от погиването и повреждането на стоката преминават върху **ВЪЗЛОЖИТЕЛЯ** в момента на подписването на протокол от проведен входящ контрол без забележки.

4.3. **ИЗПЪЛНИТЕЛЯТ** транспортира стоката до склад "АЕЦ Козлодуй" ЕАД на свои разноски и риск.

4.4. Известие за готовност за експедиране трябва да бъде изпратено на факс 0973/7-20-47 до "АЕЦ Козлодуй" ЕАД, най-малко 3 (три) работни дни преди датата на експедиция на стоката.

4.5. Съпроводителната документация на експедираната стока трябва да съдържа :

Приемо-предавателен протокол;

Декларация за съответствие;

Декларация за произход;

Условия за съхранение;

Срок на годност.

4.6. За дата на доставка се счита датата на подписване на приемно-предавателния протокол, а за дата на приемане на доставката от **ВЪЗЛОЖИТЕЛЯ** се счита датата на подписан протокол за входящ контрол без забележки.

5. КАЧЕСТВО, ГАРАНЦИИ И РЕКЛАМАЦИИ

5.1. Стоките, предмет на настоящия договор, ще бъдат доставени с качество, отговарящо на стандартите, техническите условия на страната-производител и условията на настоящия договор, потвърдено със съответните декларации за съответствие.

5.2. На всяка частична доставка на стока, предмет на настоящият договор, ще бъде извършен входящ контрол от **ВЪЗЛОЖИТЕЛЯ** в присъствието на **ИЗПЪЛНИТЕЛЯ** или упълномощено от него лице, при който се проверяват отсъствието на явни недостатъци, комплектността на стоката и наличието на всички необходими документи, като при входящия контрол ще бъде извършван и контрол за съответствие чрез съпоставяне на качеството на доставения артикул/и, с това на одобрената мостра.

5.3. При констатиране на видими дефекти или несъответствия на стоката с декларацията за съответствие и декларацията за произход при входящия контрол и при констатиране несъответствие на стоката с техническата спецификация №2014.30.ОБ.00.ТСП.673 и/или са констатирани отклонения в качеството на фактически доставяните артикули при съпоставката с одобрената мострата, то протоколът за входящ контрол на частичната доставка е със забележки и **ВЪЗЛОЖИТЕЛЯТ** не приема стоката, във връзка с т.4.6. от този договор докато **ИЗПЪЛНИТЕЛЯТ** не отстрани несъответствията и отклоненията по частичната доставка.

5.4. В случаите по т. 5.3 **ИЗПЪЛНИТЕЛЯТ** е длъжен в срок до 10 (десет) дни, считано от датата на протокола от входящия контрол със забележки към доставка, да отстрани констатираните несъответствия на стоката и/или документите, и/или да замени стоката, която е с отклонения в качеството с нова от същия вид и без отклонения в качеството. **ВЪЗЛОЖИТЕЛЯТ** приема частичната доставка, когато несъответствията и отклоненията, които са били констатирани бъдат отстранени от **ИЗПЪЛНИТЕЛЯТ** и последният е извършил това в срока по тази точка.

5.5. **ИЗПЪЛНИТЕЛЯТ** гарантира качеството на доставяната стока от всяка частична доставка за срокът им на годност от(словом:) месеца, считано от датата приемане на доставката. Гаранцията обхваща несъответствия и/или отклонения в качеството на стоката, които са констатирани след като стоката е била приета от **ВЪЗЛОЖИТЕЛЯ**. Гаранцията е валидна при спазване на изискванията в инструкцията за правилно съхранение, употреба, придружаваща доставената стока. В случаите по тази точка **ИЗПЪЛНИТЕЛЯТ**, със свои сили и за своя сметка, заменя дефектната стока с нова стока от същия вид без отклонения в качеството, дефекти и/или несъответствия в срок до 30 (тридесет) дни от датата на рекламационния акт на **ВЪЗЛОЖИТЕЛЯ**.

5.6. Рекламации по качеството трябва да се извършват не по-късно от 30 (тридесет) дни след изтичане срока на годност (т. 5.5).

5.7. Рекламациите се оформят в писмен вид и трябва да съдържат описание на появилия се дефект, както и всички изисквания на **ВЪЗЛОЖИТЕЛЯ**, след удовлетворяване на които рекламацията се счита за уредена.

6. ЗАКЛЮЧИТЕЛНИ РАЗПОРЕДБИ

6.1. Договорът влиза в сила от момента на двустранното му подписване.

6.2. Неразделна част от настоящия договор са следните приложения

Приложение № 1 - Общи условия на договора;

Приложение № 2 -- Пълно описание на предмета на поръчката и Техническа спецификация №2014.30.ОБ.00.ТСП.673 на **ВЪЗЛОЖИТЕЛЯ**

Приложение № 3 - Спецификация на **ИЗПЪЛНИТЕЛЯ**;

Приложение № 4 – Ценова таблица на **ИЗПЪЛНИТЕЛЯ**;

6.3. Отговорни лица по изпълнението на настоящия договор от страна на **ВЪЗЛОЖИТЕЛЯ** са –, тел.:

6.4. Отговорно лице по изпълнението на настоящия договор от страна на **ИЗПЪЛНИТЕЛЯ** е, тел.:

6.5. Настоящият договор е подписан в два еднообразни екземпляра - по един за всяка от страните.

7. ЮРИДИЧЕСКИ АДРЕСИ

ИЗПЪЛНИТЕЛ:

.....
гр.....
ул.
тел/факс:
E-mail:
ЕИК
ИН по ЗДДС:

ВЪЗЛОЖИТЕЛ:

"АЕЦ Козлодуй" ЕАД
3321 Козлодуй
БЪЛГАРИЯ
тел/факс: 0973/73530; 0973/76027
E-mail: commercial@npp.bg
ЕИК: 106513772
ИН по ЗДДС: BG 106513772

ИЗПЪЛНИТЕЛ:

.....
.....

ВЪЗЛОЖИТЕЛ:

.....
.....

ОБЩИ УСЛОВИЯ НА ДОГОВОРА

1.	РЕД ЗА ПРИЛАГАНЕ НА ОБЩИТЕ УСЛОВИЯ ПО ДОГОВОР	2
2.	ГАРАНЦИЯ ЗА ИЗПЪЛНЕНИЕ	2
3.	ПРАВА И ЗАДЪЛЖЕНИЯ ПО ДОГОВОРА	2
4.	ПОДИЗПЪЛНИТЕЛИ	2
5.	ОБЕДИНЕНИЯ	2
6.	ДАНЪЦИ И ТАКСИ ЗА ЧУЖДЕСТРАННИ ИЗПЪЛНИТЕЛИ	3
7.	ВХОДНИ ДАННИ И ИНФОРМАЦИЯ ПО ДОГОВОРА	3
8.	УПРАВЛЕНИЕ НА КАЧЕСТВОТО	3
9.	ФИЗИЧЕСКА ЗАЩИТА, СИГУРНОСТ И ДОСТЪП ДО ЗАЩИТЕНАТА ЗОНА ...	4
10.	ЯДРЕНАТА БЕЗОПАСНОСТ И РАДИАЦИОННА ЗАЩИТА	4
11.	БЕЗОПАСНОСТ НА ТРУДА И ЗДРАВΟΣЛОВНИ УСЛОВИЯ НА ТРУД	5
12.	ПОЖАРНА БЕЗОПАСНОСТ	7
13.	ОДИТИ, ИНСПЕКЦИИ И ПРОВЕРКИ	7
14.	ОПАЗВАНЕ НА ОКОЛНАТА СРЕДА	7
15.	СРОК ЗА ИЗПЪЛНЕНИЕ	7
16.	НЕУСТОЙКИ	8
17.	ПРЕКРАТЯВАНЕ И РАЗВАЛЯНЕ НА ДОГОВОРА	8
18.	НЕПРЕОДОЛИМА СИЛА	8
19.	РЕД ЗА РЕШАВАНЕ НА СПОРОВЕТЕ	9
20.	ОТГОВОРНО ЛИЦЕ ОТ СТРАНА НА ВЪЗЛОЖИТЕЛЯ	9
21.	ОТГОВОРНО ЛИЦЕ ОТ СТРАНА НА ИЗПЪЛНИТЕЛЯ	9
22.	КОМУНИКАЦИЯ МЕЖДУ СТРАНИТЕ	9
23.	ЕЗИК НА ДОГОВОРА	10
24.	ПРОМЕНИ В ДОГОВОРА	10

1. РЕД ЗА ПРИЛАГАНЕ НА ОБЩИТЕ УСЛОВИЯ ПО ДОГОВОРА

1.1. Общите условия към договора се прилагат за всички договори сключвани от "АЕЦ Козлодуй" ЕАД като **ВЪЗЛОЖИТЕЛ**.

1.2. Общите условия са неразделна част от договора и не могат да се разглеждат самостоятелно.

1.3. Клаузите, съдържащи се в общите условия по договора, които нямат отношение към предмета на основния договор се считат за неприложими.

1.4. Редът за работата на външни организации на площадката на "АЕЦ Козлодуй" ЕАД е съгласно действащата писмена инструкция ДБК.КД.ИН.028 "Инструкция по качество. Работа на външни организации при сключен договор".

2. ГАРАНЦИЯ ЗА ИЗПЪЛНЕНИЕ

2.1. **ИЗПЪЛНИТЕЛЯТ** следва да представи при подписване на договора гаранция за изпълнение на договора в размер на 3 % от стойността му - парична сума или неотменима, безусловно платима банкова гаранция със срок на валидност 30 дни по-дълъг от този на договора, която се освобождава не по-късно от 15 работни дни след ефективно изпълнение на предмета на договора, за което **ИЗПЪЛНИТЕЛЯТ** изпраща писмо до **ВЪЗЛОЖИТЕЛЯ** с актуални банкови реквизити.

2.2. Гаранцията за изпълнение се задържа от **ВЪЗЛОЖИТЕЛЯ** при неизпълнение на задълженията, поети от **ИЗПЪЛНИТЕЛЯ** по този договор.

2.3. **ВЪЗЛОЖИТЕЛЯТ** не дължи лихви за периода през който средствата по т. 2.1. от договора законно са престояли при него.

3. ПРАВА И ЗАДЪЛЖЕНИЯ ПО ДОГОВОРА

3.1. Правата и задълженията на страните са регламентирани в договора.

3.2. **ИЗПЪЛНИТЕЛЯТ** няма право да прехвърля своите задължения по договора или част от тях на трета страна.

4. ПОДИЗПЪЛНИТЕЛИ

4.1. **ИЗПЪЛНИТЕЛЯТ** е длъжен да ползва за подизпълнители само декларираните от него в офертата си.

4.2. **ИЗПЪЛНИТЕЛЯТ** е изцяло и единствено отговорен пред **ВЪЗЛОЖИТЕЛЯ** за изпълнението на договора, включително и за действията на подизпълнителите. **ИЗПЪЛНИТЕЛЯТ** отговаря за действията на подизпълнителите като за свои действия.

4.3. **ИЗПЪЛНИТЕЛЯТ** носи отговорност за контрол на качеството на работата и спазване на изискванията за безопасна работа на персонала на подизпълнителите си.

4.4. **ИЗПЪЛНИТЕЛЯТ** се задължава да определи компетентни длъжностни лица, които да извършват контрол на работата на подизпълнителите.

4.5. Всички условия към изпълнение на договора определени към **ИЗПЪЛНИТЕЛЯ** важат в пълна сила за неговите подизпълнители. Отговорност за осигуряване на това условие от договора носи **ИЗПЪЛНИТЕЛЯ**.

4.6. Комуникацията между **ВЪЗЛОЖИТЕЛЯ** и Подизпълнителите по договора се осъществява само чрез **ИЗПЪЛНИТЕЛЯ**.

4.7. **ВЪЗЛОЖИТЕЛЯТ** има право да прави инспекции и проверки на работата на площадката и одити на подизпълнители, по реда по който същите се извършват за **ИЗПЪЛНИТЕЛЯ**.

5. ОБЕДИНЕНИЯ

5.1. В случаите, когато **ИЗПЪЛНИТЕЛЯТ** е обединение, всички участници са солидарно отговорни за изпълнението на задълженията по договора.

5.2. Всяко изменение в структурата и участниците в обединението ще се счита за неизпълнение на задълженията на **ИЗПЪЛНИТЕЛЯ**.

6. ДАНЪЦИ ЗА ЧУЖДЕСТРАННИ ИЗПЪЛНИТЕЛИ

6.1. Данък удържан при източника

6.1.1. Ако **ИЗПЪЛНИТЕЛЯТ** е чуждестранно юридическо лице, доходи, които **ИЗПЪЛНИТЕЛЯТ** реализира по Договора, могат да подлежат на облагане с данък при източника, когато за тях са приложими съответните разпоредби от българското данъчно законодателство. В такъв случай **ВЪЗЛОЖИТЕЛЯТ** е задължен да начисли и удържи данъка, да го декларира и внесе от името и за сметка на **ИЗПЪЛНИТЕЛЯ**.

6.1.2. При възникване на данъчното задължение на **ИЗПЪЛНИТЕЛЯ** за доход, свързан с плащане по Договора, **ВЪЗЛОЖИТЕЛЯТ** ще удържи от плащането данъка при източника, изчислен с данъчна основа и данъчна ставка, както са определени в приложимия закон, и ще го внесе в съответната териториална дирекция на Националната агенция за приходите (ТД на НАП) в законовия срок, освен ако за **ИЗПЪЛНИТЕЛЯ** има становище на орган по приходите за наличие на основания за прилагане на СИДДО и той се освобождава от облагане на дохода. Такова удържане и внасяне на данък при източника от плащане по Договора не се счита за неизпълнение на задължението на **ВЪЗЛОЖИТЕЛЯ** да плати договорена цена по условията на Договора.

6.1.3. **ИЗПЪЛНИТЕЛЯТ** може да получи от ТД на НАП удостоверение за внесения данък при източника по подадено от него искане. **ВЪЗЛОЖИТЕЛЯТ** съдейства на **ИЗПЪЛНИТЕЛЯ** с осигуряване на необходими документи, прилагани към искането, когато са налични при него.

6.2. Прилагане на СИДДО

6.2.1. Когато между Република България и страната на **ИЗПЪЛНИТЕЛЯ** има влязла в сила Спогодба за избягване на двойното данъчно облагане (СИДДО), която предвижда данъчно облекчение за **ИЗПЪЛНИТЕЛЯ** при облагане на неговия доход в Република България, **ИЗПЪЛНИТЕЛЯТ** може да поиска прилагането на СИДДО, като след възникване на данъчното задължение за дохода удостовери основанията за това пред органа по приходите. В такъв случай **ВЪЗЛОЖИТЕЛЯТ** съдейства на **ИЗПЪЛНИТЕЛЯ** с осигуряване на необходими документи, прилагани към искането за прилагане на СИДДО, когато са налични при него или в правомощията му да ги издаде.

7. ВХОДНИ ДАННИ И ИНФОРМАЦИЯ ПО ДОГОВОРА

7.1. **ВЪЗЛОЖИТЕЛЯТ** е длъжен да представи на **ИЗПЪЛНИТЕЛЯ** необходимите входни данни за изпълнение на дейностите по договора.

7.2. Входни данни могат да бъдат съществуващи документи и данни в "АЕЦ Козлодуй" и се предават във вида, в който са налични.

7.3. **ВЪЗЛОЖИТЕЛЯТ** има право да предава необходимите входни данни на хартиен носител.

7.4. **ИЗПЪЛНИТЕЛЯТ** няма право, без предварителното писмено съгласие на **ВЪЗЛОЖИТЕЛЯ**, да използва документ или информация за цели различни от изпълнението на договора за срока на действие на този договор и до 5 (пет) години след приключването му.

7.5. **ИЗПЪЛНИТЕЛЯТ** се задължава да не предоставя на трети физически или юридически лица информацията по т.7.4.

8. УПРАВЛЕНИЕ НА КАЧЕСТВОТО

8.1. **ИЗПЪЛНИТЕЛЯТ** е длъжен да изпълни възложената му дейност в съответствие с изискванията на собствената си система по качество с отчитане изискванията на **ВЪЗЛОЖИТЕЛЯ**.

8.2. Ако в Техническото задание се изисква Програма за осигуряване на качеството (План по качеството) за изпълнение на дейността по договора и/или План за контрол на качеството, в срок от 20 работни дни след сключването на договора **ИЗПЪЛНИТЕЛЯТ** разработва, изискваните документи по указания на "АЕЦ Козлодуй" ЕАД.

8.3. Всички документи, собственост на **ИЗПЪЛНИТЕЛЯ**, които са цитирани в Програмата или за осигуряване на качеството (Плана по качеството), могат да бъдат изисквани при необходимост от **ВЪЗЛОЖИТЕЛЯ** за преглед и оценка, с оглед идентифициране на методиката и/или технологията, по която ще се извършват дейности.

8.4. Несъответствията по доставките и дейностите, предмет на договора се регистрират, идентифицират и управляват по реда за контрол на несъответствията, определен от "АЕЦ Козлодуй" ЕАД.

8.5. Програмите за осигуряване на качеството (Плановете по качеството) и Плановете за контрол на качеството се изготвят, съгласуват от упълномощен персонал на "АЕЦ Козлодуй" ЕАД, утвърждават и разпространяват преди стартиране на дейностите, включени в тях.

8.6. Програмата за осигуряване на качеството (Плана по качеството) на **ИЗПЪЛНИТЕЛЯ** става неразделна част от договора.

9. ФИЗИЧЕСКА ЗАЩИТА, СИГУРНОСТ И ДОСТЪП ДО ЗАЩИТЕНАТА ЗОНА

9.1. **ВЪЗЛОЖИТЕЛЯТ** се задължава да осигури достъп на персонал на **ИЗПЪЛНИТЕЛЯ** при изпълнението на задълженията им по настоящия договор, съгласно Инstrukция за пропускателен режим в "АЕЦ Козлодуй" ЕАД № УС.ФЗ.ИН 015.

9.2. **ИЗПЪЛНИТЕЛЯТ** трябва да изготви и предаде на **ВЪЗЛОЖИТЕЛЯ** необходимата документация за достъп на персонала по изпълнение на договора до защитената зона на "АЕЦ Козлодуй" ЕАД, съгласно ДБК.КД.ИН.028.

9.3. При неизпълнение на предходната точка от договора ще бъде отказан достъп на персонала на **ИЗПЪЛНИТЕЛЯ** в защитената зона на "АЕЦ Козлодуй" ЕАД.

9.4. Когато за изпълнение на задълженията по този договор **ИЗПЪЛНИТЕЛЯТ** ще използва транспортни средства, той се задължава при въвеждането им в защитената зона на "АЕЦ Козлодуй" ЕАД да представи Протокол за извършена проверка на конкретното МПС, с изричен запис в него, че то няма да бъде пряко или косвено източник на неправомерни действия, съгласно Наредба за осигуряване на физическата защита на ядрените съоръжения, ядрения материал и радиоактивните вещества, Приета с ПМС № 224 от 25.08.2004 г., обн., ДВ, бр. 77 от 3.09.2004 г.

9.5. Протокол за извършената проверка се оформя за всяко МПС, при всеки отделен случай и се подписва от Ръководителя или упълномощено за това длъжностно лице на **ИЗПЪЛНИТЕЛЯ** и водача на транспортното средство.

9.6. При неизпълнение на предходната точка от договора ще бъде отказан достъп на транспортните средства на **ИЗПЪЛНИТЕЛЯ** в защитената зона на "АЕЦ Козлодуй" ЕАД.

9.7. **ИЗПЪЛНИТЕЛЯТ** се задължава да обезпечи преминаване проверка за надеждност на персонала, който ще работи на площадката на "АЕЦ Козлодуй" ЕАД, съгласно чл. 40, т. 2 от Правилника за прилагане на Закона за Държавна агенция "Национална сигурност".

10. ЯДРЕНАТА БЕЗОПАСНОСТ И РАДИАЦИОННА ЗАЩИТА

10.1. За договори, които включват дейности, доставки или услуги, които имат отношение към ядрената безопасност и/или радиационната защита се изисква от **ИЗПЪЛНИТЕЛЯ** да представи необходимите документи за проверка от Дирекция "Б и К" на "АЕЦ Козлодуй" ЕАД в обем и срок, съгласно ДБК.КД.ИН.028.

10.2. Договори, които имат отношение към ядрената безопасност и/или радиационната защита влизат в сила от момента на двустранното им подписване, а изпълнението на предмета на договора започва от датата на утвърждаване на Протокол за проверка на документите от Дирекция "Б и К" на "АЕЦ Козлодуй" ЕАД. Сроковете, определени в договора, започват да се отчитат от датата на уведомяване на **ИЗПЪЛНИТЕЛЯ** за утвърдения протокол за проверка на документите.

10.3. В случаите, когато дейността, предмет на конкретен договор с външна организация е свързана с реализацията на техническо решение, за което се изисква разрешение съгласно ЗБИЯЕ, изпълнението на дейностите по договора започва след издаване на разрешение за техническото решение от АЯР. В случай, че АЯР изиска допълнителни документи, **ИЗПЪЛНИТЕЛЯТ** е длъжен да ги представи в посочените срокове.

10.4. Дейностите по оборудване, имащо отношение към безопасността се извършват спрямо писмени процедури, технологии и методологии.

10.5. **ИЗПЪЛНИТЕЛЯТ** се задължава да обезпечи запознаване на персонала, който ще работи на площадката на "АЕЦ Козлодуй" ЕАД, с общите изисквания за действия при авария в АЕЦ, да спазва процедурите при ликвидация на авария.

10.6. Персоналът на **ИЗПЪЛНИТЕЛЯ** и неговите подизпълнители, включително чуждестранни фирми, които изпълняват дейности в зоните със строг режим на площадката на "АЕЦ Козлодуй" ЕАД са длъжни да спазват изискванията на:

- "Инструкция по радиационна защита на V и VI блок", идент. № 30.ОБ.00.РБ.01;

- "Инструкция по радиационна защита в ХОГ на "АЕЦ Козлодуй" ЕАД", идент. № ХОГ.ИРЗ.01;

- "Инструкция по качество. Работа на външни организации при сключен договор", идент. № ДБК.КД.ИН.028

10.7. **ИЗПЪЛНИТЕЛЯТ** носи отговорност за безопасността на труда и дозовото натоварване на персонала, който командирова за работа в "АЕЦ Козлодуй" ЕАД за изпълнение на дейността по договора.

10.8. **ИЗПЪЛНИТЕЛЯТ** определя отговорно лице по радиационна защита в организацията със заповед.

10.9. При необходимост от извършване на дейности в зона строг режим (ЗСР) задължително се извършва измерване на целотелесната активност на персонала на **ИЗПЪЛНИТЕЛЯ**, включително за лица работещи по граждански договор и представители на чуждестранни организации, преди започване и след завършване на работата по съответния договор на ВО.

10.10. За работа в ЗСР, **ВЪЗЛОЖИТЕЛЯТ** осигурява на **ИЗПЪЛНИТЕЛЯ** за своя сметка специално работно облекло, лични предпазни средства, дозиметричен контрол и др. съгласно изискванията на Наредба № 32 от 07.11.2005 г. за условията и реда за извършване на дозиметричен контрол на лицата, работещи с източници на йонизиращи лъчения.

10.11. **ВЪЗЛОЖИТЕЛЯТ** информира периодично **ИЗПЪЛНИТЕЛЯ** за полученото дозово натоварване на персонала, съгл. чл. 122 ал. 3 на Наредба за радиационна защита при дейности с източници на йонизиращи лъчения. Изпълнителят предоставя данни за дозовото натоварване на персонала си преди първоначалното допускане до работа.

11. БЕЗОПАСНОСТ НА ТРУДА И ЗДРАВΟΣЛОВНИ УСЛОВИЯ НА ТРУД

11.1. От гледна точка на техническата безопасност, командированият персонал на **ИЗПЪЛНИТЕЛЯ** и неговите подизпълнители, включително чуждестранни фирми, условно се приравнява (с изключение на правото за издаване на наряди и допускане до работа) към персонала на "АЕЦ Козлодуй" ЕАД и е длъжен да спазва изискванията на:

- „Правилник за безопасност при работа в неелектрически уредби на електрически и топлофикационни централи и по топлопреносни мрежи и хидротехнически съоръжения”

- „Правилник за безопасност и здраве при работа в електрически уредби на електрически и топлофикационни централи и по електрически мрежи”

11.2. **ИЗПЪЛНИТЕЛЯТ** определя отговорно лице по безопасност на труда в организацията със заповед.

11.3. **ВЪЗЛОЖИТЕЛЯТ** се задължава да осигури фронт за работа съобразно съответните условия за непрекъснат или спрян производствен процес, като обезопаси съоръженията съгласно действащите правилници в АЕЦ и открие наряди за допуск до работа.

11.4. Издаването на наряди за работа, допускане до работа, контрол на дейността на ВО, относно изискванията на техническата документация, закриване на нарядите и приемане на

работното място, контрола и отчитане на дозовото натоварване на персонала и др. се извършват според определения ред в съответното структурно звено, по чието оборудване/на чиято територия се работи.

11.5. **ВЪЗЛОЖИТЕЛЯТ** се задължава да осигури инструктиране на външния персонал, според изискванията на НАРЕДБА № РД-07-2 от 16.12.2009г. за условията и реда за провеждането на периодично обучение и инструктаж на работниците и служителите по правилата за осигуряване на здравословни и безопасни условия на труд по цитираните в т.11.1 Правилници и в съответствие с мястото и конкретните условия на работа, която групата или част от нея ще извършва.

11.6. **ИЗПЪЛНИТЕЛЯТ** се задължава да обезпечи обучение и изпити на персонала, който ще работи на площадката на “АЕЦ Козлодуй” ЕАД, по “Въведение в АЕЦ” и “Радиационна защита” в УТЦ на “АЕЦ Козлодуй” ЕАД и съгласно НАРЕДБА за условията и реда за придобиване на професионална квалификация и за реда за издаване на лицензии за специализирано обучение и на удостоверения за правоспособност за използване на ядрената енергия.

11.7. **ИЗПЪЛНИТЕЛЯТ** се задължава да спазва всички ограничения и забрани, за изпращане и допускане до работа на лица и бригади, които са предвидени в правилниците по безопасност на труда. Да извърши правилен подбор при съставяне списъка на ръководния и изпълнителски персонал, който ще изпълнява работата по сключения договор, по отношение на професионална квалификация и тази по безопасността на труда.

11.8. **ВЪЗЛОЖИТЕЛЯТ** се задължава да определи длъжностното лице (или лица), които да приемат външния персонал на **ИЗПЪЛНИТЕЛЯ**, да изискат и извършат проверка на всички предвидени в правилниците документи, включително и удостоверенията за притежаване квалификационна група по безопасност на труда.

11.9. Отговорният ръководител и (или) изпълнителят на работа приемат всяко работно място от допускащия, като проверяват изпълнението на техническите мероприятия за обезопасяване, както и тяхната дейност.

11.10. Ръководителите на **ИЗПЪЛНИТЕЛЯ** постоянно упражняват контрол за спазване на правилниците по безопасност на труда от членовете на групата и да предприемат мерки за отстраняване на нарушенията.

11.11. **ИЗПЪЛНИТЕЛЯТ** се задължава да уведомява писмено **ВЪЗЛОЖИТЕЛЯ** за предприетите мерки по дадени от него предложения-искания за санкциониране на лица, допуснали нарушения по изискванията на безопасността на труда.

11.12. **ИЗПЪЛНИТЕЛЯТ** се задължава да изпълнява писмените разпореждания на упълномощените длъжностни лица от **ВЪЗЛОЖИТЕЛЯ** при констатирани нарушения на технологичната дисциплина и правилата за безопасна работа.

11.13. В случай на трудова злополука с лице наето от **ИЗПЪЛНИТЕЛЯ**, ръководителят на групата уведомява ръководството на фирмата – **ИЗПЪЛНИТЕЛ** и сектор “Техническа безопасност” на “АЕЦ Козлодуй” ЕАД, след което предприема мерки и оказва съдействие на компетентните органи, за изясняване на обстоятелствата и причините за злополуката.

11.14. **ИЗПЪЛНИТЕЛЯТ** се задължава да спазва действащите в АЕЦ нормативни документи и правилници по отношение на ЗБУТ, ПАБ съгласно действащите норми за ремонти и СМР.

11.15. **ИЗПЪЛНИТЕЛЯТ** се задължава да спазва законовите изисквания за опазване на околната среда по време на строителството и след приключването му, в гаранционния срок.

11.16. **ИЗПЪЛНИТЕЛЯТ** осигурява здравословни и безопасни условия на труд, съгласно изискванията на нормативните документи по охрана на труда.

11.17. При необходимост **ИЗПЪЛНИТЕЛЯТ** организира изпълнението на ремонтните дейности при непрекъснат режим на работа, с цел спазване срока на ремонта на съответния блок или друга технологична необходимост.

11.18. **ИЗПЪЛНИТЕЛЯТ** осигурява спазване на Наредба № 2 от 22.03.2004 г. за минималните изисквания за здравословни и безопасни условия на труд при извършване на строителни и монтажни работи на територията на обектите на “АЕЦ Козлодуй” ЕАД.

11.19. Всички санкции, наложени от компетентните органи за нарушенията или за щети нанесени от лица, наети от **ИЗПЪЛНИТЕЛЯ** (включително подизпълнителите му) са за сметка на **ИЗПЪЛНИТЕЛЯ**.

12. ПОЖАРНА БЕЗОПАСНОСТ

12.1. При изпълнение на огневи работи Ръководителят и персонала на ВО изпълняващ дейности по договор с "АЕЦ Козлодуй" ЕАД, е задължен да спазва изискванията на нормативно-техническите документи по пожарна безопасност:

- Наредба № Из-2377 от 15.09.2011 г. за правилата и нормите за пожарна безопасност при експлоатацията на обектите;

- Правила за пожарна и аварийна безопасност в "АЕЦ Козлодуй" ЕАД, идент.№ ДОД.ПБ.ПБ.307;

12.2. При изпълнение на огневи работи, **ИЗПЪЛНИТЕЛЯТ** подготвя Списък на лицата, имащи право да бъдат ръководители на огневи работи.

13. ОДИТИ, ИНСПЕКЦИИ И ПРОВЕРКИ

13.1. **ИЗПЪЛНИТЕЛЯТ** поема ангажимент да допусне и окаже съдействие на упълномощени представители на **ВЪЗЛОЖИТЕЛЯ** за извършване на одит по качеството по реда на утвърдени правила на **ВЪЗЛОЖИТЕЛЯ**. Иницирирането на одит може да стане по желание на **ВЪЗЛОЖИТЕЛЯ** и писмено известяване на **ИЗПЪЛНИТЕЛЯ**.

13.2. **ВЪЗЛОЖИТЕЛЯТ** носи отговорност за неразпространение на информацията, станала достъпна по време на извършване на одита.

13.3. **ВЪЗЛОЖИТЕЛЯТ** има право да осъществява контрол по изпълнението на този договор, стига да не възпрепятства работата на **ИЗПЪЛНИТЕЛЯ** и да не нарушава оперативната му самостоятелност.

13.4. **ИЗПЪЛНИТЕЛЯТ** се задължава да предостави достъп до строителни и монтажни площадки, документация и персонал на лицата, упълномощени от **ВЪЗЛОЖИТЕЛЯ** да изпълняват контрол и инспекции.

13.5. **ИЗПЪЛНИТЕЛЯТ** е длъжен да позволи на **ВЪЗЛОЖИТЕЛЯ** или на посочено от **ВЪЗЛОЖИТЕЛЯ** лице, да прави проверки на отчетната документация, съставена при изпълнение на договора, включително и да се правят копия на документите.

14. ОПАЗВАНЕ НА ОКОЛНАТА СРЕДА

14.1. **ИЗПЪЛНИТЕЛЯТ** е длъжен да спазва изискванията за опазване на околната среда по време на изпълнението на предмета на договора и след приключването му, съобразно Закона за управление на отпадъците.

14.2. **ИЗПЪЛНИТЕЛЯТ** е длъжен да извози отпадъците от площадката на "АЕЦ Козлодуй" ЕАД и да осигури тяхното депониране при спазване на изискванията на националното законодателство и вътрешните изисквания на **ВЪЗЛОЖИТЕЛЯ**.

14.3. При изпълнение на дейности, които засягат зелените площи и/или дълготрайната растителност на площадката на "АЕЦ Козлодуй" ЕАД, **ИЗПЪЛНИТЕЛЯТ** е длъжен за своя сметка да възстанови тревните площи и насажденията, съгласувано със съответните отговорни звена на **ВЪЗЛОЖИТЕЛЯ**.

15. СРОК ЗА ИЗПЪЛНЕНИЕ

15.1. Когато по обективни причини от производствен или друг характер, произтичащи от естеството и спецификата на основния предмет на дейност на **ВЪЗЛОЖИТЕЛЯ**, той не е в състояние да осигури условия за изпълнение на предмета на основния договор, изпълнението спира до отпадане на съответните причини за това, като **ВЪЗЛОЖИТЕЛЯТ** може да удължи срока на договора с периода на забавата.

16. НЕУСТОЙКИ

16.1. В случай на неспазване на сроковете по раздел 3 от основния договор **ИЗПЪЛНИТЕЛЯТ** дължи неустойка в размер на 0.5% (половин процент) върху стойността на забавеното изпълнение за всеки ден закъснение, но не повече от 10% (десет процента) от стойността на договора.

16.2. В случай на забавено плащане по раздел 2 от основния договор **ВЪЗЛОЖИТЕЛЯТ** заплаща неустойка в размер на 0.5% (половин процент) върху стойността на забавеното плащане за всеки ден закъснение, но не повече от 10% (десет процента) от стойността на дължимото плащане.

16.3. При виновно неизпълнение на задълженията по договора, с изключение на случаите по т.16.1. и 16.2, неизправната страна дължи на изправната неустойка в размер на 10% (десет) върху стойността на договора.

16.4. За действително претърпени вреди в размер по-голям от размера на уговорените неустойки, заинтересованата страна може да търси обезщетение в пълен размер по общия гражданскоправен ред.

17. ПРЕКРАТЯВАНЕ И РАЗВАЛЯНЕ НА ДОГОВОРА

17.1. Двете страни имат право да прекратят договора по взаимно съгласие изразено в двустранен документ.

17.2. Всяка от страните може да поиска прекратяване на договора с 30 (тридесет) дневно писмено предизвестие, отправено до другата страна. Страните оформят отношенията си с двустранен протокол.

17.3. Договорът може да бъде прекратен по искане на всяка от двете страни при настъпване на обстоятелства по Раздел 18 от общите условия на договора. В този случай страните подписват двустранен протокол за оформяне на отношенията между тях.

17.4. Договорът може да бъде развален чрез 15 (петнадесет) дневно писмено предизвестие от изправната страна до неизправната в случай на неизпълнение на поетите с договора задължения.

17.5. **ИЗПЪЛНИТЕЛЯТ** може да развали договора и да поиска заплащане на фактическите направени разходи, а така също и неустойка по т.16.1., но не повече от сумата определена в Раздел 2 на Основния договор, когато **ВЪЗЛОЖИТЕЛЯТ** забави плащането на дължимите суми, повече от 30 (тридесет) дни.

17.6. **ВЪЗЛОЖИТЕЛЯТ** може да развали договора и да поиска заплащане на неустойка по т.16.1, но не повече от сумата определена в раздел 2 на договора, в случай че **ИЗПЪЛНИТЕЛЯТ** не започне работа по договора повече от 30 дни след датата за начало на изпълнението.

17.7. При отказ за издаване на протокол за проверка на документите от Дирекция "Б и К" двете страни не си дължат обезщетения и неустойки и договора се прекратява.

18. НЕПРЕОДОЛИМА СИЛА

18.1. В случай, че някоя от страните не може да изпълни задълженията си по този договор поради непредвидено или непредотвратимо събитие от извънреден характер възникнало след сключване на договора, което пречатства неговото изпълнение, тя е длъжна в 3-дневен срок писмено да уведоми другата страна за това. Това събитие следва да бъде потвърдено от БТПП, в противен случай страната не може да се позове на непреодолима сила.

18.2. Докато трае непреодолимата сила, изпълнението на задълженията и свързаните с тях насрещни задължения се спира и срокът на договора се удължава с времето, през което е била налице непреодолимата сила.

18.3. Когато непреодолимата сила продължи повече от 30 (тридесет) дни, всяка от страните може да поиска договорът да бъде прекратен.

19. РЕД ЗА РЕШАВАНЕ НА СПОРОВЕТЕ

19.1. Всички спорни въпроси, произлизащи от настоящия договор или при изпълнението му, ще се решават чрез преговори между двете страни. В случай, че спорните въпроси не могат да бъдат решени чрез преговори, същите ще бъдат решавани съгласно Българското законодателство (ЗОП, ЗЗД, ТЗ, ГПК и др.)

19.2. В случай на спор между страните при тълкуването на настоящия договор, трябва да се спазва следния ред на приоритет на документите:

- Договорът, подписан от страните;
- Общи условия на договора;
- Техническа оферта на **ИЗПЪЛНИТЕЛЯ**
- Техническо задание /техническа спецификация на **ВЪЗЛОЖИТЕЛЯ**;
- Предлагана цена;
-

20. ОТГОВОРНО ЛИЦЕ ОТ СТРАНА НА ВЪЗЛОЖИТЕЛЯ

20.1. **ВЪЗЛОЖИТЕЛЯТ** е длъжен да определи отговорно лице по изпълнението на договора. Отговорното лице представя **ВЪЗЛОЖИТЕЛЯ** и организира работата по договора от страна на **ВЪЗЛОЖИТЕЛЯ**.

20.2. **ВЪЗЛОЖИТЕЛЯТ** има право да смени отговорното лице по всяко време на изпълнение на договора. **ИЗПЪЛНИТЕЛЯТ** се уведомява писмено за предприетата промяна.

21. ОТГОВОРНО ЛИЦЕ ОТ СТРАНА НА ИЗПЪЛНИТЕЛЯ

21.1. **ИЗПЪЛНИТЕЛЯТ** е длъжен да определи отговорно лице по изпълнението на договора. Отговорното лице представя **ИЗПЪЛНИТЕЛЯТ** и организира работата по договора от страна на **ИЗПЪЛНИТЕЛЯТ**.

21.2. **ИЗПЪЛНИТЕЛЯТ** има право да смени отговорното лице по всяко време на изпълнение на договора. **ВЪЗЛОЖИТЕЛЯТ** се уведомява писмено за предприетата промяна.

22. КОМУНИКАЦИЯ МЕЖДУ СТРАНИТЕ

22.1. Комуникацията между страните се води само между определените отговорни лица. Когато дадено съобщение трябва да достигне до друго лице, участващо в изпълнението от страна на **ВЪЗЛОЖИТЕЛЯ** или от страна на **ИЗПЪЛНИТЕЛЯ**, това се осъществява чрез отговорните лица по договора.

22.2. Всички съобщения, предизвестия и нареждания, свързани с изпълнението на договора и разменяни между **ВЪЗЛОЖИТЕЛЯ** и **ИЗПЪЛНИТЕЛЯ** са валидни, когато са изпратени в писмена форма – лично, по пощата (с обратна разписка), телефакс на адреса на съответната страна или предадени чрез куриер, срещу подпис на приемащата страна.

22.3. Валидните адреси и факс номера на страните се посочват в договора. В случай, че това не е посочено в договора, за валидни адрес и факс номер на **ВЪЗЛОЖИТЕЛЯ** се считат, посочените в документацията за участие в процедурата за възлагане на обществена поръчка, а на **ИЗПЪЛНИТЕЛЯ** – посочените в неговата оферта.

22.4. Между страните се допуска неформална комуникация с оглед улесняване на работата като телефонен разговор, електронно съобщение и други подобни форми. Неформалната комуникация няма юридическа стойност и не се счита за официално приета, ако не е в писмената форма, определена по горе.

22.5. Комуникацията с чуждестранни **ИЗПЪЛНИТЕЛИ** се осъществява на български език. Осигуряването на превод на документите на български език е за сметка на **ИЗПЪЛНИТЕЛЯ**.

22.6. **ВЪЗЛОЖИТЕЛЯТ** по всяко време от изпълнение на договора при провеждане на официални и неофициални разговори и при работни срещи има право да изисква преводач от чуждия език на български, ако счете за необходимо, при това **ВЪЗЛОЖИТЕЛЯТ** не е длъжен да заплаща допълнително за тези си искания.

22.7. Всяка от страните има право да изиска първоначална среща при стартиране на договора с цел уточняване на изискванията към изпълнение на договора, целите на **ВЪЗЛОЖИТЕЛЯ**, критериите за оценка на изпълнението на договора и планиране, изпълнение и производство, които трябва да извърши **ИЗПЪЛНИТЕЛЯ**.

22.8. Когато в хода на изпълнение на работата по договора възникнат обстоятелства, изискващи съставянето на двустранно подписан констативен протокол, заинтересованата страна отправя до другата мотивирана покана с обозначено място, дата и час на срещата. Уведомената страна е длъжна да отговори в три дневен срок след уведомяването (за дата на уведомяването се счита датата на входящия номер).

23. ЕЗИК НА ДОГОВОРА

23.1. Договорът с местни **ИЗПЪЛНИТЕЛИ** се съставя и подписва на български език в 2 еднообразни екземпляра.

23.2. С чуждестранни изпълнители, договора се подписва на български език и на друг език, ако това е упоменато в договора, по два еднообразни екземпляра на всеки от езиците. При противоречие на текстовете на различните езици, валиден е българският текст, освен ако не е определено друго в договора.

24. ПРОМЕНИ В ДОГОВОРА

24.1. Страните по договор за обществена поръчка могат да го променят или допълват само в предвидените в Закона за обществените поръчки случаи.

ИЗПЪЛНИТЕЛ:

.....
гр.....
ул.
тел/факс:
E-mail:
Булстат
Данъчен номер

ВЪЗЛОЖИТЕЛ:

"АЕЦ Козлодуй" ЕАД
3321 Козлодуй
БЪЛГАРИЯ
тел/факс: 0973/73530; 0973/76027
E-mail: commercial@npp.bg
ЕИК: 106513772
ИН по ЗДДС: 106513772

ИЗПЪЛНИТЕЛ:

.....
/

ВЪЗЛОЖИТЕЛ:

.....
/

ДЕКЛАРАЦИЯ

по чл. 47, ал. 1, т.1 и ал.5, т.1 от ЗОП, във връзка с чл.47, ал. 9 от ЗОП
във връзка с участие в процедура

с предмет: “.....”

Долуподписаният /-ната/ _____
с ЕГН _____, притежаващ лична карта № _____, издадена на _____
от МВР, гр. _____, адрес: _____,
представляващ _____ в качеството си на _____
_____ със седалище _____ и адрес
на управление: _____, тел./факс: _____,
вписано в търговския регистър към Агенцията по вписванията с ЕИК № _____,
ИН по ЗДДС № _____

ДЕКЛАРИРАМ, ЧЕ:

1. Не съм осъден с влязла в сила присъда за:
 - а) престъпление против финансовата, данъчната или осигурителната система, включително изпиране на пари, по чл. 253-260 от Наказателния кодекс;
 - б) подкуп по чл. 301 - 307 от Наказателния кодекс;
 - в) участие в организирана престъпна група по чл. 321 и 321а от Наказателния кодекс;
 - г) престъпление против собствеността по чл. 194 - 217 от Наказателния кодекс;
 - д) престъпление против стопанството по чл. 219 - 252 от Наказателния кодекс;
2. Не съм свързано лице с възложителя или със служители на ръководна длъжност в неговата организация;

Известно ми е, че при деклариране на неверни данни нося наказателна отговорност по чл.313 от НК.

_____ г.

Декларатор: _____

Забележка: Декларацията се подава от лицата по чл. 47, ал. 4 от ЗОП

ДЕКЛАРАЦИЯ

по чл. 47, ал. 1, т. 2 и т. 3 и ал.5, т.2 от ЗОП, във връзка с чл. 47, ал. 9от ЗОП

във връзка с участие в процедура

с предмет: "....."

Долуподписаният /-ната/ _____

с ЕГН _____, притежаващ лична карта № _____, издадена на _____

от МВР, гр. _____, адрес: _____,

представляващ _____ в качеството си на _____

_____ със седалище _____ и адрес

на управление: _____, тел./факс: _____,

вписано в търговския регистър към Агенцията по вписванията с ЕИК № _____,

ИН по ЗДДС № _____

ДЕКЛАРИРАМ, ЧЕ:

1. _____, когото представлявам:

а) Не е обявено в несъстоятелност;

б) Не се намира в производство по ликвидация или в друга подобна процедура съгласно националните закони и подзаконовни актове.

в) Не е сключил договор с лице по чл. 21 или 22 от Закона за предотвратяване и установяване на конфликт на интереси.

Известно ми е, че при деклариране на неверни данни нося наказателна отговорност по чл.313 от НК.

_____г

Декларатор: _____

Забележка: Когато Кандидатът/Участникът е юридическо лице е достатъчно подаване на декларацията от едно от лицата, които могат самостоятелно да го представляват.

ДЕКЛАРАЦИЯ

по чл. 56, ал. 1, т. 12 от ЗОП

във връзка с участие в процедура

с предмет: "....."

Долуподписаният /-ната/ _____

с ЕГН _____, притежаващ лична карта № _____, издадена на _____

от МВР, гр. _____, адрес: _____,

представляващ _____ в качеството си на _____

_____ със седалище _____ и адрес

на управление: _____, тел./факс: _____,

вписано в търговския регистър към Агенцията по вписванията с ЕИК № _____,

ИН по ЗДДС № _____

ДЕКЛАРИРАМ, ЧЕ:

Приемам условията в специфичните и общите условия на проекта на договор, приложен към документацията за участие в процедурата.

_____Г

Декларатор: _____

Забележка: Когато Кандидатът/Участникът е юридическо лице е достатъчно подаване на декларацията от едно от лицата, които могат самостоятелно да го представляват.

БАНКОВА ГАРАНЦИЯ ЗА ИЗПЪЛНЕНИЕ НА ДОГОВОР

До
“.....” ЕАД
гр.

Известени сме, че нашият Клиент, _____ [наименование и адрес на участника], наричан за краткост по-долу ИЗПЪЛНИТЕЛЪТ, с Ваше Решение № _____ / _____ г. [посочва се № и дата на Решението за класиране] е класиран на първо място в процедурата за възлагане на обществена поръчка с предмет: _____ [посочва се точно предмета на поръчката], с което е определен за ИЗПЪЛНИТЕЛ на посочената обществена поръчка.

Също така, сме информирани, че в съответствие с условията на процедурата и разпоредбите на Закона на обществените поръчки, при подписването на Договора за възлагането на обществената поръчка, ИЗПЪЛНИТЕЛЪТ следва на Вас, в качеството Ви на Възложител на горепосочената поръчка, да представи банкова гаранция за добро изпълнение открита във Ваша полза, за сумата в размер на _____ % [посочва се размера от обявлението за участие] от общата стойност на поръчката, а именно _____ (словом: _____) [посочва се цифром и словом стойността и валутата на гаранцията], за да гарантира предстоящото изпълнение на задължения си, в съответствие с договорените условия.

Като се има предвид гореспоменатото, ние _____ [Банка], с настоящето поемаме неотменимо и безусловно задължение да Ви заплатим всяка сума, предявена от Вас, но общия размер на които не надвишават _____ (словом: _____) [посочва се цифром и словом стойността и валутата на гаранцията], в срок до 3 (три) работни дни след получаването на първо Ваше писмено поискване, съдържащо Вашата декларация, че ИЗПЪЛНИТЕЛЪТ не е изпълнил някое от договорните си задължения.

Вашето искане за усвояване на суми по тази гаранция е приемливо и ако бъде изпратено до нас в пълен текст чрез надлежно кодиран телекс/телеграф от обслужващата Ви банка, потвърждаващ че Вашето оригинално искане е било изпратено до нас чрез препоръчана поща и че подписите на същото правно обвързват Вашата страна. Вашето искане ще се счита за отправено след постъпване или на Вашата писмена молба за плащане, или по телекс, или по телеграф на посочения по-горе адрес.

Тази гаранция влиза в сила, от момента на нейното издаване.

Отговорността ни по тази гаранция ще изтече на _____ [посочва се дата и час на валидност на гаранцията, която е с 30 календарни дни по дълга от срока за изпълнение на договора], до която дата какъвто и да е иск по нея трябва да бъде получен от нас. След тази дата гаранцията автоматично става невалидна, независимо дали това писмо-гаранция ни е изпратено обратно или не.

Гаранцията трябва да ни бъде изпратена обратно веднага след като вече не е необходима или нейната валидност е изтекла, което от двете събития настъпи по-рано.

Гаранцията е лично за Вас и не може да бъде прехвърляна.

Подпис и печат,
(БАНКА)

ИНФОРМАЦИОНЕН ЛИСТ ЗА УЧАСТНИКА

Наименование на Участника:	Посочете точното наименование на дружеството, според съдебната регистрация
Седалище по регистрация:	Посочете държавата и адрес на седалището на кандидата
Точен адрес за кореспонденция	Посочете улица, град, пощенски код, държава
Лице за контакти	Посочете име, фамилия и длъжност
Телефонен номер	Посочете код на населеното място и телефонен номер
Факс номер	Посочете код на населеното място и номер на факс
Електронен адрес	
Интернет адрес	
Правен статус	Посочете търговското дружество или обединения или друга правна форма, дата на учредяване или номера и датата на вписване и къде
ИН по ЗДДС № и държава на данъчна регистрация съгласно данъчната декларация	Посочете номер по ЗДДС и наименованието на държавата, например: България.....
ИН/ЕИК	
Банкови реквизити	Банка: IBAN: BIC:
Предмет на поръчката	Доставка на манометри
Номер на поръчката	Посочете номер на поръчката от Регистъра за обществени поръчки
Дата на изготвяне на офертата	Посочете дата: дата, месец, година; Напр. 17 септември 2013 г.

До: (Наименование на Възложителя)

ПОДПИС и ПЕЧАТ:

_____ (име и фамилия)

_____ (дата)

_____ (длъжност на управляващия/представяващия участника)

_____ (наименование на участника)