



“АЕЦ Козлодуй” ЕАД, гр.Козлодуй

ОДОБРЯВАМ,
ИЗПЪЛНИТЕЛЕН ДИРЕКТОР



ИВАН ГЕНОВ

ДОКУМЕНТАЦИЯ

За участие в процедура на договаряне с обявление с предмет:

**“Доставка на регулиращи арматури по
технологични позиции 5,6TK81,82S02”**

гр. Козлодуй 2014 г.

СЪДЪРЖАНИЕ

На документация за участие в процедура на договаряне с обявление с предмет:
“Доставка на регулиращи арматури по технологични позиции 5,6TK81,82S02”

Част	Наименование	Брой Страници
1.	Решение за откриване на процедурата	4
2.	Обявление за обществената поръчка	11
3.	Техническо задание №2013.30.РО.ТК.ТЗ.1184	18
4.	Образец на оферта	4
5.	Указания за подготовка на заявлението и офертата	5
6.	Проект на договор	
6.1	Специфични условия на договора	5
6.2	Общи условия на договора	10
7.	Образци на документи	1
7.1	Образец на декларация по чл.47, ал.1, т.1, ал.5, т.1 от ЗОП	1
7.2	Образец на декларация по чл.47, ал.1, т.2 и т.3, ал.5, т.2 от ЗОП	1
7.3	Образец на декларация по чл.77, ал.3, т.9 от ЗОП	1
7.4	Образец на декларация по чл.104 а, ал.3 от ЗОП	1
7.5	Образец на банкова гаранция за участие	1
7.6	Образец на банкова гаранция за изпълнение на договор	1
7.7	Образец на информационен лист	1



АГЕНЦИЯ ПО ОБЩЕСТВЕНИ ПОРЪЧКИ
1000 София, ул. Лего 4
факс: 940 7078
e-mail: rop@aop.bg , e-rop@aop.bg
интернет адрес: <http://www.aop.bg>

РЕШЕНИЕ

- Проект на решение
 Решение за публикуване

Номер: Р-ЗОП-139 от 29/04/2014 дд/мм/гггг

- А) за откриване на процедура
 Б) за промяна
 В) за прекратяване на процедура за възлагане на обществена поръчка

Обектът на обществената поръчка е по:

- чл. 3, ал. 1 от ЗОП
 чл. 3, ал. 2 от ЗОП
 Съгласен съм АОП да изпрати данните, необходими за публикуване на Обявление за допълнителна информация, информация за незавършена процедура или CORRIGENDUM, до Официален вестник на ЕС в съответствие с Общите условия за използване на услугата Електронен подател

ДЕЛОВОДНА ИНФОРМАЦИЯ

Деловодна информация

Партида на възложителя: 00353

Поделение: _____

Изходящ номер: Зоп-Р-139 от дата 29.04.2014г.

Коментар на възложителя:

ИД- 601472

РАЗДЕЛ I: ВЪЗЛОЖИТЕЛ

- по чл. 7, т. 1-4 от ЗОП (класически)
 по чл. 7, т. 5 или 6 от ЗОП (секторен)

I.1) Наименование и адрес

Официално наименование
"АЕЦ Козлодуй" ЕАД

Адрес
3321, гр. Козлодуй

Град Козлодуй	Пощенски код 3321	Държава Република България
------------------	----------------------	----------------------------------

За контакти отдел "Обществени поръчки", У- ние "Търговско"	Телефон 0973 72873
--	-----------------------

Лице за контакт
Надя Тодорова

Електронна поща ntcenova@npp.bg	Факс 0973 72441
------------------------------------	--------------------

Интернет адрес/и (когато е приложимо)

Адрес на възложителя:
www.kznpp.org

Адрес на профила на купувача: http://www.kznpp.org/index.php?lang=bg&p=actuality&p1=communally_orders	
I.2) Вид на възложителя и основна дейност/и: (попълва се от възложители по чл.7, т.1-4 от ЗОП)	
<input type="checkbox"/> Министерство или друг държавен орган, включително техни регионални или местни подразделения <input type="checkbox"/> Национална агенция/служба <input type="checkbox"/> Регионален или местен орган <input type="checkbox"/> Регионална или местна агенция/служба <input type="checkbox"/> Публичноправна организация <input type="checkbox"/> Европейска институция/агенция или международна организация <input type="checkbox"/> Друго (моля, уточнете): _____	<input type="checkbox"/> Обществени услуги <input type="checkbox"/> Отбрана <input type="checkbox"/> Обществен ред и сигурност <input type="checkbox"/> Околна среда <input type="checkbox"/> Икономическа и финансова дейност <input type="checkbox"/> Здравеопазване <input type="checkbox"/> Настаняване/жилищно строителство и места за отдих и култура <input type="checkbox"/> Социална закрила <input type="checkbox"/> Отдих, култура и религия <input type="checkbox"/> Образование <input type="checkbox"/> Друго (моля, уточнете): _____
I.3) Основна дейност/и на възложителя, свързана/и с: (попълва се от възложител по чл. 7, т.5 или 6 от ЗОП)	
<input type="checkbox"/> Производство, пренос и разпределение на природен газ и топлинна енергия <input checked="" type="checkbox"/> Електрическа енергия <input type="checkbox"/> Търсене, проучване или добив на природен газ или нефт <input type="checkbox"/> Търсене, проучване или добив на въглища или други твърди горива <input type="checkbox"/> Вода	<input type="checkbox"/> Пощенски услуги <input type="checkbox"/> Железопътни услуги <input type="checkbox"/> Градски железопътни, трамвайни, тролейбусни или автобусни услуги <input type="checkbox"/> Пристанищни дейности <input type="checkbox"/> Летищни дейности

A) ЗА ОТКРИВАНЕ НА ПРОЦЕДУРА ЗА ВЪЗЛАГАНЕ НА ОБЩЕСТВЕНА ПОРЪЧКА

II: ОТКРИВАНЕ

ОТКРИВАМ

- процедура за възлагане на обществена поръчка
- конкурс за проект
- процедура за създаване на система за предварителен подбор

II.1) Вид на процедурата

Попълва се от възложител по чл.7, т.1-4 от ЗОП	
Открита процедура	<input type="checkbox"/> Ускорена на договаряне с обявление <input type="checkbox"/>
Ограничена процедура	<input type="checkbox"/> Договаряне без обявление <input type="checkbox"/>
Ускорена ограничена процедура	<input type="checkbox"/> Конкурс за проект - открит <input type="checkbox"/>
Състезателен диалог	<input type="checkbox"/> Конкурс за проект - ограничен <input type="checkbox"/>
Договаряне с обявление	<input type="checkbox"/>
Попълва се от възложител по чл.7, т.5 или 6 от ЗОП	
Открита процедура	<input type="checkbox"/> Договаряне без обявление <input type="checkbox"/>
Ограничена процедура	<input type="checkbox"/> Конкурс за проект - открит <input type="checkbox"/>
Договаряне с обявление	<input checked="" type="checkbox"/> Конкурс за проект - ограничен <input type="checkbox"/>

III: ПРАВНО ОСНОВАНИЕ

Попълва се от възложител по чл.7, т.1-4 от ЗОП	
Чл. 16, ал. 8 от ЗОП	<input type="checkbox"/> Чл. 84, т. ____, във вр. с чл. 86 ал. 3 от ЗОП <input type="checkbox"/>
Чл. 16, ал. 8, във вр. с чл. 76 ал. 3 от ЗОП	<input type="checkbox"/> Чл. 90, ал.1, т. ____, от ЗОП <input type="checkbox"/>

Чл. 83а, ал. 1 от ЗОП Чл. 84, т. ___ от ЗОП	<input type="checkbox"/> Чл. 94, ал. 2 от ЗОП <input type="checkbox"/> Чл. 119в, ал. 3, т. ___ от ЗОП
Попълва се от възложител по чл.7, т.5 или 6 от ЗОП Чл. 103, ал. 1 от ЗОП Чл. 103, ал. 2, т. ___ от ЗОП	<input type="checkbox"/> Чл. 105, ал. 1 от ЗОП <input type="checkbox"/> Чл. 105, ал. 1, във връзка с чл. 103, ал.1 от ЗОП <input type="checkbox"/> Чл. 119в, ал. 3, т. ___ от ЗОП
Чл. 94, ал. 2 от ЗОП	<input type="checkbox"/> Чл. 119в, ал. 3, т. ___ от ЗОП
точка: _____	

IV: ОБЕКТ НА ПОРЪЧКАТА

<input type="checkbox"/> Строителство <input checked="" type="checkbox"/> Доставки <input type="checkbox"/> Услуги
--

IV.1) Описание на предмета на поръчката / на потребностите при състезателен диалог / на конкурса за проект

"Доставка на регулиращи арматури по технологични позиции 5, 6TK81, 82S02"
 (Когато основният предмет на поръчката/конкурса съдържа допълнителни предмети, те трябва да бъдат описани в това поле)

IV.2) Зелена обществена поръчка

IV.2.1) Поръчката е "зелена", съгласно обхвата на Националния план за действие за насърчаване на зелените обществени поръчки: Да Не

IV.2.1.1) Продуктова група

<input type="checkbox"/> Копирна и графична хартия <input type="checkbox"/> Офис ИТ оборудване <input type="checkbox"/> Офис осветление <input type="checkbox"/> Улично осветление	<input type="checkbox"/> Климатици <input type="checkbox"/> Почистващи продукти и услуги <input type="checkbox"/> Конвенционални транспортни средства и услуги, свързани с тях <input type="checkbox"/> Електрически превозни средства и системи за зареждане
---	--

IV.2.1.2) "Зелените" критерии присъстват във:

Техническата спецификация	_____ (брой)
Критериите за подбор по чл. 25, ал. 2, т. 6 от ЗОП	_____ (брой)
Показателите за оценка на офертите	_____ (брой)
Изискванията при изпълнение на договора (клаузи в проекто-договора)	_____ (брой)

IV.2.2) Поръчката е "зелена" извън обхвата на Националния план за действие (Моля, посочете екокритериите в полето за друга информация) Да Не

V: МОТИВИ

V.1) Мотиви за избора на процедура

Възложителите по чл. 7, т. 5 и 6 вземат решение за възлагане на обществени поръчки чрез открита процедура, ограничена процедура и процедура на договаряне с обявление винаги, когато не са налице условията за провеждане на процедура на договаряне без обявление.

(Кратко описание на фактическите обстоятелства, които обуславят избора на съответната процедура)

V.2) Лица, до които се изпраща поканата за участие в процедура на договаряне без обявление по реда на ЗОП (когато е приложимо)

V.3) Настоящата процедура е свързана с процедура за възлагане на обществена поръчка или конкурс за проект, която е (когато е приложимо):		
открита с решение № _____ от дата _____ дд/мм/гггг		
публикувана в Регистъра на обществените поръчки под уникален № _____ - _____ - _____ (nnnnn-yyyy-xxxx)		
Допълнителната/повторната услуга или строителство е (когато е приложимо):		
	без ДДС	с ДДС
		Стойност на ДДС (в %)
на обща стойност _____	Валута:	<input type="checkbox"/> <input type="checkbox"/>

VI: ОДОБРЯВАМ

- обявлението и документацията за участие
 обявлението и описателния документ
 поканата за обществена поръчка
 поканата за обществена поръчка и документацията
 обявлението и конкурсната програма
 обявлението

VII: ОБЖАЛВАНЕ**VII.1) Орган, който отговаря за процедурите по обжалване**

Официално наименование

Комисия за защита на конкуренцията

Адрес

бул. Витоша 18

Град

София

Пощенски код

1000

Държава

Република
България

Телефон

02 9884070

Електронна поща

srcadmin@src.bg

Факс

02 9807315

Интернет адрес (URL):

www.src.bg

VII.2) Срок за подаване на жалби: съгласно чл.120 от ЗОП**VIII: ДРУГА ИНФОРМАЦИЯ (когато е приложимо)****IX: ДАТА на изпращане на настоящото решение**

Дата: 29/04/2014 дд/мм/гггг

Възложител:

Грите имена:

/подпис и печат/

ИВАН КИРОВ ГЕНОЕ

Длъжност:

Изпълнителен директор

3011-0-120/29.04.14г.

020-601495



ЕВРОПЕЙСКИ СЪЮЗ

Публикуване на притурката към Официален вестник на Европейския съюз

ул. Мерсие №2, 2985 Люксембург, ЛЮКСЕМБУРГ

Факс: (352) 29 29 42 670 Адрес за електронна поща: ojs@publications.europa.euИнформация и онлайн формуляри: <http://simap.europa.eu>**ОБЯВЛЕНИЕ ЗА ПОРЪЧКА — СПЕЦИАЛНИ СЕКТОРИ****Директива 2004/17/ЕО**

- Проект на обявление
 Обявление за публикуване

РАЗДЕЛ I: ВЪЗЛОЖИТЕЛ

I.1) Наименование, адреси и място/места за контакт		
Официално наименование "АЕЦ Козлодуй" ЕАД		
Национален идентификационен № (ако е известен): 131087680		
Пощенски адрес гр. Козлодуй, обл. Враца		
Град Козлодуй	Пощенски код 3321	Държава Република България
Място/места за контакт Отдел "Обществени поръчки", Управление "Търговско"	Телефон 0973 72873	
На вниманието на Надя Тодорова		
Адрес за електронна поща ntcenova@npp.bg		Факс 0973 72441
Интернет адрес/и (в приложимите случаи) Основен адрес на възложителя (URL): www.kznpp.org Адрес на профила на купувача (URL): http://www.kznpp.org/index.php?lang=bg&p=actuality&p1=communally_orders Електронен достъп до информация (URL): Електронно подаване на оферти и заявления за участие (URL): Моля, използвайте приложение А за предоставяне на по-подробна информация.		
Допълнителна информация може да бъде получена от: <input checked="" type="checkbox"/> Горепосоченото/ите място/места за контакт <input type="checkbox"/> Друго (моля, попълнете приложение А.1)		
Спецификации и допълнителни документи (включително документи за динамична система за покупки) могат да бъдат получени от: <input checked="" type="checkbox"/> Горепосоченото/ите място/места за контакт <input type="checkbox"/> Друго (моля, попълнете приложение А.11)		
Офертите или заявленията за участие трябва да бъдат изпратени на: <input checked="" type="checkbox"/> Горепосоченото/ите място/места за контакт <input type="checkbox"/> Друго (моля, попълнете приложение А.11)		
I.2) Основна дейност <input type="checkbox"/> Производство, пренос и разпределение на <input type="checkbox"/> Железопътни услуги		

газ и топлинна енергия	
<input checked="" type="checkbox"/> Електрическа енергия	<input type="checkbox"/> Градски железопътни, трамвайни, тролейбусни или автобусни услуги
<input type="checkbox"/> Проучване и добив на газ или нефт	<input type="checkbox"/> Пристанищни дейности
<input type="checkbox"/> Проучване и добив на въглища или други твърди горива	<input type="checkbox"/> Летищни дейности
<input type="checkbox"/> Вода	<input type="checkbox"/> Друго (моля, пояснете): _____
<input type="checkbox"/> Пощенски услуги	

I.3) Възлагане на поръчка от името на други възложители
 Възложителят извършва покупка от името на други възложители (ако да, информация за тези възложители може да бъде предоставена в приложение А) Да Не

РАЗДЕЛ II: ОБЕКТ НА ПОРЪЧКАТА

II.1) Описание

II.1.1) Заглавие на поръчката, предоставено от възложителя:

Доставка на регулиращи арматури по технологични позиции 5, 6TK81, 82S02

II.1.2) Вид на поръчката и място на изпълнение на строителството, място на доставката или място на предоставяне на услугите (Изберете само една категория — строителство, доставки или услуги, която съответства в най-голяма степен на конкретния обект на вашата поръчка или покупка/и)

<input type="checkbox"/> Строителство	<input checked="" type="checkbox"/> Доставки	<input type="checkbox"/> Услуги
<input type="checkbox"/> Изпълнение <input type="checkbox"/> Проектиране и изпълнение <input type="checkbox"/> Извършване, независимо с какви средства, на строителство, отговарящо на изискванията, указани от възложителите	<input checked="" type="checkbox"/> Покупка <input type="checkbox"/> Лизинг <input type="checkbox"/> Наем <input type="checkbox"/> Покупка на изплащане <input type="checkbox"/> Комбинация от горепосочените	Категория услуга No Моля, вижте приложение B2 относно категориите услуги

Основна площадка или място на изпълнение на строителството, място на доставката или място на предоставяне на услугите

"АЕЦ Козлодуй" ЕАД

код NUTS: BG313

II.1.3) Информация относно обществената поръчка, рамковото споразумение или динамичната система за покупки (ДСП)

- Обявлението обхваща обществена поръчка
 Обявлението обхваща създаването на динамична система за покупки (ДСП)
 Настоящото обявление обхваща сключването на рамково споразумение

II.1.4) Информация относно рамковото споразумение (ако е уместно)

- Рамково споразумение с няколко оператора Рамково споразумение с един оператор

Брой: _____ или (в приложимите случаи) максимален брой _____ на участниците в предвиденото рамково споразумение

Срок на действие на рамковото споразумение:

Продължителност в години: _____ или в месеци: _____

Обща прогнозна стойност на покупките за целия срок на действие на рамковото споразумение (в приложимите случаи, посочете само с цифри):

Прогнозна стойност, без да се включва ДДС: _____ Валута:
или обхват: между _____ и _____ Валута:

Честота и стойност на поръчките, които трябва да бъдат възложени: (ако това е известно)

II.1.5) Кратко описание на поръчката или покупката/ите

"Доставка на регулиращи арматури по технологични позиции 5,6TK81,82S02"

Регулиращите арматури 5,6 TK81,82S02, са предназначени да обезпечават режима на подпитка-продувка на първи контур в съответствие с проекта.

Обхват на доставката:

- Силфонен регулиращ клапан Ду 100 , Ру 350, Т°С в комплект с ел.привод идентичен на М76372-С3521-Е
- Резервен регулиращ орган
- Резервно седло
- Резервен комплект уплътнения за седлото и капака
- Специализиран инструмент, ако е приложим

II.1.6) Общ терминологичен речник (CPV)

	Основен речник	Допълнителен речник (в приложимите случаи)
Основен обект	44212380	

II.1.7) Информация относно Споразумението за държавни поръчки (GPA)

Поръчката попада в обхвата на Споразумението за държавни поръчки (GPA) Да Не

II.1.8) Информация относно обособените позиции (за информацията относно обособените позиции използвайте приложение Б толкова пъти, колкото е броят на обособените позиции)

Настоящата поръчка е разделена на обособени позиции: Да Не

(ако да) Оферти могат да бъдат подавани за:

- само една обособена позиция една или повече обособени позиции всички обособени позиции

II.1.9) Информация относно вариантите

Ще бъдат приемани варианти Да Не

II.2) Количество или обем на поръчката

II.2.1) Общо количество или обем (включително всички обособени позиции, подновявания и опции, в приложимите случаи)

Обхват на доставката:

- Силфонен регулиращ клапан Ду 100 , Ру 350, Т°С в комплект с ел.привод идентичен на М76372-С3521-Е - 4 бр.
- Резервен регулиращ орган - 2 бр.
- Резервно седло - 2 бр.
- Резервен комплект уплътнения за седлото и капака - 8 к-та
- Специализиран инструмент, ако е приложим - 1 к-т

В предмета на поръчката се включва и шеф-монтаж от производителя при подмяна на регулиращите клапани, както и надзор от него при провеждане на функционалните изпитания.

(ако това е известно, посочете само с цифри) Прогнозна стойност, без да се включва ДДС: 2325000 Валута: BGN

Съгласни ли сте тази информация да бъде публикувана в РОП?
или Обхват: между _____ и _____ Валута: Да Не

II.2.2) Информация относно опциите (в приложимите случаи)

Опции Да Не
(ако да) Описание на тези опции:

(ако това е известно) Прогнозен график за използване на тези опции:
в месеци: _____ или в дни: _____ (считано от датата на възлагане на поръчката)

II.2.3) Информация относно подновяванията (в приложимите случаи)

Тази поръчка подлежи на подновяване Да Не
Брой на възможните подновявания (ако има такива): _____ или обхват: между _____ и _____

(ако това е известно) в случай на подновяеми поръчки, прогнозен график за последващи обявявания на конкурентно възлагане на поръчка:
в месеци: _____ или в дни: _____ (считано от датата на възлагане на поръчката)

II.3) Продължителност на поръчката или краен срок за изпълнение

Продължителност в месеци: 18 или в дни _____ (считано от датата на възлагане на поръчката)
или
начало _____ дд/мм/гггг
завършване _____ дд/мм/гггг

РАЗДЕЛ III: ПРАВНА, ИКОНОМИЧЕСКА, ФИНАНСОВА И ТЕХНИЧЕСКА ИНФОРМАЦИЯ

III.1) Условия във връзка с поръчката

III.1.1) Изискуеми депозити и гаранции (в приложимите случаи)

Гаранция за участие: 10 000 лв.
Гаранция за изпълнение на договора - в размер до 3 % от стойността му.

III.1.2) Основни финансови условия и начини на плащане и/или позоваване на разпоредбите, които ги уреждат

Възложителят заплаща цената на договора чрез банков превод в срок до 30 календарни дни, както следва:
-за цената на доставките, след приемане на доставките, срещу представени оригинална фактура, приемно-предавателен протокол и протокол за извършен входящ контрол без забележки;
-за цената на шеф-монтажа на място, срещу представени оригинална фактура и протоколи доказващи проведени успешни функционални изпитания.

III.1.3) Правна форма, която трябва да придобие групата от икономически оператори, на която се възлага поръчката (в приложимите случаи)

III.1.4) Други особени условия (в приложимите случаи)

Изпълнението на поръчката е предмет на особени условия: Да Не
(ако да) Описание на особените условия:
Подмяната на регулиращите клапани ще се извърши от персонал на възложителя, при ПГР на съответния блок, под ръководството на представител на завода производител.

III.2) Условия за участие

III.2.1) Лично състояние на икономическите оператори, включително изисквания във връзка с вписването в професионални или търговски регистри

Информация и формалности, които са необходими за оценяване дали са изпълнени изискванията:

1. Документи за подбор
 - 1.1. Списък на документите, съдържащи се в заявлението
 - 1.2. Документ за регистрация на участника или единен идентификационен код, съгласно чл. 23 от Закона за търговския регистър
 - 1.3. Декларация за отсъствие на обстоятелствата по чл.47, ал.1, т.1 и ал.5, т.1 от ЗОП
 - 1.4. Декларация за отсъствие на обстоятелствата по чл.47, ал.1, т.2, т.3 и ал.5, т.2 от ЗОП
 - 1.5. Доказателства за икономическото и финансовото състояние по чл.50 от ЗОП, посочени от възложителя в обявлението за обществена поръчка.
 - 1.6. Доказателства за техническите възможности и/или квалификация по чл.51 от ЗОП, посочени от възложителя в обявлението за обществена поръчка
 - 1.7. Декларация за използване или неизползване на подизпълнители при изпълнението на поръчката
 - 1.8. Декларация от подизпълнителя за съгласие да участва като такъв при изпълнението на обществената поръчка
 - 1.9. Декларация за страна на произход и производител на стоката
 - 1.10. Надлежно оформен от производителя документ, даващ разрешение за продажба /дистрибуция/ на стоките
 - 1.11. Документи доказващи опит в експлоатацията на предлаганите регулатори в АЕЦ.
 - 1.12. Декларация за приемане на условията на проекта на договор по чл.77, ал.3, т.9 от ЗОП
 - 1.13. Декларация за подаване на оферта
 - 1.14. Документ за гаранция за участие
 - 1.15. Информационен лист

Възложителят отстранява от участие кандидати, за които са налице обстоятелствата по чл.47, ал.1 и 5 от ЗОП.

III.2.2) Икономически и финансови възможности (в приложимите случаи)

Информация и формалности, които са необходими за оценяване дали са изпълнени изискванията:

-Кандидатът трябва да е реализирал оборот от продажбата на подобни стоки (регулираща арматура)

Изискуеми документи:

-Информация за оборота на стоките, които са подобни на предмета на поръчката, за последните три години, в зависимост от датата, на която кандидатът е учреден или е започнал дейността си

III.2.3) Технически възможности (в приложимите случаи)

Информация и формалности, които са необходими за оценяване дали са изпълнени изискванията:

Минимални изисквания:

-Кандидатът трябва да има изпълнени договори (поне един) с подобен предмет (регулираща арматура) през последните три години
-Кандидатът трябва да има сертифицирана система за управление на

качеството съгласно изискванията на ISO 9001:2008
 -Производителят трябва да има лиценз за проектиране и производство на арматури за атомни централи

Изискуеми документи:

- Списък на договори, по които са доставяни подобни стоки, изпълнени през последните три години, включително стойностите, датите и получателите, придружен от препоръки за добро изпълнение
- Сертификат за сертифицирана система за управление на качеството от кандидата, съгласно ISO 9001:2008, издаден от акредитирани институции или агенции за управление на качеството
- Лиценз за проектиране и производство на арматури за атомни централи на производителя

III.2.4) Информация относно запазени поръчки (в приложимите случаи)

- Поръчката е ограничена до предприятия, ползващи се със закрита
- Изпълнението на поръчката е ограничено в рамките на програми за създаване на защитени работни места

III.3) Специфични условия за поръчки за услуги

III.3.1) Информация относно определена професия

Изпълнението на услугата е ограничено до определена професия Да Не
 (ако да) Позоваване на приложимата законова, подзаконова или административна разпоредба:

III.3.2) Персонал, който отговаря за изпълнението на услугата

Юридическите лица трябва да посочат имената и професионалната квалификация на персонала, който отговаря за изпълнението на услугата Да Не

РАЗДЕЛ IV: ПРОЦЕДУРА

IV.1) Вид процедура

IV.1.1) Вид процедура

- Открита
- Ограничена
- Договаряне Някои кандидати вече са избрани (ако е целесъобразно при определени видове процедури на договаряне) Да Не
(ако да, посочете имената и адресите на икономическите оператори, които вече са избрани, в рубрика VI.3 „Допълнителна информация“)

IV.2) Критерии за възлагане

IV.2.1) Критерии за възлагане (моля, отбележете съответната/ите клетка/и)

(ако е уместно, моля, дайте допълнителна информация относно специфичните критерии за възлагане за обособени позиции в приложение Б)

- Най-ниска цена или
- икономически най-изгодна оферта с оглед на
 - посочените по-долу критерии (критериите за възлагане трябва да бъдат посочени с тяхната тежест или в низходящ ред на важност в случаите, когато определянето на тежест е невъзможно поради очевидни причини)
 - критериите, посочени в спецификациите, в поканата за предлагане на оферта или за договаряне

Критерии

Тежест

IV.2.2) Информация относно електронен търг

Ще се използва електронен търг

Да Не

(ако да, ако е уместно) Допълнителна информация относно електронния търг:

IV.3) Административна информация**IV.3.1) Референтен номер на досието, определен от възложителя (в приложимите случаи)**

БД АЕЦ Търговия №26950

IV.3.2) Предишни публикации относно същата поръчкаДа Не

(ако да)

 Периодично индикативно обявление Обявление в профила на купувача

Номер на обявлението в ОВ на ЕС: _____ /S- от _____

 Други предишни публикации (в приложимите случаи)**IV.3.3) Условия за получаване на спецификации и допълнителни документи (с изключение на ДСП)**

Срок за получаване на искания за документи или за достъп до документи

Дата: 19/05/2014 дд/мм/гггг

Час: 16:00

Платими документиДа Не

(ако да, посочете само с цифри) Цена: _____ Валута:

Условия и начин на плащане:

IV.3.4) Срок за получаване на оферти или на заявления за участие

Дата: 29/05/2014 дд/мм/гггг

Час: 16:00

IV.3.5) Език/езици, на който/които могат да бъдат изготвени офертите или заявленията за участие Всеки от официалните езици на ЕС Официален/ни език/езици на ЕС:

<input checked="" type="checkbox"/> BG	<input type="checkbox"/> DA	<input type="checkbox"/> EL	<input type="checkbox"/> GA	<input type="checkbox"/> LT	<input type="checkbox"/> NL	<input type="checkbox"/> RO	<input type="checkbox"/> FI
<input type="checkbox"/> ES	<input type="checkbox"/> DE	<input type="checkbox"/> EN	<input type="checkbox"/> IT	<input type="checkbox"/> HU	<input type="checkbox"/> PL	<input type="checkbox"/> SK	<input type="checkbox"/> SV
<input type="checkbox"/> CS	<input type="checkbox"/> ET	<input type="checkbox"/> FR	<input type="checkbox"/> LV	<input type="checkbox"/> MT	<input type="checkbox"/> PT	<input type="checkbox"/> SL	

Други: _____

IV.3.6) Минимален срок, през който оферентът е обвързан от офертата (открита процедура)

до: _____ дд/мм/гггг

или Продължителност в месец/и: _____ или в дни: _____ (от датата, която е посочена за дата на получаване на офертата)

IV.3.7) Условия за отваряне на офертите

Дата: 30/05/2014 дд/мм/гггг

Час: 10:00

(в приложимите случаи) Място: Управление "Търговско"

Лица, които са оправомощени да присъстват при отварянето на офертите (в приложимите случаи)Да Не

(ако да) Допълнителна информация относно оправомощените лица и процедурата на отваряне:

Лица с представителни функции, съгласно регистрацията на кандидата или техни упълномощени представители, както и

представители на средствата за масово осведомяване и на юридически лица с нестопанска цел имат право да присъстват при отваряне на заявленията.

РАЗДЕЛ VI: ДОПЪЛНИТЕЛНА ИНФОРМАЦИЯ

VI.1) Информация относно периодичното възлагане (в приложимите случаи)

Това представлява периодично повтаряща се поръчка Да Не
(ако да) Прогнозни срокове за публикуването на следващи обявления:

VI.2) Информация относно средства от Европейския съюз

Поръчката е във връзка с проект и/или програма, финансиран/а със средства от Европейския съюз Да Не
(ако да) Позоваване на проекта/ите и/или програмата/ите:

VI.3) Допълнителна информация (в приложимите случаи)

VI.4) Процедури по обжалване

VI.4.1) Орган, който отговаря за процедурите по обжалване

Официално наименование

Комисия за защита на конкуренцията

Пощенски адрес

бул. Витоша № 18

Град София	Пощенски код 1000	Държава Република България
---------------	----------------------	----------------------------------

Телефон
02 9884070

Адрес за електронна поща
срсadmin@срс.бг

Факс
02 9807315

Интернет адрес (URL):
<http://www.cpc.bg>

Орган, който отговаря за процедурите по медиация (в приложимите случаи)

Официално наименование

Пощенски адрес

Град	Пощенски код	Държава
------	--------------	---------

Телефон

Адрес за електронна поща

Факс

Интернет адрес (URL):

VI.4.2) Подаване на жалби (моля, попълнете рубрика VI.4.2 ИЛИ при необходимост рубрика VI.4.3)

Уточнете информацията относно крайния срок/крайните срокове за подаване на жалби:

VI.4.3) Служба, от която може да бъде получена информация относно подаването на жалбиОфициално наименование
"АЕЦ Козлодуй" ЕАД, Управление "Търговско", отдел "Обществени поръчки"

Пощенски адрес

гр. Козлодуй 3321

Град

Козлодуй

Пощенски код

3321

Държава

Република
България

Телефон

0973 73230

Адрес за електронна поща

SBreshkova@npp.bg

Факс

0973 76007

Интернет адрес (URL):

www.kznpp.org

VI.5) Дата на изпращане на настоящото обявление

29/04/2014 дд/мм/гггг

ПРИЛОЖЕНИЕ А**ДОПЪЛНИТЕЛНИ АДРЕСИ И МЕСТА ЗА КОНТАКТ****I) Адреси и места за контакт, от които може да бъде получена допълнителна информация**

Официално наименование

Национален идентификационен № (ако е известен):

Пощенски адрес

Град

Пощенски код

Държава

Място/места за контакт

Телефон

На вниманието на

Адрес за електронна поща

Факс

Интернет адрес (URL):

II) Адреси и места за контакт, от които могат да бъдат получени спецификации и допълнителни документи

Официално наименование

Национален идентификационен № (ако е известен):

Пощенски адрес		
Град	Пощенски код	Държава
Място/места за контакт	Телефон	
На вниманието на		
Адрес за електронна поща	Факс	
Интернет адрес (URL):		
III) Адреси и места за контакт, на които трябва да бъдат изпратени офертите/заявленията за участие		
Официално наименование		
Национален идентификационен № (ако е известен):		
Пощенски адрес		
Град	Пощенски код	Държава
Място/места за контакт	Телефон	
На вниманието на		
Адрес за електронна поща	Факс	
Интернет адрес (URL):		
IV) Адрес на другия възложител, от името на когото възложителят извършва покупка		

(Използвайте приложение А, раздел IV толкова пъти, колкото е необходимо)

ПРИЛОЖЕНИЕ В2 - СПЕЦИАЛНИ СЕКТОРИ

Категории услуги, посочени в раздел II: Обект на поръчката

Директива 2004/17/ЕО

Категория №(1)	Предмет
1	Услуги по поддръжка и ремонт
2	Услуги на сухопътния транспорт(2), включително услуги с бронирани автомобили и куриерски услуги, с изключение на превоз на поща
3	Услуги на въздушния транспорт за превоз на пътници и товари, с изключение на превоз на поща
4	Превоз на поща по суша(3) и по въздух
5	Далекосъобщителни услуги
6	Финансови услуги: а) застрахователни услуги, б) банкови и инвестиционни услуги(4)
7	Компютърни и свързаните с тях услуги
8	Услуги за научноизследователска и развойна дейност(5)
9	Счетоводни и одиторски услуги, водене на книги
10	Услуги по проучване на пазара и изследване на общественото мнение
11	Консултантски услуги по управление(6) и свързани с тях услуги
12	Архитектурни и инженерни услуги; услуги по градоустройствено планиране и по паркова архитектура; свързани научни и технически консултантски услуги; услуги, свързани с технически изпитвания и анализи
13	Рекламни услуги
14	Услуги по почистване на сгради и управление на недвижими имоти

15	издателски услуги и услуги по печат срещу възнаграждение или по договор
16	Услуги по събиране и третиране на отпадъци, включително канализационни води; санитарни и сходни услуги
Категория №(7) Предмет	
17	Услуги на хотели и ресторанти
18	Услуги на железопътния транспорт
19	Услуги на водния транспорт
20	Спомагателни и допълнителни услуги в транспорта
21	Юридически услуги
22	Услуги по набиране и предоставяне на работна сила(8)
23	Детективски и охранителни услуги, с изключение на услуги с бронирани автомобили
24	Образователни услуги и услуги, свързани с професионално обучение
25	Услуги на здравеопазването и социалните дейности
26	Услуги в областта на културата, спорта и развлеченията
27	Други услуги
(1) Категории услуги по смисъла на член 31 и приложение XVII А към Директива 2004/17/ЕО.	
(2) С изключение на услугите на железопътния транспорт по категория 18.	
(3) С изключение на услугите на железопътния транспорт по категория 18.	
(4) С изключение на финансови услуги във връзка с издаването, продажбата, покупката или прехвърлянето на ценни книжа или други финансови инструменти, и услуги на централни банки. Също така се изключват: услугите, включващи придобиването или наемането, независимо с какви финансови средства, на земя, съществуващи сгради или друго недвижимо имущество, или във връзка с права върху такива. Договорите за финансови услуги, които са сключени едновременно със, преди или след договора за придобиване или наем, независимо от тяхната форма, обаче се подчиняват на правилата на директивата.	
(5) С изключение на услуги за научноизследователска и развойна дейност, различни от тези, при които ползите възникват изключително в полза на възлагащия орган за негова употреба при провеждането на собствените му дейности, при условие че предоставената услуга е изцяло платена от възлагащия орган.	
(6) С изключение на услуги по арбитраж и помирение.	
(7) Категории услуги по смисъла на член 32 и приложение XVII Б към Директива 2004/17/ЕО.	
(8) С изключение на трудови договори.	

"АЕЦ КОЗЛОДУЙ" ЕАД

Блок: 5,6

Система: 5,6 ТК

Подразделение: Олк

УТВЪРЖДАВАМ

ЗАМ. ИЗПЪЛНИТЕЛЕН ДИРЕКТОР:

26.11.2013 г. / А. Николов

СЪГЛАСУВАЛИ:

ДИРЕКТОР "Б и К": 

26.11.2013 (П. Василев)

ДИРЕКТОР

"ПРОИЗВОДСТВО": 

26.11.2013 (Е. Едрев)

ТЕХНИЧЕСКО ЗАДАНИЕ

№ 2013.30.РО.ТК.ТЗ.1184

за доставка на регулиращи арматури по технологични позиции
5,6 ТК81,82S02

Настоящото техническо задание съдържа пълно описание на обекта на поръчката и техническа спецификация съгласно Закона за обществените поръчки

1. Описание на доставката

1.1. Описание на изработваното и доставяното оборудване или материали

Регулиращите арматури 5,6 ТК81,82S02 тип 346-626 Babcock, са предназначени да обезпечават режима на подпитка-продувка на първи контур в съответствие с проекта. В следствие на големия перепад на налягането регулиращия блок /седло-регулиращ орган/ е подложен на големи натоварвания от преминаващия флуид, инициират се ерозионни процеси и се увеличава хлабината на сглобката седло-регулиращ орган. Експлоатационният опит показва, че в следствие на горните процеси се появяват дефекти и се нарушава режима на работа на системата. Подмяната на седлото е свързано с изрязване от корпуса и последващо заваряване на нова втулка вътре в корпуса. Задължително се извършва подмяна на седло и шпиндел комплект. След двукратни подмени на седлата по описания начин вече не съществува възможност за други смени, защото следствие на механичната обработка предвидените краища за заваряване в корпуса се унищожават.

Габаритните размери, мястото им в конфигурацията на тръбопроводите и проектното решение на разположение на регулиращите арматури в херметичния обем, значително намалява възможността за оглед и ремонт по време на работещ блок. В случай на

смяна на регулаторите е целесъобразно да се избере арматура с идентични размери и характеристики.

Целта на настоящото техническо задание е да се доставят регулатори тип 346-626 Вавсоок или аналогични, обезпечавачи работата на система подпитка-продувка съгласно изискванията на проекта и осигуряващи безопасност и надеждност, което да бъде потвърдено от опит в експлоатацията им в АЕЦ.

1.2. Обхват на доставката

1.2.1. Силфонен регулиращ клапан Ду 100 , Ру 350, Т°С

в комплект с ел.привод идентичен на **M76372-C3521-F** - 4 бр.

1.2.2 Резервен регулиращ орган - 2 бр.

1.2.3 Резервно седло - 2 бр.

1.2.4 Резервен комплект уплътнения за седлото и капака - 8 к-та

1.2.5 Специализиран инструмент, ако е приложим - 1 к-т

2. Основни характеристики на оборудването и материалите

2.1. Класификация на оборудването

Регулиращите клапани в комплект с ел.приводите да отговарят на следната класификация:

2.1.1 Съгласно ОПБ 88/97 - Клас по безопасност 2-Н;

2.1.2 Съгласно НП-031-01 /ПНАЭГ-5-006-79/-Категория по сеизмоустойчивост-1;

2.1.3 Съгласно ПНАЭГ-7-009-89 - Група-В;

2.1.4 В съответствие с НП-068-05 /ОТТ-87/ - клас и група 2ВИА.

2.2. Проектни изисквания към регулатори ТК81,82S02

2.2.1 Общи данни

№.	Характеристика	Стойност
1.	Условен диаметър, Дп, мм	100
2.	Диаметър на тръбопровода към, който се монтира клапана, мм	133x14
3.	Материал на тръбопроводите	08X18X10T
4.	Изчислителни параметри	
	- налягане Рр, кгс/см ²	180
	- температура Тр, °С	350

5.	Работни параметри - налягане $P_{\text{раб}}$, кгс/см ² - температура (по щатна схема) $T_{\text{раб}}$, °C	180 70
6.	Параметри на хидроизпитания - налягане $P_{\text{хи}}$ съвместно с тръбопроводите, кгс/см ² - температура $T_{\text{хи}}$ съвместно с тръбопроводите, °C - налягане $P_{\text{хи}}$ в заводски условия, кгс/см ² - температура $T_{\text{хи}}$ в заводски условия, °C	250 85-125 >250 >5
7.	Работен флуид	Топлоносител 1 контур
8.	Време на отваряне (затваряне), s	28
9.	Тип на електропривода	M 76372-C3521-F
10.	Класификация според ОТТ-87	2ВIIа

2.2.2. Характеристики на работната среда

№.	Характеристика	Единици	Стойност
1.	Физическо състояние Вода от първи контур	-	-
2.	Параметри при нормална експлоатация - налягане - температура - радиактивност - концентрация на борна киселина	кгс/см ² °C Ки/л g/dm ³	<180 <350 1.5×10^{-2} 16-20
3.	Параметри на хидроизпитания - налягане $P_{\text{хи}}$, - температура $T_{\text{хи}}$,	кгс/см ² °C	250 85-125

2.2.3. Условия на околната среда

№.	Характеристика	Единици	Стойност
1.	Нормални работни условия		

	<ul style="list-style-type: none"> - Температура - Налягане абсолютно - относителна влажност, не повече - активност, не повече - мощност на дозата, не повече 	<ul style="list-style-type: none"> °C MPa, % Bq/l³ Gy/h 	<ul style="list-style-type: none"> 15-60 0,083-0,101 90 7.4x10⁴ 1
2.	<p>При нарушено топлоотвеждане в херметичния обем</p> <ul style="list-style-type: none"> - Температура - Налягане абсолютно - относителна влажност, не повече - активност, не повече - мощност на дозата, не повече - време на съществуване на режима - честота на режима 	<ul style="list-style-type: none"> °C MPa % Bq/l³ Gy/h - - 	<ul style="list-style-type: none"> 30-75 0,069-0,118 100 7.4x10⁴ 1 15 1 път в годината
3.	<p>Аварийни условия (малък теч)</p> <ul style="list-style-type: none"> - Температура - Налягане абсолютно - относителна влажност, не повече - активност, не повече - мощност на погълнатата доза - време на съществуване на режима - честота на режима 	<ul style="list-style-type: none"> °C MPa % Bq/m³ Gy/h ч - 	<ul style="list-style-type: none"> До 90 До 1.167 100/Парогазова смес/ 5.55x10⁶ < 1 5 1 път на 2 години
4.	<p>Аварийни условия LOCA</p> <ul style="list-style-type: none"> - Температура - Налягане абсолютно - относителна влажност, не повече - активност, не повече - мощност на погълнатата 	<ul style="list-style-type: none"> °C MPa % Bq/m³ Gy/h 	<ul style="list-style-type: none"> До 150 До 0.49 100/Парогазова смес/ 4.68x10¹⁰ <1000

- време на съществуване на режима	ч	10
- честота на режима	-	1 път за срока на експлоатация

В аварийни режими на малък теч и LOCA оборудването се оросява с разтвор на борна киселина с концентрация 16g/dm^3 , съдържащ хидразин хидрат ($100\text{-}150\text{g/dm}^3$) и калиеви йони ($1\text{-}2\text{g/dm}^3$) при температури съответно $20\text{-}90^\circ\text{C}$ и $20\text{-}150^\circ\text{C}$

2.2.4 Регулиращите клапани са елементи от система за нормална експлоатация важна за безопасността предназначени за монтаж в херметичния обем.

2.2.5 Регулиращите клапани да съхраняват своята работоспособност по време и след аварийните условия посочени в т.2.2.3, като след аварийно не повече от 30 дена.

2.3. Физически и геометрични характеристики

2.3.1 Конструктивно, регулиращият възел /седло-регулиращ орган/ да осигурява характеристиката ход-разход съгласно **Приложение 1**.

Съответствието на разходната характеристика с тази на клапана 346-626 Вавсокс, да бъде доказано с резултати от термо-хидравличен анализ и тест в лаборатория на производителя.

2.3.2. Тип на конструктивната характеристика – равнопроцентна (логаритмична)

2.3.3. Коефициент K_v - 3.6 t/h

2.3.4. Сечение на светлия отвор на регулатора F_k – 1.03 cm^2

2.3.5. Допустимото отклонение от разходната характеристика от Приложение 1, не повече от 5%

2.3.6. Минимално регулируем разход при максимален перепад не повече от 3%

2.3.7. Допустим максимален перепад на налягането 180 kg/cm^2

2.3.8. Коефициент на хидравлично съпротивление ξ - в рамките на 63-65

2.3.9. Относително изтичане на работна среда през затвора в затворено състояние и максимален перепад – не повече от 1.6 ml/min.

2.3.10. Общото тегло (заедно със задвижването) да не надвишава $170\text{ kg} \pm 5\%$

2.3.11. Пропускателна способност при пълно отворен затвор – 45 т/час.

2.3.12. Времето за извършване на отваряне (затваряне) не повече от 25-30 секунди.

2.3.13 Клапанът да е силфонов тип и да осигурява херметичност в порядъка на 1×10^{-8} торг x 1/sek.

2.3.14 Капакът на регулатора да се уплътнява със спирално навита прокладка осигуряваща херметичност в порядъка на 1×10^{-5} торг x 1/sek.

2.3.15 Конструкцията на регулиращите клапани да е оразмерена за многократни цикли на хидравлични изпитания на налягане 250 кгс/см^2 и температура $80-125^\circ\text{C}$

2.3.16 Клапаните ще се присъединяват към тръбопровод от стомана 08X18H10T I с размери 133×14 мм на хоризонтален участък.

2.3.17 Конструкцията на клапана да позволява ремонтни работи, безразрушителен контрол без изрязване от тръбопровода в съответствие на ПН АЭ Г-7-008-89.

2.3.18 Регулиращите клапани, предмет на техническото задание, да отговарят на следните изисквания:

- Условен диаметър Ду [mm] – 100
- Работно налягане Ру [кгс/см^2] – 180
- Максимален перепад на клапана 180 кгс/см^2
- Налягане на хидроизпитание на якост [кгс/см^2] – 250
- Температура на работната среда Т [$^\circ\text{C}$] – 350
- Корпусите да са Z изпълнение с разлика между осите 150 mm
- Работна среда – топлоносител I контур
- Монтажната дължина на новите регулиращи клапани да е 510-530 mm.
- Максималната височина на клапаните от оста на горния отвор да е $714 \text{ mm} \pm 5 \text{ mm}$
- Краищата за заваряване да бъдат подготвени съгласно ПН АЭ Г-7-009-89 и НП-068-05 както е показано в **Приложение 2**

2.3.19 Конструкцията на регулиращия клапан да осигурява неограничен брой смени на седло и шпиндел по време на експлоатационния живот на клапана.

2.3.20 Задвижването на новите регулиращи клапани да бъде с трифазно електро задвижване 380V, 50Hz, мощност не повече от 0,5 KW, да имат вградена термична защита на ЕД с изведени оперативни контакти, застопоряващ се редуктор, комплект с два пътни (с точност на настройка $\leq 1\%$) и два моментни крайни изключвателя с $U=220\text{V AC}$ и $I=1\text{A}$, с датчик за положение на ИМ тип реохорд с $R=100\text{om.}$, механичен указател за положение и

аварийно ръчно колело. Клас на защита IP65. Работна температура 20-80°C (в аварийни режими до 170°C). Клас на енергийна ефективност на ел.двигателите-IE1.

2.3.21 Конструкцията на клапана и на привода да отговарят на НП-068-05.

2.4. Характеристики на материалите

2.4.1 Материалите използвани за изработка на регулиращите клапани да са от неръждаема стомана устойчива на междукристална корозия, в съответствие с ПНАЭГ-7-008-89 и НП-068-05 с отчитане на посочените условия на работната и окръжаваща среда.

2.4.2 Материалът на корпуса да е от стомана, която се заварява към стоманата на съществуващите тръбопроводи (08X18H10T) без предварително подгряване и последваща термообработка.

2.4.3 Материалите на седлото и регулиращия орган да са износоустойчиви с необходимите термообработки гарантиращи дългосрочна работа.

2.4.4. Всички материали за изработка, да се съгласуват с възложителя във вид на таблици с означение на марките на материалите и съответните аналози използвани в България. Таблиците се оформят при съставяне на спецификацията за доставка. Материалите нямащи аналози да се съгласуват от съответните надзорни органи.

2.4.5. Контролът на материалите да се извършва в съответствие на ПН АЭ Г-7-010-89 и НП-068-05

2.4.6. Заваръчните съединения и материалите за наплавка да са в съответствие на ПН АЭ Г-7-009-89 и НП-068-05

2.5. Химични, механични, металургични и други свойства

2.5.1 Материалите на детайлите, контактуващи с работната среда не съдържат повече от 0.2% Со.

2.5.2. Регулиращите клапани да допускат дезактивация на вътрешните и външни повърхности. При външна дезактивация, конструкцията да осигурява отделяне /стичане/ на използваните разтвори. Вътрешните повърхнини не имат кухини и пазви, трудни за достъп при почистване и дезактивиране.

2.5.3. Регулиращите клапани да допускат дезактивация с разтвори съгласно Приложение №7 на НП-068- 05

2.5.4. Клапаните да остават работоспособни при разхлаждане със скорост до 150°C/ч (при не по-малко от 2000 цикъла подгряване-разхлаждане)

2.5.5. Регулиращите клапани в комплект с електрическите приводи трябва да запазват якост, херметичност и работоспособност при всички проектни режими в това число

и при МРЗ включително. Сеизмичната квалификация да се извърши в съответствие с изискванията на т. 2.5. на НП-068-05. Сеизмичното въздействие при изчисления (т.2.5.4) се определя в съответствие с т.2.5.4.5, а при динамичен тест (т.2.5.5) – в съответствие с т.2.5.5.1 на НП-068-05. Динамичните тестове да се извършат по разработена за целта програма, съгласно т.4.2.3. от ТЗ, а резултатите да се оформят в Доклад за сеизмична квалификация.

2.5.6. Устойчивостта на вибрации на клапаните да съответства на изискванията на ПН АЭ Г 7-002-86

2.5.7. В съответствие на нормите за изчисление по ПНАЭГ 7-002-86, клапаните да са пресметнати на якост при максимално допустимите натоварвания от тръбопроводите. В изчисленията да се разглеждат и комбинации, включващи сеизмично въздействие.

2.6. Нормативно-технически документи

Новите регулиращи клапани да отговарят на следните норми и стандарти:

- Правила устройства и безопасной эксплуатации оборудования и трубопроводов атомных энергетических установок ПН АЭ Г 7-008-89;
- Нормы расчета на прочность оборудования и трубопроводов атомных энергетических установок ПН АЭ Г 7-002-86;
- Трубопроводная арматура для атомных станций. Общие технические требования. НП-068-05.
- Оборудование и трубопроводы атомных энергетических установок. Сварка и наплавка. Основные положения ПН АЭ Г 7-009-89;
- Оборудование и трубопроводы атомных энергетических установок. Правила контроля. Основные положения ПН АЭ Г 7-010-89.
- Общие положения обеспечения безопасности атомных станций, ОПБ 88/97 (ПН АЭ Г 01-0011-89)
- Нормы проектирования сейсмостойких атомных станций НП-031-01 (ПН АЭ Г 5-006-87)

Производителя на оборудването може да използва и други нормативни документи и стандарти, които съответстват на изброените и чийто избор трябва да обоснове в документите към офертата.

2.7. Изисквания към надеждност, срок на годност и жизнен цикъл

2.7.1. Регулиращите клапани, предмет на настоящето техническо задание, да имат експлоатационен ресурс не по-малко от 40 години от въвеждане в експлоатация и срок на работа до основен ремонт не по-малък от 8 години.

2.7.2. Клапаните да отговорят на изискванията за надеждност съгласно НП-068-0.5

2.7.3. При определянето на показателите на надеждност на ТК81,82S02, да бъдат разгледани минимум следните видове откази:

- заклиняване подвижните части на клапана и задвижването

- скъсване на шпиндела
- ерозионно износване на седлото и шпиндела
- загуба на херметичност към околната среда
- изменение на параметрите на регулиране (време на отваряне/затваряне, неравномерен ход и др.)

2.7.4. Показателите за надеждност да бъдат доказани по изчислителен път и/или по резултати от експлоатационен опит.

2.7.5. Производителят да предостави критерии за гранично състояние на клапана и неговите части.

2.7.6. Безопасността и надеждността да бъде потвърдена от опита от експлоатация на клапаните на други атомни електростанции.

3. Опаковане, транспортиране, временно складиране

3.1. Изисквания към доставката и опаковката

3.1.1 Регулиращите клапани да бъдат доставени на площадката на "АЕЦ Козлодуй" ЕАД, гр. Козлодуй при условие DDP съгласно INCOTERMS 2010 .

3.1.2 Регулиращите клапани да бъдат опаковани поотделно. Опаковката да не позволява повреди при транспортирането, разтоварването и съхранението. Опаковката да е пригодена с приспособления за захващане и преместване. На опаковката да е написан завода-производител и заводския номер.

3.1.3 Всеки регулиращ клапан да бъде маркиран на корпуса на видно място. Маркировката да съдържа:

- Производител или търговския му знак
- Заводски номер
- Година на производство
- Страна производител
- Разчетни параметри (налягане и температура)
- Условен диаметър
- Стрелка указваща посоката на флуида
- Типа на работната среда
- Клас и група на клапана (по НП-068-05)
- Означение на изделието

3.1.4 Регулиращите клапани в комплект да допускат транспортиране с всякакъв вид транспорт и на неограничено разстояние.

3.1.5 За опаковане и транспорт могат да се използват и допълнителни мерки съгласно изискванията на завода производител.

3.2. Условия за съхранение

Заводската опаковка на изделието да осигурява срок на съхранение на регулиращите клапани, не по-малко от 36 месеца без да е необходима повторна консервация.

В паспорта на регулиращите клапани да бъде указана датата на консервация и опаковане, срока на действие на консервацията и съхранението в заводската опаковка и начина на преконсервация.

4. Изисквания към производството

4.1. Правилници, стандарти, нормативни документи за производство и изпитване

Да бъдат спазени изискванията за производство на завода производител. Технологичната последователност на операциите по време на производство, контролът и изпитанията (входящ контрол на материали, изпитания по време на производство и приемателни изпитания, изпитания за доказване на сеизмичност и др.) да бъдат отразени в План за контрол и изпитвания с отбелязани точки на контрол от страна на Възложителя съгласно т.4.2.

Планът да бъде предоставен за съгласуване на Възложителя един месец преди началото на производството.

4.2. Тестване на продуктите и материалите по време на производство

4.2.1. Оборудването да е вече монтирано на АЕЦ със аналогичен на АЕЦ Козлодуй проект. Отчетите от изпитанията на оборудването от същия тип да бъдат предоставени за проверка от възложителя на етап разглеждане на техническа документация.

4.2.2. Производителят да изготви Програма за приемателни изпитания, която да е съгласувана от възложителя и контролните органи в АЕЦ Козлодуй.

4.2.3. Заводските приемателни изпитания да потвърдят, че оборудването е изготвено в съответствие с техническите изисквания и се провеждат след окончателната изработка на клапаните.

4.2.4. Заводските приемателни изпитания да се провеждат в присъствие на представители на възложителя, за което производителя трябва да уведоми 2 седмици предварително за готовността за начало на изпитанията.

4.2.5. Заводските изпитания се провеждат в базата на производителя, но ако е наложително част от тях могат да се извършат и в специализирана изпитателна лаборатория.

4.2.6. Продължителността на изпитанията се определя в Програмата за заводски приемателни изпитания.

4.2.7. Условието за изпитания на стенда на производителя да отговарят на изискванията на Раздел 5 от ПНАЭГ 7-008-89

4.2.8. Всички разходи по провеждането на заводските изпитания са за сметка на производителя.

4.2.9. Всички доработки вследствие на заводските изпитания са за сметка на производителя.

4.3. Контрол от страна на АЕЦ “Козлодуй” по време на производството

Изпитанията по т.4.2. се извършват в присъствието на Възложителя.

Изпълнителят да изготви и поддържа в актуално състояние списък на несъответствията възникващи по време на производството. Изпълнителят е длъжен да уведомява Възложителя за предприетите коригиращи мерки. В случай, че не съответстващ елемент не бъде подменен и подлежи на ремонт, коригиращото мероприятие подлежи на съгласуване с Възложителя.

5. Входящ контрол, монтаж и въвеждане в експлоатация

5.1. Тестване на продуктите и материалите при входящ контрол при приемане на доставката, след монтаж и по време на експлоатация

5.1.1. На площадката на АЕЦ “Козлодуй” ще се извърши входящ контрол по реда на “Инструкция по качество за провеждане на Входящ контрол на доставени материали, суровини и комплектуващи изделия в “АЕЦ Козлодуй”, ДОД.КД.ИК.112.

5.1.2. При наличие на забележки от входящия контрол, те се отстраняват за сметка на Доставчика.

5.2. Отговорности по време на пуск

5.2.1. Монтажът се изпълнява под надзора на производителя в съответствие с плана на доставката и спецификациите. Програмата за монтаж се разработва от Възложителя и се съгласува с производителя. Производителят трябва да предвиди разходите за шеф-монтажник на място.

5.2.2. Подмяната на регулиращите клапани ще се извърши от персонала на „АЕЦ Козлодуй” ЕАД, при ПГР на съответния блок, под ръководството на представителя на завода производител и в съответствие с “Заводска технология за монтаж”.

5.2.3. Възложителят е длъжен да разработи програма за функционални изпитания след монтаж, със съдействието на производителя.

5.2.4. Функционалните изпитания се провеждат под надзора на представител на производителя.

5.2.5. Разходите за представителя на производителя по време на функционалните изпитания са за негова сметка.

5.3. Мерки за безопасност против замърсяване с радиоактивни вещества и опасни продукти

Конструкцията на регулиращите клапани в комплект максимално да предотвратява натрупването на отлагания, продукти на корозия и други замърсявания.

Регулиращите клапани ще се монтират в контролираната зона на 5 и 6 блок, където съществува реален риск от радиоактивно замърсяване. Поради тази причина конструкционните материали на регулиращите клапани да са устойчиви на дезактивационни разтвори.

6. Документи, които се изискват при производство, доставка, монтаж и въвеждане в експлоатация

6.1 При изпълнение на договора ще се съставя следната документация:

6.1.1 Паспорт за всеки регулиращ клапан в съответствие с Приложение 6 от НП-068-05, включващ:

- наименование на изделието;
- заводски номер, дата на производство и производител;
- характеристики на изделието;
- работно налягане и температура;
- максимално налягане и максимална температура;
- данни за класификация и квалификация на обратния клапан, съответстващи на изискванията заложи в т.2.1. и т.2.2.;
- описание на съставните компоненти и техните показатели;
- списък на бързо износващите се детайли, възли и комплектуващи изделия;
- условия за съхранение и преконсервация;
- инструкция за консервация и преконсервация.

Паспортите да бъдат представени по време на приемане на доставката, издадени на оригиналния език - 1 екземпляр и съпътстващ превод на български език - 1 екземпляр.

6.1.2. Отчети и Актове от заводските изпитания – 2 седмици след изпитанията.

6.1.3. Инструкция за експлоатация с ръководство за техническа поддръжка и ремонт на български език. В него следва да бъдат указани способите за възстановителен ремонт, критериите за работоспособност и др.

6.1.4. Чертежи – общ вид, детайлни и чертежи на бързоизносващи се части - на оригиналния език.

6.1.5. Сертификати за използваните материали- на оригиналния език.

6.1.6. Якостни изчисления на корпусните детайли - на оригиналния език, и превод на български.

6.1.7. Отчет за сеизмична квалификация в съответствие с НП-068-05 удостоверяващ сеизмичната квалификация на регулиращите клапани - на оригиналния език и превод на български.

6.1.8. Доклади или сертификати от специализирани изпитания, доказващи пълното съответствие на регулиращите клапани съгласно т.2.1 и т.2.2.

6.1.9. Спецификация на резервните части- на оригиналния и български език.

6.1.10. Сертификати и декларация на производителя за съответствие на доставяното оборудване с изискванията на наредбите за съществените изисквания - на оригиналния език.

6.1.11. Сертификат за произход- на оригиналния език.

6.1.12. Заводска технология на монтаж.

6.1.13. Опаковъчен лист.

6.1.14. Технически условия за доставката до 12 седмици след подписване на договора.

6.1.15. Съгласуван график за производство, изпитания и доставка – 16 седмици след сключване на договора.

6.1.16. Програма за обучение - 16 седмици след сключване на договора

6.1.17. План по качеството за процеса на изработка, стандартен комплект отчетна документация за видовете изпитания, копие от сертификати и лицензии – 12 седмици след сключване на договора

6.1.19. Термо-хидравличен анализ за доказване съпоставимостта на разходните характеристики на клапан 346-626 Babcock с тази на новодоставените.

6.1.20. Протоколи от тестове на разходната характеристика.

6.1.21. Програма за сеизмична квалификация (т.4.2.3.) – 8 седмици след подписване на договора.

6.1.22. Програма за приемателни изпитания, която да се съгласува от Възложителя - 8 седмици след подписване на договора

6.2. В Техническите условия, паспорта и инструкцията по експлоатация да бъде указано наличието или отсъствието на вградени средства и възможността за подвързване към външни средства за техническа диагностика.

6.3. При използване на технически средства за диагностициране, в инструкцията за експлоатация да се съдържа списък с диагностичните параметри, методи и технически средства, както и регламент за диагностициране на регулиращите клапани.

7. Гаранции, гаранционно обслужване и след гаранционно обслужване

На производителя се възлага цялата работа по конструиране, изчисляване, издаване на чертежи, отчитане, производство, заводски изпитания, контрол и подготовка на

доставката, авторския надзор при монтаж, функционални изпитания и експлоатация в течение на гаранционния срок определен в договора, за да бъдат изпълнени всички изисквания предявени в това Техническо задание.

7.1. Услуги след продажбата

Изпълнителят да гарантира доставката на резервни части за регулиращите клапани, предмет на настоящето техническо задание до изтичане ресурса им.

7.2. Гаранционно обслужване

7.2.1. На етап доставка Производителя представя на Възложителя "Програма за гаранционна поддръжка"- на български език, където писмено се определят правилата. Програмата се съгласува от упълномощено лице от "АЕЦ Козлодуй" ЕАД.

7.2.2. За изделията, предмет на доставката, да се установи гаранционен срок не по-малък от 24 месеца от датата на монтаж и не по-малко от 36 месеца от датата на доставка.

7.2.3. В рамките на гаранционния срок евентуално възникнали дефекти се отстраняват от персонал на Възложителя за сметка на Изпълнителя.

7.2.4. Ако се установи, че дефектът не може да бъде отстранен, Изпълнителят доставя резервна част или възел за своя сметка. Върху тях се установява нов гаранционен срок, като за новодоставено оборудване.

7.2.5. Всички разходи за отстраняването на откритите несъответствия по време на монтажа и изпитанията в рамките на гаранционния срок са за сметка на Доставчика.

8. Осигуряване на качеството

8.1. Общи изисквания

8.1.1. Изпълнителят да притежават сертифицирана система за управление на качеството в съответствие с ISO 9001:2008.

8.1.2. Изпълнителят да изготви и представи на "АЕЦ Козлодуй" ЕАД документ описващ системата за производство на изделията в обхвата на това техническо задание след сключване на договора.

Документите влизат в сила след съгласуване от упълномощените лица по установения ред на ДБК.КД.ИН.028-"Инструкция по качество. Работа на външни организации при сключен договор", до двадесет дни след подписване на договора.

Планът подлежи на съгласуване от АЕЦ и да бъде изготвен с отчитане на изискванията на:

- настоящото Техническото задание и договора;
- системата за управление на качеството на Изпълнителя;
- съдържанието на плана да отговаря на т.5 от ISO 10005 "План по качество".

8.1.3. Дейностите да се изпълняват съгласно разработения от Изпълнителя и съгласуван с Възложителя график.

8.2. Квалификация, лицензи, сертификати и разрешения

Изпълнителят на доставката да докаже, че Производителя притежава следните документи:

- Лиценз за проектиране и производство на арматури за атомни централи;

В случай на необходимост, Доставчикът е длъжен да оказва помощ на Възложителя за получаване на необходимите одобрения от АЯР, чрез предоставяне на необходимите технически данни и документи по доставката.

8.3. Провеждане на одит от страна на АЕЦ "Козлодуй"

"АЕЦ Козлодуй" ЕАД при необходимост има право да провежда одити на системата по качество на Кандидатите (одит от втора страна) при спазване изискванията на ДОД.ОК.ИК.049 "ИК. Организация и провеждане на одит на външни организации /одит от втора страна". Кандидатите писмено да потвърдят съгласието си с това условие.

8.4. Приемане на доставката на площадката

Дейностите по доставката се считат приключени след успешен входящ контрол проведен по установения ред в "АЕЦ Козлодуй" и регламентиран в "Инструкция по качеството за провеждане на входящ контрол на доставените материали, суровини и комплектуващи изделия в "АЕЦ Козлодуй", ДОД.КД.ИК.112. и след проведени успешни функционални изпитания.

На представителите на възложителя да бъде осигурен достъп за преглед на конструктивно технологичната документация за изработка на арматурите в периода на приемателните изпитания.

8.5. Спазване на реда в АЕЦ "Козлодуй"

Действащи в "АЕЦ Козлодуй" ЕАД документи, които Изпълнителя да спазва при изпълнение на договора:

-ДБК.КД.ИН.028 "Инструкция по качество. Работа на външни организации при сключен договор".

-ДОД.КД.ИК.112 "Инструкция по качеството за провеждане на входящ контрол на доставените материали, суровини и комплектуващи изделия в АЕЦ"Козлодуй",

-30.ОБ.00.РБ.01 "Инструкция за радиационна защита в "АЕЦ Козлодуй" ЕАД, ЕП-2".

9. Прилагане на изискванията към под-изпълнители на основния изпълнител

Всички изисквания, поставени по-горе в това Техническо задание да бъдат изпълнявани и от всички евентуални под-изпълнители на основния изпълнител по договора, в зависимост от дейностите които ще изпълнява. Основният изпълнител носи отговорност за контрол на качеството на под-изпълнителите си.

ГЛ. ИНЖЕНЕР ЕП-2



02.11.23
/ Я. ЯНКОВ /

Pos.-Nr.: 4 1.2
 Pos. №:

Apparat-Nr.: TK 82 502
 Арматура №: ТК 82 302

Давление [kPa]
 Расход

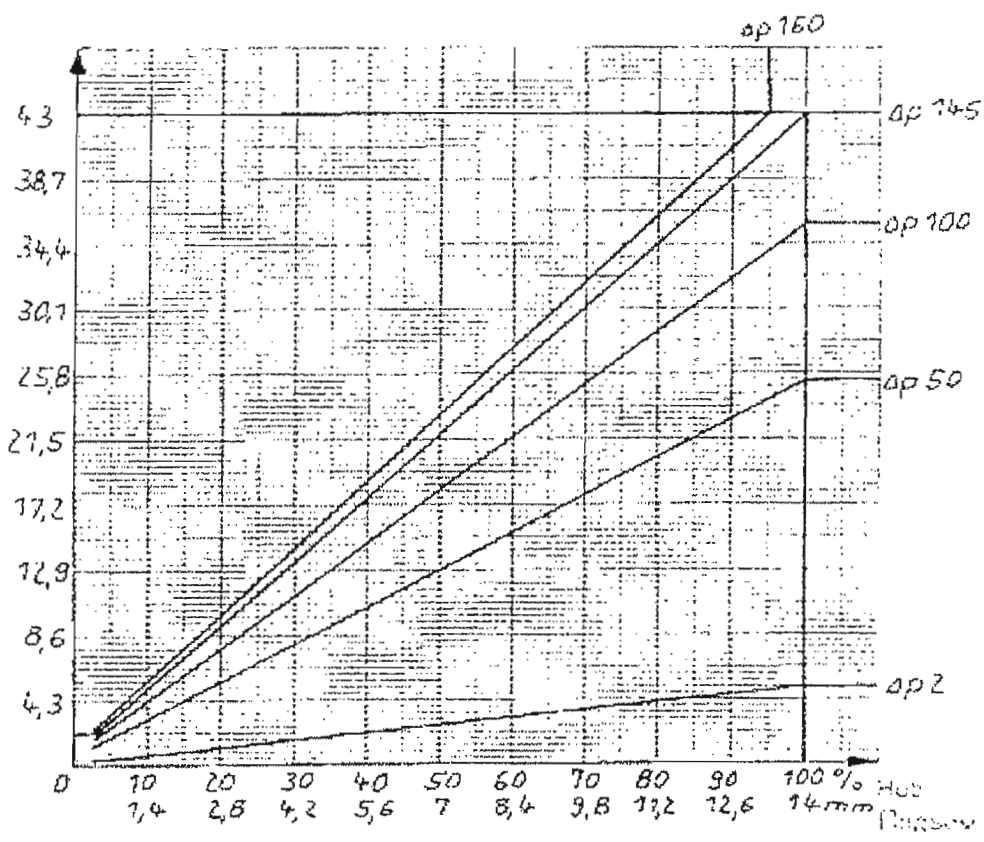

ПРИЛОЖЕНИЕ 1

Разходни характеристики на регулиращ клапан S,6TK81,82S02 тип 346-626 «Bavcock»

Разработено : от "АЕЦ Козлодуй" ЕАД
 Собственост : на "АЕЦ Козлодуй" ЕАД

Приложение 2

тип 1-25 (С-25)

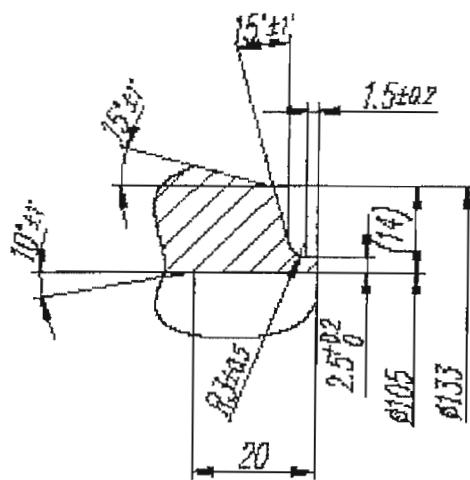

1. Размерите са съгласно табл. ПЗ.32 от ПН АЗ Г-7-009-89
2. Непосочените гранични отклонения на размерите 1-14 БДС 14999-80

				Масаб	Маса	
				1:1		
				Лист	Крайща за заваряване на клапани 5,6ТКВ1,82502	
Име	Опоз.	Позова	Дата	"АЕЦ Козлодуй" ЕАД		1.3.30. РО. ТК РТР.3959.00.01
Черт	Николай Славков		10.13			
Проф.	Детелин Димитров		10.13			
Проф.	Витола Цветков		10.13			

Това решение е собственост на "АЕЦ Козлодуй" ЕАД. Всяко производство, ремонтно и пробно производство се извършва единствено с писменото съгласие на собственика.

.....
/пълно наименование на участника, търговски адрес, телефон и факс, ИН и ИН по ЗДДС/

До
“АЕЦ Козлодуй” ЕАД
гр. Козлодуй

О Ф Е Р Т А

за участие в процедура на договаряне с обявление с предмет:

“.....”

УВАЖАЕМИ ГОСПОДА,

След запознаване с всички документи и образци от документацията за участие в процедурата, получаването на които потвърждаваме с настоящето, предлагаме да изпълним предмета на настоящата обществена поръчка в съответствие с изискванията на документацията за сумата посочена в т.П.1. от Предлагана цена

Ние сме съгласни валидността на нашата оферта да бъде **90** календарни дни от крайния срок за получаване на оферти и ще остане обвързваща за нас, като може да бъде приета по всяко време преди изтичане на този срок.

До подготвянето на официален договор, тази оферта заедно с писменото приемане от Ваша страна и известие за сключване на договор ще формират обвързващо споразумение между двете страни.

Съдържание на офертата:

I. Предложение за изпълнение на поръчката

I.1. Спецификация на предлаганата стока за доставка с включени наименование, произход, стандарт и др., които трябва да бъдат специфицирани в съответствие с изискванията на техническата спецификация /по образец/

I.2. Техническо описание на предлаганата стока, съгласно изискването на ТЗ

I.3. Документи, доказващи че предлаганата стока отговаря на всички изисквания на ТЗ

I.4. Декларация от участника, с която да гарантира доставката на резервни части за регулиращите клапани до изтичане ресурса им

I.5. Списък на документацията съпровождаща стоката при доставката

I.6. Декларация за срока на доставка

I.7. Друга информация /ако Участника смята за необходимо да представи/

II. Предлагана цена

II.1. Ценова таблица /по образец/

II.2. Предложение за изменение и/или допълнение на клаузите на проекта на договор, ако има такива.

ПОДПИС и ПЕЧАТ:

_____ (име и фамилия)

_____ (дата)

_____ (длъжност на управляващия/представяващия участника)

_____ (наименование на участника)

.....
 /пълно наименование на участника, търговски адрес, телефон и факс, БИК и ИН по ЗДС/

СПЕЦИФИКАЦИЯ

към Оферта за участие в процедура на договаряне с обявление с предмет:

“.....”

№	Наименование	Мярка	Кол-во	Стандарт	Производител и страна на произход	Гаранционен срок (не по малък от 24 месеца от датата на монтаж и не по-малък от 36 месеца от датата на доставака)	Срок за отстраняване на дефектите (т.6.4. от проекта на договора)	Срок на доставка, в случай, че дефектът не може да бъде отстранен (т.6.5. от проекта на договора)	Експлоатационен ресурс (не по малко от 40 години от въвеждане в експлоатация)	Срок на работа до основен ремонт (не по-малък от 8 години)	Срок на съхранение (не по-малко от 36 месеца без да е необходима повторна консервация)	Забележка
1	2	3	4	5	6	7	8	9	10	11	12	13

ПОДПИС и ПЕЧАТ:

..... (име и с

.....) (дата)

..... (длъжност на управляващия/представяващия участника)

..... (наймет

ЦЕНОВА ТАБЛИЦА

за участие в процедура на договаряне с обявление с предмет:

“.....”

№	Наименование	Описание	Мярка	Кол-во	Единична цена в лв. без ДДС	Обща цена в лв. без ДДС
1	2	3	4	5	6	7
I. Доставка						
1						
2						
.						
.						
n						
Общо доставка:						
II. Шеф-монтаж и надзор при провеждане на функционалните изпитания за 5 ЕБ						
III. Шеф-монтаж и надзор при провеждане на функционалните изпитания за 6 ЕБ						
ПРЕДЛАГАНА ЦЕНА в лв. без ДДС, цифром и словом (I+II+III):						

ПОДПИС и ПЕЧАТ:

_____ (име и фамилия)

_____ (дата)

_____ (длъжност на управляващия/представяващия участника)

_____ (наименование на участника)

УКАЗАНИЯ

За подготовка на заявлението и на офертата

1. Общи условия

1.1. Редът и условията, при които ще се определи изпълнител на обществената поръчка са съгласно Закона за обществените поръчки (ЗОП). Процедурата за възлагане на обществената поръчка дава равни възможности за участие на всички кандидати/участници, отговарящи на изискванията на възложителя.

1.2. Документацията за участие в процедурата и разясненията по нея се публикуват в Регистъра за обществени поръчки и в Профила на купувача на Интернет адреса, посочен в т. т. I.1) от обявлението.

1.3. Всички образци на декларации, информационен лист, банкова гаранция за изпълнение на договор и общите условия на договора могат да бъдат намерени в Профила на Купувача на Интернет адреса, посочен в т. I.1) от обявлението.

1.4. При изготвяне на заявлението или офертата всеки кандидат или участник трябва да се придържа точно към обявените от възложителя условия.

1.5. До изтичането на срока за подаване на заявленията или офертите всеки кандидат или участник в процедурата може да промени, допълни или да оттегли заявлението или офертата си.

1.6. Всеки кандидат или участник в процедура за възлагане на обществена поръчка има право да представи само едно заявление и само една оферта.

1.7. Кандидатите/Участниците са длъжни да съблюдават сроковете и условията, посочени в обявлението и документацията за участие в процедурата на договаряне с обявление.

1.8. Кандидатите/Участниците нямат право да използват документ или информация от документацията за участие в процедурата за цели различни от подготовката на заявлението и офертата за срока на подготовката им и до 5 /пет/ години след това.

2. Подготовка на заявлението за участие в процедурата

„Кандидат“ е физическо или юридическо лице, което е подало заявление за участие в процедура на договаряне с обявление, както и техни объединения.

2.1. Всеки кандидат може да подаде заявление за участие в предварителния подбор в срока посочен в т.IV.3.4) от обявлението.

2.2. Заявлението за участие в предварителния подбор трябва да съдържа:

2.2.1. **Списък на документите, съдържащи се в заявлението**, подписан от лице с представителни функции.

Документът се представя в оригинал.

2.2.2. **Документ за регистрация на кандидата или единен идентификационен код, съгласно чл. 23 от Закона за търговския регистър.**

Документът се представя заверен с гриф “Вярно с оригинала”, свеж печат и подпис от лице с представителни функции.

2.2.2.1. Когато не е представен ЕИК съгласно чл.23 от Закона за търговския регистър, кандидатите - юридически лица или еднолични търговци, прилагат към своите заявления за участие и удостоверения за актуално състояние. Чуждестранните юридически лица прилагат еквивалентен документ на съдебен или административен орган от държавата, в която са установени. Документът следва да е с дата на издаване, предшестваща отварянето на офертите, не по-късно от 3 месеца. Документът се представя в оригинал или заверено копие с гриф “Вярно с оригинала”, свеж печат и подпис от лице с представителни функции.

2.2.3. **Декларация за отсъствие на обстоятелствата по чл.47, ал.1, т.2 и т.3 и ал.5, т.2 от ЗОП.**

Декларацията се подписва задължително от лице с представителни функции. Когато Кандидат/Подизпълнител е юридическо лице е достатъчно подаване на декларацията от едно от лицата, които могат самостоятелно да го представляват. Документът се изготвя по приложения образец на Декларация към настоящата документация и се представя в оригинал. Кандидатите са длъжни в процеса на провеждане на процедурата да уведомяват Възложителя за всички настъпили промени в обстоятелствата в 7-дневен срок от настъпването им.

2.2.4. **Декларации за отсъствие на обстоятелствата по чл.47, ал.1, т.1 и ал.5, т.1 от ЗОП.**

Декларациите се подписват и се подават от лицата по чл.47, ал.4 от ЗОП. Документите се изготвят по приложения образец на декларация към настоящата документация и се представят в оригинал. Кандидатите са длъжни в процеса на провеждане на процедурата да уведомяват

Възложителя за всички настъпили промени в обстоятелствата в 7-дневен срок от настъпването им.

2.1.5. Доказателства за икономическото и финансовото състояние по чл.50 от ЗОП, посочени от възложителя в обявлението за обществена поръчка:

2.1.2.1. Информация за оборота на стоките, които са подобни на предмета на поръчката, за последните три години, в зависимост от датата, на която кандидатът е учреден или е започнал дейността си.

Документите се представят в оригинал и се подписват задължително от лице с представителни функции.

2.2.6. Доказателства за техническите възможности и/или квалификация по чл.51 от ЗОП, посочени от възложителя в обявлението за обществена поръчка.

2.2.6.1. За доказване на техническите си възможности и/или квалификацията си кандидатите представят:

2.2.6.1.1. Списък на договори /поне един/, по които са доставяни подобни стоки (регулираща арматура), изпълнени през последните три години, включително стойностите, датите и получателите, придружен от препоръки за добро изпълнение;

Списъкът се подписва задължително от лице с представителни функции и се представя в оригинал. Препоръките се представят заверени с гриф "Вярно с оригинала", свеж печат и подпис от лице с представителни функции.

2.2.6.1.2. Сертификат за сертифицирана система за управление на качеството от кандидата, съгласно ISO 9001:2008, издаден от акредитирани институции или агенции за управление на качеството.

Документът се представя заверен с гриф "Вярно с оригинала", подпис и свеж печат от лице с представителни функции.

2.2.6.1.3. Лиценз за проектиране и производство на арматури за атомни централи на производителя.

Документът се представя заверен с гриф "Вярно с оригинала", подпис и свеж печат от лице с представителни функции.

2.2.7. Декларация за използване или неизползване на подизпълнители при изпълнението на поръчката.

При участие на подизпълнители при изпълнението на поръчката, в декларацията се посочват подизпълнителите, вида на работите, които ще извършват и дела на участие на всеки подизпълнител.

Декларацията се подписва задължително от лице с представителни функции и се представя в оригинал.

2.2.8. Декларация от подизпълнителя за съгласие да участва като такъв при изпълнението на обществената поръчка с предмет: ".....".

Декларацията се подписва задължително от лице с представителни функции и се представя в оригинал.

2.2.8.1. Документите по т. 2.2.1 до 2.2.6 се представят за всеки от подизпълнителите, посочени в декларацията по т. 2.2.7. Изискванията за подизпълнителите се прилагат съобразно вида и дела на тяхното участие в изпълнението на поръчката.

2.2.9. Декларация от кандидата за произход на стоката (посочва се производителя и държавата където ще бъде произведена стоката).

Декларацията се подписва задължително от лице с представителни функции и се представя в оригинал.

2.2.10. Надлежно оформен от производителя документ, даващ разрешение за продажба (дистрибуция) на стоките (в случай, че кандидатът не е производител).

Документът се представя заверен с гриф "Вярно с оригинала", подпис и свеж печат от лице с представителни функции.

2.2.11. Документи доказващи опит в експлоатацията на предлаганите регулатори в АЕЦ.

Документите се представят в оригинал или заверени с гриф "Вярно с оригинала", подпис и свеж печат от лице с представителни функции.

2.2.12. Декларация за приемане на условията на проекта на договор.

Документът се изготвя по приложения образец на декларация към настоящата документация и се

представя в оригинал.

2.2.13. Декларация за подаване на оферта.

Документът се изготвя по приложения образец на декларация към настоящата документация и се представя в оригинал.

2.2.14. Документ за гаранция за участие;

Кандидатът представя гаранция за участие в размера, указан в т. III.1.1) от обявлението в една от следните форми:

2.1.14.1. **парична сума**, внесена по следните банкови реквизити КТБ София ЦУ, офис гр. Козлодуй, IBAN: BG31 KОРP 9220 1000 2240 01, BIC: KОРPBGSF, клон Враца с титуляр "АЕЦ Козлодуй" ЕАД или в брой в касата на "АЕЦ Козлодуй" ЕАД, за процедурата на договаряне с обявление с предмет: ".....".

Документът се представя в оригинал или заверено копие с гриф "Вярно с оригинала", свеж печат и подпис от лице с представителни функции.

2.1.14.2. **банкова гаранция** (неотменима) със срок на валидност 120 дни от крайният срок за подаване на офертите.

Документът се изготвя по образца към настоящата документация и се представя в оригинал.

2.2.15. Информационен лист.

Документът се изготвя по приложения образец към настоящата документация и се представя в оригинал.

2.3. Когато кандидат в процедура е чуждестранно физическо или юридическо лице или техни обединения, заявлението се подава на български език, документът за регистрация се представя в официален превод, а документите: доказателства за икономическото и финансовото състояние, доказателства за техническите възможности и/или квалификация; декларации за отсъствие на обстоятелствата по чл. 47, ал. 1 и 5, които са на чужд език, се представят и в превод.

2.4. Когато кандидат в процедурата е обединение, документите по т. 2.2.1 до 2.2.6 се представят от всяко физическо или юридическо лице, включено в обединението. Представя се и копие от учредителния документ на обединението, в който задължително се посочва представляващият, заверено с гриф "Вярно с оригинала", подпис на лицата с представителни функции и свеж печат.

2.5. Изисквания за представяне на заявлението.

2.5.1. Всички документи, свързани със заявлението следва да са на български език или да са придружени с превод на български език.

2.5.2. Желателно е заявлението да бъде поставено в папка и подредено по реда, посочен в т. 2.2 от настоящите указания. Документите в заявлението да бъдат номерирани (стр. ... от общ бр. стр. ...).

2.5.3. Заявлението се представя в запечатан непрозрачен плик от кандидата или от упълномощен от него представител лично или по пощата с препоръчано писмо с обратна разписка на адрес: гр. Козлодуй, "АЕЦ Козлодуй" ЕАД, Централно деловодство. Върху плика кандидатът изписва **"Заявление за участие в процедура на договаряне с обявление с предмет: "....."**, точното си наименование, адрес по регистрация, адрес за кореспонденция, телефон и по възможност факс и електронен адрес.

2.5.4. При приемане на заявлението върху плика се отбелязват поредният номер, датата и часът на получаването и посочените данни се записват във входящ регистър, за което на приносителя се издава документ.

2.5.5. Възложителят не приема заявления, съобщени по телефона или изпратени по факс или електронен път.

2.5.6. При предварителния подбор възложителят няма право да изисква и кандидатът няма право да представя оферта.

2.5.7. Възложителят изпраща писмени покани за участие в договарянето на всички определени при предварителния подбор кандидати.

3. Подготовка на офертата за участие в процедурата

„Участник” е физическо или юридическо лице или тяхно обединение, което е представило оферта.

3.1. Оферта за участие в процедура на договаряне с обявление подава кандидат, който е получил писмена покана от Възложителя.

3.2. Участникът представя офертата си в срок, посочен в поканата за участие в договарянето.

3.3. Офертата се изготвя по образца, приложен към документацията за участие в процедурата. Условието в образците от документацията за участие са задължителни за участниците и не могат да бъдат променяни от тях.

3.4. Офертата се представя в писмен вид на хартиен носител.

3.5. Всички разходи по изготвяне и подаване на офертите са за сметка на участниците.

4. Съдържание на офертата и изисквания при изготвянето ѝ

4.1. Офертата на участника съдържа:

4.1.1. “Предложение за изпълнение на поръчката”, което трябва:

4.1.1.1. да бъде изготвено въз основа на изискванията на техническото задание и образца на офертата;

4.1.1.2. да съдържа техническа спецификация, изготвена съгласно приложения по т.І.3. образец към офертата и в съответствие с изискванията на техническото задание;

4.1.1.3. да съдържа документите, информацията и другите материали, указани в приложения образец на оферта.

4.1.2. “Предлагана цена”, която трябва:

4.1.2.1. да бъде изготвена, съгласно приложения по т.ІІ.1. образец към офертата;

4.1.2.2. да съдържа единични цени и обща цена за изпълнение на поръчката, която включва всички разходи на Участника за:

-доставка до склад на Възложителя, опаковка, транспорт, такси и други дължими суми, но не включва ДДС;

-шеф-монтаж от производителя при подмяна на регулиращите клапани, както и надзор от него при провеждане на функционалните изпитания.

4.1.3. Посочените в офертата цени подлежат на договаряне, но се фиксират със сключването на договор и остават в сила през време на изпълнението на договора.

4.1.4. Допуснати в офертата аритметични и технически грешки и пропуски в определянето на цената са единствено за сметка на участниците.

4.1.5. Участникът задължително предлага начин на плащане в съответствие с проекта на договор, приложен към настоящата документация.

4.1.6. В случай че има несъгласие с някоя от клаузите на проекта на договора, участника прилага и Предложение за изменение и/или допълнение на клаузите на проекта на договор.

4.1.7. Разработването на ПОК/ПК, когато се изисква съгласно техническото задание и е включено като етап от Работната програма, не трябва да се остойносттава и да бъде етап за плащане.

4.2. Офертата и всички документи, които са част от нея, следва да бъдат представени в оригинал или да са заверени, когато са ксерокопия, с гриф “вярно с оригинала“, подпис на лицето, представляващо участника и свеж печат.

4.3. Документите и данните в офертата се подписват само от лица с представителни функции, упълномощени за това лица, за което се изисква представяне на нотариално заверено пълномощно за изпълнение на такива функции.

4.4. Всички документи, свързани с офертата следва да са на български език или да са придружени с превод на български език.

4.5. В офертата и приложените документи не се допускат никакви вписвания между редовете, изтривания или корекции, освен ако са заверени с подписа на лицето представляващо участника и свеж печат.

4.6. Желателно е “Предложението за изпълнение на поръчката” и “Предлаганата цена” да бъдат поставени в папки и да бъдат номерирани (стр. ... от общ бр. стр. ...).

5. Окомплектоване и подаване на офертата

5.1. Офертата се представя в запечатан непрозрачен плик от участника или от упълномощен от него представител лично или по пощата с препоръчано писмо с обратна разписка (респ. чрез куриерска служба). Върху плика се посочва наименование на участника, адрес за кореспонденция, телефон и по възможност факс и електронен адрес. На плика се записва “Оферта за участие в процедура на договаряне с обявление с предмет: “.....”.

5.2. Пликът по т. 5.1. съдържа два отделни запечатани, непрозрачни и надписани плика, както следва:

5.2.1. Плик № 1 с надпис “Предложение за изпълнение на поръчката”, в който се поставят

документите, изброени в т. 1 от Образеца на оферта.

5.2.2. **Плик № 2 с надпис “Предлагана цена”**, в който се поставят документите, изброени в т. 2 от Образеца на оферта.

5.3. Офертата се изпраща на адрес: гр. Козлодуй, “АЕЦ Козлодуй” ЕАД, Централно деловодство.

5.4. Участникът е длъжен да обезпечи получаването на офертата на указаното място и срок. Разходите за подаване на офертата са за негова сметка. Рискът от забава или загубване на офертата е за участника.

5.5. Възложителят не се ангажира да съдейства за пристигането на офертата на адреса и в срока, определен от него.

5.6. При приемане на офертата върху плика се отбелязват поредният номер, датата и часът на получаването и посочените данни се записват във входящ регистър, за което на приносителя се издава документ.

5.7. Възложителят не приема за участие в процедурата и връща незабавно на участниците оферти, които са представени след изтичане на крайния срок или в незапечатан, или плик с нарушена цялост.

6. За всички неуредени въпроси се прилагат разпоредбите на Закона за обществените поръчки и Правилника за прилагането му.

ДОГОВОР

№.....

Днес, год., в гр. Козлодуй между:

“АЕЦ Козлодуй” ЕАД, гр. Козлодуй, вписано в търговския регистър към Агенция по вписванията с ЕИК 106513772, представлявано от – Изпълнителен Директор, наричано по-нататък в Договора **ВЪЗЛОЖИТЕЛ**, от една страна, и

“.....”, гр., вписано в търговския регистър към Агенция по вписванията с ЕИК, представлявано от –, наричано по-нататък в Договора **ИЗПЪЛНИТЕЛ**, от друга страна и

на основание чл.41 и следващите от Закона за обществените поръчки и във връзка с Решение №АД-...../..... г. на Изпълнителния директор на “АЕЦ Козлодуй” ЕАД за класиране на офертата и определяне на изпълнител на обществената поръчка с предмет: “**Доставка на регулиращи арматури по технологични позиции 5,6TK81,82S02**” се сключи настоящият Договор за следното:

1. ПРЕДМЕТ НА ДОГОВОРА

1.1. **ВЪЗЛОЖИТЕЛЯТ** възлага и заплаща, а **ИЗПЪЛНИТЕЛЯТ** приема да извърши доставка на, наричани за краткост "стока", в обем, номенклатура, технически данни и единични цени, съгласно Приложение №2 – Техническо задание №2013.30.РО.ТК.ТЗ.1184, Приложение №3 – Предложение за изпълнение на поръчката и Приложение №4 – Предлагана цена – неразделна част от настоящия договор.

1.2. В предмета на договора по точка 1.1. от него е включен и шеф-монтаж от производителя при подмяна на регулиращите клапани, както и надзор от него при провеждане на функционалните изпитания

2. ЦЕНА И НАЧИН НА ПЛАЩАНЕ

2.1. Цената на стоките и дейностите по настоящия договор е в размер на лв. /словом:/.

2.1.1. Цена за доставкаталв. без ДДС при условие на доставка DDP АЕЦ Козлодуй, съгласно INCOTERMS 2010;

2.1.2. Цена за шеф-монтаж и надзор при провеждане на функционалните изпитания за 5 ЕБлв. без ДДС;

2.1.3. Цена за шеф-монтаж и надзор при провеждане на функционалните изпитания за 6 ЕБлв. без ДДС.

2.2. Цената е окончателна и валидна до пълното изпълнение на договора.

2.3. **ВЪЗЛОЖИТЕЛЯТ** заплаща цената по т. 2.1. чрез банков превод в срок до 30 календарни дни, както следва:

2.3.1. цената по точка 2.1.1. – след доставка, срещу представени оригинална фактура, приемно-предавателен протокол, протокол за извършен входящ контрол без забележки на доставката;

2.3.2. цената по точка 2.1.2. – след проведени успешни функционални изпитания, срещу представени оригинална фактура, протокол доказващ извършени шеф-монтаж, надзор и успешни функционални изпитания за 5 ЕБ;

2.3.3. цената по точка 2.1.3. – след проведени успешни функционални изпитания, срещу представени оригинална фактура, протокол доказващ извършени шеф-монтаж, надзор и успешни функционални изпитания за 6 ЕБ.

2.4. Плащанията по настоящия договор ще бъдат извършвани чрез банков превод в полза на **ИЗПЪЛНИТЕЛЯ** по следните банкови реквизити:

Банка:.....;

IBAN:.....;

BIC:

3. СРОК ЗА ИЗПЪЛНЕНИЕ НА ДОГОВОРА

3.1. Доставка на стоките по настоящия договор ще бъде извършена в срок до месеца/календарни дни, считано от датата на уведомяване на **ИЗПЪЛНИТЕЛЯ** за утвърден протокол за проверка на документите от Дирекция “Б и К”.

4. ЗАДЪЛЖЕНИЯ НА ИЗПЪЛНИТЕЛЯ ПО ВРЕМЕ НА ПРОИЗВОДСТВОТО

4.1. **ИЗПЪЛНИТЕЛЯТ** се задължава:

4.1.1. Да спазва изискванията за производство на завода производител.

4.1.2. Да отрази технологичната последователност на операциите по време на производство, контролът и изпитанията (входящ контрол на материали, изпитания по време на производство и приемателни изпитания, изпитания за доказване на сеизмичност и др.) в План за контрол и изпитвания с отбелязани точки на контрол от страна на **ВЪЗЛОЖИТЕЛЯ**, съгласно т.4.2. от Техническото задание – Приложение №2 към настоящия договор.

4.1.3. Да представи планът по точка 4.1.2. за съгласуване на **ВЪЗЛОЖИТЕЛЯ** един месец преди началото на производството.

4.1.4. Доставяното оборудване да е вече монтирано на АЕЦ със аналогичен на АЕЦ Козлодуй проект. Отчетите от изпитанията на оборудването от същия тип да бъдат предоставени за проверка от **ВЪЗЛОЖИТЕЛЯ** на етап разглеждане на техническа документация.

4.1.5. Производителят да изготви Програма за приемателни изпитания, която да е съгласувана от **ВЪЗЛОЖИТЕЛЯ** и контролните органи в “АЕЦ Козлодуй” ЕАД.

4.1.6. След окончателната изработка на клапаните да извърши заводски приемателни изпитания, които да потвърдят, че оборудването е изготвено в съответствие с техническите изисквания.

4.1.7. Заводските приемателни изпитания да се провеждат в присъствие на представители на **ВЪЗЛОЖИТЕЛЯ**, за което производителя трябва да уведоми 2 седмици предварително за готовността за начало на изпитанията.

4.1.8. Заводските изпитания да се провеждат в базата на производителя, но ако е наложително част от тях могат да се извършат и в специализирана изпитателна лаборатория.

4.1.9. Да определи продължителността на изпитанията в Програмата за заводски приемателни изпитания.

4.1.10. Условието за изпитания на стенда на производителя да отговарят на изискванията на Раздел 5 от ПНАЭГ 7-008-89

4.1.11. Всички разходи по провеждането на заводските изпитания да са за сметка на производителя, както и всички доработки следствие на заводските изпитания.

4.1.12. Изпитанията да се извършват в присъствието на **ВЪЗЛОЖИТЕЛЯ**.

4.1.13. Да изготви и поддържа в актуално състояние списък на несъответствията възникващи по време на производството.

4.1.14. Да уведомява **ВЪЗЛОЖИТЕЛЯ** за предприетите коригиращи мерки. В случай, че не съответстващ елемент не бъде подменен и подлежи на ремонт, коригиращото мероприятие подлежи на съгласуване с **ВЪЗЛОЖИТЕЛЯ**.

5. ОПАКОВАНЕ, МАРКИРОВКА И ТРАНСПОРТИРАНЕ. ПРЕДАВАНЕ НА СТОКАТА. ПРЕМИНАВАНЕ НА СОБСТВЕНОСТТА И РИСКА

5.1. **ИЗПЪЛНИТЕЛЯТ** се задължава да опакова поотделно регулиращите клапани. Опаковката да не позволява повреди при транспортирането, разтоварването и съхранението. Опаковката да е пригодена с приспособления за захващане и преместване. На опаковката да е написан завода-производител и заводския номер.

5.2. Всеки регулиращ клапан да бъде маркиран на корпуса на видно място. Маркировката да съдържа:

- Производител или търговския му знак

- Заводски номер
- Година на производство
- Страна производител
- Разчетни параметри (налягане и температура)
- Условен диаметър
- Стрелка указваща посоката на флуида
- Типа на работната среда
- Клас и група на клапана (по НП-068-05)
- Означение на изделието

5.3. Регулиращите клапани в комплект да допускат транспортиране с всякакъв вид транспорт и на неограничено разстояние.

5.4. За опаковане и транспорт могат да се използват и допълнителни мерки съгласно изискванията на завода производител.

5.5. При предаване на стоката страните подписват приемно - предавателен протокол, който ги обвързва относно факта на предаването.

5.6. Собствеността и рискът от погиването и повреждането на стоката преминават върху **ВЪЗЛОЖИТЕЛЯ** в момента на подписването на протокол за извършен без забележки входящ контрол.

5.7. **ИЗПЪЛНИТЕЛЯТ** транспортира стоката до склад "АЕЦ Козлодуй" ЕАД на свои разноси и риск.

5.8. Известие за готовност за експедиране трябва да бъде изпратено на факс 0973/72047 до "АЕЦ Козлодуй" ЕАД, най-малко 3 работни дни преди датата на експедиция на стоката.

5.9. По време на изпълнение на договора **ИЗПЪЛНИТЕЛЯТ** трябва да представи следната документация:

5.9.1. Паспорт за всеки регулиращ клапан в съответствие с Приложение 6 от НП-068-05, включващ:

- наименование на изделието;
- заводски номер, дата на производство и производител;
- характеристики на изделието;
- работно налягане и температура;
- максимално налягане и максимална температура;
- данни за класификация и квалификация на обратния клапан, съответстващи на изискванията заложи в т.2.1. и т.2.2. от Техническото задание – Приложение №2 към настоящия договор;

- описание на съставните компоненти и техните показатели;

- списък на бързо износващите се детайли, възли и комплектуващи изделия;

- условия за съхранение и прекохранение;

- инструкция за консервация и прекохранение.

5.9.1.1. Паспортите да бъдат представени по време на приемане на доставката, издадени на оригиналния език - 1 екземпляр и съпътстващ превод на български език - 1 екземпляр.

5.9.2. Отчети и Актове от заводските изпитания – 2 седмици след изпитанията.

5.9.3. Инструкция за експлоатация с ръководство за техническа поддръжка и ремонт на български език. В него следва да бъдат указани способите за възстановителен ремонт, критериите за работоспособност и др.

5.9.4. Чертежи – общ вид, детайлни и чертежи на бързоизносващи се части - на оригиналния език.

5.9.5. Сертификати за използваните материали - на оригиналния език.

5.9.6. Якоствени изчисления на корпусните детайли - на оригиналния език, и превод на български.

5.9.7. Отчет за сеизмична квалификация в съответствие с НП-068-05 удостоверяващ сеизмичната квалификация на регулиращите клапани - на оригиналния език и превод на български.

5.9.8. Доклади или сертификати от специализирани изпитания, доказващи пълното

съответствие на регулиращите клапани съгласно т.2.1 и т.2.2. от Техническото задание – Приложение №2 към настоящия договор.

5.9.9. Спецификация на резервните части - на оригиналния и български език.

5.9.10. Сертификати и декларация на производителя за съответствие на доставяното оборудване с изискванията на наредбите за съществените изисквания - на оригиналния език.

5.9.11. Сертификат за произход - на оригиналния език.

5.9.12. Заводска технология на монтаж.

5.9.13. Опаковъчен лист.

5.9.14. Технически условия за доставката до 12 седмици след подписване на договора.

5.9.15. Съгласуван график за производство, изпитания и доставка – 16 седмици след сключване на договора.

5.9.16. Програма за обучение - 16 седмици след сключване на договора

5.9.17. План по качеството за процеса на изработка, стандартен комплект отчетна документация за видовете изпитания, копие от сертификати и лицензии – 12 седмици след сключване на договора

5.9.18. Термо-хидравличен анализ за доказване съпоставимостта на разходните характеристики на клапан 346-626 Babcock с тази на новодоставените.

5.9.19. Протоколи от тестове на разходната характеристика.

5.9.20. Програма за сеизмична квалификация (т.4.2.3. от Техническото задание – Приложение №2 към настоящия договор) – 8 седмици след подписване на договора.

5.9.21. Програма за приемателни изпитания, която да се съгласува от **ВЪЗЛОЖИТЕЛЯ** - 8 седмици след подписване на договора

5.10. В Техническите условия, паспорта и инструкцията по експлоатация да бъде указано наличието или отсъствието на вградени средства и възможността за подвързване към външни средства за техническа диагностика.

5.11. При използване на технически средства за диагностициране, в инструкцията за експлоатация да се съдържа списък с диагностичните параметри, методи и технически средства, както и регламент за диагностициране на регулиращите клапани.

5.12. За дата на доставка се счита датата на подписване на приемно - предавателния протокол, а за дата на приемане на доставката от **ВЪЗЛОЖИТЕЛЯ** се счита датата на подписан протокол за входящ контрол без забележки.

5.13. Дейностите по доставката се считат приключени след успешен входящ контрол проведен по установения ред в “АЕЦ Козлодуй” ЕАД и след проведени успешни функционални изпитания.

6. КАЧЕСТВО, ГАРАНЦИИ И РЕКЛАМАЦИИ

6.1. Стоките, предмет на настоящия договор, ще бъдат доставени с качество, отговарящо на стандартите, техническите условия на страната-производител и условията на настоящия договор, и потвърдено със сертификат/декларация за съответствие.

6.2. На стоката, предмет на настоящия договор, ще бъде извършен входящ контрол от **ВЪЗЛОЖИТЕЛЯ** в присъствието на **ИЗПЪЛНИТЕЛЯ** или упълномощено от него лице, при който се проверяват отсъствието на явни недостатъци, комплектността на стоката и наличието на всички необходими документи. При констатиране на видими дефекти или несъответствия на стоката със сертификати/декларации за съответствие, **ВЪЗЛОЖИТЕЛЯТ** не приема стоката.

6.3. За стоките, предмет на настоящия договор, се установява гаранционен срок в рамките на месеца от датата на монтаж, но не по малко от месеца от датата на доставка.

6.4. Ако в рамките на гаранционния срок се установят дефекти, **ИЗПЪЛНИТЕЛЯТ** ги отстранява със свои сили и за своя сметка. Отстраняването на дефектите трябва да се извърши в срок от дни от датата на писмената рекламация на **ВЪЗЛОЖИТЕЛЯ**.

6.5. Ако се установи, че дефектът не може да бъде отстранен, **ИЗПЪЛНИТЕЛЯТ** доставя нови стоки за своя сметка в срок от дни. Върху новодоставената стока се установява нов гаранционен срок, равен на този от т.6.3.

6.6. Рекламации за появили се дефекти трябва да се извършат не по-късно от 30 дни от датата на изтичане на гаранционния срок по т. 6.3.

6.7. Рекламациите се оформят в писмен вид и трябва да съдържат описание на появилия се дефект, както и всички изисквания на **ВЪЗЛОЖИТЕЛЯ**, след удовлетворяване на които рекламацията се счита за уредена.

7. ОТГОВОРНОСТИ ПО ВРЕМЕ НА ПУСК

7.1. Монтажът се изпълнява под надзора на производителя в съответствие с плана на доставката и спецификациите. Програмата за монтаж се разработва от **ВЪЗЛОЖИТЕЛЯ** и се съгласува с производителя. Производителят трябва да предвиди разходите за шеф-монтажник на място.

7.2. Подмяната на регулиращите клапани ще се извърши от персонала на **ВЪЗЛОЖИТЕЛЯ**, при ПГР на съответния блок, под ръководството на представителя на завода производител и в съответствие с "Заводска технология за монтаж".

7.3. **ВЪЗЛОЖИТЕЛЯТ** е длъжен да разработи програма за функционални изпитания след монтаж, със съдействието на производителя.

7.4. Функционалните изпитания се провеждат под надзора на представител на производителя.

7.5. Разходите за представителя на производителя по време на функционалните изпитания са за сметка на **ИЗПЪЛНИТЕЛЯ**.

8. ЗАКЛЮЧИТЕЛНИ РАЗПОРЕДБИ

8.1. Договорът влиза в сила от момента на двустранното му подписване, а изпълнението на предмета на договора започва от датата на уведомяване на изпълнителя за утвърден Протокол за проверка на документите от Дирекция "Б и К" на "АЕЦ Козлодуй" ЕАД.

8.2. Всяко неизпълнение на изискване на Техническото задание – Приложение №2 към настоящия договор, ще се счита за неизпълнение на договора.

8.3. Неразделна част от настоящия договор са следните приложения:

Приложение №1 - Общи условия на договора;

Приложение №2 - Техническо задание №2013.30.РО.ТК.ТЗ.1184;

Приложение №3 - Предложение за изпълнение на поръчката;

Приложение №4 - Предлагана цена.

8.4. Отговорно лице по изпълнението на настоящия договор от страна на **ВЪЗЛОЖИТЕЛЯ** е, тел.: 0973/7.....

8.5. Отговорно лице по изпълнението на настоящия договор от страна на **ИЗПЪЛНИТЕЛЯ** е, тел.:

8.6. Настоящият договор е подписан в два еднообразни екземпляра - по един за всяка от страните.

9. ЮРИДИЧЕСКИ АДРЕСИ

ИЗПЪЛНИТЕЛ:

.....

гр.....

ул.

тел/факс:

ЕИК

ИН по ЗДДС

ВЪЗЛОЖИТЕЛ:

"АЕЦ Козлодуй" ЕАД

3321 Козлодуй

БЪЛГАРИЯ

тел/факс: 0973/73530; 0973/76027

ЕИК 106513772

ИН по ЗДДС BG 106513772

ИЗПЪЛНИТЕЛ:

.....

.....

ВЪЗЛОЖИТЕЛ:

ИЗПЪЛНИТЕЛЕН ДИРЕКТОР

.....

ОБЩИ УСЛОВИЯ НА ДОГОВОРА

1.	РЕД ЗА ПРИЛАГАНЕ НА ОБЩИТЕ УСЛОВИЯ ПО ДОГОВОР	2
2.	ГАРАНЦИЯ ЗА ИЗПЪЛНЕНИЕ	2
3.	ПРАВА И ЗАДЪЛЖЕНИЯ ПО ДОГОВОРА	2
4.	ПОДИЗПЪЛНИТЕЛИ	2
5.	ОБЕДИНЕНИЯ.....	2
6.	ДАНЪЦИ И ТАКСИ ЗА ЧУЖДЕСТРАННИ ИЗПЪЛНИТЕЛИ.....	3
7.	ВХОДНИ ДАННИ И ИНФОРМАЦИЯ ПО ДОГОВОРА	3
8.	УПРАВЛЕНИЕ НА КАЧЕСТВОТО	3
9.	ФИЗИЧЕСКА ЗАЩИТА, СИГУРНОСТ И ДОСТЪП ДО ЗАЩИТЕНАТА ЗОНА....	4
10.	ЯДРЕНАТА БЕЗОПАСНОСТ И РАДИАЦИОННА ЗАЩИТА.....	4
11.	БЕЗОПАСНОСТ НА ТРУДА И ЗДРАВΟΣЛОВНИ УСЛОВИЯ НА ТРУД.....	5
12.	ПОЖАРНА БЕЗОПАСНОСТ	7
13.	ОДИТИ, ИНСПЕКЦИИ И ПРОВЕРКИ	7
14.	ОПАЗВАНЕ НА ОКОЛНАТА СРЕДА	7
15.	СРОК ЗА ИЗПЪЛНЕНИЕ	7
16.	НЕУСТОЙКИ	7
17.	ПРЕКРАТЯВАНЕ И РАЗВАЛЯНЕ НА ДОГОВОРА	8
18.	НЕПРЕОДОЛИМА СИЛА	8
19.	РЕД ЗА РЕШАВАНЕ НА СПОРОВЕТЕ	8
20.	ОТГОВОРНО ЛИЦЕ ОТ СТРАНА НА ВЪЗЛОЖИТЕЛЯ	9
21.	ОТГОВОРНО ЛИЦЕ ОТ СТРАНА НА ИЗПЪЛНИТЕЛЯ.....	9
22.	КОМУНИКАЦИЯ МЕЖДУ СТРАНИТЕ	9
23.	ЕЗИК НА ДОГОВОРА	10
24.	ПРОМЕНИ В ДОГОВОРА	10

1. РЕД ЗА ПРИЛАГАНЕ НА ОБЩИТЕ УСЛОВИЯ ПО ДОГОВОР

1.1. Общите условия към договора се прилагат за всички договори сключвани от "АЕЦ Козлодуй" ЕАД като **ВЪЗЛОЖИТЕЛ**.

1.2. Общите условия са неразделна част от договора и не могат да се разглеждат самостоятелно.

1.3. Клаузите, съдържащи се в общите условия по договора, които нямат отношение към предмета на основния договор се считат за неприложими.

1.4. Редът за работата на външни организации на площадката на "АЕЦ Козлодуй" ЕАД е съгласно действащата писмена инструкция ДБК.КД.ИН.028 "Инструкция по качество. Работа на външни организации при сключен договор".

2. ГАРАНЦИЯ ЗА ИЗПЪЛНЕНИЕ

2.1. **ИЗПЪЛНИТЕЛЯТ** следва да представи при подписване на договора гаранция за изпълнение на договора в размер на 3 % от стойността му - парична сума или неотменима, безусловно платима банкова гаранция със срок на валидност 30 дни по-дълъг от този на договора, която се освобождава не по-късно от 15 работни дни след ефективно изпълнение на предмета на договора, за което **ИЗПЪЛНИТЕЛЯТ** изпраща писмо до **ВЪЗЛОЖИТЕЛЯ** с актуални банкови реквизити.

2.2. Гаранцията за изпълнение се задържа от **ВЪЗЛОЖИТЕЛЯ** при неизпълнение на задълженията, поети от **ИЗПЪЛНИТЕЛЯ** по този договор.

2.3. **ВЪЗЛОЖИТЕЛЯТ** не дължи лихви за периода през който средствата по т. 2.1. от договора законно са престояли при него.

3. ПРАВА И ЗАДЪЛЖЕНИЯ ПО ДОГОВОРА

3.1. Правата и задълженията на страните са регламентирани в договора.

3.2. **ИЗПЪЛНИТЕЛЯТ** няма право да прехвърля своите задължения по договора или част от тях на трета страна.

4. ПОДИЗПЪЛНИТЕЛИ

4.1. **ИЗПЪЛНИТЕЛЯТ** е длъжен да ползва за подизпълнители само декларираните от него в офертата си.

4.2. **ИЗПЪЛНИТЕЛЯТ** е изцяло и единствено отговорен пред **ВЪЗЛОЖИТЕЛЯ** за изпълнението на договора, включително и за действията на подизпълнителите. **ИЗПЪЛНИТЕЛЯТ** отговаря за действията на подизпълнителите като за свои действия.

4.3. **ИЗПЪЛНИТЕЛЯТ** носи отговорност за контрол на качеството на работата и спазване на изискванията за безопасна работа на персонала на подизпълнителите си.

4.4. **ИЗПЪЛНИТЕЛЯТ** се задължава да определи компетентни длъжностни лица, които да извършват контрол на работата на подизпълнителите.

4.5. Всички условия към изпълнение на договора определени към **ИЗПЪЛНИТЕЛЯ** важат в пълна сила за неговите подизпълнители. Отговорност за осигуряване на това условие от договора носи **ИЗПЪЛНИТЕЛЯ**.

4.6. Комуникацията между **ВЪЗЛОЖИТЕЛЯ** и Подизпълнителите по договора се осъществява само чрез **ИЗПЪЛНИТЕЛЯ**.

4.7. **ВЪЗЛОЖИТЕЛЯТ** има право да прави инспекции и проверки на работата на площадката и одити на подизпълнители, по реда по който същите се извършват за **ИЗПЪЛНИТЕЛЯ**.

5. ОБЕДИНЕНИЯ

5.1. В случаите, когато **ИЗПЪЛНИТЕЛЯТ** е обединение, всички участници са солидарно отговорни за изпълнението на задълженията по договора.

5.2. Всяко изменение в структурата и участниците в обединението ще се счита за неизпълнение на задълженията на **ИЗПЪЛНИТЕЛЯ**.

6. ДАНЪЦИ ЗА ЧУЖДЕСТРАННИ ИЗПЪЛНИТЕЛИ

6.1. Данък удържан при източника

6.1.1. Ако **ИЗПЪЛНИТЕЛЯТ** е чуждестранно юридическо лице, доходи, които **ИЗПЪЛНИТЕЛЯТ** реализира по Договора, могат да подлежат на облагане с данък при източника, когато за тях са приложими съответните разпоредби от българското данъчно законодателство. В такъв случай **ВЪЗЛОЖИТЕЛЯТ** е задължен да начисли и удържи данъка, да го декларира и внесе от името и за сметка на **ИЗПЪЛНИТЕЛЯ**.

6.1.2. При възникване на данъчното задължение на **ИЗПЪЛНИТЕЛЯ** за доход, свързан с плащане по Договора, **ВЪЗЛОЖИТЕЛЯТ** ще удържи от плащането данъка при източника, изчислен с данъчна основа и данъчна ставка, както са определени в приложимия закон, и ще го внесе в съответната териториална дирекция на Националната агенция за приходите (ТД на НАП) в законовия срок, освен ако за **ИЗПЪЛНИТЕЛЯ** има становище на орган по приходите за наличие на основания за прилагане на СИДДО и той се освобождава от облагане на дохода. Такова удържане и внасяне на данък при източника от плащане по Договора не се счита за неизпълнение на задължението на **ВЪЗЛОЖИТЕЛЯ** да плати договорена цена по условията на Договора.

6.1.3. **ИЗПЪЛНИТЕЛЯТ** може да получи от ТД на НАП удостоверение за внесения данък при източника по подадено от него искане. **ВЪЗЛОЖИТЕЛЯТ** съдейства на **ИЗПЪЛНИТЕЛЯ** с осигуряване на необходими документи, прилагани към искането, когато са налични при него.

6.2. Прилагане на СИДДО

6.2.1. Когато между Република България и страната на **ИЗПЪЛНИТЕЛЯ** има влязла в сила Спогодба за избягване на двойното данъчно облагане (СИДДО), която предвижда данъчно облекчение за **ИЗПЪЛНИТЕЛЯ** при облагане на неговия доход в Република България, **ИЗПЪЛНИТЕЛЯТ** може да поиска прилагането на СИДДО, като след възникване на данъчното задължение за дохода удостовери основанията за това пред органа по приходите. В такъв случай **ВЪЗЛОЖИТЕЛЯТ** съдейства на **ИЗПЪЛНИТЕЛЯ** с осигуряване на необходими документи, прилагани към искането за прилагане на СИДДО, когато са налични при него или в правомощията му да ги издаде.

7. ВХОДНИ ДАННИ И ИНФОРМАЦИЯ ПО ДОГОВОРА

7.1. **ВЪЗЛОЖИТЕЛЯТ** е длъжен да представи на **ИЗПЪЛНИТЕЛЯ** необходимите входни данни за изпълнение на дейностите по договора.

7.2. Входни данни могат да бъдат съществуващи документи и данни в "АЕЦ Козлодуй" и се предават във вида, в който са налични.

7.3. **ВЪЗЛОЖИТЕЛЯТ** има право да предава необходимите входни данни на хартиен носител.

7.4. **ИЗПЪЛНИТЕЛЯТ** няма право, без предварителното писмено съгласие на **ВЪЗЛОЖИТЕЛЯ**, да използва документ или информация за цели различни от изпълнението на договора за срока на действие на този договор и до 5 (пет) години след приключването му.

7.5. **ИЗПЪЛНИТЕЛЯТ** се задължава да не предоставя на трети физически или юридически лица информацията по т.7.4.

8. УПРАВЛЕНИЕ НА КАЧЕСТВОТО

8.1. **ИЗПЪЛНИТЕЛЯТ** е длъжен да изпълни възложената му дейност в съответствие с изискванията на собствената си система по качество с отчитане изискванията на **ВЪЗЛОЖИТЕЛЯ**.

8.2. Ако в Техническото задание се изисква Програма за осигуряване на качеството (План по качеството) за изпълнение на дейността по договора и/или План за контрол на качеството,

в срок от 20 работни дни след сключването на договора **ИЗПЪЛНИТЕЛЯТ** разработва, изискваните документи по указания на “АЕЦ Козлодуй” ЕАД.

8.3. Всички документи, собственост на **ИЗПЪЛНИТЕЛЯ**, които са цитирани в Програмата или за осигуряване на качеството (Плана по качеството), могат да бъдат изисквани при необходимост от **ВЪЗЛОЖИТЕЛЯ** за преглед и оценка, с оглед идентифициране на методиката и/или технологията, по която ще се извършват дейности.

8.4. Несъответствията по доставките и дейностите, предмет на договора се регистрират, идентифицират и управляват по реда за контрол на несъответствията, определен от “АЕЦ Козлодуй” ЕАД.

8.5. Програмите за осигуряване на качеството (Плановите по качеството) и Плановите за контрол на качеството се изготвят, съгласуват от упълномощен персонал на “АЕЦ Козлодуй” ЕАД, утвърждават и разпространяват преди стартиране на дейностите, включени в тях.

8.6. Програмата за осигуряване на качеството (Плана по качеството) на **ИЗПЪЛНИТЕЛЯ** става неразделна част от договора.

9. ФИЗИЧЕСКА ЗАЩИТА, СИГУРНОСТ И ДОСТЪП ДО ЗАЩИТЕНАТА ЗОНА

9.1. **ВЪЗЛОЖИТЕЛЯТ** се задължава да осигури достъп на персонал на **ИЗПЪЛНИТЕЛЯ** при изпълнението на задълженията им по настоящия договор, съгласно Инструкция за пропускателен режим в “АЕЦ Козлодуй” ЕАД № УС.ФЗ.ИН 015.

9.2. **ИЗПЪЛНИТЕЛЯТ** трябва да изготви и предаде на **ВЪЗЛОЖИТЕЛЯ** необходимата документация за достъп на персонала по изпълнение на договора до защитената зона на “АЕЦ Козлодуй” ЕАД, съгласно ДБК.КД.ИН.028.

9.3. При неизпълнение на предходната точка от договора ще бъде отказан достъп на персонала на **ИЗПЪЛНИТЕЛЯ** в защитената зона на “АЕЦ Козлодуй” ЕАД.

9.4. Когато за изпълнение на задълженията по този договор **ИЗПЪЛНИТЕЛЯТ** ще използва транспортни средства, той се задължава при въвеждането им в защитената зона на “АЕЦ Козлодуй” ЕАД да представя Протокол за извършена проверка на конкретното МПС, с изричен запис в него, че то няма да бъде пряко или косвено източник на неправомерни действия, съгласно Наредба за осигуряване на физическата защита на ядрените съоръжения, ядрения материал и радиоактивните вещества, Приета с ПМС № 224 от 25.08.2004 г., обн., ДВ, бр. 77 от 3.09.2004 г.

9.5. Протокол за извършената проверка се оформя за всяко МПС, при всеки отделен случай и се подписва от Ръководителя или упълномощено за това длъжностно лице на **ИЗПЪЛНИТЕЛЯ** и водача на транспортното средство.

9.6. При неизпълнение на предходната точка от договора ще бъде отказан достъп на транспортните средства на **ИЗПЪЛНИТЕЛЯ** в защитената зона на “АЕЦ Козлодуй” ЕАД.

9.7. **ИЗПЪЛНИТЕЛЯТ** се задължава да обезпечи преминаване проверка за надеждност на персонала, който ще работи на площадката на “АЕЦ Козлодуй” ЕАД, съгласно чл. чл.40, т.2 от Правилника за прилагане на Закона за Държавна агенция “Национална сигурност”.

10. ЯДРЕНАТА БЕЗОПАСНОСТ И РАДИАЦИОННА ЗАЩИТА

10.1. За договори, които включват дейности, доставки или услуги, които имат отношение към ядрената безопасност и/или радиационната защита се изисква от **ИЗПЪЛНИТЕЛЯ** да представи необходимите документи за проверка от Дирекция “Б и К” на “АЕЦ Козлодуй” ЕАД в обем и срок, съгласно ДБК.КД.ИН.028.

10.2. Договори, които имат отношение към ядрената безопасност и/или радиационната защита влизат в сила от момента на двустранното им подписване, а изпълнението на предмета на договора започва от датата на утвърждаване на Протокол за проверка на документите от Дирекция “Б и К” на “АЕЦ Козлодуй” ЕАД. Сроковете, определени в договора, започват да се отчитат от датата на уведомяване на **ИЗПЪЛНИТЕЛЯ** за утвърдения протокол за проверка на документите.

10.3. В случаите, когато дейността, предмет на конкретен договор с външна организация е свързана с реализацията на техническо решение, за което се изисква разрешение съгласно

ЗБИЯЕ, изпълнението на дейностите по договора започва след издаване на разрешение за техническото решение от АЯР. В случай, че АЯР изиска допълнителни документи, **ИЗПЪЛНИТЕЛЯТ** е длъжен да ги представи в посочените срокове.

10.4. Дейностите по оборудване, имащо отношение към безопасността се извършват спрямо писмени процедури, технологии и методологии.

10.5. **ИЗПЪЛНИТЕЛЯТ** се задължава да обезпечи запознаване на персонала, който ще работи на площадката на “АЕЦ Козлодуй” ЕАД, с общите изисквания за действия при авария в АЕЦ, да спазва процедурите при ликвидация на авария.

10.6. Персоналът на **ИЗПЪЛНИТЕЛЯ** и неговите подизпълнители, включително чуждестранни фирми, които изпълняват дейности в зоните със строг режим на площадката на “АЕЦ Козлодуй” ЕАД са длъжни да спазват изискванията на:

- “Инструкция по радиационна защита на V и VI блок”, идент. № 30.ОБ.00.РБ.01;

- “Инструкция по радиационна защита в ХОГ на “АЕЦ Козлодуй” ЕАД”, идент. № ХОГ.ИРЗ.01;

- “Инструкция по качество. Работа на външни организации при сключен договор”, идент. № ДБК.КД.ИН.028

10.7. **ИЗПЪЛНИТЕЛЯТ** носи отговорност за безопасността на труда и дозовото натоварване на персонала, който командирова за работа в “АЕЦ Козлодуй” ЕАД за изпълнение на дейността по договора.

10.8. **ИЗПЪЛНИТЕЛЯТ** определя отговорно лице по радиационна защита в организацията със заповед.

10.9. При необходимост от извършване на дейности в зона строг режим (ЗСР) задължително се извършва измерване на целотелесната активност на персонала на **ИЗПЪЛНИТЕЛЯ**, включително за лица работещи по граждански договор и представители на чуждестранни организации, преди започване и след завършване на работата по съответния договор на ВО.

10.10. За работа в ЗСР, **ВЪЗЛОЖИТЕЛЯТ** осигурява на **ИЗПЪЛНИТЕЛЯ** за своя сметка специално работно облекло, лични предпазни средства, дозиметричен контрол и др. съгласно изискванията на Наредба № 32 от 07.11.2005 г. за условията и реда за извършване на дозиметричен контрол на лицата, работещи с източници на йонизиращи лъчения.

10.11. **ВЪЗЛОЖИТЕЛЯТ** информира периодично **ИЗПЪЛНИТЕЛЯ** за полученото дозово натоварване на персонала, съгл. чл. 122 ал. 3 на Наредба за радиационна защита при дейности с източници на йонизиращи лъчения. Изпълнителят предоставя данни за дозовото натоварване на персонала си преди първоначалното допускане до работа.

11. БЕЗОПАСНОСТ НА ТРУДА И ЗДРАВΟΣЛОВНИ УСЛОВИЯ НА ТРУД

11.1. От гледна точка на техническата безопасност, командированият персонал на **ИЗПЪЛНИТЕЛЯ** и неговите подизпълнители, включително чуждестранни фирми, условно се приравнява (с изключение на правото за издаване на наряди и допускане до работа) към персонала на “АЕЦ Козлодуй” ЕАД и е длъжен да спазва изискванията на:

- „Правилник за безопасност при работа в неелектрически уредби на електрически и топлофикационни централи и по топлопреносни мрежи и хидротехнически съоръжения”

- „Правилник за безопасност и здраве при работа в електрически уредби на електрически и топлофикационни централи и по електрически мрежи”

11.2. **ИЗПЪЛНИТЕЛЯТ** определя отговорно лице по безопасност на труда в организацията със заповед.

11.3. **ВЪЗЛОЖИТЕЛЯТ** се задължава да осигури фронт за работа съобразно съответните условия за непрекъснат или спрян производствен процес, като обезопаси съоръженията съгласно действащите правилници в АЕЦ и открие наряди за допуск до работа.

11.4. Издаването на наряди за работа, допускане до работа, контрол на дейността на ВО, относно изискванията на техническата документация, закриване на нарядите и приемане на работното място, контрола и отчитане на дозовото натоварване на персонала и др. се извършват според определения ред в съответното структурно звено, по чието оборудване/на чиято територия се работи.

11.5. **ВЪЗЛОЖИТЕЛЯТ** се задължава да осигури инструктиране на външния персонал, според изискванията на НАРЕДБА № РД-07-2 от 16.12.2009г. за условията и реда за провеждането на периодично обучение и инструктаж на работниците и служителите по правилата за осигуряване на здравословни и безопасни условия на труд по цитираните в т.11.1 Правилници и в съответствие с мястото и конкретните условия на работа, която групата или част от нея ще извършва.

11.6. **ИЗПЪЛНИТЕЛЯТ** се задължава да обезпечи обучение и изпити на персонала, който ще работи на площадката на “АЕЦ Козлодуй” ЕАД, по “Въведение в АЕЦ” и “Радиационна защита” в УТЦ на “АЕЦ Козлодуй” ЕАД и съгласно НАРЕДБА за условията и реда за придобиване на професионална квалификация и за реда за издаване на лицензии за специализирано обучение и на удостоверения за правоспособност за използване на ядрената енергия.

11.7. **ИЗПЪЛНИТЕЛЯТ** се задължава да спазва всички ограничения и забрани, за изпращане и допускане до работа на лица и бригади, които са предвидени в правилниците по безопасност на труда. Да извърши правилен подбор при съставяне списъка на ръководния и изпълнителски персонал, който ще изпълнява работата по сключения договор, по отношение на професионална квалификация и тази по безопасността на труда.

11.8. **ВЪЗЛОЖИТЕЛЯТ** се задължава да определи длъжностното лице (или лица), които да приемат външния персонал на **ИЗПЪЛНИТЕЛЯ**, да изискат и извършат проверка на всички предвидени в правилниците документи, включително и удостоверенията за притежаване квалификационна група по безопасност на труда.

11.9. Отговорният ръководител и (или) изпълнителят на работа приемат всяко работно място от допускащия, като проверяват изпълнението на техническите мероприятия за обезопасяване, както и тяхната дейност.

11.10. Ръководителите на **ИЗПЪЛНИТЕЛЯ** постоянно упражняват контрол за спазване на правилниците по безопасност на труда от членовете на групата и да предприемат мерки за отстраняване на нарушенията.

11.11. **ИЗПЪЛНИТЕЛЯТ** се задължава да уведомява писмено **ВЪЗЛОЖИТЕЛЯ** за предприетите мерки по дадени от него предложения-искания за санкциониране на лица, допуснали нарушения по изискванията на безопасността на труда.

11.12. **ИЗПЪЛНИТЕЛЯТ** се задължава да изпълнява писмените разпореждания на упълномощените длъжностни лица от **ВЪЗЛОЖИТЕЛЯ** при констатирани нарушения на технологичната дисциплина и правилата за безопасна работа.

11.13. В случай на трудова злополука с лице наето от **ИЗПЪЛНИТЕЛЯ**, ръководителят на групата уведомява ръководството на фирмата – **ИЗПЪЛНИТЕЛ** и сектор “Техническа безопасност” на “АЕЦ Козлодуй” ЕАД, след което предприема мерки и оказва съдействие на компетентните органи, за изясняване на обстоятелствата и причините за злополуката.

11.14. **ИЗПЪЛНИТЕЛЯТ** се задължава да спазва действащите в АЕЦ нормативни документи и правилници по отношение на ЗБУТ, ПАБ съгласно действащите норми за ремонти и СМР.

11.15. **ИЗПЪЛНИТЕЛЯТ** се задължава да спазва законовите изисквания за опазване на околната среда по време на строителството и след приключването му, в гаранционния срок.

11.16. **ИЗПЪЛНИТЕЛЯТ** осигурява здравословни и безопасни условия на труд, съгласно изискванията на нормативните документи по охрана на труда.

11.17. При необходимост **ИЗПЪЛНИТЕЛЯТ** организира изпълнението на ремонтните дейности при непрекъснат режим на работа, с цел спазване срока на ремонта на съответния блок или друга технологична необходимост.

11.18. **ИЗПЪЛНИТЕЛЯТ** осигурява спазване на Наредба № 2 от 22.03.2004 г. за минималните изисквания за здравословни и безопасни условия на труд при извършване на строителни и монтажни работи на територията на обектите на “АЕЦ Козлодуй” ЕАД.

11.19. Всички санкции, наложени от компетентните органи за нарушенията или за щети нанесени от лица, наети от **ИЗПЪЛНИТЕЛЯ** (включително подизпълнителите му) са за сметка на **ИЗПЪЛНИТЕЛЯ**.

12. ПОЖАРНА БЕЗОПАСНОСТ

12.1. При изпълнение на огневи работи Ръководителят и персонала на ВО изпълняващ дейности по договор с “АЕЦ Козлодуй” ЕАД, е задължен да спазва изискванията на нормативно-техническите документи по пожарна безопасност:

- Наредба № Из-2377 от 15.09.2011 г. за правилата и нормите за пожарна безопасност при експлоатация на обектите;

- Правила за пожарна и аварийна безопасност в “АЕЦ Козлодуй” ЕАД, идент.№ ДОД.ПБ.ПБ.307;

12.2. При изпълнение на огневи работи, **ИЗПЪЛНИТЕЛЯТ** подготвя Списък на лицата, имащи право да бъдат ръководители на огневи работи.

13. ОДИТИ, ИНСПЕКЦИИ И ПРОВЕРКИ

13.1. **ИЗПЪЛНИТЕЛЯТ** поема ангажимент да допусне и окаже съдействие на упълномощени представители на **ВЪЗЛОЖИТЕЛЯ** за извършване на одит по качеството по реда на утвърдени правила на **ВЪЗЛОЖИТЕЛЯ**. Иницирането на одит може да стане по желание на **ВЪЗЛОЖИТЕЛЯ** и писмено известяване на **ИЗПЪЛНИТЕЛЯ**.

13.2. **ВЪЗЛОЖИТЕЛЯТ** носи отговорност за неразпространение на информацията, станала достъпна по време на извършване на одита.

13.3. **ВЪЗЛОЖИТЕЛЯТ** има право да осъществява контрол по изпълнението на този договор, стига да не възпрепятства работата на **ИЗПЪЛНИТЕЛЯ** и да не нарушава оперативната му самостоятелност.

13.4. **ИЗПЪЛНИТЕЛЯТ** се задължава да предостави достъп до строителни и монтажни площадки, документация и персонал на лицата, упълномощени от **ВЪЗЛОЖИТЕЛЯ** да изпълняват контрол и инспекции.

13.5. **ИЗПЪЛНИТЕЛЯТ** е длъжен да позволи на **ВЪЗЛОЖИТЕЛЯ** или на посочено от **ВЪЗЛОЖИТЕЛЯ** лице, да прави проверки на отчетната документация, съставена при изпълнение на договора, включително и да се правят копия на документите.

14. ОПАЗВАНЕ НА ОКОЛНАТА СРЕДА

14.1. **ИЗПЪЛНИТЕЛЯТ** е длъжен да спазва изискванията за опазване на околната среда по време на изпълнението на предмета на договора и след приключването му, съобразно Закона за управление на отпадъците.

14.2. **ИЗПЪЛНИТЕЛЯТ** е длъжен да извози отпадъците от площадката на “АЕЦ Козлодуй” ЕАД и да осигури тяхното депониране при спазване на изискванията на националното законодателство и вътрешните изисквания на **ВЪЗЛОЖИТЕЛЯ**.

14.3. При изпълнение на дейности, които засягат зелените площи и/или дълготрайната растителност на площадката на “АЕЦ Козлодуй” ЕАД, **ИЗПЪЛНИТЕЛЯТ** е длъжен за своя сметка да възстанови тревните площи и насажденията, съгласувано със съответните отговорни звена на **ВЪЗЛОЖИТЕЛЯ**.

15. СРОК ЗА ИЗПЪЛНЕНИЕ

15.1. Когато по обективни причини от производствен или друг характер, произтичащи от естеството и спецификата на основния предмет на дейност на **ВЪЗЛОЖИТЕЛЯ**, той не е в състояние да осигури условия за изпълнение на предмета на основния договор, изпълнението спира до отпадане на съответните причини за това, като **ВЪЗЛОЖИТЕЛЯТ** може да удължи срока на договора с периода на забавата.

16. НЕУСТОЙКИ

16.1. В случай на неспазване на сроковете по раздел 3 от основния договор **ИЗПЪЛНИТЕЛЯТ** дължи неустойка в размер на 0.5% (половин процент) върху стойността на забавеното изпълнение за всеки ден закъснение, но не повече от 10% (десет процента) от стойността на договора.

16.2. В случай на забавено плащане по раздел 2 от основния договор **ВЪЗЛОЖИТЕЛЯТ** заплаща неустойка в размер на 0.5% (половин процент) върху стойността на забавеното плащане за всеки ден закъснение, но не повече от 10% (десет процента) от стойността на дължимото плащане.

16.3. При виновно неизпълнение на задълженията по договора, с изключение на случаите по т.16.1. и 16.2, неизправната страна дължи на изправната неустойка в размер на 10% (десет) върху стойността на договора.

16.4. За действително претърпени вреди в размер по-голям от размера на уговорените неустойки, заинтересованата страна може да търси обезщетение в пълен размер по общия гражданскоправен ред.

17. ПРЕКРАТЯВАНЕ И РАЗВАЛЯНЕ НА ДОГОВОРА

17.1. Двете страни имат право да прекратят договора по взаимно съгласие изразено в двустранен документ.

17.2. Всяка от страните може да поиска прекратяване на договора с 30 (тридесет) дневно писмено предизвестие, отправено до другата страна. Страните оформят отношенията си с двустранен протокол.

17.3. Договорът може да бъде прекратен по искане на всяка от двете страни при настъпване на обстоятелства по Раздел 18 от общите условия на договора. В този случай страните подписват двустранен протокол за оформяне на отношенията между тях.

17.4. Договорът може да бъде развален чрез 15 (петнадесет) дневно писмено предизвестие от изправната страна до неизправната в случай на неизпълнение на поетите с договора задължения.

17.5. **ИЗПЪЛНИТЕЛЯТ** може да развали договора и да поиска заплащане на фактическите направени разходи, а така също и неустойка по т.16.1., но не повече от сумата определена в Раздел 2 на Основния договор, когато **ВЪЗЛОЖИТЕЛЯТ** забави плащането на дължимите суми, повече от 30 (тридесет) дни.

17.6. **ВЪЗЛОЖИТЕЛЯТ** може да развали договора и да поиска заплащане на неустойка по т.16.1, но не повече от сумата определена в раздел 2 на договора, в случай че **ИЗПЪЛНИТЕЛЯТ** не започне работа по договора повече от 30 дни след датата за начало на изпълнението.

17.7. При отказ за издаване на протокол за проверка на документите от Дирекция “Б и К” двете страни не си дължат обезщетения и неустойки и договора се прекратява.

18. НЕПРЕОДОЛИМА СИЛА

18.1. В случай, че някоя от страните не може да изпълни задълженията си по този договор поради непредвидено или непредотвратимо събитие от извънреден характер възникнало след сключване на договора, което препятства неговото изпълнение, тя е длъжна в 3-дневен срок писмено да уведоми другата страна за това. Това събитие следва да бъде потвърдено от БТПП, в противен случай страната не може да се позове на непреодолима сила.

18.2. Докато трае непреодолимата сила, изпълнението на задълженията и свързаните с тях насрещни задължения се спира и срокът на договора се удължава с времето, през което е била налице непреодолимата сила.

18.3. Когато непреодолимата сила продължи повече от 30 (тридесет) дни, всяка от страните може да поиска договорът да бъде прекратен.

19. РЕД ЗА РЕШАВАНЕ НА СПОРОВЕТЕ

19.1. Всички спорни въпроси, произлизащи от настоящия договор или при изпълнението му, ще се решават чрез преговори между двете страни. В случай, че спорните въпроси не могат да бъдат решени чрез преговори, същите ще бъдат решавани съгласно Българското законодателство (ЗОП, ЗЗД, ТЗ, ГПК и др.)

19.2. В случай на спор между страните при тълкуването на настоящия договор, трябва да се спазва следния ред на приоритет на документите:

- Договорът, подписан от страните;
- Общи условия на договора;
- Техническа оферта на **ИЗПЪЛНИТЕЛЯ**
- Техническо задание /техническа спецификация на **ВЪЗЛОЖИТЕЛЯ**;
- Предлагана цена;

20. ОТГОВОРНО ЛИЦЕ ОТ СТРАНА НА ВЪЗЛОЖИТЕЛЯ

20.1. **ВЪЗЛОЖИТЕЛЯТ** е длъжен да определи отговорно лице по изпълнението на договора. Отговорното лице представя **ВЪЗЛОЖИТЕЛЯ** и организира работата по договора от страна на **ВЪЗЛОЖИТЕЛЯ**.

20.2. **ВЪЗЛОЖИТЕЛЯТ** има право да смени отговорното лице по всяко време на изпълнение на договора. **ИЗПЪЛНИТЕЛЯТ** се уведомява писмено за предприетата промяна.

21. ОТГОВОРНО ЛИЦЕ ОТ СТРАНА НА ИЗПЪЛНИТЕЛЯ

21.1. **ИЗПЪЛНИТЕЛЯТ** е длъжен да определи отговорно лице по изпълнението на договора. Отговорното лице представя **ИЗПЪЛНИТЕЛЯТ** и организира работата по договора от страна на **ИЗПЪЛНИТЕЛЯТ**.

21.2. **ИЗПЪЛНИТЕЛЯТ** има право да смени отговорното лице по всяко време на изпълнение на договора. **ВЪЗЛОЖИТЕЛЯТ** се уведомява писмено за предприетата промяна.

22. КОМУНИКАЦИЯ МЕЖДУ СТРАНИТЕ

22.1. Комуникацията между страните се води само между определените отговорни лица. Когато дадено съобщение трябва да достигне до друго лице, участващо в изпълнението от страна на **ВЪЗЛОЖИТЕЛЯ** или от страна на **ИЗПЪЛНИТЕЛЯ**, това се осъществява чрез отговорните лица по договора.

22.2. Всички съобщения, предизвестия и нареждания, свързани с изпълнението на договора и разменяни между **ВЪЗЛОЖИТЕЛЯ** и **ИЗПЪЛНИТЕЛЯ** са валидни, когато са изпратени в писмена форма – лично, по пощата (с обратна разписка), телефакс на адреса на съответната страна или предадени чрез куриер, срещу подпис на приемащата страна.

22.3. Валидните адреси и факс номера на страните се посочват в договора. В случай, че това не е посочено в договора, за валидни адрес и факс номер на **ВЪЗЛОЖИТЕЛЯ** се считат, посочените в документацията за участие в процедурата за възлагане на обществена поръчка, а на **ИЗПЪЛНИТЕЛЯ** – посочените в неговата оферта.

22.4. Между страните се допуска неформална комуникация с оглед улесняване на работата като телефонен разговор, електронно съобщение и други подобни форми. Неформалната комуникация няма юридическа стойност и не се счита за официално приета, ако не е в писмената форма, определена по горе.

22.5. Комуникацията с чуждестранни **ИЗПЪЛНИТЕЛИ** се осъществява на български език. Осигуряването на превод на документите на български език е за сметка на **ИЗПЪЛНИТЕЛЯ**.

22.6. **ВЪЗЛОЖИТЕЛЯТ** по всяко време от изпълнение на договора при провеждане на официални и неофициални разговори и при работни срещи има право да изисква преводач от чуждия език на български, ако счете за необходимо, при това **ВЪЗЛОЖИТЕЛЯТ** не е длъжен да заплаща допълнително за тези си искания.

22.7. Всяка от страните има право да изиска първоначална среща при стартиране на договора с цел уточняване на изискванията към изпълнение на договора, целите на **ВЪЗЛОЖИТЕЛЯ**, критериите за оценка на изпълнението на договора и планиране, изпълнение и производство, които трябва да извърши **ИЗПЪЛНИТЕЛЯ**.

22.8. Когато в хода на изпълнение на работата по договора възникнат обстоятелства, изискващи съставянето на двустранно подписан констативен протокол, заинтересованата

страна отправя до другата мотивирана покана с обозначено място, дата и час на срещата. Уведомената страна е длъжна да отговори в три дневен срок след уведомяването (за дата на уведомяването се счита датата на входящия номер).

23. ЕЗИК НА ДОГОВОРА

23.1. Договорът с местни **ИЗПЪЛНИТЕЛИ** се съставя и подписва на български език в 2 еднообразни екземпляра.

23.2. С чуждестранни изпълнители, договора се подписва на български език и на друг език, ако това е упоменато в договора, по два еднообразни екземпляра на всеки от езиците. При противоречие на текстовете на различните езици, валиден е българският текст, освен ако не е определено друго в договора.

24. ПРОМЕНИ В ДОГОВОРА

24.1. Страните по договор за обществена поръчка могат да го променят или допълват само в предвидените в Закона за обществените поръчки случаи.

ИЗПЪЛНИТЕЛ:

.....
гр.....
ул.
тел/факс:
E-mail:
ЕИК
ИН по ЗДДС

ВЪЗЛОЖИТЕЛ:

"АЕЦ Козлодуй" ЕАД
3321 Козлодуй
БЪЛГАРИЯ
тел/факс: 0973/73530; 0973/76027
E-mail: commercial@npp.bg
ЕИК: 106513772
ИН по ЗДДС: 106513772

ИЗПЪЛНИТЕЛ:

.....
.....

ВЪЗЛОЖИТЕЛ:

.....
.....

ДЕКЛАРАЦИЯ

по чл.47, ал.1, т.1 и ал.5, т.1 от ЗОП, във връзка с чл.47, ал.9 от ЗОП

във връзка с участие в процедура

с предмет: “.....”

Долуподписаният /-ната/ _____
с ЕГН _____, притежаващ лична карта № _____, издадена на _____
от МВР, гр. _____, адрес: _____,
представляващ _____ в качеството си на _____
_____ със седалище _____ и адрес
на управление: _____, тел./факс: _____,
вписано в търговския регистър към Агенцията по вписванията с ЕИК № _____,
ИН по ЗДДС № _____

ДЕКЛАРИРАМ, ЧЕ:

1. Не съм осъден с влязла в сила присъда за:
 - а) престъпление против финансовата, данъчната или осигурителната система, включително изпиране на пари, по чл. 253-260 от Наказателния кодекс;
 - б) подкуп по чл. 301 - 307 от Наказателния кодекс;
 - в) участие в организирана престъпна група по чл. 321 и 321а от Наказателния кодекс;
 - г) престъпление против собствеността по чл. 194 - 217 от Наказателния кодекс;
 - д) престъпление против стопанството по чл. 219 - 252 от Наказателния кодекс;
2. Не съм свързано лице с възложителя или със служители на ръководна длъжност в неговата организация;

Известно ми е, че при деклариране на неверни данни нося наказателна отговорност по чл.313 от НК.

_____г

Декларатор: _____

ДЕКЛАРАЦИЯ

по чл.47, ал.1, т.2 и т.3 и ал.5, т.2 от ЗОП, във връзка с чл.47, ал.9 от ЗОП

във връзка с участие в процедура

с предмет: “.....”

Долуподписаният /-ната/ _____
с ЕГН _____, притежаващ лична карта № _____, издадена на _____
от МВР, гр. _____, адрес: _____,
представляващ _____ в качеството си на _____
_____ със седалище _____ и адрес
на управление: _____, тел./факс: _____,
вписано в търговския регистър към Агенцията по вписванията с ЕИК № _____,
ИН по ЗДДС № _____

ДЕКЛАРИРАМ, ЧЕ:

1. _____, когото представлявам:

а) Не е обявено в несъстоятелност;

б) Не се намира в производство по ликвидация или в друга подобна процедура съгласно националните закони и подзаконовни актове.

в) Не е сключил договор с лице по чл. 21 или 22 от Закона за предотвратяване и установяване на конфликт на интереси.

Известно ми е, че при деклариране на неверни данни нося наказателна отговорност по чл.313 от НК.

_____ Г

Декларатор: _____

Забележка: Когато Кандидатът/Участникът е юридическо лице е достатъчно подаване на декларацията от едно от лицата, които могат самостоятелно да го представляват.

ДЕКЛАРАЦИЯ

по чл.77, ал.3, т.9 от ЗОП

във връзка с участие в процедура

с предмет: “.....”

Долуподписаният /-ната/ _____
с ЕГН _____, притежаващ лична карта № _____, издадена на _____
от МВР, гр. _____, адрес: _____,
представляващ _____ в качеството си на _____
_____ със седалище _____ и адрес
на управление: _____, тел./факс: _____,
вписано в търговския регистър към Агенцията по вписванията с ЕИК № _____,
ИН по ЗДДС № _____

ДЕКЛАРИРАМ, ЧЕ:

Приемам условията на проекта на договора, включително специфичните и общите условия към него, приложени към документацията за участие в процедурата.

_____ г

Декларатор: _____

Забележка: Когато Кандидатът е юридическо лице е достатъчно подаване на декларацията от едно от лицата, които могат самостоятелно да го представляват.

ДЕКЛАРАЦИЯ

за споразумение по чл.104а, ал.3 от ЗОП

от Кандидат за участие в процедура на договаряне с обявление
с предмет: “.....”

Долуподписаният /-ната/
с ЕГН, притежаващ лична карта №, издадена на
от МВР, гр., адрес:
представляващ в качеството си на
..... със седалище и адрес
на управление:, тел./факс:
вписано в търговския регистър към Агенция по вписванията с ЕИК
ИН по ЗДДС №

ДЕКЛАРИРАМ, ЧЕ:

1. В случай, че бъдем одобрени в предварителния подбор и бъдем поканени за участие в договарянето ще представим първоначална оферта.
2. За подготовка и представяне на оферта, съгласно изискванията на документацията, за нас са необходими **10** календарни дни след получаване на писмена покана за представяне на оферта.
3. Ако Възложителят определи в поканата за участие срок за представяне на оферта посочения по-горе срок или по-дълъг, то ние приемаме, че сме постигнали споразумение с “АЕЦ Козлодуй” ЕАД съгласно чл.104а, ал.3 от Закона за обществените поръчки, относно срока за представяне на офертите.
4. Запознати сме със законното право на Възложителя, в случай че не постигне споразумение за срока за представяне на оферти с всички кандидати, да определи срок за представяне на офертите, който обаче не може да бъде по-кратък от 19 дни от датата на поканата за участие.

..... Г

Декларатор:

Забележка: Когато Кандидатът е юридическо лице е достатъчно подаване на декларацията от едно от лицата, които могат самостоятелно да го представляват.

БАНКОВА ГАРАНЦИЯ
ЗА УЧАСТИЕ В ПРОЦЕДУРАДо
“.....” ЕАД
гр.

Известени сме, че нашият Клиент, _____ [наименование и адрес на кандидата], наричан за краткост по-долу КАНДИДАТ, ще участва в откритата с Ваше Решение № _____ / _____ г. [посочва се № и дата на Решението за откриването на процедурата] процедура за възлагане на обществена поръчка с предмет: _____ [описва се предмета на поръчката и съответната обособена позиция].

Също така, сме информирани, че в съответствие с условията на процедурата и разпоредбите на Закона на обществените поръчки, КАНДИДАТА трябва да представи в заявлението си банкова гаранция за участие в процедурата, открита във Ваша полза, за сумата в размер на _____ (словом: _____) [посочва се цифром и словом стойността и валутата на гаранцията съгласно обявлението по процедурата].

Като се има предвид гореспоменатото, ние _____ [наименование и адрес на Банката], с настоящето поемаме неотменимо и безусловно задължение да заплатим по посочената от Вас банкова сметка, сумата от _____ (словом: _____) [посочва се цифром и словом стойността и валутата на гаранцията], в срок до 3 (три) работни дни след получаване на първо Ваше писмено искане, съдържащо Вашата декларация, че КАНДИДАТЪТ е извършил едно от следните действия:

- а) оттегли заявлението си след изтичане на срока за получаване на заявления или оттегли офертата си след изтичането на срока за получаване на офертите;
- б) е поканен да подаде оферта, но не подаде такава;
- в) е определен за изпълнител, но не изпълни задължението си да сключи договор за обществената поръчка;

Вашето искане за усвояване на суми по тази гаранция е приемливо и ако бъде изпратено до нас в пълен текст чрез надлежно кодиран телекс/телеграф от обслужващата Ви банка, потвърждаващ че Вашето оригинално искане е било изпратено до нас чрез препоръчана поща и че подписите на същото правно обвързват Вашата страна. Вашето искане ще се счита за отправено след постъпване или на Вашата писмена молба за плащане, или по телекс, или по телеграф на посочения по-горе адрес.

Тази гаранция влиза в сила, от _____ часа на _____ г. [посочва се датата и часа на крайния срок за представяне на заявленията].

Отговорността ни по тази гаранция ще изтече в _____ часа на _____ г. [посочва се дата и час, която е 120 календарни дни, считана от крайния срок за представяне на заявленията], до която дата какъвто и да е иск по нея трябва да бъде получен от нас. След тази дата гаранцията автоматично става невалидна, независимо дали това писмо-гаранция ни е изпратено обратно или не.

Гаранцията трябва да ни бъде изпратена обратно веднага след като вече не е необходима или нейната валидност е изтекла, което от двете събития настъпи по-рано.

Гаранцията е лично за Вас и не може да бъде прехвърляна.

Подпис и печат,
(БАНКА)

БАНКОВА ГАРАНЦИЯ
ЗА ИЗПЪЛНЕНИЕ НА ДОГОВОРДо
“ ” ЕАД
гр.

Известени сме, че нашият Клиент, _____ [наименование и адрес на участника], наричан за краткост по-долу ИЗПЪЛНИТЕЛ, с Ваше Решение № _____ / _____ г. [посочва се № и дата на Решението за класиране] е класиран на първо място в процедурата за възлагане на обществена поръчка с предмет: _____ [посочва се предмета и съответната обособена позиция, ако има такава], с което е определен за ИЗПЪЛНИТЕЛ на посочената обществена поръчка.

Също така, сме информирани, че в съответствие с условията на процедурата и разпоредбите на Закона на обществените поръчки, при подписването на Договора за възлагането на обществената поръчка, ИЗПЪЛНИТЕЛЯТ следва на Вас, в качеството Ви на Възложител на горепосочената поръчка, да представи банкова гаранция за добро изпълнение открита във Ваша полза, за сумата в размер на _____ % [посочва се размера от обявлението за участие] от общата стойност на поръчката, а именно _____ (словом: _____) [посочва се цифром и словом стойността и валутата на гаранцията], за да гарантира предстоящото изпълнение на задължения си, в съответствие с договорените условия.

Като се има предвид гореспоменатото, ние _____ [Банка], с настоящето поемаме неотменимо и безусловно задължение да Ви заплатим всяка сума, предявена от Вас, но общия размер на които не надвишават _____ (словом: _____) [посочва се цифром и словом стойността и валутата на гаранцията], в срок до 3 (три) работни дни след получаването на първо Ваше писмено поискване, съдържащо Вашата декларация, че ИЗПЪЛНИТЕЛЯТ не е изпълнил някое от договорните си задължения.

Вашето искане за усвояване на суми по тази гаранция е приемливо и ако бъде изпратено до нас в пълен текст чрез надлежно кодиран телекс/телеграф от обслужващата Ви банка, потвърждаващ че Вашето оригинално искане е било изпратено до нас чрез препоръчана поща и че подписите на същото правно обвързват Вашата страна. Вашето искане ще се счита за отправено след постъпване или на Вашата писмена молба за плащане, или по телекс, или по телеграф на посочения по-горе адрес.

Тази гаранция влиза в сила, от момента на нейното издаване.

Отговорността ни по тази гаранция ще изтече на _____ [посочва се дата и час на валидност на гаранцията съобразени с договорените условия], до която дата какъвто и да е иск по нея трябва да бъде получен от нас. След тази дата гаранцията автоматично става невалидна, независимо дали това писмо-гаранция ни е изпратено обратно или не.

Гаранцията трябва да ни бъде изпратена обратно веднага след като вече не е необходима или нейната валидност е изтекла, което от двете събития настъпи по-рано.

Гаранцията е лично за Вас и не може да бъде прехвърляна.

Подпис и печат,
(БАНКА)

ИНФОРМАЦИОНЕН ЛИСТ ЗА КАНДИДАТА

Наименование на Кандидата:	<i>Посочете точното наименование на дружеството, според съдебната регистрация</i>
Седалище по регистрация:	<i>Посочете държавата и адрес на седалището на кандидата</i>
Точен адрес за кореспонденция	<i>Посочете улица, град, пощенски код, държава</i>
Лице за контакти	<i>Посочете име, фамилия и длъжност</i>
Телефонен номер	<i>Посочете код на населеното място и телефонен номер</i>
Факс номер	<i>Посочете код на населеното място и номер на факс</i>
Електронен адрес	
Интернет адрес	
Правен статус	<i>Посочете търговското дружество или обединения или друга правна форма, дата на учредяване или номера и датата на вписване и къде</i>
ИН по ЗДДС № и държава на данъчна регистрация съгласно данъчната декларация	<i>Посочете номер по ЗДДС и наименованието на държавата, например: България.....</i>
ИН/ЕИК	
Банкови реквизити	<i>Банка: IBAN: BIC:</i>
Предмет на поръчката	
Номер на поръчката	<i>Посочете номер на поръчката от Регистъра за обществени поръчки</i>
Дата на изготвяне на заявлението	<i>Посочете дата: дата, месец, година; Напр. 17 септември 2014 г.</i>

До: (Наименование на Възложителя)

ПОДПИС и ПЕЧАТ:

_____ (име и фамилия)

_____ (дата)

_____ (длъжност на управляващия/представяващия кандидата)

_____ (наименование на кандидата)