

 **“АЕЦ Козлодуй” ЕАД, гр. Козлодуй**

ОДОБРЯВАМ,
ИЗПЪЛНИТЕЛЕН ДИРЕКТОР

30.05 2014 г. ИВАН ГЕНОВ



ДОКУМЕНТАЦИЯ

за участие в Открита процедура с предмет

“Доставка на предварително изолирани тръби и фасонни части”

Гр. Козлодуй 2014 г.

СЪДЪРЖАНИЕ

на документация за участие в Открита процедура
с предмет "Доставка на предварително изолирани тръби и фасонни части"

Част	Наименование	Брой страници
1	Решение за откриване на процедура	5
2	Обявление за обществената поръчка	9
3	Техническо задание №14.ТС.ТЗ.01 с приложения-скици по участъци	10
4	Указания за подготовка на офертата	5
5	Проект на договор, включващ:	
5.1	Специфични условия на договора	3
5.2	Общи условия на договора	10
6	Декларации:	
6.1	Декларация за отсъствие на обстоятелствата по чл. 47, ал.1 т.1 и ал.5 т.1, във връзка с чл.47, ал.9 от ЗОП	1
6.2	Декларация за отсъствие на обстоятелствата по чл. 47, ал.1 т.2 и т.3, и ал.5 т.2, във връзка с чл.47, ал.9 от ЗОП	1
6.3	Декларация за приемане условията в проекта на договор, съгласно чл.56 ал.1 т.12 от ЗОП	1
7	Образци на документи:	
7.1	Образец - Информационен лист-данни за идентификация на участника/подизпълнителя	1
7.2	Образец – Оферта, Спецификация и Предлагана цена	5
7.3	Образец - Банкова гаранция за изпълнение на договор	1



АГЕНЦИЯ ПО ОБЩЕСТВЕНИ ПОРЪЧКИ
1000 София, ул. Лере 4
факс: 940 7078
e-mail: rop@aop.bg , e-rop@aop.bg
интернет адрес: <http://www.aop.bg>

РЕШЕНИЕ

- Проект на решение
 Решение за публикуване

Номер: ЗОП-Р- 163 от 30/05/2014 дд/мм/гггг

- А) за откриване на процедура
 Б) за промяна
 В) за прекратяване на процедура за възлагане на обществена поръчка

Обектът на обществената поръчка е по:

- чл. 3, ал. 1 от ЗОП
 чл. 3, ал. 2 от ЗОП
 Съгласен съм АОП да изпрати данните, необходими за публикуване на Обявление за допълнителна информация, информация за незавършена процедура или CORRIGENDUM, до Официален вестник на ЕС в съответствие с Общите условия за използване на услугата Електронен подател

ДЕЛОВОДНА ИНФОРМАЦИЯ

Деловодна информация Партида на възложителя: 00353 Поделение: _____ Изходящ номер: ЗОП-Р- <u>163</u> от дата 30/05/2014 Коментар на възложителя: <u>№ 2 - 606042</u>
--

РАЗДЕЛ I: ВЪЗЛОЖИТЕЛ

- по чл. 7, т. 1-4 от ЗОП (класически)
 по чл. 7, т. 5 или 6 от ЗОП (секторен)

I.1) Наименование и адрес		
Официално наименование "АЕЦ Козлодуй" ЕАД		
Адрес гр. Козлодуй, обл. Враца		
Град Козлодуй	Пощенски код 3321	Държава Република България
За контакти Отдел "Обществени поръчки" - Управление "Търговско"	Телефон 0973 76597	
Лице за контакт Мариана Грозданова		
Електронна поща mggrozdanova@npp.bg	Факс 0973 72441	
Интернет адрес/и (когато е приложимо)		

Адрес на възложителя: www.kznpp.org Адрес на профила на купувача: http://www.kznpp.org/index.php? lang=bg&p=actuality&pl=communally_orders	
I.2) Вид на възложителя и основна дейност/и: (попълва се от възложители по чл.7, т.1-4 от ЗОП)	
<input type="checkbox"/> Министерство или друг държавен орган, включително техни регионални или местни подразделения <input type="checkbox"/> Национална агенция/служба <input type="checkbox"/> Регионален или местен орган <input type="checkbox"/> Регионална или местна агенция/служба <input type="checkbox"/> Публичноправна организация <input type="checkbox"/> Европейска институция/агенция или международна организация <input type="checkbox"/> Друго (моля, уточнете): _____	<input type="checkbox"/> Обществени услуги <input type="checkbox"/> Отбрана <input type="checkbox"/> Обществен ред и сигурност <input type="checkbox"/> Околна среда <input type="checkbox"/> Икономическа и финансова дейност <input type="checkbox"/> Здравеопазване <input type="checkbox"/> Настаняване/жилищно строителство и места за отдих и култура <input type="checkbox"/> Социална закрила <input type="checkbox"/> Отдих, култура и религия <input type="checkbox"/> Образование <input type="checkbox"/> Друго (моля, уточнете): _____
I.3) Основна дейност/и на възложителя, свързана/и с: (попълва се от възложител по чл. 7, т.5 или 6 от ЗОП)	
<input type="checkbox"/> Производство, пренос и разпределение на природен газ и топлинна енергия <input checked="" type="checkbox"/> Електрическа енергия <input type="checkbox"/> Търсене, проучване или добив на природен газ или нефт <input type="checkbox"/> Търсене, проучване или добив на въглища или други твърди горива <input type="checkbox"/> Вода	<input type="checkbox"/> Пощенски услуги <input type="checkbox"/> Железопътни услуги <input type="checkbox"/> Градски железопътни, трамвайни, тролейбусни или автобусни услуги <input type="checkbox"/> Пристанищни дейности <input type="checkbox"/> Летищни дейности
А) ЗА ОТКРИВАНЕ НА ПРОЦЕДУРА ЗА ВЪЗЛАГАНЕ НА ОБЩЕСТВЕНА ПОРЪЧКА	
II: ОТКРИВАНЕ	
ОТКРИВАМ	
<input checked="" type="checkbox"/> процедура за възлагане на обществена поръчка <input type="checkbox"/> конкурс за проект <input type="checkbox"/> процедура за създаване на система за предварителен подбор	
II.1) Вид на процедурата	
Попълва се от възложител по чл.7, т.1-4 от ЗОП	
Открита процедура Ограничена процедура Ускорена ограничена процедура Състезателен диалог Договаряне с обявление	<input type="checkbox"/> Ускорена на договаряне с обявление <input type="checkbox"/> Договаряне без обявление <input type="checkbox"/> Конкурс за проект - открит <input type="checkbox"/> Конкурс за проект - ограничен <input type="checkbox"/>
Попълва се от възложител по чл.7, т.5 или 6 от ЗОП	
Открита процедура Ограничена процедура Договаряне с обявление	<input checked="" type="checkbox"/> Договаряне без обявление <input type="checkbox"/> Конкурс за проект - открит <input type="checkbox"/> Конкурс за проект - ограничен

III: ПРАВНО ОСНОВАНИЕ

Попълва се от възложител по чл.7, т.1-4 от ЗОП		
Чл. 16, ал. 8 от ЗОП	<input type="checkbox"/> Чл. 84, т. ____, във вр. с чл. 86 ал. 3 от ЗОП	<input type="checkbox"/>
Чл. 16, ал. 8, във вр. с чл. 76 ал. 3 от ЗОП	<input type="checkbox"/> Чл. 90, ал.1, т. ____, от ЗОП	<input type="checkbox"/>
Чл. 83а, ал. 1 от ЗОП	<input type="checkbox"/> Чл. 94, ал. 2 от ЗОП	<input type="checkbox"/>
Чл. 84, т. ____ от ЗОП	<input type="checkbox"/> Чл. 119в, ал. 3, т. ____ от ЗОП	<input type="checkbox"/>
Попълва се от възложител по чл.7, т.5 или 6 от ЗОП		
Чл. 103, ал. 1 от ЗОП	<input checked="" type="checkbox"/> Чл. 105, ал. 1 от ЗОП	<input type="checkbox"/>
Чл. 103, ал. 2, т. ____ от ЗОП	<input type="checkbox"/> Чл. 105, ал. 1, във връзка с чл. 103, ал.1 от ЗОП	<input type="checkbox"/>
Чл. 94, ал. 2 от ЗОП	<input type="checkbox"/> Чл. 119в, ал. 3, т. ____ от ЗОП	<input type="checkbox"/>
точка: _____		

IV: ОБЕКТ НА ПОРЪЧКАТА

<input type="checkbox"/> Строителство
<input checked="" type="checkbox"/> Доставки
<input type="checkbox"/> Услуги

IV.1) Описание на предмета на поръчката / на потребностите при състезателен диалог / на конкурса за проект

Предметът на поръчката е "Доставка на предварително изолирани тръби и фасонни части". Общо описание: предметът на поръчката е свързан с подмяна на три амортизирани участъка от топлопреносната/дворна/ мрежа на гр. Козлодуй и трябва да осигури модернизирание и намаляване на топлинните загуби по топло-снабдителната система. Изисквания: участниците трябва да предложат, за всеки участък поотделно, доставка на тръби и елементи производство на сертифициран по ISO производител и отговарящи на указаните стандарти или еквиваленти международни, включително с техническо решение гарантиращо поемането на топлинните разширения и декларация относно съответствие с изискването за възможно полагане в съществуващи канали и в лъсови почви; изисква се гаранционно обслужване; доставката се приема след входящ контрол без забележки. Детайлно описание на стоката, условията и изискванията за участие и при изпълнение - в документацията за участие.

(Когато основният предмет на поръчката/конкурса съдържа допълнителни предмети, те трябва да бъдат описани в това поле)

IV.2) Зелена обществена поръчка

IV.2.1) Поръчката е "зелена", съгласно обхвата на Националния план за действие за насърчаване на зелените обществени поръчки: Да Не

IV.2.1.1) Продуктова група

<input type="checkbox"/> Копирна и графична хартия	<input type="checkbox"/> Климатици
<input type="checkbox"/> Офис ИТ оборудване	<input type="checkbox"/> Почистващи продукти и услуги
<input type="checkbox"/> Офис осветление	<input type="checkbox"/> Конвенционални транспортни средства и услуги, свързани с тях

<input type="checkbox"/> Улично осветление	<input type="checkbox"/> Електрически превозни средства и системи за зареждане
IV.2.1.2) "Зелените" критерии присъстват във:	
Техническата спецификация	_____ (брой)
Критериите за подбор по чл. 25, ал. 2, т. 6 от ЗОП	_____ (брой)
Показателите за оценка на офертите	_____ (брой)
Изискванията при изпълнение на договора (клаузи в проекто-договора)	_____ (брой)
IV.2.2) Поръчката е "зелена" извън обхвата на Националния план за действие (Моля, посочете екокритериите в полето за друга информация)	Да <input type="checkbox"/> Не <input checked="" type="checkbox"/>

V: МОТИВИ

<p>V.1) Мотиви за избора на процедура Възложителите по чл.7, т.5 и 6 от ЗОП вземат решение за възлагане на обществени поръчки чрез открита процедура, ограничена процедура и процедура на договаряне с обявление винаги, когато не са налице условията за провеждане на процедура на договаряне без обявление. (Кратко описание на фактическите обстоятелства, които обуславят избора на съответната процедура)</p>	
<p>V.2) Лица, до които се изпраща поканата за участие в процедура на договаряне без обявление по реда на ЗОП (когато е приложимо)</p> <p>_____</p> <p>_____</p> <p>_____</p>	
<p>V.3) Настоящата процедура е свързана с процедура за възлагане на обществена поръчка или конкурс за проект, която е (когато е приложимо): открита с решение № _____ от дата _____ дд/мм/гггг публикувана в Регистъра на обществените поръчки под уникален № _____ - _____ - _____ (nnnnn-yyyy-xxxx)</p>	
<p>Допълнителната/повторната услуга или строителство е (когато е приложимо):</p> <p style="text-align: right;">без ДДС с ДДС Стойност на ДДС (в %)</p> <p>на обща стойност _____ Валута: <input type="checkbox"/> <input type="checkbox"/> _____</p>	

VI: ОДОБРЯВАМ

<p><input checked="" type="checkbox"/> обявлението и документацията за участие</p> <p><input type="checkbox"/> обявлението и описателния документ</p> <p><input type="checkbox"/> поканата за обществена поръчка</p> <p><input type="checkbox"/> поканата за обществена поръчка и документацията</p> <p><input type="checkbox"/> обявлението и конкурсната програма</p> <p><input type="checkbox"/> обявлението</p>	
---	--

VII: ОБЖАЛВАНЕ

VII.1) Орган, който отговаря за процедурите по обжалване	
Официално наименование	

Комисия за защита на конкуренцията		
Адрес бул. Витоша, 18		
Град София	Пощенски код 1000	Държава Република България
		Телефон 02 9884070
Електронна поща срсadmin@срс.bg		Факс 02 9807315
Интернет адрес (URL): www.срс.bg		
VII.2) Срок за подаване на жалби: съгласно чл.120 от ЗОП		

VIII: ДРУГА ИНФОРМАЦИЯ (когато е приложимо)

IX: ДАТА на изпращане на настоящото решение

Дата: 30/05/2014 дд/мм/гггг

Възложител:

Трите имена: /подпис и печат/ Иван Киров Генев	
Длъжност: Изпълнителен директор	



АГЕНЦИЯ ПО ОБЩЕСТВЕНИ ПОРЪЧКИ
 1000 София, ул. Лега 4
 факс: 940 7078
 e-mail: rop@aop.bg , e-rop@aop.bg
 интернет адрес: <http://www.aop.bg>

ОБЯВЛЕНИЕ ЗА ОБЩЕСТВЕНА ПОРЪЧКА ОТ ВЪЗЛОЖИТЕЛ ПО ЧЛ.7, Т.5 ИЛИ 6 ОТ ЗОП

- Проект на обявление
 Обявление за публикуване

ДЕЛОВОДНА ИНФОРМАЦИЯ

<p>Деловодна информация Партида на възложителя: 00353 Поделение: _____ Изходящ номер: ЗОП-О- <i>141</i> от дата 30/05/2014 Коментар на възложителя: <i>112 - 606074</i></p>

РАЗДЕЛ I: ВЪЗЛОЖИТЕЛ

I.1) Наименование, адреси и лица за контакт:		
Официално наименование "АЕЦ Козлодуй" ЕАД		
Адрес гр. Козлодуй, обл. Враца		
Град Козлодуй	Пощенски код 3321	Държава Република България
За контакти Отдел "Обществени поръчки" - Управление "Търговско"	Телефон 0973 76597	
Лице за контакти Мариана Грозданова		
Електронна поща mggrozdanova@npp.bg	Факс 0973 72441	
Интернет адрес/и (когато е приложимо) Адрес на възложителя (URL): www.kznpp.org Адрес на профила на купувача (URL): http://www.kznpp.org/index.php?lang=bg&p=actuality&pl=communally_orders		
Допълнителна информация може да бъде получена на: <input checked="" type="checkbox"/> Съгласно 1.1) <input type="checkbox"/> Друго: моля, попълнете Приложение А.І		
Документация (спецификации и допълнителни документи) (включително документи за динамична система за доставки) може да бъде получена на: <input checked="" type="checkbox"/> Съгласно 1.1) <input type="checkbox"/> Друго: моля, попълнете Приложение А.ІІ		
Оферти или заявления за участие трябва да бъдат изпратени на: <input checked="" type="checkbox"/> Съгласно 1.1) <input type="checkbox"/> Друго: моля, попълнете Приложение А.ІІІ		
I.2) Основна/и дейност/и на възложителя, свързана/и с:		
<input type="checkbox"/> Производство, пренос и разпределение на природен газ и топлинна енергия	<input type="checkbox"/> Пощенски услуги	
<input checked="" type="checkbox"/> Електрическа енергия	<input type="checkbox"/> Железопътни услуги	

<input type="checkbox"/> Търсене, проучване или добив на природен газ или нефт	<input type="checkbox"/> Градски железопътни, трамвайни, тролейбусни или автобусни услуги
<input type="checkbox"/> Търсене, проучване или добив на въглища или други твърди горива	<input type="checkbox"/> Пристанищни дейности
<input type="checkbox"/> Вода	<input type="checkbox"/> Летищни дейности

РАЗДЕЛ II: ОБЕКТ НА ОБЩЕСТВЕНАТА ПОРЪЧКА**II.1) Описание****II.1.1) Наименование на поръчката, дадено от възложителя:**

"Доставка на предварително изолирани тръби и фасонни части"

II.1.2) Обект на поръчката и място на изпълнение на строителството, доставката или услугата (Изберете само една категория — строителство, доставки или услуги, която съответства на конкретния предмет на вашата поръчка или покупка/и)

<input type="checkbox"/> (а) Строителство	<input checked="" type="checkbox"/> (б) Доставки	<input type="checkbox"/> (в) Услуги
<input type="checkbox"/> Изграждане <input type="checkbox"/> Проектиране и изпълнение <input type="checkbox"/> Изпълнение с каквито и да е средства на строителство, съответстващо на изискванията, определени от възложителите	<input checked="" type="checkbox"/> Покупка <input type="checkbox"/> Лизинг <input type="checkbox"/> Наем <input type="checkbox"/> Покупка на изплащане <input type="checkbox"/> Комбинация от изброените	Категория услуга No (Относно категориите услуги 1 -27, моля вижте Приложения 2 и 3 от ЗОП)
Място на изпълнение на строителството _____ код NUTS: _____	Място на изпълнение на доставката АЕЦ Козлодуй _____ код NUTS: BG313	Място на изпълнение на услугата _____ код NUTS: _____

II.1.3) Настоящото обявление е за

- Възлагане на обществена поръчка Създаване на динамична система за доставки (ДСД)
- Сключване на рамково споразумение

II.1.4) Информация относно рамково споразумение (когато е приложимо)

- Рамково споразумение с няколко изпълнители Рамково споразумение с един изпълнител
- Брой: _____ или (когато е приложимо) максимален брой _____ на участниците в предвиденото рамково споразумение

Срок на рамковото споразумение:

Срок в години: _____ или в месеци: _____

Прогнозна стойност на поръчките за целия срок на рамковото споразумение (когато е приложимо):

Прогнозна стойност без ДДС (в цифри): _____ Валута: _____
 или от: _____ до _____ Валута: _____

Честота на поръчките, които ще бъдат възложени (ако е известно):**II.1.5) Кратко описание на поръчката:**

Предметът на поръчката е "Доставка на предварително изолирани тръби и фасонни части". Общо описание: предметът на поръчката е свързан с подмяна на три амортизирани участъка от топлопреносната мрежа на гр. Козлодуй и трябва да осигури модернизирани и намаляване на топлинните загуби по топло-снабдителната система. Изисквания: участниците трябва да предложат, за всеки участък поотделно, доставка на тръби и елементи производство на сертифициран по ISO производител и отговарящи на указаните стандарти или еквиваленти международни, включително с

техническо решение гарантиращо поемането на топлинните разширения и декларация относно съответствие с изискването за възможно полагане в съществуващи канали и в лъсови почви; изисква се гаранционно обслужване; доставката се приема след входящ контрол без забележки. Детайлно описание на стоката, условията и изискванията за участие и при изпълнение – в документацията за участие.

II.1.6) Код съгласно Общия терминологичен речник (CPV)

Осн. предмет	Осн. код	Доп. код (когато е приложимо)
	44163000	

II.1.7) Поръчката е предмет на Споразумението за държавни поръчки (GPA) на Световната търговска организация Да Не

II.1.8) Обособени позиции (за информация относно обособените позиции използвайте Приложение Б толкова пъти, колкото е броят на обособените позиции) Да Не

Ако да, оферти трябва да бъдат подадени (отбележете само едно):

само за една обособена позиция за една или повече обособени позиции за всички обособени позиции

II.1.9) Ще бъдат приемани варианти Да Не

II.2) Количество или обем на поръчката

II.2.1) Общо количество или обем (включително всички обособени позиции и опции, когато е приложимо)

Тръби и елементи за топлопроводи, съгласно техническото задание в документацията за участие, за следните участъци от топло-снабдителната мрежа: Втори участък от Северна магистрала; Трети участък от Южна магистрала; Теплопровод-топλοςнабдяване на ул. Ломска

Прогнозна стойност, без ДДС (когато е приложимо)

(в цифри): 142877 Валута: BGN

Съгласни ли сте тази информация да бъде публикувана в РОП?

от: _____ до _____ Валута:

Да Не

II.2.2) Опции (когато е приложимо) Да Не

Ако да, описание на тези опции:

Опции се предвижда да се използват:

след: _____ месеца или: _____ дни от сключване на договора (ако е известно)

Брой на възможните повторения (ако има такива): _____ или: между _____ и _____

В случай на повторение прогнозен график (ако е известно):

след: _____ месеца или : _____ дни от сключване на договора

II.3) Срок на договора или краен срок за изпълнение на поръчката

Срок на изпълнение в месеци: 3 или дни _____ (от сключване на договора)

или

начална дата _____ дд/мм/гггг

крайна дата на изпълнението _____ дд/мм/гггг

РАЗДЕЛ III: ЮРИДИЧЕСКА, ИКОНОМИЧЕСКА, ФИНАНСОВА И ТЕХНИЧЕСКА ИНФОРМАЦИЯ

III.1) Условия, свързани с изпълнението на поръчката

III.1.1) Изискуеми депозити и гаранции:

Гаранция за участие: не се изисква;

Гаранция за изпълнение на договора: размер – 3% от стойността на договора (без ДДС); форма – парична сума (депозит) или оригинал на банкова гаранция, (неотменяема, срок на валидност – 30 дни по-дълъг от

този на договора) .

III.1.2) Условия и начин на финансиране и плащане и/или препратка към съответните разпоредби, които ги уреждат:

Плащане съгласно посоченото в проекта на договор-специфични условия – в срок до 30 /тридесет/ календарни дни след приемането на доставката, срещу представени оригинална фактура, приемно-предавателен протокол и протокол за извършен входящ контрол без забележки.

III.1.3) Изискване за създаване на юридическо лице, когато участникът, определен за изпълнител, е обединение на физически и/или юридически лица (когато е приложимо):

III.1.4) Други особени условия (когато е приложимо)

Да Не

Ако да, опишете ги:

III.2) Условия за участие

III.2.1) Изисквания към кандидатите или участниците, включително за вписването им в професионални или търговски регистри:

Изискуеми документи и информация:

Офертата следва да включва:

1. Документи за подбор:

1.1 Оферта (образец);

1.2 Документ за регистрация на участника или единен идентификационен код, съгл. чл.23 от Закона за търговския регистър;

1.3 Документи съгласно чл.50 от ЗОП- доказателства за икономически и финансови възможности, посочени от възложителя в т.III.2.2) от това обявление;

1.4 Документи съгласно чл.51 от ЗОП- доказателства за технически възможности, посочени от възложителя в т.III.2.3) от това обявление;

1.5 Декларации за отсъствие на обстоятелствата по чл.47, ал.1 и ал.5 от ЗОП (приложения в документацията за участие). Възложителят отстранява от участие в процедурата участници, за които са налице обстоятелства по чл.47, ал.1 и ал.5 от ЗОП);

1.6 Декларация за използване или неизползване на подизпълнители/и при изпълнението на поръчката;

В случай, че е декларирано използване на подизпълнител се представя и декларация от подизпълнителя за съгласие да участва като такъв при изпълнение на поръчката;

1.7 Декларация за приемане на условията в проекта на договор (образец);

1.8 Информационен лист-данни за участника/подизпълнителя (образец).

Документите по т.1 се прилагат в плик 1 заедно с: документи от подизпълнител/и, документи от лица участници в обединения, в случаите когато е необходимо.

2. Предложение за изпълнение на поръчката:

2.1 Спецификация (образец) с наименование, описание/характеристики, стандарт, производител и страна на произход, др., документи и информация в съответствие с изискванията;

2.2 Срок за изпълнение на поръчката;

2.3 Гаранционен срок.

Документите по т.2 се прилагат в плик 2

3. Предлагана цена:

3.1 Ценова таблица-предлагана цена (образец) .

Документите по т.3 се прилагат в плик 3.	
III.2.2) Икономически и финансови възможности	
Изискуеми документи и информация (когато е приложимо):	
1.) Информация за общия оборот и за оборота на стоките и услугите, които са предмет на поръчката, за последните три години, в зависимост от датата, на която кандидатът или участникът е учреден или е започнал дейността си. 1.1.) Минимално изискване: Кандидатите да покажат общ оборот от обичайната си дейност, както да представят уверение, че имат реализиран оборот от продажби на стоките, предмет на поръчката или сходни (топлопреносни тръбопроводи и принадлежности).	
III.2.3) Технически възможности	
Изискуеми документи и информация (когато е приложимо):	
1.) Списък на основните договори за доставки, изпълнени през последните три години, включително стойностите, датите и получателите, придружен от препоръки за добро изпълнение.	
2) Сертификат по ISO 9001:2008 за съответствие на системата за управление на качеството на производителя, валиден.	
1.1.) Минимално изискване: Участниците да имат опит в доставка на стоките, предмет на поръчката или подобни (подобни: (топлопреносни тръбопроводи и принадлежности)) и да го докажат с референции за изпълнени договори за доставка. Референциите/препоръките/ да са относими към договори описани в представения Списък.	
1.2) Минимално изискване: Участниците да представят сертификат за производителя в уверение, че предлагат стока от производител, с въведена система за управление на качеството, сертифицирана за съответствие с посочения стандарт.	
III.2.4) Запазени поръчки (когато е приложимо)	Да <input type="checkbox"/> Не <input checked="" type="checkbox"/>
<input type="checkbox"/> Поръчката е ограничена до кандидати - специализирани предприятия или кооперации на лица с увреждания	
<input type="checkbox"/> Изпълнението на поръчката е ограничено до програми за защита на заетостта на лица с увреждания	
III.3) Специфични условия при обществени поръчки за услуги	
III.3.1) За изпълнението на услугата се изисква определена професия	Да <input type="checkbox"/> Не <input checked="" type="checkbox"/>
Ако да, посочете съответните нормативни разпоредби:	
<hr/>	
III.3.2) Юридическите лица трябва да посочат имената и професионалната квалификация на персонала си, отговорен за изпълнението на услугата	Да <input type="checkbox"/> Не <input checked="" type="checkbox"/>
РАЗДЕЛ IV: ПРОЦЕДУРА	
IV.1) Вид процедура	
IV.1.1) Вид процедура	
<input checked="" type="checkbox"/> Открита	
<input type="checkbox"/> Ограничена	
<input type="checkbox"/> Договаряне	Има вече избрани кандидати: Да <input type="checkbox"/> Не <input type="checkbox"/>
<i>Ако да, посочете имената и адресите на вече избраните кандидати в раздел VI.3)</i>	
<i>Допълнителна информация</i>	
IV.2) Критерий за оценка на офертите	
IV.2.1) Критерий за оценка на офертите	
(моля, отбележете приложимото)	
<input checked="" type="checkbox"/> най-ниска цена	
или	
<input type="checkbox"/> икономически най-изгодна оферта при	

<input type="checkbox"/> посочените по-долу показатели (показателите се посочват с тяхната относителна тежест или в низходящ ред на значимост, когато оценяването на относителната тежест не е възможно поради очевидни причини) <input type="checkbox"/> показатели, посочени в документацията, спецификациите, в поканата за представяне на оферти или за участие в договаряне	
Показатели	Тежест
IV.2.2) Ще се използва електронен търг Ако да, допълнителна информация за електронния търг (когато е приложимо)	Да <input type="checkbox"/> Не <input checked="" type="checkbox"/>
IV.3) Административна информация	
IV.3.1) Идентификационен номер на поръчката, даден от възложителя (когато е приложимо) БД модул АЕЦ Търговия No.27890	
IV.3.2) Предишни публикации относно същата поръчка Ако да, посочете къде: <input type="checkbox"/> Предварително обявление за ОП <input type="checkbox"/> Обявление на профила на купувача Номер на обявлението в РОП: _____ от _____ <input type="checkbox"/> Други предишни публикации (когато е приложимо)	Да <input type="checkbox"/> Не <input checked="" type="checkbox"/>
IV.3.3) Условия за получаване на документация за участие (спецификации и допълнителни документи) (с изключение на динамична система за доставки) Срок за получаване на документация за участие Дата: 19/06/2014 дд/мм/гггг	
	Час: 16:00
Платими документи Ако да, цена (в цифри): _____ Валута: Условия и начин за плащане:	Да <input type="checkbox"/> Не <input checked="" type="checkbox"/>
IV.3.4) Срок за получаване на оферти или заявления за участие Дата: 27/06/2014 дд/мм/гггг	
	Час: 16:00
IV.3.5) Език/ци, на който/които могат да бъдат изготвени офертите или заявленията за участие <input type="checkbox"/> ES <input type="checkbox"/> DA <input type="checkbox"/> ET <input type="checkbox"/> EN <input type="checkbox"/> IT <input type="checkbox"/> LT <input type="checkbox"/> MT <input type="checkbox"/> PL <input type="checkbox"/> SK <input type="checkbox"/> FI <input type="checkbox"/> CS <input type="checkbox"/> DE <input type="checkbox"/> EL <input type="checkbox"/> FR <input type="checkbox"/> LV <input type="checkbox"/> HU <input type="checkbox"/> NL <input type="checkbox"/> PT <input type="checkbox"/> SL <input type="checkbox"/> SV Друг: Български	
IV.3.6) Срок на валидност на офертите (открита процедура) До дата: _____ дд/мм/гггг или в месеци: _____ или дни: 90 (от крайния срок за получаване на оферти)	
IV.3.7) Условия при отваряне на офертите Дата: 30/06/2014 дд/мм/гггг	
	Час: 13:30
Лица, които могат да присъстват при отварянето на офертите (когато е приложимо) Лица с представителни функции, съгласно регистрацията на участниците или техни упълномощени представители, както и представители на средствата за масова информация и на юридически лица с нестопанска цел имат право да присъстват при отваряне на офертите.	Да <input checked="" type="checkbox"/> Не <input type="checkbox"/>

РАЗДЕЛ VI: ДРУГА ИНФОРМАЦИЯ

VI.1) Това представлява периодично възлагане на поръчка (когато е приложимо)		Да <input type="checkbox"/> Не <input checked="" type="checkbox"/>
Ако да, прогнозен график за публикуването на следващи обявления:		
<hr/>		
VI.2) Поръчката е свързана с проект и/или програма, финансирани от фондове на ЕС		Да <input type="checkbox"/> Не <input checked="" type="checkbox"/>
Ако да, посочете проекта/програмата:		
<hr/>		
<hr/>		
<hr/>		
VI.3) Допълнителна информация (когато е приложимо)		
<hr/>		
<hr/>		
<hr/>		
VI.4) Процедури по обжалване		
VI.4.1) Орган, който отговаря за процедурите по обжалване		
Официално наименование Комисия за защита на конкуренцията		
Адрес бул. Витоша № 18		
Град София	Пощенски код 1000	Държава Република България
		Телефон 02 9884070
Електронна поща cpcadmin@cpc.bg	Факс 02 9807315	
Интернет адрес (URL): http://www.cpc.bg		
Орган, който отговаря за процедурата по медиация (когато е приложимо)		
Официално наименование		
Адрес		
Град	Пощенски код	Държава
		Телефон
Електронна поща	Факс	
Интернет адрес (URL):		
VI.4.2) Подаване на жалби (моля, попълнете раздел VI.4.2 или при необходимост раздел VI.4.3)		
Уточнете информацията относно крайния срок (крайните срокове) за подаване на жалби: съгл чл. 120 от ЗОП		
VI.4.3) Служба, от която може да бъде получена информация относно подаването на жалби		
Официално наименование		

"АЕЦ Козлодуй" ЕАД, Управление "Търговско", отдел "Обществени поръчки"		
Адрес Козлодуй, обл. Враца		
Град Козлодуй	Пощенски код 3321	Държава Република България
		Телефон 0973 73230
Електронна поща kkkamenova@npp.bg		Факс 0973 76007
Интернет адрес (URL): www.kznpp.org		
VI.5) Дата на изпращане на настоящото обявление Дата: 30/05/2014 дд/мм/гггг		

ПРИЛОЖЕНИЕ А**ДОПЪЛНИТЕЛНИ АДРЕСИ И ЛИЦА ЗА КОНТАКТ**

I) Адреси и лица за контакт, от които може да се получи допълнителна информация		
Официално наименование		
Адрес		
Град	Пощенски код	Държава
За контакти	Телефон	
Лице за контакти		
Електронна поща	Факс	
Интернет адрес (URL):		
II) Адреси и лица за контакт, от които може да се получат документация за участие (спецификации и допълнителни документи) (включително документи за динамична система за доставки)		
Официално наименование		
Адрес		
Град	Пощенски код	Държава
За контакти	Телефон	
Лице за контакти		
Електронна поща	Факс	
Интернет адрес (URL):		
III) Адреси и лица за контакт, на които трябва да бъдат изпратени офертите или заявленията за участие		
Официално наименование		
Адрес		

Град	Пощенски код	Държава
За контакти	Телефон	
Лице за контакти		
Електронна поща	Факс	
Интернет адрес (URL):		

“АЕЦ КОЗЛОДУЙ” ЕАД

Блок:
Система:
Подразделение: цех ТС

УТВЪРЖДАВАМ,
ЗАМ. ИЗПЪЛНИТЕЛЕН ДИРЕКТОР
..... Александър Николов
.....



СЪГЛАСУВАЛИ:
ДИРЕКТОР “Б и К”:
..... 14.02.2014 /Пламен Василев/
ДИРЕКТОР “П”:
..... 14.02.2014 /Емилиян Едрев/

ТЕХНИЧЕСКО ЗАДАНИЕ

№ 14.ТС.ТЗ.02

за “Доставка на предварително изолирани тръби и фасонни части”

Настоящото техническо задание съдържа пълно описание на обекта на поръчката и техническа спецификация съгласно Закона за обществените поръчки

1. Описание на доставката

1.1. Описание на изработваното и доставяното оборудване или материали

По приложените схеми на участъците от топлопреносната мрежа в гр. Козлодуй да се доставят предварително изолирани тръби /ПИТ/ и фасонни части към тях съгласно Приложение 1, 2 и 3

Изходни данни за системата:

- работна температура – не повече от 130°C;
- работно налягане – $P_{\text{раб.}} = 16_{\text{атм.}}$;
- пробно хидравлично налягане – $P_{\text{хид.}} = 1.25 P_{\text{раб}} = 20_{\text{атм.}}$;

В съответствие с “Наредба за устройството, безопасната експлоатация и техническия надзор на съоръжения под налягане”.

2. Основни характеристики на оборудването и материалите

2.1. Физически и геометрични характеристики

- дължина на тръбите $L = 6000\text{мм}$ и $L = 12000\text{мм}$;

2.2. Характеристики на материалите

Тръбите са предназначени за безканално полагане и трябва да отговарят на последните версии на приложимите стандарти за предварително изолирани тръбни системи.

Тяхното качество, трябва да отговаря на БДС EN 253:2009+A1:2013 - *Тръби за градски топлопреносни мрежи. Система от предварително изолирани тръби за мрежи за топла вода, вкопани директно в земята. Тръби от стомана, топлинна изолация от полиуретан и външна обвивка от полиетилен.*

Фабрично изработените тръбни модули, състоящи се от стоманена тръба, термична изолация от полиуретан и външен кожух от полиетилен и качество на материалите влагани в тяхното производство да съответстват на БДС EN 253:2009+A1:2013

Фитингите /коляно, Т-отклонения, редукция, неподвижни опори и компенсатори/ състоящи се от стоманени фитинги, изолация от устойчив пенополиуретан и външен кожух от полиетилен, трябва да отговаря на БДС EN 448:2010 - *Тръби за градски топлопреносни мрежи. Система от предварително изолирани тръби за топла вода, вкопани директно в земята. Фитинги от стомана, предварително изолирани, вкопани директно в земята, топлинна изолация от полиуретан и външна обвивка от полиетилен.*

Сертификатите на материалите да бъдат в съответствие с БДС EN 253:2009+A1:2013 и в зависимост от типът на тръбите в съответствие с:

- БДС EN 10216-2:2003+A2:2008 за безшевни тръби;
- БДС EN 10217-2:2003.A1:2005 за електрически заварени стоманени тръби;
- БДС EN 10217-5:20031.A1:2005 за електродъгово заварени стоманени тръби;
- БДС EN 10025-2:2005 за горещо валцовани продукти;
- БДС EN 10083-2:2006 за нелегирани стомани;
- DIN1626 за безшевни тръби, DIN1626 за шевни тръби – St 37.0;
или идентични /аналогични/ такива.
- ISO 9330-2:1997 /заварени тръби/, ISO 9329-2:1997 /безшевни тръби/ – St 37.0;

2.3. Химични, механични, металургични и/или други свойства

2.3.1. Стоманена тръба

Типът на марката стомана от която да са изработени тръбите е P235GH

2.3.2. Колена, преходи, тройници

Да съответстват на БДС EN 448:2010 или подходящи DIN стандарти.

2.3.3. Кожух на тръбата

Обшивната тръба да е от полиетилен с висока плътност /ПЕВП/.

Номиналната плътност на основния материал не трябва да бъде по-малка от 935kg/m^3 /определено в съответствие с БДС EN 253:2009+A1:2013.

2.3.4. Изолация от устойчива полиуретанова пяна

Полиуретановата пяна трябва да има еднородна, фина и равномерна структура на клетка с коефициент на топлопроводимост $< 0.034\text{W/mK}$.

2.3.5. Предварително изработени неподвижни опори

Опорните точки, трябва да бъдат предварително изработени в завода с цел лесен монтаж на работната площадка. Предварително изработените модули на неподвижните опори, трябва да бъдат заварени в линия и свързани към прилежащите тръбни, като обичаен фабрично изработен тръбен модул.

2.3.6. Компенсатори

Компенсаторите, трябва да бъдат конструирани за лесна предварителна настройка.

Доставката на компенсаторите, трябва да включва специална връзка за кожуха, включително всички свързващи материали необходими за пълното свързване.

2.3.7. Кожусите и изолацията на муфите от полиетилен да е с висока плътност или метални муфи с полиетиленово покритие

Общите изисквания са съгласно БДС EN 489:2010 - Тръби за градски топлопреносни мрежи. Система от предварително изолирани тръби за топла вода, вкопани директно в земята. Тръбни съединения от стомана, предварително изолирани вкопани директно в земята, топлинна изолация от полиуретан и външна обвивка от полиетилен.

Принципът на свързване е чрез използването на метода на пенообразуване със свързващи муфи, муфи от полиетилен с висока плътност, направени водоустойчиви посредством свиващи се ленти, метални муфи с полиетиленово покритие с конусни или болтови свързващи елементи.

2.4. Нормативно-технически документи

Да отговаря на изискванията на *“Наредба за устройството, безопасната експлоатация и техническия надзор на съоръжения под налягане”*

2.5. Изисквания към срок на годност и жизнен цикъл

Не по-малко от 10 години след монтажа.

3. Опаковане, транспортиране, временно складиране

3.1. Изисквания към доставката и опаковката

- всички необходими елементи /тръби, фасонни части, опори и др./ по приложените скици за всеки участък от ТСС - гр. Козлодуй, да се доставят в отделна опаковка;

- опаковката трябва да съдържа опаковъчен лист, както и да е маркирана с обозначение, съдържащо следните данни: завод производител, номер на скицата за съответния участък, работни параметри на елементите, дата на производство, условия за съхранение, тегло бруто/нето;

- срок на доставката – до 3 /три/ месеца от сключване на договора;

- материалът за изолация на фасонните части да е разфасован в двукамерна опаковка и предварително дозиран за всяка една по отделно;

3.2. Условия за съхранение

Съгласно условията на производителя.

4. Изисквания към производството

4.1. Правилници, стандарти, нормативни документи за производство и изпитване

Готовите елементи трябва да отговарят на стандартите от т.2.2 и т.2.3.

4.2. Тестване на продуктите и материалите по време на производство

Цялото оборудване трябва да бъде проверено и изпитано от доставчика преди доставката. Проверката и тестването да бъде в съответствие с БДС EN 253:2009+A1:2013, БДС EN 448:2010, БДС EN 489:2010 и придружено с протокол от изпитанията, декларация за съответствие и сертификат.

4.3. Контрол от страна на АЕЦ “Козлодуй” по време на производството

Няма да се извършва контрол по време на производство от страна на АЕЦ “Козлодуй” ЕАД

5. Входящ контрол, монтаж и въвеждане в експлоатация

5.1. Тестване на продуктите и материалите при входящ контрол при приемане на доставката, след монтаж и по време на експлоатация

Общ входящ контрол по установен ред в АЕЦ “Козлодуй” ЕАД съгласно *“Инструкция по качество за провеждане на входящ контрол на доставените материали, суровини и комплектуващи изделия в АЕЦ “Козлодуй”, идент. № ДОД. КД.ИК.112.*

5.2. Полагане на покрития

Външното покритие на стандартните фасонни части /колена-муфи, Т-отклонения/ да е с предварително полиетиленово покритие.

5.3. Документи, които се изискват при доставка, монтаж и въвеждане в експлоатация

5.3.1. Документи, които трябва да бъдат представени с офертата:

- схема - техническо решение за всеки обект, гарантиращо поемането на топлинните разширения в съответствие с предлаганата технология;
- да бъде представена спецификация на необходимите елементи /тръби, фасонни части и др./ за всяка схема;
- сертификат от производителя за анализ на тръбите и фасонните части;
- протокол от радиографичен контрол за скрити под изолацията фабрични заваръчни шевове;
- други документи съпътстващи производствения процес;
- декларация за съответствие на тръбите, фасонните части и изолацията в местата на стиковане с възможност за полагане както в съществуващи канали така и в льосови почви;
- декларация за доставка на материала за изолация на фасонните части, разфасован двукамерна опаковка и предварително дозиран за всяка една по отделно;

5.3.2. Документите, които трябва да бъдат представени с доставката:

- оригинал на фактура за стойността на доставката;
- декларация за произход;
- сертификат за съответствие от производителя;
- технология за монтаж на български език;
- протокол от радиографичен контрол за скрити под изолацията фабрични заварки;
- декларация за съответствие на тръбите, фасонните части и изолацията в местата на стиковане с възможност за полагане както в съществуващи канали така и в льосови почви;

6. Гаранции, гаранционно обслужване и след гаранционно обслужване

6.1. Гаранционно обслужване

Доставка на предварително изолирани тръби или фасонни части при авария на такива до 10 години след монтаж.

7. Осигуряване на качеството

7.1. Общи изисквания

Завода производител на доставените тръби и елементи към тях трябва да притежава Сертификат за съответствие на Система за управление на качеството с БДС EN ISO 9001:2008. Да бъде представено копие от сертификата.

7.1.1. Да бъде представено техническо решение за всяка схема, гарантиращо поемането на топлинните разширения.

7.1.2. Да бъде представена спецификация на необходимите елементи/тръби, фасонни части и др./ за всяка схема.

7.2. Квалификация, лицензи, сертификати и разрешения

Изпълнителят да е производител или упълномощен представител.

7.3. Приемане на доставката

Всяка опаковка трябва да съдържа опаковъчен лист със съдържанието и да отговаря на изискванията на *“Инструкция по качество за провеждане на входящ контрол на доставените материали, суровини и комплектуващи изделия в АЕЦ “Козлодуй”, идент.№ ДОД. КД.ИК.112.*

7.4. Точки на контрол

Изпълнителят да изготви и представи План за контрол на качеството (ПКК) за доставка на предварително изолирани тръби и фасонни части с примерно съдържание, предоставено от Възложителя, две седмици след сключване на договора. В ПКК да бъдат указани точки на контрол от страна на Възложителя.

8. Прилагане на изискванията към под-изпълнители на основния изпълнител

Прилагат се същите изисквания, както към основния изпълнител в зависимост от дейностите които изпълнява.

ПРИЛОЖЕНИЕ: има

Приложение 1 – Схема за топлопровод Втори участък от Северна магистрала – от камера К13А-2 до камера 13А-5.

Приложение 2 – Схема за топлопровод Трети участък от Южна магистрала – от камера К16-5 до камера К16-6

Приложение 3 - Схема на топлопровод – топлоснабдяване на ул. “Ломска “ от камера К16-15-6 до камера К16-15-6-6.

Началник цех ТС: 

50.01.2014г.
/Боян Димитров/

Програма за финансиране

Наименование на програмата за финансиране (ИП, ИП, РП и др.)	№ на мярка от програмата / код на мероприятие МИС ВааН
ИП 2014	8.025.1

ЗАБЕЛЕЖКА:

Производителя (доставчика) на предварително изолираните тръби определя местата и броя на неподвижните опорци, Е-муфите (компенсаторите) ако това се налага и подробно специфицира всички тръби, елементи и компоненти на системата.

СХЕМА НА ДОСТАВКА НА ТРЪБИ И ЕЛЕМЕНТИ ЗА ТОПЛОПРОВОД

Подмяна на участък 2 от Северна магистрала от К13А-2 до К13А-5

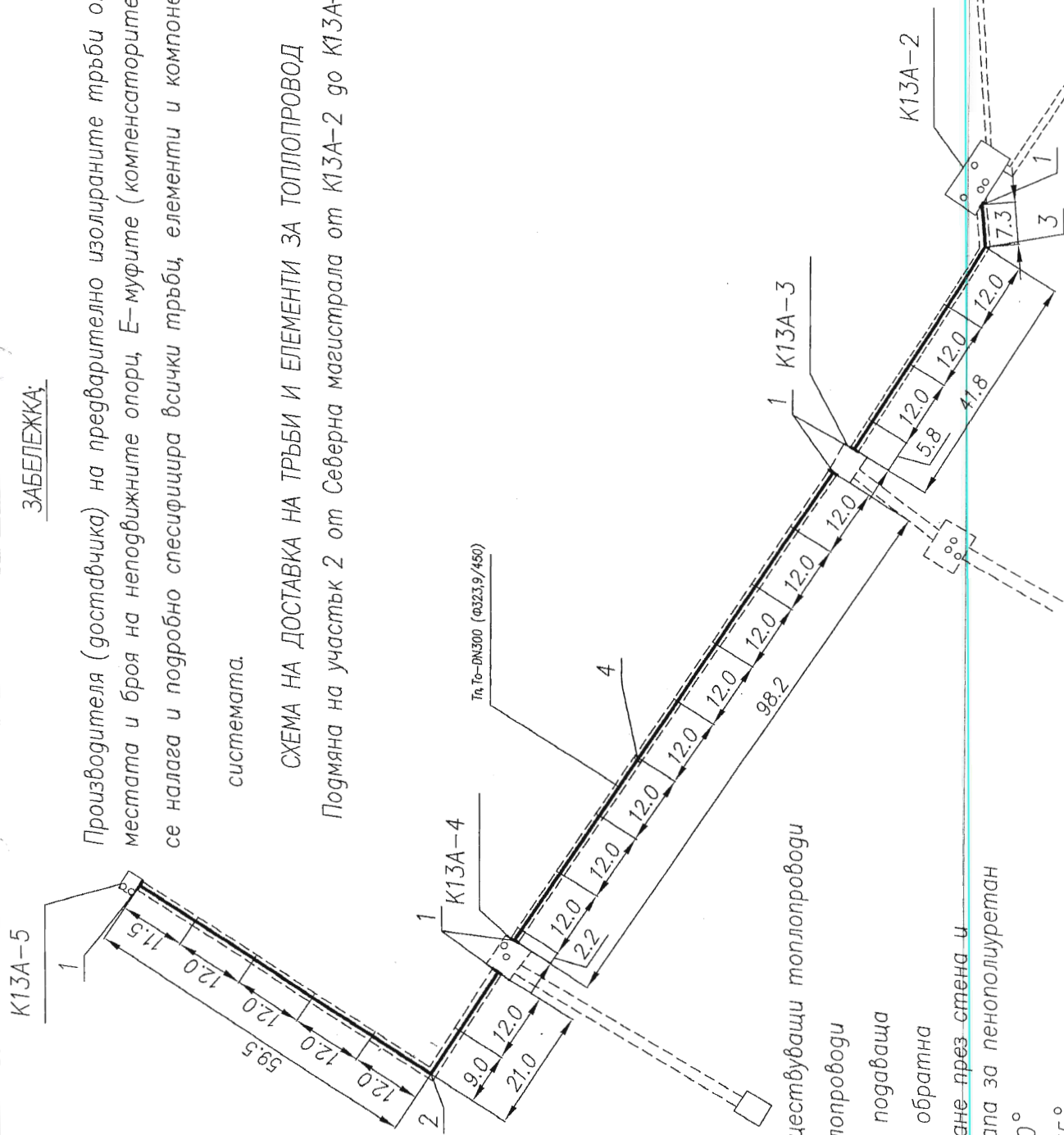

Л Е Г Е Н Д А:

- канал, съществуващи топлопроводи
- нови топлопроводи
- Tп – топла вода подаваща
- To – топла вода обратна
- поз.1 – преминаване през стена и крайна капа за пенополиуретан
- поз.2 – коляно 90°
- поз.3 – коляно 135°
- поз.4 – компенсатор

Л Е Г Е Н Д А:

----- канал, съществуващи топлопроводи

————— нови топлопроводи

Tn — топла вода подаваща

To — топла вода обратна

поз.1 — преминаване през стена и
крайна капа за пенополиуретан

поз.2 — коляно 90°

поз.3 — преминаване през стена

поз.4 — тройник

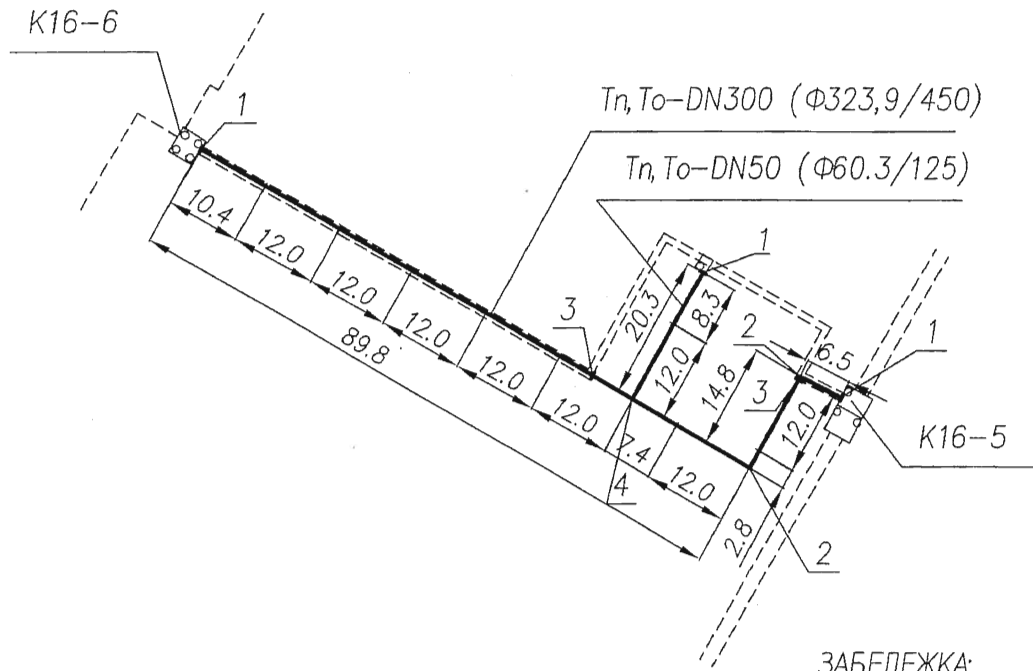

ЗАБЕЛЕЖКА:

Производителя (доставчика) на предварително изолираните тръби определя местата и броя на неподвижните опори, Е-муфите (компенсаторите) ако това се налага и подробно специфицира всички тръби, елементи и компоненти на системата.

СХЕМА НА ДОСТАВКА НА ТРЪБИ И ЕЛЕМЕНТИ ЗА ТОПЛОПРОВОД

Подмяна на участък 3 от Южна магистрала от K16-5 до K16-6

СХЕМА НА ДОСТАВКА НА ТРЪБИ И ЕЛЕМЕНТИ ЗА ТОПЛОПРОВОД
Топлоснабдяване на ул. "Ломска"

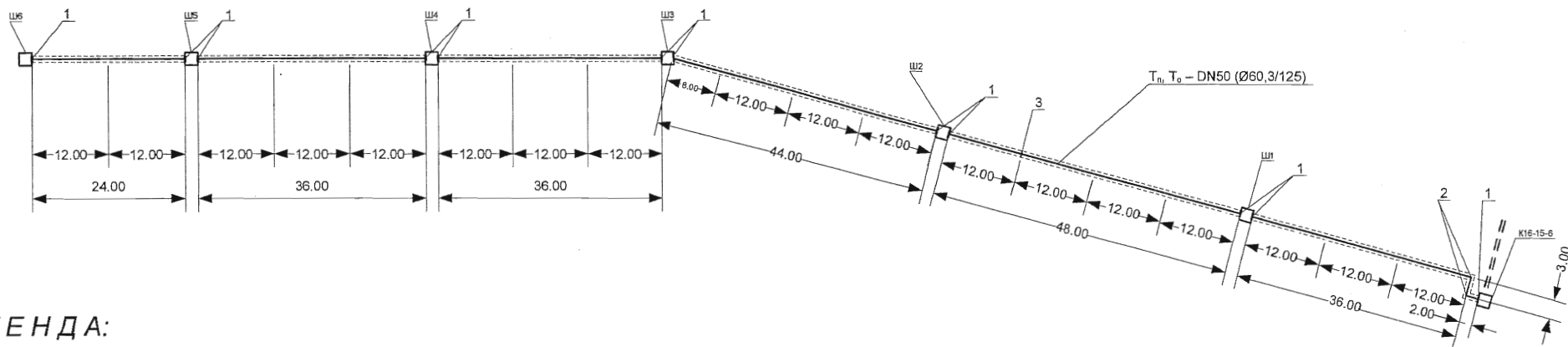

ЛЕГЕНДА:

- — — — — съществуващи топлопроводи
- — — — — нови топлопроводи
- T_n топла вода подаваща
- T_o топла вода обратна
- поз. 1 преминаване през стена и крайна капа за пенополиуретан
- поз. 2 коляно 90°
- поз. 3 компенсатор

ЗАБЕЛЕЖКА:

Производителя (доставчика) на предварително изолираните тръби определя местата и броя на неподвижните опори, Е-муфите (компенсаторите) ако това се налага и подробно специфицира всички тръби, елементи и компоненти на системата.

УКАЗАНИЯ за подготовка на офертата

1. Общи условия и информация относно участие в процедурата

1.1 Редът и условията, при които ще се определи изпълнител на обществената поръчка са съгласно Закона за обществените поръчки (ЗОП). Откритата процедура за възлагане на обществена поръчка дава равни възможности за участие на всички заинтересовани лица, отговарящи на изискванията на Възложителя.

1.2 Документацията за участие в процедурата и всички разяснения по нея се публикуват в Регистъра за обществени поръчки и в Профила на купувача на Интернет адреса, посочен в т.І.1) от обявлението. На Профила на купувача, към рег. номер на процедурата се публикува и информационното съобщение за датата, часа и мястото на отваряне и оповестяване на ценовите оферти.

1.3 Образци на декларации, информационен лист, банкова гаранция за изпълнение на договор, както и общите условия на договора са достъпни в Профила на купувача на Интернет адреса, посочен в т.І.1) от обявлението.

1.4 При изготвянето на офертата всички участници трябва точно да се придържат към обявените от възложителя условия.

1.5 Всички разходи по подготовката, изготвянето и подаването на офертата са за сметка на участника.

1.6 Всеки, който е участник в процедурата може да променя, допълва или да оттегли офертата си до изтичането на срока за получаване на офертите.

1.7 Участник в откритата процедура за възлагане на обществена поръчка има право да представя само една оферта.

1.8 Участниците са длъжни да спазват сроковете и условията, посочени в обявлението и документацията за участие в процедурата. Всички заинтересовани лица могат да подадат оферта за участие в откритата процедура в срока посочен в т.ІV.3.4) от обявлението.

1.9 Всяка оферта включва “Документи за подбор”, “Предложение за изпълнение” и “Предлагана цена”.

2. Изисквания към документите за подбор, техническото предложение за изпълнение и предлаганата цена

2.1 “Документи за подбор”:

2.1.1 Оферта (образец). Титулът на офертата представлява оферта, изготвена съгласно образеца, приложен в документацията за участие в процедурата и съдържаща точен списък на документите, които участникът прилага. Представя се в оригинал, с подпис от лице представляващо по регистрация и свеж печат, към документите за подбор в плик 1.

2.1.2 Документ за регистрация на участника или единен идентификационен код (ЕИК), съгласно чл. 23 от Закона за търговския регистър. Документът следва да бъде с дата на издаване, предшестваща датата на отваряне на офертите, с не повече от 3 месеца назад. Представя се копие заверено с гриф “Вярно с оригинала”, подпис от лице представляващо по регистрация и свеж печат.

2.1.2.1 Чуждестранните юридически лица прилагат еквивалентен документ за регистриране/вписване и идентификационен код, издаден от съдебен или административен орган от държавата, в която са установени. Представя се в оригинал или копие заверено с гриф “Вярно с оригинала”, подпис и свеж печат.

2.1.3 Документи съгласно чл.50 от ЗОП- доказателства за икономически и финансови възможности, посочени от възложителя в т.ІІІ.2.2) от обявлението.

Информацията за общия оборот и за оборота на стоките и услугите, които са предмет на поръчката, за последните три години, в зависимост от датата, на която кандидатът или участникът е учреден или е започнал дейността си се представя в оригинал, с подпис от лице представляващо по регистрация и свеж печат.

2.1.4 Документи съгласно чл.51 от ЗОП- доказателства за технически възможности, посочени от възложителя в т.П.2.3) от обявлението.

2.1.4.1 Списъкът на основните договори за доставки, изпълнени през последните три години, включително стойностите, датите и получателите, придружен от препоръки за добро изпълнение се представя в оригинал, с подпис от лице представляващо по регистрацията и свеж печат, а приложените препоръки в оригинал или във вид на копие, заверени с гриф "Вярно с оригинала", подпис и свеж печат.

2.1.4.2 Сертификатът по ISO 9001:2008 за съответствие на системата за управление на качеството на производителя се представя във вид на копие, заверено с гриф "Вярно с оригинала", подпис и свеж печат.

2.1.5 Декларации за отсъствие на обстоятелствата по чл.47, ал.1 и ал.5 от ЗОП (декларации-приложения в документацията за участие:

2.1.4.1 Декларация за отсъствие на обстоятелствата по чл. 47, ал.1, т.2 и т.3 и ал.5, т.2 от ЗОП.

2.1.4.2 Декларации за отсъствие на обстоятелствата по чл. 47, ал.1, т.1 и ал.5, т.1 от ЗОП.

Декларациите се подписват съобразно изискванията, посочени в приложените образци.

Декларациите се представят в оригинал.

Участниците са длъжни, в процеса на провеждане на процедурата, да уведомяват възложителя за всички настъпили промени в декларираните обстоятелства в 7-дневен срок от настъпването им.

2.1.6 Декларация за използване или неизползване на подизпълнители при изпълнението на поръчката. При деклариране на подизпълнител/и, в декларацията се посочва подизпълнителя/те, дяловото му/им участие (в процент), както и конкретната дейност от предмета на обществената поръчка, която ще изпълнят. Декларацията се изготвя от участника, представя се в оригинал с подпис от лице представляващо по регистрацията и свеж печат.

2.1.7 Декларация за приемане условията в проекта на договора (образец). Когато Участник е юридическо лице е достатъчно подаване на декларацията от едно от лицата, които могат самостоятелно да го представляват. Декларацията се представя в оригинал с подпис от лице представляващо по регистрацията и свеж печат.

2.1.8 Информационен лист-данни за идентификация на участника/подизпълнителя (Образец). Документът се изготвя по образца в документацията и се представя в оригинал.

2.1.9 Участие като подизпълнител/и (юридическо лице). Когато участникът предвижда участие на подизпълнител/и, когото е деклариран в декларацията по т.2.1.6, се представят:

2.1.9.1 Декларация от всеки подизпълнител, за съгласие да участва в качеството на подизпълнител при изпълнението на обществената поръчка с предмет: "....." (наименованието дадено от възложителя). Декларацията, подписана от лицето представляващо подизпълнителя по регистрацията се представя в оригинал със свеж печат, приложена към офертата на участника.

2.1.9.2 Документи от всеки подизпълнител, които са изискуеми съгласно точки от т.2.1.2 до т.2.1.5 вкл. и приложен към тях информационен лист-данни съгласно т.2.1.8.

Изискването за отсъствие на обстоятелствата по чл.47, ал.1 и ал.5 от ЗОП се отнася за всяко лице-подизпълнител. Изискванията към подизпълнителите относно технически възможности и квалификация се прилагат съобразно вида и дела на тяхното участие, съгласно разпоредбата по чл.56, ал.2 от ЗОП.

2.1.10 Участие на обединение, нерегистрирано като самостоятелно юридическо лице. Когато участник е обединение, нерегистрирано като юридическо лице се представят:

2.1.10.1 Договор за учредяване на обединение, в който е задължително да е определено лицето, което ще представлява обединението, както и да са посочени разпределението на участието на лицата при изпълнение на дейности в предмета поръчката, отговорността им(заедно/по отделно) и срока за който са се обединили. Документът се представя във вид на копие заверено с гриф "вярно с оригинала", подпис и свеж печат на определения за представляващо обединението.

2.1.10.2 Документи от всяко лице (физическо или юридическо) включено в обединението, които са изискуеми съгласно т.2.1.2 и т.2.1.5 и приложен към тях информационен лист-данни по т.2.1.8.

Изискването за отсъствие на обстоятелствата по чл.47, ал.1 и 5 от ЗОП се отнася за всяко лице, включено в обединението.

2.1.10.3 Документите, изискуеми съгласно т.2.1.3 и т.2.1.4- само за лицата-съдружници в обединението, чрез които обединението доказва съответствието си с минималните изисквания за подбор по чл. 25, ал. 2, т.6 от ЗОП, посочени в обявлението.

2.1.10.4 Документите, изискуеми съгласно т.2.1.1, т.2.1.6, т.2.1.7 и т.2.1.8 - от представляващия обединението, съгласно приложения договор за учредяване (т.2.1.10.1), с което се гарантира обвързаността на обединението-участник в процедурата по възлагане.

2.1.11 Участие на чуждестранно физическо, юридическо лице или техни обединения.

2.1.11.1 Чуждестранните участници в процедурата представят по т.2.2 еквивалентен документ за регистриране/вписване и идентификационен код, издаден от съдебен или административен орган от държавата, в която е установено чуждестранното лице. Документът трябва да е в оригинал или нотариално заверено копие и трябва да се представи на оригиналния език и в официален превод.

Чуждестранно лице, за което в държавата в която е установено, е налице някое от обстоятелствата по чл.47, ал.1 и ал.5 от ЗОП не може да участва в процедурата за възлагане (съгласно разпоредбата по чл.48, ал.1 от ЗОП).

2.1.11.3 Документите за удостоверяване по други точки в този раздел се представят на оригиналния език и в превод, във вид на еквивалентен документ, клетвена декларация или официално заявление пред съдебен/административен/компетентен професионален или търговски орган/нотариус, според закона на държавата, в която е чуждестранното лице е установено, съгласно предвиденото в съответните разпоредби от ЗОП.

2.2 “Предложение за изпълнение на поръчката”

2.2.1 Предложението за изпълнение на поръчката следва да съдържа:

2.2.2.1 Спецификация (Образец) на необходимите елементи, по участъци в съответствие със схемите – Приложение 1 към Техническото задание в документацията:

Спецификацията/те се подписва от лице представляващо по регистрация и се представя в оригинал, със свеж печат.

Спецификацията трябва да съдържа минимум следната информация наименование, тип, характеристики, размери, мерна единица, количество, производител и страна на произход, стандарт, жизнен цикъл, гаранционен срок и т.н., като може да съдържа и друга информация съобразно изискванията в техническото задание от документацията за участие. В случай, че е невъзможно цялата информация да се отрази в съответната колона, тя се прилага отделно във вид на допълнително техническо описание (б.“е“) и в колона забележка се посочва препратка.

2.2.2.1.1 Към Спецификацията се прилагат документи и информация в съответствие с изискванията посочени в Техническото задание от документацията за участие, а именно:

- а) Техническо решение - схема за всеки обект(участък), което трябва да е такова, че да гарантира поемането на топлинните разширения в съответствие с избраната технология;
- б) Сертификат от производителя за анализ на тръбите и фасонните части;
- г) Протокол от радиографски контрол за доказване неналичие на фабрични дефекти, скрити под изолацията, както и за контрол на извършените фабрични заваръчни шевове;
- в) Декларация за съответствие на тръбите, фасонните части и изолацията в местата за стиковане с възможност за полагане както в съществуващите канали, така и в льосови почви;
- г) Декларация за доставка на материала за изолация на фасонните части, предварително дозиран за всяка една поотделно и да е разфасован в двукамерна опаковка.

д) Допълнително Техническо описание на стоката и/или документи от производителя съпътстващи производствения процес, които да допълват указаното в Спецификацията по горната точка.

е) Списък на документите придружаващи стоката при доставката, съгласно изискванията в Техническото задание в документацията.

2.2.2.2 Срок за изпълнение на поръчката.

2.2.2.3 Гаранционен срок.

Информацията относно срок за изпълнение, съгласно т.3 от проекта на договор, както и тази относно гаранционен срок и гаранционни условия, съгласно т.5.4., т.5.5. и т.5.6. от проекта на договор, се посочва на указаните места в Спецификацията, съобразно образеца приложен в документацията за участие.

2.3 “Предлагана цена”

2.3.1 Предлаганата цена следва да съдържа:

2.3.1.1 Ценова таблица-предлагана цена (Образец):

Ценовата таблица се подписва от лице представляващ по регистрация и се представя в оригинал, със свеж печат.

2.3.2 Предлаганата от участника цена представлява цената за изпълнение на включеното в предмета на поръчката. Предлаганата цена се състои от единична цена, общо цена за реда и обща стойност “предлагана цена“. Всички посочени цени следва да са без ДДС.

2.3.3 Единичната цена следва да е формирана при условие на доставка DDP АЕЦ Козлодуй, съгл. Incoterms'2010 (да включва всички разходи на участника за доставка до склад на възложителя, както и опаковка, транспортни разходи, такси и други дължими суми). Цената-общо за всеки ред(подпозиция) трябва да е равна на произведението от единичната цена по количеството.

2.3.4 Общата стойност “предлагана цена“ трябва да е равна на сумата от цената-общо за редовете. При несъответствие между цифровото изражение и предлаганата цена-словом, за вярна се счита предлаганата цена, посочена словом.

2.3.5 Допуснати пропуски при формиране на единична цена са единствено за сметка на участниците.

2.3.6 При допуснати аритметични грешки, изразяващи се в невярно пресмятане на цена-общо (ед.цена по количество) за вярна ще се счита единичната цена.

3. Изисквания към оформянето

3.1 Офертата и всички документи, които са част от нея следва да бъдат представени съгласно указанията, съответно в оригинал или ксерокопия, заверени с гриф “вярно с оригинала”, свеж печат и подпис на лицето, представляващо участника.

3.2 Документите и информацията в пликове 2 и 3 от офертата се подписват съгласно указанията, съответно само от лица с представителни функции, назовани в документа за регистрация и/или упълномощени за това лица, за което се изисква представяне на нотариално заверено пълномощно за изпълнение на такива функции.

3.3 Когато участник в процедурата е чуждестранно физическо или юридическо лице, както и техни обединения, офертата се подава на български език.

3.4 Документи и информация в пликове 1., 2. и 3. от офертата, които са на чужд език следва да са придружени и с превод на български.

3.5 В офертата и предложените документи не се допускат никакви вписвания между редовете, изтривания или корекции.

3.6 При подготовката на офертата прилаганите, съгласно т.2.1, 2.2. и 2.3., документи трябва да бъдат конкретно назовани и описани в титула на офертата.

3.7 Желателно е документите приложени в офертата да бъдат поставяни в папки и подреджани по посочената последователност.

4. Окомплектоване и подаване на офертата

4.1 Оферта се представя в запечатан, непрозрачен плик с надпис **“Оферта за участие в Открита процедура с предмет “Доставка на предварително изолирани тръби и фасонни части” / ОП № 27890** и надписани - наименованието, адреса за кореспонденция, телефон и по възможност факс и електронен адрес на участника, както и наименованието и адреса на възложителя.

4.1.1 В плика “Оферта” се поставят отделно запечатаните, непрозрачни пликове с надписи:

4.1.1.1 “Плик 1.Документи за подбор/ОП№27890”, в който се поставят документите, описани от участника в т.1 от титула на офертата;

4.1.1.2 “Плик 2.Предложение за изпълнение/ОП№27890”, в който се поставят документите, описани от участника в т.2 от титула на офертата;

4.1.1.3 “Плик 3.Предлагана цена/ОП№27890” и наименование на участника, в който се поставят документите, описани в т.3 от титула на офертата.отделен, запечатан плик номер 3., който съдържа съответната ценова таблица.

4.2 Офертата се изпраща на адрес 3321 гр. Козлодуй обл. Враца, “АЕЦ Козлодуй” ЕАД – Централно деловодство (ОП).

4.3 Участникът е длъжен да осигури получаването на офертата на указаното място и в изисквания срок. Рискът от забава или загубване на офертата е за участника. Разходите за подаване на офертата са за негова сметка.

4.4 Възложителят не се ангажира да съдейства за пристигането на офертата на адреса и в срока, определен от него.

4.5 При приемане на офертата върху плика се отбелязват поредният номер, датата и часът на получаването и посочените данни се записват във входящ регистър, за което на приносителя се издава документ.

4.6 Възложителят не приема за участие в процедурата и връща незабавно на участниците оферти, които са представени след изтичане на крайния срок за получаване или са в незапечатан, или прозрачен или с нарушена цялост плик.

5. За всички неуредени въпроси се прилагат разпоредбите на Закона за обществените поръчки.

ДОГОВОР

№ _____

Днес, _____ год., в гр. Козлодуй. между:

“АЕЦ Козлодуй” ЕАД гр.Козлодуй, вписано в търговския регистър към Агенция по вписванията с ЕИК 106513772, представлявано от Иван Киров Генов – Изпълнителен Директор, наричано по-нататък в Договора **ВЪЗЛОЖИТЕЛ**, от една страна, и

“.....” гр., вписано в търговския регистър към Агенция по вписванията с ЕИК, представлявано от – Управител/Изпълнителен директор, наричано по-нататък в Договора **ИЗПЪЛНИТЕЛ**, от друга страна и на основание чл. 41 и следващите от Закона за обществените поръчки и във връзка с Решение №АД...../..... г. на Изпълнителния директор на “АЕЦ Козлодуй” ЕАД за класиране на офертата и определяне на изпълнител на обществената поръчка с предмет: “**Доставка на предварително изолирани тръби и фасонни части**” се сключи настоящият Договор за следното:

1. ПРЕДМЕТ НА ДОГОВОРА

1.1 **ВЪЗЛОЖИТЕЛЯТ** възлага и заплаща, а **ИЗПЪЛНИТЕЛЯТ** приема да извърши доставка на предварително изолирани тръби и фасонни части, наричани за краткост в Договора “стока”, съобразно Приложение №2 и в обем номенклатура, технически данни и единични цени съгласно Приложение №3-Спецификация и предложение за изпълнение, и Приложение №4-Ценова таблица-предлагана цена, които са неразделна част от настоящия договор.

2. ЦЕНА И НАЧИН НА ПЛАЩАНЕ

2.1 Цената за изпълнение на доставката е в размер лева (словом), без ДДС, при условие на доставка DDP АЕЦ Козлодуй, съгласно INCOTERMS' 2010.

2.2 Цената е окончателна и валидна до пълното изпълнение на договора.

2.3 **ВЪЗЛОЖИТЕЛЯТ** заплаща цената по т.2.1. в срок до 30 /тридесет/ календарни дни след приемането на доставката, срещу представени оригинална фактура, приемно-предавателен протокол и протокол за извършен входящ контрол без забележки.

2.4 Плащането по настоящия договор ще бъде извършено чрез банков превод в полза на **ИЗПЪЛНИТЕЛЯ**, по следните банкови реквизити:

Банкова сметка в лева, IBAN:

Банка:

Банков код:

3. СРОК ЗА ИЗПЪЛНЕНИЕ НА ДОГОВОРА

3.1 Доставката на стоката по настоящия договор ще бъде извършена в срок докалендарни/работни дни, считано от датата на подписване на договора.

3.2 **ИЗПЪЛНИТЕЛЯТ** има право на предсрочно изпълнение на предмета на договора, при което стойността му ще остане непроменена.

4. ПРЕДАВАНЕ НА СТОКАТА. ПРЕМИНАВАНЕ НА СОБСТВЕНОСТТА И РИСКА. ТРАНСПОРТИРАНЕ. ПРИЕМАНЕ.

4.1 При предаване на доставената стока страните подписват приемно - предавателен протокол, който ги обвързва относно факта на предаването.

4.2 Собствеността и рискът от погиването и повреждането на стоката преминават върху **ВЪЗЛОЖИТЕЛЯ** в момента на подписването на протокол за входящ контрол без забележки.

4.3 **ИЗПЪЛНИТЕЛЯТ** транспортира стоката до склад “АЕЦ Козлодуй” ЕАД на свои разноси и собствен риск.

4.4 Известие за готовност за експедиране трябва да бъде изпратено до “АЕЦ Козлодуй” ЕАД, най-малко 3 (три) работни дни преди датата на експедиция на стоката, на факс 0973/72047 или на електронен адрес commercial@npp.bg.

4.5. Предварително изолираните тръби трябва да бъдат доставени годни, с ненаранена цялост, а останалите елементи предмет на доставката-в опаковка, която да гарантира целостта и запазването на стоката от механични повреди по време на транспортиране, товаро-разтоварни операции, както и при съхраняване в условия за надлежно съхранение в склад. Всяка отделна опаковка трябва да съдържа опаковъчен лист, както и да носи обозначения минимум за следното: завод-производител, номер на скица за съответния участък, работни параметри на елементите, дата на производство, условия за съхранение, тегло-бруто/нето.

4.5.1 Стоката трябва да бъде доставена окомплектована за всеки участък, поотделно. Всеки отделен комплект трябва да съдържа всички елементи, необходими за даден участък (тръби, фасонни части, опори, компенсатори, изолационен материал). Материалът за изолация на фасонните части трябва да е предварително дозиран за всяка една част поотделно и да е разфасован в двукамерна опаковка.

4.6 Съпроводителната документация на експедираната стока трябва да съдържа:

Декларация за произход;

Сертификат за съответствие, от производителя;

Опаковъчен лист, за всяка опаковка

Техническа документация, съдържаща следното:

Декларация за съответствие на стоката (тръбите, фасонните части и изолацията в местата за стиковане), с изискването за възможно полагане както в съществуващите канали, така и в льосови почви;

Протокол от радиографски контрол, за удостоверяване липса на фабрични дефекти, скрити под изолацията;

Инструкция и технология за монтаж;

Информация относно условия за съхранение.

4.6.1 **ИЗПЪЛНИТЕЛЯТ** е длъжен да представи съпроводителната документация на стоката на български език / с превод на български.

4.7 За дата на доставка се счита датата на подписване на приемно-предавателния протокол, а за дата на приемане на доставката от **ВЪЗЛОЖИТЕЛЯ** се счита датата на подписан протокол за входящ контрол на доставката без забележки.

5. КАЧЕСТВО, ГАРАНЦИИ И РЕКЛАМАЦИИ

5.1 Стоката, предмет на доставката, трябва да бъде доставена с качество отговарящо на стандартите, приложимите нормативни документи и условията на настоящия договор, и потвърдено със сертификат за съответствие, от производителя.

5.2 **ИЗПЪЛНИТЕЛЯТ** е отговорен за избора на техническо решение и технология, която да бъде в съответствие с изходните данни на топлопреносната система на **ВЪЗЛОЖИТЕЛЯ**, така че да гарантира поемането на топлинните разширения за всеки отделен участък и да осигурява безаварийно топлопренасяне.

5.3 На стоката, доставяна по този договор, ще бъде извършен входящ контрол от **ВЪЗЛОЖИТЕЛЯ** в присъствието на **ИЗПЪЛНИТЕЛЯ** или упълномощено от него лице, при който се проверяват комплектността на стоката и наличието на всички необходими документи. При констатиране на видими дефекти и/или несъответствия на стоката с приложените документи, **ВЪЗЛОЖИТЕЛЯТ** не приема стоката/доставката. В случай, че **ИЗПЪЛНИТЕЛЯТ** не осигури свой представител при провеждането на входящия контрол, се счита че същият приема всички констатации, вписани в протокола от представителите на **ВЪЗЛОЖИТЕЛЯ**.

5.4 За стоката предмет на доставка по договора се установява гаранционен срок в рамките на (словом) години, считано от датата на влагането в употреба(монтажа), но не повече от (словом) години от датата на доставката.

5.5 Ако в рамките на гаранционния срок се установят дефекти, **ИЗПЪЛНИТЕЛЯТ** е длъжен да ги отстранява със свои сили и за своя сметка. Отстраняването на дефектите трябва да се извършва в срок от (словом) календарни дни от датата на писмената рекламация на **ВЪЗЛОЖИТЕЛЯ**.

5.6 Ако се установи, че дефектът не може да бъде отстранен, **ИЗПЪЛНИТЕЛЯТ** доставя нови стоки за своя сметка, в срок от (словом) календарни дни. Върху новодоставената стока се установява нов гаранционен срок, равен на този по т.5.4.

5.7 Рекламации за появили се дефекти могат да бъдат предявявани в рамките на гаранционния срок или не по-късно от 30 (тридесет) дни от датата на изтичане на гаранционния срок.

5.8 Рекламациите се оформят в писмен вид и трябва да съдържат описание на появилия се дефект, както и всички изисквания на **ВЪЗЛОЖИТЕЛЯ**, след удовлетворяване на които рекламацията се счита за уредена.

6. ЗАКЛЮЧИТЕЛНИ РАЗПОРЕДБИ

6.1 Договорът влиза в сила от момента на двустранното му подписване.

6.2 Неразделна част от настоящия договор са следните приложения:

Приложение №1 - Общи условия на договора;

Приложение №2- Техническо задание №14.ТС. ТЗ.01;

Приложение №3 – Спецификация и предложение за изпълнение на **ИЗПЪЛНИТЕЛЯ**;

Приложение №4 - Ценова таблица-предлагана цена на **ИЗПЪЛНИТЕЛЯ**.

6.3 Отговорно лице по изпълнението на настоящия договор от страна на **ВЪЗЛОЖИТЕЛЯ** е, тел.: 0973 7.....

6.4 Отговорно лице по изпълнението на настоящия договор от страна на **ИЗПЪЛНИТЕЛЯ** е, тел.:

6.5 Настоящият договор е подписан в два еднообразни екземпляра - по един за всяка от страните.

7. ЮРИДИЧЕСКИ АДРЕСИ

ИЗПЪЛНИТЕЛ:

.....

адрес:

..... гр.,

тел.[факс]:/.....; [...../.....]

email:

ЕИК:

ИН по ЗДДС: BG

ИЗПЪЛНИТЕЛ:

.....

.....

ВЪЗЛОЖИТЕЛ:

"АЕЦ Козлодуй" ЕАД

3321 Козлодуй

БЪЛГАРИЯ

тел.[факс]:0973/73530; [0973/76027]

email: commercial@npp.bg

ЕИК: 106513772

ИН по ЗДДС: BG 106513772

ВЪЗЛОЖИТЕЛ:

ИЗПЪЛНИТЕЛЕН ДИРЕКТОР

ИВАН ГЕНОВ

ОБЩИ УСЛОВИЯ НА ДОГОВОРА

1.	РЕД ЗА ПРИЛАГАНЕ НА ОБЩИТЕ УСЛОВИЯ ПО ДОГОВОР	2
2.	ГАРАНЦИЯ ЗА ИЗПЪЛНЕНИЕ.....	2
3.	ПРАВА И ЗАДЪЛЖЕНИЯ ПО ДОГОВОРА	2
4.	ПОДИЗПЪЛНИТЕЛИ.....	2
5.	ОБЕДИНЕНИЯ.....	2
6.	ДАНЪЦИ И ТАКСИ ЗА ЧУЖДЕСТРАННИ ИЗПЪЛНИТЕЛИ.....	3
7.	ВХОДНИ ДАННИ И ИНФОРМАЦИЯ ПО ДОГОВОРА	3
8.	УПРАВЛЕНИЕ НА КАЧЕСТВОТО.....	3
9.	ФИЗИЧЕСКА ЗАЩИТА, СИГУРНОСТ И ДОСТЪП ДО ЗАЩИТЕНАТА ЗОНА....	4
10.	ЯДРЕНАТА БЕЗОПАСНОСТ И РАДИАЦИОННА ЗАЩИТА.....	4
11.	БЕЗОПАСНОСТ НА ТРУДА И ЗДРАВΟΣЛОВНИ УСЛОВИЯ НА ТРУД.....	5
12.	ПОЖАРНА БЕЗОПАСНОСТ	7
13.	ОДИТИ, ИНСПЕКЦИИ И ПРОВЕРКИ	7
14.	ОПАЗВАНЕ НА ОКОЛНАТА СРЕДА.....	7
15.	СРОК ЗА ИЗПЪЛНЕНИЕ	7
16.	НЕУСТОЙКИ	7
17.	ПРЕКРАТЯВАНЕ И РАЗВАЛЯНЕ НА ДОГОВОРА	8
18.	НЕПРЕОДОЛИМА СИЛА	8
19.	РЕД ЗА РЕШАВАНЕ НА СПОРОВЕТЕ.....	8
20.	ОТГОВОРНО ЛИЦЕ ОТ СТРАНА НА ВЪЗЛОЖИТЕЛЯ	9
21.	ОТГОВОРНО ЛИЦЕ ОТ СТРАНА НА ИЗПЪЛНИТЕЛЯ.....	9
22.	КОМУНИКАЦИЯ МЕЖДУ СТРАНИТЕ	9
23.	ЕЗИК НА ДОГОВОРА	10
24.	ПРОМЕНИ В ДОГОВОРА	10

1. РЕД ЗА ПРИЛАГАНЕ НА ОБЩИТЕ УСЛОВИЯ ПО ДОГОВОР

1.1. Общите условия към договора се прилагат за всички договори сключвани от “АЕЦ Козлодуй” ЕАД като **ВЪЗЛОЖИТЕЛ**.

1.2. Общите условия са неразделна част от договора и не могат да се разглеждат самостоятелно.

1.3. Клаузите, съдържащи се в общите условия по договора, които нямат отношение към предмета на основния договор се считат за неприложими.

1.4. Редът за работата на външни организации на площадката на “АЕЦ Козлодуй” ЕАД е съгласно действащата писмена инструкция ДБК.КД.ИН.028 “Инструкция по качество. Работа на външни организации при сключен договор”.

2. ГАРАНЦИЯ ЗА ИЗПЪЛНЕНИЕ

2.1. **ИЗПЪЛНИТЕЛЯТ** следва да представи при подписване на договора гаранция за изпълнение на договора в размер на 3 % от стойността му - парична сума или неотменима, безусловно платима банкова гаранция със срок на валидност 30 дни по-дълъг от този на договора, която се освобождава не по-късно от 15 работни дни след ефективно изпълнение на предмета на договора, за което **ИЗПЪЛНИТЕЛЯТ** изпраща писмо до **ВЪЗЛОЖИТЕЛЯ** с актуални банкови реквизити.

2.2. Гаранцията за изпълнение се задържа от **ВЪЗЛОЖИТЕЛЯ** при неизпълнение на задълженията, поети от **ИЗПЪЛНИТЕЛЯ** по този договор.

2.3. **ВЪЗЛОЖИТЕЛЯТ** не дължи лихви за периода през който средствата по т. 2.1. от договора законно са престояли при него.

3. ПРАВА И ЗАДЪЛЖЕНИЯ ПО ДОГОВОРА

3.1. Правата и задълженията на страните са регламентирани в договора.

3.2. **ИЗПЪЛНИТЕЛЯТ** няма право да прехвърля своите задължения по договора или част от тях на трета страна.

4. ПОДИЗПЪЛНИТЕЛИ

4.1. **ИЗПЪЛНИТЕЛЯТ** е длъжен да ползва за подизпълнители само декларираните от него в офертата си.

4.2. **ИЗПЪЛНИТЕЛЯТ** е изцяло и единствено отговорен пред **ВЪЗЛОЖИТЕЛЯ** за изпълнението на договора, включително и за действията на подизпълнителите. **ИЗПЪЛНИТЕЛЯТ** отговаря за действията на подизпълнителите като за свои действия.

4.3. **ИЗПЪЛНИТЕЛЯТ** носи отговорност за контрол на качеството на работата и спазване на изискванията за безопасна работа на персонала на подизпълнителите си.

4.4. **ИЗПЪЛНИТЕЛЯТ** се задължава да определи компетентни длъжностни лица, които да извършват контрол на работата на подизпълнителите.

4.5. Всички условия към изпълнение на договора определени към **ИЗПЪЛНИТЕЛЯ** важат в пълна сила за неговите подизпълнители. Отговорност за осигуряване на това условие от договора носи **ИЗПЪЛНИТЕЛЯ**.

4.6. Комуникацията между **ВЪЗЛОЖИТЕЛЯ** и Подизпълнителите по договора се осъществява само чрез **ИЗПЪЛНИТЕЛЯ**.

4.7. **ВЪЗЛОЖИТЕЛЯТ** има право да прави инспекции и проверки на работата на площадката и одити на подизпълнители, по реда по който същите се извършват за **ИЗПЪЛНИТЕЛЯ**.

5. ОБЕДИНЕНИЯ

5.1. В случаите, когато **ИЗПЪЛНИТЕЛЯТ** е обединение, всички участници са солидарно отговорни за изпълнението на задълженията по договора.

5.2. Всяко изменение в структурата и участниците в обединението ще се счита за неизпълнение на задълженията на **ИЗПЪЛНИТЕЛЯ**.

6. ДАНЪЦИ ЗА ЧУЖДЕСТРАННИ ИЗПЪЛНИТЕЛИ

6.1. Данък удържан при източника

6.1.1. Ако **ИЗПЪЛНИТЕЛЯТ** е чуждестранно юридическо лице, доходи, които **ИЗПЪЛНИТЕЛЯТ** реализира по Договора, могат да подлежат на облагане с данък при източника, когато за тях са приложими съответните разпоредби от българското данъчно законодателство. В такъв случай **ВЪЗЛОЖИТЕЛЯТ** е задължен да начисли и удържи данъка, да го декларира и внесе от името и за сметка на **ИЗПЪЛНИТЕЛЯ**.

6.1.2. При възникване на данъчното задължение на **ИЗПЪЛНИТЕЛЯ** за доход, свързан с плащане по Договора, **ВЪЗЛОЖИТЕЛЯТ** ще удържи от плащането данъка при източника, изчислен с данъчна основа и данъчна ставка, както са определени в приложимия закон, и ще го внесе в съответната териториална дирекция на Националната агенция за приходите (ТД на НАП) в законовия срок, освен ако за **ИЗПЪЛНИТЕЛЯ** има становище на орган по приходите за наличие на основания за прилагане на СИДДО и той се освобождава от облагане на дохода. Такова удържане и внасяне на данък при източника от плащане по Договора не се счита за неизпълнение на задължението на **ВЪЗЛОЖИТЕЛЯ** да плати договорена цена по условията на Договора.

6.1.3. **ИЗПЪЛНИТЕЛЯТ** може да получи от ТД на НАП удостоверение за внесения данък при източника по подадено от него искане. **ВЪЗЛОЖИТЕЛЯТ** съдейства на **ИЗПЪЛНИТЕЛЯ** с осигуряване на необходими документи, прилагани към искането, когато са налични при него.

6.2. Прилагане на СИДДО

6.2.1. Когато между Република България и страната на **ИЗПЪЛНИТЕЛЯ** има влязла в сила Спогодба за избягване на двойното данъчно облагане (СИДДО), която предвижда данъчно облекчение за **ИЗПЪЛНИТЕЛЯ** при облагане на неговия доход в Република България, **ИЗПЪЛНИТЕЛЯТ** може да поиска прилагането на СИДДО, като след възникване на данъчното задължение за дохода удостовери основанията за това пред органа по приходите. В такъв случай **ВЪЗЛОЖИТЕЛЯТ** съдейства на **ИЗПЪЛНИТЕЛЯ** с осигуряване на необходими документи, прилагани към искането за прилагане на СИДДО, когато са налични при него или в правомощията му да ги издаде.

7. ВХОДНИ ДАННИ И ИНФОРМАЦИЯ ПО ДОГОВОРА

7.1. **ВЪЗЛОЖИТЕЛЯТ** е длъжен да представи на **ИЗПЪЛНИТЕЛЯ** необходимите входни данни за изпълнение на дейностите по договора.

7.2. Входни данни могат да бъдат съществуващи документи и данни в "АЕЦ Козлодуй" и се предават във вида, в който са налични.

7.3. **ВЪЗЛОЖИТЕЛЯТ** има право да предава необходимите входни данни на хартиен носител.

7.4. **ИЗПЪЛНИТЕЛЯТ** няма право, без предварителното писмено съгласие на **ВЪЗЛОЖИТЕЛЯ**, да използва документ или информация за цели различни от изпълнението на договора за срока на действие на този договор и до 5 (пет) години след приключването му.

7.5. **ИЗПЪЛНИТЕЛЯТ** се задължава да не предоставя на трети физически или юридически лица информацията по т.7.4.

8. УПРАВЛЕНИЕ НА КАЧЕСТВОТО

8.1. **ИЗПЪЛНИТЕЛЯТ** е длъжен да изпълни възложената му дейност в съответствие с изискванията на собствената си система по качество с отчитане изискванията на **ВЪЗЛОЖИТЕЛЯ**.

8.2. Ако в Техническото задание се изисква Програма за осигуряване на качеството (План по качеството) за изпълнение на дейността по договора и/или План за контрол на качеството,

в срок от 20 работни дни след сключването на договора **ИЗПЪЛНИТЕЛЯТ** разработва, изискваните документи по указания на “АЕЦ Козлодуй” ЕАД.

8.3. Всички документи, собственост на **ИЗПЪЛНИТЕЛЯ**, които са цитирани в Програмата или за осигуряване на качеството (Плана по качеството), могат да бъдат изисквани при необходимост от **ВЪЗЛОЖИТЕЛЯ** за преглед и оценка, с оглед идентифициране на методиката и/или технологията, по която ще се извършват дейности.

8.4. Несъответствията по доставките и дейностите, предмет на договора се регистрират, идентифицират и управляват по реда за контрол на несъответствията, определен от “АЕЦ Козлодуй” ЕАД.

8.5. Програмите за осигуряване на качеството (Плановете по качеството) и Плановете за контрол на качеството се изготвят, съгласуват от упълномощен персонал на “АЕЦ Козлодуй” ЕАД, утвърждават и разпространяват преди стартиране на дейностите, включени в тях.

8.6. Програмата за осигуряване на качеството (Плана по качеството) на **ИЗПЪЛНИТЕЛЯ** става неразделна част от договора.

9. ФИЗИЧЕСКА ЗАЩИТА, СИГУРНОСТ И ДОСТЪП ДО ЗАЩИТЕНАТА ЗОНА

9.1. **ВЪЗЛОЖИТЕЛЯТ** се задължава да осигури достъп на персонал на **ИЗПЪЛНИТЕЛЯ** при изпълнението на задълженията им по настоящия договор, съгласно Инструкция за пропускателен режим в “АЕЦ Козлодуй” ЕАД № УС.ФЗ.ИН 015.

9.2. **ИЗПЪЛНИТЕЛЯТ** трябва да изготви и предаде на **ВЪЗЛОЖИТЕЛЯ** необходимата документация за достъп на персонала по изпълнение на договора до защитената зона на “АЕЦ Козлодуй” ЕАД, съгласно ДБК.КД.ИН.028.

9.3. При неизпълнение на предходната точка от договора ще бъде отказан достъп на персонала на **ИЗПЪЛНИТЕЛЯ** в защитената зона на “АЕЦ Козлодуй” ЕАД.

9.4. Когато за изпълнение на задълженията по този договор **ИЗПЪЛНИТЕЛЯТ** ще използва транспортни средства, той се задължава при въвеждането им в защитената зона на “АЕЦ Козлодуй” ЕАД да представя Протокол за извършена проверка на конкретното МПС, с изричен запис в него, че то няма да бъде пряко или косвено източник на неправомерни действия, съгласно Наредба за осигуряване на физическата защита на ядрените съоръжения, ядрения материал и радиоактивните вещества, Приета с ПМС № 224 от 25.08.2004 г., обн., ДВ, бр. 77 от 3.09.2004 г.

9.5. Протокол за извършената проверка се оформя за всяко МПС, при всеки отделен случай и се подписва от Ръководителя или упълномощено за това длъжностно лице на **ИЗПЪЛНИТЕЛЯ** и водача на транспортното средство.

9.6. При неизпълнение на предходната точка от договора ще бъде отказан достъп на транспортните средства на **ИЗПЪЛНИТЕЛЯ** в защитената зона на “АЕЦ Козлодуй” ЕАД.

9.7. **ИЗПЪЛНИТЕЛЯТ** се задължава да обезпечи преминаване проверка за надеждност на персонала, който ще работи на площадката на “АЕЦ Козлодуй” ЕАД, съгласно чл. чл.40, т.2 от Правилника за прилагане на Закона за Държавна агенция “Национална сигурност”.

10. ЯДРЕНАТА БЕЗОПАСНОСТ И РАДИАЦИОННА ЗАЩИТА

10.1. За договори, които включват дейности, доставки или услуги, които имат отношение към ядрената безопасност, радиационната защита, аварийната готовност и/или физическата защита, се изисква от **ИЗПЪЛНИТЕЛЯ** да представи необходимите документи за проверка от Дирекция “Б и К” на “АЕЦ Козлодуй” ЕАД в обем и срок, съгласно ДБК.КД.ИН.028.

10.2. Договори, които имат отношение към ядрената безопасност, радиационната защита, аварийната готовност и/или физическата защита влизат в сила от момента на двустранното им подписване, а изпълнението на предмета на договора започва от датата на утвърждаване на Протокол за проверка на документите от Дирекция “Б и К” на “АЕЦ Козлодуй” ЕАД. Сроковете, определени в договора, започват да се отчитат от датата на уведомяване на **ИЗПЪЛНИТЕЛЯ** за утвърдения протокол за проверка на документите.

10.3. В случаите, когато дейността, предмет на конкретен договор с външна организация е свързана с реализацията на техническо решение, за което се изисква разрешение съгласно

ЗБИЯЕ, изпълнението на дейностите по договора започва след издаване на разрешение за техническото решение от АЯР. В случай, че АЯР изиска допълнителни документи, **ИЗПЪЛНИТЕЛЯТ** е длъжен да ги представи в посочените срокове.

10.4. Дейностите по оборудване, имащо отношение към безопасността се извършват спрямо писмени процедури, технологии и методологии.

10.5. **ИЗПЪЛНИТЕЛЯТ** се задължава да обезпечи запознаване на персонала, който ще работи на площадката на “АЕЦ Козлодуй” ЕАД, с общите изисквания за действия при авария в АЕЦ, да спазва процедурите при ликвидация на авария.

10.6. Персоналът на **ИЗПЪЛНИТЕЛЯ** и неговите подизпълнители, включително чуждестранни фирми, които изпълняват дейности в зоните със строг режим на площадката на “АЕЦ Козлодуй” ЕАД са длъжни да спазват изискванията на:

- “Инструкция по радиационна защита на V и VI блок”, идент. № 30.ОБ.00.РБ.01;

- “Инструкция по радиационна защита в ХОГ на “АЕЦ Козлодуй” ЕАД”, идент. № ХОГ.ИРЗ.01;

- “Инструкция по качество. Работа на външни организации при сключен договор”, идент. № ДБК.КД.ИН.028

10.7. **ИЗПЪЛНИТЕЛЯТ** носи отговорност за безопасността на труда и дозовото натоварване на персонала, който командирова за работа в “АЕЦ Козлодуй” ЕАД за изпълнение на дейността по договора.

10.8. **ИЗПЪЛНИТЕЛЯТ** определя отговорно лице по радиационна защита в организацията със заповед.

10.9. При необходимост от извършване на дейности в зона строг режим (ЗСР) задължително се извършва измерване на целотелесната активност на персонала на **ИЗПЪЛНИТЕЛЯ**, включително за лица работещи по граждански договор и представители на чуждестранни организации, преди започване и след завършване на работата по съответния договор на ВО.

10.10. За работа в ЗСР, **ВЪЗЛОЖИТЕЛЯТ** осигурява на **ИЗПЪЛНИТЕЛЯ** за своя сметка специално работно облекло, лични предпазни средства, дозиметричен контрол и др. съгласно изискванията на Наредба № 32 от 07.11.2005 г. за условията и реда за извършване на дозиметричен контрол на лицата, работещи с източници на йонизиращи лъчения.

10.11. **ВЪЗЛОЖИТЕЛЯТ** информира периодично **ИЗПЪЛНИТЕЛЯ** за полученото дозово натоварване на персонала, съгл. чл. 122 ал. 3 на Наредба за радиационна защита при дейности с източници на йонизиращи лъчения. Изпълнителят предоставя данни за дозовото натоварване на персонала си преди първоначалното допускане до работа.

11. БЕЗОПАСНОСТ НА ТРУДА И ЗДРАВΟΣЛОВНИ УСЛОВИЯ НА ТРУД

11.1. От гледна точка на техническата безопасност, командирваният персонал на **ИЗПЪЛНИТЕЛЯ** и неговите подизпълнители, включително чуждестранни фирми, условно се приравнява (с изключение на правото за издаване на наряди и допускане до работа) към персонала на “АЕЦ Козлодуй” ЕАД и е длъжен да спазва изискванията на:

– „Правилник за безопасност при работа в неелектрически уредби на електрически и топлофикационни централи и по топлопреносни мрежи и хидротехнически съоръжения”

– „Правилник за безопасност и здраве при работа в електрически уредби на електрически и топлофикационни централи и по електрически мрежи”

11.2. **ИЗПЪЛНИТЕЛЯТ** определя отговорно лице по безопасност на труда в организацията със заповед.

11.3. **ВЪЗЛОЖИТЕЛЯТ** се задължава да осигури фронт за работа съобразно съответните условия за непрекъснат или спрян производствен процес, като обезопаси съоръженията съгласно действащите правилници в АЕЦ и открие наряди за допуск до работа.

11.4. Издаването на наряди за работа, допускане до работа, контрол на дейността на ВО, относно изискванията на техническата документация, закриване на нарядите и приемане на работното място, контрола и отчитане на дозовото натоварване на персонала и др. се извършват според определения ред в съответното структурно звено, по чието оборудване/на чиято територия се работи.

11.5. **ВЪЗЛОЖИТЕЛЯТ** се задължава да осигури инструктиране на външния персонал, според изискванията на НАРЕДБА № РД-07-2 от 16.12.2009г. за условията и реда за провеждането на периодично обучение и инструктаж на работниците и служителите по правилата за осигуряване на здравословни и безопасни условия на труд по цитираните в т.11.1 Правилници и в съответствие с мястото и конкретните условия на работа, която групата или част от нея ще извършва.

11.6. **ИЗПЪЛНИТЕЛЯТ** се задължава да обезпечи обучение и изпити на персонала, който ще работи на площадката на “АЕЦ Козлодуй” ЕАД, по “Въведение в АЕЦ” и “Радиационна защита” в УГЦ на “АЕЦ Козлодуй” ЕАД и съгласно НАРЕДБА за условията и реда за придобиване на професионална квалификация и за реда за издаване на лицензии за специализирано обучение и на удостоверения за правоспособност за използване на ядрената енергия.

11.7. **ИЗПЪЛНИТЕЛЯТ** се задължава да спазва всички ограничения и забрани, за изпращане и допускане до работа на лица и бригади, които са предвидени в правилниците по безопасност на труда. Да извърши правилен подбор при съставяне списъка на ръководния и изпълнителски персонал, който ще изпълнява работата по сключения договор, по отношение на професионална квалификация и тази по безопасността на труда.

11.8. **ВЪЗЛОЖИТЕЛЯТ** се задължава да определи длъжностното лице (или лица), които да приемат външния персонал на **ИЗПЪЛНИТЕЛЯ**, да изискат и извършат проверка на всички предвидени в правилниците документи, включително и удостоверенията за притежаване квалификационна група по безопасност на труда.

11.9. Отговорният ръководител и (или) изпълнителят на работа приемат всяко работно място от допускация, като проверяват изпълнението на техническите мероприятия за обезопасяване, както и тяхната дейност.

11.10. Ръководителите на **ИЗПЪЛНИТЕЛЯ** постоянно упражняват контрол за спазване на правилниците по безопасност на труда от членовете на групата и да предприемат мерки за отстраняване на нарушенията.

11.11. **ИЗПЪЛНИТЕЛЯТ** се задължава да уведомява писмено **ВЪЗЛОЖИТЕЛЯ** за предприетите мерки по дадени от него предложения-искания за санкциониране на лица, допуснали нарушения по изискванията на безопасността на труда.

11.12. **ИЗПЪЛНИТЕЛЯТ** се задължава да изпълнява писмените разпореждания на упълномощените длъжностни лица от **ВЪЗЛОЖИТЕЛЯ** при констатирани нарушения на технологичната дисциплина и правилата за безопасна работа.

11.13. В случай на трудова злополука с лице наето от **ИЗПЪЛНИТЕЛЯ**, ръководителят на групата уведомява ръководството на фирмата – **ИЗПЪЛНИТЕЛ** и сектор “Техническа безопасност” на “АЕЦ Козлодуй” ЕАД, след което предприема мерки и оказва съдействие на компетентните органи, за изясняване на обстоятелствата и причините за злополуката.

11.14. **ИЗПЪЛНИТЕЛЯТ** се задължава да спазва действащите в АЕЦ нормативни документи и правилници по отношение на ЗБУТ, ПАБ съгласно действащите норми за ремонти и СМР.

11.15. **ИЗПЪЛНИТЕЛЯТ** се задължава да спазва законовите изисквания за опазване на околната среда по време на строителството и след приключването му, в гаранционния срок.

11.16. **ИЗПЪЛНИТЕЛЯТ** осигурява здравословни и безопасни условия на труд, съгласно изискванията на нормативните документи по охрана на труда.

11.17. При необходимост **ИЗПЪЛНИТЕЛЯТ** организира изпълнението на ремонтните дейности при непрекъснат режим на работа, с цел спазване срока на ремонта на съответния блок или друга технологична необходимост.

11.18. **ИЗПЪЛНИТЕЛЯТ** осигурява спазване на Наредба № 2 от 22.03.2004 г. за минималните изисквания за здравословни и безопасни условия на труд при извършване на строителни и монтажни работи на територията на обектите на “АЕЦ Козлодуй” ЕАД.

11.19. Всички санкции, наложени от компетентните органи за нарушенията или за щети нанесени от лица, наети от **ИЗПЪЛНИТЕЛЯ** (включително подизпълнителите му) са за сметка на **ИЗПЪЛНИТЕЛЯ**.

12. ПОЖАРНА БЕЗОПАСНОСТ

12.1. При изпълнение на огневи работи Ръководителят и персонала на ВО изпълняващ дейности по договор с “АЕЦ Козлодуй”ЕАД, е задължен да спазва изискванията на нормативно-техническите документи по пожарна безопасност:

- Наредба № Из-2377 от 15.09.2011 г. за правилата и нормите за пожарна безопасност при експлоатацията на обектите;

- Правила за пожарна и аварийна безопасност в “АЕЦ Козлодуй”ЕАД, идент.№ ДОД.ПБ.ПБ.307;

12.2. При изпълнение на огневи работи, **ИЗПЪЛНИТЕЛЯТ** подготвя Списък на лицата, имащи право да бъдат ръководители на огневи работи.

13. ОДИТИ, ИНСПЕКЦИИ И ПРОВЕРКИ

13.1. **ИЗПЪЛНИТЕЛЯТ** поема ангажимент да допусне и окаже съдействие на упълномощени представители на **ВЪЗЛОЖИТЕЛЯ** за извършване на одит по качеството по реда на утвърдени правила на **ВЪЗЛОЖИТЕЛЯ**. Иницирането на одит може да стане по желание на **ВЪЗЛОЖИТЕЛЯ** и писмено известяване на **ИЗПЪЛНИТЕЛЯ**.

13.2. **ВЪЗЛОЖИТЕЛЯТ** носи отговорност за неразпространение на информацията, станала достъпна по време на извършване на одита.

13.3. **ВЪЗЛОЖИТЕЛЯТ** има право да осъществява контрол по изпълнението на този договор, стига да не възпрепятства работата на **ИЗПЪЛНИТЕЛЯ** и да не нарушава оперативната му самостоятелност.

13.4. **ИЗПЪЛНИТЕЛЯТ** се задължава да предостави достъп до строителни и монтажни площадки, документация и персонал на лицата, упълномощени от **ВЪЗЛОЖИТЕЛЯ** да изпълняват контрол и инспекции.

13.5. **ИЗПЪЛНИТЕЛЯТ** е длъжен да позволи на **ВЪЗЛОЖИТЕЛЯ** или на посочено от **ВЪЗЛОЖИТЕЛЯ** лице, да прави проверки на отчетната документация, съставена при изпълнение на договора, включително и да се правят копия на документите.

14. ОПАЗВАНЕ НА ОКОЛНАТА СРЕДА

14.1. **ИЗПЪЛНИТЕЛЯТ** е длъжен да спазва изискванията за опазване на околната среда по време на изпълнението на предмета на договора и след приключването му, съобразно Закона за управление на отпадъците.

14.2. **ИЗПЪЛНИТЕЛЯТ** е длъжен да извози отпадъците от площадката на “АЕЦ Козлодуй”ЕАД и да осигури тяхното депониране при спазване на изискванията на националното законодателство и вътрешните изисквания на **ВЪЗЛОЖИТЕЛЯ**.

14.3. При изпълнение на дейности, които засягат зелените площи и/или дълготрайната растителност на площадката на “АЕЦ Козлодуй” ЕАД, **ИЗПЪЛНИТЕЛЯТ** е длъжен за своя сметка да възстанови тревните площи и насажденията, съгласувано със съответните отговорни звена на **ВЪЗЛОЖИТЕЛЯ**.

15. СРОК ЗА ИЗПЪЛНЕНИЕ

15.1. Когато по обективни причини от производствен или друг характер, произтичащи от естеството и спецификата на основния предмет на дейност на **ВЪЗЛОЖИТЕЛЯ**, той не е в състояние да осигури условия за изпълнение на предмета на основния договор, изпълнението спира до отпадане на съответните причини за това, като **ВЪЗЛОЖИТЕЛЯТ** може да удължи срока на договора с периода на забавата.

16. НЕУСТОЙКИ

16.1. В случай на неспазване на сроковете по раздел 3 от основния договор **ИЗПЪЛНИТЕЛЯТ** дължи неустойка в размер на 0.5% (половин процент) върху стойността на забавеното изпълнение за всеки ден закъснение, но не повече от 10% (десет процента) от стойността на договора.

16.2. В случай на забавено плащане по раздел 2 от основния договор **ВЪЗЛОЖИТЕЛЯТ** заплаща неустойка в размер на 0.5% (половин процент) върху стойността на забавеното плащане за всеки ден закъснение, но не повече от 10% (десет процента) от стойността на дължимото плащане.

16.3. При виновно неизпълнение на задълженията по договора, с изключение на случаите по т.16.1. и 16.2, неизправната страна дължи на изправната неустойка в размер на 10% (десет) върху стойността на договора.

16.4. За действително претърпени вреди в размер по-голям от размера на уговорените неустойки, заинтересованата страна може да търси обезщетение в пълен размер по общия гражданскоправен ред.

17. ПРЕКРАТЯВАНЕ И РАЗВАЛЯНЕ НА ДОГОВОРА

17.1. Двете страни имат право да прекратят договора по взаимно съгласие изразено в двустранен документ.

17.2. Всяка от страните може да поиска прекратяване на договора с 30 (тридесет) дневно писмено предизвестие, отправено до другата страна. Страните оформят отношенията си с двустранен протокол.

17.3. Договорът може да бъде прекратен по искане на всяка от двете страни при настъпване на обстоятелства по Раздел 18 от общите условия на договора. В този случай страните подписват двустранен протокол за оформяне на отношенията между тях.

17.4. Договорът може да бъде развален чрез 15 (петнадесет) дневно писмено предизвестие от изправната страна до неизправната в случай на неизпълнение на поетите с договора задължения.

17.5. **ИЗПЪЛНИТЕЛЯТ** може да развали договора и да поиска заплащане на фактическите направени разходи, а така също и неустойка по т.16.2., но не повече от сумата определена в Раздел 2 на Основния договор, когато **ВЪЗЛОЖИТЕЛЯТ** забави плащането на дължимите суми, повече от 30 (тридесет) дни.

17.6. **ВЪЗЛОЖИТЕЛЯТ** може да развали договора и да поиска заплащане на неустойка по т.16.1, но не повече от сумата определена в раздел 2 на договора, в случай че **ИЗПЪЛНИТЕЛЯТ** не започне работа по договора повече от 30 дни след датата за начало на изпълнението.

17.7. При отказ за издаване на протокол за проверка на документите от Дирекция "Б и К" двете страни не си дължат обезщетения и неустойки и договора се прекратява.

18. НЕПРЕОДОЛИМА СИЛА

18.1. В случай, че някоя от страните не може да изпълни задълженията си по този договор поради непредвидено или непредотвратимо събитие от извънреден характер възникнало след сключване на договора, което препятства неговото изпълнение, тя е длъжна в 3-дневен срок писмено да уведоми другата страна за това. Това събитие следва да бъде потвърдено от БТПП, в противен случай страната не може да се позове на непреодолима сила.

18.2. Докато трае непреодолимата сила, изпълнението на задълженията и свързаните с тях насрещни задължения се спира и срокът на договора се удължава с времето, през което е била налице непреодолимата сила.

18.3. Когато непреодолимата сила продължи повече от 30 (тридесет) дни, всяка от страните може да поиска договора да бъде прекратен.

19. РЕД ЗА РЕШАВАНЕ НА СПОРОВЕТЕ

19.1. Всички спорни въпроси, произлизащи от настоящия договор или при изпълнението му, ще се решават чрез преговори между двете страни. В случай, че спорните въпроси не могат да бъдат решени чрез преговори, същите ще бъдат решавани съгласно Българското законодателство (ЗОП, ЗЗД, ТЗ, ГПК и др.)

19.2. В случай на спор между страните при тълкуването на настоящия договор, трябва да се спазва следния ред на приоритет на документите:

- Договорът, подписан от страните;
- Общи условия на договора;
- Техническа оферта на **ИЗПЪЛНИТЕЛЯ**
- Техническо задание /техническа спецификация на **ВЪЗЛОЖИТЕЛЯ**;
- Предлагана цена;

20. ОТГОВОРНО ЛИЦЕ ОТ СТРАНА НА ВЪЗЛОЖИТЕЛЯ

20.1. **ВЪЗЛОЖИТЕЛЯТ** е длъжен да определи отговорно лице по изпълнението на договора. Отговорното лице представя **ВЪЗЛОЖИТЕЛЯ** и организира работата по договора от страна на **ВЪЗЛОЖИТЕЛЯ**.

20.2. **ВЪЗЛОЖИТЕЛЯТ** има право да смени отговорното лице по всяко време на изпълнение на договора. **ИЗПЪЛНИТЕЛЯТ** се уведомява писмено за предприетата промяна.

21. ОТГОВОРНО ЛИЦЕ ОТ СТРАНА НА ИЗПЪЛНИТЕЛЯ

21.1. **ИЗПЪЛНИТЕЛЯТ** е длъжен да определи отговорно лице по изпълнението на договора. Отговорното лице представя **ИЗПЪЛНИТЕЛЯТ** и организира работата по договора от страна на **ИЗПЪЛНИТЕЛЯТ**.

21.2. **ИЗПЪЛНИТЕЛЯТ** има право да смени отговорното лице по всяко време на изпълнение на договора. **ВЪЗЛОЖИТЕЛЯТ** се уведомява писмено за предприетата промяна.

22. КОМУНИКАЦИЯ МЕЖДУ СТРАНИТЕ

22.1. Комуникацията между страните се води само между определените отговорни лица. Когато дадено съобщение трябва да достигне до друго лице, участващо в изпълнението от страна на **ВЪЗЛОЖИТЕЛЯ** или от страна на **ИЗПЪЛНИТЕЛЯ**, това се осъществява чрез отговорните лица по договора.

22.2. Всички съобщения, предизвестия и нареждания, свързани с изпълнението на договора и разменяни между **ВЪЗЛОЖИТЕЛЯ** и **ИЗПЪЛНИТЕЛЯ** са валидни, когато са изпратени в писмена форма – лично, по пощата (с обратна разписка), телефакс на адреса на съответната страна или предадени чрез куриер, срещу подпис на приемащата страна.

22.3. Валидните адреси и факс номера на страните се посочват в договора. В случай, че това не е посочено в договора, за валидни адрес и факс номер на **ВЪЗЛОЖИТЕЛЯ** се считат, посочените в документацията за участие в процедурата за възлагане на обществена поръчка, а на **ИЗПЪЛНИТЕЛЯ** – посочените в неговата оферта.

22.4. Между страните се допуска неформална комуникация с оглед улесняване на работата като телефонен разговор, електронно съобщение и други подобни форми. Неформалната комуникация няма юридическа стойност и не се счита за официално приета, ако не е в писмената форма, определена по горе.

22.5. Комуникацията с чуждестранни **ИЗПЪЛНИТЕЛИ** се осъществява на български език. Осигуряването на превод на документите на български език е за сметка на **ИЗПЪЛНИТЕЛЯ**.

22.6. **ВЪЗЛОЖИТЕЛЯТ** по всяко време от изпълнение на договора при провеждане на официални и неофициални разговори и при работни срещи има право да изисква преводач от чуждия език на български, ако счете за необходимо, при това **ВЪЗЛОЖИТЕЛЯТ** не е длъжен да заплаща допълнително за тези си искания.

22.7. Всяка от страните има право да изиска първоначална среща при стартиране на договора с цел уточняване на изискванията към изпълнение на договора, целите на **ВЪЗЛОЖИТЕЛЯ**, критериите за оценка на изпълнението на договора и планиране, изпълнение и производство, които трябва да извърши **ИЗПЪЛНИТЕЛЯ**.

22.8. Когато в хода на изпълнение на работата по договора възникнат обстоятелства, изискващи съставянето на двустранно подписан констативен протокол, заинтересованата

страна отправя до другата мотивирана покана с обозначено място, дата и час на срещата. Уведомената страна е длъжна да отговори в три дневен срок след уведомяването (за дата на уведомяването се счита датата на входящия номер).

23. ЕЗИК НА ДОГОВОРА

23.1. Договорът с местни **ИЗПЪЛНИТЕЛИ** се съставя и подписва на български език в 2 еднообразни екземпляра.

23.2. С чуждестранни изпълнители, договора се подписва на български език и на друг език, ако това е упоменато в договора, по два еднообразни екземпляра на всеки от езиците. При противоречие на текстовете на различните езици, валиден е българският текст, освен ако не е определено друго в договора.

24. ПРОМЕНИ В ДОГОВОРА

24.1. Страните по договор за обществена поръчка могат да го променят или допълват само в предвидените в Закона за обществените поръчки случаи.

ИЗПЪЛНИТЕЛ:

.....

гр.....

ул.

тел/факс:

E-mail:

ЕИК

ИН по ЗДДС

ВЪЗЛОЖИТЕЛ:

"АЕЦ Козлодуй" ЕАД

3321 Козлодуй

БЪЛГАРИЯ

тел/факс: 0973/73530; 0973/76027

E-mail: commercial@npp.bg

ЕИК: 106513772

ИН по ЗДДС: BG 106513772

ИЗПЪЛНИТЕЛ:

.....

.....

ВЪЗЛОЖИТЕЛ:

.....

.....

ДЕКЛАРАЦИЯ

по чл. 47, ал.1 т.1 и ал.5 т.1 от ЗОП, във връзка с чл.47, ал.9 от ЗОП
във връзка участие в процедура
с предмет "Доставка на предварително изолирани тръби и фасонни части"

Долуподписаният /-ната/ _____
с ЕГН _____, притежаващ лична карта № _____, издадена на _____
от МВР, гр. _____, адрес: _____,
в качеството си на _____, представляващ Участника _____
_____, със седалище _____,
адрес на управление: _____, тел./факс: _____
_____, с ЕИК _____ и ИН по ЗДДС _____ съгласно
търговския регистър към Агенция по вписванията

ДЕКЛАРИРАМ, ЧЕ:

1. Не съм осъден с влязла в сила присъда за:
 - а) престъпление против финансовата, данъчната или осигурителната система, включително изпиране на пари, по чл. 253-260 от Наказателния кодекс;
 - б) подкуп по чл. 301 - 307 от Наказателния кодекс;
 - в) участие в организирана престъпна група по чл. 321 и 321а от Наказателния кодекс;
 - г) престъпление против собствеността по чл. 194 - 217 от Наказателния кодекс;
 - д) престъпление против стопанството по чл. 219 - 252 от Наказателния кодекс;
2. Не съм свързано лице с възложителя или със служители на ръководна длъжност в неговата организация.

Известно ми е, че при деклариране на неверни данни нося наказателна отговорност по чл.313 от НК.

_____г

Декларатор: _____

Забележка: Декларацията се подава от лицата по чл.47, ал.4 от ЗОП

ДЕКЛАРАЦИЯ

по чл. 47, ал.1 т.2 и т.3, и ал.5 т.2 от ЗОП във връзка с чл.47, ал.9 от ЗОП
във връзка с участие в Открита процедура
с предмет "Доставка на предварително изолирани тръби и фасонни части"

Долуподписаният /-ната/ _____
с ЕГН _____, притежаващ лична карта № _____, издадена на _____
от МВР, гр. _____, адрес: _____,
в качеството си на _____, представляващ Участника _____
_____, със седалище _____,
адрес на управление: _____, тел./факс: _____
_____, с ЕИК _____ и ИН по ЗДДС _____ съгласно
търговския регистър към Агенция по вписванията

ДЕКЛАРИРАМ, ЧЕ:

1. _____, КОГОТО
представявам:

а) Не е обявено в несъстоятелност;

б) Не се намира в производство по ликвидация или в друга подобна процедура,
съгласно националните закони и подзаконови актове;

в) Не е сключило договор с лице по чл.21 или чл.22 от Закона за предотвратяване и
установяване на конфликт на интереси.

Известно ми е, че при деклариране на неверни данни нося наказателна отговорност по
чл.313 от НК.

_____ г

Декларатор: _____

Забележка: Когато Участник в процедурата е юридическо лице е достатъчно подаване на
декларацията от едно от лицата, които могат самостоятелно да го представляват.

ДЕКЛАРАЦИЯ

за приемане условията в проекта на договор, съгласно чл.56 ал.1 т.12 от ЗОП
във връзка участие в процедура
с предмет "Доставка на предварително изолирани тръби и фасонни части"

Долуподписаният /-ната/ _____
с ЕГН _____, притежаващ лична карта № _____, издадена на _____
от МВР, гр. _____, адрес: _____,
в качеството си на _____, представляващ Участника _____
_____, със седалище _____,
адрес на управление: _____, тел./факс: _____
_____, ЕИК _____ и ИН по ЗДДС _____ съгласно
търговския регистър към Агенция по вписванията или съгласно ф.д. № ____ / ____ г. описано
в търговския регистър при _____ съд

ДЕКЛАРИРАМ, ЧЕ:

Приемам условията в специфичните и общите условия на проекта на договор,
приложен към документацията за участие в процедурата.

_____ г

Декларатор: _____

Забележка: Когато Кандидат/Участник е юридическо лице е достатъчно подаване на декларацията от едно от лицата, които могат самостоятелно да го представляват.

**ИНФОРМАЦИОНЕН ЛИСТ – ДАННИ
ЗА ИДЕНТИФИКАЦИЯ НА УЧАСТНИКА/ПОДИЗПЪЛНИТЕЛЯ**

Наименование на Кандидата:	<i>Посочете точното наименование на дружеството, според съдебната регистрация</i>
Седалище по регистрация:	<i>Посочете държавата и адрес на седалището на кандидата</i>
Точен адрес за кореспонденция:	<i>Посочете улица, град, пощенски код, държава</i>
Лице за контакти:	<i>Посочете име, фамилия и длъжност</i>
Телефонен номер:	<i>Посочете код на населеното място и телефонен номер</i>
Факс номер:	<i>Посочете код на населеното място и номер на факс</i>
Електронен адрес:	
Интернет адрес:	
Правен статус:	<i>Посочете търговското дружество или обединения или друга правна форма, дата на учредяване или номера и датата на вписване и къде</i>
ИН по ЗДДС и държава на данъчна регистрация съгласно данъчната декларация:	<i>Посочете ИН по ЗДДС и наименованието на държавата, например: България.....</i>
ЕИК:	
Банкови реквизити:	<i>IBAN: Банка: BIC:</i>
Предмет на поръчката:	<i>“Доставка на предварително изолирани тръби и фасонни части”</i>
Номер на поръчката:	<i>27890</i>
Дата на изготвяне на офертата:	<i>Посочете дата: дата, месец, година;</i>

До: (Наименование на Възложителя)

(Длъжност):

(Подпис и печат)

.....

(Име, Фамилия)

/пълно наименование на участника, търговски адрес, телефон и факс, ЕИК и ИН по ЗДДС/

До

“АЕЦ Козлодуй” ЕАД

гр. Козлодуй

ОФЕРТА

за участие в Открита процедура с предмет

“Доставка на предварително изолирани тръби и фасонни части”

УВАЖАЕМИ ГОСПОДА,

След запознаване с всички документи и образци от документацията за участие в процедурата, с настоящата оферта заявяваме участието си в обявената открита процедура за възлагане на обществената поръчка и избор на изпълнител при условията обявени в документацията и приети от нас без възражения.

Запознати сме с проекта на договора, приемаме го и ако бъдем определени за изпълнител, ние ще представим гаранцията за изпълнение в изисквания размер от 3% (три процента) от стойността на договора, както и всички документи, необходими за подписването на договора в законоустановения срок.

Валидността на нашата оферта е 90 (деветдесет) календарни дни, считано от обявения краен срок за получаване на офертите, с което декларираме обвързаността си в рамките на този срок с предложените в офертата условия и поетите във връзка с тях задължения, и същевременно приемаме, че офертата може да бъде приета по всяко време преди изтичане на този срок.

До подготвянето на официален договор, тази оферта заедно с писменото приемане от Ваша страна и известие за сключване на договор ще формират обвързващо споразумение между двете страни.

Списък на документите, съдържащи се в офертата:

1. „Документи за подбор” включващи:
.....
2. „Предложение за изпълнение на поръчката”, включващо:
.....
3. „Предлагана цена”, включваща:
.....

ПОДПИС и ПЕЧАТ:

_____ (име и фамилия)

_____ (дата)

_____ (длъжност на управляващия/представяващия участника)

_____ (наименование на участника)

/наименование на участника/

СПЕЦИФИКАЦИЯ

към Оферта за участие в обществена поръчка с предмет
“Доставка на предварително изолирани тръби и фасонни части”

Технически изисквания на възложителя						Технически данни и характеристики на стоките, които се предлагат от участника								
№	ID	Наименование	Съгласно ТЗ №14.ТС.ТЗ.01 вкл. Приложения 1,2 и 3			Наименование, тип, характеристики, размери	М.ед. (бр./к-кт)	Количество	Производител/ Страна на произход	Стандарти	Жизнен цикъл (год.)	Срок на годност при съхранение (год.)	Гаранционен срок (год) т.5.4 от проекта на договор	Забележка
1	2	3	4	5	6	7	8	9	10	11	12	13	14	15
1	74343	Участък 2 - Северна магистрала съгл. Приложение 1												Приложена схематехническо решение
1.1														
...														
..														
2		Участък 3 - Южна магистрала съгл. Приложение 2												Приложена схематехническо решение
2.1														
..														
...														

1	2	3	4	5	6	7	8	9	10	11	12	13	14	15	
3		Участък 3 - ул. Ломска съгл. Приложение 3													Приложена схема- техническо решение
3.1															
...															
...															

I.1 Срок за доставка: _____ календарни дни от сключване на договор (т.3.1 от проекта на договора).

I.2 Гаранционни условия:

I.2.1 Срок отстраняване на дефекти: _____ календарни дни от рекламацията (т.5.5 от проекта на договор)

I.2.2 Срок за замяна при невъзможност за отстраняване на дефект: _____ календарни дни (т.5.6 от проекта на договор)

II. Документи-приложения към Предложението за изпълнение:

... ..

ПОДПИС и ПЕЧАТ:

_____ (име и фамилия)

_____ (длъжност на управл./представл. участника)

_____ (дата)

/наименование на участника/

ЦЕНОВА ТАБЛИЦА - ПРЕДЛАГАНА ЦЕНА

към Оферта за участие в обществена поръчка с предмет
“Доставка на предварително изолирани тръби и фасонни части”

№	ID	Наименование, тип, описание, характеристики, размери	М.ед.	Количество	Ед. цена в лв. без ДДС	Общо
1	2	7	8	9	10	11
1	74343	Участък 2 - Северна магистрала				
1.1						
...						
..						
2		Участък 3 - Южна магистрала				
2.1						
..						
...						

1	2	7	8	9	10	11
3		Участък 3 - ул. Ломска				
3.1						
...						
...						
ПРЕДЛАГАНА ЦЕНА : (в лева без ДДС)						

Словом:

ПОДПИС и ПЕЧАТ:

_____ (име и фамилия)

_____ (длъжност на управл./представл. участника)

_____ (дата)

**БАНКОВА ГАРАНЦИЯ
ЗА ИЗПЪЛНЕНИЕ НА ДОГОВОР**

До
“ ” ЕАД
гр.

Известени сме, че нашият Клиент, _____ [наименование и адрес на кандидата], наричан за краткост по-долу ИЗПЪЛНИТЕЛ, с Ваше Решение № _____ / _____ г. [посочва се № и дата на Решението за класиране] е класиран на първо място в процедурата за възлагане на обществена поръчка с предмет: “ _____ “ [попълва се предмета на поръчката и съответната обособена позиция, ако има такава], с което е определен за ИЗПЪЛНИТЕЛ на посочената обществена поръчка.

Също така, сме информирани, че в съответствие с условията на процедурата и разпоредбите на Закона на обществените поръчки, при подписването на Договора за възлагането на обществената поръчка, ИЗПЪЛНИТЕЛЯТ следва на Вас, в качеството Ви на Възложител на горепосочената поръчка, да представи банкова гаранция за добро изпълнение открита във Ваша полза, за сумата в размер на _____ % [посочва се размера от обявлението за участие] от общата стойност на поръчката, а именно _____ (словом: _____) [посочва се цифром и словом стойността и валутата на гаранцията], за да гарантира предстоящото изпълнение на задължения си, в съответствие с договорените условия.

Като се има предвид гореспоменатото, ние _____ [Банка], с настоящето поемаме неотменимо и безусловно задължение да Ви заплатим всяка сума, предявена от Вас, но общия размер на които не надвишават _____ (словом: _____) [посочва се цифром и словом стойността и валутата на гаранцията], в срок до 3 (три) работни дни след получаването на първо Ваше писмено поискване, съдържащо Вашата декларация, че ИЗПЪЛНИТЕЛЯТ не е изпълнил някое от договорните си задължения.

Вашето искане за усвояване на суми по тази гаранция е приемливо и ако бъде изпратено до нас в пълен текст чрез надлежно кодиран телекс/телеграф от обслужващата Ви банка, потвърждаващ че Вашето оригинално искане е било изпратено до нас чрез препоръчана поща и че подписите на същото правно обвързват Вашата страна. Вашето искане ще се счита за отправено след постъпване или на Вашата писмена молба за плащане, или по телекс, или по телеграф на посочения по-горе адрес.

Тази гаранция влиза в сила, от момента на нейното издаване.

Отговорността ни по тази гаранция ще изтече на _____ [изисква се валидността на гаранцията за изпълнение да бъде минимум 30 календарни дни по-дълга от срока за изпълнение на договора], до която дата какъвто и да е иск по нея трябва да бъде получен от нас. След тази дата гаранцията автоматично става невалидна, независимо дали това писмо-гаранция ни е изпратено обратно или не.

Гаранцията трябва да ни бъде изпратена обратно веднага след като вече не е необходима или нейната валидност е изтекла, което от двете събития настъпи по-рано.

Гаранцията е лично за Вас и не може да бъде прехвърляна.

Подпис и печат,
(БАНКА)