



**“АЕЦ Козлодуй” ЕАД, гр.Козлодуй**

ОДОБРЯВАМ,  
ИЗПЪЛНИТЕЛЕН ДИРЕКТОР



# ДОКУМЕНТАЦИЯ

За участие в процедура на договаряне с обявление с предмет:

**“Проектиране, доставка и монтаж на сухи трансформатори 6/0,4kV в цех БПС (3 /три/ броя КТП; 2 /два/ броя сухи трансформатори 400kVA и 1 /един/ брой сух трансформатор 250kVA)”**

## СЪДЪРЖАНИЕ

На документация за участие в процедура на договаряне с обявление  
с предмет: **“Проектиране, доставка и монтаж на сухи трансформатори 6/0,4kV в цех  
БПС (3 /три/ броя КТП; 2 /два/ броя сухи трансформатори 400kVA и 1 /един/ брой сух  
трансформатор 250kVA)”**

<b>Част</b>	<b>Наименование</b>	<b>Брой Страници</b>
1	Решение за откриване на процедура	4
2	Обявление за обществената поръчка	10
3	Техническо задание № 14.БПС.ТЗ.10	13
4	Образец на оферта	6
5	Указания за подготовка на заявлението и офертата	6
6	Проект на договор	
6.1	Специфични условия на договора	6
6.2	Общи условия на договора	10
7	Образец на Декларация по чл.47, ал.1, т.1, ал.5, т.1 от ЗОП	1
8	Образец на Декларация по чл.47, ал.1, т.2 и т.3, ал.5, т.2 от ЗОП	1
9	Образец на Декларация за извършен оглед и запознаване с обекта	1
10	Образец на декларация за подаване на оферта	1
11	Образец на декларация по чл.77, ал.3, т.9 от ЗОП	1
12	Образец на банкова гаранция за изпълнение на договор	1
13	Образец на информационен лист	1



АГЕНЦИЯ ПО ОБЩЕСТВЕНИ ПОРЪЧКИ  
1000 София, ул. Лега 4  
факс: 940 7078  
e-mail: [rop@aop.bg](mailto:rop@aop.bg), [e-rop@aop.bg](mailto:e-rop@aop.bg)  
интернет адрес: <http://www.aop.bg>

## РЕШЕНИЕ

- Проект на решение  
 Решение за публикуване

Номер: ЗОП-Р- 185 от 17/06/2014 дд/мм/гггг

- А) за откриване на процедура  
 Б) за промяна  
 В) за прекратяване на процедура за възлагане на обществена поръчка

**Обектът на обществената поръчка е по:**

- чл. 3, ал. 1 от ЗОП  
 чл. 3, ал. 2 от ЗОП  
 Съгласен съм АОП да изпрати данните, необходими за публикуване на Обявление за допълнителна информация, информация за незавършена процедура или CORRIGENDUM, до Официален вестник на ЕС в съответствие с Общите условия за използване на услугата Електронен подател

## ДЕЛОВОДНА ИНФОРМАЦИЯ

## Деловодна информация

Партида на възложителя: 00353

Поделение: \_\_\_\_\_

Изходящ номер: ЗОП-Р- 185 от дата 17/06/2014

Коментар на възложителя:

42-608368

## РАЗДЕЛ I: ВЪЗЛОЖИТЕЛ

- по чл. 7, т. 1-4 от ЗОП (класически)  
 по чл. 7, т. 5 или 6 от ЗОП (секторен)

## I.1) Наименование и адрес

Официално наименование  
"АЕЦ Козлодуй" ЕАД

Адрес  
3321, гр. Козлодуй

Град  
Козлодуй

Пощенски код  
3321

Държава  
Република  
България

За контакти  
отдел "Обществени поръчки", У-ние  
"Търговско"

Телефон  
0973 73335

Лице за контакт  
Петър Хайдutow

Електронна поща  
[PAHaidutov@npp.bg](mailto:PAHaidutov@npp.bg)

Факс  
0973 76007

Интернет адрес/и (когато е приложимо)

Адрес на възложителя:  
[www.kznpp.org](http://www.kznpp.org)

Адрес на профила на купувача:  
[http://www.kznpp.org/index.php?lang=bg&p=actuality&pl=communally\\_orders](http://www.kznpp.org/index.php?lang=bg&p=actuality&pl=communally_orders)

**I.2) Вид на възложителя и основна дейност/и:**

(попълва се от възложители по чл.7, т.1-4 от ЗОП)

- |  |  |
|--|--|
| <input type="checkbox"/> Министерство или друг държавен орган, включително техни регионални или местни подразделения | <input type="checkbox"/> Обществени услуги   |
| <input type="checkbox"/> Национална агенция/служба   | <input type="checkbox"/> Отбрана   |
| <input type="checkbox"/> Регионален или местен орган   | <input type="checkbox"/> Обществен ред и сигурност                                   |
| <input type="checkbox"/> Регионална или местна агенция/служба  | <input type="checkbox"/> Околна среда  |
| <input type="checkbox"/> Публичноправна организация  | <input type="checkbox"/> Икономическа и финансова дейност                            |
| <input type="checkbox"/> Европейска институция/агенция или международна организация                                  | <input type="checkbox"/> Здравеопазване  |
| <input type="checkbox"/> Друго (моля, уточнете): _____   | <input type="checkbox"/> Настаняване/жилищно строителство и места за отдих и култура |
|  | <input type="checkbox"/> Социална закрила  |
|  | <input type="checkbox"/> Отдих, култура и религия                                    |
|  | <input type="checkbox"/> Образование   |
|  | <input type="checkbox"/> Друго (моля, уточнете): _____                               |

**I.3) Основна дейност/и на възложителя, свързана/и с:**

(попълва се от възложител по чл. 7, т.5 или 6 от ЗОП)

- |  |   |
|--|---|
| <input type="checkbox"/> Производство, пренос и разпределение на природен газ и топлинна енергия | <input type="checkbox"/> Пощенски услуги  |
| <input checked="" type="checkbox"/> Електрическа енергия   | <input type="checkbox"/> Железопътни услуги   |
| <input type="checkbox"/> Търсене, проучване или добив на природен газ или нефт                   | <input type="checkbox"/> Градски железопътни, трамвайни, тролейбусни или автобусни услуги |
| <input type="checkbox"/> Търсене, проучване или добив на въглища или други твърди горива         | <input type="checkbox"/> Пристанищни дейности   |
| <input type="checkbox"/> Вода  | <input type="checkbox"/> Летищни дейности   |

**A) ЗА ОТКРИВАНЕ НА ПРОЦЕДУРА ЗА ВЪЗЛАГАНЕ НА ОБЩЕСТВЕНА ПОРЪЧКА****II: ОТКРИВАНЕ****ОТКРИВАМ**

- процедура за възлагане на обществена поръчка
- конкурс за проект
- процедура за създаване на система за предварителен подбор

**II.1) Вид на процедурата**

- |  |   |                          |
|--|---|--------------------------|
| Попълва се от възложител по чл.7, т.1-4 от ЗОП     |   |                          |
| Открита процедура                                  | <input type="checkbox"/> Ускорена на договаряне с обявление       | <input type="checkbox"/> |
| Ограничена процедура                               | <input type="checkbox"/> Договаряне без обявление                 | <input type="checkbox"/> |
| Ускорена ограничена процедура                      | <input type="checkbox"/> Конкурс за проект - открит               | <input type="checkbox"/> |
| Състезателен диалог                                | <input type="checkbox"/> Конкурс за проект - ограничен            | <input type="checkbox"/> |
| Договаряне с обявление                             | <input type="checkbox"/>  |                          |
| Попълва се от възложител по чл.7, т.5 или 6 от ЗОП |   |                          |
| Открита процедура                                  | <input type="checkbox"/> Договаряне без обявление                 | <input type="checkbox"/> |
| Ограничена процедура                               | <input type="checkbox"/> Конкурс за проект - открит               | <input type="checkbox"/> |
| Договаряне с обявление                             | <input checked="" type="checkbox"/> Конкурс за проект - ограничен | <input type="checkbox"/> |

**III: ПРАВНО ОСНОВАНИЕ**

- |  |  |                          |
|--|--|--------------------------|
| Попълва се от възложител по чл.7, т.1-4 от ЗОП     |  |                          |
| Чл. 16, ал. 8 от ЗОП                               | <input type="checkbox"/> Чл. 84, т. ____, във вр. с чл. 86 ал. 3 от ЗОП    | <input type="checkbox"/> |
| Чл. 16, ал. 8, във вр. с чл. 76 ал. 3 от ЗОП       | <input type="checkbox"/> Чл. 90, ал.1, т. ____, от ЗОП                     | <input type="checkbox"/> |
| Чл. 83а, ал. 1 от ЗОП                              | <input type="checkbox"/> Чл. 94, ал. 2 от ЗОП                              | <input type="checkbox"/> |
| Чл. 84, т. ____ от ЗОП                             | <input type="checkbox"/> Чл. 119в, ал. 3, т. ____ от ЗОП                   | <input type="checkbox"/> |
| Попълва се от възложител по чл.7, т.5 или 6 от ЗОП |  |                          |
| Чл. 103, ал. 1 от ЗОП                              | <input checked="" type="checkbox"/> Чл. 105, ал. 1 от ЗОП                  | <input type="checkbox"/> |
| Чл. 103, ал. 2, т. ____ от ЗОП                     | <input type="checkbox"/> Чл. 105, ал. 1, във връзка с чл. 103, ал.1 от ЗОП | <input type="checkbox"/> |

Чл. 94, ал. 2 от ЗОП

 Чл. 119в, ал. 3, т. \_\_\_ от ЗОП

точка: \_\_\_\_\_

**IV: ОБЕКТ НА ПОРЪЧКАТА** Строителство Доставки Услуги**IV.1) Описание на предмета на поръчката / на потребностите при състезателен диалог / на конкурса за проект**

Проектиране, доставка и монтаж на сухи трансформатори 6/0,4kV в цех БПС (3 /три/ броя КТП; 2 /два/ броя сухи трансформатори 400kVA и 1 /един/ брой сух трансформатор 250kVA

(Когато основният предмет на поръчката/конкурса съдържа допълнителни предмети, те трябва да бъдат описани в това поле)

**IV.2) Зелена обществена поръчка**

**IV.2.1) Поръчката е "зелена", съгласно обхвата на Националния план за действие за насърчаване на зелените обществени поръчки:**

Да  Не **IV.2.1.1) Продуктова група** Копирна и графична хартия Офис ИТ оборудване Офис осветление Улично осветление Климатизи Почистващи продукти и услуги Конвенционални транспортни средства и услуги, свързани с тях Електрически превозни средства и системи за зареждане**IV.2.1.2) "Зелените" критерии присъстват във:**

Техническата спецификация \_\_\_\_\_ (брой)

Критериите за подбор по чл. 25, ал. 2, т. 6 от ЗОП \_\_\_\_\_ (брой)

Показателите за оценка на офертите \_\_\_\_\_ (брой)

Изискванията при изпълнение на договора (клаузи в проекто-договора) \_\_\_\_\_ (брой)

**IV.2.2) Поръчката е "зелена" извън обхвата на Националния план за действие (Моля, посочете екокритериите в полето за друга информация)**

Да  Не **V: МОТИВИ****V.1) Мотиви за избора на процедура**

Възложителите по чл. 7, т. 5 и 6 вземат решение за възлагане на обществени поръчки чрез открита процедура, ограничена процедура и процедура на договаряне с обявление винаги, когато не са налице условията за провеждане на процедура на договаряне без обявление. (Кратко описание на фактическите обстоятелства, които обуславят избора на съответната процедура)

**V.2) Лица, до които се изпраща поканата за участие в процедура на договаряне без обявление по реда на ЗОП (когато е приложимо)**

\_\_\_\_\_  
 \_\_\_\_\_  
 \_\_\_\_\_

**V.3) Настоящата процедура е свързана с процедура за възлагане на обществена поръчка или конкурс за проект, която е (когато е приложимо):**

открита с решение № \_\_\_\_\_ от дата \_\_\_\_\_ дд/мм/гггг

публикувана в Регистъра на обществените поръчки под уникален №

\_\_\_\_\_ - \_\_\_\_\_ (nnnnn-yyyy-xxxx)

**Допълнителната/повторната услуга или строителство е (когато е приложимо):**

	без ДДС	с ДДС	Стойност на ДДС (в %)
на обща стойност _____ Валута: _____	<input type="checkbox"/>	<input type="checkbox"/>	_____

**VI: ОДОБРЯВАМ**

- обявлението и документацията за участие  
 обявлението и описателния документ  
 поканата за обществена поръчка  
 поканата за обществена поръчка и документацията  
 обявлението и конкурсната програма  
 обявлението

**VII: ОБЖАЛВАНЕ****VII.1) Орган, който отговаря за процедурите по обжалване**

Официално наименование

Комисия за защита на конкуренцията

Адрес

бул. Витоша 18

Град

София

Пощенски код

1000

Държава

Република

България

Телефон

02 9884070

Електронна поща

srcadmin@src.bg

Факс

02 9807315

Интернет адрес (URL):

www.src.bg

**VII.2) Срок за подаване на жалби: съгласно чл.120 от ЗОП****VIII: ДРУГА ИНФОРМАЦИЯ (когато е приложимо)**

**IX: ДАТА на изпращане на настоящото решение**

Дата: 17/06/2014 дд/мм/гггг

**Възложител:****Трите имена:**

/подпис и печат/

Иван Киров Генев

**Длъжност:**

Изпълнителен Директор





АГЕНЦИЯ ПО ОБЩЕСТВЕНИ ПОРЪЧКИ  
1000 София, ул. Лега 4  
факс: 940 7078  
e-mail: [rop@aop.bg](mailto:rop@aop.bg) , [e-rop@aop.bg](mailto:e-rop@aop.bg)  
интернет адрес: <http://www.aop.bg>

**ОБЯВЛЕНИЕ ЗА ОБЩЕСТВЕНА ПОРЪЧКА ОТ ВЪЗЛОЖИТЕЛ ПО ЧЛ.7, Т.5  
ИЛИ 6 ОТ ЗОП**

- Проект на обявление  
 Обявление за публикуване

**ДЕЛОВОДНА ИНФОРМАЦИЯ**

<p>Деловодна информация Партида на възложителя: 00353 Поделение: _____ Исходящ номер: ЗОП-О- <i>158</i> от дата 17/06/2014 Коментар на възложителя: <i>Чед - 608974</i></p>

**РАЗДЕЛ I: ВЪЗЛОЖИТЕЛ**

<b>I.1) Наименование, адреси и лица за контакт:</b>		
Официално наименование "АЕЦ Козлодуй" ЕАД		
Адрес 3321, гр. Козлодуй		
Град Козлодуй	Пощенски код 3321	Държава България
За контакти Отдел "Обществени поръчки", у- ние "Търговско"	Телефон 0973 73335	
Лице за контакти Петър Хайдутов		
Електронна поща PANAidutov@npp.bg	Факс 0973 76007	
Интернет адрес/и (когато е приложимо) Адрес на възложителя (URL): <a href="http://www.kznpp.org">www.kznpp.org</a> Адрес на профила на купувача (URL): <a href="http://www.kznpp.org/index.php?lang=bg&amp;p=actuality&amp;p1=communally_orders">http://www.kznpp.org/index.php?lang=bg&amp;p=actuality&amp;p1=communally_orders</a>		
Допълнителна информация може да бъде получена на: <input checked="" type="checkbox"/> Съгласно 1.1) <input type="checkbox"/> Друго: моля, попълнете Приложение А.І		
Документация (спецификации и допълнителни документи) (включително документи за динамична система за доставки) може да бъде получена на: <input checked="" type="checkbox"/> Съгласно 1.1) <input type="checkbox"/> Друго: моля, попълнете Приложение А.ІІ		
Оферти или заявления за участие трябва да бъдат изпратени на: <input checked="" type="checkbox"/> Съгласно 1.1) <input type="checkbox"/> Друго: моля, попълнете Приложение А.ІІІ		
<b>I.2) Основна/и дейност/и на възложителя, свързана/и с:</b>		

<input type="checkbox"/> Производство, пренос и разпределение на природен газ и топлинна енергия	<input type="checkbox"/> Пощенски услуги
<input checked="" type="checkbox"/> Електрическа енергия	<input type="checkbox"/> Железопътни услуги
<input type="checkbox"/> Търсене, проучване или добив на природен газ или нефт	<input type="checkbox"/> Градски железопътни, трамвайни, тролейбусни или автобусни услуги
<input type="checkbox"/> Търсене, проучване или добив на въглища или други твърди горива	<input type="checkbox"/> Пристанищни дейности
<input type="checkbox"/> Вода	<input type="checkbox"/> Летищни дейности

**РАЗДЕЛ II: ОБЕКТ НА ОБЩЕСТВЕНАТА ПОРЪЧКА****II.1) Описание****II.1.1) Наименование на поръчката, дадено от възложителя:**

Проектиране, доставка и монтаж на сухи трансформатори 6/0,4kV в цех БПС (3 /три/ броя КТП; 2 /два/ броя сухи трансформатори 400kVA и 1 /един/ брой сух трансформатор 250kVA)

**II.1.2) Обект на поръчката и място на изпълнение на строителството, доставката или услугата (Изберете само една категория — строителство, доставки или услуги, която съответства на конкретния предмет на вашата поръчка или покупка/и)**

<input type="checkbox"/> (а) Строителство	<input checked="" type="checkbox"/> (б) Доставки	<input type="checkbox"/> (в) Услуги
<input type="checkbox"/> Изграждане <input type="checkbox"/> Проектиране и изпълнение <input type="checkbox"/> Изпълнение с каквито и да е средства на строителство, съответстващо на изискванията, определени от възложителите	<input checked="" type="checkbox"/> Покупка <input type="checkbox"/> Лизинг <input type="checkbox"/> Наем <input type="checkbox"/> Покупка на изплащане <input type="checkbox"/> Комбинация от изброените	Категория услуга No (Относно категориите услуги 1-27, моля вижте Приложения 2 и 3 от ЗОП)
Място на изпълнение на строителството _____ код NUTS: _____	Място на изпълнение на доставката "АЕЦ Козлодуй" ЕАД код NUTS: BG313	Място на изпълнение на услугата _____ код NUTS: _____

**II.1.3) Настоящото обявление е за**

<input checked="" type="checkbox"/> Възлагане на обществена поръчка	<input type="checkbox"/> Създаване на динамична система за доставки (ДСД)
<input type="checkbox"/> Сключване на рамково споразумение	

**II.1.4) Информация относно рамково споразумение (когато е приложимо)**

<input type="checkbox"/> Рамково споразумение с няколко изпълнители	<input type="checkbox"/> Рамково споразумение с един изпълнител
---	---

Брой: \_\_\_\_\_ или (когато е приложимо) максимален брой \_\_\_\_\_ на участниците в предвиденото рамково споразумение

**Срок на рамковото споразумение:**

Срок в години: \_\_\_\_\_ или в месеци: \_\_\_\_\_

**Прогнозна стойност на поръчките за целия срок на рамковото споразумение (когато е приложимо):**

Прогнозна стойност без ДДС (в цифри): \_\_\_\_\_ Валута:  
или от: \_\_\_\_\_ до \_\_\_\_\_ Валута:

**Честота на поръчките, които ще бъдат възложени (ако е известно):**



<b>II.1.5) Кратко описание на поръчката:</b>		
"Проектиране, доставка и монтаж на сухи трансформатори 6/0,4kV в цех ВПС (3 /три/ броя КТП; 2 /два/ броя сухи трансформатори 400kVA и 1 /един/ брой сух трансформатор 250kVA)". Подмяната на трансформаторите ще доведе до подобряване надеждността на работа на съоръженията, чрез въвеждане на нова, съвременна, защитна и комутационна апаратура, подобряване експлоатационния вид и осигуряване на ремонтпригодност на съоръженията.		
<b>II.1.6) Код съгласно Общия терминологичен речник (CPV)</b>		
	Осн. код      Доп. код (когато е приложимо)	
Осн. предмет	31170000	
Доп. предмети	45317200	
<b>II.1.7) Поръчката е предмет на Споразумението за държавни поръчки (GPA) на Световната търговска организация</b>	Да <input type="checkbox"/> Не <input type="checkbox"/>	
<b>II.1.8) Обособени позиции (за информация относно обособените позиции използвайте Приложение Б толкова пъти, колкото е броят на обособените позиции)</b>	Да <input type="checkbox"/> Не <input checked="" type="checkbox"/>	
Ако да, оферти трябва да бъдат подадени (отбележете само едно):		
<input type="checkbox"/> само за една обособена позиция	<input type="checkbox"/> за една или повече обособени позиции	<input type="checkbox"/> за всички обособени позиции
<b>II.1.9) Ще бъдат приемани варианти</b>	Да <input type="checkbox"/> Не <input checked="" type="checkbox"/>	
<b>II.2) Количество или обем на поръчката</b>		
<b>II.2.1) Общо количество или обем (включително всички обособени позиции и опции, когато е приложимо)</b>		
Настоящата обществена поръчка включва проектиране, доставка, демонтаж на съществуващото оборудване предмет на заданието, монтаж на новото оборудване, пусково-настроечни работи (ПНР), обучение на персонал и въвеждане в експлоатация, съгласно приложеното към документацията Техническо задание № 14.ВПС.ТЗ.10.		
Прогнозна стойност, без ДДС (когато е приложимо) (в цифри): 211000.00 Валута: BGN		
Съгласни ли сте тази информация да бъде публикувана в РОП?	Да <input checked="" type="checkbox"/> Не <input type="checkbox"/>	
от: _____ до _____ Валута:		
<b>II.2.2) Опции (когато е приложимо)</b>	Да <input type="checkbox"/> Не <input type="checkbox"/>	
Ако да, описание на тези опции:		
Опции се предвижда да се използват:		
след: _____ месеца или: _____ дни от сключване на договора (ако е известно)		
Брой на възможните повторения (ако има такива): _____ или: между _____ и _____		
В случай на повторение прогнозен график (ако е известно):		
след: _____ месеца или : _____ дни от сключване на договора		
<b>II.3) Срок на договора или краен срок за изпълнение на поръчката</b>		
Срок на изпълнение в месеци: _____ или дни 180 (от сключване на договора) или начална дата _____ дд/мм/гггг		

крайна дата на изпълнението	дд/мм/гггг
-----------------------------	------------

## РАЗДЕЛ III: ЮРИДИЧЕСКА, ИКОНОМИЧЕСКА, ФИНАНСОВА И ТЕХНИЧЕСКА ИНФОРМАЦИЯ

### III.1) Условия, свързани с изпълнението на поръчката

#### III.1.1) Изискуеми депозити и гаранции:

Гаранция за участие – не се изисква.

Гаранция за изпълнение на договора – до 3 % от стойността му, в една от следните форми:

- парична сума, внесена по следните банкови реквизити КТБ София ЦУ, офис гр. Козлодуй, IBAN: BG31 KOPB 9220 1000 2240 01, BIC: KOPBGSF, клон Враца с титуляр "АЕЦ Козлодуй" ЕАД или в брой в касата на "АЕЦ Козлодуй" ЕАД, за процедура на договаряне с обявление с предмет: "Проектиране, доставка и монтаж на сухи трансформатори 6/0,4kV в цех БПС (3 /три/ броя КТП; 2 /два/ броя сухи трансформатори 400kVA и 1 /един/ брой сух трансформатор 250kVA";
- банкова гаранция (неотменима) със срок на валидност 30 дни по-дълъг от този на договора.

#### III.1.2) Условия и начин на финансиране и плащане и/или препратка към съответните разпоредби, които ги уреждат:

- Плащане в размер на 90% (деветдесет процента) от стойността на съответния етап, в рамките на 30 (тридесет) календарни дни след представяне на Работен проект и приемането му на Специализиран технически съвет (СТС) на ВЪЗЛОЖИТЕЛЯ, срещу представена оригинална фактура за стойността му и Протокол от СТС на ВЪЗЛОЖИТЕЛЯ за приемане без забележки.
- Плащане в размер на 90% (деветдесет процента) от стойността на съответния етап, в рамките на 30 (тридесет) календарни дни след приемане на доставката на оборудването, срещу представени оригинална фактура, приемо-предавателен протокол и протокол за извършен общ входящ контрол без забележки.
- Плащане в размер на 90% (деветдесет процента) от стойността на съответния етап, в рамките на 30 (тридесет) календарни дни след извършване на демонтаж, монтаж, проведено обучение и въвеждане в експлоатация на системата, срещу представяне на Протокол за установяване завършването и за заплащане на натурални видове строително-монтажни работи, Акт за успешно проведени функционални изпитания, Протокол за успешно проведено обучение на персонала и оригинална фактура за стойността им.
- Окончателно плащане в размер на 10% (десет процента) от стойността на договора, в рамките на 30 (тридесет) календарни дни след представяне на всички документи свързани с изпълнение на дейностите по договора, включително изпълнителната документация.

#### III.1.3) Изискване за създаване на юридическо лице, когато участникът, определен за изпълнител, е обединение на физически и/или юридически лица (когато е приложимо):

---

---

#### III.1.4) Други особени условия (когато е приложимо)

Да  Не 

Ако да, опишете ги:

### **III.2) Условия за участие**

#### **III.2.1) Изисквания към кандидатите или участниците, включително за вписването им в професионални или търговски регистри:**

Изискуеми документи и информация:

1. Списък на документите, съдържащи се в заявлението.
2. Документ за регистрация на кандидата или единен идентификационен код, съгласно чл. 23 от Закона за търговския регистър.
3. Декларация за отсъствие на обстоятелствата по чл.47, ал.1, т.2, т.3 и ал.5, т.2 от ЗОП.
4. Декларация за отсъствие на обстоятелствата по чл.47, ал.1, т.1 и ал.5, т.1 от ЗОП.
5. Доказателства за икономическото и финансовото състояние по чл.50 от ЗОП, посочени от възложителя в точка III.2.2) от обявлението за обществена поръчка.
6. Доказателства за техническите възможности и/или квалификация по чл.51 от ЗОП, посочени от възложителя в точки III.2.3) от обявлението за обществена поръчка.
7. Декларация за използване или неизползване на подизпълнители при изпълнението на поръчката.
8. Декларация от подизпълнителя за съгласие да участва като такъв при изпълнението на обществената поръчка.
9. Декларация от кандидата за произход на оборудването.
10. Декларация за извършен оглед и запознаване с обекта.
11. Декларация за приемане на условията на проекта на договор.
12. Декларация за подаване на оферта.
13. Информационен лист.

Възложителят отстранява от участие кандидати, за които са налице обстоятелствата по чл.47, ал.1 и 5 от ЗОП.

#### **III.2.2) Икономически и финансови възможности**

Изискуеми документи и информация (когато е приложимо):

Минимални изисквания:

– Кандидатът да е застрахован за професионална отговорност по чл. 171 от ЗУТ за проектиране и строителство за строежи трета категория съобразно изискванията на Наредба за условия и реда за задължително застраховане в проектирането и строителството.

Изискуеми документи:

– Застраховка за професионална отговорност по чл. 171 от ЗУТ за проектиране и строителство за строежи трета категория съобразно изискванията на Наредба за условия и реда за задължително застраховане в проектирането и строителството.

#### **III.2.3) Технически възможности**

Изискуеми документи и информация (когато е приложимо):

Минимални изисквания:

– Кандидатът трябва да има изпълнен поне 1 договор със същия или подобен предмет на поръчката (проектиране на разпределителни уредби за средно напрежение, изграждане и монтаж на комплектни

разпределителни уредби (КТП) и да притежава референция за добро изпълнение.

- Кандидатът трябва да разполага с проектант за изпълнение на проектирането с пълна проектантска правоспособност по всички части на проекта.
- Кандидатът трябва да разполага с технически лица за изпълнение на монтажните дейности с необходимата квалификация по ПВЗР-ЕУ (4 (5) кв. група) и ПБР-НУ (5 кв. група).
- Кандидатите да разполагат с достатъчно правоспособни (съгласно Наредба 7) и сертифицирани заварчици, съгласно БДС EN 287-1.
- Кандидатът трябва да е вписан в Централния професионален регистър на строителя за обекти III категория III група.
- Пуско-наладъчните дейности е необходимо да се извършат от /орган за контрол от вид С/ за контрол на електрически машини, апарати и съоръжения в електрически уредби, стрази и съоръжения, съгласно БДС EN ISO/IEC 17020:2005 "или еквивалент".
- Кандидатът трябва да има въведена система за управление на качеството, съгласно ISO 9001:2008, за дейностите покриващи предмета на поръчката (проектиране, СМР и ПНР).

Изискуеми документи:

- Списък на основните договори със същия или подобен предмет на поръчката (проектиране на разпределителни уредби за средно напрежение, изграждане и монтаж на комплектни разпределителни уредби (КТП), изпълнени през последните три години, включително стойностите, датите и получателите, придружен от препоръки за добро изпълнение.
- Удостоверения за пълна проектантска правоспособност за всички части на проекта на лицата, които ще извършат проектирането във връзка с изискването на т. III.3.1 от Обявлението.
- Списък на технически лица, включително на тези, отговарящи за контрола на качеството с данни за професионалната им квалификация и трудов стаж и документи, потвърждаващи квалификацията на персонала, както и квалификационни групи съгласно "Правилника за безопасност и здраве при работа в електрически уредби и топлофикационни централи и по електрически мрежи" (ПВЗР-ЕУ) и "Правилник за безопасност при работа в неелектрически уредби на електрически и топлофикационни централи и по топлопреносни мрежи и хидротехнически съоръжения" (ПБР-НУ). От списъка следва да е видно, че техническите лица притежават 4 (5) квалификационна група по (ПВЗР-ЕУ) и 5 квалификационна група по (ПБР-НУ).
- Сертификати на заварчиците, съгласно БДС EN 287-1.
- Удостоверение за вписване в Централния професионален регистър на строителя за обекти III категория III група.
- Сертификат за акредитация на "Орган за контрол от вид С", издаден от ИА "Българска служба за акредитация", за контрол на електрически машини, апарати и съоръжения в електрически уредби, стрази и съоръжения, съгласно БДС EN ISO/IEC 17020:2005 "или еквивалент".
- Сертификат, издаден от акредитирани институции или агенции за управление на качеството, удостоверяващи съответствието на системата за управление на качеството на кандидата с ISO 9001:2008, за дейностите покриващи предмета на поръчката (проектиране, СМР и ПНР).

<b>III.2.4) Запазени поръчки (когато е приложимо)</b>	Да <input type="checkbox"/> Не <input type="checkbox"/>
<input type="checkbox"/> Поръчката е ограничена до кандидати - специализирани предприятия или кооперации на лица с увреждания	
<input type="checkbox"/> Изпълнението на поръчката е ограничено до програми за защита на заетостта на лица с увреждания	

**III.3) Специфични условия при обществени поръчки за услуги**

<b>III.3.1) За изпълнението на услугата се изисква определена професия</b>	Да <input checked="" type="checkbox"/> Не <input type="checkbox"/>
Ако да, посочете съответните нормативни разпоредби: Закон за устройство на територията	
<b>III.3.2) Юридическите лица трябва да посочат имената и професионалната квалификация на персонала си, отговорен за изпълнението на услугата</b>	Да <input type="checkbox"/> Не <input type="checkbox"/>

**РАЗДЕЛ IV: ПРОЦЕДУРА****IV.1) Вид процедура**

<b>IV.1.1) Вид процедура</b>	
<input type="checkbox"/> Открита	
<input type="checkbox"/> Ограничена	
<input checked="" type="checkbox"/> Договаряне Има вече избрани кандидати:	Да <input type="checkbox"/> Не <input checked="" type="checkbox"/>
<i>Ако да, посочете имената и адресите на вече избраните кандидати в раздел VI.3) Допълнителна информация</i>	

**IV.2) Критерий за оценка на офертите**

<b>IV.2.1) Критерий за оценка на офертите</b> (моля, отбележете приложимото)	
<input checked="" type="checkbox"/> най-ниска цена или	
<input type="checkbox"/> икономически най-изгодна оферта при	
<input type="checkbox"/> посочените по-долу показатели (показателите се посочват с тяхната относителна тежест или в низходящ ред на значимост, когато оценяването на относителната тежест не е възможно поради очевидни причини)	
<input type="checkbox"/> показатели, посочени в документацията, спецификациите, в поканата за представяне на оферти или за участие в договаряне	
<b>Показатели</b>	<b>Тежест</b>
<b>IV.2.2) Ще се използва електронен търг</b>	Да <input type="checkbox"/> Не <input checked="" type="checkbox"/>
Ако да, допълнителна информация за електронния търг (когато е приложимо)	

**IV.3) Административна информация**

<b>IV.3.1) Идентификационен номер на поръчката, даден от възложителя (когато е приложимо)</b>	
БД АЕЦ Търговия ОП 27898	
<b>IV.3.2) Предишни публикации относно същата поръчка</b>	Да <input type="checkbox"/> Не <input checked="" type="checkbox"/>
Ако да, посочете къде:	
<input type="checkbox"/> Предварително обявление за ОП	<input type="checkbox"/> Обявление на профила на купувача
Номер на обявлението в РОП: _____ от _____	
<input type="checkbox"/> Други предишни публикации (когато е приложимо)	
<b>IV.3.3) Условия за получаване на документация за участие (спецификации и</b>	

**допълнителни документи) (с изключение на динамична система за доставки)**  
**Срок за получаване на документация за участие**  
 Дата: 10/07/2014 дд/мм/гггг Час: 16:00  
**Платими документи** Да  Не   
 Ако да, цена (в цифри): \_\_\_\_\_ Валута:  
 Условия и начин за плащане:

**IV.3.4) Срок за получаване на оферти или заявления за участие**  
 Дата: 17/07/2014 дд/мм/гггг Час: 16:00

**IV.3.5) Език/ци, на който/които могат да бъдат изготвени офертите или заявленията за участие**  
ES DA ET EN IT LT MT PL SK FI  
CS DE EL FR LV HU NL PT SL SV  
 Друг: Български

**IV.3.6) Срок на валидност на офертите (открита процедура)**  
 До дата: \_\_\_\_\_ дд/мм/гггг  
 или в месеци: \_\_\_\_\_ или дни: \_\_\_\_\_ (от крайния срок за получаване на оферти)

**IV.3.7) Условия при отваряне на офертите**  
 Дата: 18/07/2014 дд/мм/гггг Час: 10:00  
 Място (когато е приложимо): "АЕЦ Козлодуй" ЕАД  
**Лица, които могат да присъстват при отварянето на офертите (когато е приложимо)** Да  Не   
 Лица с представителни функции, съгласно регистрацията на участника или техни упълномощени представители, както и представители на средствата за масова информация и на юридически лица с нестопанска цел имат право да присъстват при отваряне на офертите.

## РАЗДЕЛ VI: ДРУГА ИНФОРМАЦИЯ

**VI.1) Това представлява периодично възлагане на поръчка (когато е приложимо)** Да  Не   
 Ако да, прогнозен график за публикуването на следващи обявления:

**VI.2) Поръчката е свързана с проект и/или програма, финансирани от фондове на ЕС** Да  Не   
 Ако да, посочете проекта/програмата:

**VI.3) Допълнителна информация (когато е приложимо)**  
 1. Допълнение към т. II.3) – Максимално допустим срок за изпълнение на фаза Работен проект е 60 календарни дни от подписване на договор.  
 2. Кандидатите трябва да се запознаят с обекта и неговото състояние. Лица за контакти: Мирослав Влашки, тел.: 0973/72353 и Красимир Кръстев, тел.: 0973/73452

## VI.4) Процедури по обжалване

<b>VI.4.1) Орган, който отговаря за процедурите по обжалване</b>		
Официално наименование Комисия за защита на конкуренцията		
Адрес бул. Витоша № 18		
Град София	Пощенски код 1000	Държава Република България
		Телефон 02 9884070
Електронна поща срсadmin@срс.bg		Факс 02 9807315
Интернет адрес (URL): <a href="http://www.срс.bg">http://www.срс.bg</a>		
<b>Орган, който отговаря за процедурата по медиация (когато е приложимо)</b>		
Официално наименование		
Адрес		
Град	Пощенски код	Държава
		Телефон
Електронна поща		Факс
Интернет адрес (URL):		
<b>VI.4.2) Подаване на жалби (моля, попълнете раздел VI.4.2 или при необходимост раздел VI.4.3)</b>		
Уточнете информацията относно крайния срок (крайните срокове) за подаване на жалби:		
<b>VI.4.3) Служба, от която може да бъде получена информация относно подаването на жалби</b>		
Официално наименование АЕЦ Козлодуй ЕАД, Управление "Търговско", отдел "Обществени поръчки"		
Адрес гр. Козлодуй		
Град гр. Козлодуй	Пощенски код 3321	Държава Република България
		Телефон 0973 73230
Електронна поща SBreshkova@npp.bg		Факс 0973 76007
Интернет адрес (URL): <a href="http://www.kznpp.org">www.kznpp.org</a>		
<b>VI.5) Дата на изпращане на настоящото обявление</b>		
Дата: 17/06/2014 дд/мм/гггг		

**ПРИЛОЖЕНИЕ А****ДОПЪЛНИТЕЛНИ АДРЕСИ И ЛИЦА ЗА КОНТАКТ**

<b>I) Адреси и лица за контакт, от които може да се получи допълнителна информация</b>		
Официално наименование		
Адрес		
Град	Пощенски код	Държава
За контакти	Телефон	
Лице за контакти		
Електронна поща	Факс	
Интернет адрес (URL):		
<b>II) Адреси и лица за контакт, от които може да се получат документация за участие (спецификации и допълнителни документи) (включително документи за динамична система за доставки)</b>		
Официално наименование		
Адрес		
Град	Пощенски код	Държава
За контакти	Телефон	
Лице за контакти		
Електронна поща	Факс	
Интернет адрес (URL):		
<b>III) Адреси и лица за контакт, на които трябва да бъдат изпратени офертите или заявленията за участие</b>		
Официално наименование		
Адрес		
Град	Пощенски код	Държава
За контакти	Телефон	
Лице за контакти		
Електронна поща	Факс	
Интернет адрес (URL):		



# “АЕЦ КОЗЛОДУЙ” ЕАД

Блок:

УТВЪРЖДАВАМ

Система:

ЗАМ. ИЗПЪЛНИТЕЛЕН ДИРЕКТОР

Подразделение: У-е Е, цех БПС

..... 26.02.2014 г. Александър Николов



СЪГЛАСУВАЛИ,

ДИРЕКТОР Б и К: .....

..... 26.02.14 Пламен Василев

ДИРЕКТОР П: .....

..... 26.02.14 Емилиян Едрев

## ТЕХНИЧЕСКО ЗАДАНИЕ

№ 14.БПС.ТЗ.10

за проектиране, доставка и монтаж на технологично оборудване

**ТЕМА:** Проектиране, доставка и монтаж на сухи трансформатори 6/0,4kV в цех БПС (3 броя КТП; 2 броя сухи трансформатори 400kVA и 1 брой сух трансформатор 250kVA)

Настоящото техническо задание съдържа пълно описание на обекта на поръчката и техническа спецификация съгласно Закона за обществените поръчки.

### 1. Кратко описание на техническото задание.

Предмет на техническото задание (ТЗ) е:

- изготвяне на работен проект за окомплектоване и монтаж на три броя комплектни трансформаторни поста със сухи трансформатори 400 kVA и монтаж на един брой сух трансформатор 400 kVA в помещение “КРУ VII-ма секция 0,4kV”;
- доставка на пет броя сухи трансформатори 6/0,4kV, 400kVA, от които три броя монтирани в КТП, един брой сух трансформатор 6/0,4kV, 250kVA, както и друго оборудване, съгласно изготвения и приет от Възложителя проект;
- монтаж на три броя КТП, комплект с трансформатори 400 kVA и един брой сух трансформатор 400 kVA в “КРУ VII-ма секция 0,4kV”.

Един брой сух трансформатор 400kVA е предвиден да се монтира вътре, в помещението “КРУ VII-ма секция 0,4kV”, като заменя съществуващ маслен трансформатор, който е монтиран на открито зад помещението, до външната стена.

Един брой КТП, оборудван със сух трансформатор 400kVA, е предвиден да замени съществуващо нестандартно КТП-МиВ, което е амортизирано и трудно за подържане.

Два броя КТП, оборудвани с по един сух трансформатор 400kVA, са предвидени да заменят маслени трансформатори и прилежащите им разединители, монтирани на открито в обособена площадка, до сградата на помпена станция “Раней-5”.

За доставка да се предвидят и по един резервен комплект от всеки типоразмер за съответния номинален ток предпазители, за страна 6kV на трансформаторите в КТП.

Да се предвидят метални комплектни трансформаторни постове (МКТП) с външно обслужване.

Два броя сухи трансформатори (1бр. 400kVA и 1бр. 250kVA), от предвидените за доставка, ще са резервни.

Дейностите, включени в техническото задание са проектиране, доставка, демонтаж на съществуващото оборудване предмет на заданието, монтаж на новото оборудване, пусково-настроечни работи (ПНР) и въвеждане в експлоатация.

## **2. Изисквания към проекта.**

### **2.1. Основание за разработване на проекта.**

2.1.1. Монтираните маслонапълнени трансформатори, при вътрешна неизправност създават потенциална опасност от внезапно експлозивно изхвърляне на горещо трансформаторно масло и пожар.

2.1.2. През време на експлоатацията им, неколкостранно са откривани отклонения по време на ПНР и са коригирани хлабави контактни връзки и крепежни елементи. През времето на ремонта, на мястото на трансформатор се поставя друг - временен.

2.1.3. От въвеждането му в експлоатация, КТП-МиВ не е модернизиран или реконструиран, поради което са с влошени експлоатационни характеристики.

2.1.4. Конструктивно, оформилото се ОРУ 6kV на помпена станция “Раней-5”, е изпълнено с открити тоководещи части, без възможност за заземяване на кабелните отклонения, което усложнява и прави опасно обслужването и ремонта.

### **2.2. Основни функции на проекта.**

2.2.1. Повишаване безопасността на оперативния и обслужващия персонал, с цел защита срещу поражение от електрически ток и пожар.

2.2.2. Подобряване надеждността на работа на съоръженията, чрез въвеждане на нова, съвременна, защитна и комутационна апаратура.

2.2.3. Подобряване експлоатационния вид и осигуряване на ремонтпригодност на съоръженията.

### **2.3. Общи изисквания към проекта.**

#### **2.3.1. Фази на проекта.**

2.3.1.1. Проектната разработка да е изпълнена еднофазно - фаза Работен проект за срок до 60 календарни дни от подписване на договора.

#### **2.3.2. Работният проект да отговаря на следните изисквания:**

2.3.2.1. Апаратурата в КТП да е съвременна и надеждна и да съответства на стандарти – БДС EN 62271:2012 – Комутационни апарати за високо напрежение.

– БДС EN 60694:2003 – Общи технически изисквания за стандартите за комутационни апарати за високо напрежение.

– БДС EN 60265-1:2003 – Превключватели високо напрежение. Част 1: Превключватели за бавени напрежения над 1kV и по-ниски от 52kV.

Разединителите и заземителите в шкафовете на КТП, трябва да са оборудвани с помощни контакти, за дистанционно сигнализиране на положението.

Поле 0,4kV не е необходимо в КТП “Раней-5А” и КТП “Раней-5Б”. От изводите на страна Н.Н. на трансформаторите, се захранват през прекъсвачи две секции от КРУ 0,4kV, разположена в сградата на ПС “Раней-5”.

За КТП-МиВ е **необходимо** поле 0,4kV.

2.3.2.2. Сухите трансформатори да отговарят на следните изисквания, стандарти и хармонизационни документи:

- трансформаторите са предназначени за монтиране на закрито с естествена светлина на въздух;

- вградени сензори за прегряване на всяка намотка и контролер със захранващо напрежение 230V AC;

- векторна група на свързване Дун 5;

- номинално първично напрежение 6 kV;

- номинално вторично напрежение на празен ход 400/230V;

- номинална честота 50Hz;

- пет-позиционен превключвател на намотка Ср.Н., за регулиране на вторичното напрежение в граници  $\pm 2,5\%$  и  $\pm 5\%$ ;

- термичен клас на изолационните материали - F;

- климатичен клас - C2;

- клас на околната среда - E2;

- материал на намотките Ср и НН - Al;

- характеристики на работната среда:

\* температура на околния въздух

- не по-висока от +40°C

- не по-ниска от -15 °C

\* надморска височина

- до 1000m

\* място на монтиране

-на закрито

- клас на реакция на огън F1, съгласно т.В3 от CENELEC HD 464.1 S1: 1988/ A3:1992.

- да отговарят на чл. 2124, ал.1, т.3÷7 от “Наредба № 3 от 9.06.2004 г. за устройството на електрическите уредби и електропроводните линии”;

- трифазните сухи трансформатори трябва да отговарят на стандарт БДС EN 60076-1:2006 силови трансформатори. Част 11. Сухи трансформатори (IEC 60076-11).

2.3.2.3. Да се използват максимално съществуващите силови кабели 6kV, но с нови кабелни глави. При крайна необходимост да се предвиди полагане на нови кабели и муфи.

2.3.2.4. Да се предвиди замяна на кабелите от изводи Н.Н. на трансформаторите, до двете секции 0,4kV в ПС “Раней-5” с медни, с необходимото сечение – дължина около 10m за всеки трансформатор.

2.3.2.5. Да се предвидят един брой модул цифрови изходи TM2DDO16K и един брой модул цифрови входове TM2DDI32K, необходими за телесигнализацията на разединителите.

**2.3.3. Работният проект да се изготви в съответствие със следните нормативни документи:**

- Наредба № 3 за устройство на електрическите уредби и електропроводни линии;

- Наредба №9/2004г. за техническа експлоатация на електрически централи и мрежи;

- Правилник за безопасност и здраве при работа в електрически уредби и топлофикационни централи и по електрически мрежи (ПБЗР-ЕУ);

- Наредба № Из-1971 от 29.10.2009 г. за строително-технически правила и норми за осигуряване на безопасност при пожар;

- Наредба № Из-2377 от 15.09.2011 г. за правилата и нормите за пожарна безопасност при експлоатация на обектите;

- Наредба №2/22.03.2004г. за минималните изисквания за ЗБУТ при извършване на СМР;

- Правилник по безопасността на труда при заваряване и рязане на метали;

- Наредба №4/21.05.2001 г. за обхвата и съдържанието на инвестиционните проекти;

- Наредба №12/30.12.2005 г. за осигуряване на здравословни и безопасни условия на труд при извършване на товарно-разтоварни работи;

- Наредба № РД-07-2 от 16.12.2009 г. за условията и реда за провеждането на периодично обучение и инструктаж на работниците и служителите по правилата за осигуряване на здравословни и безопасни условия на труд;

- Наредба №3/2001 за минималните изисквания за безопасност и опазване на здравето на работещите при използване на лични предпазни средства на работното място;

- Наредба №3/2004 за осигуряване на здравословни и безопасни условия на труд при механично (студено) обработване на металите;

- Наредба № РД-07/8 от 20.12.2008 г. за минималните изисквания за знаци и сигнали за безопасност и/или здраве при работа;

- Наредба №7/2004 за минималните изисквания за здравословни и безопасни условия на труд на работните места и при използване на работното оборудване;

- Наредба № 16/1999 за физиологични норми и правила за ръчна работа с тежести.

#### **2.4. Описание на изисквания към отделните части на проекта.**

##### **2.4.1. Част Електро "Първична комутация".**

Да се изготви работен проект, който да включва следните документи и чертежи:

2.4.1.1. Еднополюсни електрически схеми.

2.4.1.2. Конструктивни чертежи на нови шинни системи и др., детайли за изработка.

2.4.1.3. Монтажни схеми на новото оборудване.

2.4.1.4. Кабелен журнал.

##### **2.4.2. Част Електро "Вторична комутация".**

Да се изготви работен проект, който да включва следните документи и чертежи:

2.4.2.1. Принципни схеми на веригите за сигнализация на разединителите на КТП в ПС "Раней-5";

2.4.2.2. Принципни схеми на веригите на контролерите за температура на намотките на сухите трансформатори;

2.4.2.3. Монтажни схеми на апаратурата и чертежи на клеморедите с присъединяваните кабели;

2.4.2.4. Кабелен журнал – съдържащ като минимум начало и край на кабела, наименование на кабела, тип, сечение, брой жила, начин на полагане и дължина.

2.4.2.5. Преконфигуриране на контролер TWDLCAE40DRF и преработка на SCADA на персонален компютър и сензорен екран ХВТОТ4320, за визуализацията в БПС на разединителите в ПС "Раней-5".

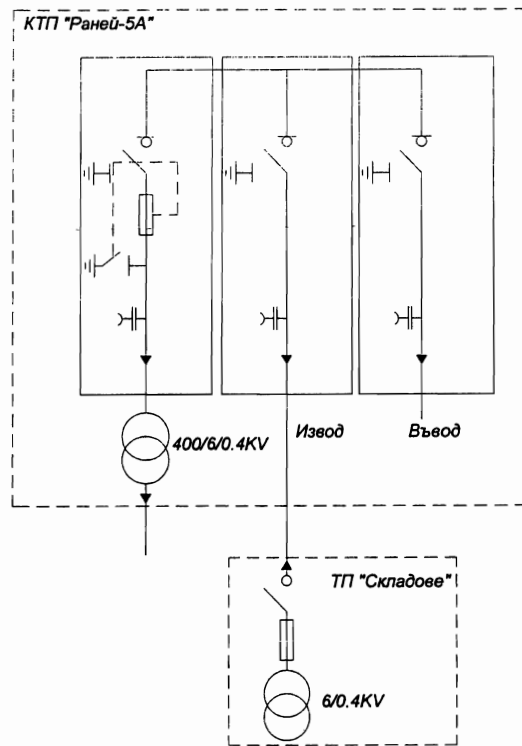

фиг.1. Примерна еднополюсна схема на КТП "Раней-5А".

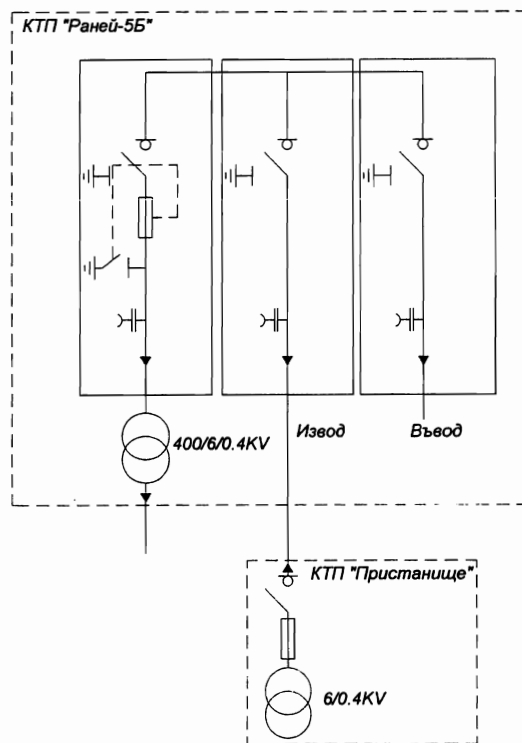

фиг.2. Примерна еднополюсна схема на КТП "Раней-5Б".

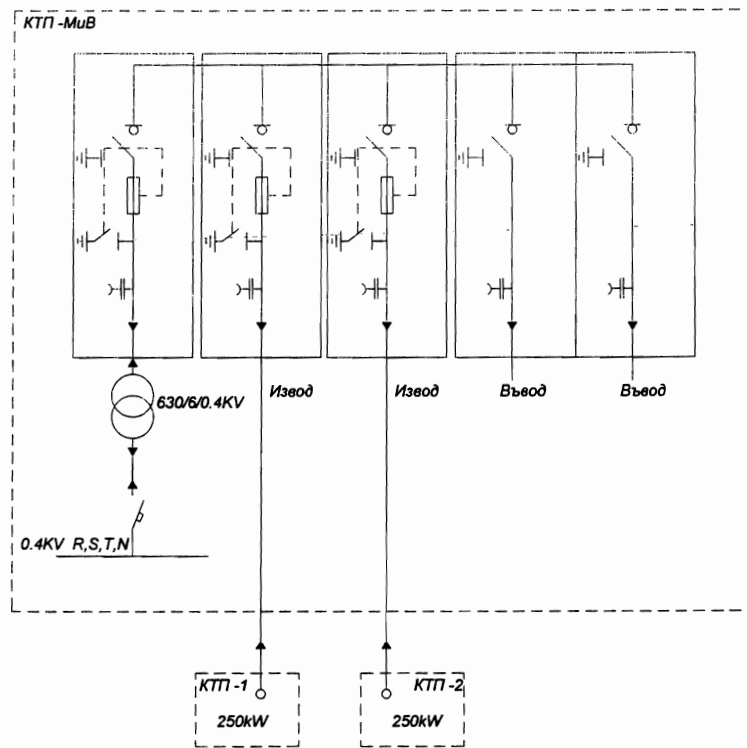

фиг.3. Примерна еднополюсна схема на КТП-МиВ

### 2.4.3. Част "Строително-конструктивна"

2.4.3.1. Строителни и конструктивни чертежи за разбиване на фундаменти и площадки, при промените на ОРУ 6kV на ПС "Раней-5" и помещение "КРУ VII-ма секция 0,4kV".

2.4.3.2. Чертежи на носещите конструкции, нови фундаменти, кабелни канали и др.

2.4.3.3. Места за окачване при товаро-разтоварни работи, места и начини на анкериране.

2.4.3.4. Конструктивни чертежи и детайли.

2.4.3.5. Мерки за антикорозионна защита.

### 2.4.4. Част "План за безопасност и здраве" (ПБЗ)

Изготвя се съгласно Наредба №2 от 22.03.2004г., като трябва да съдържа график за строителството и монтажните работи.

### 2.4.5. Част "Пожарна безопасност" (ПБ)

Изготвя се съгласно Наредба № Из-1971 от 29.10.2009 г. за строително-технически правила и норми за осигуряване на безопасност при пожар.

### 2.5. Изисквания към съдържанието на разделите на проекта.

За всяка от частите на проекта в раздели от 2.4.1 до 2.4.5, Изпълнителят трябва да представи:

#### 2.5.1. Обяснителна записка (Описание на проектното решение).

Към всяка от частите на работния проект да се разработи обяснителна записка, поясняваща предлаганите проектни решения. Към частите на работния проект /където е приложимо и при необходимост/, да се обоснове избора на проектното решение, като се

представят подробни разчети, диаграми и др. За избраното оборудване при необходимост да бъдат представени изчисления по отношение на характеристиките му.

**2.5.2. Количествена сметка и техническа спецификация** - Да се представят количествени сметки в които да са описани всички строително монтажни и пуско-наладъчни дейности, необходими за реализация на разработения проект.

Количествените сметки да се изготвят с шифри на единичните видове работи от ТНС, УСН, ЕТНС или ВТНС, а за работите, необхванати от тях, да се изработят анализи с конкретни количествени разходи за труд, механизация и материали.

Техническа спецификация - в която да е описано основното оборудване, необходимо за доставка.

Техническа спецификация - в която да са описаните резервните части, необходими за доставка, които са неразделна част от доставката /при необходимост/.

Количествените сметки и технически спецификации да се изготвят за всички части на проекта поотделно.

### **2.5.3. Списък на норми и стандарти.**

В работния проект да се определят нормативните документи, които са основа за изработване на проекта и проектните документи с наименование и дата на издаване. Нормативните документи се включват в списък на проектните основи, използвани от проектанта като част от проектната документация.

## **3. Изисквания към доставката на апаратура и материали**

3.1. Доставка на необходимото оборудване да се извърши, след приемането на работния проект на специализиран технически съвет (СТС) без забележки.

3.2. Всички детайли и части на оборудването, да бъдат доставени в "АЕЦ Козлодуй" ЕАД с опаковка, изключваща повреждането им от атмосферни условия, по време на транспорт и при извършване на товаро-разтоварни дейности. Опаковката да е съоръжена с приспособления за захващане при повдигане и преместване.

3.3. Новото оборудване да бъде доставено с качество и параметри, отговарящи на зададените в работния проект. Гаранционният срок на избраното оборудване да е минимум 24 месеца. Време за реакция при открит дефект - 48 часа.

3.4. Да се извърши Общ входящ контрол по установения ред в "АЕЦ Козлодуй", съгласно "Инструкция по качество за провеждане на входящ контрол на доставените материали, суровини и комплектуващи изделия в АЕЦ "Козлодуй", № ДОД.КД.ИК.112, при който да се провери за наличието на всички изисквани с техническото задание сертификати и заводски документи.

3.5. Доставката на новата апаратура да е придружена със следните документи, представени на български език:



➤ Декларация за съответствие, издадена в съответствие с нормативната уредба в РБългария;

- Инструкция за монтаж и експлоатация, включително изисквания за съхранение;
- Сертификати за произход;
- Паспорти.
- Протоколи от проведени заводски изпитания.

#### **4. Изисквания към монтажа.**

4.1. При изпълнение на монтажа да се спазва работния проект и условията и реда, посочени в ДБК.КД.ИН.028 "Инструкция по качество. Работа на външни организации при сключен договор", БПС.ЕД.ИН.021 "Инструкция по качество за оформяне на маркировката по оборудването на цех БПС и всички приложими в РБългария нормативни документи.

4.2. Монтажните работи да се извършват със заявка и наряд при спазване на изискванията на "Инструкция по качество. Работа на външни организации при сключен договор", идент. № ДБК.КД.ИН.028.

4.3. Изпълнителят да предостави на възложителя:

- Планове за контрол на качеството;
- Интегрирани графици за монтаж;
- Документация, която да отчита изпълнените дейности в обем, определен в т.6.3.

4.4. След приключване на работата, Изпълнителя да предаде на Възложителя екзекутивни схеми с отразени корекции на направените изменения по време на монтажа.

4.5. Изпълнителят е длъжен да използва "Заповедна книга на строежа", при извършване на инвестиционни дейности, съгласно чл.7, ал.3, т.4 от Наредба №3 от 31.07.2003г. за съставяне на актове и протоколи по време на строителството, в която да въвежда измененията в проекта по време на строително-монтажните работи.

В случай на проектно изменение се издава заповед, която се записва в Заповедната книга. След приключване на работата, Заповедната книга се предава за архивиране заедно с останалите отчетни документи.

#### **5. Входни данни.**

Изпълнителят подготвя и предоставя списък на необходимите му входни данни за изпълнение на дейностите по настоящето техническо задание.

Възложителят след проверка и оценка на списъка ще предостави исканите налични входни данни на Изпълнителя.

Входните данни, необходими за изпълнение по настоящето техническо задание, ще бъдат представени на Изпълнителя на езика и във вида и формата, в която са налични в АЕЦ "Козлодуй".

Входните данни, които не са приложени към Техническото задание се предават на Изпълнителя след сключване на договор.

Входни данни които не са налични в АЕЦ "Козлодуй" се заснемат на място от Изпълнителя.

## **6. Изходни документи, резултат от договора.**

Изисква се от Изпълнителя да представи:

6.1. За етап проектиране - Работен проект, съдържащ споменатите в т.2 части и съдържания.

6.2. За етап "Доставка" – документи съгласно т.3.

6.3. За етап "Монтаж" - преди започване на монтажа документи съгласно т.4 и Заповедна книга. След приключване на монтажа, е необходимо да се оформят следните документи:

- Актове и протоколи, в съответствие с Наредба №3/2003г. за съставяне на актове и протоколи по време на строителството, в т.ч. декларации за съответствие на вложените строителни материали;

- Актове за извършена работа по изпълнението на всяка част от проекта;

- Акт за завършен демонтаж след завършване на демонтажните работи;

- Приемо-предавателни протоколи за демонтираните съоръжения;

- Акт за завършен монтаж след завършване на монтажните работи;

- Акт (протокол) за проведени единични изпитания;

- Протоколи за извършените по време на ПНР настройки и изпитания;

- Други документи, при необходимост, в зависимост от изпълнените монтажни дейности.

- Актуализирани проектни схеми (Екзекутиви) въз основа на измененията от монтажа и строителството, преиздадени с пореден номер на редакция.

6.4. Документите, изготвени на етап монтаж, влизат в сила след утвърждаването им от упълномощените лица от АЕЦ.

## **7. Осигуряване на качеството.**

7.1. Изпълнителят да притежава сертифицирана система за управление на качеството по ISO 9001:2008.

7.2. В срок до един месец след сключване на договора, Изпълнителят да представи Програма за осигуряване на качеството (ПОК) и План за контрол на качеството (ПКК) за изпълнение на дейността с примерно съдържание предоставено от Възложителя. Програмата и ПКК, подлежи на оценка и съгласуване от Възложителя.

7.3. Изготвеният проект трябва да премине независима проверка от персонал на проектанта, не участвувал в изготвянето му.

7.4. Изготвеният проект да се приеме от персонала на АЕЦ, чрез специализиран технически съвет. Приемането от страна на АЕЦ, не освобождава проектанта от отговорност, а служи само за определяне на целесъобразност и приемливост на представените проектни решения.

7.5. Обозначаването на документите, изготвени от Изпълнителя в изпълнение на ТЗ, трябва да съдържат индекса на ТЗ или номера на договора. Всеки отделен документ трябва да има един уникален индекс, поставен от разработчика/проектанта и номер на редакция.

Корекциите, приети в проектната документация, се въвеждат чрез издаване на нова редакция.

7.6. Проектите се предават на хартиен носител в седем екземпляра на български език и в два екземпляра на компактен диск (CD), в оригиналния формат на изготвяне.

7.7. Актуализираните проекти се предават на АЕЦ "Козлодуй" ЕАД в три екземпляра на хартиен носител и един екземпляр на CD.

7.8. Проектът да съдържа списък на всички използвани от проектанта проектни основи, ясно обозначени с наименование на документа, точката от документа, която поставя конкретните изисквания, и изискванията, поставени в ТЗ.

Проектът да съдържа списък на всички документи, които са изготвени в резултат на проектирането с наименование, индекс, дата на утвърждаване и последна редакция към момента на предаването му – на съответния етап или окончателно.

7.9. Квалификацията на персонала на Изпълнителя, който ще изпълнява работи на площадката на АЕЦ трябва да отговаря на следните условия:

- да разполага с проектантски с пълна проектантска правоспособност за съответните части на проекта.

- персоналет на Изпълнителя да притежава съответните квалификационни групи по техника на безопасност, съгласно правилниците по ТБ (ПБРЗ-ЕУ и ПБР-НУ). Изпълнителя да разполага с кадрови ресурси притежаващи 4 (5) квалификационна група, съгласно "Правилник за безопасност при работа в електрически уредби на електрически и топлофикационни централи и по електрически мрежи" и 5 квалификационна група, съгласно "Правилник за безопасност при работа в не електрически уредби на електрически и топлофикационни централи и по топло преносни мрежи и хидротехнически съоръжения", и "Правилник за безопасност на труда при заваряване и рязане на метали".

- Изпълнителят, който ще изпълнява строително-монтажни работи на площадката на АЕЦ, да притежава Удостоверение за вписване в Централния професионален регистър на строителя, за строежи III група, III категория.

- Пуско-настроечните работи е необходимо да се извършат от "Орган за контрол от вида С", акредитиран от Изпълнителна агенция "Българска служба за акредитация" (ИА БСА), за

контрол на електрически машини, апарати и съоръжения в електрически уредби, сгради и съоръжения, съгласно БДС EN ISO/IEC 17020:2005.

- Изпълнителят да разполага с достатъчно правоспособни (съгласно Наредба 7) и сертифицирани заварчици – съгласно БДС EN 287-1, за което да представи необходимите свидетелства.

7.10. Изпълнителят да притежава документи, доказващи опит в извършването на подобни дейности и доставки.

## **8. Организация на работата.**

8.1. Строително-монтажните работи по отделното оборудване, трябва да се извършват последователно. Всеки следващ трансформатор или КТП, ще се извежда, след въвеждането на предишния обект в експлоатация.

8.2. По време на реализацията на проекта Изпълнителят да осигури авторски надзор и техническа помощ от проектанта.

8.3. Необходимо е да се предвиди и достави шлангов кабел ШКПТ (или подобен)  $3 \times 16 + 10 \text{mm}^2$ , с дължина около 250м, за временно външно захранване на Кран козлови грайферен, с товароподемност 5t.

8.4. Инвеститорски функции по отношение на приемане и контрол на работата ще упражнява Управление “Инвестиции”.

8.5. Технически контрол от страна на Възложителя ще се упражнява от Н-к цех БПС.

## **9. Обучение и квалификация на персонала на АЕЦ “Козлодуй”.**

Необходимо е, по време на функционалните изпитания, да се проведе практическо обучение на оперативния и ремонтния персонал за манипулациите с електроапаратурата в КТП – последователност, блокировки и др.

## **10. Критерии за приемане на работата.**

10.1. Дейностите по проектиране се считат за приключени след преглед и приемане от страна на АЕЦ “Козлодуй” на работния проект без забележки. Този етап от ТЗ се приема на специализиран технически съвет, за което се оформя Протокол. Към следващия етап се преминава след утвърждаване на Протокола.

10.2. Дейностите по доставка, се считат за приключени след успешно завършен входящ контрол. Към следващия етап се преминава след подписване на Протокол за входящ контрол без забележки.

10.3. Дейностите по монтажа се считат за приключени след успешно извършени ПНР, 72-часови проби и въвеждане в експлоатация на системата.

10.4. Изпълнителят е длъжен да осигури за своя сметка присъствие на свой компетентен персонал на работни срещи и технически съвети, провеждани на площадката на АЕЦ “Козлодуй” ЕАД, имащи отношение към изготвяния проект и монтаж.

### **11. Спазване на реда в АЕЦ “Козлодуй”.**

При извършване на работа на площадката на АЕЦ “Козлодуй”, изпълнителят е длъжен да спазва изискванията на ДБК.КД.ИН.028 “Инструкция по качество.Работа на външни организации при сключен договор”.

### **12. Прилагане на изискванията към под-изпълнители на основния изпълнител.**

При използване на под-изпълнители, основният изпълнител по договора носи отговорност за изпълнението на изискванията на Техническо задание от под-изпълнителите, както и за качеството на тяхната работа.

Всички изисквания, поставени от ТЗ се отнасят и за евентуални подизпълнители на основния изпълнител по договора, в зависимост от изпълняваните дейности.

---

/пълно наименование на участника, търговски адрес, телефон и факс, ИН и ИН по ЗДДС/

До  
“АЕЦ Козлодуй” ЕАД  
гр. Козлодуй

## О Ф Е Р Т А

за участие в процедура на договаряне с обявление с предмет:

**“Проектиране, доставка и монтаж на сухи трансформатори 6/0,4kV в цех БПС (3 /три/ броя КТП; 2 /два/ броя сухи трансформатори 400kVA и 1 /един/ брой сух трансформатор 250kVA”**

### УВАЖАЕМИ ГОСПОДА,

След запознаване с всички документи и образци от документацията за участие в процедурата, предлагаме да изпълним настоящата обществена поръчка в съответствие с изискванията на документацията.

Ние сме съгласни валидността на нашата оферта да бъде **90** календарни дни от крайния срок за получаване на оферти и ще остане обвързваща за нас, като може да бъде приета по всяко време преди изтичане на този срок.

До подготвянето на официален договор, тази оферта заедно с писменото приемане от Ваша страна и известие за сключване на договор ще формират обвързващо споразумение между двете страни.

Ако бъдем избрани за Изпълнител на обществената поръчка ние сме съгласни да представим парична/банкова<sup>1</sup> гаранция за изпълнение на задълженията по договора в размер на 3% от стойността на договора.

Нашата оферта включва:

#### **1. Предложение за изпълнение на поръчката**

- 1.1. Работна програма с всички видове дейности, които ще се изпълняват (по образец).
- 1.2. Спецификация за доставка на оборудване, което ще е необходимо за изпълнение на предвидените в работната програма дейности (по образец).
- 1.3. Документи, доказващи, че стоката отговаря на изискванията на тази документация (заводска документация, каталожни/проспектни материали – без указана ценова информация и др.)
- 1.4. Декларация съдържаща информация по точка 7.4. от проекта на договора (гаранционният срок на оборудването, предмет на доставката и общо за изпълнението на задачата).
- 1.5. Декларация съдържаща информация със сроковете за изпълнение на отделните етапи, отделно изнесен общ срок за изпълнение на обществената поръчка и линеен график.
- 1.6. Друга информация, ако Участника смята за необходимо да представи.

#### **2. Предлагана цена**

- 2.1. Ценови таблици (по образец)
  - 2.1.1. Ценова таблица № 1 за формиране цената на проектирането.
  - 2.1.2. Ценова таблица № 2 за формиране цената на оборудването.

---

<sup>1</sup> Ненужното се зачертава

2.1.3. Ценова таблица №3 за формиране цената на демонтаж, монтаж и въвеждане в експлоатация на системата.

2.1.4. Цена за обучение на персонал на **ВЪЗЛОЖИТЕЛЯ**

2.1.5. Основните показатели за ценообразуване по отделни видове работа и механизация.

2.1.6. Предлагана цена за изпълнение предмета на поръчката.

2.2. Компактдиск (CD) с анализи на цените за ценова таблица № 3

2.3. Разделителна ведомост за обема работа и цената, която основния изпълнител и подизпълнителя/ите ще си разпределят (в случай, че има подизпълнители).

2.4. Предложение за изменение и/или допълнение на клаузите на проекта на договор, ако има такива.

**ПОДПИС и ПЕЧАТ:**

\_\_\_\_\_ (име и фамилия)

\_\_\_\_\_ (дата)

\_\_\_\_\_ (длъжност на управляващия/представяващия участника)

\_\_\_\_\_ (наименование на участника)

**РАБОТНА ПРОГРАМА**

за участие в процедура на договаряне с обявление с предмет:

**“Проектиране, доставка и монтаж на сухи трансформатори 6/0,4kV в цех БПС (3 /три/ броя КТП; 2 /два/ броя сухи трансформатори 400kVA и 1 /един/ брой сух трансформатор 250kVA”**

<b>№</b>	<b>Описание на видовете работи</b>	<b>Необходими човеко- месеци, /бр./</b>	<b>Отчетен документ</b>	<b>Изпълнител</b>
1				
2				
n				

**ПОДПИС и ПЕЧАТ:**

\_\_\_\_\_ (име и Фамилия)

\_\_\_\_\_ (дата)

\_\_\_\_\_ (длъжност на управляващия/представяващия участника)

\_\_\_\_\_ (наименование на участника)



**СПЕЦИФИКАЦИЯ**

за участие в процедура на договаряне с обявление с предмет:

**“Проектиране, доставка и монтаж на сухи трансформатори 6/0,4kV в цех БПС (3 /три/ броя КТП; 2 /два/ броя сухи трансформатори 400kVA и 1 /един/ брой сух трансформатор 250kVA”**

№	Наименование, тип, марка и описание на вида и характеристиките	Един. мярка	К-во /бр./	Производител и страна на произход на стоката	Гаранционен срок	Забележка
1	2	3	4	5	6	7
1						
2						
n						

**ПОДПИС и ПЕЧАТ:**

\_\_\_\_\_ (име и Фамилия)

\_\_\_\_\_ (дата)

\_\_\_\_\_ (длъжност на управляващия/представяващия участника)

\_\_\_\_\_ (наименование на участника)

**ПРЕДЛАГАНА ЦЕНА**

за участие в процедура на договаряне с обявление с предмет:

**“Проектиране, доставка и монтаж на сухи трансформатори 6/0,4kV в цех БПС (3 /три/ броя КТП; 2 /два/ броя сухи трансформатори 400kVA и 1 /един/ брой сух трансформатор 250kVA”****2.1.1. Ценова таблица № 1 за формиране цената на проектирането**

№	Етапи от Работната програма	Необходими човеко- месеци (бр.)	Единична месечна ставка	Общо (А*В)
		А	В	С
1.				
n				
<b>Обща цена за проектиране в лв. без ДДС (цифром и словом)</b>				

**2.1.2. Ценова таблица № 2 за формиране цената на оборудването**

№	Описание	К-во/бр.	Ед. цена	Обща цена
<i>1</i>	<i>2</i>	<i>3</i>	<i>4</i>	<i>5</i>
1				
2				
n				
<b>Обща цена за доставка в лв. без ДДС (цифром и словом)</b>				

**2.1.3. Ценова таблица №3 за формиране цената на демонтаж, монтаж и въвеждане в експлоатация на системата**

№	Основание за единична цена	Видове работи	Ед. мярка	К-во	Ед. цена	Обща цена
<i>1</i>	<i>2</i>	<i>3</i>	<i>4</i>	<i>5</i>	<i>6</i>	<i>7</i>
1.						
2.						
n						
<b>Обща цена за демонтаж, монтаж и функционални изпитания в лв. без ДДС (цифром и словом)</b>						

**2.1.4. Предлагана цена за Обучение на 10<sup>-ет</sup> специалисти на Възложителя**  
 ..... лв. без ДДС (цифром и словом)

### 2.1.5. Основни показатели на ценообразуване

Наименование на показателите	Ставка
1	2
Часова ставка диференцирана по видове работа – лева Вид работа ..... Ч.С.=..... <sup>2</sup> бр x ..... <sup>3</sup> /168	.....лв.
Вид работа ..... Ч.С.=..... бр x ...../168	.....лв.
Допълнителни разходи върху труда – в % от стойността на труда	....% от ФРЗ
Допълнителни разходи върху механизацията по видове механизация в % от стойността на механизацията:	
Вид механизация ..... допълнителни разходи в %	.....%.
Вид механизация ..... допълнителни разходи в %	.....%.
Цени на машиносмените по видове механизация:	
Вид механизация ..... единична цена на машиносмяна	.....лв.
Вид механизация ..... единична цена на машиносмяна	.....лв.
Доставно складови разходи – в % от стойността на материалите	.....%
Коефициенти за утежнени условия (ако има такива): К1= ..... К2= .....	.....
Печалба - % върху стойността на СМР <sup>4</sup>	.....%

2.1.6. Предлагана цена за изпълнение предмета на поръчката  
..... лв. без ДДС (цифром и словом).

#### **ПОДПИС и ПЕЧАТ:**

\_\_\_\_\_ (име и Фамилия)

\_\_\_\_\_ (дата)

\_\_\_\_\_ (длъжност на управляващия/представяващия участника)

\_\_\_\_\_ (наименование на участника)

<sup>2</sup> Попълва се брой минимални работни заплати

<sup>3</sup> Попълва се размера на минималната работна заплата за страната

<sup>4</sup> Други показатели характеризиращи ценообразуването, ако има се дописват

## УКАЗАНИЯ

### За подготовка на заявлението и на офертата

#### 1. Общи условия

- 1.1. Редът и условията, при които ще се определи изпълнител на обществената поръчка са съгласно Закона за обществените поръчки (ЗОП). Процедурата за възлагане на обществената поръчка дава равни възможности за участие на всички кандидати/участници, отговарящи на изискванията на възложителя.
- 1.2. Документацията за участие в процедурата и разясненията по нея се публикуват в Регистъра за обществени поръчки и в Профила на купувача на Интернет адреса, посочен в т. т. I.1) от обявлението.
- 1.3. Всички образци на декларации, информационен лист, банкова гаранция за изпълнение на договор и общите условия на договора могат да бъдат намерени в Профила на Купувача на Интернет адреса, посочен в т. I.1) от обявлението.
- 1.4. При изготвяне на заявлението или офертата всеки кандидат или участник трябва да се придържа точно към обявените от възложителя условия.
- 1.5. До изтичането на срока за подаване на заявленията или офертите всеки кандидат или участник в процедурата може да промени, допълни или да оттегли заявлението или офертата си.
- 1.6. Всеки кандидат или участник в процедура за възлагане на обществена поръчка има право да представи само едно заявление и само една оферта.
- 1.7. Кандидатите/Участниците са длъжни да съблюдават сроковете и условията, посочени в обявлението и документацията за участие в процедурата на договаряне с обявление.
- 1.8. Кандидатите/Участниците нямат право да използват документ или информация от документацията за участие в процедурата за цели различни от подготовката на заявлението и офертата за срока на подготовката им и до 5 /пет/ години след това.

#### 2. Подготовка на заявлението за участие в процедурата

*„Кандидат“ е физическо или юридическо лице, както и техни обединения, което е подало заявление за участие в процедура на договаряне с обявление.*

2.1. Всеки кандидат може да подаде заявление за участие в предварителния подбор в срока посочен в т. IV.3.4) от обявлението.

2.2. Заявлението за участие в предварителния подбор трябва да съдържа:

2.2.1. **Списък на документите, съдържащи се в заявлението**, подписан от лице с представителни функции.

Документът се представя в оригинал.

2.2.2. **Документ за регистрация на кандидата или единен идентификационен код, съгласно чл. 23 от Закона за търговския регистър.**

Документът се представя заверен с гриф “Вярно с оригинала”, свеж печат и подпис от лице с представителни функции.

2.2.2.1. Когато не е представен ЕИК съгласно чл. 23 от Закона за търговския регистър, кандидатите - юридически лица или еднолични търговци, прилагат към своите заявления за участие и удостоверения за актуално състояние. Чуждестранните юридически лица прилагат еквивалентен документ на съдебен или административен орган от държавата, в която са установени. Документът следва да е с дата на издаване, предшестваща отварянето на заявленията, не по-късно от 3 месеца. Документът се представя в оригинал или заверено копие с гриф “Вярно с оригинала”, свеж печат и подпис от лице с представителни функции.

2.2.3. **Декларация за отсъствие на обстоятелствата по чл. 47, ал. 1, т. 2 и т. 3 и ал. 5, т. 2 от ЗОП.**

Декларацията се подписва задължително от лице с представителни функции. Когато Кандидат/Подизпълнител е юридическо лице е достатъчно подаване на декларацията от едно от лицата, които могат самостоятелно да го представляват. Документът се изготвя по приложения образец на Декларация към настоящата документация и се представя в оригинал. Кандидатите са длъжни в процеса на провеждане на процедурата да уведомяват Възложителя за всички настъпили промени в обстоятелствата в 7-дневен срок от настъпването им.

**2.2.4. Декларации за отсъствие на обстоятелствата по чл. 47, ал. 1, т. 1 и ал. 5, т. 1 от ЗОП.** Декларациите се подписват и се подават от лицата по чл. 47, ал. 4 от ЗОП. Документите се изготвят по приложения образец на декларация към настоящата документация и се представят в оригинал. Кандидатите са длъжни в процеса на провеждане на процедурата да уведомяват Възложителя за всички настъпили промени в обстоятелствата в 7-дневен срок от настъпването им.

**2.2.5. Доказателства за икономическото и финансовото състояние по чл. 50 от ЗОП,** посочени от възложителя в обявлението за обществена поръчка.

2.2.5.1. За доказване на икономическото и финансовото си състояние кандидатите представят:

2.2.5.1.1. Застраховка за професионална отговорност по чл. 171 от ЗУТ за проектиране и строителство за строежи трета категория съобразно изискванията на Наредба за условия и реда за задължително застраховане в проектирането и строителството.

Документът се представя заверен с гриф “Вярно с оригинала”, свеж печат и подпис от лице с представителни функции.

**2.2.6. Доказателства за техническите възможности и/или квалификация по чл. 51 от ЗОП,** посочени от възложителя в обявлението за обществена поръчка.

2.2.6.1. За доказване на техническите си възможности и/или квалификацията си кандидатите представят:

2.2.6.1.1. Списък на основните договори със същия или подобен предмет на поръчката (проектиране на разпределителни уредби за средно напрежение, изграждане и монтаж на комплектни разпределителни уредби (КТП), изпълнени през последните три години, включително стойностите, датите и получателите, придружен от препоръки за добро изпълнение.

Документът се подписва задължително от лице с представителни функции и се представя в оригинал.

**Референциите** се представят заверени с гриф “Вярно с оригинала”, свеж печат и подпис от лице с представителни функции.

2.2.6.1.2. Удостоверения за пълна проектантска правоспособност за всички части на проекта на лицата, които ще извършат проектирането във връзка с изискването на т. III.3.1 от Обявлението.

Документът се представя заверен с гриф “Вярно с оригинала”, свеж печат и подпис от лице с представителни функции.

2.2.6.1.3. Списък на технически лица, включително на тези, отговарящи за контрола на качеството с данни за професионалната им квалификация и трудов стаж и документи, потвърждаващи квалификацията на персонала, както и квалификационни групи съгласно “Правилника за безопасност и здраве при работа в електрически уредби и топлофикационни централи и по електрически мрежи” (ПБЗР-ЕУ) и “Правилник за безопасност при работа в неелектрически уредби на електрически и топлофикационни централи и по топлопреносни мрежи и хидротехнически съоръжения” (ПБР-НУ). От списъка следва да е видно, че техническите лица притежават 4 (5) квалификационна група по (ПБЗР-ЕУ) и 5 квалификационна група по (ПБР-НУ).

Документът се подписва задължително от лице с представителни функции и се представя в оригинал, документите – заверени с гриф “Вярно с оригинала”.

2.2.6.1.4. Сертификати на заварчиците, съгласно БДС EN 287-1.

Документът се представя заверен с гриф “Вярно с оригинала”, свеж печат и подпис от лице с представителни функции.

2.2.6.1.5. Удостоверение за вписване в Централния професионален регистър на строителя за обекти III категория III група.

Документът се представя заверен с гриф “Вярно с оригинала”, свеж печат и подпис от лице с представителни функции.

2.2.6.1.6. Сертификат за акредитация на “Орган за контрол от вид С”, издаден от ИА “Българска служба за акредитация”, за контрол на електрически машини, апарати и съоръжения в електрически уредби, сгради и съоръжения, съгласно БДС EN ISO/IEC 17020:2005 “или еквивалент”.

Документът се представя заверен с гриф “Вярно с оригинала”, свеж печат и подпис от лице с представителни функции.

2.2.6.1.7. Сертификат, издаден от акредитирани институции или агенции за управление на качеството, удостоверяващи съответствието на системата за управление на качеството на кандидата с ISO 9001:2008, за дейностите покриващи предмета на поръчката (проектиране, СМР и ПНР).

Документът се представя заверен с гриф “Вярно с оригинала”, свеж печат и подпис от лице с представителни функции.

**2.2.7. Декларация за използване или неизползване на подизпълнители при изпълнението на поръчката.**

При участие на подизпълнители при изпълнението на поръчката, в декларацията се посочват подизпълнителите, вида на работите, които ще извършват и дела на участие на всеки подизпълнител.

Декларацията се подписва задължително от лице с представителни функции и се представя в оригинал.

**2.2.8. Декларация от подизпълнителя за съгласие да участва като такъв при изпълнението на обществената поръчка с предмет: “Проектиране, доставка и монтаж на сухи трансформатори 6/0,4kV в цех БПС (3 /три/ броя КТП; 2 /два/ броя сухи трансформатори 400kVA и 1 /един/ брой сух трансформатор 250kVA)”.**

Декларацията се подписва задължително от лице с представителни функции и се представя в оригинал.

2.2.8.1. Документите по т. 2.2.1. до 2.2.6. и 2.2.13. се представят за всеки от подизпълнителите, посочени в декларацията по т. 2.2.7. Изискванията за подизпълнителите се прилагат съобразно вида и дела на тяхното участие в изпълнението на поръчката.

**2.2.9. Декларация от кандидата за произход на оборудването** (посочва се производителя и държавата в която е произведена стоката).

Декларацията се подписва задължително от лице с представителни функции и се представя в оригинал.

**2.2.10. Декларация за извършен оглед и запознаване с обекта.**

Документът се изготвя по приложения образец на декларация към настоящата документация подписва се задължително от лице с представителни функции и се представя в оригинал.

**2.2.11. Декларация за приемане на условията на проекта на договор.**

Документът се изготвя по приложения образец на декларация към настоящата документация и се представя в оригинал.

**2.2.12. Декларация за подаване на оферта.**

Документът се изготвя по приложения образец на декларация към настоящата документация и се представя в оригинал.

**2.2.13. Информационен лист.**

Документът се изготвя по приложения образец към настоящата документация и се представя в оригинал.

2.3. Когато кандидат в процедура е чуждестранно физическо или юридическо лице или техни обединения, заявлението се подава на български език, документът за регистрация се представя в официален превод, а документите: доказателства за икономическото и финансовото състояние, доказателства за техническите възможности и/или квалификация; декларации за отсъствие на обстоятелствата по чл.47, ал.1 и 5, които са на чужд език, се представят и в превод.

2.4. Когато кандидат в процедурата е обединение, което не е юридическо лице:

2.4.1. Документите по т. 2.2.2., т. 2.2.3. и т. 2.2.4. се представят за всяко физическо или юридическо лице, включено в обединението.

2.4.2. Документите по т. 2.2.5. и т. 2.2.6. се представят само за кандидатите, чрез които обединението доказва съответствието си с минималните изисквания посочени в т. III.2.2) и т. III.2.3) от обявлението.

2.4.3. Към заявлението се прилага и учредителния документ на обединението, в който задължително се посочва представляващият.

Документът се представя заверен с гриф “Вярно с оригинала”, свеж печат и подпис от лице с представителни функции;

2.5. Изисквания за представяне на заявлението.

2.5.1. Всички документи, свързани със заявлението следва да са на български език или да са придружени с превод на български език.

2.5.2. Желателно е заявлението да бъде поставено в папка и подредено по реда, посочен в т.2.2 от настоящите указания. Документите в заявлението да бъдат номерирани (стр. .. от общ бр. стр. ..).

2.5.3. Заявлението се представя в запечатан непрозрачен плик от кандидата или от упълномощен от него представител лично или по пощата с препоръчано писмо с обратна разписка на адрес: гр.Козлодуй, “АЕЦ Козлодуй” ЕАД, Централно деловодство. Върху плика кандидатът изписва **“Заявление за участие в процедура на договаряне с обявление с предмет: “Проектиране, доставка и монтаж на сухи трансформатори 6/0,4kV в цех БПС (3 /три/ броя КТП; 2 /два/ броя сухи трансформатори 400kVA и 1 /един/ брой сух трансформатор 250kVA”**, точното си наименование, адрес по регистрацията, адрес за кореспонденция, телефон и по възможност факс и електронен адрес.

2.5.4. При приемане на заявлението върху плика се отбелязват поредният номер, датата и часът на получаването и посочените данни се записват във входящ регистър, за което на приносителя се издава документ.

2.5.5. Възложителят не приема заявления, съобщени по телефона или изпратени по факс или електронен път.

2.5.6. При предварителния подбор възложителят няма право да изисква и кандидатът няма право да представя оферта.

2.5.7. Възложителят изпраща писмени покани за участие в договарянето на всички определени при предварителния подбор кандидати.

### **3. Подготовка на офертата за участие в процедурата**

*„Участник” е физическо или юридическо лице или тяхно обединение, което е представило оферта.*

3.1. Оферта за участие в процедура на договаряне с обявление подава кандидат, който е получил писмена покана от Възложителя.

3.2. Участникът представя офертата си в срок, посочен в поканата за участие в договарянето.

3.3. Офертата се изготвя по образеца, приложен към документацията за участие в процедурата. Условието в образците от документацията за участие са задължителни за участниците и не могат да бъдат променени от тях.

3.4. Офертата се представя в писмен вид на хартиен носител.

3.5. Всички разходи по изготвяне и подаване на офертите са за сметка на участниците.

### **4. Съдържание на офертата и изисквания при изготвянето ѝ**

4.1. Офертата на участника съдържа:

Образец на офертата, съдържащ точен списък на документите, които участникът прилага.

Документът се изготвя по приложения образец към настоящата документация и се представя в оригинал.

4.1.1. **“Предложение за изпълнение на поръчката”**, което трябва:

4.1.1.1. Да бъде изготвено въз основа на изискванията на техническото задание и образеца на офертата.

4.1.1.2. Да съдържа работна програма за изпълнение на всички видове дейности.

4.1.1.2.1. При изготвяне на работната програма в хронологичен ред подробно да се опишат видовете дейности, които ще се изпълняват (минимално съдържание): описание на организацията за изпълнението на дейностите; разпределение във времето на техническите и човешките ресурси съобразено с условията за изпълнение на дейностите; отговорностите и правомощията на персонала на участника по време на изпълнението на дейностите; начини и методи на контрол на целия процес.

4.1.1.3. Да съдържа спецификация за доставка на оборудване, което ще е необходимо за изпълнение на предвидените в работната програма дейности изготвена съгласно приложения образец по т.1.2. от образеца на офертата.

4.1.1.4. Да съдържа документи доказващи, че предлаганата стока отговаря на изискванията на техническото задание (заводска документация, каталожни/проспектни материали – без указана ценова информация и др.)

4.1.1.5. Да съдържа гаранционен срок на оборудването, предмет на доставката и общо за изпълнението на задачата.

4.1.1.5.1. Гаранционните срокове за СМР не могат да бъдат по-малки от посочените в Наредба №2/31.07.2005 г. за въвеждане в експлоатация на строежите в Р. България и минимални гар. срокове за изпълнени СМР, съоръжения и строителни обекти.

4.1.1.6. Да съдържа линеен график указващ сроковете за извършване на дейностите за цялата обществена поръчка, като има отделно изнесен общ срок за изпълнение на поръчката.

4.1.1.6.1. При изготвяне на линейния график следва да се вземат предвид сроковете за представяне на входни данни и отстраняване на пропуски и недостатъци.

4.1.1.7. Друга информация, ако Участника смята за необходимо да представи.

4.1.2. **“Предлагана цена”**, която трябва:

4.1.2.1. Да бъде изготвена, съгласно приложения образец по т.2.1. от образца на офертата.

4.1.2.1.1. Да съдържа ценова таблица за формиране цената на проектирането (в лева без ДДС).

4.1.2.1.2. Да съдържа ценова таблица за формиране цената на доставката с попълнена единична и обща цена (в лева без ДДС), формирана при условие на доставка DDP Козлодуй (Incoterm's 2010) с включени всички разходи за доставка до склад на Възложителя, опаковка, транспорт, такси и други дължими суми.

4.1.2.1.3. Да съдържа цена (в лева без ДДС) за демонтаж, монтаж и въвеждане в експлоатация на системата.

4.1.2.1.4. Да съдържа цена за обучение на персонал на (в лева без ДДС).

4.1.2.1.5. Да съдържа показатели за ценообразуване систематизирани по вида на дейностите, които ще се изпълняват по отношение на часовите ставки, а за механизацията, според вида на механизацията.

4.1.2.1.6. Да съдържа обща цена (в лева без ДДС), за изпълнение на поръчката, формирана както сбор от цените за проектиране, доставка, демонтаж, монтаж и въвеждане в експлоатация и обучение на персонала.

4.1.2.1.7. Да съдържа анализи на цените за всяка позиция от количествено - стойностните сметки (в случай, че анализите са еднакви за различни позиции от количествено - стойностните сметки те се означават за кои позиции се отнасят) - представят се на компактдиск (CD).

4.1.2.1.8. Да съдържа разделителна ведомост за обема работа и цената, която основния изпълнител и подизпълнителя/ите ще си разпределят (в случай, че има подизпълнители).

4.1.3. Разработването на ПОК/ПК, когато се изисква съгласно техническото задание и е включено като етап от Работната програма, не трябва да се остойностява и да бъде етап за плащане.

4.1.4. Посочените в офертата цени подлежат на договаряне, но се фиксират със сключването на договор и остават в сила през време на изпълнението на договора.

4.1.5. Допуснати в офертата аритметични и технически грешки и пропуски в определянето на цената са единствено за сметка на участниците.

4.1.6. Участникът задължително предлага начин на плащане в съответствие с проекта на договор, приложен към настоящата документация.

4.1.7. В случай че има несъгласие с някоя от клаузите на проекта на договора, участника прилага и Предложение за изменение и/или допълнение на клаузите на проекта на договор.

4.2. Офертата и всички документи, които са част от нея, следва да бъдат представени в оригинал или да са заверени, когато са ксерокопия, с гриф “вярно с оригинала“, подпис на лицето, представляващо участника и свеж печат.

4.3. Документите и данните в офертата се подписват само от лица с представителни функции, упълномощени за това лица, за което се изисква представяне на нотариално заверено пълномощно за изпълнение на такива функции.

4.4. Всички документи, свързани с офертата следва да са на български език или да са придружени с превод на български език.



4.5. В офертата и приложените документи не се допускат никакви вписвания между редовете, изтривания или корекции, освен ако са заверени с подписа на лицето представляващо участника и свеж печат.

4.6. Желателно е “Предложението за изпълнение на поръчката” и “Предлаганата цена” да бъдат поставени в папки и да бъдат номерирани (стр. ... от общ бр. стр. ...).

## **5. Окомплектоване и подаване на офертата**

5.1. Офертата се представя в запечатан непрозрачен плик от участника или от упълномощен от него представител лично или по пощата с препоръчано писмо с обратна разписка (респ. чрез куриерска служба). Върху плика се посочва наименование на участника, адрес за кореспонденция, телефон и по възможност факс и електронен адрес. На плика се записва “Оферта за участие в процедура на договаряне с обявление с предмет: **“Проектиране, доставка и монтаж на сухи трансформатори 6/0,4kV в цех БПС (3 /три/ броя КТП; 2 /два/ броя сухи трансформатори 400kVA и 1 /един/ брой сух трансформатор 250kVA”**”.

5.2. Пликът по т. 5.1. съдържа два отделни запечатани, непрозрачни и надписани плика, както следва:

5.2.1. Плик № 1 с надпис “Предложение за изпълнение на поръчката”, в който се поставят документите, изброени в т. 1 от образеца на офертата и Образеца на офертата.

5.2.2. Плик № 2 с надпис “Предлагана цена”, в който се поставят документите, изброени в т. 2 от образеца на офертата.

5.3. Офертата се изпраща на адрес: гр. Козлодуй, “АЕЦ Козлодуй” ЕАД, Централно деловодство.

5.4. Участникът е длъжен да обезпечи получаването на офертата на указаното място и срок. Разходите за подаване на офертата са за негова сметка. Рискът от забава или загубване на офертата е за участника.

5.5. Възложителят не се ангажира да съдейства за пристигането на офертата на адреса и в срока, определен от него.

5.6. При приемане на офертата върху плика се отбелязват поредният номер, датата и часът на получаването и посочените данни се записват във входящ регистър, за което на приносителя се издава документ.

5.7. Възложителят не приема за участие в процедурата и връща незабавно на участниците оферти, които са представени след изтичане на крайния срок или в незапечатан, или плик с нарушена цялост.

## **6. Други**

6.1. Поради специфичността и обема на обществената поръчка се налага запознаване с предмета на поръчката на място.

За запознаване с обекта и неговото състояние съдействие ще окажат представители на цех “БПС” – г-н Мирослав Влашки, тел.:0973/72353 и г-н Красимир Кръстев, тел.:0973/73452.

Желаещите трябва предварително да уговорят дата на горепосочените телефони с един от двамата господа. След огледа се попълва Декларация (по образец) за извършен оглед и запознаване със състоянието на обекта, която се представя заедно със заявлението за участие.

**7. За всички неуредени въпроси се прилагат разпоредбите на Закона за обществените поръчки и Правилника за прилагането му.**

# ПРОЕКТ НА ДОГОВОР

№.....

Днес, \_\_\_\_ / \_\_\_\_ 2014 г., в гр. Козлодуй между:

“АЕЦ Козлодуй” ЕАД, гр. Козлодуй, вписано в търговския регистър към Агенция по вписванията с ЕИК 106513772, представлявано от ..... – Изпълнителен Директор, наричано по-нататък в Договора **ВЪЗЛОЖИТЕЛ**, от една страна, и

“.....”, гр. ...., вписано в търговския регистър към Агенция по вписванията с ЕИК ....., представлявано от ..... – ....., наричано по-нататък в Договора **ИЗПЪЛНИТЕЛ**, от друга страна и на основание чл. 41 и следващите от Закона за обществените поръчки и във връзка с Решение № ...../..... 2014 г. на Изпълнителния директор на “АЕЦ Козлодуй” ЕАД за класиране на офертата и определяне на изпълнител на обществената поръчка с предмет: “**Проектиране, доставка и монтаж на сухи трансформатори 6/0,4kV в цех БПС (3 /три/ броя КТП; 2 /два/ броя сухи трансформатори 400kVA и 1 /един/ брой сух трансформатор 250kVA)**” се сключи настоящият Договор за следното:

## 1. ПРЕДМЕТ НА ДОГОВОРА

1.1. **ВЪЗЛОЖИТЕЛЯТ** възлага и заплаща, а **ИЗПЪЛНИТЕЛЯТ** приема да изпълни проектиране, доставка и монтаж на сухи трансформатори 6/0,4kV в цех БПС (3 /три/ броя КТП; 2 /два/ броя сухи трансформатори 400kVA и 1 /един/ брой сух трансформатор 250kVA), съгласно Приложение № 2 – Техническо задание № 14.БПС.ТЗ.10 на **ВЪЗЛОЖИТЕЛЯ**, Приложение № 3 – Работна програма на **ИЗПЪЛНИТЕЛЯ**, Приложение № 4 – Спецификация за доставка на оборудване на **ИЗПЪЛНИТЕЛЯ**, Приложение № 5 – Срок и линеен график на **ИЗПЪЛНИТЕЛЯ** и Приложение № 6 – Предлагана цена на **ИЗПЪЛНИТЕЛЯ** - неразделна част от настоящия договор.

1.2. Дейността по т.1.1 включва следните етапи:

1.2.1. Работно проектиране

1.2.2. Доставка на оборудване

1.2.3. Демонтаж, монтаж и въвеждане в експлоатация на системата

1.2.4. Обучение на персонал в условия на **ВЪЗЛОЖИТЕЛЯ**

## 2. ЦЕНА И НАЧИН НА ПЛАЩАНЕ

2.1. Цената на настоящия договор е в размер на ..... лева (словом .....) без ДДС, в това число:

2.1.1. Цената за проектирането е в размер на ..... лева (словом .....) без ДДС.

2.1.2. Цената за оборудването е в размер на ..... лева (словом .....) без ДДС при условие на доставка DDP АЕЦ Козлодуй, съгласно INCOTERMS 2010.

2.1.3. Цената за демонтаж, монтаж и въвеждане в експлоатация на системата е в размер на ..... лева (словом .....) без ДДС.

2.1.4. Цената за обучение на персонал на **ВЪЗЛОЖИТЕЛЯ** (10<sup>ет</sup> човека) е ..... лева (словом: .....) без ДДС

2.2. Посочените в Приложение № 6 - Предлагана цена на **ИЗПЪЛНИТЕЛЯ** единични цени са твърди, фиксират се със сключването на договор и остават в сила през време на изпълнението на договора.

2.3. Цената по т.2.1. е пределна и валидна до пълното изпълнение на договора.

2.4. **ВЪЗЛОЖИТЕЛЯТ** заплаща цената по т. 2.1. както следва:

– **Плащане** в размер на 90% (деветдесет процента) от стойността на съответния етап, в рамките на 30 (тридесет) календарни дни след представяне на Работен проект и приемането му на Специализиран технически съвет (СТС) на **ВЪЗЛОЖИТЕЛЯ**, срещу представена оригинална фактура за стойността му и Протокол от СТС на **ВЪЗЛОЖИТЕЛЯ** за приемане без забележки.

– **Плащане** в размер на 90% (деветдесет процента) от стойността на съответния етап, в рамките на 30 (тридесет) календарни дни след приемане на доставката на оборудването, срещу представени оригинална фактура, приемо-предавателен протокол и протокол за извършен общ входящ контрол без забележки.

– **Плащане** в размер на 90% (деветдесет процента) от стойността на съответния етап, в рамките на 30 (тридесет) календарни дни след извършване на демонтаж, монтаж, проведено обучение и въвеждане в експлоатация на системата, срещу представяне на Протокол за установяване завършването и за заплащане на натурални видове строително-монтажни работи, Акт за успешно проведени функционални изпитания, Протокол за успешно проведено обучение на персонала и оригинална фактура за стойността им.

– **Окончателно плащане** в размер на 10% (десет процента) от стойността на договора, в рамките на 30 (тридесет) календарни дни след представяне на всички документи свързани с изпълнение на дейностите по договора, включително екзекутивната документация по точка 5.1.17.

2.5. Плащанията по настоящия договор ще бъдат извършвани чрез банков превод в полза на **ИЗПЪЛНИТЕЛЯ** по следните банкови реквизити:

**Банка:** .....

**IBAN:** .....

**BIC:** .....

### **3. СРОКОВЕ**

3.1. Срокът за изпълнение на дейностите е ..... месеца/календарни дни, съгласно Приложение № 5 – Срок и линеен график на **ИЗПЪЛНИТЕЛЯ**, считано от датата на подписване на договора.

3.2. Сроковете за изпълнение на отделните етапи са както следва:

3.2.1. Срокът за представяне на Работен проект е ..... календарни дни (**максимално 60 календарни дни**), считано от датата на подписване на договора.

3.2.2. Срокът за доставка на оборудването е ..... календарни дни, считано от датата на утвърден протокол за приемане на Работния проект от Специализиран технически съвет на **ВЪЗЛОЖИТЕЛЯ** без забележки.

3.2.3. Срокът за демонтаж, монтаж, обучение на персонала и въвеждане в експлоатация на системата е ..... календарни дни, считано от датата на даване фронт за работа.

3.3. **ИЗПЪЛНИТЕЛЯТ** има право на предсрочно изпълнение на предмета на договора, при което стойността му ще остане непроменена.

### **4. ПРАВА И ЗАДЪЛЖЕНИЯ НА ВЪЗЛОЖИТЕЛЯ**

4.1. **ВЪЗЛОЖИТЕЛЯТ** се задължава:

4.1.1. Да окаже необходимото съдействие на **ИЗПЪЛНИТЕЛЯ** за изпълнение на възложената му работа.

4.1.2. Да предостави на **ИЗПЪЛНИТЕЛЯ** необходимите входни данни в срок от 15 (петнадесет) дни, считано от датата на писменото им поискване.

4.1.3. Да назначи Специализиран технически съвет, който да разгледа и приеме проекта при условията на настоящия договор.

4.1.4. Да уведоми три работни дни предварително **ИЗПЪЛНИТЕЛЯ** за участие в Специализиран технически съвет.

4.1.5. Да приеме изработеното от **ИЗПЪЛНИТЕЛЯ** с оглед изискванията на този договор.

4.1.6. Да извърши входящ контрол в присъствието на **ИЗПЪЛНИТЕЛЯ** или упълномощено от него лице, при който се проверяват отсъствието на явни недостатъци, комплектността на стоката и наличието на всички необходими документи. При констатиране на видими дефекти или несъответствия на стоката със сертификати/декларации за съответствие, **ВЪЗЛОЖИТЕЛЯТ** не приема стоката. В случай, че **ИЗПЪЛНИТЕЛЯТ** не осигури свой представител при провеждането на входящия контрол, се счита че същият приема всички констатации вписани в протокола от представителите на **ВЪЗЛОЖИТЕЛЯ**.

4.1.7. Да заплати на **ИЗПЪЛНИТЕЛЯ** уговореното възнаграждение за приетата работа съобразно реда и условията на този договор.

4.2. **ВЪЗЛОЖИТЕЛЯТ** има право:

4.2.1. Да контролира изпълнението на дейностите на всеки един етап от изпълнението им.

4.2.2. Да приеме проекта по точка 1.2.1. от настоящия договор без забележки или при констатиране на несъответствия да го върне на **ИЗПЪЛНИТЕЛЯ** със срок за отстраняването им.

4.2.3. При констатиране на видими дефекти или несъответствия на доставеното оборудване при извършване на входящ контрол, **ВЪЗЛОЖИТЕЛЯТ** може да не приема стоката, за която са констатирани несъответствия.

4.2.4. При констатиране на видими дефекти или несъответствия на изпълнените дейности с техническите изисквания и/или Нормативната уредба, **ВЪЗЛОЖИТЕЛЯТ** има право да не приема работите и да прекрати плащанията към **ИЗПЪЛНИТЕЛЯ**, до отстраняване на несъответствията и качествено изпълнение на дейностите.

4.2.5. Предсрочно да развали договора, ако стане явно, че **ИЗПЪЛНИТЕЛЯТ** няма да спазва срока за изпълнение или няма да извърши строително-монтажните работи по уговорения начин или с нужното качество.

## 5. ПРАВА И ЗАДЪЛЖЕНИЯ НА ИЗПЪЛНИТЕЛЯ

5.1. **ИЗПЪЛНИТЕЛЯТ** се задължава:

5.1.1. Да изпълни качествено възложената му дейност в съответствие с Техническо задание № 14.БПС.ТЗ.10 - Приложение № 2 към настоящия договор в сроковете, посочени в Приложение № 5 – Срок и линеен график, съгласно Раздел 3 от настоящия договор.

5.1.2. Да представи списък за необходими проектни входни данни, в срок от 10 (десет) дни, считано от датата на подписване на договора.

5.1.3. Да предаде изработения проект на хартиен носител в 7 (седем) екземпляра на български език и 2 (два) екземпляра на компактдиск (CD), в оригиналния формат на изготвяне.

5.1.4. Да отстрани за своя сметка в 15 (петнадесет) дневен срок констатираните от **ВЪЗЛОЖИТЕЛЯ** непълноти и грешки в представената документация. Всички корекции и/или редакции да бъдат представени по реда на т. 5.1.3. от настоящия договор.

5.1.5. Да присъства при необходимост при разглеждане на резултатите на Специализиран технически съвет на **ВЪЗЛОЖИТЕЛЯ**.

5.1.6. Да изготви окончателна Техническа спецификация за доставка на оборудване на етап Работен проект, която става неразделна част от настоящия договор.

5.1.7. Да изготви окончателна количествена сметка с шифри за видовете работи на етап Работен проект.

5.1.8. След приемането на Работения проект, да остойности количествената сметка и техническата спецификация, в съответствие с ценовите показатели в Приложение № 6 - Предлагана цена на **ИЗПЪЛНИТЕЛЯ**. След съгласуване с **ВЪЗЛОЖИТЕЛЯ**, количествено-стойностната сметка и техническата спецификация стават неразделна част от настоящия договор.

5.1.9. Да извърши доставката след приемане на Работния проект на Специализиран технически съвет на **ВЪЗЛОЖИТЕЛЯ**.

5.1.10. Да застрахова професионалната си отговорност за вреди, причинени на други участници в строителството и/или на трети лица, вследствие на неправомерни действия или бездействия при или по повод изпълнение на задълженията им.

5.1.11. Да завери всеки екземпляр от проекта с печат за пълна проектантска правоспособност.

5.1.12. Да достави материалите и оборудването по точка 1.2.2. от договора при условие на доставка DDP АЕЦ Козлодуй, съгласно INCOTERMS 2010 и да извърши входящ контрол на доставките в присъствието на упълномощено от **ВЪЗЛОЖИТЕЛЯ** лице, при който се проверяват комплектността на стоката и наличието на всички необходими документи.

5.1.13. Да осигури необходимата за монтажните дейности механизация.

5.1.14. Да състави необходимата документация по време на строителството, съгласно Наредба № 3 от 31.07.2003 г. за съставяне на актове и протоколи по време на строителството, други приложими за дейността нормативни документи и/или вътрешни документи на АЕЦ.

5.1.15. Да уведомява **ВЪЗЛОЖИТЕЛЯ** за реда на изпълнение на отделните видове работи, като предоставя възможност за контролирането им.

5.1.16. Да уведоми писмено **ВЪЗЛОЖИТЕЛЯ** за завършване на монтажните дейности и готовност за провеждане на функционални изпитания.

5.1.17. Да изготви и предаде актуализираните проекти (екзекутивната документация) в 3 (три) екземпляра на хартиен носител и 1 (един) екземпляр на CD, след фактическото завършване на строежа съгласно чл. 175 ал. 1 и 2 от ЗУТ.

5.1.18. Да предава съоръженията и работните площадки почистени и в добър вид, съгласно изискванията на ПБЗР-ЕУ, ПБР-НУ и НТЕЕЦМ.

5.1.19. Да представи всички документи по т. 2.4. от настоящия договор за плащане на съответния етап до 30 (тридесет) дни след приключване и приемане на дейностите от **ВЪЗЛОЖИТЕЛЯ**.

5.1.20. Работният проект следва да отговаря на изискванията на Наредба № 4/21.05.2001 г. за обхвата и съдържанието на инвестиционните проекти.

5.2. **ИЗПЪЛНИТЕЛЯТ** има право:

5.2.1. На предсрочно изпълнение на предмета на договора, при което стойността му ще остане непроменена, в случай че **ВЪЗЛОЖИТЕЛЯ** има възможност да осигури необходимите условия от негова страна и същото не пречи на основата, ремонтната му дейности или други негови спомагателни дейности.

5.2.2. Да получи уговореното възнаграждение за приетата работа съобразно реда и условията на този договор.

## 6. ПРИЕМАНЕ

6.1. При завършване на всеки етап от възложената задача **ИЗПЪЛНИТЕЛЯТ** уведомява **ВЪЗЛОЖИТЕЛЯ** да прегледа и приеме съответния етап.

6.2. Предаването на проектите се извършва в Управление „Инвестиции“. Разглеждането на проекта се извършва по преценка на **ВЪЗЛОЖИТЕЛЯ** от назначен от него Специализиран технически съвет не по-късно от 30 (тридесет) дни след представянето му. По преценка на **ВЪЗЛОЖИТЕЛЯ**, е възможно повторно разглеждане на разработката от Специализиран технически съвет след наложените се корекции.

6.3. При предаване и приемане на оборудването страните подписват приемно - предавателен протокол, който ги обвързва относно факта на предаването.

6.4. Собствеността и рискът от погиването и повреждането на оборудването преминават върху **ВЪЗЛОЖИТЕЛЯ** в момента на подписването на протокол за извършен общ входящ контрол без забележки.

6.5. **ИЗПЪЛНИТЕЛЯТ** транспортира стоката до склад “АЕЦ Козлодуй” ЕАД на свои разноски и риск.

6.6. Известие за готовност за експедиране трябва да бъде изпратено на факс 0973/7 20 47 или e-mail: commercial@npp.bg, до “АЕЦ Козлодуй” ЕАД, най-малко 3 (три) работни дни преди датата на експедиция на стоката.

6.7. Съпроводителната документация на експедираната стока трябва да съдържа:

Декларация за съответствие

Инструкции за монтаж, експлоатация включително изисквания за съхранение

Сертификати за произход

Паспорти

Протоколи от проведени заводски изпитания

6.8. **ИЗПЪЛНИТЕЛЯТ** е длъжен да представи съпроводителната документация на стоката на български език.

6.9. За дата на доставка се счита датата на подписване на приемно-предавателния протокол, а за дата на приемане на доставката от **ВЪЗЛОЖИТЕЛЯ** се счита датата на подписан протокол за общ входящ контрол без забележки.

6.10. Монтажните дейности се считат за приключили след успешно извършени ПНР, 72 часови проби, обучение и въвеждане в експлоатация на системата.

## 7. КАЧЕСТВО, ГАРАНЦИИ И РЕКЛАМАЦИИ

7.1. Оборудването трябва да бъде доставено с качество, отговарящо на стандартите, техническите условия на страната-производител и условията на настоящия договор, и потвърдено със декларация/сертификат за съответствие.

7.2. Гаранционните срокове са както следва:

7.2.1. За доставеното оборудване – ..... (.....) месеца, считано от датата на въвеждане в експлоатация.

7.2.2. За строително-монтажните дейности – ..... (.....) месеца, считано от датата на въвеждане в експлоатация на оборудването.

7.3. Ако в рамките на гаранционните срокове се установят дефекти, **ИЗПЪЛНИТЕЛЯТ** ги отстранява със свои сили и за своя сметка. В срок от **48 (четиридесет и осем)** часа от писменото уведомяване от **ВЪЗЛОЖИТЕЛЯ**, **ИЗПЪЛНИТЕЛЯТ** е длъжен да изпрати свой представител/и на място за установяване на дефекта и минималния технологично необходим срок за отстраняването му, за което се съставя двустранно подписан констативен протокол.

7.4. Ако се установи, че дефектът не може да бъде отстранен, **ИЗПЪЛНИТЕЛЯТ** доставя нова стока за своя сметка в срок съгласуван с **ВЪЗЛОЖИТЕЛЯ**. Върху новодоставената стока се установява нов гаранционен срок, равен на този от /т. 7.2./.

7.5. В случай, че **ИЗПЪЛНИТЕЛЯТ** не изпрати свой представител/и за установяване на дефекта и минималния технологично необходим срок за отстраняването му **ВЪЗЛОЖИТЕЛЯТ** има право да отстрани възникналите дефекти със свои сили и средства, или с помощта на трети лица, като **ИЗПЪЛНИТЕЛЯТ** е длъжен да възстанови всички разходи във връзка с отстраняването им.

7.6. В случай на прилагане на точка 7.5. от настоящия договор гаранционното обслужване остава в сила.

7.7. Рекламации за появили се дефекти трябва да се извършат не по-късно от 30 (тридесет) дни от датата на изтичане на гаранционния срок /т. 7.2./.

## 8. ПРАВА ВЪРХУ РЕЗУЛТАТИТЕ ОТ ДОГОВОРА

8.1 **ВЪЗЛОЖИТЕЛЯТ** получава изключително право на използване по смисъла на Закона за авторското право и сродните му права на резултатите от изпълнението на услугата в страната и чужбина за срок от 10 години.

8.2 **ИЗПЪЛНИТЕЛЯТ** запазва авторските си права върху резултатите по договора определен от Закона за авторското право и сродните му права в Глава IV, Раздел I, чл.15, с изключение на ал.1, т.8, пак там.

8.3 Двете страни могат да внасят изменения в приетата разработка само при взаимна договореност. В противен случай, внесените изменения са единствено на отговорността на извършителя.

8.4 **ИЗПЪЛНИТЕЛЯТ** гарантира, че разработките по договора са патентно чисти и трети лица не притежават права върху тях. В случай, че трети лица предявяват основателни претенции **ИЗПЪЛНИТЕЛЯТ** понася всички загуби, произтичащи от това.

## 9. ЗАКЛЮЧИТЕЛНИ РАЗПОРЕДБИ

9.1. Договорът влиза в сила от момента на двустранното му подписване.

9.2. Неразделна част от настоящия договор са следните приложения:

Приложение № 1 – Общи условия на договора;

Приложение № 2 – Техническо задание № 14.БПС.ТЗ.10 на **ВЪЗЛОЖИТЕЛЯ**;

Приложение № 3 – Работна програма на **ИЗПЪЛНИТЕЛЯ**;

Приложение № 4 – Спецификация за доставка на оборудване на **ИЗПЪЛНИТЕЛЯ**;

Приложение № 5 – Срок и линеен график на **ИЗПЪЛНИТЕЛЯ**;

Приложение № 6 – Предлагана цена на **ИЗПЪЛНИТЕЛЯ**.

9.3. Отговорно лице по изпълнението на настоящия договор от страна на **ВЪЗЛОЖИТЕЛЯ** е ....., тел.: 0973/7..... .

9.4. Отговорно лице по изпълнението на настоящия договор от страна на **ИЗПЪЛНИТЕЛЯ** е .....тел.: .....

9.5. Настоящият договор е подписан в два еднообразни екземпляра - по един за всяка от страните.

## 10. ЮРИДИЧЕСКИ АДРЕСИ

### ИЗПЪЛНИТЕЛ:

.....  
гр. ....  
ул. ....  
тел/факс: .....  
e-mail: .....  
ЕИК .....  
ИН по ЗДДС BG .....

### ВЪЗЛОЖИТЕЛ:

“АЕЦ Козлодуй” ЕАД  
3321 Козлодуй  
БЪЛГАРИЯ  
тел/факс: 0973/73530; 0973/76027  
e-mail: [commercial@npp.bg](mailto:commercial@npp.bg)  
ЕИК 106513772  
ИН по ЗДДС BG 106513772

### ИЗПЪЛНИТЕЛ:

.....  
.....

### ВЪЗЛОЖИТЕЛ:

ИЗПЪЛНИТЕЛЕН ДИРЕКТОР  
.....

## ОБЩИ УСЛОВИЯ НА ДОГОВОРА

1.	РЕД ЗА ПРИЛАГАНЕ НА ОБЩИТЕ УСЛОВИЯ ПО ДОГОВОР .....	2
2.	ГАРАНЦИЯ ЗА ИЗПЪЛНЕНИЕ.....	2
3.	ПРАВА И ЗАДЪЛЖЕНИЯ ПО ДОГОВОРА .....	2
4.	ПОДИЗПЪЛНИТЕЛИ.....	2
5.	ОБЕДИНЕНИЯ.....	2
6.	ДАНЪЦИ И ТАКСИ ЗА ЧУЖДЕСТРАННИ ИЗПЪЛНИТЕЛИ.....	3
7.	ВХОДНИ ДАННИ И ИНФОРМАЦИЯ ПО ДОГОВОРА .....	3
8.	УПРАВЛЕНИЕ НА КАЧЕСТВОТО.....	3
9.	ФИЗИЧЕСКА ЗАЩИТА, СИГУРНОСТ И ДОСТЪП ДО ЗАЩИТЕНАТА ЗОНА....	4
10.	ЯДРЕНАТА БЕЗОПАСНОСТ И РАДИАЦИОННА ЗАЩИТА.....	4
11.	БЕЗОПАСНОСТ НА ТРУДА И ЗДРАВΟΣЛОВНИ УСЛОВИЯ НА ТРУД.....	5
12.	ПОЖАРНА БЕЗОПАСНОСТ .....	7
13.	ОДИТИ, ИНСПЕКЦИИ И ПРОВЕРКИ .....	7
14.	ОПАЗВАНЕ НА ОКОЛНАТА СРЕДА .....	7
15.	СРОК ЗА ИЗПЪЛНЕНИЕ .....	7
16.	НЕУСТОЙКИ .....	7
17.	ПРЕКРАТЯВАНЕ И РАЗВАЛЯНЕ НА ДОГОВОРА .....	8
18.	НЕПРЕОДОЛИМА СИЛА .....	8
19.	РЕД ЗА РЕШАВАНЕ НА СПОРОВЕТЕ.....	8
20.	ОТГОВОРНО ЛИЦЕ ОТ СТРАНА НА ВЪЗЛОЖИТЕЛЯ .....	9
21.	ОТГОВОРНО ЛИЦЕ ОТ СТРАНА НА ИЗПЪЛНИТЕЛЯ.....	9
22.	КОМУНИКАЦИЯ МЕЖДУ СТРАНИТЕ .....	9
23.	ЕЗИК НА ДОГОВОРА .....	10
24.	ПРОМЕНИ В ДОГОВОРА .....	10



## 1. РЕД ЗА ПРИЛАГАНЕ НА ОБЩИТЕ УСЛОВИЯ ПО ДОГОВОРА

- 1.1. Общите условия към договора се прилагат за всички договори сключвани от “АЕЦ Козлодуй” ЕАД като **ВЪЗЛОЖИТЕЛ**.
- 1.2. Общите условия са неразделна част от договора и не могат да се разглеждат самостоятелно.
- 1.3. Клаузите, съдържащи се в общите условия по договора, които нямат отношение към предмета на основния договор се считат за неприложими.
- 1.4. Редът за работата на външни организации на площадката на “АЕЦ Козлодуй” ЕАД е съгласно действащата писмена инструкция ДБК.КД.ИН.028 “Инструкция по качество. Работа на външни организации при сключен договор”.

## 2. ГАРАНЦИЯ ЗА ИЗПЪЛНЕНИЕ

- 2.1. **ИЗПЪЛНИТЕЛЯТ** следва да представи при подписване на договора гаранция за изпълнение на договора в размер на 3 % от стойността му - парична сума или неотменима, безусловно платима банкова гаранция със срок на валидност 30 дни по-дълъг от този на договора, която се освобождава не по-късно от 15 работни дни след ефективно изпълнение на предмета на договора, за което **ИЗПЪЛНИТЕЛЯТ** изпраща писмо до **ВЪЗЛОЖИТЕЛЯ** с актуални банкови реквизити.
- 2.2. Гаранцията за изпълнение се задържа от **ВЪЗЛОЖИТЕЛЯ** при неизпълнение на задълженията, поети от **ИЗПЪЛНИТЕЛЯ** по този договор.
- 2.3. **ВЪЗЛОЖИТЕЛЯТ** не дължи лихви за периода през който средствата по т. 2.1. от договора законно са престояли при него.

## 3. ПРАВА И ЗАДЪЛЖЕНИЯ ПО ДОГОВОРА

- 3.1. Правата и задълженията на страните са регламентирани в договора.
- 3.2. **ИЗПЪЛНИТЕЛЯТ** няма право да прехвърля своите задължения по договора или част от тях на трета страна.

## 4. ПОДИЗПЪЛНИТЕЛИ

- 4.1. **ИЗПЪЛНИТЕЛЯТ** е длъжен да ползва за подизпълнители само декларираните от него в офертата си.
- 4.2. **ИЗПЪЛНИТЕЛЯТ** е изцяло и единствено отговорен пред **ВЪЗЛОЖИТЕЛЯ** за изпълнението на договора, включително и за действията на подизпълнителите. **ИЗПЪЛНИТЕЛЯТ** отговаря за действията на подизпълнителите като за свои действия.
- 4.3. **ИЗПЪЛНИТЕЛЯТ** носи отговорност за контрол на качеството на работата и спазване на изискванията за безопасна работа на персонала на подизпълнителите си.
- 4.4. **ИЗПЪЛНИТЕЛЯТ** се задължава да определи компетентни длъжностни лица, които да извършват контрол на работата на подизпълнителите.
- 4.5. Всички условия към изпълнение на договора определени към **ИЗПЪЛНИТЕЛЯ** важат в пълна сила за неговите подизпълнители. Отговорност за осигуряване на това условие от договора носи **ИЗПЪЛНИТЕЛЯ**.
- 4.6. Комуникацията между **ВЪЗЛОЖИТЕЛЯ** и Подизпълнителите по договора се осъществява само чрез **ИЗПЪЛНИТЕЛЯ**.
- 4.7. **ВЪЗЛОЖИТЕЛЯТ** има право да прави инспекции и проверки на работата на площадката и одити на подизпълнители, по реда по който същите се извършват за **ИЗПЪЛНИТЕЛЯ**.

## 5. ОБЕДИНЕНИЯ

- 5.1. В случаите, когато **ИЗПЪЛНИТЕЛЯТ** е обединение, всички участници са солидарно отговорни за изпълнението на задълженията по договора.

5.2. Всяко изменение в структурата и участниците в обединението ще се счита за неизпълнение на задълженията на **ИЗПЪЛНИТЕЛЯ**.

## 6. ДАНЪЦИ ЗА ЧУЖДЕСТРАННИ ИЗПЪЛНИТЕЛИ

6.1. Данък удържан при източника

6.1.1. Ако **ИЗПЪЛНИТЕЛЯТ** е чуждестранно юридическо лице, доходи, които **ИЗПЪЛНИТЕЛЯТ** реализира по Договора, могат да подлежат на облагане с данък при източника, когато за тях са приложими съответните разпоредби от българското данъчно законодателство. В такъв случай **ВЪЗЛОЖИТЕЛЯТ** е задължен да начисли и удържи данъка, да го декларира и внесе от името и за сметка на **ИЗПЪЛНИТЕЛЯ**.

6.1.2. При възникване на данъчното задължение на **ИЗПЪЛНИТЕЛЯ** за доход, свързан с плащане по Договора, **ВЪЗЛОЖИТЕЛЯТ** ще удържи от плащането данъка при източника, изчислен с данъчна основа и данъчна ставка, както са определени в приложимия закон, и ще го внесе в съответната териториална дирекция на Националната агенция за приходите (ТД на НАП) в законовия срок, освен ако за **ИЗПЪЛНИТЕЛЯ** има становище на орган по приходите за наличие на основания за прилагане на СИДДО и той се освобождава от облагане на дохода. Такова удържане и внасяне на данък при източника от плащане по Договора не се счита за неизпълнение на задължението на **ВЪЗЛОЖИТЕЛЯ** да плати договорена цена по условията на Договора.

6.1.3. **ИЗПЪЛНИТЕЛЯТ** може да получи от ТД на НАП удостоверение за внесения данък при източника по подадено от него искане. **ВЪЗЛОЖИТЕЛЯТ** съдейства на **ИЗПЪЛНИТЕЛЯ** с осигуряване на необходими документи, прилагани към искането, когато са налични при него.

6.2. Прилагане на СИДДО

6.2.1. Когато между Република България и страната на **ИЗПЪЛНИТЕЛЯ** има влязла в сила Спогодба за избягване на двойното данъчно облагане (СИДДО), която предвижда данъчно облекчение за **ИЗПЪЛНИТЕЛЯ** при облагане на неговия доход в Република България, **ИЗПЪЛНИТЕЛЯТ** може да поиска прилагането на СИДДО, като след възникване на данъчното задължение за дохода удостовери основанията за това пред органа по приходите. В такъв случай **ВЪЗЛОЖИТЕЛЯТ** съдейства на **ИЗПЪЛНИТЕЛЯ** с осигуряване на необходими документи, прилагани към искането за прилагане на СИДДО, когато са налични при него или в правомощията му да ги издаде.

## 7. ВХОДНИ ДАННИ И ИНФОРМАЦИЯ ПО ДОГОВОРА

7.1. **ВЪЗЛОЖИТЕЛЯТ** е длъжен да представи на **ИЗПЪЛНИТЕЛЯ** необходимите входни данни за изпълнение на дейностите по договора.

7.2. Входни данни могат да бъдат съществуващи документи и данни в "АЕЦ Козлодуй" и се предават във вида, в който са налични.

7.3. **ВЪЗЛОЖИТЕЛЯТ** има право да предава необходимите входни данни на хартиен носител.

7.4. **ИЗПЪЛНИТЕЛЯТ** няма право, без предварителното писмено съгласие на **ВЪЗЛОЖИТЕЛЯ**, да използва документ или информация за цели различни от изпълнението на договора за срока на действие на този договор и до 5 (пет) години след приключването му.

7.5. **ИЗПЪЛНИТЕЛЯТ** се задължава да не предоставя на трети физически или юридически лица информацията по т.7.4.

## 8. УПРАВЛЕНИЕ НА КАЧЕСТВОТО

8.1. **ИЗПЪЛНИТЕЛЯТ** е длъжен да изпълни възложената му дейност в съответствие с изискванията на собствената си система по качество с отчитане изискванията на **ВЪЗЛОЖИТЕЛЯ**.

8.2. Ако в Техническото задание се изисква Програма за осигуряване на качеството (План по качеството) за изпълнение на дейността по договора и/или План за контрол на качеството,

в срок от 20 работни дни след сключването на договора **ИЗПЪЛНИТЕЛЯТ** разработва, изискваните документи по указания на “АЕЦ Козлодуй” ЕАД.

8.3. Всички документи, собственост на **ИЗПЪЛНИТЕЛЯ**, които са цитирани в Програмата или за осигуряване на качеството (Плана по качеството), могат да бъдат изисквани при необходимост от **ВЪЗЛОЖИТЕЛЯ** за преглед и оценка, с оглед идентифициране на методиката и/или технологията, по която ще се извършват дейности.

8.4. Несъответствията по доставките и дейностите, предмет на договора се регистрират, идентифицират и управляват по реда за контрол на несъответствията, определен от “АЕЦ Козлодуй” ЕАД.

8.5. Програмите за осигуряване на качеството (Плановете по качеството) и Плановете за контрол на качеството се изготвят, съгласуват от упълномощен персонал на “АЕЦ Козлодуй” ЕАД, утвърждават и разпространяват преди стартиране на дейностите, включени в тях.

8.6. Програмата за осигуряване на качеството (Плана по качеството) на **ИЗПЪЛНИТЕЛЯ** става неразделна част от договора.

## **9. ФИЗИЧЕСКА ЗАЩИТА, СИГУРНОСТ И ДОСТЪП ДО ЗАЩИТЕНАТА ЗОНА**

9.1. **ВЪЗЛОЖИТЕЛЯТ** се задължава да осигури достъп на персонал на **ИЗПЪЛНИТЕЛЯ** при изпълнението на задълженията им по настоящия договор, съгласно Инструкция за пропускателен режим в “АЕЦ Козлодуй” ЕАД № УС.ФЗ.ИН 015.

9.2. **ИЗПЪЛНИТЕЛЯТ** трябва да изготви и предаде на **ВЪЗЛОЖИТЕЛЯ** необходимата документация за достъп на персонала по изпълнение на договора до защитената зона на “АЕЦ Козлодуй” ЕАД, съгласно ДБК.КД.ИН.028.

9.3. При неизпълнение на предходната точка от договора ще бъде отказан достъп на персонала на **ИЗПЪЛНИТЕЛЯ** в защитената зона на “АЕЦ Козлодуй” ЕАД.

9.4. Когато за изпълнение на задълженията по този договор **ИЗПЪЛНИТЕЛЯТ** ще използва транспортни средства, той се задължава при въвеждането им в защитената зона на “АЕЦ Козлодуй” ЕАД да представя Протокол за извършена проверка на конкретното МПС, с изричен запис в него, че то няма да бъде пряко или косвено източник на неправомерни действия, съгласно Наредба за осигуряване на физическата защита на ядрените съоръжения, ядрения материал и радиоактивните вещества, Приета с ПМС № 224 от 25.08.2004 г., обн., ДВ, бр. 77 от 3.09.2004 г.

9.5. Протокол за извършената проверка се оформя за всяко МПС, при всеки отделен случай и се подписва от Ръководителя или упълномощено за това длъжностно лице на **ИЗПЪЛНИТЕЛЯ** и водача на транспортното средство.

9.6. При неизпълнение на предходната точка от договора ще бъде отказан достъп на транспортните средства на **ИЗПЪЛНИТЕЛЯ** в защитената зона на “АЕЦ Козлодуй” ЕАД.

9.7. **ИЗПЪЛНИТЕЛЯТ** се задължава да обезпечи преминаване проверка за надеждност на персонала, който ще работи на площадката на “АЕЦ Козлодуй” ЕАД, съгласно чл. чл.40, т.2 от Правилника за прилагане на Закона за Държавна агенция “Национална сигурност”.

## **10. ЯДРЕНАТА БЕЗОПАСНОСТ И РАДИАЦИОННА ЗАЩИТА**

10.1. За договори, които включват дейности, доставки или услуги, които имат отношение към ядрената безопасност, радиационната защита, аварийната готовност и/или физическата защита, се изисква от **ИЗПЪЛНИТЕЛЯ** да представи необходимите документи за проверка от Дирекция “Б и К” на “АЕЦ Козлодуй” ЕАД в обем и срок, съгласно ДБК.КД.ИН.028.

10.2. Договори, които имат отношение към ядрената безопасност, радиационната защита, аварийната готовност и/или физическата защита влизат в сила от момента на двустранното им подписване, а изпълнението на предмета на договора започва от датата на утвърждаване на Протокол за проверка на документите от Дирекция “Б и К” на “АЕЦ Козлодуй” ЕАД. Сроковете, определени в договора, започват да се отчитат от датата на уведомяване на **ИЗПЪЛНИТЕЛЯ** за утвърдения протокол за проверка на документите.

10.3. В случаите, когато дейността, предмет на конкретен договор с външна организация е свързана с реализацията на техническо решение, за което се изисква разрешение съгласно

ЗБИЯЕ, изпълнението на дейностите по договора започва след издаване на разрешение за техническото решение от АЯР. В случай, че АЯР изиска допълнителни документи, **ИЗПЪЛНИТЕЛЯТ** е длъжен да ги представи в посочените срокове.

10.4. Дейностите по оборудване, имащо отношение към безопасността се извършват спрямо писмени процедури, технологии и методологии.

10.5. **ИЗПЪЛНИТЕЛЯТ** се задължава да обезпечи запознаване на персонала, който ще работи на площадката на “АЕЦ Козлодуй” ЕАД, с общите изисквания за действия при авария в АЕЦ, да спазва процедурите при ликвидация на авария.

10.6. Персоналът на **ИЗПЪЛНИТЕЛЯ** и неговите подизпълнители, включително чуждестранни фирми, които изпълняват дейности в зоните със строг режим на площадката на “АЕЦ Козлодуй” ЕАД са длъжни да спазват изискванията на:

- “Инструкция по радиационна защита на V и VI блок”, идент. № 30.ОБ.00.РБ.01;
- “Инструкция по радиационна защита в ХОГ на “АЕЦ Козлодуй” ЕАД”, идент. № ХОГ.ИРЗ.01;

- “Инструкция по качество. Работа на външни организации при сключен договор”, идент. № ДБК.КД.ИН.028

10.7. **ИЗПЪЛНИТЕЛЯТ** носи отговорност за безопасността на труда и дозовото натоварване на персонала, който командирова за работа в “АЕЦ Козлодуй” ЕАД за изпълнение на дейността по договора.

10.8. **ИЗПЪЛНИТЕЛЯТ** определя отговорно лице по радиационна защита в организацията със заповед.

10.9. При необходимост от извършване на дейности в зона строг режим (ЗСР) задължително се извършва измерване на целотелесната активност на персонала на **ИЗПЪЛНИТЕЛЯ**, включително за лица работещи по граждански договор и представители на чуждестранни организации, преди започване и след завършване на работата по съответния договор на ВО.

10.10. За работа в ЗСР, **ВЪЗЛОЖИТЕЛЯТ** осигурява на **ИЗПЪЛНИТЕЛЯ** за своя сметка специално работно облекло, лични предпазни средства, дозиметричен контрол и др. съгласно изискванията на Наредба № 32 от 07.11.2005 г. за условията и реда за извършване на дозиметричен контрол на лицата, работещи с източници на йонизиращи лъчения.

10.11. **ВЪЗЛОЖИТЕЛЯТ** информира периодично **ИЗПЪЛНИТЕЛЯ** за полученото дозово натоварване на персонала, съгл. чл. 122 ал. 3 на Наредба за радиационна защита при дейности с източници на йонизиращи лъчения. Изпълнителят предоставя данни за дозовото натоварване на персонала си преди първоначалното допускане до работа.

## 11. БЕЗОПАСНОСТ НА ТРУДА И ЗДРАВΟΣЛОВНИ УСЛОВИЯ НА ТРУД

11.1. От гледна точка на техническата безопасност, командирваният персонал на **ИЗПЪЛНИТЕЛЯ** и неговите подизпълнители, включително чуждестранни фирми, условно се приравнява (с изключение на правото за издаване на наряди и допускане до работа) към персонала на “АЕЦ Козлодуй” ЕАД и е длъжен да спазва изискванията на:

- „Правилник за безопасност при работа в неелектрически уредби на електрически и топлофикационни централи и по топлопреносни мрежи и хидротехнически съоръжения”

- „Правилник за безопасност и здраве при работа в електрически уредби на електрически и топлофикационни централи и по електрически мрежи”

11.2. **ИЗПЪЛНИТЕЛЯТ** определя отговорно лице по безопасност на труда в организацията със заповед.

11.3. **ВЪЗЛОЖИТЕЛЯТ** се задължава да осигури фронт за работа съобразно съответните условия за непрекъснат или спрян производствен процес, като обезопаси съоръженията съгласно действащите правилници в АЕЦ и открие наряди за допуск до работа.

11.4. Издаването на наряди за работа, допускане до работа, контрол на дейността на ВО, относно изискванията на техническата документация, закриване на нарядите и приемане на работното място, контрола и отчитане на дозовото натоварване на персонала и др. се извършват според определения ред в съответното структурно звено, по чието оборудване/на чиято територия се работи.

11.5. **ВЪЗЛОЖИТЕЛЯТ** се задължава да осигури инструктиране на външния персонал, според изискванията на НАРЕДБА № РД-07-2 от 16.12.2009г. за условията и реда за провеждането на периодично обучение и инструктаж на работниците и служителите по правилата за осигуряване на здравословни и безопасни условия на труд по цитираните в т.11.1 Правилници и в съответствие с мястото и конкретните условия на работа, която групата или част от нея ще извършва.

11.6. **ИЗПЪЛНИТЕЛЯТ** се задължава да обезпечи обучение и изпити на персонала, който ще работи на площадката на “АЕЦ Козлодуй” ЕАД, по “Въведение в АЕЦ” и “Радиационна защита” в УТЦ на “АЕЦ Козлодуй” ЕАД и съгласно НАРЕДБА за условията и реда за придобиване на професионална квалификация и за реда за издаване на лицензии за специализирано обучение и на удостоверения за правоспособност за използване на ядрената енергия.

11.7. **ИЗПЪЛНИТЕЛЯТ** се задължава да спазва всички ограничения и забрани, за изпращане и допускане до работа на лица и бригади, които са предвидени в правилниците по безопасност на труда. Да извърши правилен подбор при съставяне списъка на ръководния и изпълнителски персонал, който ще изпълнява работата по сключения договор, по отношение на професионална квалификация и тази по безопасността на труда.

11.8. **ВЪЗЛОЖИТЕЛЯТ** се задължава да определи длъжностното лице (или лица), които да приемат външния персонал на **ИЗПЪЛНИТЕЛЯ**, да изискат и извършат проверка на всички предвидени в правилниците документи, включително и удостоверенията за притежаване квалификационна група по безопасност на труда.

11.9. Отговорният ръководител и (или) изпълнителят на работа приемат всяко работно място от допускащия, като проверяват изпълнението на техническите мероприятия за обезопасяване, както и тяхната дейност.

11.10. Ръководителите на **ИЗПЪЛНИТЕЛЯ** постоянно упражняват контрол за спазване на правилниците по безопасност на труда от членовете на групата и да предприемат мерки за отстраняване на нарушенията.

11.11. **ИЗПЪЛНИТЕЛЯТ** се задължава да уведомява писмено **ВЪЗЛОЖИТЕЛЯ** за предприетите мерки по дадени от него предложения-искания за санкциониране на лица, допуснали нарушения по изискванията на безопасността на труда.

11.12. **ИЗПЪЛНИТЕЛЯТ** се задължава да изпълнява писмените разпореждания на упълномощените длъжностни лица от **ВЪЗЛОЖИТЕЛЯ** при констатирани нарушения на технологичната дисциплина и правилата за безопасна работа.

11.13. В случай на трудова злополука с лице наето от **ИЗПЪЛНИТЕЛЯ**, ръководителят на групата уведомява ръководството на фирмата – **ИЗПЪЛНИТЕЛ** и сектор “Техническа безопасност” на “АЕЦ Козлодуй” ЕАД, след което предприема мерки и оказва съдействие на компетентните органи, за изясняване на обстоятелствата и причините за злополуката.

11.14. **ИЗПЪЛНИТЕЛЯТ** се задължава да спазва действащите в АЕЦ нормативни документи и правилници по отношение на ЗБУТ, ПАБ съгласно действащите норми за ремонти и СМР.

11.15. **ИЗПЪЛНИТЕЛЯТ** се задължава да спазва законовите изисквания за опазване на околната среда по време на строителството и след приключването му, в гаранционния срок.

11.16. **ИЗПЪЛНИТЕЛЯТ** осигурява здравословни и безопасни условия на труд, съгласно изискванията на нормативните документи по охрана на труда.

11.17. При необходимост **ИЗПЪЛНИТЕЛЯТ** организира изпълнението на ремонтните дейности при непрекъснат режим на работа, с цел спазване срока на ремонта на съответния блок или друга технологична необходимост.

11.18. **ИЗПЪЛНИТЕЛЯТ** осигурява спазване на Наредба № 2 от 22.03.2004 г. за минималните изисквания за здравословни и безопасни условия на труд при извършване на строителни и монтажни работи на територията на обектите на “АЕЦ Козлодуй” ЕАД.

11.19. Всички санкции, наложени от компетентните органи за нарушенията или за щети нанесени от лица, наети от **ИЗПЪЛНИТЕЛЯ** (включително подизпълнителите му) са за сметка на **ИЗПЪЛНИТЕЛЯ**.

## 12. ПОЖАРНА БЕЗОПАСНОСТ

12.1. При изпълнение на огневи работи Ръководителят и персонала на ВО изпълняващ дейности по договор с “АЕЦ Козлодуй”ЕАД, е задължен да спазва изискванията на нормативно-техническите документи по пожарна безопасност:

- Наредба № Из-2377 от 15.09.2011 г. за правилата и нормите за пожарна безопасност при експлоатация на обектите;

- Правила за пожарна и аварийна безопасност в “АЕЦ Козлодуй”ЕАД, идент.№ ДОД.ПБ.ПБ.307;

12.2. При изпълнение на огневи работи, **ИЗПЪЛНИТЕЛЯТ** подготвя Списък на лицата, имащи право да бъдат ръководители на огневи работи.

## 13. ОДИТИ, ИНСПЕКЦИИ И ПРОВЕРКИ

13.1. **ИЗПЪЛНИТЕЛЯТ** поема ангажимент да допусне и окаже съдействие на упълномощени представители на **ВЪЗЛОЖИТЕЛЯ** за извършване на одит по качеството по реда на утвърдени правила на **ВЪЗЛОЖИТЕЛЯ**. Иницирането на одит може да стане по желание на **ВЪЗЛОЖИТЕЛЯ** и писмено известяване на **ИЗПЪЛНИТЕЛЯ**.

13.2. **ВЪЗЛОЖИТЕЛЯТ** носи отговорност за неразпространение на информацията, станала достъпна по време на извършване на одита.

13.3. **ВЪЗЛОЖИТЕЛЯТ** има право да осъществява контрол по изпълнението на този договор, стига да не възпрепятства работата на **ИЗПЪЛНИТЕЛЯ** и да не нарушава оперативната му самостоятелност.

13.4. **ИЗПЪЛНИТЕЛЯТ** се задължава да предостави достъп до строителни и монтажни площадки, документация и персонал на лицата, упълномощени от **ВЪЗЛОЖИТЕЛЯ** да изпълняват контрол и инспекции.

13.5. **ИЗПЪЛНИТЕЛЯТ** е длъжен да позволи на **ВЪЗЛОЖИТЕЛЯ** или на посочено от **ВЪЗЛОЖИТЕЛЯ** лице, да прави проверки на отчетната документация, съставена при изпълнение на договора, включително и да се правят копия на документите.

## 14. ОПАЗВАНЕ НА ОКОЛНАТА СРЕДА

14.1. **ИЗПЪЛНИТЕЛЯТ** е длъжен да спазва изискванията за опазване на околната среда по време на изпълнението на предмета на договора и след приключването му, съобразно Закона за управление на отпадъците.

14.2. **ИЗПЪЛНИТЕЛЯТ** е длъжен да извози отпадъците от площадката на “АЕЦ Козлодуй”ЕАД и да осигури тяхното депониране при спазване на изискванията на националното законодателство и вътрешните изисквания на **ВЪЗЛОЖИТЕЛЯ**.

14.3. При изпълнение на дейности, които засягат зелените площи и/или дълготрайната растителност на площадката на “АЕЦ Козлодуй” ЕАД, **ИЗПЪЛНИТЕЛЯТ** е длъжен за своя сметка да възстанови тревните площи и насажденията, съгласувано със съответните отговорни звена на **ВЪЗЛОЖИТЕЛЯ**.

## 15. СРОК ЗА ИЗПЪЛНЕНИЕ

15.1. Когато по обективни причини от производствен или друг характер, произтичащи от естеството и спецификата на основния предмет на дейност на **ВЪЗЛОЖИТЕЛЯ**, той не е в състояние да осигури условия за изпълнение на предмета на основния договор, изпълнението спира до отпадане на съответните причини за това, като **ВЪЗЛОЖИТЕЛЯТ** може да удължи срока на договора с периода на забавата.

## 16. НЕУСТОЙКИ

16.1. В случай на неспазване на сроковете по раздел 3 от основния договор **ИЗПЪЛНИТЕЛЯТ** дължи неустойка в размер на 0.5% (половин процент) върху стойността на забавеното изпълнение за всеки ден закъснение, но не повече от 10% (десет процента) от стойността на договора.

16.2. В случай на забавено плащане по раздел 2 от основния договор **ВЪЗЛОЖИТЕЛЯТ** заплаща неустойка в размер на 0.5% (половин процент) върху стойността на забавеното плащане за всеки ден закъснение, но не повече от 10% (десет процента) от стойността на дължимото плащане.

16.3. При виновно неизпълнение на задълженията по договора, с изключение на случаите по т.16.1. и 16.2, неизправната страна дължи на изправната неустойка в размер на 10% (десет) върху стойността на договора.

16.4. За действително претърпени вреди в размер по-голям от размера на уговорените неустойки, заинтересованата страна може да търси обезщетение в пълен размер по общия гражданскоправен ред.

## **17. ПРЕКРАТЯВАНЕ И РАЗВАЛЯНЕ НА ДОГОВОРА**

17.1. Двете страни имат право да прекратят договора по взаимно съгласие изразено в двустранен документ.

17.2. Всяка от страните може да поиска прекратяване на договора с 30 (тридесет) дневно писмено предизвестие, отправено до другата страна. Страните оформят отношенията си с двустранен протокол.

17.3. Договорът може да бъде прекратен по искане на всяка от двете страни при настъпване на обстоятелства по Раздел 18 от общите условия на договора. В този случай страните подписват двустранен протокол за оформяне на отношенията между тях.

17.4. Договорът може да бъде развален чрез 15 (петнадесет) дневно писмено предизвестие от изправната страна до неизправната в случай на неизпълнение на поетите с договора задължения.

17.5. **ИЗПЪЛНИТЕЛЯТ** може да развали договора и да поиска заплащане на фактическите направени разходи, а така също и неустойка по т.16.2., но не повече от сумата определена в Раздел 2 на Основния договор, когато **ВЪЗЛОЖИТЕЛЯТ** забави плащането на дължимите суми, повече от 30 (тридесет) дни.

17.6. **ВЪЗЛОЖИТЕЛЯТ** може да развали договора и да поиска заплащане на неустойка по т.16.1, но не повече от сумата определена в раздел 2 на договора, в случай че **ИЗПЪЛНИТЕЛЯТ** не започне работа по договора повече от 30 дни след датата за начало на изпълнението.

17.7. При отказ за издаване на протокол за проверка на документите от Дирекция “Б и К” двете страни не си дължат обезщетения и неустойки и договора се прекратява.

## **18. НЕПРЕОДОЛИМА СИЛА**

18.1. В случай, че някоя от страните не може да изпълни задълженията си по този договор поради непредвидено или непредотвратимо събитие от извънреден характер възникнало след сключване на договора, което препятства неговото изпълнение, тя е длъжна в 3-дневен срок писмено да уведоми другата страна за това. Това събитие следва да бъде потвърдено от БТПП, в противен случай страната не може да се позове на непреодолима сила.

18.2. Докато трае непреодолимата сила, изпълнението на задълженията и свързаните с тях насрещни задължения се спира и срокът на договора се удължава с времето, през което е била налице непреодолимата сила.

18.3. Когато непреодолимата сила продължи повече от 30 (тридесет) дни, всяка от страните може да поиска договорът да бъде прекратен.

## **19. РЕД ЗА РЕШАВАНЕ НА СПОРОВЕТЕ**

19.1. Всички спорни въпроси, произлизащи от настоящия договор или при изпълнението му, ще се решават чрез преговори между двете страни. В случай, че спорните въпроси не могат да бъдат решени чрез преговори, същите ще бъдат решавани съгласно Българското законодателство (ЗОП, ЗЗД, ТЗ, ГПК и др.)

19.2. В случай на спор между страните при тълкуването на настоящия договор, трябва да се спазва следния ред на приоритет на документите:

- Договорът, подписан от страните;
- Общи условия на договора;
- Техническа оферта на **ИЗПЪЛНИТЕЛЯ**
- Техническо задание /техническа спецификация на **ВЪЗЛОЖИТЕЛЯ**;
- Предлагана цена;

## **20. ОТГОВОРНО ЛИЦЕ ОТ СТРАНА НА ВЪЗЛОЖИТЕЛЯ**

20.1. **ВЪЗЛОЖИТЕЛЯТ** е длъжен да определи отговорно лице по изпълнението на договора. Отговорното лице представя **ВЪЗЛОЖИТЕЛЯ** и организира работата по договора от страна на **ВЪЗЛОЖИТЕЛЯ**.

20.2. **ВЪЗЛОЖИТЕЛЯТ** има право да смени отговорното лице по всяко време на изпълнение на договора. **ИЗПЪЛНИТЕЛЯТ** се уведомява писмено за предприетата промяна.

## **21. ОТГОВОРНО ЛИЦЕ ОТ СТРАНА НА ИЗПЪЛНИТЕЛЯ**

21.1. **ИЗПЪЛНИТЕЛЯТ** е длъжен да определи отговорно лице по изпълнението на договора. Отговорното лице представя **ИЗПЪЛНИТЕЛЯТ** и организира работата по договора от страна на **ИЗПЪЛНИТЕЛЯТ**.

21.2. **ИЗПЪЛНИТЕЛЯТ** има право да смени отговорното лице по всяко време на изпълнение на договора. **ВЪЗЛОЖИТЕЛЯТ** се уведомява писмено за предприетата промяна.

## **22. КОМУНИКАЦИЯ МЕЖДУ СТРАНИТЕ**

22.1. Комуникацията между страните се води само между определените отговорни лица. Когато дадено съобщение трябва да достигне до друго лице, участващо в изпълнението от страна на **ВЪЗЛОЖИТЕЛЯ** или от страна на **ИЗПЪЛНИТЕЛЯ**, това се осъществява чрез отговорните лица по договора.

22.2. Всички съобщения, предизвестия и нареждания, свързани с изпълнението на договора и разменяни между **ВЪЗЛОЖИТЕЛЯ** и **ИЗПЪЛНИТЕЛЯ** са валидни, когато са изпратени в писмена форма – лично, по пощата (с обратна разписка), телефакс на адреса на съответната страна или предадени чрез куриер, срещу подпис на приемащата страна.

22.3. Валидните адреси и факс номера на страните се посочват в договора. В случай, че това не е посочено в договора, за валидни адрес и факс номер на **ВЪЗЛОЖИТЕЛЯ** се считат, посочените в документацията за участие в процедурата за възлагане на обществена поръчка, а на **ИЗПЪЛНИТЕЛЯ** – посочените в неговата оферта.

22.4. Между страните се допуска неформална комуникация с оглед улесняване на работата като телефонен разговор, електронно съобщение и други подобни форми. Неформалната комуникация няма юридическа стойност и не се счита за официално приета, ако не е в писмената форма, определена по горе.

22.5. Комуникацията с чуждестранни **ИЗПЪЛНИТЕЛИ** се осъществява на български език. Осигуряването на превод на документите на български език е за сметка на **ИЗПЪЛНИТЕЛЯ**.

22.6. **ВЪЗЛОЖИТЕЛЯТ** по всяко време от изпълнение на договора при провеждане на официални и неофициални разговори и при работни срещи има право да изисква преводач от чуждия език на български, ако счете за необходимо, при това **ВЪЗЛОЖИТЕЛЯТ** не е длъжен да заплаща допълнително за тези си искания.

22.7. Всяка от страните има право да изиска първоначална среща при стартиране на договора с цел уточняване на изискванията към изпълнение на договора, целите на **ВЪЗЛОЖИТЕЛЯ**, критериите за оценка на изпълнението на договора и планиране, изпълнение и производство, които трябва да извърши **ИЗПЪЛНИТЕЛЯ**.

22.8. Когато в хода на изпълнение на работата по договора възникнат обстоятелства, изискващи съставянето на двустранно подписан констативен протокол, заинтересованата



страна отправя до другата мотивирана покана с обозначено място, дата и час на срещата. Уведомената страна е длъжна да отговори в три дневен срок след уведомяването (за дата на уведомяването се счита датата на входящия номер).

### 23. ЕЗИК НА ДОГОВОРА

23.1. Договорът с местни **ИЗПЪЛНИТЕЛИ** се съставя и подписва на български език в 2 еднообразни екземпляра.

23.2. С чуждестранни изпълнители, договора се подписва на български език и на друг език, ако това е упоменато в договора, по два еднообразни екземпляра на всеки от езиците. При противоречие на текстовете на различните езици, валиден е българският текст, освен ако не е определено друго в договора.

### 24. ПРОМЕНИ В ДОГОВОРА

24.1. Страните по договор за обществена поръчка могат да го променят или допълват само в предвидените в Закона за обществените поръчки случаи.

#### ИЗПЪЛНИТЕЛ:

.....  
гр.....  
ул. ....  
тел/факс: .....  
E-mail: .....  
ЕИК .....  
ИН по ЗДДС .....

#### ВЪЗЛОЖИТЕЛ:

"АЕЦ Козлодуй" ЕАД  
3321 Козлодуй  
БЪЛГАРИЯ  
тел/факс: 0973/73530; 0973/76027  
E-mail: [commercial@npp.bg](mailto:commercial@npp.bg)  
ЕИК: 106513772  
ИН по ЗДДС: BG 106513772

#### ИЗПЪЛНИТЕЛ:

.....  
.....

#### ВЪЗЛОЖИТЕЛ:

.....  
.....

**ДЕКЛАРАЦИЯ**

по чл. 47, ал. 1, т.1 и ал.5, т.1 от ЗОП, във връзка с чл.47, ал. 9 от ЗОП

във връзка с участие в процедура

с предмет: **“Проектиране, доставка и монтаж на сухи трансформатори 6/0,4kV в цех БПС (3 /три/ броя КТП; 2 /два/ броя сухи трансформатори 400kVA и 1 /един/ брой сух трансформатор 250kVA)”**

Долуподписаният /-ната/ \_\_\_\_\_  
с ЕГН \_\_\_\_\_, притежаващ лична карта № \_\_\_\_\_, издадена на \_\_\_\_\_  
от МВР, гр. \_\_\_\_\_, адрес: \_\_\_\_\_,  
представляващ \_\_\_\_\_ в качеството си на \_\_\_\_\_  
\_\_\_\_\_ със седалище \_\_\_\_\_ и адрес  
на управление: \_\_\_\_\_, тел./факс: \_\_\_\_\_,  
вписано в търговския регистър към Агенцията по вписванията с ЕИК № \_\_\_\_\_,  
ИН по ЗДДС № \_\_\_\_\_

**ДЕКЛАРИРАМ, ЧЕ:**

1. Не съм осъден с влязла в сила присъда за:
  - а) престъпление против финансовата, данъчната или осигурителната система, включително изпиране на пари, по чл. 253-260 от Наказателния кодекс;
  - б) подкуп по чл. 301 - 307 от Наказателния кодекс;
  - в) участие в организирана престъпна група по чл. 321 и 321а от Наказателния кодекс;
  - г) престъпление против собствеността по чл. 194 - 217 от Наказателния кодекс;
  - д) престъпление против стопанството по чл. 219 - 252 от Наказателния кодекс;
2. Не съм свързано лице с възложителя или със служители на ръководна длъжност в неговата организация;

Известно ми е, че при деклариране на неверни данни нося наказателна отговорност по чл.313 от НК.

\_\_\_\_\_ г

Декларатор: \_\_\_\_\_

Забележка: Декларацията се подава от лицата по чл. 47, ал. 4 от ЗОП

**ДЕКЛАРАЦИЯ**

по чл. 47, ал. 1, т. 2 и т. 3 и ал.5, т.2 от ЗОП, във връзка с чл. 47, ал. 9от ЗОП

във връзка с участие в процедура

с предмет: “Проектиране, доставка и монтаж на сухи трансформатори 6/0,4kV в цех БПС  
(3 /три/ броя КТП; 2 /два/ броя сухи трансформатори 400kVA и 1 /един/ брой сух  
трансформатор 250kVA)”

Долуподписаният /-ната/ \_\_\_\_\_

с ЕГН \_\_\_\_\_, притежаващ лична карта № \_\_\_\_\_, издадена на \_\_\_\_\_

от МВР, гр. \_\_\_\_\_, адрес: \_\_\_\_\_,

представляващ \_\_\_\_\_ в качеството си на \_\_\_\_\_

\_\_\_\_\_ със седалище \_\_\_\_\_ и адрес

на управление: \_\_\_\_\_, тел./факс: \_\_\_\_\_,

вписано в търговския регистър към Агенцията по вписванията с ЕИК № \_\_\_\_\_,

ИН по ЗДДС № \_\_\_\_\_

**ДЕКЛАРИРАМ, ЧЕ:**

1. \_\_\_\_\_, когото представлявам:

а) Не е обявено в несъстоятелност;

б) Не се намира в производство по ликвидация или в друга подобна процедура съгласно националните закони и подзаконовни актове.

в) Не е сключил договор с лице по чл. 21 или 22 от Закона за предотвратяване и установяване на конфликт на интереси.

Известно ми е, че при деклариране на неверни данни нося наказателна отговорност по чл.313 от НК.

\_\_\_\_\_ г

Декларатор: \_\_\_\_\_

Забележка: Когато Кандидатът е юридическо лице е достатъчно подаване на декларацията от едно от лицата, които могат самостоятелно да го представляват.

## ДЕКЛАРАЦИЯ

за извършен оглед във връзка с участие в процедура  
с предмет: **“Проектиране, доставка и монтаж на сухи трансформатори 6/0,4kV в цех БПС  
(3 /три/ броя КТП; 2 /два/ броя сухи трансформатори 400kVA и 1 /един/ брой сух  
трансформатор 250kVA)”**

Долуподписаният /-ната/ \_\_\_\_\_

с ЕГН \_\_\_\_\_, притежаващ лична карта № \_\_\_\_\_, издадена на \_\_\_\_\_

от МВР, гр. \_\_\_\_\_, адрес: \_\_\_\_\_,

представляващ \_\_\_\_\_ в качеството си на \_\_\_\_\_

\_\_\_\_\_ със седалище \_\_\_\_\_ и адрес

на управление: \_\_\_\_\_, тел./факс: \_\_\_\_\_,

вписано в търговския регистър към Агенцията по вписванията с ЕИК № \_\_\_\_\_,

ИН по ЗДДС № \_\_\_\_\_

## ДЕКЛАРИРАМ, ЧЕ:

Следните представители на представляваното от мен дружество:

1.....длъжност.....

2.....длъжност.....

3.....длъжност.....

са извършили оглед на съоръженията и са се запознали с обекта на поръчката с предмет: **“  
Проектиране, доставка и монтаж на сухи трансформатори 6/0,4kV в цех БПС (3 /три/  
броя КТП; 2 /два/ броя сухи трансформатори 400kVA и 1 /един/ брой сух трансформатор  
250kVA)”**.

Декларатор: \_\_\_\_\_

За “АЕЦ Козлодуй” ЕАД: \_\_\_\_\_

(фамилия, длъжност)

\_\_\_\_\_ г.

Забележка: Когато Кандидатът е юридическо лице е достатъчно подаване на декларацията от едно от лицата, които могат самостоятелно да го представляват.

**ДЕКЛАРАЦИЯ**

за подаване на оферта

от Кандидат за участие в процедура на договаряне с обявление

с предмет: **“Проектиране, доставка и монтаж на сухи трансформатори 6/0,4kV в цех  
БПС (3 /три/ броя КТП; 2 /два/ броя сухи трансформатори 400kVA и 1 /един/ брой  
сух трансформатор 250kVA)”**

Долуподписаният /-ната/ \_\_\_\_\_

с ЕГН \_\_\_\_\_, притежаващ лична карта № \_\_\_\_\_, издадена на \_\_\_\_\_

от МВР, гр. \_\_\_\_\_, адрес: \_\_\_\_\_,

представляващ \_\_\_\_\_ в качеството си на \_\_\_\_\_

\_\_\_\_\_ със седалище \_\_\_\_\_ и адрес

на управление: \_\_\_\_\_, тел./факс: \_\_\_\_\_,

вписано в търговския регистър към Агенция по вписванията с ЕИК \_\_\_\_\_,

ИН по ЗДДС № \_\_\_\_\_

**ДЕКЛАРИРАМ, ЧЕ:**

1. В случай, че бъдем одобрени в предварителния подбор и бъдем поканени за участие в договарянето ще представим първоначална оферта.

2. За подготовка и представяне на оферта, съгласно изискванията на документацията, за нас са необходими **10** календарни дни след получаване на писмена покана за представяне на оферта.

3. Ако Възложителят определи в поканата за участие срок за представяне на оферта посочения по-горе срок или по-дълъг, то ние приемаме, че сме постигнали споразумение с “АЕЦ Козлодуй” ЕАД съгласно чл.104а, ал.3 от Закона за обществените поръчки, относно срока за представяне на офертите.

4. Запознати сме със законовото право на Възложителя, в случай че не постигне споразумение за срока за представяне на оферти с всички кандидати, да определи срок за представяне на офертите, който обаче не може да бъде по-кратък от 19 дни от датата на поканата за участие.

\_\_\_\_\_ г.

Декларатор: \_\_\_\_\_

Забележка: Когато Кандидатът е юридическо лице е достатъчно подаване на декларацията от едно от лицата, които могат самостоятелно да го представляват.

**ДЕКЛАРАЦИЯ**

по чл. 77, ал. 3, т. 9 от ЗОП

във връзка с участие в процедура

с предмет: “Проектиране, доставка и монтаж на сухи трансформатори 6/0,4kV в цех БПС  
(3 /три/ броя КТП; 2 /два/ броя сухи трансформатори 400kVA и 1 /един/ брой сух  
трансформатор 250kVA)”

Долуподписаният /-ната/ \_\_\_\_\_  
с ЕГН \_\_\_\_\_, притежаващ лична карта № \_\_\_\_\_, издадена на \_\_\_\_\_  
от МВР, гр. \_\_\_\_\_, адрес: \_\_\_\_\_,  
представляващ \_\_\_\_\_ в качеството си на \_\_\_\_\_  
\_\_\_\_\_ със седалище \_\_\_\_\_ и адрес  
на управление: \_\_\_\_\_, тел./факс: \_\_\_\_\_,  
вписано в търговския регистър към Агенцията по вписванията с ЕИК № \_\_\_\_\_,  
ИН по ЗДДС № \_\_\_\_\_

**ДЕКЛАРИРАМ, ЧЕ:**

Приемам условията на проекта на договора, включително специфичните и общите условия към него, приложени към документацията за участие в процедурата.

\_\_\_\_\_ г

Декларатор: \_\_\_\_\_

Забележка: Когато Кандидатът е юридическо лице е достатъчно подаване на декларацията от едно от лицата, които могат самостоятелно да го представляват.

БАНКОВА ГАРАНЦИЯ  
ЗА ИЗПЪЛНЕНИЕ НА ДОГОВОРДо  
“ ” ЕАД  
гр.

Известени сме, че нашият Клиент, \_\_\_\_\_ [наименование и адрес на участника], наричан за краткост по-долу ИЗПЪЛНИТЕЛ, с Ваше Решение № \_\_\_\_\_ / \_\_\_\_\_ г. [посочва се № и дата на Решението за класиране] е класиран на първо място в процедурата за възлагане на обществена поръчка с предмет: \_\_\_\_\_ [посочва се предмета и съответната обособена позиция, ако има такава], с което е определен за ИЗПЪЛНИТЕЛ на посочената обществена поръчка.

Също така, сме информирани, че в съответствие с условията на процедурата и разпоредбите на Закона на обществените поръчки, при подписването на Договора за възлагането на обществената поръчка, ИЗПЪЛНИТЕЛЯТ следва на Вас, в качеството Ви на Възложител на горепосочената поръчка, да представи банкова гаранция за добро изпълнение открита във Ваша полза, за сумата в размер на \_\_\_\_\_ % [посочва се размера от обявлението за участие] от общата стойност на поръчката, а именно \_\_\_\_\_ (словом: \_\_\_\_\_) [посочва се цифром и словом стойността и валутата на гаранцията], за да гарантира предстоящото изпълнение на задължения си, в съответствие с договорените условия.

Като се има предвид гореспоменатото, ние \_\_\_\_\_ [Банка], с настоящето поемаме неотменимо и безусловно задължение да Ви заплатим всяка сума, предявена от Вас, но общия размер на които не надвишават \_\_\_\_\_ (словом: \_\_\_\_\_) [посочва се цифром и словом стойността и валутата на гаранцията], в срок до 3 (три) работни дни след получаването на първо Ваше писмено поискване, съдържащо Вашата декларация, че ИЗПЪЛНИТЕЛЯТ не е изпълнил някое от договорните си задължения.

Вашето искане за усвояване на суми по тази гаранция е приемливо и ако бъде изпратено до нас в пълен текст чрез надлежно кодиран телекс/телеграф от обслужващата Ви банка, потвърждаващ че Вашето оригинално искане е било изпратено до нас чрез препоръчана поща и че подписите на същото правно обвързват Вашата страна. Вашето искане ще се счита за отправено след постъпване или на Вашата писмена молба за плащане, или по телекс, или по телеграф на посочения по-горе адрес.

Тази гаранция влиза в сила, от момента на нейното издаване.

Отговорността ни по тази гаранция ще изтече на \_\_\_\_\_ [посочва се дата и час на валидност на гаранцията съобразени с договорените условия], до която дата какъвто и да е иск по нея трябва да бъде получен от нас. След тази дата гаранцията автоматично става невалидна, независимо дали това писмо-гаранция ни е изпратено обратно или не.

Гаранцията трябва да ни бъде изпратена обратно веднага след като вече не е необходима или нейната валидност е изтекла, което от двете събития настъпи по-рано.

Гаранцията е лично за Вас и не може да бъде прехвърляна.

Подпис и печат,  
(БАНКА)

## ИНФОРМАЦИОНЕН ЛИСТ ЗА КАНДИДАТА

<b>Наименование на Кандидата:</b>	<i>Посочете точно наименование на дружеството, според съдебната регистрация</i>
<b>Седалище по регистрация:</b>	<i>Посочете държавата и адрес на седалището на кандидата</i>
<b>Точен адрес за кореспонденция</b>	<i>Посочете улица, град, пощенски код, държава</i>
<b>Лице за контакти</b>	<i>Посочете име, фамилия и длъжност</i>
<b>Телефонен номер</b>	<i>Посочете код на населеното място и телефонен номер</i>
<b>Факс номер</b>	<i>Посочете код на населеното място и номер на факс</i>
<b>Електронен адрес</b>	
<b>Интернет адрес</b>	
<b>Правен статус</b>	<i>Посочете търговското дружество или обединения или друга правна форма, дата на учредяване или номера и датата на вписване и къде</i>
<b>ИН по ЗДДС № и държава на данъчна регистрация съгласно данъчната декларация</b>	<i>Посочете номер по ЗДДС и наименованието на държавата, например: България.....</i>
<b>ИН/ЕИК</b>	
<b>Банкови реквизити</b>	<i>Банка: IBAN: BIC:</i>
<b>Предмет на поръчката</b>	<b>Проектиране, доставка и монтаж на сухи трансформатори 6/0,4kV в цех БПС (3 /три/ броя КТП; 2 /два/ броя сухи трансформатори 400kVA и 1 /един/ брой сух трансформатор 250kVA)</b>
<b>Номер на поръчката</b>	<i>Посочете номер на поръчката от Регистъра за обществени поръчки</i>
<b>Дата на изготвяне на заявлението</b>	<i>Посочете дата: дата, месец, година; Напр. 17 септември 2014 г.</i>

До: (Наименование на Възложителя)

**ПОДПИС и ПЕЧАТ:**

\_\_\_\_\_ (име и фамилия)

\_\_\_\_\_ (дата)

\_\_\_\_\_ (длъжност на управляващия/представяващия кандидата)

\_\_\_\_\_ (наименование на кандидата)