



АГЕНЦИЯ ПО ОБЩЕСТВЕНИ ПОРЪЧКИ
1000 София, ул. Лега 4
факс: 940 7078
e-mail: rop@aop.bg, e-rop@aop.bg
интернет адрес: <http://www.aop.bg>

ПУБЛИЧНА ПОКАНА

ДЕЛОВОДНА ИНФОРМАЦИЯ

Деловодна информация	
Партида на възложителя: 00353	
Поделение: _____	
Изходящ номер: ЗОП-О-179	от дата 27/06/2014
Коментар на възложителя:	

РАЗДЕЛ I: ВЪЗЛОЖИТЕЛ

I.1) Наименование, адреси и място/места за контакт:		
Възложител АЕЦ Козлодуй ЕАД		
Адрес гр. Козлодуй		
Град Козлодуй	Пощенски код 3321	Страна РБългария
Място/места за контакт Управление "Търговско"	Телефон 0973 74184	
Лице за контакт (може и повече от едно лице) Ангел Големанов - Специалист "Обществени поръчки", Управление "Търговско"		
E-mail aegolemanov@npp.bg	Факс 0973 72441	
Интернет адрес/и (когато е приложимо) Адрес на възложителя: www.kznpp.org Адрес на профил на купувача (или друг интернет адрес, на който е публикувана поканата): www.kznpp.org/index.php?lang=bg&p=actuality&pl=communally_orders		

РАЗДЕЛ II

Обект на поръчката		
<input checked="" type="checkbox"/> Строителство	<input type="checkbox"/> Доставки	<input type="checkbox"/> Услуги
Кратко описание		
<p>Публична покана с предмет: "Ремонт на епоксидни покрития по помещения и оборудване на к.13.20 в ХЗ на РО 6 блок и монтаж на блиндирана врата на пом. М236 - ВСГ-2" следва да се изпълни съгласно изискванията, детайлите и технологиите, предложени в Техническо задание № 2014.36.РО.SLA.ТЗ.1249 и приложените количествено-стойностни сметки. Предмет на дейността:</p> <ul style="list-style-type: none"> - Подготовка и нанасяне на епоксидно покритие по металните повърхности на стени, подове и оборудване на к.13.70 в помещение 6ГА308 и прилежащите ниши на ХЗ на реакторно отделение 6 блок. - Доставка и монтаж на блиндирана врата на пом. М236 - ВСГ-3 		

Общ терминологичен речник (CPV)

	Осн. код	Доп. код (когато е приложимо)
Осн. предмет	50000000	

РАЗДЕЛ III**Количество или обем**

Количеството и обемът на дейностите са посочени в Техническо задание № 2014.36.РO.SLA.TЗ.1249 и приложените КСС

Прогнозна стойност

(в цифри): _____ Валута:

Място на извършване

"АЕЦ Козлодуй" ЕАД

код NUTS:
BG313

Изисквания за изпълнение на поръчката

1. Изискванията за изпълнение на настоящата поръчка са подробно описани в Техническо задание № 2014.36.РO.SLA.TЗ.1249 и в указанията за подаване на оферта към настоящата публична покана.

2. Изисквания към Участниците:

2.2. Да са изпълнили договори с подобен предмет (ремонт и боядисване на метални конструкции) през последните 5 години, и да имат препоръки за доброто им изпълнение;

2.3. Да разполага с достатъчно персонал, който ще изпълнява дейностите на площадката на АЕЦ с необходимата квалификационна група, съгласно правилниците за безопасна работа: Отговорните ръководители и изпълнители по работен наряд да притежават IV-та и V-та квалификационна група по БТ, според "Правилник за безопасност при работа в неелектрически уредби на електрически и топлофикационни централи и по топлопреносни мрежи и хидротехнически съоръжения". Както и лица, притежаващи Строителна квалификация по специалности от област "Строителство" и Технически ръководител с квалификация на строителен техник.

2.4. Всички изисквания, поставени от Техническо задание и настоящата публична покана се отнасят и за евентуални подизпълнители на основния изпълнител по договора, в зависимост от дейностите, които ще изпълняват.

3. Изисквания към изпълнението на поръчката.

При сключване на договор, определеният за изпълнител в 7 /седем/ дневен срок представя:

3.1. Документи за удостоверяване липсата на обстоятелства по чл. 47, ал. 1, т. 1 от ЗОП и декларация за липсата на обстоятелства по чл. 47, ал. 5 от ЗОП.

3.2. Застраховка по чл. 171, ал. от ЗУТ за професионална отговорност за вреди, причинени на други участници в строителството и/или трети лица, в следствие на неправомерни действия или бездействия при или по повод изпълнението на задълженията им.

3.3. Други изискуеми и специфични документи посочени в Техническото задание.

4. След изпълнение на дейностите, изпълнителя по договора представя:

4.1. Застраховка, покриваща материалните вреди причинени на

възложителя, настъпили през гаранционния срок. Застрахователните полици се представят в петдневен срок след подписване на протоколи за приемане на работите, съобразно етапите посочени в техническото задание, със срок на валидност до изтичане на гаранционния срок и застрахователна сума в размер на 3% от стойността на приетите работи.

Критерий за възлагане най-ниска цена икономически най-изгодна оферта**Показатели за оценка на офертите****Срок за получаване на офертите**

Дата: 09/07/2014 дд/мм/гггг

Час: 16:00

Европейско финансиранеДа Не **Допълнителна информация**

Допълнителна информация и документи, свързани с поръчката, могат да бъдат получени на посочения интернет адрес или друго:

1. Указанията към участниците, Образеца на оферта, Техническо задание № № 2014.36.РО.SLA.ТЗ.1249 и КСС, могат да бъдат намерени на Интернет адреса, посочен в настоящата публична покана.
2. Отговорното техническо лице, съдействащо за огледа на обекта, може да бъде намерено всеки работен ден от 08:00ч. до 16:00ч на посочените в т.6.3. от Указанията към участниците телефони.

РАЗДЕЛ IV**Срок на валидност на публичната покана (включително)**

Дата: 09/07/2014 дд/мм/гггг

.....
/пълно наименование на участника, търговски адрес, телефон и факс, ЕИК и ИН по ЗДДС/

До
"АЕЦ Козлодуй" ЕАД
гр. Козлодуй

О Б Р А З Е Ц Н А О Ф Е Р Т А

за участие в обществена поръчка чрез публична покана с предмет:

"Ремонт на епоксидни покрития по помещения и оборудване на к.13.20 в ХЗ на РО 6 блок и монтаж на блиндирана врата на пом. М236 – ВСГ-2"

УВАЖАЕМИ ГОСПОДА,

След запознаване с всички документи и образци по публичната покана за участие в процедурата, предлагаме да изпълним предмета на настоящата обществена поръчка в съответствие с изискванията на възложителя за сумата, посочена в Предлагана цена.

Задължаваме се, в случай, че нашата оферта бъде приета, да изпълним качествено дейностите, подробно описани в Техническо задание № 2014.36.РО.SLA.ТЗ.1249 при следните условия:

1.Обща предлагана цена -лв. /Словом.....
...../ без ДДС, която е формирана от:

1.1. лв. без ДДС, съгласно Количествено-стойностни сметки от нашата оферта и

1.2. лв. без ДДС за непредвидени разходи (10 % от стойността по т.1.1).

2. Сроковете за изпълнение на поръчката са:

- За дейностите по ремонт на епоксидни покрития и оборудване в ХЗ ще се изпълняват на един етап, съвпадащ с ПГР на 6 блок, в срок от работни дни, от датата на даване фронт за работа. Ориентировъчен период за извършване на работата 15.10.2014 г. – 30.10.2014 г.

- Дейностите по монтажа на блиндираната врата ще се извършат в срок от работни дни, от датата на даване на фронт за работа, но не по късно от 31.08.2014 г.

3. Гаранционните срокове за изпълнените дейности, са както следва:

.....
.....
.....
.....(Описание на вида дейности и предлагания за тях гаранционен срок в години)

(Предложените гаранционни срокове не може да бъдат по-малки от определените минимални такива в Наредба № 2 от 31.07.2003 г. за въвеждане в експлоатация на строежите в Република България и минимални гаранционни срокове за изпълнени строителни и монтажни работи, съоръжения и строителни обекти (изд. от министъра на регионалното развитие и благоустройството, обн., ДВ, [бр. 72](#) от 15.08.2003 г.). За неупоменати по-горе дейности, важат минималните гаранционни срокове съгласно цитираната Наредба.)

При възникнал по време на гаранционния срок дефект, в срок от часа ще изпратим свой представител в местонахождението на **ВЪЗЛОЖИТЕЛЯ** за съвместен оглед и анализ на причините за възникналия дефект и подписването на констативен протокол.

Ако в рамките на гаранционния срок се установят дефекти, ще ги отстраним със свои сили и за своя сметка. Отстраняването на дефектите трябва да се извърши в минимално допустимия технологичен срок, съгласуван с **ВЪЗЛОЖИТЕЛЯ**.

Ако бъдем избрани за изпълнител и подпишем договор, след изпълнение на работите по предмета на договора и до петдневен срок след приемане на извършените работи, ще представим застраховка по чл. 173, ал.1 от ЗУТ (или банкова гаранция), покриваща материалните вреди, причинени на **ВЪЗЛОЖИТЕЛЯ** по време на гаранционния срок. Застрахователната полица (банковата гаранция) ще е със срок на валидност до изтичане на гаранционния срок и застрахователна сума в размер на 3% от стойността на договора.

Валидността на нашата оферта е 30 календарни дни от датата на отваряне на офертите и ще остане обвързващо за нас, като може да бъде прието по всяко време преди изтичане на този срок.

До подготвянето на официален договор, тази оферта заедно с писменото приемане от Ваша страна и известие за сключване на договор ще формират обвързващо споразумение между двете страни.

Съдържание на офертата:

I. Документи за подбор:

- I.1. Документ за регистрация на участника или единен идентификационен код, съгласно чл. 23 от Закона за търговския регистър;
- I.2. Списък на поръчките/договорите (изпълнени през последните 5 години) , които са с подобен предмет (ремонт и боядисване на метални конструкции), придружен от препоръки за добро изпълнение на договорите;
- I.3. Списък на техническите лица, които ще изпълняват дейностите със съответните образователно - квалификационни степени, с данни за професионалната им квалификация и трудов стаж придружен със съответните документи доказващи професионалната квалификация;
- I.4. Декларация за извършен оглед на обекта;
- I.5. Информационен лист;
- I.6. Декларация за ползване на подизпълнител или не.

II. Предложение за изпълнение на поръчката

- II.1. Работна програма за изпълнение на дейностите;
- II.2. Линеен график за изпълнение на поръчката;
- II.3. Друга информация (ако Участника смята за необходимо да представи);

III. Предлагана цена

- III.1. Количествено-стойностни сметки;
- III.2. Основни показатели за ценообразуване;
- III.3. Анализи на единични цени;
- III.4. Разделителна ведомост между основния изпълнител и подизпълнителя/ите с конкретната част от предмета на обществената поръчка, която ще изпълнява всеки от тях, стойността в лв. без ДДС и процентен дял от общата стойност на поръчката (в случай, че се използва/т подизпълнител/и).

ПОДПИС и ПЕЧАТ:

_____ (име и фамилия)

_____ (дата)

_____ (длъжност на управляващия/представяващия участника)

_____ (наименование на участника)

**ТЕХНИЧЕСКО ЗАДАНИЕ
№ 2014.36.РО.SLA.ТЗ.1249**

**за ремонт на епоксидни покрития по помещения и оборудване в херметичната
оболочка на 6 блок на АЕЦ “Козлодуй” и монтаж на блиндирана врата на пом.М236 –
ВСГ-3**

**Настоящото техническо задание съдържа пълно описание на обекта на поръчката
и техническа спецификация съгласно Закона за обществените поръчки.**

1. Предмет на дейността

1.1. Подготовка и нанасяне на епоксидно покритие по металните повърхности на стени, подове и оборудване на к.13.70 в помещение 6ГА308 и прилежащите ниши на ХЗ на реакторно отделение 6 блок.

1.2. Доставка и монтаж на блиндирана врата на пом.М236 – ВСГ-3.

2. Обем на извършваните строителни и монтажни работи

2.1. Дейностите по възстановителните работи на металните повърхности включват:

- Почистване на корозирали участъци;
- Почистване на стоманени детайли и подове до метален блясък;
- Грундиране с антикорозионен грунд;

- Боядисване в съответствие с т.9 и т.18 на “Административна инструкция за оформяне маркировката на конструкции, системи и компоненти в ЕП-2” идент.№30.ОУ.00.АД.29/*.

Пълният обем е съгласно приложената количествена сметка - Приложение I.

2.2. Дейностите по монтажа на блиндираната врата включват:

- Направа на нов отвор в бетонова стена, доставка и монтаж на нова блиндирана врата;
- Демонтаж на стара врата и възстановяване на отвора.

Пълният обем е съгласно приложената количествена сметка - Приложение II.

3. Организация на работата

3.1. Инвеститор

Контролът по изпълнението на Техническото задание и приемане на дейностите ще се изпълняват от „АЕЦ Козлодуй” ЕАД, ЕП-2, Направление “Р”.

3.2. План за изпълнение на работата

- Дейностите по ремонт на епоксидни покрития и оборудване в ХЗ ще се изпълняват на един етап, съвпадащ с ПГР на 6 блок. Ориентировъчен период за извършване на работата 15.10.2014г. ÷ 30.10.2014г. Крайна дата за завършване – не по-късно от четири календарни дни след даване на фронт за работа.

- Дейностите по монтажа на блиндираната врата да бъдат с краен срок на завършване до 31.08.2014г.

Изпълнителят е длъжен да представи план-график със срокове, без дати за изпълнение на работите по отделните части.

3.3. Условия за изпълнение на работата:

- Достъп на персонала на ВО до площадката на АЕЦ “Козлодуй” става в съответствие изискванията на инструкция №ДБК.КД.ИН.028/* “Инструкция по качество. Работа на външни организации при сключен договор”;

- Персоналът на Изпълнителя да няма медицински противопоказания за работа в среда с йонизиращи лъчения;

- Изпълнителят е длъжен да направи оглед на обектите и да представи декларация, че е запознат със специфичните условия и особености при изпълнение на дейностите;

- Осигуряването на всички инструменти, приспособления и материали необходими за изпълнението на дейностите, се доставят от Изпълнителя, като същият се задължава предварително да ги съгласува с лице от цех “О I контур”;

- За всички материали необходими за влагане Изпълнителя трябва да представи сертификат/декларация за съответствие и да са преминали входящ контрол съгласно “Инструкция по качество за провеждане на входящ контрол на доставените материали, суровини и комплектуващи изделия в “АЕЦ КОЗЛОДУЙ” ЕАД”, идент. №ДОД.КД.ИК.112/*

- Изпълнителят се задължава да спазва изискванията за безопасност и охрана труда и поддържането на експлоатационния ред при изпълнение на дейностите;

- Изпълнителят е длъжен стриктно да спазва изискванията на “Инструкция за радиационна защита в “АЕЦ Козлодуй” ЕАД” - ЕП-2, идент.№30.ОБ.00.РБ.01/*;

- Организиране на радиационно измерване на отпадните и демонтираните материали и управлението ѝ като конвенционален или радиоактивен отпадък, съгласно изискванията посочени в 30.РАО.00.АД.02 “Инструкция за управление на твърди радиоактивни отпадъци в КЗ-2”;

- Извозване със собствен транспорт на нерадиоактивните отпадъци от мястото на демонтаж до определено от “АЕЦ Козлодуй” ЕАД депо на разстояние до 10 км (сумарно за един курс);

- Използваните епоксидни покрития трябва да отговарят на изискванията за клас на реакция на огън (КРО), съгласно табл.7 от Наредба №Из-1971/2009:

- за изпълнение на стени и подове – материали с КРО – В-sl,d0;

- за изпълнение на подове – материали с КРО – Cs-sl.

3.4. Критерии за приемане на работата:

- Изпълнение в пълен обем и със съответното качество на предвидените дейности, съгласно количествениете сметки приложени в Приложение I и Приложение II;

- Успешно проведен входящ контрол на доставените материали;

- Предадена и регистрирана отчетна документация, съгласно Наредба №3/31.07.2003г. за съставяне на актове и протоколи по време на строителството (акт за извършена работа).

- Приемането на всеки етап от работата се извършва с двустранно подписан протокол, окомплектован с отчетни документи.

4. Документация

4.1. Документи представени от изпълнителя

- Документи необходими за допускане до работа съгласно “Инструкция по качество. Работа на външни организации при сключен договор.”, иден №ДБК.КД.ИН.028/*;
- Изпълнителят изготвя и представя за съгласуване от АЕЦ “Козлодуй”, “План за безопасност и здраве”, съгласно Наредба №2 за минимални изисквания за безопасни условия на труд при изпълнението на СМР;
- План-график със срокове, без дати за изпълнение на работите по отделните обекти;
- Споразумителен протокол за осигуряване на здравословни и безопасни условия на труд.
- Протокол за оценка на риска при изпълнението на дейността;
- Сертификати на влаганите материали и изделия;
- Декларация за съответствие на вложените материали, изискващи се от действащите наредби за съществените изисквания в РБ;
- По време на изпълнението на договора, Изпълнителя се задължава да води документация съгласно изискванията на Наредба №3 от 31.07.2003г. за съставяне на актове и протоколи по време на строителството.

4.2. Предаване дневник за монтажа на блиндираната врата:

- Подробен дневник за изпълнение на работите с вписване на всички особености в процеса на ремонта и изменения от проекта, ако има такива, като дневникът се подписва двустранно.
- Екзекутивни чертежи, отразяващи окончателния вид на монтажа.

4.3. Документи, представени от АЕЦ:

- Графици със срокове за изпълнение на работата;
- Чертеж с приложена спецификация на блиндираната врата с №06.30.РО.00.РПР.2117.00.00.

Забележка: Цялата необходима техническата документация се предоставя за преглед от Изпълнителя на територията на “АЕЦ Козлодуй” ЕАД, ЕП-2, официално по установения ред. След завършване и приемане на възложените дейности, Изпълнителят е длъжен да върне на “АЕЦ Козлодуй” ЕАД всички предоставени документи. През цялото време на ползване се забранява копиране, размножаване, разгласяване, позоваване и публикуване на предоставените документи, без изричното писмено съгласие на Собственика “АЕЦ Козлодуй” ЕАД.

4.4. Отчетни документи

След приключване на всички ремонтни дейности, включени в настоящото задание следва да се оформи и представи отчетна документация съгласно “Инструкция по качество.

Превантивно техническо обслужване и ремонт на конструкции и компоненти от технологични системи на ЕП2”, идент.№ 30.ОУ.ОК.ИК.40/* включваща следните документи:

- Констативен протокол за ВО ОБЩ;
- Акт за чистота;
- Акт за извършена работа от персонал на ВО за дейности, които подлежат на закриване;
- Количествено-стойностна сметка;

4.5. Ред за влизане в сила на документите

- Програмата за ОК влиза в сила след проверка и съгласуване от сектор ОК в ЕП-2 и отговорното лице за изпълнение на договора.
- Плановете за контрол на качеството на ВО влизат в сила след проверка и съгласуване, цех “О I контур” и сектор ИПКК в ЕП-2;
- Съгласуван от Дирекция БиК План за безопасност и здраве, съгласно Наредба №2 за минимални изисквания за безопасни условия на труд при изпълнението на СМР.

5. Осигуряване на качеството

5.1. Общи изисквания

5.1.1 Изпълнителят да изготви и представи на Възложителя Програма за осигуряване на качеството (ПОК) за ремонт на епоксидни покрития по помещения и оборудване в ХЗ на реакторно отделение 6 блок и монтаж на блиндирана вратата пом.М236 - ВСГ и План(ове) за контрол на качеството (ПКК) с указана технологичност на операциите и точките на контрол на качеството в срок до един месец след сключване да договора. ПОК и ПКК да се разработят съгласно образец представен от Възложителя.

5.1.2 ПОК и ПКК подлежат на преглед и проверка от отговорни длъжностни лица в “АЕЦ Козлодуй” ЕАД и са предпоставка за стартиране на дейностите по договора.

5.2. Документация удостоверяваща качеството на извършената работа

Изпълнителят е длъжен да спазва наредбите за съществените изисквания към продуктите и да представя документацията, изисквана за тях (декларация за съответствие от производителя, сертификат за съответствие, сертификат за произход и други).

5.3. Квалификация на персонала на Изпълнителя

Изпълнителят трябва да притежава персонал със следните квалификации:

- Строителна квалификация по специалности от област “Строителство”;
- Технически ръководител с квалификация на строителен техник;
- Отговорни ръководители и изпълнители по работен наряд да притежават IV и V квалификационна група по БТ, съгласно ПБР-НУ.

5.4. Изисквания за опит на изпълнителя

Изпълнителят да притежава доказан опит в изпълнението на подобни обекти – ремонт и боядисване на метални конструкции.

6. Контрол от страна на АЕЦ

6.1. Инспекции и проверка на площадката

АЕЦ “Козлодуй” при необходимост има право да провежда одити на системата по качество на изпълнителя при спазване на изискванията на “Инструкция по качество. Провеждане на одити на външни организации/одит от втора страна”, идент.№ДОД.ОК.ИК.049/*. Изпълнителят трябва писмено да гарантира съгласието си с това условие.

АЕЦ “Козлодуй” има право да извършва инспекции и проверки на дейностите, извършвани на площадката. Изпълнителят трябва писмено да гарантира съгласието си с това условие и да осигури достъп до персонал, помещения, съоръжения, инструменти и документи използвани от него.

7. Прилагане на изискванията към подизпълнители на основния изпълнител

7.1. Всички изисквания, поставени по-горе в това Техническо задание трябва да бъдат изпълнявани и от всички евентуални подизпълнители на основния изпълнител по договора в зависимост от дейностите, които ще изпълняват.

7.2. Основният изпълнител по договора носи отговорност за контрол на качеството на работата на подизпълнителите. При използване на подизпълнители се назначава лице за контрол на качеството (супервайзер) от страна на основния изпълнител.

8. ПРИЛОЖЕНИЯ:

- ПРИЛОЖЕНИЕ I: Количествено стойностна сметка за ремонт на епоксидни покрития по помещения и оборудване в ХЗ.

- ПРИЛОЖЕНИЕ II: Количествено стойностна сметка за монтаж на блиндирана врата.
- Чертеж на блиндирана врата №06.30.РО.00.РПР.2117.00.00.

КОЛИЧЕСТВЕНА СТОЙНОСТНА СМЕТКА

ОБЕКТ: Ремонт на епоксидни покрития по помещения и оборудване на к.13.70 в ХЗ на РО 6 блок и монтаж блиндирана врата на помещение М236 -ВСГ-3

№	Наименование на вида работа	Един. Мярка	Количество	Един. Цена	Обща стойност
	I. Ремонт на епоксидни покрития по помещения и оборудване на к.13.70 в ХЗ на РО 6 блок				
1	Почистване на корозирали участъци по метална обшивка на подове , обработка с ортофосфорна киселина, нанасяне епоксиден грунд за метали и боядисване с епоксиден емайллак	м ²	352		
2	Почистване стоманени детайли, нж подове до метален блясък	м2	434		
3	Почистване и обезмасляване метални повърхности	м2	300		
4	Боядисване с епоксиден емайллак по метална обшивка на подове и стени, метални конструкции с височина до 3 м	м2	3102		
5	Пренос строителни материали на 110м хоризонтално разстояние	т	1.6		
	II. Преместване на врата на ВСГ помещение М236				
1	Демонтаж метална врата 100/200	бр.	1		
2	Демонтаж на метална решетка 100/200	бр.	1		
3	Направа отвор 95/205 в стоманобетонена панела (стена) с дебелина 15см.	бр.	1		
4	Изработка и монтаж метална конструкция от L50/50 и листова стомана	кг.	186		
5	Направа и демонтаж кофраж за стени	м ²	7.4		
6	Заготовка и монтаж армировка обикновенна и средна сложност ф8 до ф12мм.	кг.	110		
7	Монтаж анкери ф12мм. в отвори ф16 с L=250мм. с лепило НИТ-НУ 150	бр.	20		
8	Монтаж закладни детайли	кг.	17		
9	Доставка и полагане на бетон В15 за стени	м ³	1.4		
10	Шпакловка на циментова основа по стени и тавани	м ²	9		
11	Грундиране с епоксиден грунд по стени и тавани	м ²	9		
12	Боядисване с епоксиден лак по стени и тавани	м ²	9		

№	Наименование на вида работа	Един. Мярка	Количество	Един. Цена	Обща стойност
13	Грундиране с епоксиден грунд по метални конструкции	м ²	7.5		
14	Боядисване с епоксиден лак по метални конструкции	м ²	7.5		
15	Изработка и монтаж метална врата 90/200 по приложен чертеж	бр.	1		
16	Доставка и монтаж на блиндирана врата 90/200 с допълнителна ключалка и 4-ти клас по взломоустойчивост и пожароустойчивост 30мин.	бр.	1		
17	Направа саморазливен под на епоксидна основа	м ²	3		
18	Ръчен пренос на строителни материали на 150 м. хоризонтално	т.	3.6		
19	Ръчен пренос на строителни отпадъци на 150 м. хоризонтално и натоварване на самосвал	т.	0.8		
20	Превоз строителни отпадъци до депо на 12.5 км.	т.	0.8		

Всичко в лева без ДДС:

Непредвидени 10 % от общата стойност на предложението в лева без ДДС:

Общо в лева без ДДС:

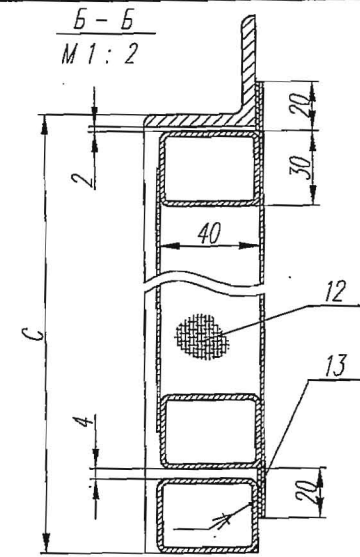
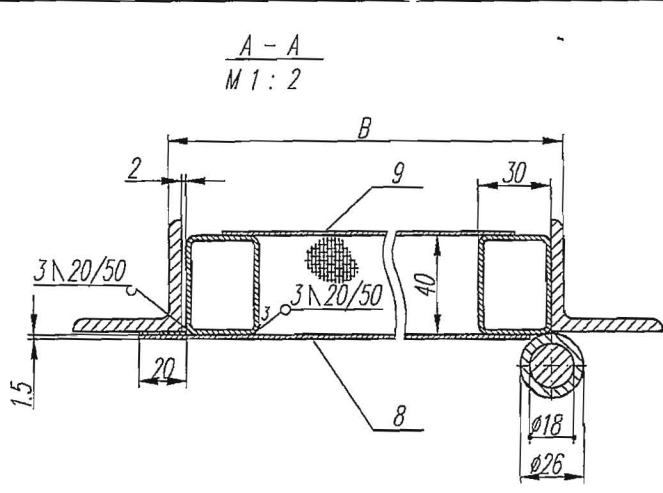
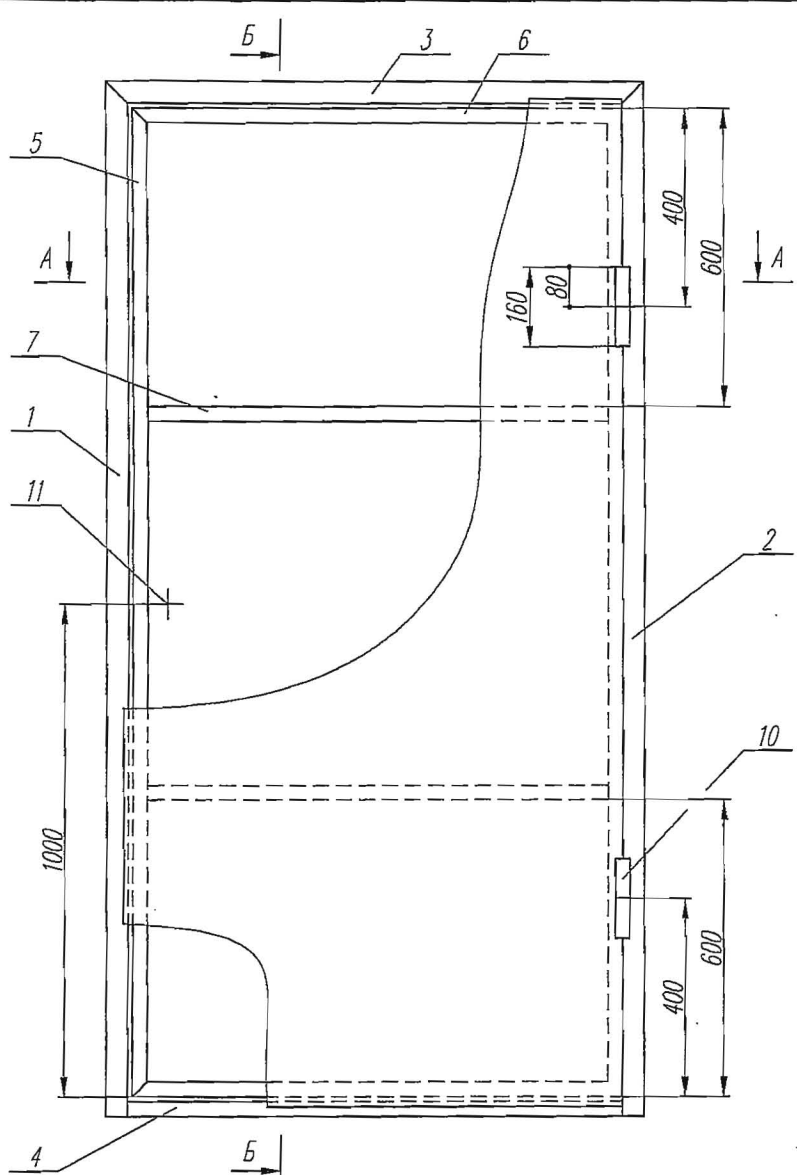

1. Неозначените заваръчни съединения да се изпълнят с катет равен на по-малката дебелина на заваряемите детайли
2. Заваръчните шевове от лицевата страна да се зачистят до основен метал
3. Размер "В" и "С" да се уточнят по марка от място
4. Покрытие: грунд алкиден, боя алкидна-цветя в съответствие с цветовата гама на стените
5. Нанесени гранични отклонения на размерите Н14, н14, ±IT14/2

13		Уплътнение 3x20 L=C+B+В	1	*гума	без ч-ж
12		Вата минерална 40мм (С-161)х(В-72) т ²	1		без ч-ж
11		Брава секретна	1		без ч-ж
10	06.30.РQ.00.РПР.2117.01.00	Панта комплект	2	СтЗ БДС 2592-71	без ч-ж
9	06.30.РQ.00.РПР.2117.00.09	Лист б=1.5 /((С-71)х(В-42))	1	СтЗ БДС 2592-71	без ч-ж
8	06.30.РQ.00.РПР.2117.00.08	Лист б=1.5 /((С-1)х(В+8))	1	СтЗ БДС 2592-71	без ч-ж
7	06.30.РQ.00.РПР.2117.00.07	ПЕЗ L=В-72	2	40x30x2 БДС10871-73 СтЗ БДС 6895-82	без ч-ж
6	06.30.РQ.00.РПР.2117.00.06	ПЕЗ L=В-12	2	40x30x2 БДС10871-73 СтЗ БДС 6895-82	без ч-ж
5	06.30.РQ.00.РПР.2117.00.05	ПЕЗ L=С-41	2	40x30x2 БДС10871-73 СтЗ БДС 6895-82	без ч-ж
4	06.30.РQ.00.РПР.2117.00.04	ПЕЗ L=В-10	1	40x30x2 БДС10871-73 СтЗ БДС 6895-82	без ч-ж
3	06.30.РQ.00.РПР.2117.00.03	Профил L=В+80	1	45x55 БДС 2612-73 СтЗ БДС 6895-82	без ч-ж
2	06.30.РQ.00.РПР.2117.00.02	Профил L=С+40	1	45x55 БДС 2612-73 СтЗ БДС 6895-82	без ч-ж
1	06.30.РQ.00.РПР.2117.00.01	Профил L=С+40	1	45x55 БДС 2612-73 СтЗ БДС 6895-82	без ч-ж
Поз	Означение	Наименование	Код	Материал	Забел

		Мащаб 1:10	Маса		
		Лист 1	Врата типова единична /с минерална вата/		
Изм.	Опис	Подпис	Дата	"АЕЦ Козлодуй" ЕАД	
Разр.	Росица Колева	[Signature]	07.06		
Проб.	Васил Василев	[Signature]	07.06		
Норм.	Гая Гаврилова	[Signature]	07.06		
				06.30.РQ.00.РПР.2117.00.00	

УКАЗАНИЯ за подаване на оферта за възлагане на обществена поръчка чрез ПУБЛИЧНА ПОКАНА

1. Общи условия

- 1.1. Редът и условията, при които ще се определи изпълнител на обществената поръчка са съгласно Глава осма “а” на Закона за обществените поръчки.
- 1.2. При изготвяне на офертата всеки участник трябва да се придържа точно към обявените от възложителя условия.
- 1.3. Всеки участник има право да представи само една оферта, с включени всички позиции от количествените-стойностни сметки.
- 1.4. Представената предлагана цена не подлежи на актуализация.
- 1.5. Всички разходи по изготвяне и подаване на офертите са за сметка на участниците.
- 1.6. До изтичането на срока за подаване на офертите всеки участник в процедурата може да промени, допълни или да оттегли офертата си.
- 1.7. Всеки участник има право да представи само една оферта.
- 1.8. Участниците са длъжни да съблюдават сроковете и условията, посочени в Публичната покана.
- 1.9. Всички образци на Информационен лист, Декларации и Общите условия на договора могат да бъдат намерени в Профила на Купувача на Интернет адреса, посочен в Публичната покана, както и списък на необходимите документите за изготвяне и утвърждаване от дирекция “Б и К”, на протокол за проверка на документите.
- 1.10. Офертата на участника съдържа: **“Документи за подбор”, “Техническо предложение за изпълнение на поръчката” и “Предлагана цена”.**

2. Изисквания към офертата

2.1. Документи за подбор:

- 2.1.1 **Списък на документите, съдържащи се в офертата.** Документът се подписва от лице с представителни функции и се представя в оригинал.
- 2.1.2. **Документ за регистрация на участника или единен идентификационен код, съгласно чл. 23 от Закона за търговския регистър.** Документът се представя заверен с гриф “Вярно с оригинала”, свеж печат и подпис от лице с представителни функции.
- 2.1.3. **Списък на изпълнените договори с подобен предмет** (ремонт и боядисване на метални конструкции) през последните 5 години, придружен от препоръки за добро изпълнение. Списъкът да съдържа предмет на договора, възложител, обекта, на който са извършвани дейностите, кратко описание на работите, които са изпълнявани по договора. Документът се представя в оригинал и се подписват задължително от лице с представителни функции.
- 2.1.4. **Списък на техническите лица, които ще изпълняват дейностите със съответните образователно – квалификационни степени,** с данни за професионалната им квалификация и трудов стаж, придружен със съответните документи доказващи професионалната им квалификация.

Минимални изисквания: За изпълнителите на дейностите по предмета на обществената поръчка е необходима участника да разполага с персонал със следната квалификация:

- 2.1.4.1. Строителна квалификация по специалности от област “Строителство”;
- 2.1.4.2. Технически ръководител с квалификация на строителен техник;
- 2.1.4.3. Отговорни ръководители и изпълнители по работен наряд да притежават IV-та и V-та квалификационна група по БТ, според “Правилник за

безопасност при работа в неелектрически уредби на електрически и топлофикационни централи и по топлопреносни мрежи и хидротехнически съоръжения”.

Списъкът се представя в оригинал и се подписва задължително от лице с представителни функции, а доказателствата към него – заверени с гриф “Вярно с оригинала”, свеж печат и подпис от лице с представителни функции.

2.1.5. Декларация за извършен оглед на обекта. Документът се изготвя по приложения **образец** на декларация към настоящата документация, подписва се задължително от лице с представителни функции и се представя в оригинал.

2.1.6. Информационен лист. Документът се изготвя съгласно публикувания образец в Профила на купувача, подписва се от лице с представителни функции и се представя в оригинал.

2.1.7. Декларация за използване или неизползване на подизпълнители при изпълнението на поръчката. При участие на подизпълнители при изпълнението на поръчката, в декларацията се посочват подизпълнителите, процентът от общата стойност и конкретната част от предмета на обществената поръчка, която ще бъде изпълнена от всеки подизпълнител. Декларацията се подписва задължително от лице с представителни функции и се представя в оригинал.

2.1.8. Документите по т. 2.1.1. до 2.1.6. се представят за всеки от подизпълнителите, посочени в декларацията по т. 2.1.7. Изискванията за подизпълнителите се прилагат съобразно вида и дела на тяхното участие в изпълнението на поръчката.

2.1.9. Когато участник в процедурата е обединение, което не е юридическо лице, документите по т. 2.1.1 до 2.1.6. се представят от всяко физическо или юридическо лице, включено в обединението. Изискванията за изпълнение на обществената поръчка се прилагат към обединението като цяло. Представя се и копие от учредителния документ на обединението, заверено с гриф “Вярно с оригинала”, подпис на лицата с представителни функции и свеж печат.

2.2. Техническо предложение за изпълнение на поръчката, което трябва да съдържа:

2.2.1. Работна програма за изпълнение на дейностите, предмет на поръчката, която да включва минимум следното съдържание:

- пълно описание на организацията на дейностите (обем, и срокове за всеки от обектите, съобразно етапите посочени от Възложителя в техническото задание, разпределението на човешките ресурси по обекти);
- разпределението във времето на техническите и човешките ресурси (общ брой работници; бригади и брой членове в бригадата), съобразени с условията за изпълнение на дейностите от количествената сметка;
- отговорностите и правомощията на участника по време на изпълнението на дейностите;
- начини и методи на контрол на целия процес

2.2.2 Линеен график за изпълнение на дейностите и срок за изпълнение на дейностите.

Графикът да се изготви без конкретни дати като отразява продължителността на изпълнение на дейностите в календарни дни по отделни обекти, съобразно етапите приети от Възложителя в техническото задание. Графикът следва да съответства на технологичната последователност, необходима за изпълнение на дейностите, обема и вида на дейностите, описани в количествено-стойностната сметка;

Гаранционен срок на извършените дейности – Гаранционните срокове, за изпълнените дейности не могат да бъдат по-малки от определените минимални такива в Наредба № 2 от 31.07.2003 г. за въвеждане в експлоатация на строежите в Република България и минимални гаранционни срокове за изпълнени строителни и монтажни работи, съоръжения и строителни обекти (изд. от министъра на регионалното развитие

и благоустройството, обн., ДВ, [бр. 72](#) от 15.08.2003 г.) – Гаранционните срокове се указват в образеца на оферта .

2.2.3. Друга информация, ако участникът смята за необходимо да представи.

2.3. **Предлаганата цена** трябва да съдържа:

2.2.1. **Количествено-стойностни сметки**

Участниците трябва да предложат единична и обща цена за всяка позиция от Количествено-стойностните сметки, приложение към настоящата Публична покана, и обща цена (без ДДС). Позиции, за които няма попълнени стойности или цени при тяхното изпълнение няма да бъдат заплащани от Възложителя и ще бъде считано, че са покрити от другите стойности и цени, посочени в количествено-стойностните сметки. Всички материали и оборудване необходими за изпълнени на дейностите са доставки на изпълнителя.

2.2.2. **Показателите за ценообразуване да се систематизират по вида на дейностите**, които ще се изпълняват по отношение на часовите ставки, а за механизацията, според вида на механизацията;

2.2.3. **Участниците трябва да изготвят анализи на единичните цени за всяка позиция от количествено-стойностните сметки.** Анализите се представят към офертата, на компакт диск в PDF формат. Всеки анализ трябва да е обозначен с номер и наименование на вида СМР, съответстващо на наименованието на позицията от количествената сметка, за която се отнася и да е с посочен шифър или основание: (УСН; ТНС; ЕТНС.....); мярка: (м2; м3; м) и с включени всички необходими разходи за труд, материали, допълнителни разходи, доставно-складови и др.;

2.2.4. **Източниците на разходните норми могат да бъдат: УСН, ТНС и ЕТНС.** В случай че, дадена разходна норма се взема с допълнително уточнение същото се посочва под формата на забележка към анализа на единичната цена. При липса на стандартизирана норма участника посочва своя норма. Всички евентуални претенции за утежнени условия, които биха възникнали по време на изпълнение на работите да се включват в офертата (коефициент за условия на труд и др.), тъй като няма да се разглеждат допълнително.

2.2.5. **Участниците следва да предложат в офертата си сума за непредвидени разходи в размер на 10 % от общата стойност на договора.**

2.2.5.1. **Непредвидени разходи за СМР са разходите, свързани с увеличаване на заложи количества СМР и/или добавяне на нови видове и количества СМР, които не са могли да бъдат предвидени преди сключване на договора. Непредвидените работи се възлагат за изпълнение след като са предварително одобрени от ВЪЗЛОЖИТЕЛЯ и е оформен Констативен протокол, утвърден от ВЪЗЛОЖИТЕЛЯ. При необходимост от извършване на непредвидени работи, възникнали след сключването на този договор, ВЪЗЛОЖИТЕЛЯТ отразява в заповедната книга на обекта необходимостта от изпълнението на допълнителните количества/ видове СМР. Остойностяването на непредвидените разходи за СМР, които не са предвидени в Количествено-стойностните сметки, ще се извършва съгласно ценовите показатели, които участникът е предложил в офертата си.**

2.2.6. **Позиции, от количествената сметка на Възложителя, за които няма попълнени стойности или цени при тяхното изпълнение няма да бъдат заплащани от Възложителя и ще бъде считано, че са покрити от другите стойности и цени, посочени в количествената сметка;**

2.2.7. **Допуснати в офертата технически грешки и пропуски в определянето на цената са единствено за сметка на участника;**

2.2.8. **При допуснати аритметични грешки, изразяващи се в несъответствие между единична и обща цена, ще се взема предвид общата. При несъответствие в**

цената, изписана цифром и словом, за вярна се приема изписаната словом.

2.2.9. Начин на плащане:

2.2.9.1. 90% (деветдесет процента) от стойността на изпълнените дейности по Количествено-стойностната сметка, на база завършени и приети работи, до 30 календарни дни след представяне на Протокол за установяване на натурални видове СМР и оригинална фактура.

2.2.9.2. 90% (деветдесет процента) от стойността на изпълнените непредвидени разходи на база завършени и приети работи, до 30 календарни дни след представяне на утвърдения Констативен протокол, обуславящ необходимостта от непредвидени разходи, двустранно подписани количествена сметка, Протокол за установяване на натурални видове СМР придружен с анализни цени и оригинална фактура.

2.2.9.3. Останалите 10% (десет процента) от стойността на подписаните Протоколи за установяване на натурални видове СМР се заплащат след окончателното изпълнение на всички дейности по договора, включително предаване екзекутивната документация и цялата отчетна документация за изпълнение на работите.

2.3.10. Разработването на ПОК/ПК, когато се изисква съгласно техническото задание и е включено като етап от Работната програма, не трябва да се остойностява и да бъде етап за плащане.

3. Изисквания към оформянето

3.1. Офертата и всички документи, които са част от нея, следва да бъдат представени в оригинал или да са заверени, когато са ксерокопия, с гриф “вярно с оригинала“, свеж печат и подпис на лицето, представляващо участника.

3.2. Документите и данните в офертата се подписват само от лица с представителни функции, назовани в регистрацията или удостоверение за актуално състояние и/или упълномощени за това лица, за което се изисква представяне на нотариално заверено пълномощно за изпълнение на такива функции.

3.3. Офертата се подава на български език. Когато участник в процедура е чуждестранно физическо или юридическо лице или техни обединения документът за регистрация се представя в официален превод. Документите, техническото предложение за изпълнение на поръчката и предлаганата цена, когато са на чужд език, се представят и в превод.

3.4. В офертата и приложените документи не се допускат никакви вписвания между редовете, изтривания или корекции, освен ако са заверени с подписа на лице с представителни функции и свеж печат.

3.5. Желателно е документите за подбор, предложението за изпълнение на поръчката и предлаганата цена да бъдат поставени в папка.

4. Комплектоване и подаване на офертата

4.1. Офертата се представя в запечатан непрозрачен плик от участника или от упълномощен от него представител лично или по пощата с препоръчано писмо с обратна разписка (респ. чрез куриерска служба). Върху плика се посочва наименование на участника, адрес за кореспонденция, телефон и по възможност факс и електронен адрес. На плика се записва : “Оферта за възлагане на обществена поръчка чрез публична покана с предмет: **“Ремонт на епоксидни покрития по помещения и оборудване на к.13.20 в ХЗ на РО 6 блок и монтаж на блиндирана врата на пом. М236 – ВСГ-2”**”.

4.2. Офертата се изпраща на адрес: гр. Козлодуй, “АЕЦ Козлодуй” ЕАД, Централно деловодство;

4.3. Участникът е длъжен да обезпечи получаването на офертата на указаното място и срок. Разходите за подаване на офертата са за негова сметка. Рискът от забава или загубване на офертата е за участника.

4.4. Възложителят не се ангажира да съдейства за пристигането на офертата на адреса и в срока, определен от него.

4.5. При приемане на офертата върху плика се отбелязват поредният номер, датата и часът на получаването и посочените данни се записват във входящ регистър, за което на приносителя се издава документ.

4.6. Възложителят не приема за участие в процедурата и връща незабавно на участниците оферти, които са представени след изтичане на крайния срок или в незапечатан, или плик с нарушена цялост.

5. Разглеждане на офертите и възлагане на поръчката

5.1. Комисия, назначена със заповед на Изпълнителния директор на АЕЦ Козлодуй ще разгледа офертите.

5.2. Комисията ще извърши оценка на представените оферти съгласно предварително обявения критерий за възлагане “Най – ниска цена”. Участниците ще бъдат информирани за резултатите на посочените в информационния лист координати.

5.3. С определения за изпълнител участник ще бъде сключен писмен договор. При сключване на договор, определеният за изпълнител представя в 7 /седем/ дневен срок документи за удостоверяване липсата на обстоятелства по чл. 47, ал. 1, т. 1 от ЗОП и декларация за липсата на обстоятелства по чл. 47, ал. 5 от ЗОП, както и други документи, ако има такива изрично искани в Техническото задание.

6. Други

6.1. За осигуряването на физическата защита на “АЕЦ Козлодуй” ЕАД като стратегически обект, е определен специален режим за контролиран достъп на лица и моторни превозни средства в съответствие с вътрешни правила. На основание чл.4, ал.4 от Закона за ДАНС при работа в стратегически обект, изпълнителя трябва да отговаря на чл.40 т.2, чл.44 и чл.45 от ППЗДАНС. Всички разходи, свързани с условията на достъп (необходимите медицински прегледи за работа в среда с йонизиращо лъчение и обучение в УТЦ) и работа на персонала на Изпълнителя на обекта /ите са за сметка на Изпълнителя.

6.2. Договори, които включват дейности, доставки или услуги, които имат отношение към ядрената безопасност, аварийна готовност и/или радиационната защита, влизат в сила от момента на двустранното им подписване, а изпълнението на предмета им започва от датата на утвърждаване на Протокол за проверка на документите от Дирекция “Б и К” на “АЕЦ Козлодуй” ЕАД, съгласно раздел 10 от Общите условия и от датата на Протокол за даване на фронт за работа.

6.3. За запознаване с условията на обекта и извършване на оглед съдействие ще окаже:

- Любомир Арсов – Ръководител група “ТО”, цех ОI контур, тел.: 0973/7 3485

След огледа, се попълва Декларация за запознаване със състоянието на обекта по образец, която участниците представят заедно с офертата.

За всички неуредени въпроси се прилагат разпоредбите на Закона за обществените поръчки и Правилника за прилагането му.

ДЕКЛАРАЦИЯ

във връзка с участие в обществена поръчка чрез публична покана с предмет:

“.....”

Долуподписаният /-ната/ _____
с ЕГН _____, притежаващ лична карта № _____, издадена на _____
от МВР, гр. _____, адрес: _____,
представляващ _____ в качеството си на _____
_____ със седалище _____ и адрес
на управление: _____, тел./факс: _____,
вписано в търговския регистър към Агенцията по вписванията с ЕИК № _____,
ИН по ЗДДС № _____

ДЕКЛАРИРАМ, ЧЕ:

1. Аз и/или Упълномощени от мен лица сме/са* посетили участъка, обект на техническото задание на възложителя и сме/са* се запознали със специфичните особености и условия и на обекта и наличната техническа документация.
2. В качеството си на участник, представящ оферта за участие, съм запознат с всички условия на обекта, които биха повлияли върху цената на предложението.
3. Задължавам се да спазвам изискванията на действащите нормативни актове в страната и в “АЕЦ Козлодуй”ЕАД по безопасност, хигиена на труда и пожарна безопасност.
4. Задължавам се да спазвам условията за участие в процедурата и всички технически норми и стандарти, които се отнасят до изпълнението на предмета на настоящата обществената поръчка.

Дата:.....

Декларатор:.....

/подпис и печат/

Забележка: Забележка: Когато Участникът е юридическо лице е достатъчно подаване на декларацията от едно от лицата, които могат самостоятелно да го представляват.

*ненужното се зачертава

ОСНОВНИ ПОКАЗАТЕЛИ ЗА ЦЕНООБРАЗУВАНЕ

за участие в обществена поръчка чрез публична покана с предмет:

"Ремонт на епоксидни покрития по помещения и оборудване на к.13.20 в ХЗ на РО 6 блок и монтаж на блиндирана врата на пом. М236 – ВСГ-2"

Наименование	Стойност
1	2
Часова ставка диференцирана по видове работа – лева	
Вид работа Ч.С.=..... ¹ бр х ² /168.00ЛВ.
Вид работа Ч.С.=..... бр х/168.00ЛВ.
Вид работа Ч.С.=..... бр х/168.00ЛВ.
Допълнителни разходи върху труда – в % от стойността на труда% от ФРЗ
Допълнителни разходи върху механизацията по видове механизация в % от стойността на механизацията%
Цени на машиносмените по видове механизация: Вид механизация единична цена на машиносмянаЛВ.
Доставно складови разходи – в % от стойността на материалите%
Печалба - % върху стойността на СМР%
Разходните норми са съгласно	

Други показатели, характеризиращи ценообразуването, ако има се дописват³

ПОДПИС и ПЕЧАТ:

_____ (име и Фамилия)
 _____ (дата)
 _____ (длъжност на управляващия/представяващия участника)

¹ Попълва се брой мин. Работни заплати

² Попълва се размера на минималната работна заплата за страната

³ Други показатели, характеризиращи ценообразуването, ако има се дописват

ИНФОРМАЦИОНЕН ЛИСТ ЗА КАНДИДАТА/УЧАСТНИКА

Наименование на Участника:	<i>Посочете точното наименование на дружеството, според съдебната регистрация</i>
Седалище по регистрация:	<i>Посочете държавата и адрес на седалището на кандидата</i>
Точен адрес за кореспонденция	<i>Посочете улица, град, пощенски код, държава</i>
Лице за контакти	<i>Посочете име, фамилия и длъжност</i>
Телефонен номер	<i>Посочете код на населеното място и телефонен номер</i>
Факс номер	<i>Посочете код на населеното място и номер на факс</i>
Електронен адрес	
Интернет адрес	
Правен статус	<i>Посочете търговското дружество или обединения или друга правна форма, дата на учредяване или номера и датата на вписване и къде</i>
ИН по ЗДДС № и държава на данъчна регистрация съгласно данъчната декларация	<i>Посочете номер по ЗДДС и наименованието на държавата, например: България.....</i>
ИН/ЕИК	
Банкови реквизити	<i>Банка: IBAN: BIC:</i>
Предмет на поръчката	<i>Посочете наименование на поръчката (трябва да съвпада с наименованието, дадено от Възложителя)</i>
Номер на поръчката	<i>Посочете номер на поръчката от Регистъра/Портала за обществени поръчки</i>
Дата на изготвяне на офертата	<i>Посочете дата: дата, месец, година; Напр. 21 април 2014г.</i>

До: (Наименование на Възложителя)

ПОДПИС и ПЕЧАТ:

_____ (име и фамилия)

_____ (дата)

_____ (длъжност на управляващия/представяващия
Кандидата/Участника)

_____ (наименование на Кандидата/Участника)