



АГЕНЦИЯ ПО ОБЩЕСТВЕНИ ПОРЪЧКИ
1000 София, ул. Лега 4
факс: 940 7078
e-mail: rop@aop.bg, e-rop@aop.bg
интернет адрес: <http://www.aop.bg>

ПУБЛИЧНА ПОКАНА

ДЕЛОВОДНА ИНФОРМАЦИЯ

<p>Деловодна информация Партида на възложителя: 00353 Поделение: _____ Изходящ номер: ЗОП-О-183 от дата 10/07/2014 Коментар на възложителя:</p>

РАЗДЕЛ I: ВЪЗЛОЖИТЕЛ

I.1) Наименование, адреси и място/места за контакт:		
Възложител АЕЦ Козлодуй ЕАД		
Адрес гр. Козлодуй		
Град Козлодуй	Пощенски код 3321	Страна РБългария
Място/места за контакт Управление "Търговско"	Телефон 0973 76510	
Лице за контакт (може и повече от едно лице) Стела Григорова		
Е-mail svgrigorova@npp.bg	Факс 0973 72441	
Интернет адрес/и (когато е приложимо) Адрес на възложителя: www.kznpp.org Адрес на профил на купувача (или друг интернет адрес, на който е публикувана поканата): www.kznpp.org/index.php?lang=bg&p=actuality&pl=communally_orders		

РАЗДЕЛ II

Обект на поръчката		
<input checked="" type="checkbox"/> Строителство	<input type="checkbox"/> Доставки	<input type="checkbox"/> Услуги
Кратко описание "Ремонт страда за изнесени съвещения и локално укрепване на брегова ивица от подводящ канал към БПС-1 на АЕЦ Козлодуй". Укрепването на сградата ще се изпълни по детайли от проект на фирма "Нипроруда" АД. За укрепване на откоса и стабилизиране на бреговата ивица се предвижда да се изпълни укрепване на откоса с габиони в зоната около сградата. Укрепването ще се извърши съгласно изискванията на НАРЕДБА № 4 от 19.02.2013 г. за защита на горските територии срещу ерозия и порои и строеж на укрепителни съоръжения.		
Общ терминологичен речник (CPV)		
	Осн. код	Доп. код (когато е приложимо)
Осн. предмет	45200000	

РАЗДЕЛ III**Количество или обем**

"Ремонт страда за изнесени съвещения и локално укрепване на брегова ивица от подводящ канал към БПС-1 на АЕЦ Козлодуй"
съгласно Техническо задание №ХТС-57/28.04.2014

Прогнозна стойност

(в цифри): 66000 Валута: BGN

Място на извършване

АЕЦ Козлодуй ЕАД

код NUTS:
BG313

Изисквания за изпълнение на поръчката

1. Изискванията за изпълнение на настоящата поръчка са подробно описани в Техническо задание № ХТС-57/28.04.2014 и в указанията за подаване на оферта към настоящата публична покана.
2. Изисквания към участниците.
 - 2.1. Участникът да притежава удостоверение за вписване в Централен професионален регистър на строителя за изпълнение на обекти IV група, III категория
 - 2.2. Участниците да са изпълнили договори за строителство, сходно с предмета на поръчката, през последните пет години.
 - 2.3. Участниците да разполагат с квалифициран персонал притежаващ необходимата квалификация: техническият ръководител да е с квалификация строителен техник, отговорните лица за безопасността при работа с наряд/нареждане да притежават V-та квалификационна група, а изпълнителят на работата IV-та квалификационна група по Правилник по безопасност при работа в неелектрически уредби на електрически и топлофикационни централи и по топлопреносни мрежи и хидротехнически съоръжения.
 - 2.4. Изпълнителят да е сертифициран със сертификат за управление на качеството по ISO 9001:2008;
 - 2.5. При сключване на договор, определеният за изпълнител представя документи за удостоверяване липсата на обстоятелства по чл. 47, ал. 1, т.1 от ЗОП (освен когато законодателството на държавата, в която е установен, предвижда включването на някое от тези обстоятелства в публичен регистър или предоставянето им служебно на Възложителя) и декларация за липсата на обстоятелства по чл. 47, ал. 5 от ЗОП.

Критерий за възлагане

най-ниска цена

икономически най-изгодна оферта

Показатели за оценка на офертите**Срок за получаване на офертите**

Дата: 23/07/2014 дд/мм/гггг

Час: 16:00

Европейско финансиране

Да Не

Допълнителна информация

Допълнителна информация и документи, свързани с поръчката, могат да бъдат получени на посочения интернет адрес или друго:

Отварянето на офертите ще се извърши на 24.07.2014 г. от 10:00 часа в Заседателна зала на Управление "Търговско", "АЕЦ Козлодуй" ЕАД

РАЗДЕЛ IV

Срок на валидност на публичната покана (включително)

Дата: 23/07/2014 дд/мм/гггг

"АЕЦ КОЗЛОДУЙ" ЕАД, гр.Козлодуй

Блок:

Система: ОСО

Подразделение: У-ние ОДО

УТВЪРЖДАВАМ,

ЗАМ. ИЗПЪЛНИТЕЛЕН ДИРЕКТОР:

...../Александър Николов/

...03... 04... 2014 г.

СЪГЛАСУВАЛИ,

ДИРЕКТОР Б и К:

02 сч. 2014
(Пламен Василев)

ДИРЕКТОР

"ПРОИЗВОДСТВО":

(Емилиян Едрев)

ТЕХНИЧЕСКО ЗАДАНИЕ

№ ХТС-571/2804/2014

за РЕМОНТ СГРАДА ЗА ИЗНЕСЕНИ СЪВЕЩАНИЯ И ЛОКАЛНО УКРЕПВАНЕ НА БРЕГОВА ИВИЦА ОТ ПОДВОДЯЩ КАНАЛ КЪМ БПС-1 НА АЕЦ "КОЗЛОДУЙ".

Настоящото техническо задание съдържа пълно описание на обекта на поръчката и техническа спецификация съгласно Закона за обществените поръчки.

1. Предмет на дейността:

Настоящото техническо задание (ТЗ) е изготвено за извършване на строителни дейности, целящи укрепването на сграда за изнесени съвещания намираща се на територията при БПС. Укрепването на сградата ще се изпълни по детайли от проект на фирма "Нипроруда" АД. За укрепване на откоса и стабилизиране на бреговата ивица се предвижда да се изпълни укрепване на откоса с габиони в зоната около сградата. Укрепването ще се извърши съгласно изискванията на НАРЕДБА № 4 от 19.02.2013 г. за защита на горските територии срещу ерозия и порои и строеж на укрепителни съоръжения.

2. Обем на планираните мероприятия:

2.1. Укрепване на сграда за изнесени съвещания в цех БПС

2.1.1. Демонтажни работи

- Демонтаж на ел.бойлер 50л. G=12кг. - 1бр;
- Демонтаж на долен кухненски шкаф с мивка - 1бр;
- Демонтаж на стенен кухненски шкаф 100x60x30 G=12кг. - 1бр;
- Демонтаж на климатик, стенен / вътрешно и външно тяло/ G=15кг. - 2бр;
- Демонтаж на подови /теракота/ плочки - 3м²;
- Демонтаж стенни /фаянс/ плочки - 2,4м²;
- Демонтаж аплик - 1бр;
- Демонтаж на контакти - 4бр;
- Демонтаж на стоманен поцинкован водопровод 1/2" - 3м¹;

- Демонтаж на PVC тръба ф50 - 2м¹;
- Демонтаж на батерия за кухненска мивка - 1бр;
- Демонтаж на външен цокъл /гнайс/ - 3м²;
- Демонтаж на зидана стена /Итонг/с дебелина 30см. - 16м²;
- Извозване на отпадъци - 5м³;

2.1.2. Монтажни работи

- Зидане с газобетон с дебелина 30см. - 16м²;
- Доставка и монтаж на PP тръба ф20, PN16 - 3м¹;
- PVC тръба ф50 - 2м¹;
- Монтаж на батерия за кухненска мивка - 1бр;
- Изтегляне в положени тръби на кабел СВВн/А 2х1,5 - 3м¹;
- Изтегляне в положени тръби на кабел СВВн/А 3х1,5 - 10м¹;
- Изтегляне в положени тръби на кабел СВВн/А 3х2,5 - 35м¹;
- Изтегляне в положени тръби на кабел СВВн/А 3х4 - 15м¹;
- Доставка и полагане на гофрирана тръба ф16, скрито под мазилка -13м¹;
- Доставка и полагане на гофрирана тръба ф23, скрито под мазилка -50м¹;
- Доставка и монтаж на контакти за скрит монтаж - 4бр;
- Доставка и монтаж на аплик - 1бр;
- Доставка и монтаж на ключ, обикновен за скрит монтаж - 1бр;
- Доставка и монтаж на конзолна кутия - 5бр;
- Доставка и монтаж на разклонителна кутия - 4бр;
- Измазване с вароциментова мазилка на стени от вън и отвътре - 32м²;
- Направа на външен цокъл /гнайс/ - 3м²;
- Боядисване на стени грунд и две ръце бял латекс - 32м²;
- Поставяне на подови /теракота/ плочки - 3м²;
- Поставяне на стенни /фаянс/плочки - 2,4м²;
- Монтаж на ел.бойлер 50л. G=12kg - 1бр;
- Монтаж на долен кухненски шкаф с мивка 100х60х85 G=35кг. - 1бр;
- Монтаж на стенен кухненски шкаф 100х60х30 G=12кг. - 1бр;
- Монтаж на климатик, стенен /вътрешно и външно тяло/ G=15кг. - 2бр;
- Изпитване и дезинфекциране на тръбопровод ф20 - 3м¹;

2.2. Укрепване на брегова ивица /северен откос/от подводящ канал към БПС-1

- Изсичане на единични дървета ръчно с ф46 до 75см.- 4бр;
- Изкореняване на единични дървета с изкоренител и трактор 90-110к.с - 4бр;
- Извличане на изкоренени дървета и пънове с трактор 90-110к.с до 50м. - 4бр;
- Ръчно почистване на храсти - 281м²;
- Изкоп с багер на земни почви - 38м³;
- Разриване с булдозер на земни почви - 38м³;
- Доставка на трошен камък 200-500мм /за основа на габиони/ - 38м³;
- Насипване трошен камък с кран и кашон и ръчно - 38м³;
- Ръчно разриване на трошен камък / за оформяне основа на габиони/ - 38м³;
- Изработване габиони усилен тип размери 2,00/1,00/0,50м. - 93бр;
- Почистване на стоманени детайли на габион с телени четки - 679м²;
- Обработване на стоманен /габион/ с противокорозиен грунд - 679м²;
- Арматурно желязо №14 за хоризонтални връзки на габиони - 158кг;
- Монтаж на хоризонтални връзки /чрез заварка/ - 186бр;
- Доставка и полагане на геотекстил - 740м²;
- Доставка едър бут - 93м³;
- Подреждане броня от габиони и запълване с едър бут - 93бр;
- Доставка и полагане на PVC тръба ф110 за хоризонтален канализационен клон -19м¹;
- Доставка и полагане на баластра за оформяне на откос зад габиони - 374м³;
- Разриване баластра ръчно на пластове по25см. и уплътняване - 374м³;
- Полагане стоманобетон В25 по стъпала и площадки - 5,6м³;
- Кофраж за стоманобетоннови стъпала -10м²;

- Изработка и монтаж заварени мрежи $\phi 5$ мм.от студено изтеглена АІ – 45кг;
- Разбиване на съществуваща настилка и фундамент -1,5м³;
- Изкоп ръчно включително натоварване и извозване на изкопаните земни маси - 10м³;
- Кофраж на подпорни стени и основи - 14м²;
- Изработка и монтаж армировка - клас В235 - 4кг;
- Изработка и монтаж армировка - клас В420 - 333кг;
- Пробиване отвори $\phi 14/30$ и монтаж на анкер и армировачни пръти N12 на лепило /смола/ състав НІІТІ - 45бр;
- Доставка и полагане стоманобетон С16/20 – 3,6м³;
- Обратно засипване и уплътняване на пластове по 20см - 10,7м³;
- Монтаж, демонтаж подпорно скеле за покрива по време на изпълнение на СМР - 1м³;
- Ревизия на канализацията на външната тоалетна - 1бр;
- Разбиване на компрометирана бетонова настилка - 15м³;
- Натоварване и извозване на бетонови отпадъци на 9км - 15м³;
- Полагане на баластрена основа /15см/ и уплътняване - 11,1м³;
- Доставка и монтаж армировка /мрежа/ $\phi 5$ 20/20см - 74м²;
- Кофраж - 5м²;
- Полагане на бетон клас В35 d=20см. - 14,8 м³;
- Кран за позициониране на строителната механизация - 4 мсм;

2.3.Изисквания към Технологията на изпълнение

2.3.1. В сграда за изнесени съвещания цех БПС

- Демонтаж на оборудване в разположено в зоната на изпълнение на СМР;
- Временно подпиране на покривната конструкция в зоната на компрометирани стени от газобетон;
- Разрушаване на компрометирани стени;
- Разрушаване на компрометирана подова настилка;
- Ръчен изкоп за основи на зидове, като изпълнената фундаментна конструкция ще се свърже към съществуващата подпорна стена с анкери от армировачни пръти №12 на лепило/смола/;
- Обратен насип и уплътняване на пластове на пластове от 20см;
- Възстановяване на настилката;
- Изграждане на зидове на мястото на разрушените;
- Монтаж на демонтираното оборудване;

2.3.2. Вертикална планировка около сградта

- Почистване на повърхността на съществуващите стълби / измиване със силна струя вода под налягане – хидробластиране/;
- Поетапно изпълнение на армирани доливки по стъпала и челата им;

2.3.3. Укрепване на брегова ивица /северен откос/ към басейна на БПС-1

- Почистване на терена от храсти и дървета;
- Изкоп с багер на земни почви за оформяне на ивица с ширина 2.00м. за подреждане на първия ред габиони.
- Разриване на земни почви за оформяне на плавни линии на откосите;
- Насипване на тропен камък 200-500мм. с дебелина 40см.за основа на габионите;
- Полагане и укрепване на геотекстил 385г/м² и дебелина 3,2мм. Същият е механично свързан нетъкан геотекстил;
- Укрепване на откосите с габиони /пет реда/;
 - Габионите се изготвят от армировъчна стомана №14 марка ВСт3, клас А III по детайл на и се обработват с противокорозиен грунд
 - Монтаж на ред габиони и запълване с едър бут. Запълването да се изпълни плътно до горния им край / с по дребен материал за финш/, като при това не се допускат големи кухини и засводени участъци в тях;

- Обръщане на геотекстила върху габиона и запълване с баластра пространството между габиона и естествения терен на откоса. Уплътняване на насипа чрез трамбоване, по същият начин се изпълняват следващите редове габиони;
- Габионите се подреждат един върху друг с отстъп 50-70 см, при което се оформя откос;
- След подреждането на всеки ред габиони да се изпълнят хоризонтални връзки между тях от армировачна стомана №14 по 2бр. за габион /чрез заварка – Лш. min.=50мм, двустранно към хоризонтален елемент в горния край /.
- След завършване на мероприятията да се оформи откоса между габионите и сградата за изнесени съвещания;

3. Организация на работата:

3.1. Инвеститор.

Инвеститорски и технически контрол ще бъде упражняван от “АЕЦ Козлодуй” ЕАД

3.2. План за изпълнение на услугата

Дейностите могат да започнат след подписване на договор с Изпълнителя, при подходящи метеорологични условия. С цел оптимизация, на дейностите по изпълнение на укрепването на бреговата ивица в зоната на сграда за изнесени съвещания в цех БПС дейностите да се извършват задължително при ниско ниво на р. Дунав.

3.3. Условия за изпълнение на услугата/работата.

3.3.1. От страна на “АЕЦ Козлодуй” ЕАД

➤ АЕЦ “Козлодуй” писмено да съобщи на Изпълнителя имената на длъжностните лица, които ще упражняват инвеститорския контрол и лицата, които ще инструктират външният ръководен и изпълнителски персонал на Изпълнителя;

3.3.2. От страна на ВО

➤ Условия за достъп на персонала на ВО – съгласно “Инструкция по качество. Работа на външни организации при сключен договор”, идент. № ДБК.КД.ИН.028;

➤ Условия за разрешение за работа – съгласно “Инструкция по качество. Работа на външни организации при сключен договор”, идент. № ДБК.КД.ИН.028;

➤ Изготвен и представен “План за безопасност и здраве” съгласно изискванията на Наредба № 2 от 22.03.2004. за минималните изисквания за здравословни и безопасни условия на труд при извършване на строителни и монтажни работи.

➤ При извършване на ремонтните дейности да се спазват изискванията на Наредба Из-1971/29.10.2009г. за строително-технически правила и норми за осигуряване на безопасност при пожар и Наредба Из-2377/15.09.2011г. за правилата и нормите за пожарна безопасност при експлоатация на обектите;

➤ Необходимите материали, консумативи и строителни изделия за изпълнението на дейностите се доставят от Изпълнителя. Същите да са придружени с декларация за съответствие от производителя им.

➤ Всички необходими материали и консумативи за осигуряване на условия за работа – заваръчен агрегат, компресори, и др. се осигуряват от Изпълнителя;

➤ Ремонтните дейности да бъдат извършвани при стриктно спазване на технологичните изисквания, разходни норми и технически характеристики на материалите;

➤ Изпълнителя да разработи График за изпълнение на дейностите;

➤ Изпълнителя да представи спецификация и технически характеристики на всички използвани материали – които да отговарят на “НАРЕДБА за съществените изисквания към строежите и оценяване съответствието на строителните продукти” /Приета с ПМС № 325 от 6.12.2006 г., обн., ДВ, бр. 106 от 27.12.2006 г., изм. и доп., бр. 18 от 02.03.2012 г. /;

➤ Изготвя и представя Споразумителен протокол за здравословни и безопасни условия на труда и поддържане на експлоатационния ред – персоналет на Изпълнителя се задължава да спазва изискванията за безопасност и охрана на труда и поддържане на експлоатационния ред при изпълнение на дейностите съгласно установения ред в АЕЦ;

➤ Протокол за Оценка на риска при изпълнението на дейността.

➤ Изпълнителят да води подробен дневник за изпълнение на работите, и вписва всички особености в процеса на ремонта. Изпълнението на операцията (дейността) се потвърждава от Възложителя.

3.4. Критерии за приемане на работата.

Етапът се смята за завършен когато:

➤ При изпълнение на укрепване на сграда за изнесени съвещения в цех БПС и укрепване на откоса от подводящ канал към БПС -1 бъдат спазени проект част СК "Работен проект за укрепване на бетонов път и сграда за изнесени съвещения в цех БПС изготвен от "НИПРОРУДА" АД. За целта да бъдат изготвени двустранно подписани ексекутиви за кота дъно габиони и поставянето на геотекстила. Засипването да се извърши след изготвяне и предаване на ексекутиви на положените габиони и геотекстил за съответния ред габиони.

➤ Всяко изменение в проекта да става само с писмено съгласие на Възложителя;

➤ Протокол за установяване на натурални видове работи или двустранно подписан протокол и акт за извършена работа (Инструкция по качество. Сключване и управление на договори в "АЕЦ Козлодуй" ЕАД).

➤ Акт за завършена работа. (Инструкция по качество. Работа на външни организации при сключен договор, идент. № ДБК.КД.ИН.028). Наредба № 3/ 31.07.2003 г. за съставяне на актове и протоколи по време на строителството (Обн., ДВ, бр. 72 от 15.08.2003 г.; изм., бр. 37 от 04.05.2004 г.; изм. и доп., бр. 29 от 07.04.2006 г.)

4. Документация:

4.1. Документи представени от ВО.

➤ Необходимите документи според "Инструкция по качество. Работа на външни организации при сключен договор", идент. № ДБК.КД.ИН.028;

➤ Изпълнителят е длъжен да използва "Заповедна книга на строежа" при извършване на Строително-монтажни дейности, съгласно: Чл. 7, ал. (3), т. 4 от НАРЕДБА № 3 от 07.2003 г. за съставяне на актове и протоколи по време на строителството, в която да въвежда измененията в технологията по време на строително-монтажни работи. След приключване на работата заповедната книга се предава за архивиране заедно с останалите отчетни документи.

➤ Изпълнителят изготвя и представя за съгласуване от АЕЦ "Козлодуй", "План за Безопасност и Здраве", съгласно Наредба №2 за минималните изисквания за здравословни и безопасни условия на труд при извършване на строителни и монтажни работи;

➤ График за изпълнение на дейността;

➤ Декларации за съответствие на вложените строителни материали, машини, електрически съоръжения и други изделия, изискващи се от действащите наредби за съществените изисквания в РБ.

4.2. Предаване на ексекутиви и Заповедна книга

Измененията по време на изпълнение на строителните и монтажни дейности се документират, съгласно чл. 8, ал.2 от НАРЕДБА № 3 от 31.07.2003 г. за съставяне на актове и протоколи по време на строителството. Чертежите се наричат "ексекутив", маркират се с червено мастило на местата, претърпели изменение и след приключване на работата се предават на АЕЦ "Козлодуй".

Изпълнителят е длъжен да използва "Заповедна книга на строежа" при извършване на инвестиционните дейности, съгласно чл.7, ал.3, т.4 от НАРЕДБА № 3 от 31.07.2003 г. за съставяне на актове и протоколи по време на строителството, в която да въвежда измененията в проекта по време на строително-монтажни работи. В случай на проектно изменение се издава заповед, която се записва в Заповедната книга. След приключване на работата заповедната книга се предава за архивиране заедно с останалите отчетни документи.

4.3. Отчетни документи.

След приключване на всички ремонтни дейности, включени в настоящото задание следва да се оформи и представи отчетна документация включваща следните документи:

➤ Подробен дневник за изпълнение на работите подписан двустранно;

➤ Протокол за констатирани и маркирани подлежащите на ремонт дефекти, с уточняване на технологията за тяхното отстраняване;

➤ Декларации/Сертификат на вложените строителни материали, машини, електрически съоръжения и други изделия, изискващи се от действащите наредби за съществените изисквания в Р България.

➤ Актове за скрити работи;

➤ В случай, че в процеса на ремонтната дейност се констатира дефекти, които изискват изготвянето на допълнителен детайл, Изпълнителят го изработва и съгласува с Възложителя.

➤ Протокол за завършен ремонт /акт образец 19/

4.4. Ред за влизане в сила на документите

➤ План по Качество на ВО влиза в сила след проверка и съгласуване от Дирекция БиК и цех ХТСиСК;

➤ План за Безопасност и Здраве, съгласно Наредба №2 за минималните изисквания за безопасни условия на труд при изпълнението на СМР влиза в сила след Съгласуван от Дирекция БиК и цех ХТСиСК ;

➤ Допълнително изработени детайли и чертежи влизат в сила след съгласуване от цех ХТСиСК.

4.5. Документи, представени от АЕЦ.

➤ Списък на необходимите документи, придружаващи Заповед за започване на работа – Приложение № 2 към *”Инструкция по качество. Работа на външни организации при сключен договор”*, идент. № ДБК.КД.ИН.028;

➤ Количествена сметка на дейностите: Ремонт сграда за изнесени съвещания и локално укрепване на брегова ивица към подводящ канал на БПС-1 на АЕЦ “Козлодуй”;

5. Осигуряване на качеството:

5.1. Специфични изисквания

Изпълнителят да изготви План за осигуряване на качеството за конкретната дейност.

5.2. Квалификация на персонала на Изпълнителя

Персоналът на Изпълнителя трябва да притежава:

➤ Минимално изискване за техническият ръководител да е с квалификация строителен техник;

➤ Квалификационна група, съгласно правилниците за безопасна работа;

- квалификационна група, съгласно Правилник по безопасност при работа в неелектрически уредби на електрически и топлофикационни централи и по топлопреносни мрежи и хидротехнически съоръжения.

- отговорните лица за безопасността при работа с наряд/нареждане трябва да притежават V квалификационна група, а изпълнителят на работата IV-та квалификационна група по Правилник по безопасност при работа в неелектрически уредби на електрически и топлофикационни централи и по топлопреносни мрежи и хидротехнически съоръжения.

5.3. Документация на вложените материали и оборудване

Изпълнителят е длъжен да спазва наредбите за съществените изисквания към материалите и да представи документацията изискана за тях.

5.4. Необходими лицензии

➤ Изпълнителят трябва да притежава сертифицирана система за управление на качеството в съответствие с ISO 9001

➤ Изпълнителят да притежава Удостоверение за вписване в Централния професионален регистър на строителя за изпълнение на обекти четвърта група, трета категория.

5.5. Изисквания за опит на Изпълнителя

Изпълнителят да притежава доказан опит в изпълнението на подобен вид ремонтни дейности, като представи референции от изпълнени подобни обекти.

5.6. Документация удостоверяваща качеството на извършената работа.

○ Декларация/Сертификат на влаганите материали;

- Програма за изпитания при производителя;
- Декларация/Сертификат за съответствие на крайния продукт /бетон/.

6. Контрол от страна на “АЕЦ Козлодуй” ЕАД

АЕЦ “Козлодуй” при необходимост има право да провежда одити на системата по качество на Кандидатите за изпълнител (одит от втора страна) при спазване изискванията на “Инструкция по качество. Провеждане на одити на външни организации”, идент. № ДОД.ОК.ИН.049. С подписване на договора изпълнителя и гарантира съгласието си с това условие.

АЕЦ “Козлодуй” има право да извършва инспекции и проверки на дейностите извършвани на площадката. С подписване на договора изпълнителя гарантира съгласието си с това условие да осигури достъп до персонал, помещения, съоръжения, инструменти и документи, използвани от него.

7. Прилагане на изискванията към подизпълнители на основния изпълнител

При използване на подизпълнители, основният изпълнител по договора носи отговорност за изпълнението на изискванията на Техническо задание от подизпълнителите, в зависимост от изпълняваните дейности, както и за качеството на тяхната работа.

Приложение:

Приложение №1: Количествена сметка за ремонтни дейности;

Приложение №2: Чертеж шифър 0201-47-023-01 за укрепителни работи по и около сграда за изнесени съвещания;

Приложение №3: Детайл на “АтомЕнергопроект” за изработка на габион;

Приложение №4: Обяснителна записка на Работен проект част СК за укрепване на сграда за изнесени съвещания цех БПС.

Приложение 1.1.

Обект: "Ремонт сграда за изнесени съвещания и локално укрепване на брегова ивица от подводещ канал към БПС-1 на АЕЦ Козлодуй" т.5.172.1 от ИП

КОЛИЧЕСТВЕНА СМЕТКА

№	Наименование на дейностите, необходими за изпълнение	Мярка	Количество	Ед. цена /лв./	Общо /лв./
				Анализ	
1	2	3	4	5	6
1	ИЗСИЧАНЕ ЕДИН.ДЪРВЕТА РЪЧНО С ф46до75СМ <<01-01-004>>	бр.	4		
2	ИЗКОРЕНЯВАНЕ НА ЕДИНИЧНИ ДЪРВЕТА ДО 50 БР /ДКА 41-60 СМ. С ИЗКОРЕНИТЕЛ И ТРАКТОР 90-110 К.С.	бр.	4		
3	ИЗВЛИЧАНЕ НА ИЗКОРЕНЕНИ ДЪРВЕТА И ПЪНОВЕ С ТРАКТОР 90-110 К.С. ДО 50 М	бр.	4		
4	РЪЧНО ПОЧИСТВАНЕ НА ХРАСТИ	м ²	281		
5	ИЗКОП С БАГЕР ЗЕМНИ ПОЧВИ	м ³	38		
6	РАЗРИВАНЕ С БУЛДОЗЕР НА ЗЕМНИ ПОЧВИ	м ³	38		
7	ДОСТАВКА, НА ТРОШЕН КАМЪК 200-500мм С ДЕБ.40 СМ /ЗА ОСНОВА НА ГАБИОНИ/	м ³	38		
8	НАСИПВАНЕ ТРОШЕН КАМЪК С КРАН И КАКАШОН И РЪЧНО	м ³	38		
9	РЪЧНО РАЗРИВАНЕ НА ТРОШЕН КАМЪК /ЗА ОФОРМЯНЕ ОСНОВА НА ГАБИОНИ	м ³	38		
10	ИЗРАБОТВАНЕ ГАБИОНИ УСИЛЕН ТИП РАЗМЕРИ 2.00/1.00/0.50М	бр.	93		
11	ПОЧИСТВАНЕ СТОМАНЕНИ ДЕТАЙЛИ /НА ГАБИОН/ С ТЕЛЕНИ ЧЕТКИ	м ²	679		
12	ОБРАБОТВАНЕ НА СТОМАНЕН /ГАБИОН/ С ПРОТИВОКОРОЗИЕН ГРУНД	м ²	679		
13	АРМАТУРНО ЖЕЛЯЗО № 14 ЗА ХОРИЗОНТАЛНИ ВРЪЗКИ /СРЕДНО 1,1М ¹ ЗА 1БР.ГАБИОН/	Кг.	158		
14	МОНТАЖ, НА ХОРИЗОНТАЛНИ ВРЪЗКИ № 14 /ЧРЕЗ ЗАВАРКА/	бр.	186		
15	ДОСТАВКА И ПОЛАГАНЕ ГЕОТЕКСИЛ	м ²	740		
16	ДОСТАВКА ЕДЪР БУТ	м ³	93		
17	ПОДРЕЖДАНЕ БРОНЯ ОТ ГАБИОНИ И ЗАПЪЛВАНЕ С ЕДЪР БУТ	бр.	93		
18	ДОСТАВКА И ПОЛАГАНЕ НА PVC ТРЪБА Ф110 ЗА ХОРИЗОНТАЛЕН КАНАЛИЗАЦИОНЕН КЛОН	м ¹	19		
19	ДОСТАВКА И ПОЛАГАНЕ НА БАЛАСТРА ЗАД ГАБИОНИ	м ³	374		
20	РАЗРИВАНЕ БАЛАСТРА РЪЧНО НА ПЛАСТОВЕ ПО 25см И УПЪЛЪТНЯВАНЕ	м ³	374		
21	ПОЛАГАНЕ СТОМАНОБЕТОН В25 ПО СЪПЛАЛА И ПЛОЩАДКИ	м ³	5.6		
22	КОФРАЖ ЗА СТОМАНОБЕТОНОВИ СЪПЛАЛА	м ²	10		
23	ИЗРАБОТКА И МОНТАЖ ЗАВАРЕНИ МРЕЖИ Ф 5ММ ОТ СТ УДЕНО ИЗТ ЕГЛЕНА А1	кг	45		
24	РАЗБИВАНЕ НА СЪЩЕСТВУВАЩА НАСТИЛКА И ФУНДАМЕНТ	м ³	1.5		

25	ИЗКОП РЪЧНО ВКЛЮЧИТЕЛНО НАТОВАРВАНЕ И ИЗВОЗВАНЕ НА ИЗКОПАНИТЕ ЗЕМНИ МАСИ	м ³	10 ✓		
26	КОФРАЖ НА ПОДПОРНИ СТЕНИ И ОСНОВИ	м ²	14 ✓		
27	ИЗРАБОТКА И МОНТАЖ АРМИРОВКА - КЛАС В 235	кг	4 ✓		
28	ИЗРАБОТКА И МОНТАЖ АРМИРОВКА - КЛАС В 420	кг	333 ✓		
29	ПРОБИВАНЕ ОТВОРИ Ф14/30 И МОНТАЖ НА АНКЕР И ОТ АРМИРОВАЧНИ ПРЪТИ N12 НА ЛЕИЛО /СМОЛА/ СЪСТАВ НІТ I	бр.	45 ✓		
30	ДОСТАВКА И ПОЛАГАНЕ СТОМАНОБЕТОН С16/20	м ³	3,6 ✓		
31	ОБРАТНО ЗАСИПВАНЕ И УПЛЪТНЯВАНЕ НА ПЛАСТОВЕ ОТ 20СМ	м ³	10,7 ✓		
32	МОНТАЖ, ДЕМОНТАЖ ПОДПОРНО СКЕЛЕ ЗА ПОКРИВА ПО ВРЕМЕ НА ИЗПЪЛНЕНИЕ НА СМР	м ³	1 ✓		
33	РЕВИЗИЯ НА КАНАЛИЗАЦИЯТА НА ВЪНШНАТА ТОАЛЕТНА	бр.	1 ✓		
34	РАЗБИВАНЕ НА КОМПРОМЕТИРАНА БЕТОНОВА НАСТИЛКА	м ³	15 ✓		
35	НАТОВАРВАНЕ И ИЗВОЗВАНЕ НА БЕТОНОВИ ОТПАДЪЦИ НА 9КМ	м ³	15 ✓		
36	ПОЛАГАНЕ НА БАЛАСТРЕНА ОСНОВА /15см/ И УПЛЪТНЯВАНЕ	м ³	11,1 ✓		
37	ДОСТАВКА И МОНТАЖ АРМИРОВКА /МРЕЖА/Ф5 20/20см	м ²	74 ✓		
38	КОФРАЖ	м ²	5 ✓		
39	ПОЛАГАНЕ НА БЕТОН КЛАС В35 d=20см	м ³	14,8 ✓		
40	КРАН ЗА ПОЗИЦИОНИРАНЕ НА СТР.МЕХАНИЗАЦИЯ	МСМ	4 ✓		
			ОБЩА ЦЕНА:		

Приложение 1.2.

Обект: "Ремонт сграда за изнесени съвещания и локално укрепване на брегова ивица от подводящ канал към БПС-1 на АЕЦ Козлодуй" т.5.172.1 от ИП

Част: Архитектура

КОЛИЧЕСТВЕНА СМЕТКА

№	Наименование на дейностите, необходими за изпълнение	Мярка	Количество	Ед. цена /лв./	Общо /лв./
				Анализ	
1	2	3	4	5	6
1	Демонтажни работи				
1.1	Демонтаж на ел.бойлер 50л.G=12кг.	бр.	1		
1.2	Демонтаж на долен кухненски шкаф с мивка 100х60х85 G=30кг.	бр.	1		
1.3	Демонтаж на стенен кухненски шкаф 100х60х30, G=12кг.	бр.	1		
1.4	Демонтаж на климатик, стенен (вътрешно и външно тяло)G=15кг.	бр.	2		
1.5	Демонтаж на подови (теракота) плочки	м2	3		
1.6	Демонтаж на стенни (фаянс) плочки	м2	2.4		
1.7	Демонтаж на аплик	бр.	1		
1.8	Демонтаж на контакти	бр.	4		
1.9	Демонтаж на стоманен поцинкован водопровод 1/2"	м.л.	3		
1.10	Демонтаж на PVC тръба Ф50	м.л.	2		
1.11	Демонтаж на батерия за кухненска мивка	бр.	1		
1.12	Демонтаж на външен цокъл (гнайс)	м2	3		
1.13	Демонтаж на зидана стена (Итонг)с дебелина 30см.	м2	16		
1.14	Изозване на отпадъци	м3	5		
2	Монтажни работи				
2.1	Зидане с газобетон с дебелина 30 см	м2	16		
2.2	Доставка и монтаж на PP тръба Ф20, PN16	м.л.	3		
2.3	PVC тръба Ф50	м.л.	2		
2.4	Монтаж на батерия за кухненска мивка	бр.	1		
2.5	Изтегляне в положени тръби на кабел СВВн/А 2х1,5	м.л.	3		
2.6	Изтегляне в положени тръби на кабел СВВн/А 3х1,5	м.л.	10		
2.7	Изтегляне в положени тръби на кабел СВВн/А 3х2,5	м.л.	35		
2.8	Изтегляне в положени тръби на кабел СВВн/А 3х4	м.л.	15		
2.9	Доставка и полагане на гофрирана тръба Ф16, скрито под мазилка.	м.л.	13		

2.10	Доставка и полагане на гофрирана тръба Ф23, скрито под мазилка.	м.л.	50 ✓		
2.11	Доставка и монтаж на контакти за скрит монтаж.	бр.	4 ✓		
2.12	Доставка и монтаж на аплик.	бр.	1 ✓		
2.13	Доставка и монтаж на ключ, обикновен за скрит монтаж.	бр.	1 ✓		
2.14	Доставка и монтаж на конзолна кутия.	бр.	5 ✓		
2.15	Доставка и монтаж на разклонителна кутия.	бр.	4 ✓		
2.16	Измазване с вароциментова мазилка на стени от вън и отвътре	м2	32 ✓		
2.17	Направа на външен цокъл (гнайс)	м2	3 ✓		
2.18	Боядисване на стени грунд и две ръце бял латекс	м2	32 ✓		
2.19	Поставяне на подови (теракота) плочки	м2	3 ✓		
2.20	Поставяне на стенни (фаянс) плочки	м2	2,4 ✓		
2.21	Монтаж на ел.бойлер 50л.G=12кг.	бр.	1 ✓		
2.22	Монтаж на долен кухненски шкаф с мивка 100x60x85 G=30кг.	бр.	1 ✓		
2.23	Монтаж на стенен кухненски шкаф 100x60x30, G=12кг.	бр.	1 ✓		
2.24	Монтаж на климатик, стенен (вътрешно и външно тяло)G=15кг.	бр.	2 ✓		
2.25	Изпитване и дезинфекциране на тръбопровод Ф20	м.л.	3 ✓		

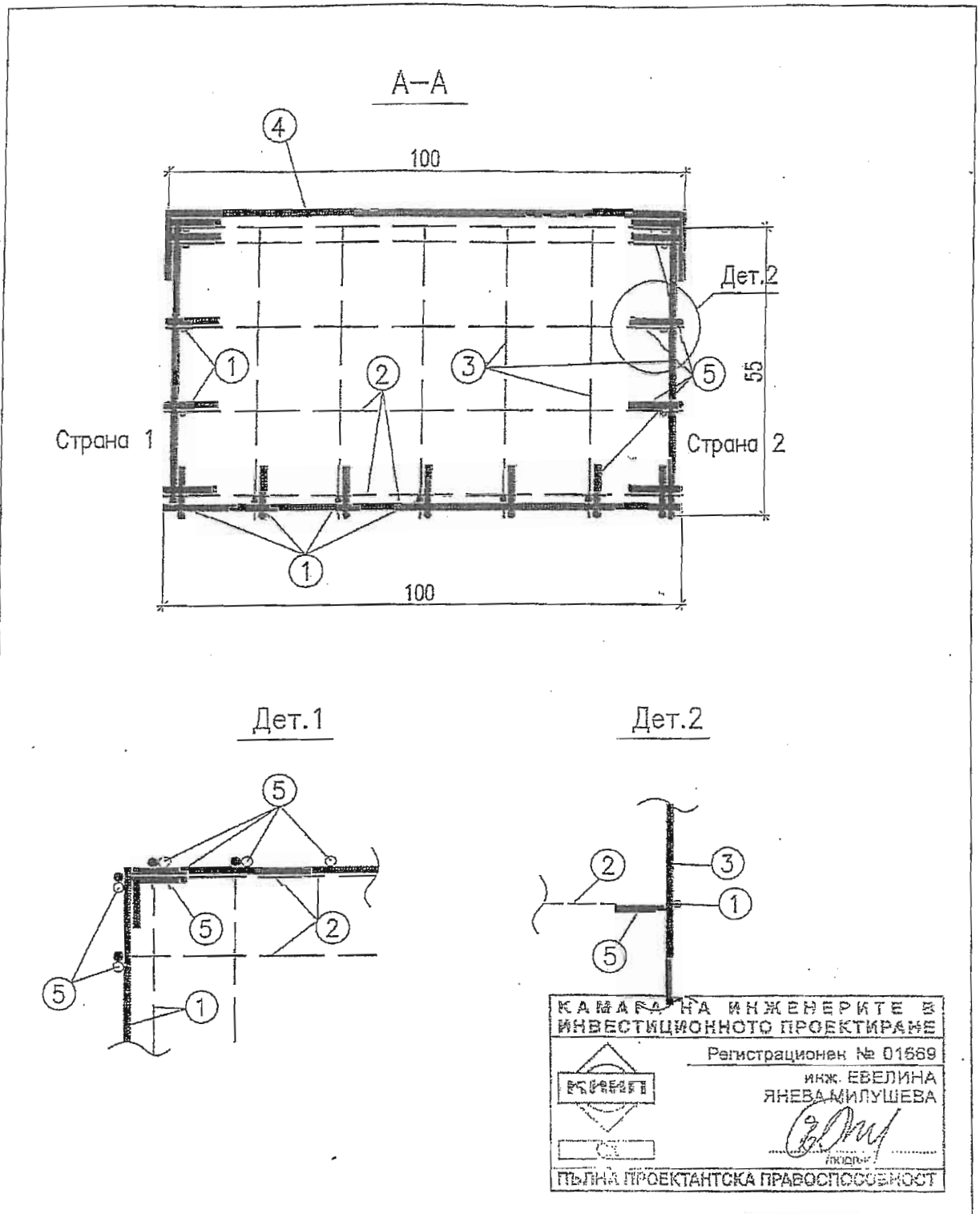

4					 АТОМ ЕНЕРГОПРОЕКТ ООД Обект: АЕЦ "Козлодуй", Ограда на БПС Подобект: Локално укрепване на бреговата ивица Част: Стр.-конструктивна Фаза: РП Дата: 08.2006 Междинен и краен габион Разрез А-А и детайли Мащаб: 1:10 Маса: Формат: А3 Лист: 2/2
3					
2					
1					
Изм.	Дата	ОПИСАНИЕ	Направление	Одобрил	ПРОЕКТАНТ: <i>[Signature]</i> ПРОВЕРИЛ: <i>[Signature]</i> ОДОБРИЛ: <i>[Signature]</i> Р-Л ОТДЕЛ: <i>[Signature]</i> техн. М. Гишчрева инж. Е. Милушева инж. Т. Иванов инж. Г. Косева
Таблица на измененията					№ 3-05-00598



“НИПРОРУДА” АД

София 1309, бул. “Ал. Стамболийски” 205, тел.: 231 125, 8 223 592, факс: 920 18 57
E-mail:pbox@niproruda.com

ЧАСТ: СК

ВЪЗЛОЖИТЕЛ: “АЕЦ КОЗЛОДУЙ” ЕАД

ФАЗА: РАБ.ПРОЕКТ

Дог.№ 238000005/ 25.04.2013г.

ИНВЕСТИЦИОНЕН ПРОЕКТ

ОБЕКТ: “АЕЦ КОЗЛОДУЙ” ЕАД

ПОДОБЕКТ: „Работен проект за укрепване на бетонов път и сграда за изнесени съвещания в цех БПС”

ШИФЪР: 0201-47-023-01

том I

Отг. по договор:

(инж. Т. Христова)

Р-л направление

“Проучване и проектиране”

(инж. М. Ангелов)

Изп. Директор:

(инж. В. Велева)



София, юли, 2013г.

СЪДЪРЖАНИЕ НА ТОМОВЕТЕ НА ПРОЕКТА

ТОМ I	- Част „СК”
ТОМ II	- Част „Архитектурна”
ТОМ III	- Част „Вертикална планировка”
ТОМ IV	- Част “ПБ”
ТОМ V	- Част „ПБЗ”
ТОМ VI	- Част „Сметна документация”

СЪДЪРЖАНИЕ НА ПРОЕКТНИТЕ МАТЕРИАЛИ

ЧАСТ: Строително-конструктивна

А. ТЕХНИЧЕСКА ЗАПИСКА

1. ОБЩИ ПОЛОЖЕНИЯ.....	3
2. СЪЩЕСТВУВАЩО ПОЛОЖЕНИЕ.....	3
3. АНАЛИЗ НА ИЗМЕРЕНИТЕ ДЕФОРМАЦИИ.....	4
4. ПРОЕКТНО РЕШЕНИЕ.....	4
5. БЕЛЕЖКИ ПО ИЗЧИСЛЕНИЯТА.....	6
6. БЕЛЕЖКИ ПО ИЗПЪЛНЕНИЕТО.....	6
7. ИЗПОЛЗВАНИ МАТЕРИАЛИ.....	6

Б. КОЛИЧЕСТВЕНА СМЕТКА

В. ЧЕРТЕЖИ

№	Наименование на чертежа	Лист №	Архивен №
1.	План за изпълнение на струйно циментиране	1	546 / 2013г.
2.	Укрепителни работи по и около сграда за изнесени съвещания	2	547 / 2013г.
3.	План за изпълнение на противофилтрационен глинен екран, затежен с габиони	3	713 / 2013г.

Г. ИЗЧИСЛЕНИЯ

Д. ПРИЛОЖЕНИЯ

- Приложение №1: План на подземните комуникации
- Приложение №2: План на надземните комуникации
- Приложение №3: Протокол за извършено геодезическо следене на деформациите на бетоновия път и сграда за изнесени съвещания
- Приложение №4: Сателитна снимка(ген.план) на района на БПС

А. ТЕХНИЧЕСКА ЗАПИСКА

1. ОБЩИ ПОЛОЖЕНИЯ

Настоящият проект е изготвен на основание сключен Договор № 238000005/ 25.04.2013г. между "НИПРОРУДА" АД и АЕЦ "Козлодуй" и Техническо задание от Възложителя № 13.БПС.ТЗ.04 и е в съответствие с :

- [1] Наредба №3 за основните положения при проектиране на конструкциите на строежите и за въздействията върху тях, 2004г.
- [2] Норми за проектиране на бетонни и стоманобетонни конструкции, посл. изм.1999г.
- [3] Норми за проектиране на стоманени конструкции, 1987г.
- [4] Норми за плоско фундиране, 1996г.
- [5] Наредба №РД-02-20-23 от 29.01.2012 за проектиране на сгради и съоръжения в земетръсни райони

Част Строително-конструктивна е разработена на база:

- оглед на обекта, извършен на 14.05.2013г.
- вътрешни задания за проектиране по части Архитектурна и Геодезическа
- данни за геодезически замервания на деформации на бетоновия път и сградата в периода 03.12.2010÷23.10.2012.
- план на подземните комуникации (тръби, кабели) в зоната
- план на надземните комуникации (тръби, кабели) в зоната
- телефонен разговор от с ръководството на цех ХТС и СК (инж.Цветомир Маринов) относно вертикалната кота на разполагане на четирите стоманени технологични тръби диаметър $\Phi 1200\text{mm}$, по дъното на басейните за водочерпене (и под полуострова): абсолютна кота дъно тръба 17.40m н.в.

2. СЪЩЕСТВУВАЩО ПОЛОЖЕНИЕ

Между басейните, от които засмукват помпите на Брегова Помпена Станция, Машинна зала 1 (БПС1) и Машинна зала 2 и 3 (БПС2,3), е изграден чрез насипване **полуостров** в периода 1980-1982г. Последният се свързва с преградната стена пред басейна на БПС2,3. Достъпът на дунавска вода в басейна на БПС2,3 става през решетки в преградната стена. Достъпът на дунавска вода в басейна на БПС1 не е ограничен.

Върху полуострова е изграден **бетонов път** за достъп на автомобили, вкл. товарни, **сграда за изнесени съвещания** (през 2003г.) и **сграда-база на водолазите** към БПС.

Под полуострова(бетоновия път и насипа под него) и по дъното на басейните за водочерпене се намират тръби, които се използват за предотвратяване замръзването на водата в басейните, чрез циркулация на топла вода по тръбопроводите.

В тревната ивица, непосредствено до бетоновия път, на не указана на плана на подземни комуникации дълбочина, се намират два електрически кабели и стоманена тръба. Виж Приложение №1.

Склоновете на насипа за гъсто обрасли с дървена растителност (тополи), които са се наклонили.

3. АНАЛИЗ НА ИЗМЕРЕНИТЕ ДЕФОРМАЦИИ

Виж Приложение №3.

Отбелязвам следните недостатъци на замервания на деформациите:

- Датите на замерванията: 03.12.2010г.; 15.12.2010г.; 23.03.2011г.; 23.10.2012г. т.е. замерванията на са през равномерен период време, а през 12_дни; 3_месеца; година и 7_месеца. Това затруднява оценката на геотехническите процеси.
- Замерванията са само на вертикални деформации. Няма данни за хоризонтални премествания.
- Второто и третото замервания реално показват "надигане" на пътя и сградата. Сценарий в който сградата и пътя са разположени върху набъбващи почви - тини, не ми се струва реален. По-вероятно е да става дума за неотчетено вертикално преместване на изходния нивелачен репер (както е видно, че е станало при четвъртото замерване).
- Няма данни за деформации около и от сградата - база на водолазите в БПС.

Ето основните изводи за сляганията на бетоновия път:

- Най-големи са сляганията в точки 3, 4, 5 и 6
- Освен да сляга пътното платно и се накланя. При точки 1 и 2 - към БПС1, при точки 3, 4, 5 и 6 - към БПС2,3, при точки 7 и 8 - към БПС1

Най-вероятно обяснение на протичащите геотехнически процеси (слягане на насипа под пътя): **Насипът се водонапива при високо ниво на р. Дунав. С понижаване на нивото същия се дренира. При напускане на почвата, водата отнася почвени частици-сулфозия. В резултат насипът сляга. Освен това скатът в средата на пътя, към басейна на БПС2,3, няма необходим устойчив откос - обрушвания са наблюдават на мястото.**

4. ПРОЕКТНО РЕШЕНИЕ

В литературата:

[1] "Ръководство по ГЕОТЕХНИКА. Разработено съгласно изискванията на Еврокод 7- Геотехническо проектиране", под общата редакция на проф.Г.Илов

[2] "Инженерна геология и хидрогеология", под общата редакция на проф. Никола Косев

се препоръчват следните технически решения:

- изграждане на противофилтрационни завеси
- обратни филтри в основата
- дренажи на подземните води в областта на техния излаз

В конкретния случай реализация на практика може да има първото и второто решение.

Противофилтрационна завеса ефективно се реализира с а) шпунтова стена; б) технология на струйно циментиране в два варианта в зависимост от налягането на циментовия разтвор.

Проектантът се спира на вариант б) с оглед на предимствата му като технологичност, висока гаранция за водоплътност, липса на вибрации при изпълнение

Противофилтрационната завеса ще се изпълни по един от двата метода:

- технология "смесване на място", Mixed in Place-MIP, например Deep-Soil-Mix на Keller или еквивалентна. При нея в насипа и земната основа ще вкарат шнекове, през които се подава циментов разтвор под относително малко налягане ~10atm. С въртенето на перките на шнека циментовия разтвор се смесва с почвата и след свързване на цимента се получава колона от водоупътен материал. Изпълнят се множество една след друга колони, застъпени преди свързване на цимента, и се получава стена - водоупътна. Работният орган може да бъде един шнек или няколко за обща работа.

- технология на струйно циментиране, придобила популярност и под едно от търговските си названия Soilcrete. При нея се сондира (Ф100mm) до проектната дълбочина и заедно с изваждането на сондата, докато се върти, през нея се нагнетява циментов разтвор под високо налягане 400÷500atm. Отново се образува водоупътна колона. Изграждат се следващи, застъпени и т.н.

Диаметърът на получените колони и необходимия брой колони са в обратно пропорционална зависимост. Ценова оптимизация може да се направи само след избор на конкретен изпълнител. В настоящият проект за заложен изработки с окончателен диаметър 120cm и отстояние между тях 100cm - класически случай за противифилтрационна завеса. В дълбочина се изпълняват от абсолютна кота 20.00m н.в. до 32.00m н.в. като това е съобразено с положението на технологичните тръбопроводи.

Поради наличието на подземни кабели и тръби до пътя, от към страната на БПС1, противифилтрационната завеса от тази страна ще бъде отместена към БПС2,3. Те попада не до пътя, а под него. За целта необходимата канавка за отвеждане на излизащия от сондажите разтвор ще се изгради с бетонови монолитни бордюри върху пътя и след приключване на инжектирането премахната, а отворите от сондажната глава в пътя - запълнени с бетон.

За точно определяне на параметрите, при които ще работят инсталациите, се правят предварителни сондиращи с взимане на почвени за точно определяне на физичните показатели на насипа и земната основа.

Дори и несвършена (ако реално има филтрация и под нивото на тръбопроводите) противифилтрационната завеса ще намали значително или преустанови напълно сулфозията.

Обратен филтър в зоната на разтоварване на масива по пътя може да се реализира и чрез глинен екран, изграден по скатове, затежен с усилен габиони. За реализирането му предварително е необходимо *изсичането на цялата дървесна растителност* и по двата ската на насипа под пътя. Това проектно решение е представено на лист 3.

Единият ъгъл на **Сградата за изнесени съвещания** е слегнал. В резултат са се компрометирани с пукнатини стени от газобетон. В настоящия проект се предвижда: *временно подтиране на покрива, разрушаване на стените, изкоп, по-дълбоко залагане на основи (основи са същевременно и завършване на съществуваща подпорна стена), обратно засипване, възстановяване на настилка и зидове. Настилка се свързва към основите и настоящата подпорна стена.*

В настоящия проект са предвидени и СМР, целящи **ремонт на външното стълбище** до сградата.

Това проектно решение е представено на лист 2.

5. БЕЛЕЖКИ ПО ИЗЧИСЛЕНИЯТА

Функцията на застъпени една с друга колони, формиращи стена е единствено противифилтрационна завеса - да ограничи преминаването на вода под пътя и сулфозията. Водното ниво от двете страни на насипа е почти едно и също т.е. стената не е подложена на хидростатичен натиск.

В конструкцията на сградата за изнесени съвещания не се правят промени. Сега наблюдаваните пукнатини са резултат от отместване на края на съществуващата подпорна стена и слягане на насипа зад нея. Завършването на стената ще предотврати подобни отмествания в бъдеще. Проектираните основи на стените са обединени със съществуващата подпорна стена.

6. БЕЛЕЖКИ ПО ИЗПЪЛНЕНИЕТО

Строителното изпълнение да стане в съответствие с ПИПСМР.

Бетонът да се достави от лицензиран бетонов възел. Да се обърне внимание на ушлътняването му с подходящи вибратори.

Подробности по технологията за изпълнение на противифилтрационна завеса виж в част План по Безопасност и Здраве(ПБЗ).

7. ИЗПОЛЗВАНИ МАТЕРИАЛИ

- Цимент
- Бетон клас С16/20 по БДС EN 206-1
- Армировка клас В235 и В420 по БДС EN 10080:2005
- Габиони 50/100/200cm (усилен тип)
- Глина
- Геотекстил 385g/m²

Настоящата обяснителна записка е неразделна част от конструктивните чертежи и е необходимо да се разглежда съвместно с тях.

УКАЗАНИЯ за подготовка на оферта за възлагане на обществена поръчка чрез ПУБЛИЧНА ПОКАНА

1. Общи условия

- 1.1. Редът и условията, при които ще се определи изпълнител на обществената поръчка са съгласно Глава осма “а” на Закона за обществените поръчки.
- 1.2. При изготвяне на офертата всеки участник трябва да се придържа точно към обявените от Възложителя условия.
- 1.3. Всички разходи по изготвяне и подаване на офертите са за сметка на участниците.
- 1.4. До изтичането на срока за подаване на офертите всеки участник в публичната покана може да промени, допълни или да оттегли офертата си.
- 1.5. Всеки участник има право да представи само една оферта.
- 1.6. Лице, което участва в обединение или е дало съгласие и фигурира като подизпълнител в офертата на друг участник, не може да представя самостоятелна оферта.
- 1.7. С офертата си участниците може без ограничения да предлагат ползването на подизпълнители.
- 1.8. Представената предлагана цена не подлежи на актуализация.
- 1.9. Участниците са длъжни да съблюдават сроковете и условията, посочени в Публичната покана.
- 1.10. Офертата на участника съдържа: “Документи и информация”, “Техническо предложение” и “Ценово предложение”.

2. Изисквания към офертата

2.1. Документи и информация:

- 2.1.1. Списък на документите и информацията, съдържащи се в офертата. Документът се подписва от лице с представителни функции и се представя в оригинал.
- 2.1.2. Представяне на участника, което включва:
 - 2.1.2.1. Единен идентификационен код по чл. 23 от Закона за търговския регистър, БУЛСТАТ и/или друга идентифицираща информация в съответствие със законодателството на държавата, в която кандидатът или участникът е установен, както и адрес, включително електронен, за кореспонденция при провеждането на процедурата. Документът се изготвя по приложения образец на Информационен лист към настоящата документация и се представя в оригинал. Подписва се задължително от лице с представителни функции и се представя в оригинал.
 - 2.1.2.2. Доказателства за упражняване на професионална дейност по чл. 49, ал. 1 от ЗОП
 - 2.1.2.2.1. Удостоверение за вписване в Централен професионален регистър на строителя за изпълнение на обекти IV група, III категория. Документът се представя заверен с гриф “Вярно с оригинала”, свеж печат и подпис от лице с представителни функции.

Забележка: В случай че не е представено Удостоверение за вписване в Централен професионален регистър на строителя, Участникът представя информация относно публичните регистри, в които се съдържат посочените обстоятелства, или компетентния орган, който съгласно законодателството на държавата, в която кандидатът или участникът е установен, е длъжен да предоставя информация за тези обстоятелства служебно на възложителя
 - 2.1.2.2.2. Доказателства за техническите възможности и/или квалификация по чл. 51 от ЗОП, посочени от възложителя в публичната покана за обществена поръчка:
 - 2.1.3.1. Списък на строителството, изпълнено през последните 5 години, считано от датата на подаване на офертата. Списъкът се подписва задължително от лице с представителни функции и се представя в оригинал.

За строителството, което е еднакво или сходно с предмета на поръчката, и:

 - 2.1.3.1.1. Посочване на публичните регистри, в които се съдържа информация за актовете за въвеждане на строежите в експлоатация, която информация включва данни за компетентните органи, които са издали тези актове, стойността, датата, на която е приключило изпълнението, мястото и вида на строителството. Документът се представя в оригинал, свободен текст, свеж печат и подпис от лице с представителни функции.

2.1.3.1.2. Удостоверения за добро изпълнение, които съдържат стойността, датата, на която е приключило изпълнението, мястото, вида и обема на строителството, както и дали е изпълнено в съответствие с нормативните изисквания. Удостоверенията съдържат и дата и подпис на издателя и данни за контакт. Удостоверенията за добро изпълнение се представят заверени с гриф “Вярно с оригинала”, свеж печат и подпис от лице с представителни функции.

или

2.1.3.1.3. Копия на документи, удостоверяващи изпълнението, вида и обема на изпълнените строителни дейности. Документите се представят заверени с гриф “Вярно с оригинала”, свеж печат и подпис от лице с представителни функции

2.1.3.2. Списък на техническите лица /ръководен и изпълнителски персонал/, включително на тези, отговарящи за контрола на качеството с посочване на образованието, професионалната квалификация и професионалния опит на участника и/или на ръководните му служители, включително на лицата, които отговарят за извършването на услугата или строителството. За изпълнителите на дейностите по предмета на обществената поръчка се изисква техническият ръководител да е с квалификация строителен техник, отговорните лица за безопасността при работа с наряд/нареждане да притежават V-та квалификационна група, а изпълнителят на работата IV-та квалификационна група по Правилник по безопасност при работа в неелектрически уредби на електрически и топлофикационни централи и по топлопреносни мрежи и хидротехнически съоръжения.

Документът се подписва от лице с представителни функции и се представя в оригинал.

2.1.3.3. Сертификат удостоверяващ съответствието на участника със стандарт за системи за управление на качеството ISO 9001:2008. Документът се представя заверен с гриф “Вярно с оригинала”, свеж печат и подпис от лице с представителни функции.

2.1.4. Декларация за приемане условията в проекта на договор. Декларацията се подписва от лице с представителни функции и се представя в оригинал.

2.1.5. Декларация за видовете работи от предмета на поръчката, които ще се предложат на подизпълнители и съответстващият на тези работи дял в проценти от стойността на обществената поръчка, и предвидените подизпълнители.

Декларацията се подписва задължително от лице с представителни функции и се представя в оригинал.

2.1.6. Когато участник доказва съответствието си с изискванията за технически възможности и/или квалификация с възможностите на трети лица, освен документите, определени от възложителя за доказване на съответните възможности, участникът представя доказателства, че при изпълнението на поръчката ще има на разположение ресурсите на третите лица. Трети лица може да бъдат посочените подизпълнители, свързани предприятия и други лица, независимо от правната връзка на участника с тях.

2.1.7. Когато участникът е обединение:

2.1.7.1. Към документите и информацията по т. 2.1. се прилага копие на договора за обединение, а когато в договора не е посочено лицето, което представлява участниците в обединението – и документ, подписан от лицата в обединението, в който се посочва представляващият. Документът/ите се представя/т заверен/и с гриф “Вярно с оригинала”, свеж печат и подпис от лице с представителни функции

2.1.8. Когато участникът е обединение, което не е юридическо лице:

2.1.8.1. Документите по т. 2.1.2.1 се представят от всяко физическо или юридическо лице, включено в обединението;

2.1.8.2. Документите по т. 2.1.2.2. и т. 2.1.3. се представят само за лицата, чрез които обединението доказва съответствието с посочените изисквания.

2.2. Техническо предложение, което трябва да съдържа:

2.2.1. Работна програма за изпълнение на дейностите, предмет на поръчката, която да включва: пълно описание на организацията на дейностите (обем, последователност, обезпеченост и контрол); разпределението във времето на техническите и човешките ресурси (общ брой работници; бригади и брой членове в бригадата), съобразени с условията за изпълнение на дейностите от работния проект, техническото задание и количествените сметки;

отговорностите и правомощията на участника по време на изпълнението на дейностите; начини и методи на контрол на целия процес.

2.2.2. График за изпълнение на дейностите. Графикът да се изготви без конкретни дати като отразява продължителността на изпълнение на дейностите в календарни дни. Графикът следва да съответства на технологичната последователност, необходима за изпълнение на дейностите, обема и вида на дейностите, описани в количествено-стойностната сметка.

2.2.3. Срок за изпълнение, представен под формата на декларация в свободен текст (в оригинал), подписана от лице с представителни функции.

2.2.4. Гаранционен срок на изпълнените видове работи, представен под формата на декларация в свободен текст (в оригинал), подписана от лице с представителни функции.

2.3. Ценовото предложение, което трябва да съдържа:

2.3.1. Количествено-стойностна сметка. Участниците трябва да попълнят на ръка единична и обща цена (в лв. без ДДС) по всяка позиция върху количествено-стойностната сметка на Възложителя, приложена към документацията

2.3.2. Рекапитулация, изготвена по приложения образец.

2.3.3. Анализи на единични цени. Участниците трябва да изготвят анализи на единичните цени за всяка позиция от количествено-стойностните сметки. Всеки анализ трябва да е обозначен с номер и наименование на вида СМР, съответстващо на наименованието на позицията от количествената сметка, за която се отнася и да е посочен конкретния шифър или конкретното основание за използваната разходна норма: (източниците на разходни норми могат да бъдат: УСН; ТНС; ЕТНС, СЕК); Анализът на всяка ед. цена да включва необходимите разходи за изпълнението съобразно вида работа от съответната позиция – разходи за труд, допълнителни разходи върху труда, разходи за механизация и допълнителни разходи върху механизацията (ако такава е необходима за изпълнение на съответната работа); материали; доставно-складови разходи за материалите/ и печалба.

2.3.4. Показатели за ценообразуване, систематизирани по вида дейности, които ще се изпълняват по отношение на часовите ставки, а за механизацията, според вида на механизацията

2.3.5. Да съдържа вида работа, стойността и процентът от общата стойност на всеки от подизпълнителите, в случай че участникът ще използва подизпълнители или е обединение;

2.3.6. В случай, че в Техническото задание се изисква представяне на ПОК, то изговянето на ПОК не следва да се остойностява като дейност.

2.3.7. Позиции, от количествената сметка на Възложителя, за които няма попълнени стойности или цени при тяхното изпълнение няма да бъдат заплащани от Възложителя и ще бъде считано, че са покрити от другите стойности и цени, посочени в количествената сметка;

2.3.8. Допуснати в офертата технически грешки и пропуски в определянето на цената са единствено за сметка на участниците.

2.3.9. При допуснати аритметични грешки изразяващи се в несъответствие между единична и обща цена, ще се взема предвид единичната. При несъответствие между изписаната цифром и словом, за вярна се приема изписаната словом.

3. Изисквания към оформянето

3.1. Офертата и всички документи, които са част от нея, следва да бъдат представени в оригинал или да са заверени, когато са ксерокопия, с гриф “вярно с оригинала“, свеж печат и подпис на лицето, представляващо участника.

3.2. Документите и данните в офертата се подписват само от лица с представителни функции, назовани в регистрацията или удостоверение за актуално състояние и/или упълномощени за това лица, за което се изисква представяне на нотариално заверено пълномощно за изпълнение на такива функции.

3.3. Офертата се подава на български език. Когато участник в публичната покана е чуждестранно физическо или юридическо лице или техни обединения документът за регистрацията се представя в официален превод. Документите и информацията, техническото предложение и ценовото предложение, когато са на чужд език, се представят и в превод.

3.4. В офертата и приложените документи не се допускат никакви вписвания между редовете,

изтривания или корекции, освен ако са заверени с подписа на лице с представителни функции и свеж печат.

4. Окомплектоване и подаване на офертата

4.1. Офертата се представя в запечатан, непрозрачен плик от участника или от упълномощен от него представител лично или по пощата с препоръчано писмо с обратна разписка (респ. чрез куриерска служба). Върху плика се посочва наименование на участника, адрес за кореспонденция, телефон и по възможност факс и електронен адрес. На плика се записва “Оферта за възлагане на обществена поръчка чрез публична покана с предмет: **“Ремонт сграда за изнесени съвещания и локално укрепване на брегова ивица от подводящ канал към БПС-1 на АЕЦ Козлодуй”**”.

4.2. Офертата се изпраща на адрес: гр. Козлодуй, “АЕЦ Козлодуй” ЕАД, Централно деловодство.

4.3. Участникът е длъжен да обезпечи получаването на офертата на указаното място и срок. Разходите за подаване на офертата е за негова сметка. Рискът от забава или загубване на офертата е за участника.

4.4. Възложителят не се ангажира да съдейства за пристигането на офертата на адреса и в срока, определен от него.

4.5. При приемане на офертата върху плика се отбелязват поредният номер, датата и часът на получаването и посочените данни се записват във входящ регистър, за което на приносителя се издава документ.

4.6. Възложителят не приема за участие в публичната покана и връща незабавно на участниците оферти, които са представени след изтичане на крайния срок или в незапечатан, или плик с нарушена цялост.

5. Получаване, разглеждане и оценка на офертите

5.1. Комисия, назначена със заповед на Изпълнителния директор на АЕЦ Козлодуй ще разгледа и оцени офертите по ред определен от вътрешни правила.

5.2. Комисията ще извърши оценка на представените оферти съгласно предварително обявения критерий за възлагане “най-ниска цена”.

5.3. Участниците ще бъдат информирани писмено за резултатите на посочените в информационния лист координати.

5.4. С определения за изпълнител участник ще бъде сключен писмен договор. При сключване на договор, определеният за изпълнител представя документи за удостоверяване липсата на обстоятелства по чл. 47, ал. 1, т. 1 от ЗОП (освен когато законодателството на държавата, в която е установен, предвижда включването на някое от тези обстоятелства в публичен регистър или предоставянето им служебно на Възложителя) и декларация за липсата на обстоятелства по чл. 47, ал. 5 от ЗОП в 7 (седем) дневен срок от датата на уведомяването му.

5.5. Договори, които включват дейности, доставки или услуги, които имат отношение към ядрената безопасност, аварийна готовност и/или радиационната защита, влизат в сила от момента на двустранното им подписване, а изпълнението на предмета им започва от датата на утвърждаване на Протокол за проверка на документите от Дирекция “Б и К” на “АЕЦ Козлодуй” ЕАД, съгласно раздел 10 от Общите условия.

6. За всички неуредени въпроси се прилагат разпоредбите на Закона за обществените поръчки и Правилника за прилагането му.

До
“АЕЦ Козлодуй” ЕАД
гр. Козлодуй

О Ф Е Р Т А

за участие в обществена поръчка чрез публична покана с предмет:
**“Ремонт сграда за изнесени съвещания и локално укрепване на брегова ивица от
подводящ канал към БПС-1 на АЕЦ Козлодуй”**

УВАЖАЕМИ ГОСПОДА,

След запознаване с всички документи и образци от документацията за участие в обществената поръчка чрез публична покана, с настоящата оферта заявяваме, че желаем да участваме в публичната покана при условията обявени в документацията и приети от нас без възражения.

Задължаваме се, в случай, че нашата оферта бъде приета, да изпълним качествено дейностите по предмета на поръчката с цена, посочена в Приложение № III.1 и в сроковете, посочени в Приложение № II.2 - График за изпълнение на дейностите.

Ние сме съгласни валидността на нашата оферта да бъде 45 календарни дни от крайния срок за получаване на оферти и ще остане обвързваща за нас, като може да бъде приета по всяко време преди изтичане на този срок.

До подготвянето на официален договор, тази оферта заедно с писменото приемане от Ваша страна и известие за сключване на договор ще формират обвързващо споразумение между двете страни.

Списък на документите и информацията, съдържащи се в офертата:

I. Документи и информация

I.1. Списък на документите и информацията, съдържащи се в офертата.

I.2. Представяне на участника, което включва:

I.2.1. Единен идентификационен код по чл. 23 от Закона за търговския регистър, БУЛСТАТ и/или друга идентифицираща информация в съответствие със законодателството на държавата, в която участникът е установен, както и адрес, включително електронен, за кореспонденция при провеждането на публичната покана.

I.2.2. Доказателства за упражняване на професионална дейност по чл. 49, ал. 1 от ЗОП

I.2.2.1. Удостоверение за вписване в Централен професионален регистър на строителя за изпълнение на обекти IV група, III категория.

I.3. Доказателства за техническите възможности и/или квалификация по чл. 51 от ЗОП, посочени от възложителя в публичната покана за обществена поръчка:

I.3.1. Списък на строителството, изпълнено през последните 5 години, считано от датата на подаване на офертата.

За строителството, което е еднакво или сходно с предмета на поръчката, и:

I.3.1.1. Посочване на публичните регистри, в които се съдържа информация за актовете за въвеждане на строежите в експлоатация, която информация включва данни за компетентните органи, които са издали тези актове, стойността, датата, на която е приключило изпълнението, мястото и вида на строителството. Документът се представя в оригинал, свободен текст, свеж печат и подпис от лице с представителни функции.

или

I.3.1.2. Удостоверения за добро изпълнение, които съдържат стойността, датата, на която е приключило изпълнението, мястото, вида и обема на строителството, както и дали е изпълнено в съответствие с нормативните изисквания. Удостоверенията съдържат и дата и подпис на издателя и данни за контакт. Удостоверенията за добро изпълнение се представят заверени с гриф “Вярно с оригинала”, свеж печат и подпис от лице с представителни функции.

или

I.3.1.3. Копия на документи, удостоверяващи изпълнението, вида и обема на изпълнените строителни дейности. Документите се представят заверени с гриф “Вярно с оригинала”, свеж печат и подпис от лице с представителни функции

I.4. Списък на техническите лица /ръководен и изпълнителски персонал/, включително на тези, отговарящи за контрола на качеството с посочване на образованието, професионалната квалификация и професионалния опит на участника и/или на ръководните му служители, включително на лицата, които отговарят за извършването на услугата или строителството.

I.5. Сертификат удостоверяващ съответствието на участника със стандарт за системи за управление на качеството ISO 9001:2008.

I.6. Декларация за приемане условията в проекта на договор.

I.7. Декларация за видовете работи от предмета на поръчката, които ще се предложат на подизпълнители и съответстващият на тези работи дял в проценти от стойността на обществената поръчка, и предвидените подизпълнители.

II. Техническо предложение

II.1. Работна програма за изпълнение на дейностите, предмет на поръчката;

II.2. График за изпълнение на дейностите;

II.3. Срок за изпълнение;

II.4. Гаранционен срок на изпълнените видове работи;

III. Ценово предложение

III.1. Количествено-стойностна сметка;

III.2. Рекапитулация;

III.3. Анализи на единични цени;

III.4. Показатели за ценообразуване;

III.5. Вида работа, стойността и процентът от общата стойност на всеки от подизпълнителите, в случай че участникът ще използва подизпълнители или е обединение.

ПОДПИС и ПЕЧАТ:

_____ (име и фамилия)

_____ (дата)

_____ (длъжност на управляващия/представяващия участника)

_____ (наименование на участника)

РЕКАПИТУЛАЦИЯ

на предлаганата цена за участие в публична покана с предмет:
**“Ремонт сграда за изнесени съвещания и локално укрепване на брегова ивица от
 подводящ канал към БПС-1 на АЕЦ Козлодуй”**

№	КСС част	Стойност в лв. без ДДС
1	2	3
I	КСС	
II	10% върху стойността на КСС за непредвидени разходи	
ОБЩО ЗА ИЗПЪЛНЕНИЕ НА ПОРЪЧКАТА		p.I + p.II

Словом:.....

..... лв. без ДДС

ПОДПИС и ПЕЧАТ:

_____ (име и фамилия)

_____ (дата)

_____ (длъжност на управляващия/представяващия участника)

_____ (наименование на участника)

ОСНОВНИ ПОКАЗАТЕЛИ ЗА ЦЕНООБРАЗУВАНЕ

за участие в публична покана с предмет:

“Ремонт сграда за изнесени съвещания и локално укрепване на брегова ивица от подводещ канал към БПС-1 на АЕЦ Козлодуй”

Наименование	Стойност
1	2
Часова ставка както следва – лева	
Част: Ч.С.=..... ¹ бр x ² /166,70 ³ЛВ.
Част: Ч.С.=..... бр x/166,70ЛВ.
Част: Ч.С.=..... бр x/166,70ЛВ.
Допълнителни разходи върху труда – в % от стойността на труда%
Допълнителни разходи върху механизацията в % от стойността на механизацията:%
Цени на машиносмените по видове механизация: Вид механизация единична цена на машиносмянаЛВ.
Доставно складови разходи – в % от стойността на материалите%
Печалба - % върху стойността на СМР%
Разходните норми за труд, материали и механизация: (УСН, ТНС, ЕТНС, СЕК)	
Коефициенти за утежнени условия (ако има такива) За К1= За К2=	

ПОДПИС и ПЕЧАТ:

_____ (име и Фамилия)

_____ (дата)

_____ (длъжност на управляващия/представяващия участника)

_____ (наименование на участника)

¹ Попълва се брой мин. Работни заплати

² Попълва се размера на минималната работна заплата за страната

³ Попълват се средно-месечните часове за всяка текуща година (за 2014 г. са 166,70)

ДОГОВОР

№.....

Днес, год., в гр. Козлодуй между:
 “АЕЦ Козлодуй” ЕАД, гр. Козлодуй, вписано в търговския регистър към Агенция по вписванията с ЕИК 106513772, представлявано от –
, наричано по-нататък в Договора **ВЪЗЛОЖИТЕЛ**, от една страна, и
 “.....”, гр., вписано в търговския регистър към Агенция по вписванията с ЕИК, представлявано от –
, наричано по-нататък в Договора **ИЗПЪЛНИТЕЛ**, от друга страна и на основание чл.101е от Закона за обществените поръчки и във връзка с утвърден протокол от Заместник изпълнителния директор на “АЕЦ Козлодуй” ЕАД от работата на комисията за класиране на офертата и определяне на изпълнител на обществената поръчка с предмет: **“Ремонт сграда за изнесени съвещания и локално укрепване на брегова ивица от подводещ канал към БПС-1 на АЕЦ Козлодуй”** се сключи настоящият Договор за следното:

1. ПРЕДМЕТ НА ДОГОВОРА

ВЪЗЛОЖИТЕЛЯТ възлага и заплаща, а **ИЗПЪЛНИТЕЛЯТ** приема да изпълни ремонт на сграда за изнесени съвещания и локално укрепване на брегова ивица от подводещ канал към БПС-1 на АЕЦ Козлодуй, съгласно Приложение № 2 – Техническо задание № ХТС-57/28.04.2014, Приложение № 3 – Количествено-стойностна сметка, Приложение № 4 – График за изпълнение и Приложение № 5 – Работна програма, неразделна част от настоящия договор.

2. ЦЕНА И НАЧИН НА ПЛАЩАНЕ

2.1 Цената на настоящия договор е в размер налв.
 /словом..... / без ДДС и включва:

2.1.1. Цена за СМР съгласно Приложение № 3 –лв.
 /словом..... / без ДДС;

2.1.2. Стойност за непредвидени разходи /до 10% върху стойността по т.2.1.1./ -
лв. /словом..... / без ДДС.

2.2. Единичните цени за изпълнение на възложените видове работи са образувани при следните ценови показатели:

2.2.1. Часова ставка

2.2.2. Допълнителни разходи върху труда

2.2.3. Допълнителни разходи върху механизацията

2.2.4. Цени на машиносмените на строителната механизация:

2.2.5. Цени на материали по фактури, съгласно цени на производител или официален дистрибутор с % доставно-складови разходи, без материалите на **ВЪЗЛОЖИТЕЛЯ**

2.2.6. Печалба% начислена върху обема СМР, намален с материали на **ВЪЗЛОЖИТЕЛЯ**

2.2.7. Разходните норми за труд, материали и механизация съгласно

2.3. Посочените в Приложение № 3 – Количествено-стойностна сметка единични цени са твърди и не подлежат на промяна, фиксират се със сключването на договор и остават в сила през време на изпълнението на договора.

2.4. В случай на замяна на едни обеми работа с други, ценообразуването на новите видове работи е съгласно показателите за ценообразуване в т.2.2 или на базата на показатели за изпълнение на сходни работи, съгласно количествено-стойностна сметка, в случай че са указани в нея. Разходните норми за труд, материали и механизация са съгласно от т.2.2.7. Количествата и видовете СМР се доказват по време на изпълнение на договора на база отчетни

документи, които са двустранно подписани и утвърден от **ВЪЗЛОЖИТЕЛЯ** Констативен протокол, придружен със заменителна таблица.

2.5. **ВЪЗЛОЖИТЕЛЯТ** заплаща цената по т. 2.1. по следния начин:

2.5.1. 90% (деветдесет процента) от стойността по т.2.1.1 поетапно, на база завършени и приети работи, до 30 календарни дни след представяне на Протокол за установяване на натурални видове СМР и оригинална фактура.

2.5.2. 90% (деветдесет процента) от стойността по т.2.1.2 на база завършени и приети работи, до 30 календарни дни след представяне на утвърдения Констативен протокол по т. 2.5.5., двустранно подписани количествена сметка, Протокол за установяване на натурални видове СМР и заплащането им, придружен с анализни цени и оригинална фактура.

2.5.3. Останалите 10% (десет процента) от стойността на подписаните Протоколи за установяване на натурални видове СМР, се заплащат след окончателното изпълнение на всички дейности по договора, включително предаване на екзекутивната документация по т. 5.1.14, срещу представяне на Акт за извършена работа.

2.5.4. Остойносттаването на непредвидените разходи за СМР, които не са предвидени в Приложение № 3 – Количествено-стойностна сметка, се извършва съгласно ценовите показатели по т. 2.2. от настоящия договор.

2.5.5. Непредвидени разходи за СМР са разходите, свързани с увеличаване на заложи количества СМР и/или добавяне на нови видове и количества СМР, които не са могли да бъдат предвидени преди сключване на договора. Непредвидените работи се възлагат за изпълнение след като са предварително одобрени от **ВЪЗЛОЖИТЕЛЯ** и е оформен Констативен протокол, утвърден от **ВЪЗЛОЖИТЕЛЯ**.

2.5.6. При необходимост от извършване на непредвидени работи, възникнали след сключването на този договор, **ВЪЗЛОЖИТЕЛЯТ** отразява в заповедната книга на обекта необходимостта от изпълнението на допълнителните количества/ видове СМР.

2.6. Цената по т.2.1. е пределна и валидна до пълното изпълнение на договора.

2.7. Плащанията по настоящия договор ще бъдат извършвани чрез банков превод в полза на **ИЗПЪЛНИТЕЛЯ** по следните банкови реквизити:

Банка:

IBAN:

BIC:

3. СРОКОВЕ

3.1. Сроктът за изпълнение на дейностите е календарни дни, съгласно Приложение № 4 - График за изпълнение, считано от даване фронт за работа.

3.2. Сроковете по отделните етапи на изпълнение са посочени в Приложение № 4 – График за изпълнение. При възникване на необходимост от промяна на срока (за цялостно завършване или на отделен етап) поради изпълнение на непредвидени СМР, **ИЗПЪЛНИТЕЛЯТ** предлага актуализиран график, който след съгласуване и утвърждаване от **ВЪЗЛОЖИТЕЛЯ** става неразделна част от Договора.

3.3. Забавянето на отделни СМР, което няма да доведе до забавяне на предаването на съответния етап, не е основание за носене на отговорност от **ИЗПЪЛНИТЕЛЯ**. Забавата за предаване на отделен етап не удължава срока за цялостното предаване на обекта.

4. ПРАВА И ЗАДЪЛЖЕНИЯ НА ВЪЗЛОЖИТЕЛЯ

4.1. **ВЪЗЛОЖИТЕЛЯТ** се задължава:

4.1.1. В 5 (пет) дневен срок след подписване на договора да предаде на **ИЗПЪЛНИТЕЛЯ** инвестиционния проект/необходимата техническа документация за изпълнение на работите.

4.1.2. Да осигури фронт за работа съобразно съответните условия за непрекъснат или спрян производствен процес, като обезопаси съоръженията съгласно действащите правилници в "АЕЦ Козлодуй" ЕАД.

4.1.3. Да заплати на **ИЗПЪЛНИТЕЛЯ** уговореното възнаграждение за приетата работа съобразно реда и условията на този договор;

4.2. **ВЪЗЛОЖИТЕЛЯТ** има право:

4.2.1. Да замени едни обеми работа с други с констативни протоколи.

4.2.2. Да контролира изпълнението на дейностите на всеки един етап от изпълнението им.

4.2.3. При констатиране на видими дефекти или несъответствия на оборудване и материали с изискваните документи или при липса на такива, при извършване на входящ контрол **ВЪЗЛОЖИТЕЛЯТ** може да не ги приеме или да не приеме строително-монтажните работи, които са изпълнени с тях.

4.2.4. При констатиране на видими дефекти или несъответствия на изпълнените дейности с техническите изисквания и/или Нормативната уредба, **ВЪЗЛОЖИТЕЛЯТ** има право да не приема работите и да прекрати плащанията към **ИЗПЪЛНИТЕЛЯ**, до отстраняване на несъответствията и качествено изпълнение на дейностите.

4.2.5. Предсрочно да прекрати договора, ако стане явно, че **ИЗПЪЛНИТЕЛЯТ** ще пресрочи срока за изпълнение или няма да извърши строително-монтажните работи по уговорения начин или с нужното качество.

5. ПРАВА И ЗАДЪЛЖЕНИЯ НА ИЗПЪЛНИТЕЛЯ

5.1. **ИЗПЪЛНИТЕЛЯТ** се задължава:

5.1.1. Да изпълни качествено възложената му дейност в съответствие с нормите, стандартите и техническите условия, действащи в атомни централи към момента на сключване на настоящия договор и другите действащи в Република България нормативни документи, вътрешни документи на "АЕЦ Козлодуй" ЕАД (инструкции, правилници и др.) и в сроковете, посочени в Приложение № 4 - График за изпълнение.

5.1.2. Да застрахова професионалната си отговорност за вреди, причинени на други участници в строителството и/или на трети лица, вследствие на неправомерни действия или бездействия при или по повод изпълнение на задълженията им в съответствие с категорията на строежа съгласно Наредба №1 от 2003 г. за номенклатурата на видовете строежи, обн. в Държавен вестник, бр.72/2003г.

5.1.3. Да сключи допълнителна застраховка, покриваща материалните вреди, причинени на **ВЪЗЛОЖИТЕЛЯ**, настъпили през гаранционния срок. Застрахователната полица трябва да бъде представена в петдневен срок след подписване на протокола за приемане на работите, със срок на валидност до изтичане на гаранционния срок. Застрахователната сума следва да е равна на 3 % от стойността на договора.

5.1.4. Да уведомява **ВЪЗЛОЖИТЕЛЯ** за реда на изпълнение на отделните видове работи, като предоставя възможност за контролирането им.

5.1.5. Да опазва от повреди и замърсявания останалите съоръжения на обекта.

5.1.6. Осигуряването на материали, детайли, конструкции, както и всичко друго, необходимо за изпълнение на работите е задължение на **ИЗПЪЛНИТЕЛЯ**.

5.1.7. Да доставя материалите и оборудването, чиято доставка е негово задължение при условие на доставка DDP АЕЦ Козлодуй, съгласно INCOTERMS 2010.

5.1.8. Да извършва входящ контрол на доставките, задължение на **ИЗПЪЛНИТЕЛЯ** в присъствието на упълномощено от **ВЪЗЛОЖИТЕЛЯ** лице, при който се проверяват отсъствието на явни недостатъци, комплектността на стоката и наличието на всички необходими документи. Документите, придружаващи доставката, се представят на български език.

5.1.9. Да осигури изцяло необходимата за строителството механизация.

5.1.10. Да участва в оперативни съвещания, организирани от **ВЪЗЛОЖИТЕЛЯ** във връзка с изпълнението на предмета на договора.

5.1.11. При завършване на всеки етап от възложената задача да уведомява **ВЪЗЛОЖИТЕЛЯ** да прегледа и приеме съответния етап.

5.1.12. Да състави необходимата документация по време на строителството, съгласно Наредба № 3 от 31.07.2003 г. за съставяне на актове и протоколи по време на строителството, други приложими за дейността нормативни документи и/или вътрешни документи на АЕЦ.

5.1.13. Да изготви и предаде в два екземпляра екзекутивната документация след фактическото завършване на строежа съгласно чл. 175 ал. 1 и 2 от ЗУТ.

5.1.14. Да изготвя съгласно изискванията на **ВЪЗЛОЖИТЕЛЯ** и му предостави необходимата отчетна документация за работите в срок до 15 работни дни от окончателното изпълнение на всички дейности по договора

5.1.15. Да предава съоръженията и работните площадки почистени и в добър вид, съгласно изискванията на ПБЗР-ЕУ, ПБР-НУ и НТБЕЦМ.

5.1.16. Да състави и представи за съгласуване от отговорното лице по договора от страна на **ВЪЗЛОЖИТЕЛЯ** преди допускане до обекта за работа Протокол за оценка на риска при изпълнение на дейността (Приложение № 3) и Споразумителен протокол за осигуряване на здравословни и безопасни условия на труд (Приложение № 3-1) към “Инструкция по качеството за работа на външни организации по сключен договор” ИД № ДБК.КД.ИН.028/07 на “АЕЦ Козлодуй” ЕАД.

5.1.17. Да предостави на **ВЪЗЛОЖИТЕЛЯ** документите, описани в Приложение № 2 - Техническо задание № ХТС-57/28.04.2014.

5.2. **ИЗПЪЛНИТЕЛЯТ** има право:

5.2.1. На предсрочно изпълнение на предмета на договора, при което стойността му ще остане непроменена.

5.2.2. Да откаже изпълнението на указания на **ВЪЗЛОЖИТЕЛЯ** в случай, че последните са в нарушение на цитираните в този договор нормативи, строителните такива или води до съществено отклонение от поръчката.

6. КАЧЕСТВО, ГАРАНЦИИ И РЕКЛАМАЦИИ

6.1. **ИЗПЪЛНИТЕЛЯТ** гарантира за качеството на вложените материали, които са предмет на негова доставка. Той носи отговорност, ако вложените материали не са с нужното качество и/или влошават качеството на извършените СМР и на обекта като цяло.

6.2. **ВЪЗЛОЖИТЕЛЯТ** носи отговорност за качеството на доставените от него оборудване, резервни части и материали.

6.3. При доказано некачествено изпълнение на възложените работи **ИЗПЪЛНИТЕЛЯТ** отстранява всички забележки за своя сметка, със свои материали и работна ръка. При невъзможност възстановява на **ВЪЗЛОЖИТЕЛЯ** всички направени разходи по отстраняване на забележките, извън санкциите и неустойките, които заплаща по настоящия договор.

6.4. За изпълнената работа се установяват гаранционни срокове както следва:

..... от датата на приемане на обекта/въвеждане в експлоатация.

6.5. Рекламации относно качеството на работите **ВЪЗЛОЖИТЕЛЯТ** може да направи в рамките на предвидения гаранционен срок. Той е длъжен в този случай писмено да уведоми **ИЗПЪЛНИТЕЛЯ**. Причините за рекламацията се отразяват в констативен протокол, който се съставя след съвместен оглед и анализ на причините от представители на **ВЪЗЛОЖИТЕЛЯ** и **ИЗПЪЛНИТЕЛЯ**, както и всички изисквания на **ВЪЗЛОЖИТЕЛЯ**, след удовлетворяване на които рекламацията се счита за уредена.

6.6. Ако в рамките на гаранционния срок се установят дефекти, **ИЗПЪЛНИТЕЛЯТ** ги отстранява със свои сили и за своя сметка. Отстраняването на дефектите трябва да се извърши в минимално допустимия технологичен срок, съгласуван с **ВЪЗЛОЖИТЕЛЯ**.

7. НОСЕНЕ НА РИСКА

7.1. Рискът от случайно погиване на или повреждане на извършените СМР, конструкции, материали, строителна техника и др. се носи от **ИЗПЪЛНИТЕЛЯ**.

7.2. **ВЪЗЛОЖИТЕЛЯТ** носи риска от погиване или повреждане на вече приети етапи, съответно СМР, ако погиването не е по вина на **ИЗПЪЛНИТЕЛЯ** и последният не е могъл да ги предотврати.

8. НЕУСТОЙКИ

8.1. За всяко констатирано от **ВЪЗЛОЖИТЕЛЯ** нарушение на разпоредбите на раздел 11 и 12 от Общите условия на договора от страна на наети лица от **ИЗПЪЛНИТЕЛЯ**, както и на инструкции, правилници, получен инструктаж за работа в “АЕЦ Козлодуй” ЕАД и поддържане на чистотата на работната площадка, **ИЗПЪЛНИТЕЛЯТ** заплаща на

ВЪЗЛОЖИТЕЛЯ неустойка в размер на 200 лв за всяко лице, извършило нарушението. Неустойките се налагат при наличие на протокол от звено “Контрол на производствената дейност” или от длъжностните лица на **ВЪЗЛОЖИТЕЛЯ**, допускащи до работа.

8.2. При три или повече нарушения по т. 8.1, **ВЪЗЛОЖИТЕЛЯТ** може да наложи на **ИЗПЪЛНИТЕЛЯ** санкция, в размер на 5 % (пет процента) от стойността на договора.

8.3. Настоящият раздел не отменя, а само допълва раздел 16 от Общите условия на договора.

9. ЗАКЛЮЧИТЕЛНИ РАЗПОРЕДБИ

9.1. Договорът влиза в сила от момента на двустранното му подписване, а изпълнението на предмета на договора започва от датата на даване на фронт за работа.

9.2. **ИЗПЪЛНИТЕЛЯТ** не следва да представя гаранция за изпълнение, съгласно раздел 2 на Приложение № 1 – Общи условия на договора.

9.3. Неразделна част от настоящия договор са следните приложения:

Приложение № 1 - Общи условия на договора;

Приложение № 2 – Техническо задание № ХТС-57/28.04.2014 г.;

Приложение № 3 - Количествено-стойностна сметка

Приложение № 4 – График за изпълнение;

Приложение № 5 – Работна програма

9.4. Отговорно лице по изпълнението на настоящия договор от страна на **ВЪЗЛОЖИТЕЛ** е, тел.: 0973/7

9.5. Отговорно лице по изпълнението на настоящия договор от страна на **ИЗПЪЛНИТЕЛЯ** е, тел.:

9.6. Настоящият договор е подписан в два еднообразни екземпляра - по един за всяка от страните.

10. ЮРИДИЧЕСКИ АДРЕСИ

ИЗПЪЛНИТЕЛ:

.....
гр.
ул.
тел/факс:
ЕИК
ИН по ЗДДС
E-mail:

ВЪЗЛОЖИТЕЛ:

“АЕЦ Козлодуй” ЕАД
3321 Козлодуй
БЪЛГАРИЯ
тел/факс: 0973/73530; 0973/76027
ЕИК 106513772
ИН по ЗДДС BG 106513772
E-mail: commercial@npp.bg

ИЗПЪЛНИТЕЛ:

.....

ВЪЗЛОЖИТЕЛ:

.....

ОБЩИ УСЛОВИЯ НА ДОГОВОРА

1.	РЕД ЗА ПРИЛАГАНЕ НА ОБЩИТЕ УСЛОВИЯ ПО ДОГОВОР	2
2.	ГАРАНЦИЯ ЗА ИЗПЪЛНЕНИЕ	2
3.	ПРАВА И ЗАДЪЛЖЕНИЯ ПО ДОГОВОРА	2
4.	ПОДИЗПЪЛНИТЕЛИ	2
5.	ОБЕДИНЕНИЯ	3
6.	ДАНЪЦИ И ТАКСИ ЗА ЧУЖДЕСТРАННИ ИЗПЪЛНИТЕЛИ	3
7.	ВХОДНИ ДАННИ И ИНФОРМАЦИЯ ПО ДОГОВОРА	4
8.	УПРАВЛЕНИЕ НА КАЧЕСТВОТО	4
9.	ФИЗИЧЕСКА ЗАЩИТА, СИГУРНОСТ И ДОСТЪП ДО ЗАЩИТЕНАТА ЗОНА....	4
10.	ЯДРЕНАТА БЕЗОПАСНОСТ И РАДИАЦИОННА ЗАЩИТА.....	5
11.	БЕЗОПАСНОСТ НА ТРУДА И ЗДРАВΟΣЛОВНИ УСЛОВИЯ НА ТРУД.....	6
12.	ПОЖАРНА БЕЗОПАСНОСТ	7
13.	ОДИТИ, ИНСПЕКЦИИ И ПРОВЕРКИ	7
14.	ОПАЗВАНЕ НА ОКОЛНАТА СРЕДА	8
15.	СРОК ЗА ИЗПЪЛНЕНИЕ	8
16.	НЕУСТОЙКИ	8
17.	ПРЕКРАТЯВАНЕ И РАЗВАЛЯНЕ НА ДОГОВОРА	9
18.	НЕПРЕОДОЛИМА СИЛА	9
19.	РЕД ЗА РЕШАВАНЕ НА СПОРОВЕТЕ	10
20.	ОТГОВОРНО ЛИЦЕ ОТ СТРАНА НА ВЪЗЛОЖИТЕЛЯ	10
21.	ОТГОВОРНО ЛИЦЕ ОТ СТРАНА НА ИЗПЪЛНИТЕЛЯ.....	10
22.	КОМУНИКАЦИЯ МЕЖДУ СТРАНИТЕ	10
23.	ЕЗИК НА ДОГОВОРА	11
24.	ПРОМЕНИ В ДОГОВОРА	11

1. РЕД ЗА ПРИЛАГАНЕ НА ОБЩИТЕ УСЛОВИЯ ПО ДОГОВОР

1.1. Общите условия към договора се прилагат за всички договори сключвани от “АЕЦ Козлодуй” ЕАД като **ВЪЗЛОЖИТЕЛ**.

1.2. Общите условия са неразделна част от договора и не могат да се разглеждат самостоятелно.

1.3. Клаузите, съдържащи се в общите условия по договора, които нямат отношение към предмета на основния договор се считат за неприложими.

1.4. Редът за работата на външни организации на площадката на “АЕЦ Козлодуй” ЕАД е съгласно действащата писмена инструкция ДБК.КД.ИН.028 “Инструкция по качество. Работа на външни организации при сключен договор”.

2. ГАРАНЦИЯ ЗА ИЗПЪЛНЕНИЕ

2.1. **ИЗПЪЛНИТЕЛЯТ** следва да представи при подписване на договора гаранция за изпълнение на договора в размер на 5 % (пет процента) от стойността му - парична сума или неотменима, безусловно платима банкова гаранция със срок на валидност 30 дни по-дълъг от този на договора, която се освобождава не по-късно от 15 работни дни след ефективно изпълнение на предмета на договора, за което **ИЗПЪЛНИТЕЛЯТ** изпраща писмо до **ВЪЗЛОЖИТЕЛЯ** с актуални банкови реквизити.

2.2. При поэтапно изпълнение на договора, периодично размерът на банковата гаранция може да бъде намаляван, пропорционално на вече изпълнените и приети етапи от предмета на договора.

2.3. Гаранцията за изпълнение се задържа от **ВЪЗЛОЖИТЕЛЯ** при неизпълнение на задълженията, поети от **ИЗПЪЛНИТЕЛЯ** по този договор.

2.4. **ВЪЗЛОЖИТЕЛЯТ** не дължи лихви за периода през който средствата по т. 2.1. от договора законно са престояли при него.

3. ПРАВА И ЗАДЪЛЖЕНИЯ ПО ДОГОВОРА

3.1. Правата и задълженията на страните са регламентирани в договора.

3.2. **ИЗПЪЛНИТЕЛЯТ** няма право да прехвърля своите задължения по договора или част от тях на трета страна.

4. ПОДИЗПЪЛНИТЕЛИ

4.1. **ИЗПЪЛНИТЕЛЯТ** е длъжен да ползва за подизпълнители само декларираните от него в офертата си.

4.2. **ИЗПЪЛНИТЕЛЯТ** е изцяло и единствено отговорен пред **ВЪЗЛОЖИТЕЛЯ** за изпълнението на договора, включително и за действията на подизпълнителите. **ИЗПЪЛНИТЕЛЯТ** отговаря за действията на подизпълнителите като за свои действия.

4.3. **ИЗПЪЛНИТЕЛЯТ** носи отговорност за контрол на качеството на работата и спазване на изискванията за безопасна работа на персонала на подизпълнителите си.

4.4. **ИЗПЪЛНИТЕЛЯТ** се задължава да определи компетентни длъжностни лица, които да извършват контрол на работата на подизпълнителите.

4.5. Всички условия към изпълнение на договора определени към **ИЗПЪЛНИТЕЛЯ** важат в пълна сила за неговите подизпълнители. Отговорност за осигуряване на това условие от договора носи **ИЗПЪЛНИТЕЛЯ**.

4.6. В случай, че Изпълнителят е предвидил използване на подизпълнител/и за изпълнение на договора, същият сключва писмен договор с него/тях.

4.7. В срок от 3 (три) дни след подписване на договор/и за подизпълнение и/или допълнителни споразумения към него/тях, **ИЗПЪЛНИТЕЛЯТ** е длъжен да предостави на **ВЪЗЛОЖИТЕЛЯ** един оригинален екземпляр от договора/допълнителното споразумение, заедно с доказателства, че не е нарушена забраната по чл. 45а, ал. 2 от ЗОП.

4.8. Подизпълнителите нямат право да превъзлагат една или повече от дейностите, които са включени в предмета на договора за подизпълнение.

4.9. Изпълнителят се задължава да прекрати договор за подизпълнение , ако по време на изпълнението му възникне обстоятелство по чл. 47, ал. 1 или 5 от ЗОП, както и при нарушаване на забраната по чл. 45а, ал. 4 от ЗОП в 14-дневен срок от узнаването му.

4.10. В случаите по т.4.8 **ИЗПЪЛНИТЕЛЯТ** се задължава да сключи нов договор за подизпълнение при спазване на условията и изискванията на чл. 45а, ал. 1 – 5 от ЗОП. .

4.11. В случай на прекратяване на договор за подизпълнение/замяна на подизпълнител, **ИЗПЪЛНИТЕЛЯТ** уведомява **ВЪЗЛОЖИТЕЛЯ**.

4.12. При завършване на изпълнението и оформяне на отчетните документи за окончателно плащане по договора **ИЗПЪЛНИТЕЛЯТ** предоставя копия от платежните нареждания за осъществените окончателни плащания към своите подизпълнители. След получаване на доказателствата за направените плащания, за **ВЪЗЛОЖИТЕЛЯ** възниква задължението да преведе на **ИЗПЪЛНИТЕЛЯ** дължимото окончателно плащане.

4.13. Комуникацията между **ВЪЗЛОЖИТЕЛЯ** и Подизпълнителите по договора се осъществява само чрез **ИЗПЪЛНИТЕЛЯ**.

4.14. **ВЪЗЛОЖИТЕЛЯТ** има право да прави инспекции и проверки на работата на площадката и одити на подизпълнители, по реда по който същите се извършват за **ИЗПЪЛНИТЕЛЯ**.

5. ОБЕДИНЕНИЯ

5.1. В случаите, когато **ИЗПЪЛНИТЕЛЯТ** е обединение, всички участници са солидарно отговорни за изпълнението на задълженията по договора.

5.2. Всяко изменение в структурата и участниците в обединението ще се счита за неизпълнение на задълженията на **ИЗПЪЛНИТЕЛЯ**.

6. ДАНЪЦИ ЗА ЧУЖДЕСТРАННИ ИЗПЪЛНИТЕЛИ

6.1. Данък удържан при източника

6.1.1. Ако **ИЗПЪЛНИТЕЛЯТ** е чуждестранно юридическо лице, доходи, които **ИЗПЪЛНИТЕЛЯТ** реализира по Договора, могат да подлежат на облагане с данък при източника, когато за тях са приложими съответните разпоредби от българското данъчно законодателство. В такъв случай **ВЪЗЛОЖИТЕЛЯТ** е задължен да начисли и удържи данъка, да го декларира и внесе от името и за сметка на **ИЗПЪЛНИТЕЛЯ**.

6.1.2. При възникване на данъчното задължение на **ИЗПЪЛНИТЕЛЯ** за доход, свързан с плащане по Договора, **ВЪЗЛОЖИТЕЛЯТ** ще удържи от плащането данъка при източника, изчислен с данъчна основа и данъчна ставка, както са определени в приложимия закон, и ще го внесе в съответната териториална дирекция на Националната агенция за приходите (ТД на НАП) в законовия срок, освен ако за **ИЗПЪЛНИТЕЛЯ** има становище на орган по приходите за наличие на основания за прилагане на СИДДО и той се освобождава от облагане на дохода. Такова удържане и внасяне на данък при източника от плащане по Договора не се счита за неизпълнение на задължението на **ВЪЗЛОЖИТЕЛЯ** да плати договорена цена по условията на Договора.

6.1.3. **ИЗПЪЛНИТЕЛЯТ** може да получи от ТД на НАП удостоверение за внесения данък при източника по подадено от него искане. **ВЪЗЛОЖИТЕЛЯТ** съдейства на **ИЗПЪЛНИТЕЛЯ** с осигуряване на необходими документи, прилагани към искането, когато са налични при него.

6.2. Прилагане на СИДДО

6.2.1. Когато между Република България и страната на **ИЗПЪЛНИТЕЛЯ** има влязла в сила Спогодба за избягване на двойното данъчно облагане (СИДДО), която предвижда данъчно облекчение за **ИЗПЪЛНИТЕЛЯ** при облагане на неговия доход в Република България, **ИЗПЪЛНИТЕЛЯТ** може да поиска прилагането на СИДДО, като след възникване на данъчното задължение за дохода удостовери основанията за това пред органа по приходите. В такъв случай **ВЪЗЛОЖИТЕЛЯТ** съдейства на **ИЗПЪЛНИТЕЛЯ** с осигуряване на необходими документи, прилагани към искането за прилагане на СИДДО, когато са налични при него или в правомощията му да ги издаде.

7. ВХОДНИ ДАННИ И ИНФОРМАЦИЯ ПО ДОГОВОРА

7.1. **ВЪЗЛОЖИТЕЛЯТ** е длъжен да представи на **ИЗПЪЛНИТЕЛЯ** необходимите входни данни за изпълнение на дейностите по договора.

7.2. Входни данни могат да бъдат съществуващи документи и данни в “АЕЦ Козлодуй” и се предават във вида, в който са налични.

7.3. **ВЪЗЛОЖИТЕЛЯТ** има право да предава необходимите входни данни на хартиен носител.

7.4. **ИЗПЪЛНИТЕЛЯТ** няма право, без предварителното писмено съгласие на **ВЪЗЛОЖИТЕЛЯ**, да използва документ или информация за цели различни от изпълнението на договора за срока на действие на този договор и до 5 (пет) години след приключването му.

7.5. **ИЗПЪЛНИТЕЛЯТ** се задължава да не предоставя на трети физически или юридически лица информацията по т.7.4.

8. УПРАВЛЕНИЕ НА КАЧЕСТВОТО

8.1. **ИЗПЪЛНИТЕЛЯТ** е длъжен да изпълни възложената му дейност в съответствие с изискванията на собствената си система по качество с отчитане изискванията на **ВЪЗЛОЖИТЕЛЯ**.

8.2. Ако в Техническото задание се изисква Програма за осигуряване на качеството (План по качеството) за изпълнение на дейността по договора и/или План за контрол на качеството, в срок от 20 работни дни след сключването на договора **ИЗПЪЛНИТЕЛЯТ** разработва, изискваните документи по указания на “АЕЦ Козлодуй” ЕАД.

8.3. Всички документи, собственост на **ИЗПЪЛНИТЕЛЯ**, които са цитирани в Програмата или за осигуряване на качеството (Плана по качеството), могат да бъдат изисквани при необходимост от **ВЪЗЛОЖИТЕЛЯ** за преглед и оценка, с оглед идентифициране на методиката и/или технологията, по която ще се извършват дейности.

8.4. Несъответствията по доставките и дейностите, предмет на договора се регистрират, идентифицират и управляват по реда за контрол на несъответствията, определен от “АЕЦ Козлодуй” ЕАД.

8.5. Програмите за осигуряване на качеството (Планове по качеството) и Планове за контрол на качеството се изготвят, съгласуват от упълномощен персонал на “АЕЦ Козлодуй” ЕАД, утвърждават и разпространяват преди стартиране на дейностите, включени в тях.

8.6. Програмата за осигуряване на качеството (Плана по качеството) на **ИЗПЪЛНИТЕЛЯ** става неразделна част от договора.

9. ФИЗИЧЕСКА ЗАЩИТА, СИГУРНОСТ И ДОСТЪП ДО ЗАЩИТЕНАТА ЗОНА

9.1. **ВЪЗЛОЖИТЕЛЯТ** се задължава да осигури достъп на персонал на **ИЗПЪЛНИТЕЛЯ** при изпълнението на задълженията им по настоящия договор, съгласно Инструкция за пропускателен режим в “АЕЦ Козлодуй” ЕАД № УС.ФЗ.ИН 015.

9.2. **ИЗПЪЛНИТЕЛЯТ** трябва да изготви и предаде на **ВЪЗЛОЖИТЕЛЯ** необходимата документация за достъп на персонала по изпълнение на договора до защитената зона на “АЕЦ Козлодуй” ЕАД, съгласно ДБК.КД.ИН.028.

9.3. При неизпълнение на предходната точка от договора ще бъде отказан достъп на персонала на **ИЗПЪЛНИТЕЛЯ** в защитената зона на “АЕЦ Козлодуй” ЕАД.

9.4. Когато за изпълнение на задълженията по този договор **ИЗПЪЛНИТЕЛЯТ** ще използва транспортни средства, той се задължава при въвеждането им в защитената зона на “АЕЦ Козлодуй” ЕАД да представя Протокол за извършена проверка на конкретното МПС, с изричен запис в него, че то няма да бъде пряко или косвено източник на неправомерни действия, съгласно Наредба за осигуряване на физическата защита на ядрените съоръжения,

ядрения материал и радиоактивните вещества, Приета с ПМС № 224 от 25.08.2004 г., обн., ДВ, бр. 77 от 3.09.2004 г.

9.5. Протокол за извършената проверка се оформя за всяко МПС, при всеки отделен случай и се подписва от Ръководителя или упълномощено за това длъжностно лице на **ИЗПЪЛНИТЕЛЯ** и водача на транспортното средство.

9.6. При неизпълнение на предходната точка от договора ще бъде отказан достъп на транспортните средства на **ИЗПЪЛНИТЕЛЯ** в защитената зона на “АЕЦ Козлодуй” ЕАД.

9.7. **ИЗПЪЛНИТЕЛЯТ** се задължава да обезпечи преминаване проверка за надеждност на персонала, който ще работи на площадката на “АЕЦ Козлодуй” ЕАД, съгласно чл. чл.40, т.2 от Правилника за прилагане на Закона за Държавна агенция “Национална сигурност”.

10. ЯДРЕНАТА БЕЗОПАСНОСТ И РАДИАЦИОННА ЗАЩИТА

10.1. За договори, които включват дейности, доставки или услуги, които имат отношение към ядрената безопасност, радиационната защита, аварийната готовност и/или физическата защита, се изисква от **ИЗПЪЛНИТЕЛЯ** да представи необходимите документи за проверка от Дирекция “Б и К” на “АЕЦ Козлодуй” ЕАД в обем и срок, съгласно ДБК.КД.ИН.028.

10.2. Договори, които имат отношение към ядрената безопасност и/или радиационната защита влизат в сила от момента на двустранното им подписване, а изпълнението на предмета на договора започва от датата на утвърждаване на Протокол за проверка на документите от Дирекция “Б и К” на “АЕЦ Козлодуй” ЕАД. Сроковете, определени в договора, започват да се отчитат от датата на уведомяване на **ИЗПЪЛНИТЕЛЯ** за утвърдения протокол за проверка на документите.

10.3. В случаите, когато дейността, предмет на конкретен договор с външна организация е свързана с реализацията на техническо решение, за което се изисква разрешение съгласно ЗБИЯЕ, изпълнението на дейностите по договора започва след издаване на разрешение за техническото решение от АЯР. В случай, че АЯР изиска допълнителни документи, **ИЗПЪЛНИТЕЛЯТ** е длъжен да ги представи в посочените срокове.

10.4. Дейностите по оборудване, имащо отношение към безопасността се извършват спрямо писмени процедури, технологии и методологии.

10.5. **ИЗПЪЛНИТЕЛЯТ** се задължава да обезпечи запознаване на персонала, който ще работи на площадката на “АЕЦ Козлодуй” ЕАД, с общите изисквания за действия при авария в АЕЦ, да спазва процедурите при ликвидация на авария.

10.6. Персоналът на **ИЗПЪЛНИТЕЛЯ** и неговите подизпълнители, включително чуждестранни фирми, които изпълняват дейности в зоните със строг режим на площадката на “АЕЦ Козлодуй” ЕАД са длъжни да спазват изискванията на:

- “Инструкция по радиационна защита на V и VI блок”, идент. № 30.ОБ.00.РБ.01;

- “Инструкция по радиационна защита в ХОГ на “АЕЦ Козлодуй” ЕАД”, идент. № ХОГ.ИР3.01;

- “Инструкция по качество. Работа на външни организации при сключен договор”, идент. № ДБК.КД.ИН.028.

10.7. **ИЗПЪЛНИТЕЛЯТ** носи отговорност за безопасността на труда и дозовото натоварване на персонала, който командирова за работа в “АЕЦ Козлодуй” ЕАД за изпълнение на дейността по договора.

10.8. **ИЗПЪЛНИТЕЛЯТ** определя отговорно лице по радиационна защита в организацията със заповед.

10.9. При необходимост от извършване на дейности в зона строг режим (ЗСР) задължително се извършва измерване на целотелесната активност на персонала на **ИЗПЪЛНИТЕЛЯ**, включително за лица работещи по граждански договор и представители на чуждестранни организации, преди започване и след завършване на работата по съответния договор на ВО.

10.10. За работа в ЗСР, **ВЪЗЛОЖИТЕЛЯТ** осигурява на **ИЗПЪЛНИТЕЛЯ** за своя сметка специално работно облекло, лични предпазни средства, дозиметричен контрол и др. съгласно

изискванията на Наредба № 32 от 07.11.2005 г. за условията и реда за извършване на дозиметричен контрол на лицата, работещи с източници на йонизиращи лъчения.

10.11. **ВЪЗЛОЖИТЕЛЯТ** информира периодично **ИЗПЪЛНИТЕЛЯ** за полученото дозово натоварване на персонала, съгл. чл. 122 ал. 3 на Наредба за радиационна защита при дейности с източници на йонизиращи лъчения. Изпълнителят предоставя данни за дозовото натоварване на персонала си преди първоначалното допускане до работа.

11. БЕЗОПАСНОСТ НА ТРУДА И ЗДРАВΟΣЛОВНИ УСЛОВИЯ НА ТРУД

11.1. От гледна точка на техническата безопасност, командированият персонал на **ИЗПЪЛНИТЕЛЯ** и неговите подизпълнители, включително чуждестранни фирми, условно се приравнява (с изключение на правото за издаване на наряди и допускане до работа) към персонала на “АЕЦ Козлодуй” ЕАД и е длъжен да спазва изискванията на:

– „Правилник за безопасност при работа в неелектрически уредби на електрически и топлофикационни централи и по топлопреносни мрежи и хидротехнически съоръжения”

– „Правилник за безопасност и здраве при работа в електрически уредби на електрически и топлофикационни централи и по електрически мрежи”

11.2. **ИЗПЪЛНИТЕЛЯТ** определя отговорно лице по безопасност на труда в организацията със заповед.

11.3. **ВЪЗЛОЖИТЕЛЯТ** се задължава да осигури фронт за работа съобразно съответните условия за непрекъснат или спрян производствен процес, като обезопаси съоръженията съгласно действащите правилници в АЕЦ и открие наряди за допуск до работа.

11.4. Издаването на наряди за работа, допускане до работа, контрол на дейността на ВО, относно изискванията на техническата документация, закриване на нарядите и приемане на работното място, контрола и отчитане на дозовото натоварване на персонала и др. се извършват според определения ред в съответното структурно звено, по чието оборудване/на чиято територия се работи.

11.5. **ВЪЗЛОЖИТЕЛЯТ** се задължава да осигури инструктиране на външния персонал, според изискванията на НАРЕДБА № РД-07-2 от 16.12.2009г. за условията и реда за провеждането на периодично обучение и инструктаж на работниците и служителите по правилата за осигуряване на здравословни и безопасни условия на труд по цитираните в т.11.1 Правилници и в съответствие с мястото и конкретните условия на работа, която групата или част от нея ще извършва.

11.6. **ИЗПЪЛНИТЕЛЯТ** се задължава да обезпечи обучение и изпити на персонала, който ще работи на площадката на “АЕЦ Козлодуй” ЕАД, по “Въведение в АЕЦ” и “Радиационна защита” в УТЦ на “АЕЦ Козлодуй” ЕАД и съгласно НАРЕДБА за условията и реда за придобиване на професионална квалификация и за реда за издаване на лицензии за специализирано обучение и на удостоверения за правоспособност за използване на ядрената енергия.

11.7. **ИЗПЪЛНИТЕЛЯТ** се задължава да спазва всички ограничения и забрани, за изпращане и допускане до работа на лица и бригади, които са предвидени в правилниците по безопасност на труда. Да извърши правилен подбор при съставяне списъка на ръководния и изпълнителски персонал, който ще изпълнява работата по сключения договор, по отношение на професионална квалификация и тази по безопасността на труда.

11.8. **ВЪЗЛОЖИТЕЛЯТ** се задължава да определи длъжностното лице (или лица), които да приемат външния персонал на **ИЗПЪЛНИТЕЛЯ**, да изискат и извършат проверка на всички предвидени в правилниците документи, включително и удостоверенията за притежаване квалификационна група по безопасност на труда.

11.9. Отговорният ръководител и (или) изпълнителят на работа приемат всяко работно място от допускащия, като проверяват изпълнението на техническите мероприятия за обезопасяване, както и тяхната дейност.

11.10. Ръководителите на **ИЗПЪЛНИТЕЛЯ** постоянно упражняват контрол за спазване на правилниците по безопасност на труда от членовете на групата и да предприемат мерки за отстраняване на нарушенията.

11.11. **ИЗПЪЛНИТЕЛЯТ** се задължава да уведомява писмено **ВЪЗЛОЖИТЕЛЯ** за предприетите мерки по дадени от него предложения-искания за санкциониране на лица, допуснали нарушения по изискванията на безопасността на труда.

11.12. **ИЗПЪЛНИТЕЛЯТ** се задължава да изпълнява писмените разпореждания на упълномощените длъжностни лица от **ВЪЗЛОЖИТЕЛЯ** при констатирани нарушения на технологичната дисциплина и правилата за безопасна работа.

11.13. В случай на трудова злополука с лице наето от **ИЗПЪЛНИТЕЛЯ**, ръководителят на групата уведомява ръководството на фирмата – **ИЗПЪЛНИТЕЛ** и сектор “Техническа безопасност” на “АЕЦ Козлодуй”ЕАД, след което предприема мерки и оказва съдействие на компетентните органи, за изясняване на обстоятелствата и причините за злополуката.

11.14. **ИЗПЪЛНИТЕЛЯТ** се задължава да спазва действащите в АЕЦ нормативни документи и правилници по отношение на ЗБУТ, ПАБ съгласно действащите норми за ремонти и СМР.

11.15. **ИЗПЪЛНИТЕЛЯТ** се задължава да спазва законовите изисквания за опазване на околната среда по време на строителството и след приключването му, в гаранционния срок.

11.16. **ИЗПЪЛНИТЕЛЯТ** осигурява здравословни и безопасни условия на труд, съгласно изискванията на нормативните документи по охрана на труда.

11.17. При необходимост **ИЗПЪЛНИТЕЛЯТ** организира изпълнението на ремонтните дейности при непрекъснат режим на работа, с цел спазване срока на ремонта на съответния блок или друга технологична необходимост.

11.18. **ИЗПЪЛНИТЕЛЯТ** осигурява спазване на Наредба № 2 от 22.03.2004 г. за минималните изисквания за здравословни и безопасни условия на труд при извършване на строителни и монтажни работи на територията на обектите на “АЕЦ Козлодуй”ЕАД.

11.19. Всички санкции, наложени от компетентните органи за нарушенията или за щети нанесени от лица, наети от **ИЗПЪЛНИТЕЛЯ** (включително подизпълнителите му) са за сметка на **ИЗПЪЛНИТЕЛЯ**.

12. ПОЖАРНА БЕЗОПАСНОСТ

12.1. При изпълнение на огневи работи Ръководителят и персонала на ВО изпълняващ дейности по договор с “АЕЦ Козлодуй”ЕАД, е задължен да спазва изискванията на нормативно-техническите документи по пожарна безопасност:

- Наредба № Из-2377 от 15.09.2011 г. за правилата и нормите за пожарна безопасност при експлоатация на обектите;

- Правила за пожарна и аварийна безопасност в “АЕЦ Козлодуй”ЕАД, идент.№ ДОД.ПБ.ПБ.307;

12.2. При изпълнение на огневи работи, **ИЗПЪЛНИТЕЛЯТ** подготвя Списък на лицата, имащи право да бъдат ръководители на огневи работи.

13. ОДИТИ, ИНСПЕКЦИИ И ПРОВЕРКИ

13.1. **ИЗПЪЛНИТЕЛЯТ** поема ангажимент да допусне и окаже съдействие на упълномощени представители на **ВЪЗЛОЖИТЕЛЯ** за извършване на одит по качеството по реда на утвърдени правила на **ВЪЗЛОЖИТЕЛЯ**. Иницирирането на одит може да стане по желание на **ВЪЗЛОЖИТЕЛЯ** и писмено известяване на **ИЗПЪЛНИТЕЛЯ**.

13.2. **ВЪЗЛОЖИТЕЛЯТ** носи отговорност за неразпространение на информацията, станала достъпна по време на извършване на одита.

13.3. **ВЪЗЛОЖИТЕЛЯТ** има право да осъществява контрол по изпълнението на този договор, стига да не възпрепятства работата на **ИЗПЪЛНИТЕЛЯ** и да не нарушава оперативната му самостоятелност.

13.4. **ИЗПЪЛНИТЕЛЯТ** се задължава да предостави достъп до строителни и монтажни площадки, документация и персонал на лицата, упълномощени от **ВЪЗЛОЖИТЕЛЯ** да изпълняват контрол и инспекции.

13.5. **ИЗПЪЛНИТЕЛЯТ** е длъжен да позволи на **ВЪЗЛОЖИТЕЛЯ** или на посочено от **ВЪЗЛОЖИТЕЛЯ** лице, да прави проверки на отчетната документация, съставена при изпълнение на договора, включително и да се правят копия на документите.

14. ОПАЗВАНЕ НА ОКОЛНАТА СРЕДА

14.1. **ИЗПЪЛНИТЕЛЯТ** е длъжен да спазва изискванията за опазване на околната среда по време на изпълнението на предмета на договора и след приключването му, съобразно Закона за управление на отпадъците.

14.2. **ИЗПЪЛНИТЕЛЯТ** е длъжен да извози отпадъците от площадката на “АЕЦ Козлодуй” ЕАД и да осигури тяхното депониране при спазване на изискванията на националното законодателство и вътрешните изисквания на **ВЪЗЛОЖИТЕЛЯ**.

14.3. При изпълнение на дейности, които засягат зелените площи и/или дълготрайната растителност на площадката на “АЕЦ Козлодуй” ЕАД, **ИЗПЪЛНИТЕЛЯТ** е длъжен за своя сметка да възстанови тревните площи и насажденията, съгласувано със съответните отговорни звена на **ВЪЗЛОЖИТЕЛЯ**.

15. СРОК ЗА ИЗПЪЛНЕНИЕ

15.1. Когато по обективни причини от производствен или друг характер, произтичащи от естеството и спецификата на основния предмет на дейност на **ВЪЗЛОЖИТЕЛЯ**, той не е в състояние да осигури условия за изпълнение на предмета на основния договор, изпълнението спира до отпадане на съответните причини за това, като **ВЪЗЛОЖИТЕЛЯТ** може да удължи срока на договора с периода на забавата.

16. НЕУСТОЙКИ

16.1. В случай на неспазване на сроковете по раздел 3 от основния договор **ИЗПЪЛНИТЕЛЯТ** дължи неустойка в размер на 0.5% (половин процент) върху стойността на забавеното изпълнение за всеки ден закъснение, но не повече от 10% (десет процента) от стойността на договора.

16.2. В случай на забавено плащане по раздел 2 от основния договор **ВЪЗЛОЖИТЕЛЯТ** заплаща неустойка в размер на 0.5% (половин процент) върху стойността на забавеното плащане за всеки ден закъснение, но не повече от 10% (десет процента) от стойността на дължимото плащане.

16.3. При виновно неизпълнение на задълженията по договора, с изключение на случаите по т.16.1. и 16.2, неправната страна дължи на изправната неустойка в размер на 10% (десет) върху стойността на договора.

16.4. За действително претърпени вреди в размер по-голям от размера на уговорените неустойки, заинтересованата страна може да търси обезщетение в пълен размер по общия гражданскоправен ред.

16.5. За всяко констатирано от **ВЪЗЛОЖИТЕЛЯ** нарушение на разпоредбите на раздел 11 и 12 от Общите условия на договора, както и на инструкции, правилници, получен инструктаж за работа в “АЕЦ Козлодуй” ЕАД и поддържане на чистотата на работната площадка от страна на наети лица от **ИЗПЪЛНИТЕЛЯ**, последният заплаща на **ВЪЗЛОЖИТЕЛЯ** неустойка в размер на 200 лв за всяко лице, извършило нарушението. Неустойките се налагат при наличие на протокол от звено “Контрол на производствената дейност” или от длъжностните лица на **ВЪЗЛОЖИТЕЛЯ**, допускащи до работа.

16.6. При три или повече нарушения по т. 16.5, **ВЪЗЛОЖИТЕЛЯТ** може да наложи на **ИЗПЪЛНИТЕЛЯ** санкция, в размер на 5 % (пет процента) от стойността на договора.

17. ПРЕКРАТЯВАНЕ И РАЗВАЛЯНЕ НА ДОГОВОРА

17.1. Двете страни имат право да прекратят договора по взаимно съгласие изразено в двустранен документ.

17.2. Всяка от страните може да поиска прекратяване на договора с 30 (тридесет) дневно писмено предизвестие, отправено до другата страна. Страните оформят отношенията си с двустранен протокол.

17.3. Договорът може да бъде прекратен по искане на всяка от двете страни при настъпване на обстоятелства по Раздел 18 от общите условия на договора. В този случай страните подписват двустранен протокол за оформяне на отношенията между тях.

17.4. Договорът може да бъде развален чрез 15 (петнадесет) дневно писмено предизвестие от изправната страна до неизправната в случай на неизпълнение на поетите с договора задължения.

17.5. **ИЗПЪЛНИТЕЛЯТ** може да развали договора и да поиска заплащане на фактическите направени разходи, а така също и неустойка по т.16.1., но не повече от сумата определена в Раздел 2 на Основния договор, когато **ВЪЗЛОЖИТЕЛЯТ** забави плащането на дължимите суми, повече от 30 (тридесет) дни.

17.6. **ВЪЗЛОЖИТЕЛЯТ** може да прекрати договора, ако в резултат на непредвидени обстоятелства, не е в състояние да изпълни своите задължения. В тези случаи **ВЪЗЛОЖИТЕЛЯТ** заплаща на **ИЗПЪЛНИТЕЛЯ** действително изпълнените и приети дейности по договора, без да дължи обезщетение за претърпени вреди и /или пропуснати ползи.

17.7. **ВЪЗЛОЖИТЕЛЯТ** може да развали договора и да поиска заплащане на неустойка по т.16.1, но не повече от сумата определена в раздел 2 на договора, в случай че **ИЗПЪЛНИТЕЛЯТ** не започне работа по договора повече от 30 дни след датата за начало на изпълнението.

17.8. При отказ за издаване на протокол за проверка на документите от Дирекция “Б и К” двете страни не си дължат обезщетения и неустойки и договора се прекратява.

18. НЕПРЕОДОЛИМА СИЛА

18.1. В случай, че някоя от страните не може да изпълни задълженията си по този договор поради непредвидено или непредотвратимо събитие от извънреден характер възникнало след сключване на договора, което препятства неговото изпълнение, тя е длъжна в 3-дневен срок писмено да уведоми другата страна за това. Това събитие следва да бъде потвърдено от БТПП, в противен случай страната не може да се позове на непреодолима сила.

18.2. Докато трае непреодолимата сила, изпълнението на задълженията и свързаните с тях насрещни задължения се спира и срокът на договора се удължава с времето, през което е била налице непреодолимата сила.

18.3. Когато непреодолимата сила продължи повече от 30 (тридесет) дни, всяка от страните може да поиска договорът да бъде прекратен.

19. РЕД ЗА РЕШАВАНЕ НА СПОРОВЕТЕ

19.1. Всички спорни въпроси, произлизащи от настоящия договор или при изпълнението му, ще се решават чрез преговори между двете страни. В случай, че спорните въпроси не могат да бъдат решени чрез преговори, същите ще бъдат решавани съгласно Българското законодателство (ЗОП, ЗЗД, ТЗ, ГПК и др.)

19.2. В случай на спор между страните при тълкуването на настоящия договор, трябва да се спазва следния ред на приоритет на документите:

- Договорът, подписан от страните;
- Общи условия на договора;
- Техническа оферта на **ИЗПЪЛНИТЕЛЯ**
- Техническо задание /техническа спецификация на **ВЪЗЛОЖИТЕЛЯ**;
- Предлагана цена;

20. ОТГОВОРНО ЛИЦЕ ОТ СТРАНА НА ВЪЗЛОЖИТЕЛЯ

20.1. **ВЪЗЛОЖИТЕЛЯТ** е длъжен да определи отговорно лице по изпълнението на договора. Отговорното лице представя **ВЪЗЛОЖИТЕЛЯ** и организира работата по договора от страна на **ВЪЗЛОЖИТЕЛЯ**.

20.2. **ВЪЗЛОЖИТЕЛЯТ** има право да смени отговорното лице по всяко време на изпълнение на договора. **ИЗПЪЛНИТЕЛЯТ** се уведомява писмено за предприетата промяна.

21. ОТГОВОРНО ЛИЦЕ ОТ СТРАНА НА ИЗПЪЛНИТЕЛЯ

21.1. **ИЗПЪЛНИТЕЛЯТ** е длъжен да определи отговорно лице по изпълнението на договора. Отговорното лице представя **ИЗПЪЛНИТЕЛЯТ** и организира работата по договора от страна на **ИЗПЪЛНИТЕЛЯТ**.

21.2. **ИЗПЪЛНИТЕЛЯТ** има право да смени отговорното лице по всяко време на изпълнение на договора. **ВЪЗЛОЖИТЕЛЯТ** се уведомява писмено за предприетата промяна.

22. КОМУНИКАЦИЯ МЕЖДУ СТРАНИТЕ

22.1. Комуникацията между страните се води само между определените отговорни лица. Когато дадено съобщение трябва да достигне до друго лице, участващо в изпълнението от страна на **ВЪЗЛОЖИТЕЛЯ** или от страна на **ИЗПЪЛНИТЕЛЯ**, това се осъществява чрез отговорните лица по договора.

22.2. Всички съобщения, предизвестия и нареждания, свързани с изпълнението на договора и разменяни между **ВЪЗЛОЖИТЕЛЯ** и **ИЗПЪЛНИТЕЛЯ** са валидни, когато са изпратени в писмена форма – лично, по пощата (с обратна разписка), електронна поща или телефакс на съответната страна, или предадени чрез куриер, срещу подпис на приемащата страна.

22.3. Валидните адреси, факс номера и електронна поща на страните се посочват в договора.

22.4. Между страните се допуска неформална комуникация с оглед улесняване на работата като телефонен разговор, или други подобни форми. Неформалната комуникация няма юридическа стойност и не се счита за официално приета, ако не е в писмената форма, определена по горе.

22.5. Валидните адреси и факс номера на страните се посочват в договора. В случай, че това не е посочено в договора, за валидни адрес и факс номер на **ВЪЗЛОЖИТЕЛЯ** се считат, посочените в документацията за участие в процедурата за възлагане на обществена поръчка, а на **ИЗПЪЛНИТЕЛЯ** – посочените в неговата оферта.

22.6. Между страните се допуска неформална комуникация с оглед улесняване на работата като телефонен разговор, електронно съобщение и други подобни форми. Неформалната

комуникация няма юридическа стойност и не се счита за официално приета, ако не е в писмената форма, определена по горе.

22.7. Комуникацията с чуждестранни **ИЗПЪЛНИТЕЛИ** се осъществява на български език. Осигуряването на превод на документите на български език е за сметка на **ИЗПЪЛНИТЕЛЯ**.

22.8. **ВЪЗЛОЖИТЕЛЯТ** по всяко време от изпълнение на договора при провеждане на официални и неофициални разговори и при работни срещи има право да изисква преводач от чуждия език на български, ако счете за необходимо, при това **ВЪЗЛОЖИТЕЛЯТ** не е длъжен да заплаща допълнително за тези си искания.

22.9. Всяка от страните има право да изиска първоначална среща при стартиране на договора с цел уточняване на изискванията към изпълнение на договора, целите на **ВЪЗЛОЖИТЕЛЯ**, критериите за оценка на изпълнението на договора и планиране, изпълнение и производство, които трябва да извърши **ИЗПЪЛНИТЕЛЯ**.

22.10. Когато в хода на изпълнение на работата по договора възникнат обстоятелства, изискващи съставянето на двустранно подписан констативен протокол, заинтересованата страна отправя до другата мотивирана покана с обозначено място, дата и час на срещата. Уведомената страна е длъжна да отговори в три дневен срок след уведомяването (за дата на уведомяването се счита датата на входящия номер).

23. ЕЗИК НА ДОГОВОРА

23.1. Договорът с местни **ИЗПЪЛНИТЕЛИ** се съставя и подписва на български език в 2 еднообразни екземпляра.

23.2. С чуждестранни изпълнители, договора се подписва на български език и на друг език, ако това е упоменато в договора, по два еднообразни екземпляра на всеки от езиците. При противоречие на текстовете на различните езици, валиден е българският текст, освен ако не е определено друго в договора.

24. ПРОМЕНИ В ДОГОВОРА

24.1. Страните по договор за обществена поръчка могат да го променят или допълват само в предвидените в Закона за обществените поръчки случаи.

ИЗПЪЛНИТЕЛ:

.....
гр.....
ул.
тел/факс:
E-mail:
Булстат
Данъчен номер

ВЪЗЛОЖИТЕЛ:

"АЕЦ Козлодуй" ЕАД
3321 Козлодуй
БЪЛГАРИЯ
тел/факс: 0973/73530; 0973/76027
E-mail: commercial@npp.bg
ЕИК: 106513772
ИН по ЗДДС: 106513772

ИЗПЪЛНИТЕЛ:

.....
/ /

ВЪЗЛОЖИТЕЛ:

.....
/ /

ИНФОРМАЦИОНЕН ЛИСТ ЗА УЧАСТНИКА

Наименование на Участника:	<i>Посочете точното наименование на дружеството, според съдебната регистрация</i>
Седалище по регистрация:	<i>Посочете държавата и адрес на седалището на кандидата</i>
Точен адрес за кореспонденция	<i>Посочете улица, град, пощенски код, държава</i>
Лице за контакти	<i>Посочете име, фамилия и длъжност</i>
Телефонен номер	<i>Посочете код на населеното място и телефонен номер</i>
Факс номер	<i>Посочете код на населеното място и номер на факс</i>
Електронен адрес	
Интернет адрес	
Правен статус	<i>Посочете търговското дружество или обединения или друга правна форма, дата на учредяване или номера и датата на вписване и къде</i>
ИН по ЗДДС № и държава на данъчна регистрация съгласно данъчната декларация	<i>Посочете номер по ЗДДС и наименованието на държавата, например: България.....</i>
ИН/ЕИК	
Банкови реквизити	<i>Банка: IBAN: BIC:</i>
Предмет на поръчката	Ремонт сграда за изнесени съвещания и локално укрепване на брегова ивица от подводещ канал към БПС-1 на АЕЦ Козлодуй
Номер на поръчката	<i>Посочете номер на поръчката от Регистъра за обществени поръчки</i>
Дата на изготвяне на офертата	<i>Посочете дата: дата, месец, година; Напр. 17 септември 2014 г.</i>

До: (Наименование на Възложителя)

ПОДПИС и ПЕЧАТ:

_____ (име и фамилия)

_____ (дата)

_____ (длъжност на управляващия/представяващия участника)

_____ (наименование на участника)

ДЕКЛАРАЦИЯ

по чл. 56, ал. 1, т. 12 от ЗОП

във връзка с участие в публична покана

с предмет:

“.....”

Долуподписаният /-ната/ _____
с ЕГН _____, притежаващ лична карта № _____, издадена на _____
от МВР, гр. _____, адрес: _____,
представляващ _____ в качеството си на _____
_____ със седалище _____ и адрес
на управление: _____, тел./факс: _____,
вписано в търговския регистър към Агенцията по вписванията с ЕИК № _____,
ИН по ЗДДС № _____

ДЕКЛАРИРАМ, ЧЕ:

Приемам условията в специфичните и общите условия на проекта на договор,
приложен към документацията за участие в публичната покана.

_____ г

Декларатор: _____

Забележка: Когато Кандидатът/Участникът е юридическо лице е достатъчно подаване на декларацията от едно от лицата, които могат самостоятелно да го представляват

ДЕКЛАРАЦИЯ

по чл. 47, ал. 5 от ЗОП, във връзка с чл. 101е, ал. 2 от ЗОП

от определен за Изпълнител на обществена поръчка чрез публична покана с предмет:

„.....”

Долуподписаният /-ната/ _____

с ЕГН _____, притежаващ лична карта № _____, издадена на _____

от МВР, гр. _____, адрес: _____,

член на управителен/контролен орган _____ в качеството си на _____

_____ със седалище _____ и адрес

на управление: _____, тел./факс: _____,

вписано в търговския регистър към Агенцията по вписванията с ЕИК _____ и ИН

по ЗДДС № _____

ДЕКЛАРИРАМ, ЧЕ:

Не съм свързано лице с Възложителя или със служители на ръководна длъжност в неговата организация;

Не съм сключил договор с лице по чл. 21 или 22 от Закона за предотвратяване и установяване на конфликт на интереси.

Известно ми е, че при деклариране на неверни данни нося наказателна отговорност по чл.313 от НК.

_____ Г

Декларатор: _____

Забележка: Декларацията се подава от лицата по чл. 47, ал. 4 от ЗОП