



”АЕЦ Козлодуй” ЕАД, гр. Козлодуй

България, 3321 гр. Козлодуй тел: 359 973 7 35 30, факс: 359 973 7 60 27

О Б Я В Л Е Н И Е

“АЕЦ Козлодуй” ЕАД на основание чл.14, ал.5, т.1 от ЗОП кани всички заинтересовани да подадат оферти за участие в конкурс по оферти при следните условия:

РАЗДЕЛ I: ВЪЗЛОЖИТЕЛ

I.1) Наименование, адреси и място за контакт:		
Възложител: АЕЦ Козлодуй ЕАД		
Град: Козлодуй	Пощенски код: 3321	Страна: Р. България
Лице за контакт: Валери Атанасов Експерт “Договори”		Телефон: 0973 7 2911
E-mail: Vatanasov@npp.bg		Факс 0973 76005
Интернет адрес/и (когато е приложимо) Адрес на възложителя: www.kznpp.org		
Адрес на профила на купувача (или друг интернет адрес, на който е публикувана поканата): www.kznpp.org – Актуално/Обществени поръчки/ Конкурси по оферти/ Конкурс 28576		

РАЗДЕЛ II

Обект на поръчката:
<input checked="" type="checkbox"/> Строителство <input type="checkbox"/> Доставки <input type="checkbox"/> Услуги
Кратко описание:
1). СМР на тема: ”Обособяване на помещение за каса на цех “Топлоснабдяване” и дежурни”
2). Предмет на настоящия конкурс по оферти е обособяване на помещение за каса на цех “Топлоснабдяване” и дежурни.

РАЗДЕЛ III

Количество или обем:	
Видовете СМР и точни количества са посочени в Пълно описание на обекта на поръчката 2014.УИН.8.072.1.ТЗ.26, количествени сметки Збр. и чертежи 8бр.	
Прогнозна стойност (в цифри): 15 500,00	Валута: BGN
Място на извършване: АЕЦ Козлодуй ЕАД	

Изисквания за изпълнение на поръчката:

1. Изискванията за изпълнение на настоящата поръчка са подробно описани в Пълно описание на обекта на поръчката 2014.УИН 8.072.1.ТЗ.26, количествените сметки и чертежите.
2. Изисквания към Участниците:
 - 2.1. Участникът да притежава удостоверение от Камарата на строителите за вписване в Централен професионален регистър на строителя за изпълнение на обекти III група, III категория
 - 2.2. Участниците да са изпълнили строителство, сходно с предмета на поръчката, през последните пет години. Под сходно строителство да се разбира ремонтни и/или строително-монтажни работи на обществени сгради.
 - 2.3. Участниците да разполагат с квалифициран персонал притежаващ необходимата квалификация: кадрови ресурси притежаващи 4(5) квалификационна група, съгласно "Правилник за безопасност и здраве при работа в електрически уредби на електрически и топлофикационни централи и по електрически мрежи" и 5 квалификационна група, съгласно "Правилник за безопасност при работа в не електрически уредби на електрически и топлофикационни централи и по топло преносни мрежи и хидротехнически съоръжения".
 - 2.4. Участникът да е сертифициран със сертификата за управление на качеството по ISO 9001:2008;
3. Изпълнителят трябва да има застраховка за професионална отговорност по чл. 171 от ЗУТ, за дейност строителство.
4. Срокът за изпълнение на настоящата поръчка е до 30 календарни дни от даване на фронт за работа.

Критерий за оценка на офертите

най-ниска цена

икономически най-изгодна оферта

Срок за получаване на офертите

Дата: 05/09/2014 дд/мм/гггг

Час: 16,00

Допълнителна информация:

1. Приложение към обявлението са:

- 1) Пълно описание на обекта на поръчката 2014.УИН.8.072.1.ТЗ.26, количествени сметки 3бр. и чертежи 8бр
- 2) Указания към участниците
- 3) Образец на оферта по т.2.1.1. от Указанията
- 4) Образец на Основни показатели за ценообразуване по т. III.2. към офертата
- 5) Образец на Информационен лист

ПЪЛНО ОПИСАНИЕ НА ОБЕКТА НА ПОРЪЧКАТА

№ 2014.УИИ.8.072.1.ТЗ.26

ПРЕДМЕТ: “Обособяване на помещение за каса на цех “Топлоснабдяване” и дежурни

1. Предмет на дейността

Част “Архитектурна”

Тази част на проекта включва ремонт на три помещения на първи етаж на сградата. Премахва се тухлен зид между две от помещенията, като по този начин се обособява помещение за каса на цех “Топлоснабдяване”. Демонтираната от разрушената стена стоманена врата се монтира на мястото на дървената врата в новообразуваното помещение. Демонтират се стоманените прозорци, като на тяхно място се монтира PVC дограма с различен размер. Получилите се отвори във фасадата се зазиждат с блокчета “Итонг”, като зидарията се шпаклова с циментово лепило и стъклофибърна мрежа. Подменя се компрометираната гипскартонена обшивка на колоните и гредите. Изкърпват се и се шпакловат стените в местата на премахнатата стена. Възстановява се настилката, стените и таваните в помещенията се боядисват с латекс. На прозорците се монтират алуминиеви щори и вътрешни и външни подпрозоречни первази. На стълбищното рамо между първи и втори етаж се монтира стоманена решетъчна врата. Металните врати и решетки се боядисват с блажна боя.

Част ОВК

Подменят се радиаторните вентили и се извършва ревизия на климатици.

Част “Електрическа”

В съществуващите помещения ще бъде осигурено ел.захранване за работните места в касата на цех Топлоснабдяване и за дежурните. Ще се осигурят необходимите телефонни постове и връзка с вътрешната компютърна система на АЕЦ “Козлодуй”.

Обем на извършваните строителни и монтажни работи

2. Извършване на строителни и монтажни работи съгласно:

2.1. КСС част “Архитектурна”

2.2. КСС част ОВК

2.3. КСС част “Електрическа”

2.4. Чертежи по част “Архитектурна” - 8 бр.

3. Организация на работата

3.1. Инвеститор и контрол на СМР

3.1.1. Инвеститорски контрол по отношение на изпълнение, приемане и отчет на работата, от страна на Възложителя ще упражнява Управление “Инвестиции”.

3.1.2. Технически контрол от страна на Възложителя ще се изпълнява от определените за тази цел лица от цех “Топлоснабдяване”.

3.2. План за изпълнение на строителните и монтажни работи

Начална дата на започване изпълнението на договорените СМР е съгласно Протокол за даване фронт за работа, ориентировъчен срок за изпълнение на СМР не повече от 30 календарни дни.

3.3. Условия за изпълнение на работата

3.3.1. Възложителят осигурява достъп на персонала на Изпълнителя, съгласно ДБК.КД.ИН.028 “Инструкция по качество. Работа на външни организации при сключен договор”.

3.3.2. Възложителят предоставя чертежи, необходими на Изпълнителя за изпълнение на предвидените дейности - Приложение 4 към настоящото пълно описание.

3.3.3. Строително-монтажните работи да се извършват при спазване на изискванията на “Инструкция по качество. Работа на външни организации при сключен договор”, идент. № ДБК.КД.ИН.028.

3.3.4. При извършване на дейностите по изпълнение на проектите Изпълнителят е длъжен да спазва:

- Наредба № 2/22.03.2004 г. за минималните изисквания за здравословни и безопасни условия на труд при извършване на строителни и монтажни работи;
- Закон за здравословни и безопасни условия на труд;
- Наредба № 3/31.07.2003 г. за съставяне на актове и протоколи по време на строителството;
- Наредба № 3/18.09.2007 г. за технически правила и нормативи за контрол и приемане на електромонтажни работи;
- Наредба № Из-1971/29.10.2009г. за строително-техническите правила и норми за осигуряване на безопасност при пожар;
- Други приложими, действащи в Република България нормативни документи.

3.4. Критерии за приемане на работата

3.4.1. Предвиденото за доставка оборудване, което ще бъде вложено при изпълнение на дейностите, преминава входящ контрол, съгласно ДОД.КД.ИК.112 “Инструкция по качество за провеждане на входящ контрол на доставените материали, суровини и комплектуващи изделия в “АЕЦ Козлодуй”.

3.4.2. Приемането и изпълнението на СМР става съгласно “Правилник за изпълнение и приемане на строително-монтажните работи /ПИПСМР/”, “Наредба №

3/18.09.2007 г. за технически правила и нормативи за контрол и приемане на електромонтажни работи” и Плана за контрол на качеството;

3.4.3. Изпълнение в пълен обем и съответното качество на предвидените дейности в различните части на проекта;

3.4.4. Предадена отчетна документация, съгласно “Наредба № 3/31.07.2003 г. за съставяне на актове и протоколи по време на строителството”.

4. Документация

4.1. Документи представени от Изпълнителя преди допускане до работа

4.1.1. Документи, необходими за допускане до работа, съгласно ДБК.КД.ИН.028 “Инструкция по качество. Работа на външни организации при сключен договор”.

4.1.2. Подробен работен график за изпълнение на работите по проекта, съобразен с експлоатационния режим на сградата, който подлежи на съгласуване от страна на “АЕЦ Козлодуй”ЕАД.

4.1.3. Изпълнителят е длъжен да използва “Заповедна книга на строежа” при извършване на инвестиционните дейности, съгласно чл.7, ал.3, т.4 от Наредба № 3 от 31.07.2003 г. за съставяне на актове и протоколи по време на строителството, в която да въвежда измененията в проекта по време на строително-монтажни работи. В случай на проектно изменение се издава заповед, която се записва в Заповедната книга. След приключване на работата заповедната книга се предава за архивиране заедно с останалите отчетни документи.

4.2. Документи представяни от Изпълнителя по време на изпълнение и след завършване на СМР.

4.2.1. Декларации за съответствие и сертификати за произход на материалите и консумативите вложени от Изпълнителя при извършване на дейностите по отделните части на проекта, изискващи се от съответните наредби за съществените изисквания, представените документи трябва да са на български език.

4.2.2. Отчетни документи, които се изготвят от Изпълнителя по време на работата по договора и са в съответствие с изискванията на “Наредба № 3/31.07.2003 г. за съставяне на актове и протоколи по време на строителството” .

4.2.3. По време на изпълнение на монтажните и строителни дейности е възможно да възникнат изменения в приложените чертежи. Измененията се документират, съгласно чл. 8, ал.2 от Наредба № 3/31.07.2003 г. за съставяне на актове и протоколи по време на строителството. Чертежите се наричат “екзекутив”, маркират се на местата, претърпели изменение и след приключване на работата се предават на АЕЦ “Козлодуй”. Екзекутивите се изготвят от Изпълнителя в два екземпляра.

4.2.4. Други документи, собственост на Изпълнителя, които ще бъдат използвани при изпълнението на работите по отделните части на проекта и изпитанията.

4.2.5. Документите влизат в сила след съгласуване от упълномощени лица от АЕЦ “Козлодуй” ЕАД.

4.3. Документи, представени от АЕЦ

4.3.1. Чертежи – съгласно т. 2.4

4.3.2. Образец на Програма за осигуряване на качеството и План за контрол на качеството.

5. Осигуряване на качеството

5.1. Общи изисквания

5.1.1. Изпълнителят да притежава сертифицирана система за управление на качеството в съответствие с ISO 9001:2008.

5.1.2. До 10 дни след подписване на договор Изпълнителят да представи Програма за осигуряване на качеството (ПОК) и План за контрол на качеството (ПКК) за изпълнение на дейностите съгласно настоящето описание на обекта с примерно съдържание предоставено от Възложителя. Програмата подлежи на оценка и съгласуване от Възложителя.

5.2. Квалификация на персонала на изпълнителя

5.2.1 Персоналът на Изпълнителя да притежава съответните квалификационни групи по техника на безопасност, съгласно правилниците по ТБ (ПБРЗ-ЕУ и ПБР-НУ). Изпълнителя да разполага с кадрови ресурси притежаващи 4 (5) квалификационна група, съгласно “Правилник за безопасност и здраве при работа в електрически уредби на електрически и топлофикационни централи и по електрически мрежи” и 5 квалификационна група, съгласно “Правилник за безопасност при работа в не електрически уредби на електрически и топлофикационни централи и по топло преносни мрежи и хидротехнически съоръжения”.

5.2.2 Изпълнителят на строително-монтажните работи трябва да притежава Удостоверение от Камарата на строителите за вписване в Централния професионален регистър на строителя за строежи **трета група , трета категория.**

6. Контрол от страна на АЕЦ

АЕЦ “Козлодуй” има право да извършва инспекции и проверки на дейностите извършвани на площадката. Кандидатите трябва писмено да гарантират съгласието си с това условие и да гарантират осигуряване на достъп до персонал, помещения, съоръжения, инструменти и документи, използвани от външните организации и техни под-изпълнители.

7. Прилагане на изискванията към подизпълнители на основния изпълнител

Всички изисквания, поставени по-горе, трябва задължително да бъдат изпълнявани и от всички евентуални подизпълнители на основния Изпълнител по договора, в зависимост от дейностите, които ще изпълняват.

Основният Изпълнител по договора носи отговорност за контрол на качеството на работата на подизпълнителите. При използване на подизпълнители се назначава лице за контрол на качеството от страна на основния Изпълнител.

Приложения:

1. КСС част "Архитектурна"
2. КСС част ОВК
3. КСС част "Електрическа"
4. Чертежи по част "Архитектурна" - 8 бр.

Р-л Управление И:.....



/Георги Кирков/

Програма за финансиране

Наименование на програмата за финансиране	№ на мярката от програма / код на мероприятияе МИС ВааН
Инвестиционна програма за 2014г.	т. 8.072.1

Изготвил:

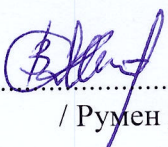
Р-л сектор ИК- АСЧ:..... 19.08.14

/ Румен Драганов /

Съгласували:

Н-к отдел ИК:.....

/Кирил Кирилов/

Р-л сектор К:..... 19.08.14.

/Елена Петрова/

Отг. Техническо лице от цех
"Топлоснабдяване" :.....

/ Боян Димитров /

Обект: "Обособяване на помещение за каса на цех Топлоснабдяване и дежурни"

Част: Архитектурна

КОЛИЧЕСТВЕНА СТОЙНОСТНА СМЕТКА

№	Видове СМР	м-ка	К-во	Ед.цена	Стойност
1	Демонтаж дървена врата 80x200 см.	бр.	1.00		
2	Демонтаж алуминиеви щори	м2	19.50		
3	Демонтаж стоманен прозорец 4.0x1.5 м.	бр.	2.00		
4	Демонтаж стоманен прозорец 5.0x1.5 м.	бр.	1.00		
5	Демонтаж стоманена врата 80x200 см. със запазване за последващ монтаж	бр.	1.00		
6	Зидария от итонг 25 см.	м3	0.90		
7	Шпакловка по стени от Итонг с циментово лепило и стъклофибърна мрежа	м2	12.30		
8	Изнасяне на подвижно оборудване /мебели/	бр.	12.00		
9	Изнасяне стоманена каса с р-ри 0.7x0.7x1.2 м.	бр.	1.00		
10	Разбиване тухлен зид	м3	2.61		
11	Демонтаж на обшивка от гипскартон	м2	13.02		
12	Демонтаж мокет	м2	15.08		
13	Изкърпване на варова мазилка	м2	3.50		
14	Циментова замазка по подове 4 см.	м2	1.80		
15	Изкърпване на настилка от теракот по подове	м2	1.80		
16	Монтаж метална врата с каса на зид 25 см.	бр.	1.00		
17	Доставка и монтаж на PVC прозорец с р-ри 160x150 см.от седемкамерен профил с коефициент на топлопреминаване не по голям от U=1.9W/m2K цвят бял с 50% отваряемост с двоен стъклопакет с бяло и К стъкло, съгласно приложена схема	бр.	4.00		
18	Доставка и монтаж на алуминиеви подпрозоречни поли с ширина 25 см.	м	11.40		
19	Доставка и монтаж на вътрешни подпрозоречни PVC поли с шир.20 см	м	11.40		
20	Доставка и монтаж на PVC прозорец с р-ри 480x150 см.от седемкамерен профил с коефициент на топлопреминаване не по голям от U=1.9W/m2K цвят бял с 50% отваряемост с двоен стъклопакет с бяло и К стъкло, съгласно приложена схема	бр.	1.00		

№	Видове СМР	м-ка	К-во	Ед.цена	Стойност
21	Доставка и монтаж на алуминиева витрина от профил без прекъснат термомост цвят бял с единично стъкло с вградени в нея два броя плъзгащи отваряеми гишета и плот от едната страна с ширина 20 см.и термопанел с вис.90 см.от долната страна съгласно приложената схема	м2	11.44		
22	Доставка и монтаж на алуминиева витрина от профил без прекъснат термомост цвят бял с единично стъкло с вградена в нея двукрила врата с размери 90x200 см.със секретна брава и автомат за самозатваряне, съгласно приложената схема	м2	9.10		
23	Доставка и монтаж комарници отваряеми на панти	м2	7.20		
24	Доставка и монтаж на вътрешни алуминиеви шори	м2	23.93		
25	Блажна боя по дървени врати	м2	5.00		
26	Блажна боя по стоманени врати и решетки	м2	25.00		
27	Направа предстенна обшивка от гипскартон еднопластова тип W 623	м2	13.02		
28	Доставка и монтаж на алуминиеви ръбохранители за шпакловка	м	25.00		
29	Гипсова шпакловка по стени и тавани	м2	18.00		
30	Грундиране стени и тавани с бетонконтакт	м2	13.00		
31	Трикратно боядисване с цветен латекс по стени включително подготовка на основата /15% шпакловка /	м2	122.60		
32	Трикратно боядисване с латекс по тавани включително подготовка на основата /15% шпакловка /	м2	39.70		
33	Направа и монтаж на стоманена преградна решетъчна врата със секретна брава	кг	65.00		
34	Натоварване строителни отпадъци на транспорт и превоз до депо на 20 км.	м3	3.00		
35	Натоварване демонтирани прозорци на транспорт и превоз до склад на възложителя на 20 км.	м3	3.00		

Изготвил: 
/ Специалист "ИК-АСЧ" Я. Иванов /

Съгласувал:.....
/ Р-л с-р "ИК-АСЧ" Р.Драганов/

ОБЕКТ: Обособяване на помещение за каса на цех Топлоснабдяване и дежурни

ЧАСТ: "ОВ и К"

КОЛИЧЕСТВЕНО-СТОЙНОСТНА СМЕТКА
за изпълнение на СМР

№	Наименование	Мярка	Кол.	Ед.цена	Стойност
	каса ТС				
1	Демонтаж, промивка и повторен монтаж на чугунен радиатор Н 500 до 20 глидера	бр	4		
2	Доставка и монтаж на радиаторен термостатичен вентил ф 1/2"	бр	4		
3	Доставка и монтаж на радиаторен секретен вентил ф1/2"	бр	4		
4	Направа топла проба на отоплителни тела.	бр	4		
5	Блажно боядисване по тръби и отоплителни тела.	м2	30		
6	Демонтаж монтаж и ревизия климатични сплит система.	бр	4		

Забележки:

1. За всички позиции в които са цитирани производители да се чете "или еквивалентно"
2. Количествата са ориентировъчни и ще се доказват по време на изпълнение на СМР.

Изготвил:

/Милчо Павлов/

 14.08.14г.

Обект: Обособяване на помещения за каса на цех Топлоснабдяване и дежурни

Част: Електрическа

КОЛИЧЕСТВЕНА СТОЙНОСТНА СМЕТКА

№	Наименование	мярка	к-во	ед.цена	общо
	каса ТС				
1	Демонтаж на ЛОТ 2x36W	бр.	6		
2	Демонтаж на ЛОТ 3x58W	бр.	1		
3	Демонтаж на ключ сериен за скрит монтаж	бр.	1		
4	Демонтаж на ключ единичен за скрит монтаж	бр.	1		
5	Демонтаж и повторен монтаж на датчик за СОТ	бр.	3		
6	Демонтаж на датчик/бутон за ПИ	бр.	2		
7	Демонтаж на контакт единичен за скрит монтаж	бр.	4		
8	Демонтаж на контакт двоен за скрит м-ж	бр.	7		
9	Демонтаж на телефонна розетка	бр.	3		
10	Демонтаж на компютърна розетка	бр.	2		
11	Демонтаж на контакт за радиоточка	бр.	2		
12	Демонтаж на табло СОТ до 0,1м ² от стена и повторен монтаж	бр.	1		
13	Демонтаж на клавиатура СОТ от стена и повторен монтаж	бр.	1		
14	Демонтаж на PVC канал 40/20мм	м	6		
15	Отсъединяване на жила до 2,5мм ²	бр.	247		
16	Повторен монтаж на ЛОТ 2x36W	бр.	6		
17	Доставка и монтаж на ключ сериен за скрит монтаж	бр.	1		
18	Доставка и монтаж на PVC канал 10/10	м	5		
19	Доставка и полагане на СВТ 3x1.5 в панел канал	м	6		
20	Доставка и монтаж на PVC канал 20/20	м	29		
21	Доставка и полагане на СВТ 3x2.5 в панел канал	м	20		
22	Доставка и монтаж на двоен контакт за скрит монтаж	бр.	2		
23	Доставка и монтаж на двоен контакт за открит монтаж	бр.	4		
24	Доставка и монтаж на единичен контакт за открит монтаж	бр.	1		
25	Доставка и монтаж на разклонителна кутия за открит монтаж	бр.	2		

№	Наименование	мярка	к-во	ед.цена	общо
26	Доставка и монтаж на телефонна розетка за открит монтаж	бр.	2		
27	Доставка и монтаж на PVC канал 40/20	м	14		
28	Доставка и полагане на кабел UTP cat.5e 4x2x0.5	м	88		
29	Доставка и монтаж на двойна компютърна розетка за открит монтаж	бр.	3		
30	Направа на суха разделка до 4жила	бр.	47		
31	Надписване на ключове и контакти до 10 символа с височина на символите до 1см	бр.	20		
32	Прозвъняване и подсъединяване на жила до 2,5мм ²	бр.	207		
33	Направа и монтаж на дребна метална конструкция	кг	30		
34	Миниране и двукратно боядисване на дребна метална конструкция	м ²	0.5		
	дежурни				
35	Демонтаж на ЛОТ 2x36W	бр.	3		
36	Демонтаж на ключ сериен за скрит монтаж	бр.	1		
37	Демонтаж и повторен монтаж на датчик за СОТ	бр.	1		
38	Демонтаж на датчик/бутон за ПИ	бр.	1		
39	Демонтаж на контакт единичен за скрит монтаж	бр.	7		
40	Демонтаж на телефонна розетка	бр.	2		
41	Демонтаж на компютърна розетка	бр.	1		
42	Демонтаж на контакт за радиоточка	бр.	1		
43	Демонтаж на PVC канал 40/20мм	м	5		
44	Отсъединяване на жила до 2,5мм ²	бр.	30		
45	Повторен монтаж на ЛОТ 2x36W	бр.	3		
46	Доставка и монтаж на ключ сериен за скрит монтаж	бр.	1		
47	Доставка и монтаж на двоен контакт за скрит монтаж	бр.	5		
48	Доставка и монтаж на единичен контакт за скрит монтаж	бр.	2		
49	Доставка и монтаж на телефонна розетка за скрит монтаж	бр.	2		
50	Доставка и монтаж на PVC канал 40/20	м	6		
51	Доставка и монтаж на PVC канал 20/20	м	6		
52	Доставка и полагане на кабел UTP cat.5e 4x2x0.5	м	61		
53	Доставка и монтаж на двойна компютърна розетка за открит монтаж	бр.	2		
54	Направа на суха разделка до 4жила	бр.	42		

№	Наименование	мярка	к-во	ед.цена	общо
55	Надписване на ключове и контакти до 10 символа с височина на символите до 1см	бр.	12		
56	Прозвъняване и подсъединяване на жила до 2,5мм ²	бр.	168		
		Всичко:			

Забележки:

1. Количествата на предвидените дейности са ориентировъчни и се доказват по време на изпълнение на СМР.
2. За всички позиции в които са цитирани производители - да се чете "или еквивалентно".
3. Типа на инсталационната апаратура и материали преди доставка задължително се съгласува с Възложителя.

Съставил:

[Signature]
14.08.14г.
М. Гангелова
[Signature]
14.08.14г.

Сграда "Енемона" стара част - проектно предложение

Етаж 1
к. -0.25

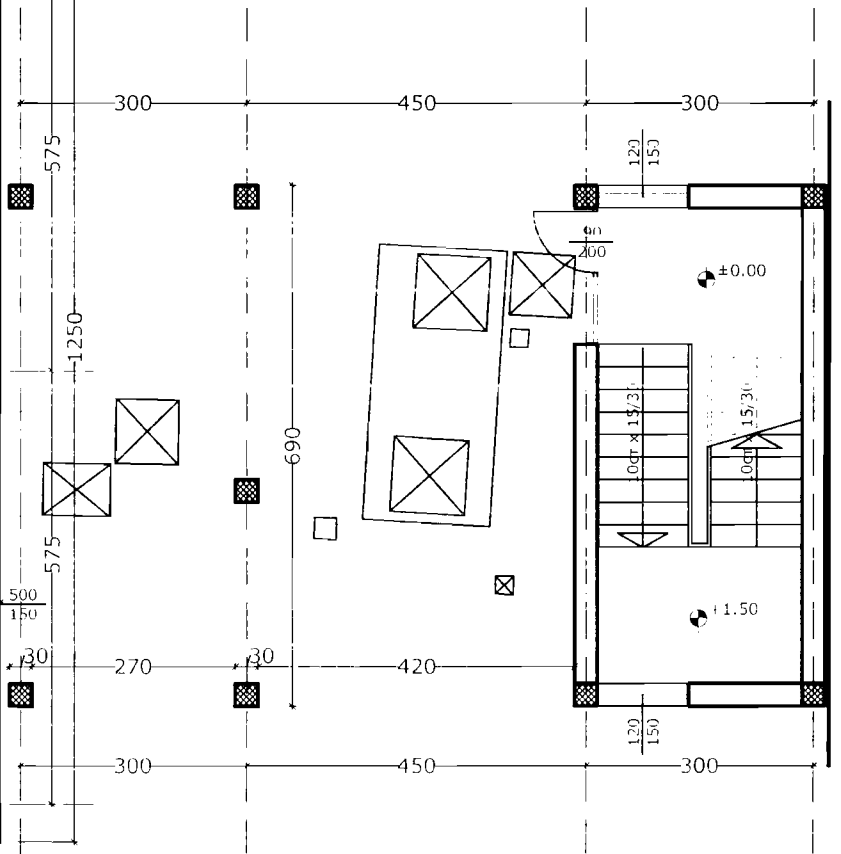
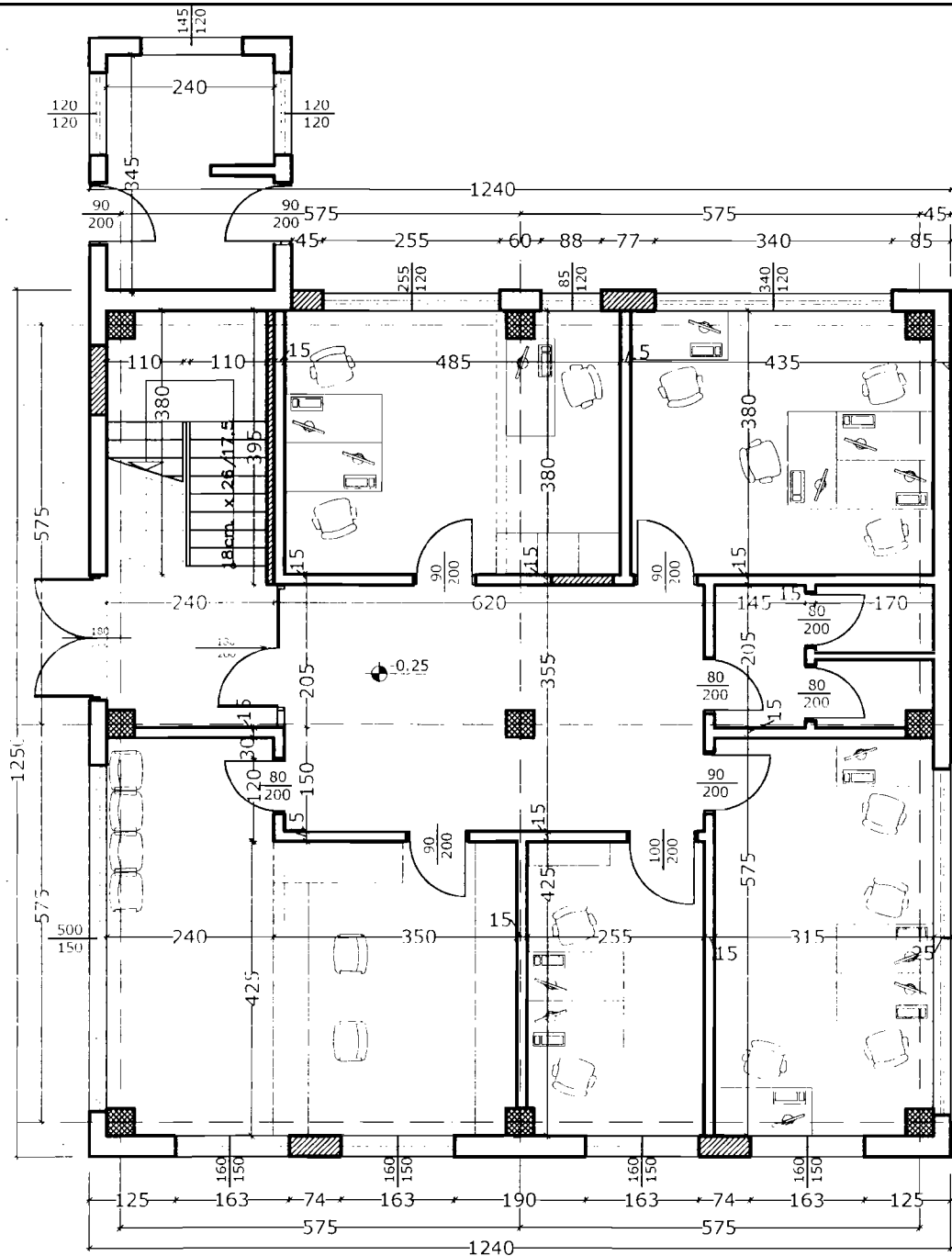

Елементи предвидени за разрушаване



 Елементи предвидени за новоизградване

Остъкление на гишета в сграда на цех "Топлоснабдяване"

Забележка:

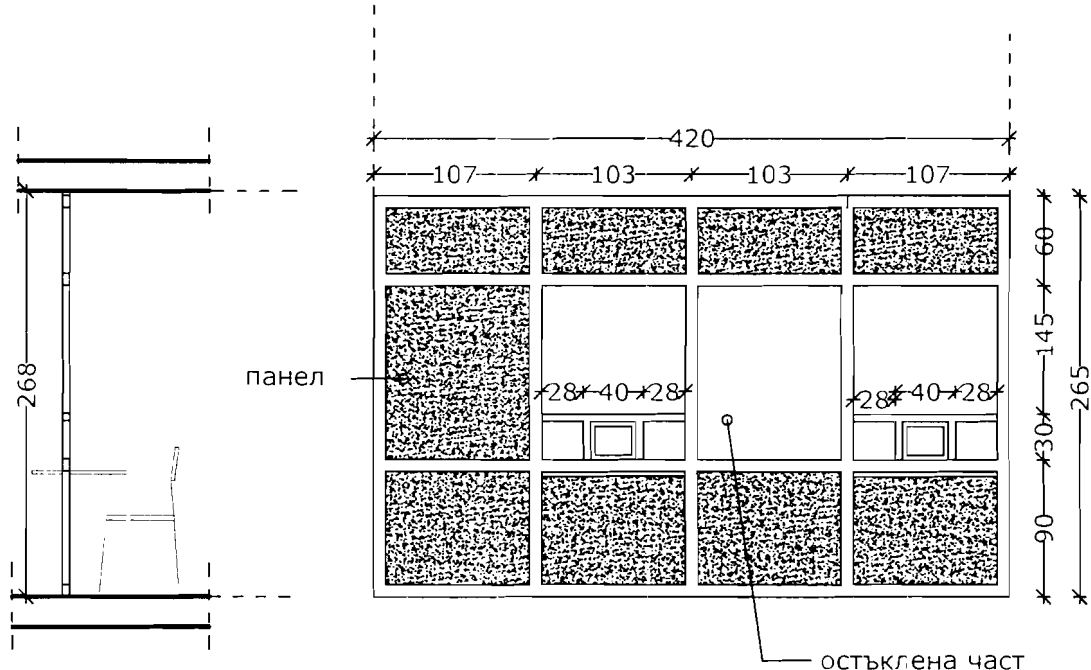
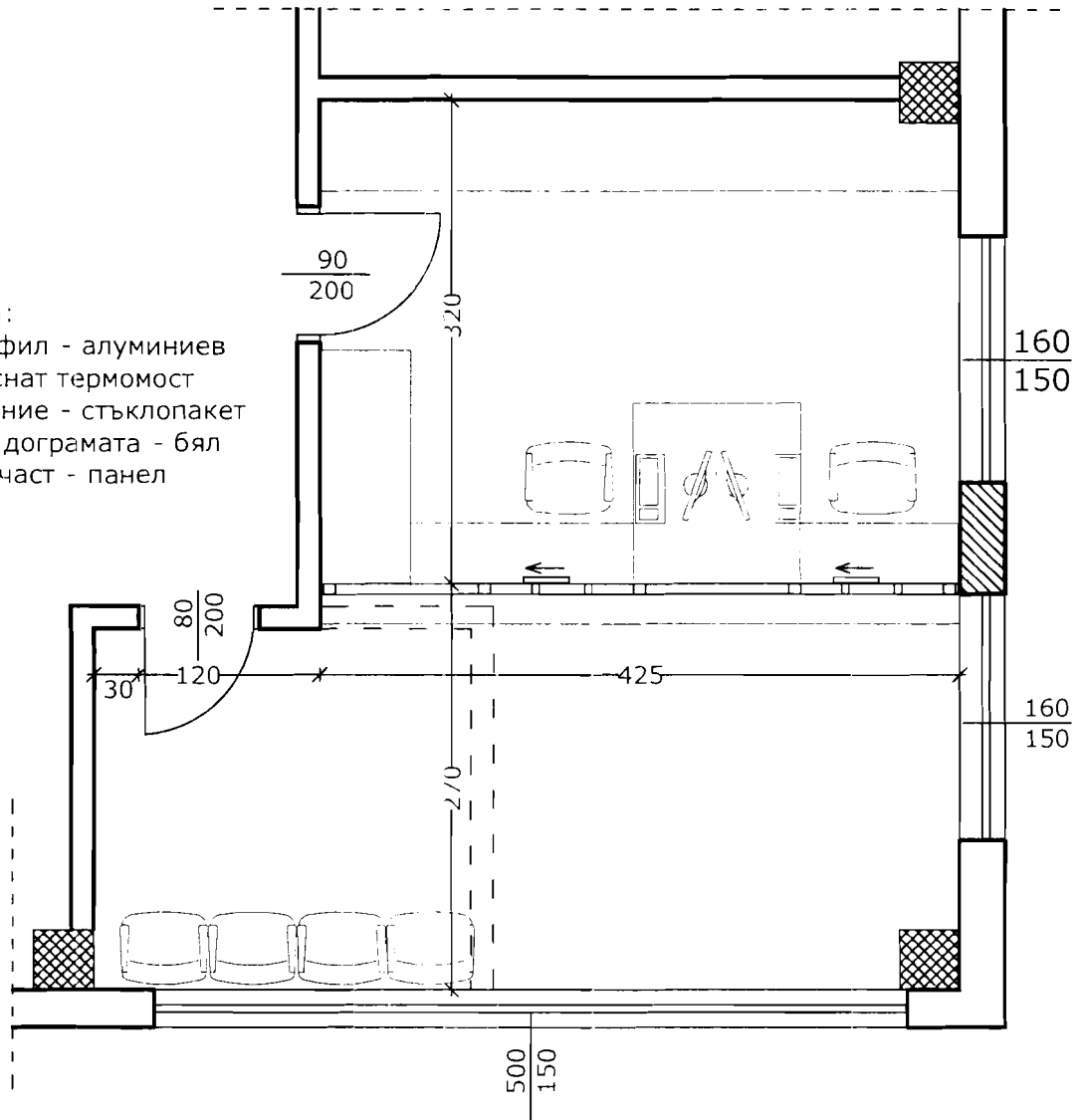
1. Тип профил - алуминиев без прекъснат термомост
2. Остъкление - стъклопакет
3. Цвят на дограмата - бял
4. Плътна част - панел



-  Елементи предвидени за разрушаване
-  Елементи предвидени за новоизграждане

Изготвил: Георги Лазаров

Сграда "Енемона" стара част проект - фсада север

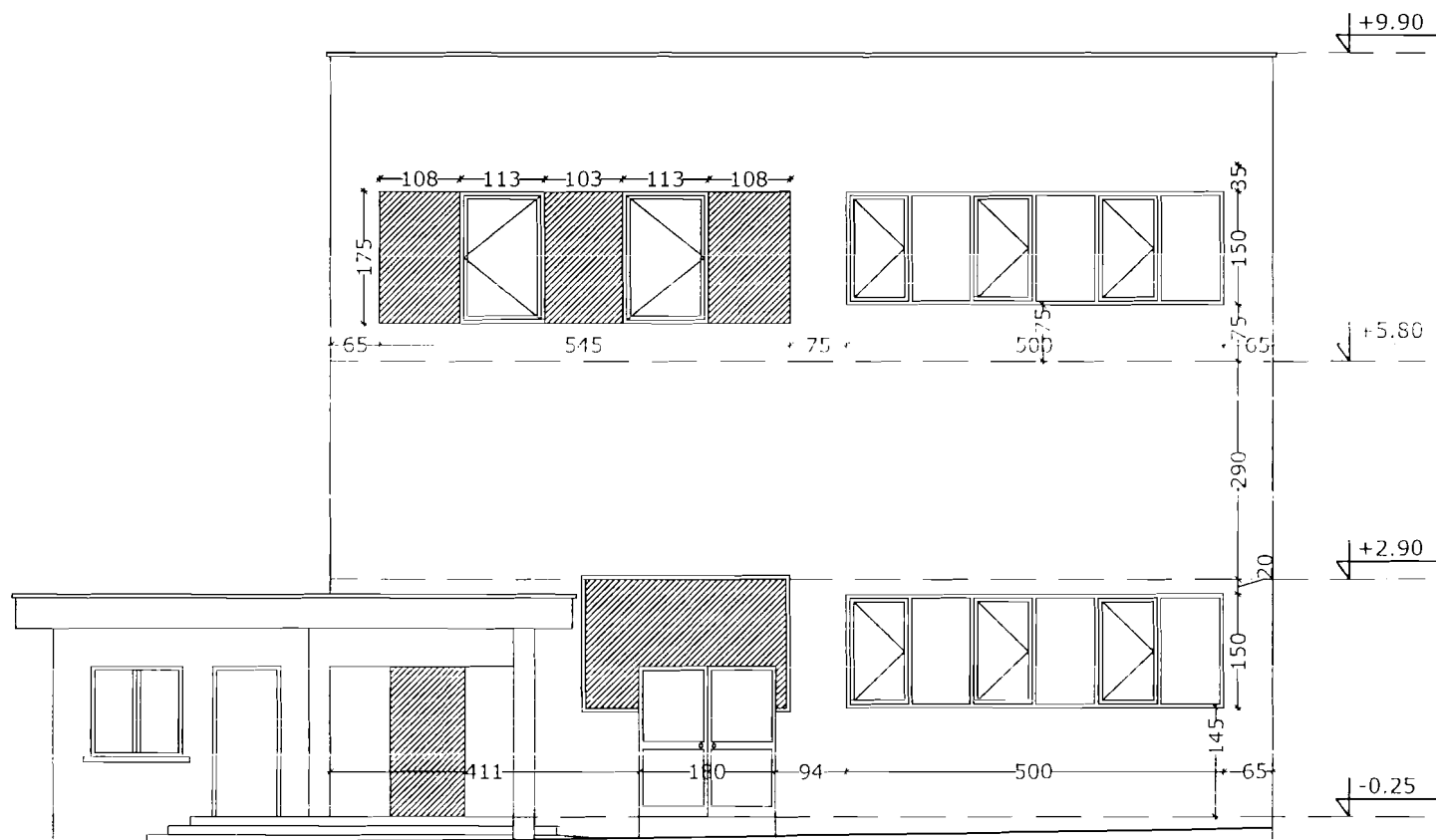

Сграда "Енемона" стара част същ. положение -
фсада север

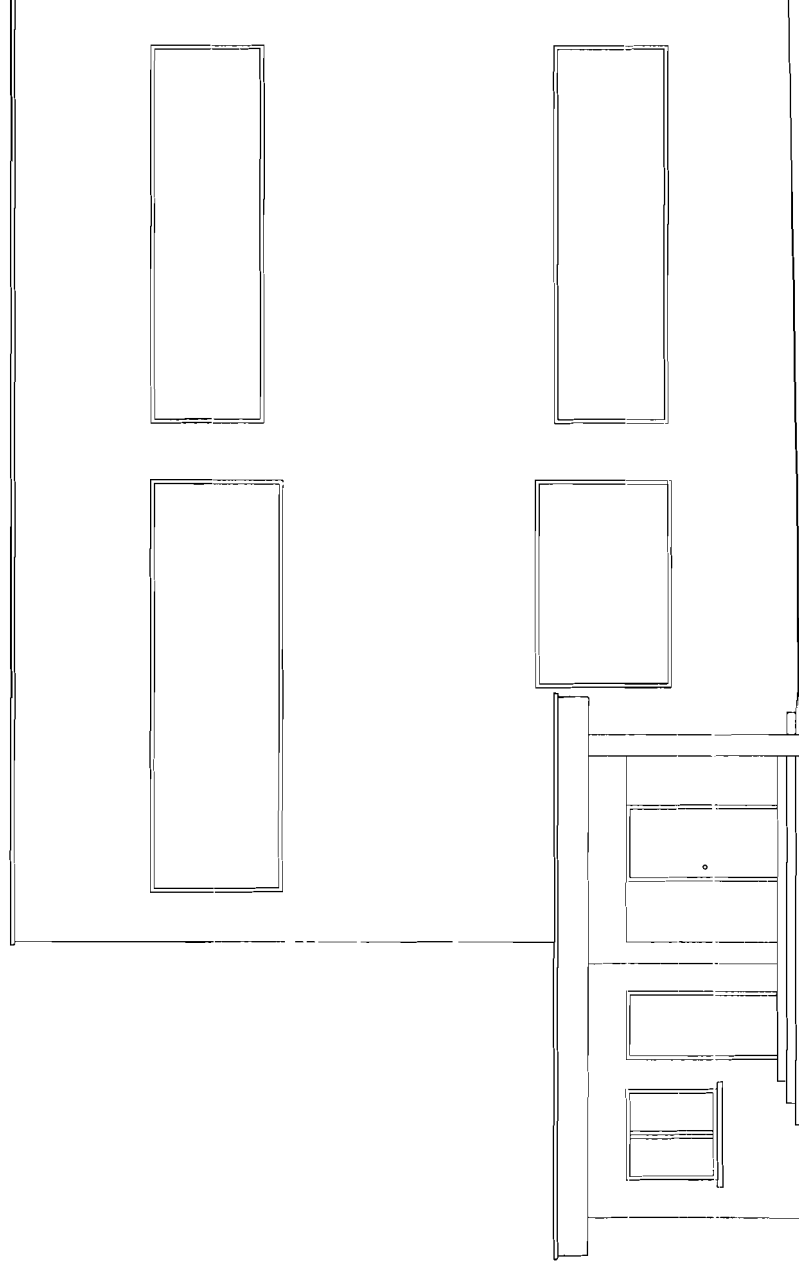

Сграда "Енемона" стара част проект - фсада запад

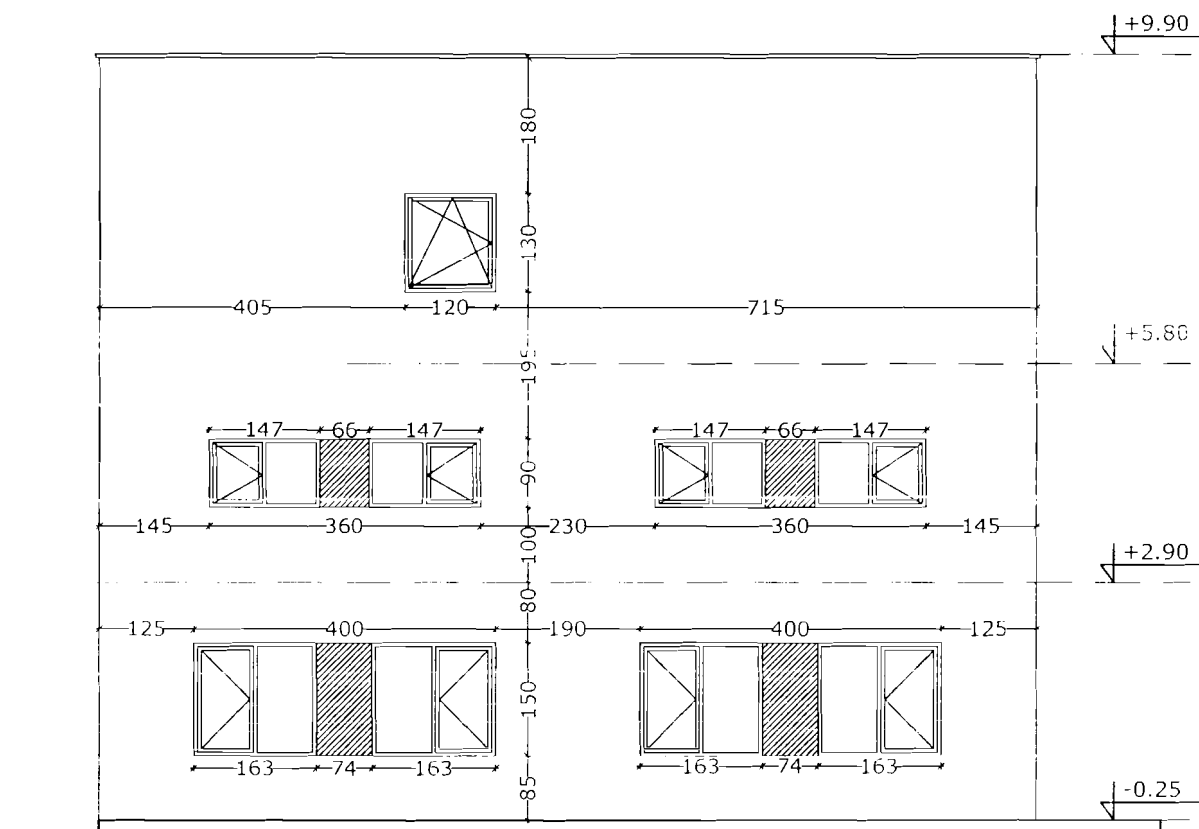

Изготвил: Георги Лазаров

 Отвори предвидени за затваряне

Лист 6/7
М 1:100

Сграда "Енемона" стара част същ. положение -
фсада запад

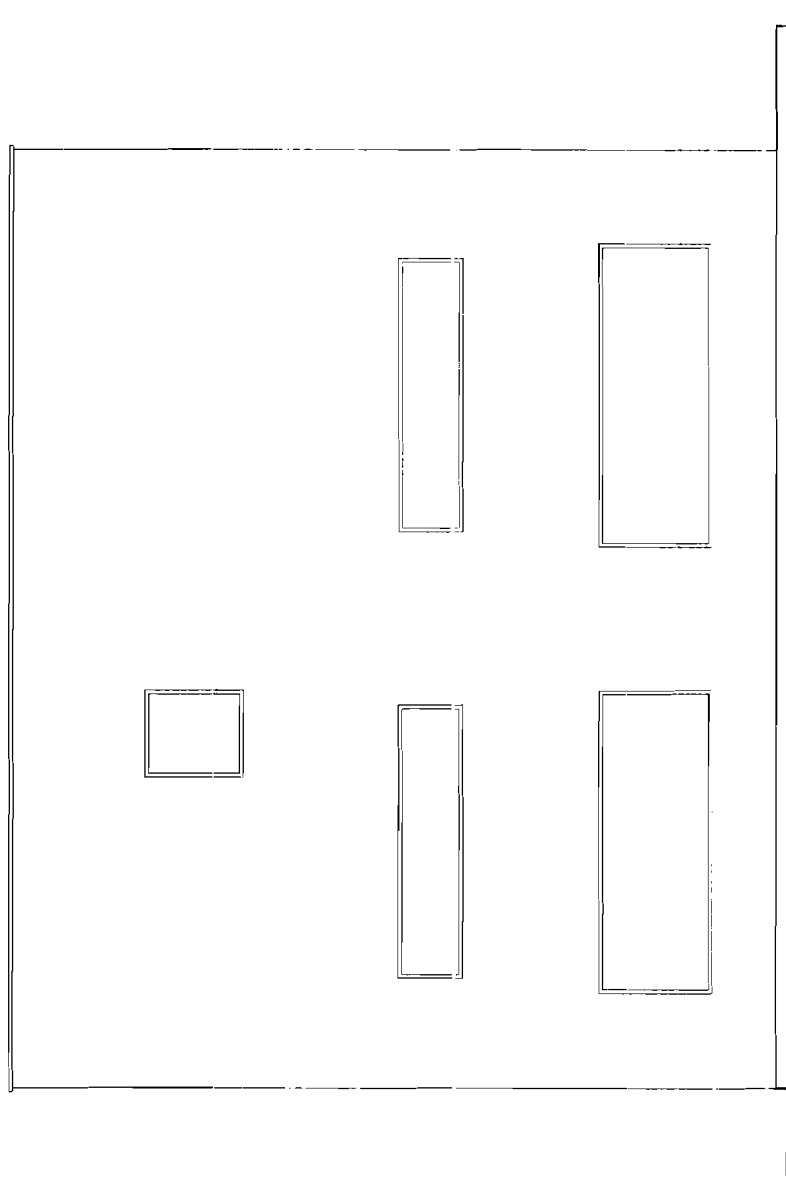

Спецификация на алуминиева витрина

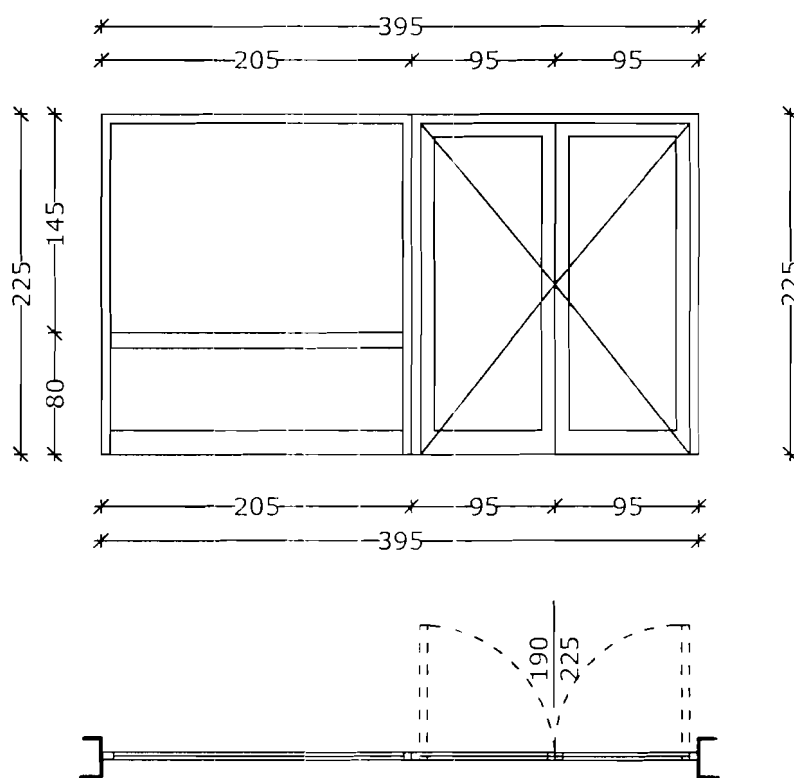

Забележка:

1. Тип профил - алуминиев
без прекъснат термомост
2. Остъкление - стъклопакет
3. Цвят на дограмата - бял

Изготвил: Георги Лазаров

М 1:50

УКАЗАНИЯ за подаване на оферта за възлагане на обществена поръчка чрез КОНКУРС ПО ОФЕРТИ

1. Общи условия

- 1.1. Редът и условията, при които ще се определи изпълнител на обществената поръчка са съгласно чл. 14, ал. 5, т. 1 от Закона за обществените поръчки, без провеждане на процедура.
- 1.2. При изготвяне на офертата всеки участник трябва да се придържа точно към обявените от възложителя условия.
- 1.3. Всички разходи по изготвяне и подаване на офертите са за сметка на участниците.
- 1.4. До изтичането на срока за подаване на офертите всеки участник в процедурата може да промени, допълни или да оттегли офертата си.
- 1.5. Всеки участник има право да представи само една оферта.
- 1.6. Участниците са длъжни да съблюдават сроковете и условията, посочени в Обявлението за възлагане на обществена поръчка чрез конкурс по оферти.
- 1.7. Всички образци на Оферта, Предлагана цена и Информационен лист могат да бъдат намерени в Профила на Купувача на Интернет адреса, посочен в Обявлението.
- 1.8. Офертата на участника съдържа: **“Документи и информация”, “Техническо предложение” и “Ценово предложение”**.

2. Изисквания към офертата

2.1. Документи и информация:

- 2.1.1 Оферта за участие в конкурс по оферти за възлагане на обществена поръчка (по образец). Документът се подписва от лице с представителни функции и се представя в оригинал.
- 2.1.2 Единен идентификационен код по чл. 23 от Закона за търговския регистър, БУЛСТАТ и/или друга идентифицираща информация в съответствие със законодателството на държавата, в която кандидатът или участникът е установен, както и адрес, включително електронен, за кореспонденция при провеждането на процедурата. Документът се изготвя по приложения образец на Информационен лист към настоящата документация и се представя в оригинал. Подписва се задължително от лице с представителни функции и се представя в оригинал.
- 2.1.3 Доказателства за упражняване на професионална дейност по чл. 49, ал. 1 от ЗОП:
 - 2.1.3.1. Удостоверение за вписване в Централен професионален регистър на строителя за изпълнение на обекти III група III категория. Документът се представя заверен с гриф “Вярно с оригинала”, свеж печат и подпис от лице с представителни функции.
Забележка: В случай че не е представено Удостоверение за вписване в Централен професионален регистър на строителя, Участникът представя информация относно публичните регистри, в които се съдържат посочените обстоятелства, или компетентния орган, който съгласно законодателството на държавата, в която кандидатът или участникът е установен, е длъжен да предоставя информация за тези обстоятелства служебно на възложителя.
 - 2.1.4. Доказателства за техническите възможности и/или квалификация по чл. 51 от ЗОП, посочени от възложителя в обявлението:
 - 2.1.4.1. Списък на строителството, изпълнено през последните 5 години, считано от датата на подаване на офертата. Под сходно строителство да се разбира ремонтни и/или строително-монтажни работи на обществени сгради. Списъкът се подписва задължително от лице с представителни функции и се представя в оригинал.
За строителството, което е еднакво или сходно с предмета на поръчката и:
 - 2.1.4.1.1. Посочване на публичните регистри, в които се съдържа информация за актовете за въвеждане на строежите в експлоатация, която информация включва данни за компетентните органи, които са издали тези актове, стойността, датата, на която е приключило изпълнението, мястото и вида на строителството. Документът се представя в оригинал, свободен текст, свеж печат и подпис от лице с представителни функции или
 - 2.1.4.1.2. Удостоверения за добро изпълнение, които съдържат стойността, датата, на която е приключило изпълнението, мястото, вида и обема на строителството, както и дали е изпълнено в съответствие с нормативните изисквания. Удостоверенията съдържат и дата и подпис на издателя и данни за контакт. Удостоверенията за добро изпълнение се представят заверени с гриф “Вярно

с оригинала”, свеж печат и подпис от лице с представителни функции или

2.1.4.1.3. Копия на документи, удостоверяващи изпълнението, вида и обема на изпълнените строителни дейности. Документите се представят заверени с гриф “Вярно с оригинала”, свеж печат и подпис от лице с представителни функции.

2.1.4.2. Списък на техническите лица /ръководен и изпълнителски персонал/, включително на тези, отговарящи за контрола на качеството с посочване на образованието, професионалната квалификация и професионалния опит на участника и/или на ръководните му служители, включително на лицата, които отговарят за извършването на услугата или строителството. За изпълнителите на дейностите по предмета на обществената поръчка се изисква да притежават IV(V-та) квалификационна група съгласно Правилник за безопасност и здраве при работа в електрически уредби на електрически и топлофикационни централи и по електрически мрежи и V-та квалификационна група по Правилник за безопасност при работа в неелектрически уредби на електрически и топлофикационни централи и по топлопреносни мрежи и хидротехнически съоръжения.

Документът се подписва от лице с представителни функции и се представя в оригинал.

2.1.4.3. Сертификат, удостоверяващ съответствието на участника със стандарт за системи за управление на качеството ISO 9001:2008. Документът се представя заверен с гриф “Вярно с оригинала”, свеж печат и подпис от лице с представителни функции.

2.1.6. Декларация за видовете работи от предмета на поръчката, които ще се предложат на подизпълнители и съответстващият на тези работи дял в проценти от стойността на обществената поръчка, и предвидените подизпълнители. Декларацията се подписва задължително от лице с представителни функции и се представя в оригинал.

2.1.7. Когато участник доказва съответствието си с изискванията за технически възможности и/или квалификация с възможностите на трети лица, освен документите, определени от възложителя за доказване на съответните възможности, участникът представя доказателства, че при изпълнението на поръчката ще има на разположение ресурсите на третите лица. Трети лица може да бъдат посочените подизпълнители, свързани предприятия и други лица, независимо от правната връзка на участника с тях.

2.1.8. Когато участникът е обединение:

2.1.8.1. Към документите и информацията по т. 2.1. се прилага копие на договора за обединение, а когато в договора не е посочено лицето, което представлява участниците в обединението – и документ, подписан от лицата в обединението, в който се посочва представляващият. Документът/ите се представя/т заверен/и с гриф “Вярно с оригинала”, свеж печат и подпис от лице с представителни функции

2.1.9. Когато участникът е обединение, което не е юридическо лице:

2.1.9.1. Документите по т. 2.1.2. се представят от всяко физическо или юридическо лице, включено в обединението:

2.1.9.2. Документите по т. 2.1.3. и т. 2.1.4. се представят само за лицата, чрез които обединението доказва съответствието с посочените изисквания.

2.2. Техническо предложение, което трябва да съдържа:

2.2.1. Подробен линеен график за изпълнение на обществената поръчка:

2.3. Ценово предложение, което трябва да съдържа документите по т. III от образеца на оферта;

2.3.1. Участниците трябва да попълнят единична и обща цена (в лв. без ДДС) на всяка позиция от количествено-стойностните сметки на Възложителя, приложени към Обявлението за възлагане на обществена поръчка чрез конкурс по оферти.

2.3.2. Показателите за ценообразуване да се систематизират по вида на дейностите, които ще се изпълняват по отношение на часовите ставки, а за механизацията, според вида на механизацията.

2.3.3. Източниците на разходните норми могат да бъдат: УСИ, ТНС и ЕТНС). В случай че, дадена разходна норма се взема с допълнително уточнение същото се посочва под формата на забележка по количествената сметка. При липса на стандартизирана норма участника посочва своя норма. Всички евентуални претенции за утежнени условия, които биха възникнали по време на

изпълнение на работите да се включват в офертата (коефициент за условия на труд и др.), тъй като няма да се разглеждат допълнително.

2.3.4. Позиции, от количествената сметка на Възложителя, за които няма попълнени стойности или цени при тяхното изпълнение няма да бъдат заплащани от Възложителя и ще бъде считано, че са покрити от другите стойности и цени, посочени в количествената сметка.

2.3.5. Допуснати в офертата технически грешки и пропуски в определянето на цената са единствено за сметка на участника.

2.3.6. При допуснати аритметични грешки, изразяващи се в несъответствие между единична и обща цена, ще се взема предвид общата. При несъответствие в цената, изписана цифром и словом, за вярна се приема изписаната словом.

2.4. Начин на плащане:

2.4.1. „АЕЦ Козлодуй” ЕАД заплаща цената в срок до 30 календарни дни след изпълнение и приемане на работите, срещу представяне на Протокол за установяване на натурални видове СМР и заплащането им и оригинална фактура.

2.5. Срок на валидност на офертата – не по-малко от 45 календарни дни, считано от крайния срок за подаване на оферти.

3. Изисквания към оформянето

3.1. Офертата и всички документи, които са част от нея, следва да бъдат представени в оригинал или да са заверени, когато са ксерокопия, с гриф “вярно с оригинала”, свеж печат и подпис на лицето, представляващо участника.

3.2. Документите и данните в офертата се подписват само от лица с представителни функции, назовани в регистрацията или удостоверение за актуално състояние и/или упълномощени за това лица, за което се изисква представяне на нотариално заверено пълномощно за изпълнение на такива функции.

3.3. Офертата се подава на български език. Когато участник в процедура е чуждестранно физическо или юридическо лице или техни обединения документът за регистрация се представя в официален превод. Документите, техническото предложение за изпълнение на поръчката и предлаганата цена, когато са на чужд език, се представят и в превод.

3.4. В офертата и приложените документи не се допускат никакви вписвания между редовете, изтривания или корекции, освен ако са заверени с подписа на лице с представителни функции и свеж печат.

3.5. Желателно е документите за подбор, предложението за изпълнение на поръчката и предлаганата цена да бъдат поставени в папка.

4. Окомплектоване и подаване на офертата

4.1. Офертата се представя в запечатан непрозрачен плик от участника или от упълномощен от него представител лично или по пощата с препоръчано писмо с обратна разписка (resp. чрез куриерска служба). Върху плика се посочва наименование на участника, адрес за кореспонденция, телефон и по възможност факс и електронен адрес. На плика се записва “Оферта за възлагане на обществена поръчка чрез конкурс по оферти №28576, с предмет: “Обособяване на помещение за каса на цех Топлоснабдяване и дежурни”.

4.2. Офертата се изпраща на адрес: гр.Козлодуй, “АЕЦ Козлодуй” ЕАД, Централно деловодство;

4.3. Участникът е длъжен да обезпечи получаването на офертата на указаното място и срок. Разходите за подаване на офертата са за негов сметка. Рискът от забава или загубване на офертата е за участника.

4.4. Възложителят не се ангажира да съдейства за пристигането на офертата на адреса и в срока, определен от него.

4.5. При приемане на офертата върху плика се отбелязват поредният номер, датата и часът на получаването и посочените данни се записват във входящ регистър, за което на приносителя се издава документ.

4.6. Възложителят не приема за участие в процедурата и връща незабавно на участниците оферти, които са представени след изтичане на крайния срок или в незапечатан, или шлик с нарушена цялост.

5. Разглеждане на офертите и възлагане на поръчката

5.1. Комисия, назначена със заповед на Изпълнителния директор на „АЕЦ Козлодуй“ ЕАД, ще разгледа офертите.

5.2. Участниците ще бъдат информирани писмено за резултатите на посочените в информационния лист координати.

5.3. С определения за изпълнител участник ще бъде сключен писмен договор.

6. Други условия

6.1. За осигуряването на физическата защита на “АЕЦ Козлодуй” ЕАД като стратегически обект, е определен специален режим за контролиран достъп на лица и моторни превозни средства в съответствие с вътрешни правила. На основание чл.4, ал.4 от Закона за ДАНС при работа в стратегически обект, изпълнителят трябва да отговаря на чл.40 т.2, чл.44 и чл.45 от ППЗДАНС. Всички разходи, свързани с условията на достъп (необходимите медицински прегледи за работа в среда с йонизиращо лъчение и обучение в УТИ) и работа на персонала на Изпълнителя на обекта /ите са за сметка на Изпълнителя.

6.2. Договори, които включват дейности, доставки или услуги, които имат отношение към ядрената безопасност, аварийна готовност и/или радиационната защита, влизат в сила от момента на двустранното им подписване, а изпълнението на предмета им започва от датата на утвърждаване на Протокол за проверка на документите от Дирекция “Б и К” на “АЕЦ Козлодуй” ЕАД, съгласно раздел 10 от Общите условия и от датата на Протокол за даване на фронт за работа.

7. За всички неуредени въпроси се прилагат разпоредбите на Закона за обществените поръчки и Правилника за прилагането му.

Образец по т.2.1.1. от Указанията

До

“АЕЦ Козлодуй” ЕАД

гр. Козлодуй

ОБРАЗЕЦ НА О Ф Е Р Т А

за участие в конкурс по оферти за възлагане на обществена поръчка с предмет:
„Обособяване на помещение за каса на цех Топлоснабдяване и дежурни”

УВАЖАЕМИ ГОСПОДА,

След запознаване с всички документи и образци към Обявлението за възлагане на обществена поръчка чрез конкурс по оферти, предлагаме да изпълним предмета на настоящата обществена поръчка в съответствие с изискванията на възложителя за сумата, посочена в Предлагана цена.

Задължаваме се, в случай, че нашата оферта бъде приета да изпълним качествено дейностите, подробно описани в Количествените сметки при следните условия:

1. Обща предлагана цена -лв.
/Словом...../ без ДДС
съгласно Количествено-стойностни сметки, Приложение № III.1 от нашата оферта.

2. Начин на плащане: „АЕЦ Козлодуй” ЕАД заплаща цената в срок до 30 календарни дни срещу представяне на Протокол за установяване на натурални видове СМР и заплащането им и оригинална фактура.

3. Общият срок за изпълнение на поръчката е до 30 календарни дни от даване фронт за работа.

4. Гаранционните срокове, за изпълнените дейности са както следва:

.....(Описание на вида дейности и предлагания за тях гаранционен срок)

(Предложените гаранционни срокове не може да бъдат по-малки от определените минимални такива в Наредба № 2 от 31.07.2003 г. за въвеждане в експлоатация на строежите в Република България и минимални гаранционни срокове за изпълнени строителни и монтажни работи, съоръжения и строителни обекти (изд. от министъра на регионалното развитие и благоустройството, обн., ДВ. бр. 72 от 15.08.2003 г.).

5. При възникнал по време на гаранционния срок дефект, в срок от часа ще изпратим свой представител в местонахождението на **ВЪЗЛОЖИТЕЛЯ** за съвместен оглед и анализ на причините за възникналия дефект и подписването на констативен протокол.

6. Ако в рамките на гаранционния срок се установят дефекти, ще ги отстраним със свои сили и за своя сметка. Отстраняването на дефектите трябва да се извърши в минимално допустимия технологичен срок, съгласуван с **ВЪЗЛОЖИТЕЛЯ**.

Валидността на нашата оферта е календарни дни от датата на отваряне на офертите и ще остане обвързваща за нас, като може да бъде приета по всяко време преди изтичане на този срок.

До подготовянето на официален договор, тази оферта заедно с писменото приемане от Ваша страна и известие за сключване на договор ще формират обвързващо споразумение между двете страни.

Съдържание на офертата:

I. Документи и информация

- I.1. Документ за регистрация на участника или единен идентификационен код, съгласно чл. 23 от Закона за търговския регистър.
- I.2. Удостоверение за вписване в Централен професионален регистър на строителя за изпълнение на обекти III група, III категория.
- I.3. Списък на строителството, изпълнено през последните 5 години, сходно с предмета на поръчката, придружен от посочване на публичните регистри, в които се съдържа информация за изпълнените дейности или удостоверения за добро изпълнение за най-важните обекти или копия на документи, удостоверяващи изпълнението, вида и обема на изпълнените строителни обекти..
- I.4. Списък на техническите лица /ръководен и изпълнителски персонал/ за изпълнение на СМР, включително на тези, отговарящи за контрола на качеството с посочване на образованието, професионалната квалификация и професионалния им опит.
- I.5. Сертификат, удостоверяващ съответствието на участника със стандарт за системи за управление на качеството ISO 9001:2008, с включени дейности, покриващи предмета на поръчката..
- I.6. Декларация за видовете работи от предмета на поръчката, които ще се предложат на подизпълнители и съответстващият на тези работи дял в проценти от стойността на обществената поръчка и предвидените подизпълнители.

II. Техническо предложение, което включва:

- II.1. Подробен линеен график за изпълнение на обществената поръчка.

III. Ценово предложение, което включва:

- III.1. Количествено-стойностни сметки;
- III.2. Основни показатели за ценообразуване;
- III.3. Разделителна ведомост между основния изпълнител и подизпълнителя/ите с конкретната част от предмета на обществената поръчка, която ще изпълнява всеки от тях, стойността в лв. без ДДС и процентен дял от общата стойност на поръчката (в случай, че се използва/т подизпълнител/и).

ПОДПИС и ПЕЧАТ:

_____ (име и фамилия)

_____ (дата)

_____ (длъжност на управляващия/представяващия участника)

_____ (наименование на участника)

ОСНОВНИ ПОКАЗАТЕЛИ ЗА ЦЕНООБРАЗУВАНЕ

за участие в конкурс по оферти за възлагане на обществена поръчка с предмет:
„Обособяване на помещение за каса на цех Топлоснабдяване и дежурни”

Наименование	Стойност
1	2
Часова ставка диференцирана по видове работа – лева	
Вид работа Ч.С. = ¹ бр x ² /168.00ЛВ.
Вид работа Ч.С. = бр x/168.00ЛВ.
Вид работа Ч.С. = бр x/168.00ЛВ.
Допълнителни разходи върху труда – в % от стойността на труда% от ФРЗ
Допълнителни разходи върху механизацията по видове механизация в % от стойността на механизацията%
Цени на машиносмените по видове механизация:	
Вид механизация единична цена на машиносмянаЛВ.
Доставно складови разходи - в % от стойността на материалите%
Печалба - % върху стойността на СМР%
Разходните норми са съгласно	

Други показатели, характеризиращи ценообразуването, ако има се дописват³

ПОДПИС и ПЕЧАТ:

..... (име и Фамилия)
 (дата)
 (длъжност на управляващия/представяващия участника)

¹ Попълва се брой мин. Работни заплати

² Попълва се размера на минималната работна заплата за страната

³ Други показатели, характеризиращи ценообразуването, ако има се дописват

ИНФОРМАЦИОНЕН ЛИСТ ЗА КАНДИДАТА/УЧАСТНИКА

Наименование на Участника:	Посочете точното наименование на дружеството, според съдебната регистрация
Седалище по регистрация:	Посочете държавата и адрес на седалището на кандидата
Точен адрес за кореспонденция	Посочете улица, град, пощенски код, държава
Лице за контакти	Посочете име, фамилия и длъжност
Телефонен номер	Посочете код на населеното място и телефонен номер
Факс номер	Посочете код на населеното място и номер на факс
Електронен адрес	
Интернет адрес	
Правен статус	Посочете търговското дружество или обединения или друга правна форма, дата на учредяване или номера и датата на вписване и къде
ИН по ЗДДС № и държава на данъчна регистрация съгласно данъчната декларация	Посочете номер по ЗДДС и наименованието на държавата, например: България.....
ИН/ЕИК	
Банкови реквизити	Банка: IBAN: BIC:
Предмет на поръчката	Посочете наименование на поръчката (трябва да съвпада с наименованието, дадено от Възложителя)
Номер на поръчката	Посочете номера на конкурса посочен в т. 4.1 от Указанията
Дата на изготвяне на офертата	Посочете дата: дата, месец, година: Напр. 30 януари 2014г.

До: (Наименование на Възложителя)

ПОДПИС и ПЕЧАТ:

_____ (име и Фамилия)

_____ (дата)

_____ (длъжност на управляващия/представяващия
Кандидата/Участника)

_____ (наименование на Кандидата/Участника)



”АЕЦ Козлодуй” ЕАД, гр. Козлодуй

България, тел: 359 973 7 35 30, факс: 359 973 7 60 27

ИНФОРМАЦИОННО СЪОБЩЕНИЕ

ОТНОСНО: Възлагане обществена поръчка по реда на чл.14, ал.5, т.1 от ЗОП за:
”Обособяване на помещения за каса на цех Топлоснабдяване и дежурни”

Уважаеми дами и господа,

“АЕЦ Козлодуй” ЕАД информира всички потенциални изпълнители, че набира оферти за участие в Конкурс по оферти по реда на чл.14, ал.5, т.1 от ЗОП за: “Обособяване на помещение за каса на цех Топлоснабдяване и дежурни” до 16.00 часа на 03.09.2014г. при условията, посочени в обявлението, публикувано в профила на купувача на Интернет страницата на “АЕЦ Козлодуй” ЕАД на адрес www.kznpp.org/Актуално/Обществени поръчки/ Конкурс по оферти/ Конкурс № 28576.

Всички потенциални изпълнители на обществени поръчки могат да подават оферти при условията, посочени в обявлението за конкретната поръчка.

За допълнителна информация се обръщайте към Управление „Търговско”, Валери Атанасов, тел. 0973 7 2911 или електронен адрес Vatanasov@npp.bg.