



”АЕЦ Козлодуй” ЕАД, гр. Козлодуй

България, 3321 гр. Козлодуй тел: +359 0973/73530, факс: +359 0973/76027

О Б Я В Л Е Н И Е

“АЕЦ Козлодуй” ЕАД на основание чл. 14, ал. 5, т. 2 от ЗОП кани всички заинтересовани да подадат оферти за участие в конкурс по оферти при следните условия:

РАЗДЕЛ I: ВЪЗЛОЖИТЕЛ

| | | |
|---|--------------------|---------------------|
| I.1) Наименование, адреси и място за контакт: | | |
| Възложител: АЕЦ Козлодуй ЕАД | | |
| Град: Козлодуй | Пощенски код: 3321 | Страна: РБългария |
| Лице за контакт: Ясенка Глухова Специалист “Договори” | | Телефон: 0973 76506 |
| E-mail: yygluhova@npp.bg | | Факс 0973 76027 |
| Интернет адрес/и (когато е приложимо) Адрес на възложителя: www.kznpp.org | | |
| Адрес на профила на купувача (или друг интернет адрес, на който е публикувана поканата): www.kznpp.org/Актуално/Обществени поръчки/ Конкурс по оферти/ Конкурс № 28575 . | | |

РАЗДЕЛ II

| |
|--|
| Обект на поръчката: <input type="checkbox"/> Строителство <input type="checkbox"/> Доставки <input checked="" type="checkbox"/> Услуги |
| Кратко описание: 1. Проект на тема: “Работен проект за преустройство на стълбищна клетка и изграждане на санитарен възел в сградата на информационен център на „АЕЦ Козлодуй” ЕАД в гр. Козлодуй” . 2. Предмет на настоящия конкурс по оферти е разработване на проект за преустройство, който включва: 2.1. Изграждане на нова двураменна стоманобетонна стълба, която да свързва първи етаж (к. – 0.25) и втори етаж (к. + 2.90) от сградата. Изграждане на санитарен възел на мястото на стълбищната клетка на трети етаж (к. + 5.80). 2.1. Еднофазно проектиране по части: „Архитектурна”, „Строително-конструктивна”, „Електрическа”, „ВиК”, „ТОВК”, „Пожарна безопасност”, „План за безопасност и здраве”. 2.2. Изготвяне на работен проект в обем и съдържание, съответстващо на действащите нормативно-технически документи. |

Основни функции на проекта са: Разработване на инвестиционен проект за изграждане на нова двураменна стоманобетонна стълба, която да свързва първи и втори етаж от сградата и санитарен възел на мястото на стълбищната клетка.

РАЗДЕЛ III

Количество или обем:

Проектирането да се извърши еднофазно;

Работен проект в части съгласно Техническо задание № 2014.УИН.8.064.1.ТЗ.30.

Прогнозна стойност

(в цифри): 6 380,00 Валута: BGN

Място на извършване:

АЕЦ Козлодуй ЕАД

Изисквания за изпълнение на поръчката:

1. Изискванията за изпълнение на настоящата поръчка са подробно описани в Техническо Задание № 2014.УИН.8.064.1.ТЗ.30.

2. Изисквания към Участниците:

2.1. Участниците трябва да са изпълнявали услуги, които са сходни с предмета на обществената поръчка през последните 3 (три) години, считано от датата на подаване на офертата. Под сходни с предмета на поръчката да се разбира проектиране на сгради с обществен характер/ промишлени сгради.

2.2. Участниците трябва да разполагат с квалифициран персонал за изпълнение на предмета на поръчката. Лицата, които ще изпълняват проектирането трябва да притежават пълна проектантска правоспособност по отделните части на проекта.

2.4. Участниците трябва да притежават сертификат, удостоверяващ съответствието на участника със стандарт за системи за управление на качеството ISO 9001:2008 с включени дейности, покриващи предмета на поръчката.

Критерий за оценка на офертите

най-ниска цена

икономически най-изгодна оферта

Срок за получаване на офертите

Дата: 25/09/2014 дд/мм/гггг

Час: 16.00

Допълнителна информация:

1. Приложение към обявлението са:

1). Техническо задание № 2014.УИН.8.064.1.ТЗ.30;

2). Указания към участниците;

3). Образец на работна програма, съгласно т. 2.2 от Указанията към участниците;

4). Образец на предлагана цена съгласно т. 2.3 от Указанията към участниците;

5). Показатели и методика за определяне на комплексната оценка на офертите;

6). Образец на информационен лист.

„АЕЦ КОЗЛОДУЙ” ЕАД

Блок: 0
Система:
Подразделение:

УТВЪРЖДАВАМ
ЗАМ. ИЗПЪЛНИТЕЛЕН ДИРЕКТОР
..... /Александър Николов/
09.....14



СЪГЛАСУВАЛИ:
ДИРЕКТОР БиК:.....
.....09.09.2014...../Пламен Василев/
ДИРЕКТОР П:.....
.....08.09.14...../Емилиян Едрев/
ДИРЕКТОР РИМ:.....
.....08.09.2014...../Иван Андреев/

ТЕХНИЧЕСКО ЗАДАНИЕ

№ 2014.УМН.8.064.1.ПЗ.30

за проектиране

Фаза на проектиране: Работен проект

ТЕМА:

“Работен проект за преустройство на стълбищна клетка и изграждане на санитарен възел в сградата на информационен център на “АЕЦ Козлодуй” ЕАД в гр. Козлодуй”

Настоящото техническо задание съдържа техническа спецификация и пълно описание на обекта на поръчката съгласно Закона за обществените поръчки.

1. Кратко описание на техническото задание

1.1. Настоящо състояние

Бившата сградата на “ЕНЕМОНА” АД, ситуирана в централната градска част на гр. Козлодуй понастоящем е собственост на “АЕЦ Козлодуй” ЕАД. Сградният фонд се състои от две сгради – нова и стара. Новата сграда ще бъде преустроена за нуждите на “Информационен център”. Старата сграда ще бъде разделена на следните части - първи и

втори етаж, където ще се помещават цех "Топлоснабдяване", а на трети етаж ще има помещения предназначени за отдел СБКО, група "Ведомствени жилища", художник, хранилище и една стая за Съюза на ветераните в ядрената индустрия..

Съществуващото стълбище в старата сграда е стръмно и неудобно за ползване и трябва да бъде преустроено.

Цел: да се разработи инвестиционен проект за изграждане на нова двураменна стоманобетонна стълба, която да свързва първи (к.-0.25) и втори (к.+2.90) етаж от старата сграда. На трети етаж (к.+5.80), на мястото на стълбищната клетка, да се изгради санитарен възел.

1.2. Обем на извършваната работа

1.2.1. Разработване на работен проект за преустройство на стълбищна клетка и изграждане на санитарен възел в сградата на информационен център на "АЕЦ Козлодуй" ЕАД в гр. Козлодуй, който да включва следните части:

- част "Архитектурна"
- част "Строително-конструктивна"
- част "Електрическа"
- част "ВиК"
- част "ТОВК"
- част "План за безопасност и здраве"
- част "Пожарна безопасност"

2. Изисквания към проекта

2.1. Описание на изискванията към отделните части на проекта

2.1.1. Проектната разработка ще бъде еднофазна – **Работен проект.**

2.1.2. Работният проект да се изготви в обем и съдържание, съответстващо на изискванията на Наредба № 4 от 21.05.2001г. "За обхвата и съдържанието на инвестиционните проекти".

2.2. Част "Архитектурна"

2.2.1. На мястото на съществуващите метални стълби да се проектира нова двураменна стоманобетонна стълба, с междинна площадка, свързваща първи (к.-0.25) и втори (к.+2.90) етаж.

2.2.2. Да се предвиди замонолитване на отвора в пода на стълбищната клетка на трети (к. +5.80) етаж, както и демонтиране на съществуващите стени.

2.2.3. На мястото на съществуващата стълбищна клетка на трети (к.+5.80) етаж, да се проектира санитарен възел, който да се състои от входно преддверие с 2бр мивки, 2бр отделни тоалетни и стая за поддържащ персонал.

2.2.4. Новото решение да бъде съгласно представени от Възложителя чертежи.

2.2.5. Проектът да се изпълни в съответствие с действащите в страната правилници, стандарти, нормативи и закони.

2.3. Част “Строително-конструктивна”

2.3.1. Да се изготви конструктивно становище.

2.3.2. Новопроектираната стоманобетонна стълба да не натоварва допълнително конструкцията на сградата.

2.3.3. Да се изготви технологично решение за затваряне на отвора в пода на к.+5.80, така че да има достатъчна носимоспособност за новата функция на помещенията.

2.3.4. Проектът да се изпълни в съответствие с действащите в страната правилници, стандарти, нормативи и закони.

2.4. Част “Електрическа”

2.4.1. При разработката на тази част да се спазят изискванията на Наредба №3 от 09.06.2004 г. за устройство на електрическите уредби и електропроводните линии, Наредба № 1 от 27.05.2010 г. за проектиране, изграждане и поддържане на електрически уредби за ниско напрежение в сгради.

2.5 Част “В и К”

2.5.1 Част “ВиК” да се разработи при спазване на Наредба № 4 от 17.06.2005 г. за проектиране, изграждане и експлоатация на сградни водопроводни и канализационни инсталации.

2.6 Част “ТОВК”

2.6.1. Да се реконструира отоплителната система в стълбищната клетка, така че да отговаря на новото разпределение при запазване на функционалността.

2.6.2. В новопроектираните санитарни помещения да се осигури необходимата вентилация.

2.6.3. При разработването да се спазват изискванията на Наредба 15 от 28.07.2005 за техническите правила и нормативи за проектиране, изграждане и експлоатация на обектите и съоръженията за производство, пренос и разпределение на топлинна енергия.

2.7 Част “Пожарна безопасност”

2.7.1. Проектът да е съобразен с изискванията на Наредба Из – 1971 от 29.10.2009 г. за строително – технически правила и норми за осигуряване на безопасност при пожар.

2.8 Част “План за безопасност и здраве”

2.8.1. Да се изготви в обем съгласно Наредба № 2 от 22.03.2004 г. за минималните изисквания за здравословни и безопасни условия на труд при извършване на СМР.

2.8.2. Обяснителна записка с обосновка на избраната технология за извършване на СМР – избор на строителна механизация, раздел класификация на опасностите при различните етапи и фази на изпълнение на строителството, мерките за обезпечаване на здравословни и безопасни условия на труд, пожарна безопасност конкретна за всеки етап и фаза от изпълнението.

2.8.3. Схеми и чертежи съгласно чл. 10 от Наредба № 2 от 22.03.2004 г. за минималните изисквания за здравословни и безопасни условия на труд при извършване на строителни и монтажни работи.

2.8.4. Да се определят конкретни мероприятия за осигуряване на пожарна безопасност при извършване на огневи работи.

2. Изисквания към съдържанието на разделите на проекта

За всяка от частите на проекта в точки от 2.2 до 2.6, Изпълнителят трябва да представи:

Обяснителна записка (Описание на проектното решение) – описват се приетите проектни решения и функциите на отделната част от проекта, с приетите режими на работа, компановъчни решения, избрано технологично оборудване и т.н.

Записките се изготвят в обем не по-малък от определените в Глави от 8 до 17 на НАРЕДБА №4 от 21.05.2001 за обхвата и съдържанието на инвестиционните проекти.

Взаимовръзки със съществуващия проект – Проектантът ясно да определи границите на проекта и взаимовръзките със съществуващите системи.

Изчислителна записка и пресмятания– представят се изчисленията, обосноваващи проектните решения по отношение на надеждност, якост, разполагаемост и др.

Чертежи, схеми и графични материали – графични изображения на приетите проектни решения, по които могат да се изпълняват строително-монтажни работи, технологични планове и схеми, разрези и аксонометрични схеми.

Включват се машинно-конструктивни чертежи за нестандартни и не каталогизирани елементи.

Количествена сметка – КС да съдържат всички видове строително-монтажни работи /СМР/, пуско-наладъчни работи /ПНР/ и допълнителни материали, необходими за реализация на проекта. Количествените сметки да се изготвят със шифри на единичните видове работи от ТНС, УСН, ЕТНС или ВТНС, а за работите, необхванати от тях, да се изработят анализи с конкретни количествени разходи за труд, механизация и материали. Да се изготвят за всички части на проекта поотделно.

- **Списък на норми и стандарти** – Опис на всички нормативни документи, стандарти и други документи, използвани при проектирането на системата и оборудването.

Проектът трябва да отговаря на изискванията на действащите нормативно-технически документи:

- Наредба № 4 от 21.05.2001 г. за обхвата и съдържанието на инвестиционните проекти;
- Наредба № 1 от 27.05.2003 г. за номенклатурата на видовете строежи;
- Наредба № Из-1971 от 29.07.2009 г. за строително-технически правила и норми за осигуряване на безопасност при пожар;
- Наредба № 2 от 22.03.2004 г. за минималните изисквания за здравословни и безопасни условия на труд при извършване на СМР;
- Наредба № 3 от 16.08.2010 г. за временната организация и безопасността на движението при извършване на строителни и монтажни работи по пътищата и улиците;
- Наредба № 15 от 28.07.2005 г. за техническите правила и нормативи за проектиране, изграждане и експлоатация на обектите и съоръженията за производство, пренос и разпределение на топлинна енергия;
- Наредба № 3 от 2004 г. за устройството на електрическите уредби и електропроводни линии;
- Наредба № 1 от 27.05.2010 год. за проектиране, изграждане и поддържане на електрически уредби за ниско напрежение в сгради;
- Наредба № 3 от 21.07.2004 г. за основните положения за проектиране на конструкциите на строежите и за въздействията върху тях;
- Наредба № 7 от 2004 г. за енергийна ефективност, топлосъхранение и икономия на енергия в сгради;

Изпълнителят може да използва и други нормативни документи, като изборът им трябва да бъде обоснован в проектната документация.

При разработването на проекта, Изпълнителят е длъжен да спазва изискванията на всички приложими закони и нормативни документи, независимо дали са посочени в Техническото задание.

3. Входни данни

3.1. Изпълнителят да подготви и представи списък на необходимите му входни данни за изпълнение на дейностите по настоящото техническо задание.

3.2. Входните данни, необходими за изпълнение на дейностите по настоящото техническо задание, се предават на Изпълнителя във вида и формата, в която са налични в “АЕЦ Козлодуй” ЕАД.

3.3. При липса на входни данни, Изпълнителят да ги разработи за своя сметка със

съдействието на Възложителя.

3.4. Необходимите входни данни, които документално не са налични, да се снемат от Изпълнителя на място, чрез обходи и заснемане на съществуващото положение.

3.5. След получаване на наличните входни данни и заснемане на съществуващото положение на място, Изпълнителят подписва Протокол за достатъчност на входните данни.

3.6. Допълнителни входни данни Изпълнителят може да поиска до 15 дни след получаване и/или заснемане на първоначалните входни данни.

4. Изходни документи, резултат от договора

Работен проект, съгласно Наредба №4 от 21.05.2001 за обхвата и съдържанието на инвестиционните проекти, разработен в частите, определени в настоящото Техническо задание.

5. Осигуряване на качеството

5.1. Общи изисквания

5.1.1. Изпълнителят да притежава сертифицирана система за управление в съответствие с БДС EN ISO 9001.

5.1.2. Да се изготви Програма за осигуряване на качеството (ПОК).

ПОК описва прилаганата система за управление при изпълнение на дейностите в обхвата на ТЗ. Програмата служи за определяне на подробен график, отговорностите по всяка от задачите по договора и ред за изпълнението им. Представя се в дирекция БиК до 20 дни след подписване на договора. Програмата е предпоставка за стартиране на дейностите по договора, подлежи на преглед и съгласуване от страна на „АЕЦ Козлодуй” ЕАД и трябва да е изготвена на основание на:

- техническото задание и договора;
- системата за управление на изпълнителя;
- примерно съдържание, предоставено от възложителя;
- други стандарти и нормативни документи, имащи отношение към осигуряване на качеството в зависимост от вида на работата (списъкът на тези стандарти се конкретизира в ТЗ).

В Програмата може да се направи препратка към вътрешни документи на изпълнителя, копия, от които се представят на възложителя („АЕЦ Козлодуй” ЕАД) при поискване.

5.1.3. Изпълнителят да изготви План/планове за контрол на качеството (ПКК) за

изпълнението на работите по отделните части (фази) на проекта по представен от Възложителя образец. ПКК трябва да включват всички дейности, които са ключови по отношение качеството на проекта и за тях да са указани точките на контрол от страна на изпълнителя и възложителя. Плановете за контрол на качеството подлежат на преглед и съгласуване от страна на „АЕЦ Козлодуй” ЕАД и се предават като отчетни документи при представяне на разработения проект за приемане от страна на Възложителя.

5.1.4. Използваните програмни продукти и модели за пресмятания или анализи трябва да бъдат верифицирани и валидирани и това да бъде доказано с документи. В проекта трябва да бъде описана приложимостта на тези програмни продукти и модели, ограниченията при използването им и доказана приложимостта им за изпълнение на конкретната задача.

5.1.5. Изпълнителят трябва да представи документация, доказваща закупуването на използваните програмни продукти.

5.1.6. Изготвеният проект трябва да премине независима проверка (верификация) от персонал на проектанта, не участвувал в изготвянето му.

Изготвеният проект се приема от страна на „АЕЦ Козлодуй” ЕАД на специализиран технически съвет (СТС). Приемането на проекта на СТС не освобождава проектанта от отговорност, а служи само за определяне на целесъобразност и приемливост на представените проектни решения.

5.2. Специфични изисквания по отношение на осигуряване на качеството:

5.2.1. Обозначаването на документите, изготвени в изпълнение на ТЗ трябва да съдържат индекса на ТЗ или номера на договора. Всеки отделен документ трябва да има един уникален индекс и номер на редакция, поставени от Изпълнителя.

Корекции в проектната документация се въвеждат чрез издаване на нова редакция на документа или изменения в отделни страници по преценка на специализирания технически съвет, като във втория случай контрол по внасяне на измененията в проектната документация се извършва от ръководителите на структурните звена, посочени в заповедта за СТС.

5.2.2. Проектът се предава на хартиен носител в един екземпляр на оригиналния език (ако е различен от български) и в 7 (седем) екземпляра на български език. Проектната разработка да бъде заверена с печат за пълна проектантска правоспособност, за съответната част.

5.2.3. Проектът се предава на оптичен носител в оригиналния формат на изготвяне (MS Word, AutoCAD и т.н.) и pdf формат със сканирани първи страници на отделните части на проекта с подписи и печат на Проектанта.

5.2.4. Проектът да съдържа списък на всички използвани от проектанта проектни

основи, ясно обозначени с наименование на документа, точката от документа, която поставя конкретните изисквания, и изискванията, поставени в ТЗ. Данните от предоставените от „АЕЦ Козлодуй” ЕАД документи, съдържащи входни данни също се включват в този списък;

5.2.5. Изпълнителят да разполага с персонал с пълна проектантска правоспособност за определените части на проекта.

5.2.6. Проектът да съдържа списък на всички документи, които са изготвени в резултат на проектирането с наименование, индекс, дата на утвърждаване и последна редакция към момента на предаването му – на съответния етап или окончателно.

6. Организационни изисквания

6.1. Дейностите по проектиране се считат за приключени след преглед и приемане без забележки на проектната документация от специализиран технически съвет на Възложителя.

6.2. Изпълнителят е длъжен да осигури за своя сметка присъствие на свой компетентен персонал на работните срещи и технически съвети, провеждани на площадката на „АЕЦ Козлодуй” ЕАД, имащи отношение към изготвяния проект.

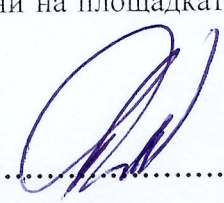
Р-л управление “Инвестиции”.....

/Георги Кирков/

Сграда "Енемона" стара част - стълбище (съществуващо положение)

Етаж 1
к -0.25

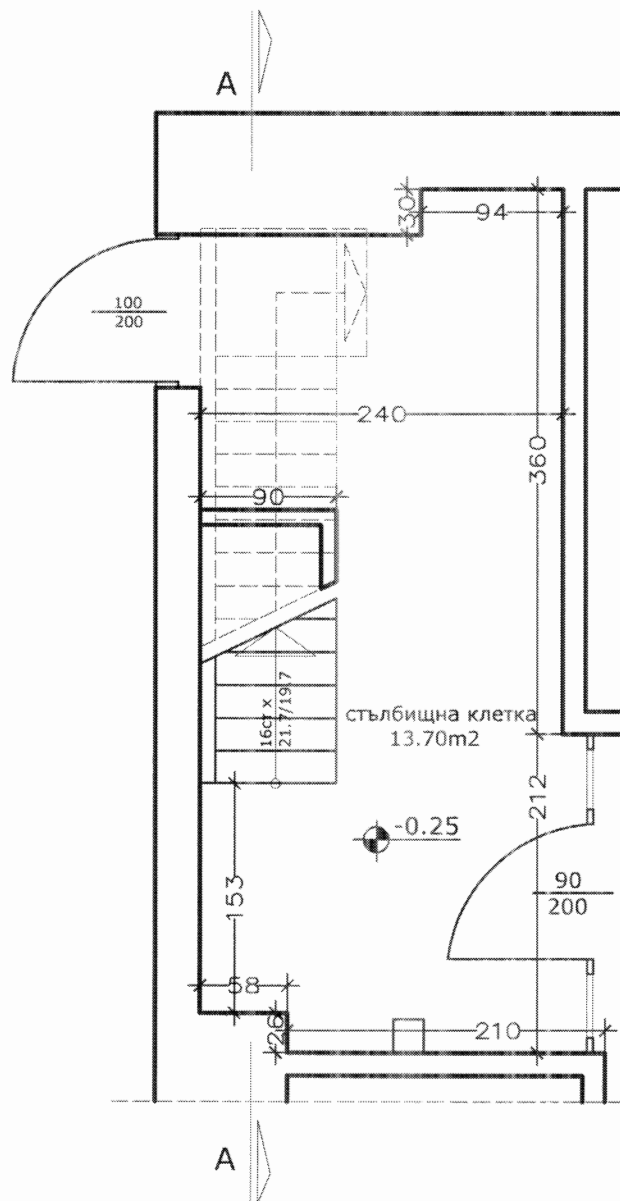

Сграда "Енемона" стара част - стълбище (съществуващо положение)

Етаж2
к +2.90

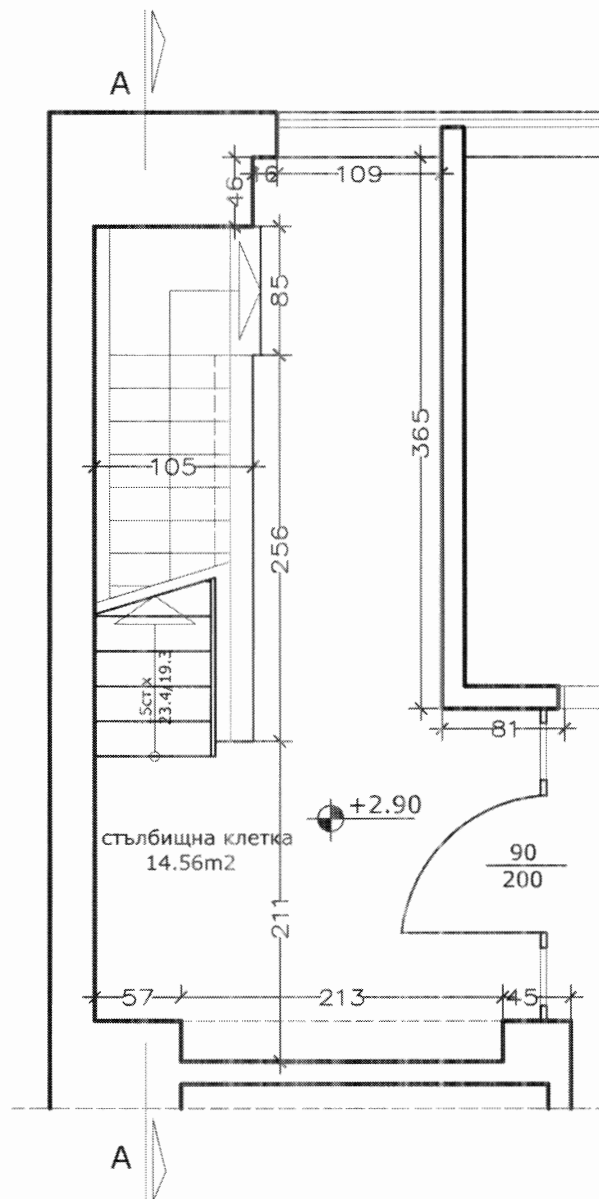

Сграда "Енемона" стара част - стълбище (съществуващо положение)

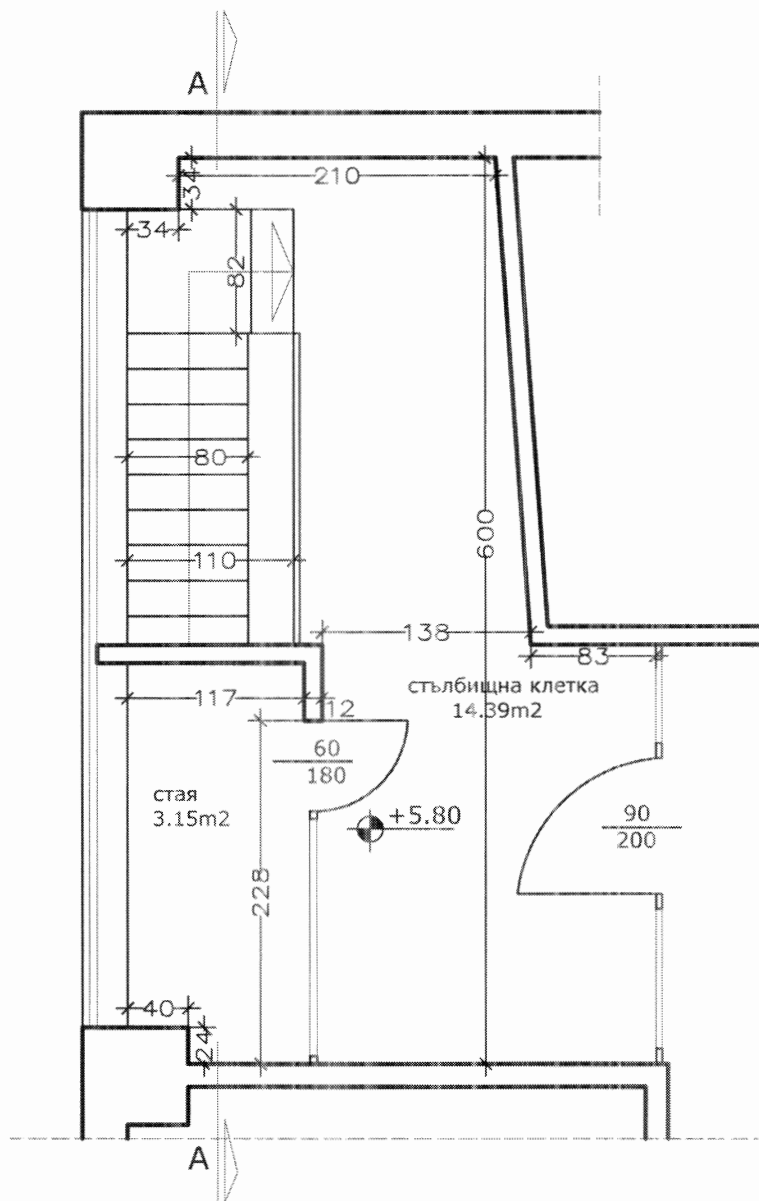

Етаж 3
к +5.80

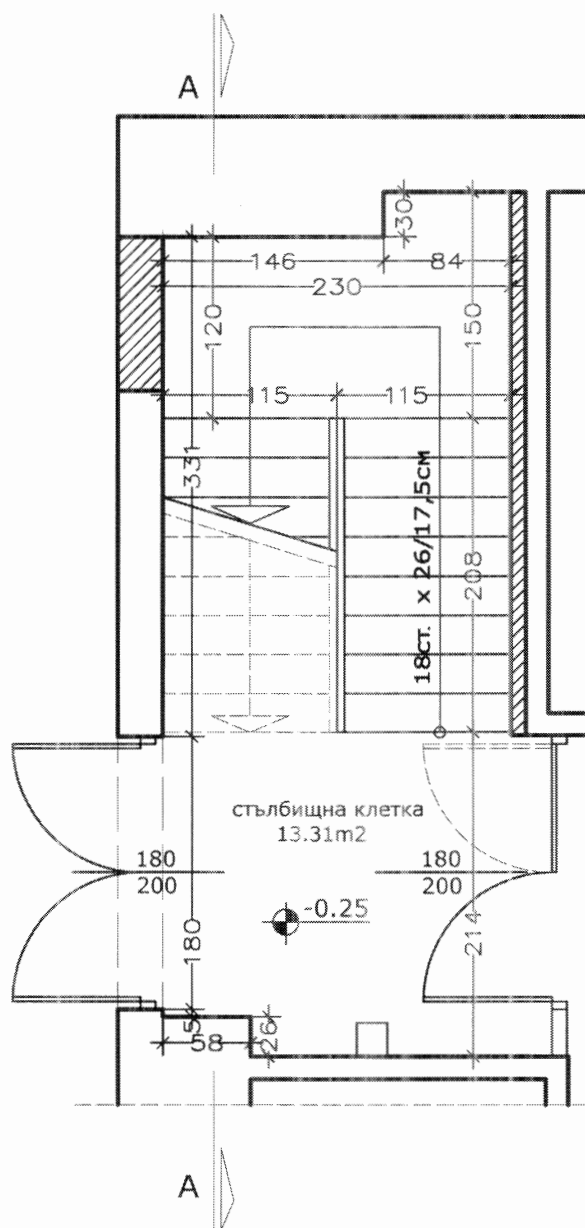

Сграда "Енемона" стара част - стълбище (проект) част архитектура

Етаж 1
к -0.25



-  Стени предвидени за разрушаване
-  Стени предвидени за новоизграждане

Сграда "Енемона" стара част - стълбище (проект) част архитектура

Етаж 2
к +2.90

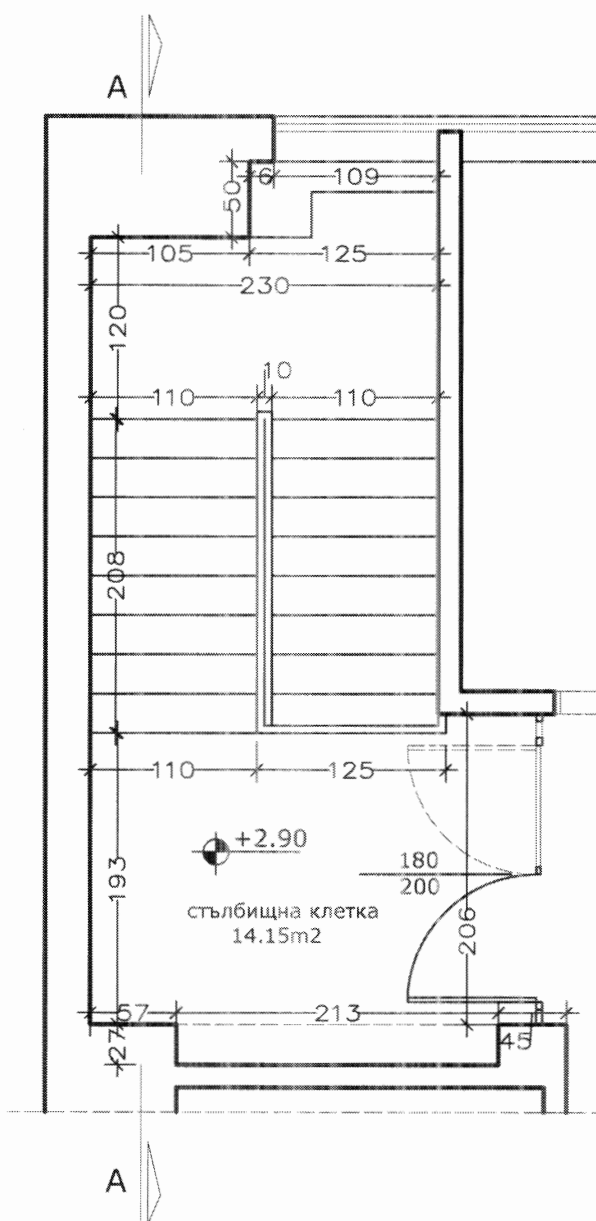

Сграда "Енемона" стара част - стълбище (проект) част архитектура

Етаж 3
к +5.80

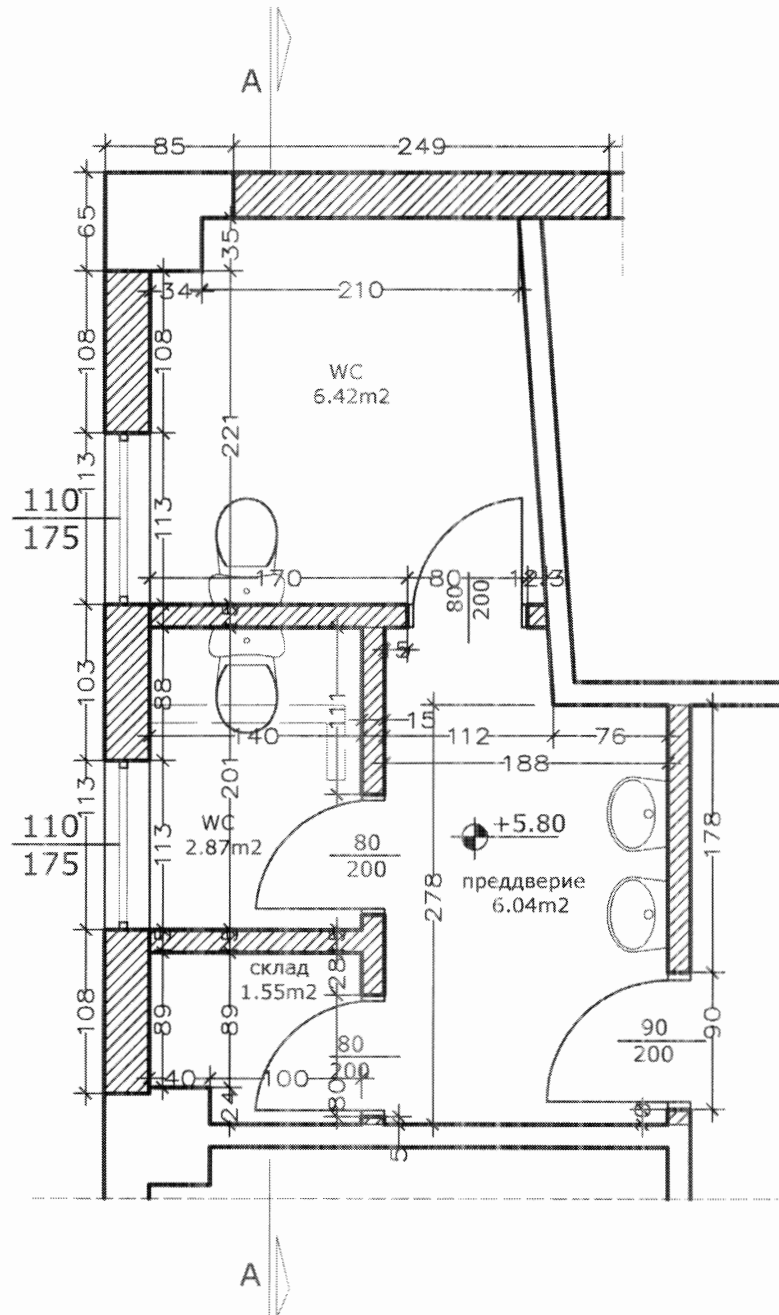

- Стени предвидени за разрушаване
- Стени предвидени за новоизградване

Сграда "Енемона" стара част - стълбище разрез А-А (проект)

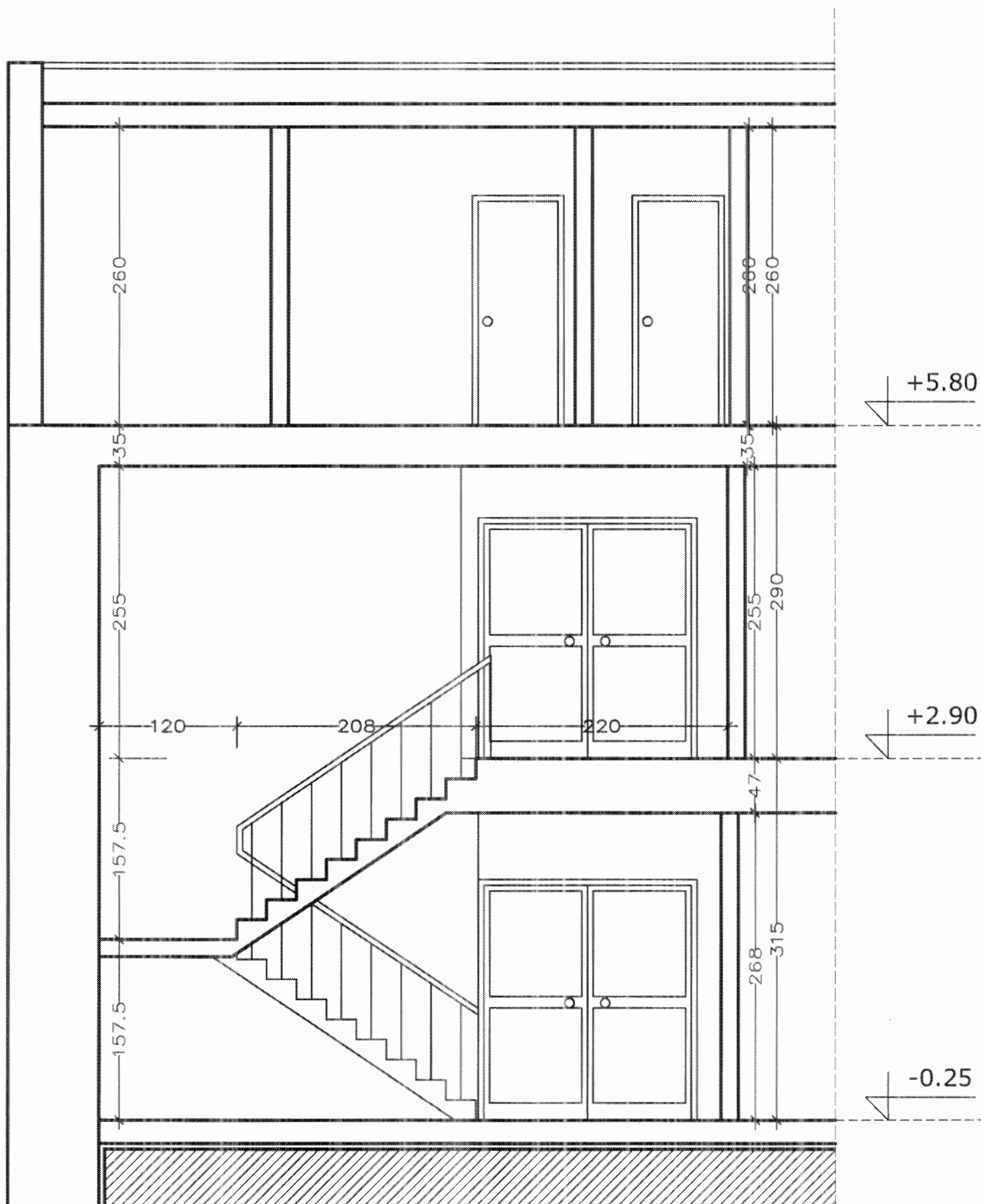

УКАЗАНИЯ за подаване на оферта за възлагане на обществена поръчка чрез КОНКУРС ПО ОФЕРТИ

1. Общи условия

- 1.1. Редът и условията, при които ще се определи изпълнител на обществената поръчка са съгласно чл. 14, ал. 5, т. 2 от ЗОП, без провеждане на процедура.
- 1.2. При изготвяне на офертата всеки участник трябва да се придържа точно към обявените от възложителя условия.
- 1.3. Всички разходи по изготвяне и подаване на офертите са за сметка на участниците.
- 1.4. До изтичането на срока за подаване на офертите всеки участник в конкурса може да промени, допълни или да оттегли офертата си.
- 1.5. Всеки участник има право да представи само една оферта.
- 1.6. Участниците са длъжни да съблюдават сроковете и условията, посочени в Обявлението за възлагане на обществена поръчка чрез конкурс по оферти.
- 1.7. Всички образци на Работна програма, Предлагана цена и Информационен лист могат да бъдат намерени в Профила на Купувача на Интернет адреса, посочен в Обявлението.
- 1.8. Офертата на участника съдържа: **“Документи и информация”**, **“Техническо предложение за изпълнение на поръчката”** и **“Ценово предложение”**.

2. Изисквания към офертата

- 2.1. Документи и информация:
 - 2.1.1 **Списък на документите, съдържащи се в офертата.** Документът се подписва от лице с представителни функции и се представя в оригинал.
 - 2.1.2 Единен идентификационен код по чл. 23 от Закона за търговския регистър, БУЛСТАТ и/или друга идентифицираща информация в съответствие със законодателството на държавата, в която кандидатът или участникът е установен, както и адрес, включително електронен, за кореспонденция при провеждането на процедурата. Документът се изготвя по приложения образец на Информационен лист към настоящата документация и се представя в оригинал. Подписва се задължително от лице с представителни функции и се представя в оригинал.
 - 2.1.3. Доказателства за техническите възможности и/или квалификация по чл. 51 от ЗОП, посочени от възложителя в обявлението:
 - 2.1.3.1. Списък на услугите, които са сходни с предмета на поръчката, изпълнени през последните 3 години, считано от датата на подаване на офертата, с посочване на стойностите, датите и получателите, заедно с доказателство за извършената услуга. Списъкът се подписва задължително от лице с представителни функции и се представя в оригинал. Доказателство за извършена услуга може да бъде удостоверение за добро изпълнение, издадено от получателя. Документите се представят заверени с гриф “Вярно с оригинала”, свеж печат и подпис от лице с представителни функции.
 - 2.1.3.2. Списък на лицата, които ще изпълняват проектирането, с посочване на образованието, професионалната квалификация, професионалния опит, както и номер на Удостоверенията за пълна проектантска правоспособност. Списъкът се подписва задължително от лице с представителни функции и се представя в оригинал.
 - 2.1.3.4. Сертификат, удостоверяващ съответствието на участника със стандарт за системи за управление на качеството ISO 9001:2008. Документът се представя, заверен с гриф “Вярно с оригинала”, свеж печат и подпис от лице с представителни функции.
 - 2.1.4. Декларация за видовете работи от предмета на поръчката, които ще се предложат на подизпълнители и съответстващият на тези работи дял в проценти от стойността на обществената поръчка, и предвидените подизпълнители. Декларацията се подписва задължително от лице с представителни функции и се представя в оригинал.
 - 2.1.5. Когато участник доказва съответствието си с изискванията за технически възможности и/или квалификация с възможностите на трети лица, освен документите, определени от възложителя за доказване на съответните възможности, участникът представя доказателства,

че при изпълнението на поръчката ще има на разположение ресурсите на третите лица. Трети лица може да бъдат посочените подизпълнители, свързани предприятия и други лица, независимо от правната връзка на участника с тях.

2.1.6. Когато участникът е обединение:

2.1.6.1. Към документите и информацията по т. 2.1. се прилага копие на договора за обединение, а когато в договора не е посочено лицето, което представлява участниците в обединението – и документ, подписан от лицата в обединението, в който се посочва представляващият. Документът/ите се представя/т заверен/и с гриф “Вярно с оригинала”, свеж печат и подпис от лице с представителни функции.

2.1.7. Когато участникът е обединение, което не е юридическо лице:

2.1.7.1. Документите по т. 2.1.2. се представят от всяко физическо или юридическо лице, включено в обединението;

2.1.7.2. Документите по т. 2.1.3. се представят само за лицата, чрез които обединението доказва съответствието с посочените изисквания.

2.2. Техническо предложение за изпълнение на поръчката, което трябва да съдържа:

2.2.1. Концепция за организация и изпълнение на дейностите в зависимост от изискванията на Техническото задание, която да включва: Анализ/Интерпретация на Техническото задание и коментари по него, които според Участника имат ключово значение за изпълнение на поръчката, Описание на конкретните дейности, които Участникът ще изпълнява за реализиране на предмета на поръчката.

2.2.2. Работна програма в табличен вид, с пълно описание на видовете дейности, които ще се изпълняват в съответствие с изискванията на Техническото задание, в хронологичен ред, обвързани с необходимия брой човеко-месеци за отделните видове дейности и документите, с които ще се отчитат (по образец);

2.2.3. Срок и Календарен график за изпълнение на поръчката, изготвен въз основа на изискванията на техническото задание и работната програма. При изготвяне на графика следва да се вземат предвид сроковете за представяне на входни данни и отстраняване на пропуски и недостатъци.

2.3. Ценово предложение, което трябва да съдържа:

2.3.1. Предлагана цена в табличен вид, съответстваща на Работната програма, с необходимия ресурс от човекомесеци, единична месечна ставка, произведение от двете и обща стойност (без ДДС) за изпълнение на задачата (по образец);

2.3.2. Разработването на ПОК/ПК, когато се изисква съгласно техническото задание и е включено като етап от Работната програма, не трябва да бъде етап за плащане;

2.3.3. Допуснати в офертата технически грешки и пропуски в определянето на цената са единствено за сметка на участниците.

2.3.4. При несъответствие между единична и обща цена, ще се взема предвид единичната. При несъответствие между цифровата и изписаната словом цена, ще се взема предвид изписаната словом.

2.3.5. Плащането ще бъде извършено:

2.3.5.1. Еднократно, в рамките на 30 /тридесет/ календарни дни след приемане на работния проект на Технически съвет на Възложителя, срещу представени оригинална фактура и протокол от Технически съвет за приемане без забележки.

2.4. Срок на валидност на офертата – минимум 30 календарни дни, считано от крайния срок за подаване на оферти.

3. Изисквания към оформянето

3.1. Офертата и всички документи, които са част от нея, следва да бъдат представени в оригинал или да са заверени, когато са ксерокопия, с гриф “вярно с оригинала”, свеж печат и подпис на лицето, представляващо участника.

3.2. Документите и данните в офертата се подписват само от лица с представителни функции, назовани в регистрацията или удостоверението за актуално състояние и/или упълномощени за това лица, за което се изисква представяне на нотариално заверено пълномощно за изпълнение на такива функции.

3.3. Офертата се подава на български език. Когато участник в конкурса е чуждестранно физическо или юридическо лице или техни обединения документът за регистрация се представя в официален превод. Документите, техническото предложение за изпълнение на поръчката и предлаганата цена, когато са на чужд език, се представят и в превод.

3.4. В офертата и приложените документи не се допускат никакви вписвания между редовете, изтривания или корекции, освен ако са заверени с подписа на лице с представителни функции и свеж печат.

3.5. Желателно е документите за подбор, предложението за изпълнение на поръчката и предлаганата цена да бъдат поставени в папка.

4. Окомплектоване и подаване на офертата

4.1. Офертата се представя в запечатан непрозрачен плик от участника или от упълномощен от него представител лично или по пощата с препоръчано писмо с обратна разписка (респ. чрез куриерска служба). Върху плика се посочва наименование на участника, адрес за кореспонденция, телефон и по възможност факс и електронен адрес. На плика се записва "Оферта за възлагане на обществена поръчка чрез конкурс по оферти № 28575 с предмет: **“Работен проект за преустройство на стълбищна клетка и изграждане на санитарен възел в сградата на информационен център на „АЕЦ Козлодуй” ЕАД в гр. Козлодуй”**..

4.2. Офертата се изпраща на адрес: гр. Козлодуй, "АЕЦ Козлодуй" ЕАД, Централно деловодство.

4.3. Участникът е длъжен да обезпечи получаването на офертата на указаното място и срок. Разходите за подаване на офертата са за негова сметка. Рискът от забава или загубване на офертата е за участника.

4.4. Възложителят не се ангажира да съдейства за пристигането на офертата на адреса и в срока, определен от него.

4.5. При приемане на офертата върху плика се отбелязват поредният номер, датата и часът на получаването и посочените данни се записват във входящ регистър, за което на приносителя се издава документ.

4.6. Възложителят не приема за участие в процедурата и връща незабавно на участниците оферти, които са представени след изтичане на крайния срок или в незапечатан, или плик с нарушена цялост.

5. Разглеждане на офертите и възлагане на поръчката

5.1. Комисия, назначена със заповед на Изпълнителния директор на АЕЦ Козлодуй ще разгледа офертите.

5.2. Комисията ще извърши оценка на представените оферти съгласно предварително обявения в обявлението критерий и показатели за оценка на офертите. Показателите и методите за оценка са подробно разписани в Приложение № 5 към Обявлението.

5.3. Участниците ще бъдат информирани писмено за резултатите на посочените в информационния лист координати.

5.4. С определения за изпълнител участник ще бъде сключен писмен договор.

За всички неуредени въпроси се прилагат разпоредбите на Закона за обществените поръчки и Правилника за прилагането му.

РАБОТНА ПРОГРАМА

за възлагане на обществена поръчка чрез конкурс с предмет:

“Работен проект за преустройство на стълбищна клетка и изграждане на санитарен възел в сградата на информационен център на „АЕЦ Козлодуй” ЕАД в гр. Козлодуй”

| № | Описание на видовете работи | Необходими човеко-месеци, /бр./ | Отчетен документ | Изпълнител |
|---|-----------------------------|---------------------------------|------------------|------------|
| 1 | | | | |
| 2 | | | | |
| n | | | | |

ПОДПИС и ПЕЧАТ:

_____ (име и Фамилия)

_____ (дата)

_____ (длъжност на управляващия/представяващия участника)

_____ (наименование на участника)

Оразец по т. 2.3 към Указанията

ПРЕДЛАГАНА ЦЕНА

за възлагане на обществена поръчка чрез публична покана с предмет:

“Работен проект за преустройство на стълбищна клетка и изграждане на санитарен възел в сградата на информационен център на „АЕЦ Козлодуй” ЕАД в гр. Козлодуй”

| No | Етапи от Работната програма | Необходими човеко- месеци (бр.) | Единична месечна ставка | Общо (A*B) |
|---|-----------------------------|---------------------------------------|-------------------------------|---------------|
| | | A | B | C |
| 1 | | | | |
| 2 | | | | |
| n | | | | |
| Предлагана цена за проектиране (лв. без ДДС) | | | | |

Забележка: *Разработването на ПОК/ПК, когато се изисква съгласно техническото задание и е включено като етап от Работната програма, не трябва да бъде етап за плащане.*

ПОДПИС и ПЕЧАТ:

_____ (име и Фамилия)

_____ (дата)

_____ (длъжност на управляващия/представяващия
участника)

_____ (наименование на участника)



МЕТОДИКА

за определяне на комплексната оценка на офертите за проектиране

1. Показатели за оценка на офертата и относителната им тежест в комплексната оценка.

| Показатели за оценка на техническата оферта | Относителна тежест на показателите в комплексната оценка в проценти (K_T) |
|---|---|
| К1. Предлаган подход, план за работа и организация описани в Концепция за организацията и изпълнението на дейностите в зависимост от изискванията на Техническото задание | 50% |
| К2. Предлагана цена | 50% |

2. Принципи и методи за оценяване на офертите

2.1. При оценка на постъпилите оферти първо се оценява техническата част на офертата, след това финансовата и накрая двете оценки се обединяват в една комплексна оценка.

2.2. Оценката се извършва на базата на определени **показатели**. Определени в раздел 3 на тази методика.

2.3. При оценката на офертата комисията ще използва предоставената от Участника информация в техническата и финансова оферта.

3. Техническа оценка (T_n)

3.1. До техническа оценка се допускат участниците, които са представили оферти, отговарящи на предварително обявените условия.

3.2. Оценката на техническите оферти се извършва от членовете на комисията, в съответствие с приетите показатели за оценка и тяхната тежест, и се отразява в таблицата-лист за индивидуална оценка.

3.3. Техническа оценка не правят членовете на комисията, които не участват в нея като технически специалисти. В своите таблици те попълват усреднената техническа оценка, изчислена като средно-аритметично от оценките на останалите членове /технически специалисти/ на комисията.

3.4. Оценката се записва в съответната графа на таблицата-лист за индивидуална оценка, умножава се по коефициента за тежест за съответния показател / K_T / и полученият резултат се записва в съответната графа.

3.5. Оценка по техническите показатели се формира, както следва:

- К.1. Предлаган подход, план за работа и организация описани в Концепция за организацията и изпълнението на дейностите в зависимост от изискванията на Техническото задание

Оценява се съгласно следното:

Показател “К1. Предлаган подход, план за работа и организация описани в Концепция за организацията и изпълнението на дейностите в зависимост от изискванията на Техническото задание” се изчислява по следната формула:

$$K1 = K1.1 + K1.2 + K1.3, \text{ където}$$

| Подпоказател | Точки | Условия за получаване |
|---|----------------------------|---|
| <p>K.1.1. Анализ/Интерпретация на Техническото задание и коментари по него, които според Участника имат ключово значение за изпълнение на поръчката</p> | <p>Максимално 30 точки</p> | <ul style="list-style-type: none"> • Предложения от Участника анализ на Техническото задание е задълбочен и включва подробни коментари на Техническото задание, което показва разбиране на спецификата на проекта Офертата получава 30 точки • При пропуски и непълно описание на един или няколко от компонентите по-горе – Офертата получава 20 точки. • При липса на един или няколко от компонентите и\или пропуски и непълно описание на организацията за изпълнение на дейността – Офертата получава 10 точки |
| <p>K.1.2. Описание на конкретните дейности, които Участникът ще изпълнява за реализиране на предмета на поръчката</p> | <p>Максимално 20 точки</p> | <ul style="list-style-type: none"> • Дейностите, които ще бъдат извършени при изпълнение на предмета на поръчката са изброени и детайлно описани. Ясно, задълбочено и непротиворечиво участникът е посочил какво конкретно ще извърши при изпълнението на поръчката. Обяснена е логическата обвързаност между различните дейности, тяхната последователност. Изброяването на отделните проекти и документи е обвързано с направеното описание на дейностите за изпълнение на поръчката. Участникът е съобразил и описал разпределението във времето на техническите и човешките ресурси (брой проектантски по съответните части) и графикът е съобразен с условията за изпълнение на дейностите от техническото задание Офертата получава - 20 точки • В описанието на дейностите, които ще бъдат извършени при изпълнение на предмета на поръчката, са налице някои несъществени пропуски и не са изчерпателно описани един или няколко от компонентите по-горе – Офертата получава 10 точки • В описанието на дейностите, които ще |

| | | |
|--|---------------------|--|
| | | бъдат извършени при изпълнение на предмета на поръчката, липсва достатъчно аналитичност и собствено виждане на участника, като предложението лаконично преповтаря заданието на възложителя като дейности, но не е детайлно описано тяхното изпълнение, последователност и логическа обвързаност - Офертата получава 5 точки |
| К.1.3. Обхват и съдържание на работната програма за изпълнение на дейностите в съответствие с изискванията на техническото задание | Максимално 50 точки | <ul style="list-style-type: none"> • При подробно представен списък на работни чертежи и детайли, по които се изпълняват отделните видове СМР, обяснителна записка и изчисления обосноваващи проектните решения, съгласно НАРЕДБА № 4 от 21.05.2001 г. за обхвата и съдържанието на инвестиционните проекти Офертата получава 50 точки • При пропуски и непълно описание на един или няколко от компонентите по-горе – Офертата получава 25 точки. • При липса на един или няколко от компонентите и\или пропуски и непълно описание на обхвата и съдържанието на работната програма – 10 точки |

4. Финансова оценка (Фп)

4.1. Към оценка на предлаганата цена се преминава след приключване на техническата оценка.

4.2. Финансовите оферти се проверяват, за да се установи, че са подготвени и представени в съответствие с предварително обявените условия.

4.3. Констатираните аритметични грешки се отстраняват при спазване на следните правила:

4.3.1. При различия между сумите, изразени с цифри и думи, за вярно се приема словесното изражение на сумата.

4.3.2. Когато общата цена не съответства на произведението от единичната цена и количеството, за вярно се приема единичната цена и общата съответно се коригира.

4.4. Показателят “**К2 Цена**” се изчислява по формулата:

$$K2 = K2.1 + K2.2, \text{ където}$$

| Подпоказател | Точки | Условия за получаване |
|---------------------------------------|---------------------|---|
| К.2.1. Предлагана цена за проектиране | Максимално 90 точки | $K2.1 = (P_{min}/P_i) * 100$, където K2.1 е оценката на n-тата предлагана цена , P _{min} е най-ниската предлагана цена, P _i е i-тата предлагана цена. |

4.5. Оценката се записва в съответната графа на таблицата-лист за индивидуална оценка.

5. Комплексна оценка (K_{Σ})

5.1. Обединяване на оценките на техническите и финансовите оферти.

След определяне на оценките по показателите, те се умножават по съответните им коефициенти на тежест и се сумират, както следва:

$$K_{\Sigma} = K_1 + K_2$$

K_n е оценката по съответния показател за оценка,

$K_{T1..Tn}$ е коефициента за тежест за съответния показател.

5.2. Всеки член на комисията нанася комплексната оценка K_{Σ} , изчислена от него, в съответната графа на таблицата-лист за индивидуална оценка.

5.3. Председателят на комисията, на основание попълнените таблици-лист за индивидуална оценка на всеки член на комисията, попълва таблица-лист за окончателна оценка. В нея нанася изчислените от членовете на комисията индивидуални оценки K_{Σ} и изчислява общата средноаритметичната оценка E_n /=на сумата от общите оценки K_{Σ} на всеки от членовете на комисията, за всеки от участниците, разделена на броя на членовете на комисията/.

6. Крайно класиране на участниците

6.1. Крайното класиране на участниците се извършва по величината на средноаритметичната оценка E_n , събрана от всеки от допуснатите до класиране участници.

6.2. На първо място се класира участникът с най-висока оценка (най-голям брой точки = E_n).

6.3. В случай, че комплексните оценки на две или повече оферти са равни, за икономически най-изгодна се приема тази оферта, в която се предлага най-ниска цена. При условие че и цените са еднакви се сравняват оценките по показателя с най-висока относителна тежест и се избира офертата с по-благоприятна стойност по този показател. При невъзможност да се определи и по този ред, комисията провежда публично жребий за определяне на изпълнител между класираните на първо място оферти.

6.4. Комисията изготвя протокол до Възложителя, в който му предлага класиране на участниците. Неразделна част от протокола са таблиците-листи за индивидуална и окончателна оценка.

ИНФОРМАЦИОНЕН ЛИСТ ЗА УЧАСТНИКА

| | |
|--|--|
| Наименование на Участника: | <i>Посочете точното наименование на дружеството, според съдебната регистрация</i> |
| Седалище по регистрация: | <i>Посочете държавата и адрес на седалището на кандидата</i> |
| Точен адрес за кореспонденция | <i>Посочете улица, град, пощенски код, държава</i> |
| Лице за контакти | <i>Посочете име, фамилия и длъжност</i> |
| Телефонен номер | <i>Посочете код на населеното място и телефонен номер</i> |
| Факс номер | <i>Посочете код на населеното място и номер на факс</i> |
| Електронен адрес | |
| Интернет адрес | |
| Правен статус | <i>Посочете търговското дружество или обединения или друга правна форма, дата на учредяване или номера и датата на вписване и къде</i> |
| ИН по ЗДДС № и държава на данъчна регистрация съгласно данъчната декларация | <i>Посочете номер по ЗДДС и наименованието на държавата, например: България.....</i> |
| ИН/ЕИК | |
| Банкови реквизити | <i>Банка: IBAN: BIC:</i> |
| Предмет на поръчката | <i>Посочете наименование на поръчката (трябва да съпада с наименованието, дадено от Възложителя)</i> |
| Номер на поръчката | <i>Посочете номера на конкурса посочен в т. 4.1 от Указанията</i> |
| Дата на изготвяне на офертата | <i>Посочете дата: дата, месец, година; Напр. 21 април 2013г.</i> |

До: (Наименование на Възложителя)

ПОДПИС и ПЕЧАТ:

_____ (име и Фамилия)

_____ (дата)

_____ (длъжност на управляващия/представяващия Участника)

_____ (наименование на Участника)