



“АЕЦ Козлодуй” ЕАД, гр. Козлодуй

гр. Козлодуй, +359 973 7 2020, факс +359 973 80591

До

Всички заинтересовани лица за участие в процедура за възлагане на обществена поръчка с предмет:

“Изпълнение на ремонтни и електромонтажни дейности по основно и спомагателно оборудване и системи на ядрени енергийни блокове 5 и 6 по време и/или свързани с плановите годишни ремонти през 2015 година”

рег. № в АОП 00353-2014-0214



Относно: Разяснения по документацията за участие в процедура

Уважаеми дами и господа,

Във връзка с постъпили въпроси с вх. №24/07.01.2015 г. от заинтересовано лице от процедурата с горепосочения предмет, Ви предоставяме следната информация:

ВЪПРОСИ:

1. Моля да изясните изпълнението на дейностите по т. 1.2.1.17, съответно т.1.2.2.19 от Приложение 1 към ТЗ №2014.30.ОБ.00.ТЗ.1272/1. В текста на т. 1.2.1.17.3, съответно т.1.2.2.19.3 е записано „подмяна на серпентините” без да е възложена изработка и доставката на същите. Освен това, по наше мнение, подмяната на серпентините може да се извърши само при изпълнение на основен ремонт на съоръжението.
2. В т.1.2.2.1 от Приложение 1 към ТЗ №2014.30.ОБ.00.ТЗ.1272/1, преди т.1.2.2.1.4. „Заклучителни работи” е записана точка „Подмяна на лагери 5 и 6”, която е без номерация, мярка и количества. Моля да уточните.
3. Относно т.1.3.1.2., съответно т.1.3.2.2. „Основен ремонт на 4 броя въртящи водоочистващи решетки 3000–12500” от Прил. 1 към ТЗ №2014.30.ОБ.00.ТЗ.1272/1, моля да уточните броя на въртящите решетки в точка „Демонтаж, доставка и монтаж на елементите на звената на веригите за 3 бр. ВР”, тъй като количествата отговарят за 1 бр. ВР, основния ремонт е на 4 бр. ВР, а в точката са записани 3 бр.
4. В т.1.3.2.5.8. от Приложение 1 към ТЗ №2014.30.ОБ.00.ТЗ.1272/1 „Извозване на демонтирано оборудване и отпадъци на разстояние 10 км и почистване на работната площадка”, при указано количество 2500 смятаме, че мярката трябва да бъде килограм,

вместо тон, както е записано. Моля да уточните.

5. В т. 2.2.2.2.2. „Демонтаж на регулатори по УМ, ел.арматури по УХ и претрасиране на тръбна разводка към климатични блокове в пом. 6АВ815/1,2; 6АВ911/1,2” от Приложение 2 към ТЗ №2014.30.ОБ.00.ТЗ.1272/1 - не е указан броя на климатичните блокове, а указаните количества е записано, че са за 1 климатичен блок.
6. В т.2.2.3.3. от Приложение 2 към ТЗ №2014.30.ОБ.00.ТЗ.1272/1 не са указани номерата на чертежите.
7. В т. 2.5.1.2.2. от Приложение 2 към ТЗ №2014.30.ОБ.00.ТЗ.1272/1 „Доставка на дренажен вентил” не са указани параметрите на вентила (Dy, Py). Моля да уточните.

ОТГОВОРИ:

1. Да бъде калкулирана, включително и, изработка и доставка на серпентините;
2. Да се чете – Подмяна на лагери 5 и 6 – бр. 2;
3. Количествата да бъдат калкулирани за 4 (четири) броя въртящи решетки;
4. Количествата да се четат – 2.5 т.;
5. Количество на климатичните блокове е 9 броя;
6. Приложени са съответните чертежи;
7. Дренажните вентили са Ду15, Ру10.

Приложение към отговор 6: чертежи 2 бр.

ИЗПЪЛНИТЕЛЕН ДИРЕКТОР

ДИМИТЪР АНГЕЛОВ



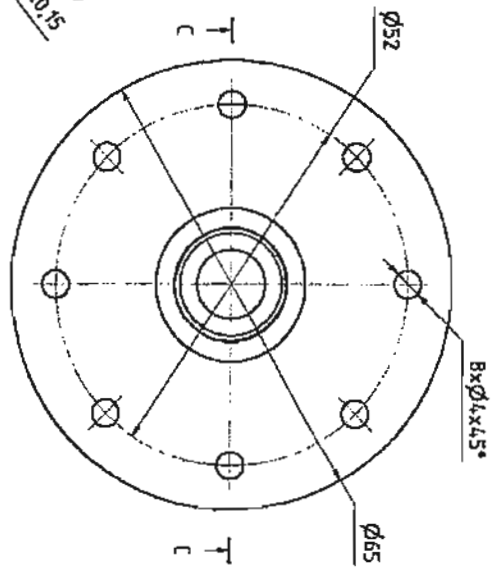
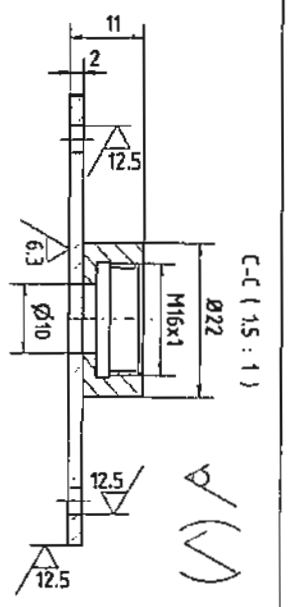
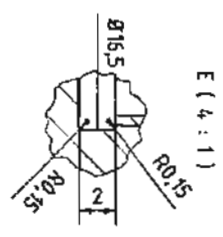
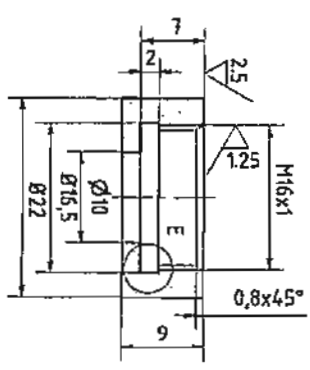
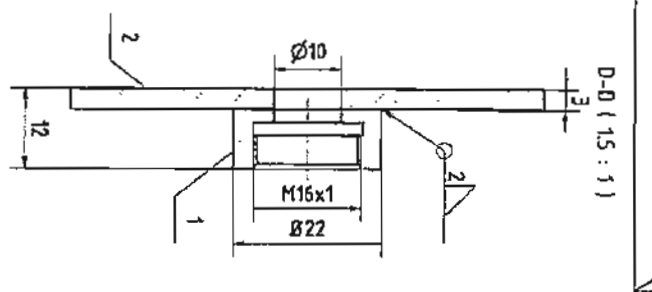
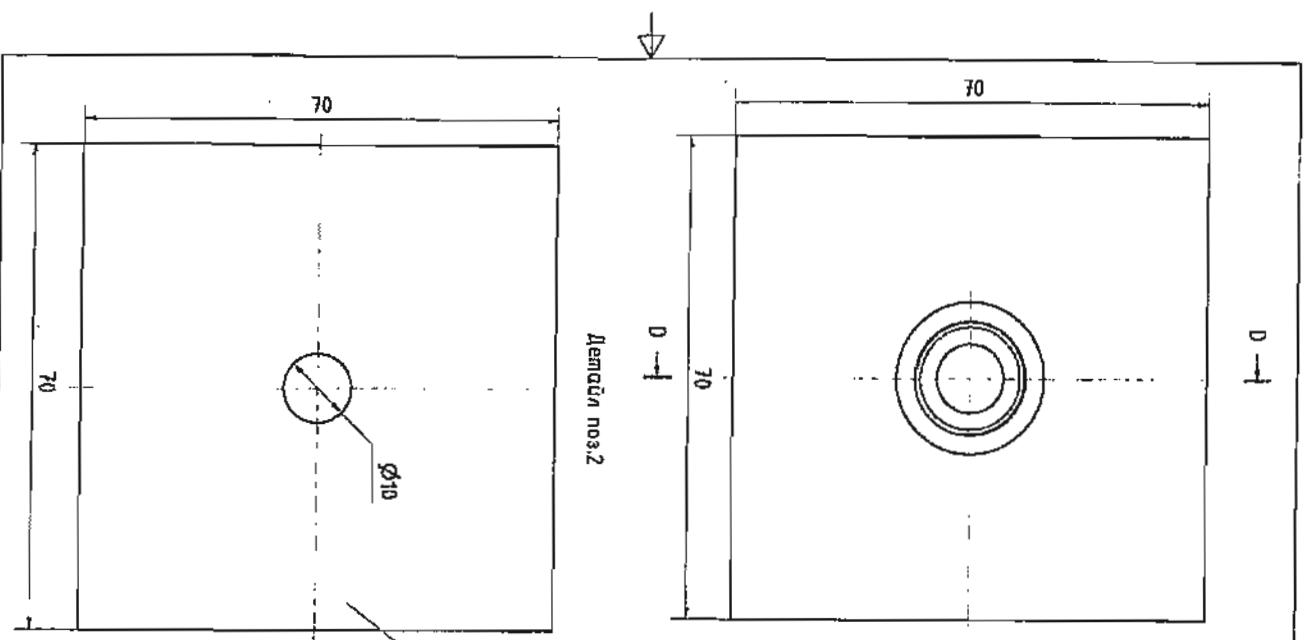

№	Наименование	Единица	Количество	Материал	Примечание
1	СЗЭСЛР EN10025	кг	0,11		
2	СЗЭСЛР EN10025	кг	0,02		

№	Наименование	Единица	Количество	Материал	Примечание
1	СЗЭСЛР EN10025	кг	0,02		
2	СЗЭСЛР EN10025	кг	0,11		

№	Наименование	Единица	Количество	Материал	Примечание
1	СЗЭСЛР EN10025	кг	0,02		
2	СЗЭСЛР EN10025	кг	0,11		

ТУЛД С РКД

5695.01.00.00

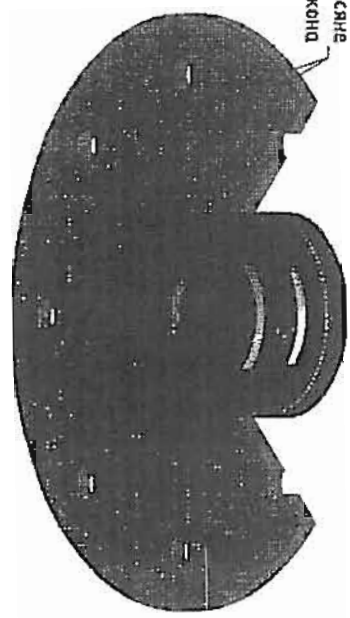
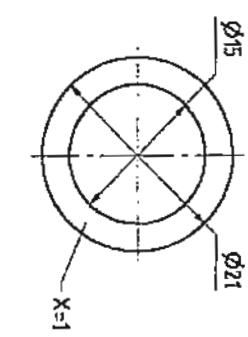
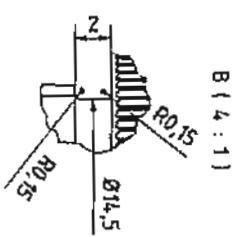
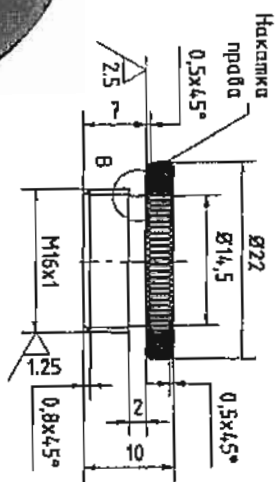
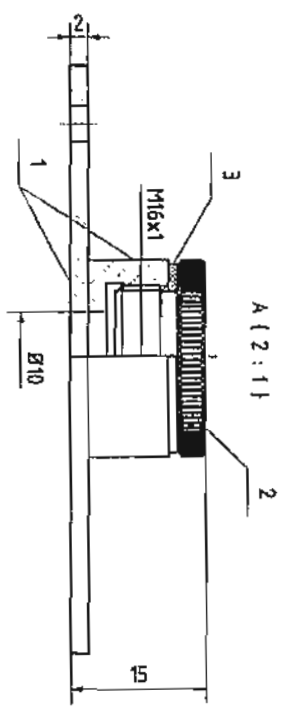
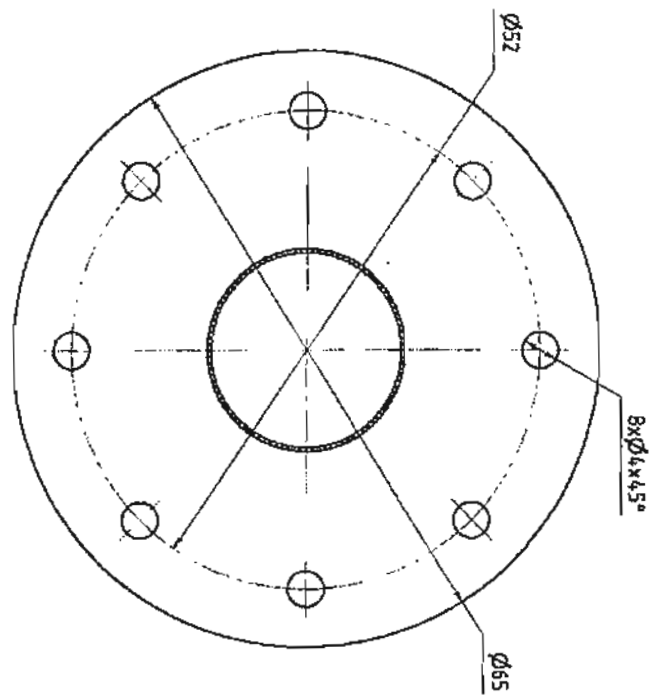

Зона за напасане на силикон

Забелешка: 1. Монтажа на гнездото към въздуховода да се извърши с поп купове $\phi 4$, DIN 7337 - 8вр.
2. Уплътняване чрез херметизиращ силикон

№	Уплътнение	Материал	Количество	Маса
3	Глина мастелстопъчуба		1	0.00 кг
2	Глина с вка	SZ35JL EN10025	1	0.02 кг
1	Найленоване	SZ35JL EN10025	1	0.33 кг
Поз.	Означеніе	Материал	Количество	Маса
	Надб	Мат		

№	Упл	Падис	Дела
Група	Група	Група	Група
Група	Група	Група	Група

Гнездо	
5695.00.00.00	