



**“АЕЦ Козлодуй” ЕАД, гр.Козлодуй**

ОДОБРЯВАМ,  
ИЗПЪЛНИТЕЛЕН ДИРЕКТОР



*[Handwritten signature]*  
АНГЕЛОВ  
11.2014

# ДОКУМЕНТАЦИЯ

За участие в процедура на договаряне с обявление с предмет:

**“Преработка входовете на страна високо напрежение на трансформатори BS13, BS14 така, че да може да се подвързва към тях МДГ 6 kV - GZ100”**

# СЪДЪРЖАНИЕ

На документация за участие в процедура на договаряне с обявление  
с предмет: “Преработка входовете на страна високо напрежение на трансформатори  
BS13, BS14 така, че да може да се подвързва към тях МДГ 6 kV - GZ100”

Част	Наименование	Брой Страници
1	Решение за откриване на процедура	4
2	Обявление за обществената поръчка	12
4	Техническо задание № 2014.30.ЕЧ.BS.ТЗ.1130/1	21
5	Методика за определяне на комплексната оценка на офертите	5
6	Образец на оферта	6
7	Указания за подготовка на заявлението и офертата	7
8	Проект на договор	
8.1	Специфични условия на договора	6
8.2	Общи условия на договора	10
9	Образци	
9.1.	Образец на информационен лист	1
9.2.	Образец на декларация по чл. 47, ал. 9 от ЗОП	2
9.3.	Образец на декларация по чл. 56, ал. 1, т. 6 от ЗОП	1
9.4.	Образец на декларация по чл. 56, ал.1, т.8 от ЗОП	1
9.5.	Образец на декларация за подаване на оферта	1
9.6.	Образец на декларация по чл. 56, ал. 1, т. 12 от ЗОП	1
9.7.	Образец на декларация за извършен оглед	1



АГЕНЦИЯ ПО ОБЩЕСТВЕНИ ПОРЪЧКИ  
1000 София, ул. Лега 4  
факс: 940 7078  
e-mail: [rop@aop.bg](mailto:rop@aop.bg), [e-rop@aop.bg](mailto:e-rop@aop.bg)  
интернет адрес: <http://www.aop.bg>

### РЕШЕНИЕ

Проект на решение

Решение за публикуване

Номер: ЗОП-Р- 277 от 12/11/2014 дд/мм/гггг

А) за откриване на процедура

Б) за промяна

В) за прекратяване на процедура за възлагане на обществена поръчка

**Обектът на обществената поръчка е по:**

чл. 3, ал. 1 от ЗОП

чл. 3, ал. 2 от ЗОП

Съгласен съм АОП да изпрати данните, необходими за публикуване на Обявление за допълнителна информация, информация за незавършена процедура или CORRIGENDUM, до Официален вестник на ЕС в съответствие с Общите условия за използване на услугата Електронен подател

### ДЕЛОВОДНА ИНФОРМАЦИЯ

**Деловодна информация**

Партида на възложителя: 00353

Поделение: \_\_\_\_\_

Исходящ номер: ЗОП-Р- 277 от дата 12/11/2014

Коментар на възложителя:

сва - 633103

### РАЗДЕЛ I: ВЪЗЛОЖИТЕЛ

по чл. 7, т. 1-4 от ЗОП (класически)

по чл. 7, т. 5 или 6 от ЗОП (секторен)

**I.1) Наименование и адрес**

Официално наименование

"АЕЦ Козлодуй" ЕАД

Адрес

3321, гр. Козлодуй

Град

Козлодуй

Пощенски код

3321

Държава

Република  
България

За контакти

отдел "Обществени поръчки", У-  
ние "Търговско"

Телефон

0973 73335

Лице за контакт

Петър Хайдutow

Електронна поща

PAHAidutow@npp.bg

Факс

0973 76007

Интернет адрес/и (когато е приложимо)

Адрес на възложителя:

[www.kznpp.org](http://www.kznpp.org)

Адрес на профила на купувача:

[http://www.kznpp.org/index.php?](http://www.kznpp.org/index.php?lang=bg&p=actuality&pl=communally_orders)

[lang=bg&p=actuality&pl=communally\\_orders](http://www.kznpp.org/index.php?lang=bg&p=actuality&pl=communally_orders)

**I.2) Вид на възложителя и основна дейност/и:**

(попълва се от възложители по чл.7, т.1-4 от ЗОП)

- |  |  |
|--|--|
| <input type="checkbox"/> Министерство или друг държавен орган, включително техни регионални или местни подразделения | <input type="checkbox"/> Обществени услуги   |
| <input type="checkbox"/> Национална агенция/служба   | <input type="checkbox"/> Отбрана   |
| <input type="checkbox"/> Регионален или местен орган   | <input type="checkbox"/> Обществен ред и сигурност                                   |
| <input type="checkbox"/> Регионална или местна агенция/служба  | <input type="checkbox"/> Околна среда  |
| <input type="checkbox"/> Публичноправна организация  | <input type="checkbox"/> Икономическа и финансова дейност                            |
| <input type="checkbox"/> Европейска институция/агенция или международна организация                                  | <input type="checkbox"/> Здравеопазване  |
| <input type="checkbox"/> Друго (моля, уточнете): _____   | <input type="checkbox"/> Настаняване/жилищно строителство и места за отдих и култура |
|  | <input type="checkbox"/> Социална закрила  |
|  | <input type="checkbox"/> Отдих, култура и религия                                    |
|  | <input type="checkbox"/> Образование   |
|  | <input type="checkbox"/> Друго (моля, уточнете): _____                               |

**I.3) Основна дейност/и на възложителя, свързана/и с:**

(попълва се от възложител по чл. 7, т.5 или 6 от ЗОП)

- |  |   |
|--|---|
| <input type="checkbox"/> Производство, пренос и разпределение на природен газ и топлинна енергия | <input type="checkbox"/> Пощенски услуги  |
| <input checked="" type="checkbox"/> Електрическа енергия   | <input type="checkbox"/> Железопътни услуги   |
| <input type="checkbox"/> Търсене, проучване или добив на природен газ или нефт                   | <input type="checkbox"/> Градски железопътни, трамвайни, тролейбусни или автобусни услуги |
| <input type="checkbox"/> Търсене, проучване или добив на въглища или други твърди горива         | <input type="checkbox"/> Пристанищни дейности   |
| <input type="checkbox"/> Вода  | <input type="checkbox"/> Летищни дейности   |

**А) ЗА ОТКРИВАНЕ НА ПРОЦЕДУРА ЗА ВЪЗЛАГАНЕ НА ОБЩЕСТВЕНА ПОРЪЧКА****II: ОТКРИВАНЕ****ОТКРИВАМ**

- процедура за възлагане на обществена поръчка
- конкурс за проект
- процедура за създаване на система за предварителен подбор

**II.1) Вид на процедурата**

Попълва се от възложител по чл.7, т.1-4 от ЗОП

- |                               |   |                          |
|-------------------------------|---|--------------------------|
| Открита процедура             | <input type="checkbox"/> Ускорена на договаряне с обявление | <input type="checkbox"/> |
| Ограничена процедура          | <input type="checkbox"/> Договаряне без обявление           | <input type="checkbox"/> |
| Ускорена ограничена процедура | <input type="checkbox"/> Конкурс за проект - открит         | <input type="checkbox"/> |
| Състезателен диалог           | <input type="checkbox"/> Конкурс за проект - ограничен      | <input type="checkbox"/> |
| Договаряне с обявление        | <input type="checkbox"/>                                    | <input type="checkbox"/> |

Попълва се от възложител по чл.7, т.5 или 6 от ЗОП

- |                        |   |                          |
|------------------------|---|--------------------------|
| Открита процедура      | <input type="checkbox"/> Договаряне без обявление                 | <input type="checkbox"/> |
| Ограничена процедура   | <input type="checkbox"/> Конкурс за проект - открит               | <input type="checkbox"/> |
| Договаряне с обявление | <input checked="" type="checkbox"/> Конкурс за проект - ограничен | <input type="checkbox"/> |

**III: ПРАВНО ОСНОВАНИЕ**

Попълва се от възложител по чл.7, т.1-4 от ЗОП

- |  |   |                          |
|--|---|--------------------------|
| Чл. 16, ал. 8 от ЗОП                         | <input type="checkbox"/> Чл. 84, т. ____, във вр. с чл. 86 ал. 3 от ЗОП | <input type="checkbox"/> |
| Чл. 16, ал. 8, във вр. с чл. 76 ал. 3 от ЗОП | <input type="checkbox"/> Чл. 90, ал.1, т. ____, от ЗОП                  | <input type="checkbox"/> |
| Чл. 83а, ал. 1 от ЗОП                        | <input type="checkbox"/> Чл. 94, ал. 2 от ЗОП                           | <input type="checkbox"/> |
| Чл. 84, т. ____ от ЗОП                       | <input type="checkbox"/> Чл. 119в, ал. 3, т. ____ от ЗОП                | <input type="checkbox"/> |

Попълва се от възложител по чл.7, т.5 или 6 от ЗОП

- |                                |  |                          |
|--------------------------------|--|--------------------------|
| Чл. 103, ал. 1 от ЗОП          | <input checked="" type="checkbox"/> Чл. 105, ал. 1 от ЗОП                  | <input type="checkbox"/> |
| Чл. 103, ал. 2, т. ____ от ЗОП | <input type="checkbox"/> Чл. 105, ал. 1, във връзка с чл. 103, ал.1 от ЗОП | <input type="checkbox"/> |

Чл. 94, ал. 2 от ЗОП  Чл. 119в, ал. 3, т. \_\_\_ от ЗОП

точка: \_\_\_\_\_

**IV: ОБЕКТ НА ПОРЪЧКАТА**

Строителство  
 Доставки  
 Услуги

**IV.1) Описание на предмета на поръчката / на потребностите при състезателен диалог / на конкурса за проект**

Преработка входовете на страна високо напрежение на трансформатори BS13, BS14 така, че да може да се подвързва към тях МДГ 6 kV - GZ100  
 (Когато основният предмет на поръчката/конкурса съдържа допълнителни предмети, те трябва да бъдат описани в това поле)

**IV.2) Зелена обществена поръчка**

**IV.2.1) Поръчката е "зелена", съгласно обхвата на Националния план за действие за насърчаване на зелените обществени поръчки:** Да  Не

**IV.2.1.1) Продуктова група**

<input type="checkbox"/> Копирна и графична хартия	<input type="checkbox"/> Климатици
<input type="checkbox"/> Офис ИТ оборудване	<input type="checkbox"/> Почистващи продукти и услуги
<input type="checkbox"/> Офис осветление	<input type="checkbox"/> Конвенционални транспортни средства и услуги, свързани с тях
<input type="checkbox"/> Улично осветление	<input type="checkbox"/> Електрически превозни средства и системи за зареждане

**IV.2.1.2) "Зелените" критерии присъстват във:**

Техническата спецификация \_\_\_\_\_ (брой)  
 Критериите за подбор по чл. 25, ал. 2, т. 6 от ЗОП \_\_\_\_\_ (брой)  
 Показателите за оценка на офертите \_\_\_\_\_ (брой)  
 Изискванията при изпълнение на договора (клаузи в проектодоговора) \_\_\_\_\_ (брой)

**IV.2.2) Поръчката е "зелена" извън обхвата на Националния план за действие (Моля, посочете екокритериите в полето за друга информация)** Да  Не

**V: МОТИВИ**

**V.1) Мотиви за избора на процедура**

Възложителите по чл. 7, т. 5 и 6 вземат решение за възлагане на обществени поръчки чрез открита процедура, ограничена процедура и процедура на договаряне с обявление винаги, когато не са налице условията за провеждане на процедура на договаряне без обявление.

(Кратко описание на фактическите обстоятелства, които обуславят избора на съответната процедура)

**V.2) Лица, до които се изпраща поканата за участие в процедура на договаряне без обявление по реда на ЗОП (когато е приложимо)**

\_\_\_\_\_  
 \_\_\_\_\_  
 \_\_\_\_\_

**V.3) Настоящата процедура е свързана с процедура за възлагане на обществена поръчка или конкурс за проект, която е (когато е приложимо):**

открита с решение № \_\_\_\_\_ от дата \_\_\_\_\_ дд/мм/гггг  
 публикувана в Регистъра на обществените поръчки под уникален № \_\_\_\_\_

(nnnnn-уууу-хххх)			
<b>Допълнителната/повторната услуга или строителство е (когато е приложимо):</b>			
	без ДДС	с ДДС	Стойност на ДДС (в %)
на обща стойност _____	Валута:	<input type="checkbox"/>	<input type="checkbox"/>

**VI: ОДОБРЯВАМ**

- обявлението и документацията за участие  
 обявлението и описателния документ  
 поканата за обществена поръчка  
 поканата за обществена поръчка и документацията  
 обявлението и конкурсната програма  
 обявлението

**VII: ОБЖАЛВАНЕ****VII.1) Орган, който отговаря за процедурите по обжалване**

Официално наименование

Комисия за защита на конкуренцията

Адрес

бул. Витоша 18

Град

София

Пощенски код

1000

Държава

Република  
България

Телефон

02 9884070

Електронна поща

срсadmin@срс.bg

Факс

02 9807315

Интернет адрес (URL):

www.срс.bg

**VII.2) Срок за подаване на жалби: съгласно чл.120 от ЗОП****VIII: ДРУГА ИНФОРМАЦИЯ (когато е приложимо)****IX: ДАТА на изпращане на настоящото решение**

Дата: 12/11/2014 дд/мм/гггг

**Възложител:**

Грите имена:

/подпис и печат/

Димитър Костадинов Ангелов

Длъжност:

Изпълнителен Директор





АГЕНЦИЯ ПО ОБЩЕСТВЕНИ ПОРЪЧКИ  
1000 София, ул. Лега 4  
факс: 940 7078  
e-mail: [rop@aop.bg](mailto:rop@aop.bg), [e-rop@aop.bg](mailto:e-rop@aop.bg)  
интернет адрес: <http://www.aop.bg>

## ОБЯВЛЕНИЕ ЗА ОБЩЕСТВЕНА ПОРЪЧКА ОТ ВЪЗЛОЖИТЕЛ ПО ЧЛ.7, Т.5 ИЛИ 6 ОТ ЗОП

- Проект на обявление  
 Обявление за публикуване

### ДЕЛОВОДНА ИНФОРМАЦИЯ

<p><b>Деловодна информация</b>  Партида на възложителя: 00353  Поделение: _____  Изходящ номер: ЗОП-О- 244 от дата 12/11/2014  Коментар на възложителя:  110-633105</p>
---

### РАЗДЕЛ I: ВЪЗЛОЖИТЕЛ

<b>I.1) Наименование, адреси и лица за контакт:</b>		
Официално наименование "АЕЦ Козлодуй" ЕАД		
Адрес 3321, гр. Козлодуй		
Град Козлодуй	Пощенски код 3321	Държава България
За контакти Отдел "Обществени поръчки", у- ние "Търговско"	Телефон 0973 73335	
Лице за контакти Петър Хайдутов		
Електронна поща PANAidutov@npp.bg	Факс 0973 76007	
Интернет адрес/и (когато е приложимо) Адрес на възложителя (URL): <a href="http://www.kznpp.org">www.kznpp.org</a> Адрес на профила на купувача (URL): <a href="http://www.kznpp.org/index.php?lang=bg&amp;p=actuality&amp;pl=communally_orders">http://www.kznpp.org/index.php?lang=bg&amp;p=actuality&amp;pl=communally_orders</a>		
Допълнителна информация може да бъде получена на: <input checked="" type="checkbox"/> Съгласно I.1) <input type="checkbox"/> Друго: моля, попълнете Приложение А.1		
Документация (спецификации и допълнителни документи) (включително документи за динамична система за доставки) може да бъде получена на: <input checked="" type="checkbox"/> Съгласно I.1) <input type="checkbox"/> Друго: моля, попълнете Приложение А.II		
Оферти или заявления за участие трябва да бъдат изпратени на: <input checked="" type="checkbox"/> Съгласно I.1) <input type="checkbox"/> Друго: моля, попълнете Приложение А.III		
<b>I.2) Основна/и дейност/и на възложителя, свързана/и с:</b>		

<input type="checkbox"/> Производство, пренос и разпределение на природен газ и топлинна енергия	<input type="checkbox"/> Пощенски услуги
<input checked="" type="checkbox"/> Електрическа енергия	<input type="checkbox"/> Железопътни услуги
<input type="checkbox"/> Търсене, проучване или добив на природен газ или нефт	<input type="checkbox"/> Градски железопътни, трамвайни, тролейбусни или автобусни услуги
<input type="checkbox"/> Търсене, проучване или добив на въглища или други твърди горива	<input type="checkbox"/> Пристанищни дейности
<input type="checkbox"/> Вода	<input type="checkbox"/> Летищни дейности

## РАЗДЕЛ II: ОБЕКТ НА ОБЩЕСТВЕНАТА ПОРЪЧКА

### II.1) Описание

#### II.1.1) Наименование на поръчката, дадено от възложителя:

Преработка входовете на страна високо напрежение на трансформатори BS13, BS14 така, че да може да се подвързва към тях МДГ 6 kV - GZ100

#### II.1.2) Обект на поръчката и място на изпълнение на строителството, доставката или услугата (Изберете само една категория — строителство, доставки или услуги, която съответства на конкретния предмет на вашата поръчка или покупка/и)

<input checked="" type="checkbox"/> (а) Строителство	<input type="checkbox"/> (б) Доставки	<input type="checkbox"/> (в) Услуги
<input type="checkbox"/> Изграждане <input checked="" type="checkbox"/> Проектиране и изпълнение <input type="checkbox"/> Изпълнение с каквито и да е средства на строителство, съответстващо на изискванията, определени от възложителите	<input type="checkbox"/> Покупка <input type="checkbox"/> Лизинг <input type="checkbox"/> Наем <input type="checkbox"/> Покупка на изплащане <input type="checkbox"/> Комбинация от изброените	Категория услуга No (Относно категориите услуги 1-27, моля вижте Приложения 2 и 3 от ЗОП)
Място на изпълнение на строителството "АЕЦ Козлодуй" ЕАД код NUTS: BG313	Място на изпълнение на доставката _____ код NUTS: _____	Място на изпълнение на услугата _____ код NUTS: _____

#### II.1.3) Настоящото обявление е за

- Възлагане на обществена поръчка
  Създаване на динамична система за доставки (ДСД)
- Сключване на рамково споразумение

#### II.1.4) Информация относно рамково споразумение (когато е приложимо)

- Рамково споразумение с няколко изпълнители
  Рамково споразумение с един изпълнител

Брой: \_\_\_\_\_ или (когато е приложимо) максимален брой \_\_\_\_\_ на участниците в предвиденото рамково споразумение

#### Срок на рамковото споразумение:

Срок в години: \_\_\_\_\_ или в месеци: \_\_\_\_\_

#### Прогнозна стойност на поръчките за целия срок на рамковото споразумение (когато е приложимо):

Прогнозна стойност без ДДС (в цифри): \_\_\_\_\_ Валута: \_\_\_\_\_  
или от: \_\_\_\_\_ до \_\_\_\_\_ Валута: \_\_\_\_\_

#### Честота на поръчките, които ще бъдат възложени (ако е известно):



<b>П.1.5) Кратко описание на поръчката:</b>		
<p>“Преработка входовете на страна високо напрежение на трансформатори BS13, BS14 така, че да може да се подвързва към тях МДГ 6 kV – GZ100”.</p> <p>Дейностите, включени в техническото задание са свързани с преработка входовете на страна “високо напрежение” (6kV) на трансформатори BS13, BS14, така, че да може към тях да се подвързва мобилен дизел-генератор МДГ 6kV – GZ100.</p> <p>За целта е необходимо, да се поставят допълнителни изводи с разединители, монтирани в ел. табла за подвързване на МДГ 6kV – GZ100, вътре в помещението на КРУ – CS14 и CS14.</p>		
<b>П.1.6) Код съгласно Общия терминологичен речник (CPV)</b>		
<b>Осн. код</b>	<b>Доп. код (когато е приложимо)</b>	
Осн. предмет	45317200	
<b>П.1.7) Поръчката е предмет на Споразумението за държавни поръчки (GPA) на Световната търговска организация</b>		
	Да <input type="checkbox"/> Не <input type="checkbox"/>	
<b>П.1.8) Обособени позиции (за информация относно обособените позиции използвайте Приложение Б толкова пъти, колкото е броят на обособените позиции)</b>		
	Да <input type="checkbox"/> Не <input checked="" type="checkbox"/>	
Ако да, оферти трябва да бъдат подадени (отбележете само едно):		
<input type="checkbox"/> само за една обособена позиция	<input type="checkbox"/> за една или повече обособени позиции	<input type="checkbox"/> за всички обособени позиции
<b>П.1.9) Ще бъдат приемани варианти</b>		
	Да <input type="checkbox"/> Не <input checked="" type="checkbox"/>	
<b>П.2) Количество или обем на поръчката</b>		
<b>П.2.1) Общо количество или обем (включително всички обособени позиции и опции, когато е приложимо)</b>		
<p>Настоящата обществена поръчка включва проектиране, доставка, монтаж, настройка и функционални изпитания и въвеждане в експлоатация на оборудването и обучение на персонал, съгласно приложеното към документацията Техническо задание № 2014.30.ЕЧ.ВS.ТЗ.1130/1.</p> <p>Прогнозна стойност, без ДДС (когато е приложимо) (в цифри): 300000 Валута: BGN или от: _____ до _____ Валута:</p>		
<b>П.2.2) Опции (когато е приложимо)</b>		
	Да <input type="checkbox"/> Не <input type="checkbox"/>	
Ако да, описание на тези опции:		
_____		
_____		
Опции се предвижда да се използват:		
след: _____ месеца или: _____ дни от сключване на договора (ако е известно)		
Брой на възможните повторения (ако има такива): _____ или: между _____ и _____		
В случай на повторение прогнозен график (ако е известно):		
след: _____ месеца или : _____ дни от сключване на договора		
<b>П.3) Срок на договора или краен срок за изпълнение на поръчката</b>		
Срок на изпълнение в месеци: 10 или дни _____ (от сключване на договора)		
или		
начална дата _____ дд/мм/гггг		
крайна дата на изпълнението _____ дд/мм/гггг		

## РАЗДЕЛ III: ЮРИДИЧЕСКА, ИКОНОМИЧЕСКА, ФИНАНСОВА И ТЕХНИЧЕСКА ИНФОРМАЦИЯ

### III.1) Условия, свързани с изпълнението на поръчката

#### III.1.1) Изискуеми депозити и гаранции:

Не се изискват.

#### III.1.2) Условия и начин на финансиране и плащане и/или препратка към съответните разпоредби, които ги уреждат:

- Плащане в размер на 90% (деветдесет процента) от стойността на съответния етап, в рамките на 30 (тридесет) календарни дни след представяне на Работен проект и приемането му на Специализиран технически съвет (СТС) на ВЪЗЛОЖИТЕЛЯ, срещу представена оригинална фактура за стойността му и Протокол от СТС на ВЪЗЛОЖИТЕЛЯ за приемане без забележки.

- Плащане в размер на 90% (деветдесет процента) от стойността на съответния етап, в рамките на 30 (тридесет) календарни дни след приемане на доставката на оборудването, извършване на монтажа, настройката и функционалните изпитания и въвеждането в експлоатация на оборудването, срещу представяне на Приемо-предавателен протокол и протокол за извършен общ входящ контрол без забележки, Протокол за установяване завършването и за заплащане на натурални видове строително-монтажни работи, Акт за успешно проведени функционални изпитания и оригинална фактура за стойността им.

- Плащане в размер на 100% (сто процента) стойността на проведеното обучение, в рамките на 30 (тридесет) календарни дни след извършено обучение, срещу представени оригинална фактура за стойността на проведеното обучение и двустранно подписан протокол доказващ извършването на обучението.

- Окончателно плащане в размер на 10% (десет процента) от стойността на договора без стойността на обучението, в рамките на 30 (тридесет) календарни дни срещу представяне на всички документи свързани с изпълнение на дейностите по договора, включително екзекутивната документация.

#### III.1.3) Изискване за създаване на юридическо лице, когато участникът, определен за изпълнител, е обединение на физически и/или юридически лица (когато е приложимо):

#### III.1.4) Други особени условия (когато е приложимо)

Да  Не

Ако да, опишете ги:

1. Поради специфичността и обема на обществената поръчка се налага запознаване с предмета на поръчката на място.

За запознаване с обекта и неговото състояние съдействие ще окажат представители на сектор "ЕЕО", ЕП2 – г-н Емил Борисов, тел.:0973/78215 и г-н Румен Кошутански, тел.:0973/78216.

Желаещите трябва предварително да уговорят дата на горепосочените телефони с едно от двете лица. След извършване на огледа и запознаването със състоянието на обекта се попълва Декларация за извършен оглед (по образец), която се представя заедно със заявлението за участие.

2. Максимално допустимия срок за изпълнението на фаза Работен проект е 4 месеца, считано от датата на уведомяване на

Изпълнителя за утвърден Протокол за проверка на документите от Дирекция "Б и К" на "АЕЦ Козлодуй" ЕАД.

3. Максимално допустимия срок за доставка на оборудването е 4 месеца, считано от датата на утвърден протокол за приемане на Работния проект от Специализиран технически съвет на Възложителя без забележки.

4. Максимално допустимия срок за монтажа, настройката и функционалните изпитания и въвеждането в експлоатация на оборудването е по 18 дни на трансформатор, считано от датата на даване фронт за работа.

5. При изготвяне на заявлението, кандидатите да имат предвид, че изпълнителите по договорите сключват договор за подизпълнение с подизпълнителите, посочени в заявлението. В съответствие с чл.45а, ал.2 от ЗОП Изпълнителите нямат право да:

5.1. сключват договор за подизпълнение с лице, за което е налице обстоятелство по чл. 47, ал. 1 или 5 от ЗОП;

5.2. възлагат изпълнението на една или повече от дейностите, включени в предмета на обществената поръчка, на лица, които не са подизпълнители;

5.3. заменят посочен в офертата подизпълнител, освен когато:

5.3.1. за предложени подизпълнител е налице или възникне обстоятелство по чл. 47, ал. 1 или 5 от ЗОП;

5.3.2. предложеният подизпълнител престане да отговаря на нормативно изискване за изпълнение на една или повече от дейностите, включени в предмета на договора за подизпълнение;

5.3.3. договорът за подизпълнение е прекратен по вина на подизпълнителя, включително в случаите по чл.45а, ал.6 от ЗОП.

В срок до три дни от сключването на договор за подизпълнение или на допълнително споразумение към него, или на договор, с който се заменя посочен в офертата подизпълнител, изпълнителят изпраща оригинален екземпляр от договора или допълнителното споразумение на възложителя заедно с доказателства, че не е нарушена забраната по чл.45а, ал. 2 от ЗОП.

## **III.2) Условя за участие**

### **III.2.1) Изисквания към кандидатите или участниците, включително за вписването им в професионални или търговски регистри:**

Изискуеми документи и информация:

1. Списък на документите и информацията съдържащи се в заявлението.

2. Представяне на кандидата, което включва:

2.1. Единен идентификационен код по чл. 23 от Закона за търговския регистър, БУЛСТАТ и/или друга идентифицираща информация в съответствие със законодателството на държавата, в която кандидатът е установен, както и адрес, включително електронен, за кореспонденция при провеждането на процедурата. В случай, че не е посочен ЕИК съгласно чл. 23 от Закона за търговския регистър, кандидатите – юридически лица или еднолични търговци, прилагат към своите оферти за участие и удостоверения за актуално състояние. Чуждестранните юридически лица прилагат еквивалентен документ на съдебен или административен орган от държавата, в която са установени.

2.2. Декларация по чл. 47, ал. 9 от ЗОП за отсъствие на обстоятелствата по чл. 47, ал. 1, ал. 2, т. 2а и ал. 5 от ЗОП.

2.3. Доказателства за упражняване на професионална дейност по чл. 49, ал. 1 и 2 от ЗОП:

2.3.1. Удостоверение за вписване в ЦПРС за изпълнение на строежи III група, III категория (Закон за камарата на строителите) и валиден талон, който е неразделна част от удостоверението, съгласно чл.23, ал.1 от Правилника за реда за вписване и водене на ЦПРС.

В случай, че не е представено Удостоверение за вписване в Централен професионален регистър на строителя, кандидата представя информация относно публичния регистър, в който се съдържат посочените обстоятелства.

3. Доказателства за техническите възможности и/или квалификация по чл.51 от ЗОП, посочени от възложителя в точка III.2.3) от обявлението за обществена поръчка.

4. Декларация за липса на свързаност с друг кандидат в съответствие с чл. 55, ал. 7 от ЗОП, както и за липса на обстоятелство по чл. 8, ал. 8, т. 2 от ЗОП.

5. Декларация за видовете работи от предмета на поръчката, които ще се предложат на подизпълнители и съответстващият на тези работи дял в проценти от стойността на обществената поръчка, и предвидените подизпълнители.

6. Декларация от подизпълнителя за съгласие да участва като такъв при изпълнението на обществената поръчка.

7. Декларация от кандидата за страна на произход и производител на стоката.

8. Декларация за подаване на оферта по чл.104 а, ал.3 от ЗОП.

9. Декларация за приемане на условията в проекта на договор по чл. 56, ал. 1, т. 12 от ЗОП.

10. Друга информация, съгласно чл.56, ал.1, т.13 от ЗОП:

10.1. Декларация за извършен оглед и запознаване с обекта.

10.2. Надлежно оформен от производителя документ, даващ разрешение за продажба (дистрибуция) на стоките (в случай, че кандидатът не е производител).

10.3. Сертификати на заварчиците съгласно БДС EN 287-1.

10.4. Сертификат за акредитирана лаборатория /орган за контрол от вида С/, съгласно БДС EN ISO/IEC 17020:2005, за извършване на пусково-налаждъчните работи покриващи предмета на поръчката.

Възложителят отстранява от участие кандидати, за които са налице обстоятелствата по чл. 47, ал. 1, ал. 2, т. 2а и ал. 5 от ЗОП.

### **III.2.2) Икономически и финансови възможности**

Изискуеми документи и информация (когато е приложимо):

Не се изискват.

### **III.2.3) Технически възможности**

Изискуеми документи и информация (когато е приложимо):

Минимални изисквания:

1. Кандидатите да имат опит в изпълнението на строителството (проектиране и изпълнение) което е еднакво или сходно (проектиране и монтаж на уредби средно напрежение (СН) и или ниско напрежение (НН) и окабеляването им) с предмета на обществената поръчка, изпълнено през последните 5 години.

2. Кандидатите да имат опит в изпълнението на доставките, които са еднакви или сходни (електрически табла и апаратура за СН и или НН) с предмета на обществената поръчка, изпълнени през последните 3 години.

3. Кандидатите да разполагат с кадрови ресурси които ще изпълняват проектирането (всички части на проекта) и които

притежават удостоверения за пълна проектантска правоспособност за съответната част от работния проект.

4. Кандидатите да разполагат с персонал, притежаващ съответната квалификация съобразно типа дейност, която ще изпълнява. Персоналът да притежава съответните квалификационни групи по техника на безопасност съгласно "Правилник за безопасност и здраве при работа в електрически уредби на електрически и топлофикационни централи и по електрически мрежи", "Правилник за безопасност при работа в неелектрически уредби на електрически и топлофикационни централи и по топло преносни мрежи и хидротехнически съоръжения" и "Правилник за безопасност на труда при заваряване и рязане на метали".

5. Кандидатите да имат изградена система за управление на качеството, сертифицирана от акредитирани институции или агенции за управление на качеството съгласно ISO 9001/2008, с област на приложение, покриващ дейностите по предмета на поръчката (проектиране, СМР и ПНР).

Изискуеми документи:

1. Списък на строителството (проектиране и изпълнение) което е еднакво или сходно (проектиране и монтаж на уредби СН и или НН и окабеляването им) с предмета на обществената поръчка, изпълнено през последните 5 години, считано от датата на подаване на заявлението, заедно с доказателство за извършеното строителство: Доказателството за извършеното строителство (проектиране и изпълнение) се предоставя:

1.1. Под формата на удостоверения за добро изпълнение, които съдържат стойността, датата, на която е приключило изпълнението, мястото, вида и обема на строителството, както и дали е изпълнено в съответствие с нормативните изисквания.

Удостоверенията съдържат и дата и подпис на издателя и данни за контакт, или

1.2. Чрез посочване на публичните регистри, в които се съдържа информация за актовете за въвеждане на строежите в експлоатация, която информация включва данни за компетентните органи, които са издали тези актове, стойността, датата, на която е приключило изпълнението, мястото и вида на строителството, или

1.3. Под формата на копия на документи, удостоверяващи изпълнението, вида и обема на изпълнените строителни дейности.

2. Списък на доставките, които са еднакви или сходни (електрически табла и апаратура за СН и или НН) с предмета на обществената поръчка, изпълнени през последните 3 години, считано от датата на подаване на заявлението, с посочване на стойностите, датите и получателите, заедно с доказателство за извършената доставка.

Доказателството за извършената доставка се предоставя:

2.1. Под формата на удостоверение, издадено от получателя или от компетентен орган, или

2.2. Чрез посочване на публичен регистър, в който е публикувана информация за доставката.

3. Списък на лицата, които ще изпълняват проектирането (всички части на проекта) с посочване на имената, професионалната квалификация, професионалния опит (включително: посочване на номера на удостоверението за пълна проектантска правоспособност). От списъка следва да е видно точно кое лице ще изпълнява съответната част и с каква правоспособност е то.

ПРОДЪЛЖАВАТ В ТОЧКА VI.3)

**III.2.4) Запазени поръчки (когато е приложимо)**Да  Не 

- Поръчката е ограничена до кандидати - специализирани предприятия или кооперации на лица с увреждания
- Изпълнението на поръчката е ограничено до програми за защита на заетостта на лица с увреждания

**III.3) Специфични условия при обществени поръчки за услуги****III.3.1) За изпълнението на услугата се изисква определена професия**Да  Не 

Ако да, посочете съответните нормативни разпоредби:  
Закон за устройство на територията

**III.3.2) Юридическите лица трябва да посочат имената и професионалната квалификация на персонала си, отговорен за изпълнението на услугата**Да  Не **РАЗДЕЛ IV: ПРОЦЕДУРА****IV.1) Вид процедура****IV.1.1) Вид процедура** Открита Ограничена Договаряне Има вече избрани кандидати:Да  Не 

*Ако да, посочете имената и адресите на вече избраните кандидати в раздел VI.3) Допълнителна информация*

**IV.2) Критерий за оценка на офертите****IV.2.1) Критерий за оценка на офертите**

(моля, отбележете приложимото)

 най-ниска цена  
или икономически най-изгодна оферта при

посочените по-долу показатели (показателите се посочват с тяхната относителна тежест или в низходящ ред на значимост, когато оценяването на относителната тежест не е възможно поради очевидни причини)

показатели, посочени в документацията, спецификациите, в поканата за представяне на оферти или за участие в договаряне

	<b>Показатели</b>	<b>Тежест</b>
1	Концепция за реализиране на дейностите, предмет на обществената поръчка, в съответствие с Техническото задание	30
2	Основни характеристики на предлаганото оборудване и материали, включително комплектност на доставката, съгласно изискванията в Техническото задание	30
3	Гаранционен срок за СМР и гаранционен срок за предлаганото оборудване	10
4	Предлагана цена	30

**IV.2.2) Ще се използва електронен търг**Да  Не 

Ако да, допълнителна информация за електронния търг (когато е приложимо)

**IV.3) Административна информация****IV.3.1) Идентификационен номер на поръчката, даден от възложителя (когато е**

<b>приложимо)</b> БД АЕЦ Търговия ОП 28847	
<b>IV.3.2) Предишни публикации относно същата поръчка</b> Ако да, посочете къде:	Да <input type="checkbox"/> Не <input checked="" type="checkbox"/>
<input type="checkbox"/> Предварително обявление за ОП <input type="checkbox"/> Обявление на профила на купувача Номер на обявлението в РОП: _____ от _____	
<input type="checkbox"/> Други предишни публикации (когато е приложимо)	
<b>IV.3.3) Условия за получаване на документация за участие (спецификации и допълнителни документи) (с изключение на динамична система за доставки)</b> Срок за получаване на документация за участие Дата: 12/12/2014 дд/мм/гггг Час: 16:00	
<b>Платими документи</b> Ако да, цена (в цифри): _____ Валута: Условия и начин за плащане:	Да <input type="checkbox"/> Не <input checked="" type="checkbox"/>
<b>IV.3.4) Срок за получаване на оферти или заявления за участие</b> Дата: 12/12/2014 дд/мм/гггг Час: 16:00	
<b>IV.3.5) Език/ци, на който/които могат да бъдат изготвени офертите или заявленията за участие</b> <input type="checkbox"/> ES <input type="checkbox"/> DA <input type="checkbox"/> ET <input type="checkbox"/> EN <input type="checkbox"/> IT <input type="checkbox"/> LT <input type="checkbox"/> MT <input type="checkbox"/> PL <input type="checkbox"/> SK <input type="checkbox"/> FI <input type="checkbox"/> CS <input type="checkbox"/> DE <input type="checkbox"/> EL <input type="checkbox"/> FR <input type="checkbox"/> LV <input type="checkbox"/> HU <input type="checkbox"/> NL <input type="checkbox"/> PT <input type="checkbox"/> SL <input type="checkbox"/> SV Друг: Български	
<b>IV.3.6) Срок на валидност на офертите (открита процедура)</b> До дата: _____ дд/мм/гггг или в месеци: _____ или дни: _____ (от крайния срок за получаване на оферти)	
<b>IV.3.7) Условия при отваряне на офертите</b> Дата: 15/12/2014 дд/мм/гггг Час: 10:00 Място (когато е приложимо): "АЕЦ Козлодуй" ЕАД <b>Лица, които могат да присъстват при отварянето на офертите (когато е приложимо)</b> Да <input checked="" type="checkbox"/> Не <input type="checkbox"/> Лица с представителни функции, съгласно регистрацията на кандидата или техни упълномощени представители, както и представители на средствата за масово осведомяване и други лица при спазване на установения режим за достъп до сградата, в която се извършва отварянето.	
<b>РАЗДЕЛ VI: ДРУГА ИНФОРМАЦИЯ</b>	
<b>VI.1) Това представлява периодично възлагане на поръчка (когато е приложимо)</b> Ако да, прогнозен график за публикуването на следващи обявления:	Да <input type="checkbox"/> Не <input type="checkbox"/>
<b>VI.2) Поръчката е свързана с проект и/или програма, финансирани от фондове на ЕС</b> Ако да, посочете проекта/програмата:	
_____	
_____	
_____	

**VI.3) Допълнителна информация (когато е приложимо)**

ПРОДЪЛЖАВА ОТ ТОЧКА III.2.3)

4. Списък на техническите лица (ръководен и изпълнителски персонал), включително на тези, отговарящи за контрола на качеството с посочване на имената, информация за притежавано образование, заемана длъжност и квалификационни групи съгласно "Правилник за безопасност и здраве при работа в електрически уредби на електрически и топлофикационни централи и по електрически мрежи", "Правилник за безопасност при работа в неелектрически уредби на електрически и топлофикационни централи и по топло преносни мрежи и хидротехнически съоръжения" и "Правилник за безопасност на труда при заваряване и рязане на метали".

5. Сертификат, издаден от акредитирани институции или агенции за управление на качеството, удостоверяващи съответствието на системата за управление на качеството на кандидата с ISO 9001:2008, с област на приложение, покриващ дейностите по предмета на поръчката (проектиране, СМР и ПНР).

**VI.4) Процедури по обжалване****VI.4.1) Орган, който отговаря за процедурите по обжалване**

Официално наименование

Комисия за защита на конкуренцията

Адрес

бул. Витоша № 18

Град

София

Пощенски код

1000

Държава

Република  
България

Телефон

02 9884070

Електронна поща

srcadmin@src.bg

Факс

02 9807315

Интернет адрес (URL):

<http://www.src.bg>**Орган, който отговаря за процедурата по медиация (когато е приложимо)**

Официално наименование

Адрес

Град

Пощенски код

Държава

Телефон

Електронна поща

Факс

Интернет адрес (URL):

**VI.4.2) Подаване на жалби (моля, попълнете раздел VI.4.2 или при необходимост раздел VI.4.3)**

Уточнете информацията относно крайния срок (крайните срокове) за подаване на жалби:

---



---



<b>VI.4.3) Служба, от която може да бъде получена информация относно подаването на жалби</b>		
Официално наименование АЕЦ Козлодуй ЕАД, Управление "Търговско", отдел "Обществени поръчки"		
Адрес гр. Козлодуй		
Град гр. Козлодуй	Пощенски код 3321	Държава Република България
		Телефон 0973 73230
Електронна поща SBreshkova@npp.bg		Факс 0973 76007
Интернет адрес (URL): www.kznpp.org		
<b>VI.5) Дата на изпращане на настоящото обявление</b>		
Дата: 12/11/2014 дд/мм/гггг		

**ПРИЛОЖЕНИЕ А****ДОПЪЛНИТЕЛНИ АДРЕСИ И ЛИЦА ЗА КОНТАКТ**

<b>I) Адреси и лица за контакт, от които може да се получи допълнителна информация</b>		
Официално наименование		
Адрес		
Град	Пощенски код	Държава
За контакти	Телефон	
Лице за контакти		
Електронна поща	Факс	
Интернет адрес (URL):		
<b>II) Адреси и лица за контакт, от които може да се получат документация за участие (спецификации и допълнителни документи) (включително документи за динамична система за доставки)</b>		
Официално наименование		
Адрес		
Град	Пощенски код	Държава
За контакти	Телефон	
Лице за контакти		
Електронна поща	Факс	
Интернет адрес (URL):		

<b>III) Адреси и лица за контакт, на които трябва да бъдат изпратени офертите или заявленията за участие</b>		
Официално наименование		
Адрес		
Град	Пощенски код	Държава
За контакти	Телефон	
Лице за контакти		
Електронна поща	Факс	
Интернет адрес (URL):		

# “АЕЦ КОЗЛОДУЙ” ЕАД

Блок: ОСО  
Система: BS  
Подразделение: ЕО

УТВЪРЖДАВАМ

ЗАМ. ИЗПЪЛНИТЕЛЕН ДИРЕКТОР

...09... ..07..... 2014 г. ( А. Николов )



СЪГЛАСУВАЛИ:

ДИРЕКТОР “Б и К”:   
...09...04...14..... ( Пл. Василев )

ДИРЕКТОР  
“ПРОИЗВОДСТВО”:   
..... ( Е. Едрев )

## ТЕХНИЧЕСКО ЗАДАНИЕ

за проектиране, доставка и монтаж  
2014.30.ЕЦ. BS, T3. 1130 / 1

ТЕМА:

**Преработка входовете на страна високо напрежение на трансформатори BS13, BS14 така, че да може да се подвързва към тях МДГ 6kV - GZ100 .**

**Настоящото техническо задание съдържа пълно описание на обекта на поръчката и техническа спецификация съгласно Закона за обществените поръчки.**

### 1. Кратко описание на техническото задание.

За изпълнение препоръките от проведените “стрес тестове” на ядрените съоръжения в АЕЦ “Козлодуй” ЕАД е необходимо, да се преработят входовете на страна високо напрежение на трансформатори BS13, BS14 така, че да може към тях да се подвързва МДГ 6kV - GZ100.

Трансформатори BS13, BS14 захранват секции CS13, CS14, които са общостанционни обекти на 5 и 6 ЕБ, разположени в помещенията на СК-3 и захранват осветление, арки, щит на РБид (HR09), помпи 0TM50D01, 02, 03 - 0.4kV и др.

Дейностите, включени в техническото задание са свързани с преработка входовете на страна “високо напрежение” (6kV) на трансформатори BS13, BS14, така, че да може към тях да се подвързва мобилен дизел-генератор МДГ 6kV - GZ100.

За целта е необходимо, да се поставят допълнителни изводи с разединители, монтирани в ел. табла за подвързване на МДГ 6kV - GZ100, вътре в помещението на КРУ – CS14 и CS14.

## **2. Изисквания към проекта**

### **а) Основание за разработване на проекта:**

При пълно обезточване "BLACK OUT" на секции BE, BH, BG, BF, трансформатори BS13, BS14 остават без захранващо напрежение.

При обезточване на трансформатори BS13, BS14, помпите 0TM50D01,02,03 остават без захранващо напрежение и не може да се осъществи разхлаждането на БОК със студен борен разтвор по линиите от 0TM50B01,02,03,04 за запълване на БОК.

При обезточване на секция CS14 остават без захранващо напрежение помпи 0TM50D02, 0TM50D03, осветление, арки и Щит РБид (HR09).

При обезточване на секция CS13 остава без захранващо напрежение осветление и помпа 0TM50D01. Подвързването на МДГ 6kV - GZ100 към съществуващата схема е показано в Приложение 1.

### **б) Основни функции на проекта.**

Преработка входовете на страна високо напрежение на трансформатори BS13 и BS14 така, че да може към тях да се подвързва МДГ – 6kV. При захранване на трансформатори BS13, BS14 от МДГ – 6kV, осветление, арки, Щит РБид (HR09) и помпи 0TM50D01,02,03 ще имат захранващо напрежение и ще се осъществи разхлаждането на БОК със студен борен разтвор по линиите от 0TM50B01,02,03,04 за запълване на БОК.

### **в) Класификация по отношение на безопасността и сеизмичността на оборудването.**

- Клас по безопасност на оборудването: 4-Н, съгласно „Общие положения обеспечения безопасности атомных станций” ОПБ-88/97, НП-001-97 (ПНАЭ Г-01-011-97).

- Категория по сеизмоустойчивост: 3, съгласно "Норми за проектиране на сеизмоустойчиви атомни централи",НП-031-01, Москва, 2001.

### **г) Общи технически изисквания към проекта.**

1) Да се предвиди съвременна и надеждна апаратура, производство на фирми, специализирани за производство и продажби на комутационна апаратура.

2) Да се предвидят взаимни блокировки на разединителите:

а) при щатно захранване на трансформатори BS13, BS14 от секции BE, BH да не се допуска запаралелване на трансформаторите и да не могат да бъдат захранени от МДГ 6kV - GZ100. Схемата на разединителите е показана в Приложение1.

б) между разединителите в BS13B01, BS14R01 и положението на съответните 6kV прекъсвачи в BE к.14, BH к.13.

3) Да се предвидят взаимни блокировки на разединителите така, че при захранване на трансформатори BS13, BS14 от МДГ 6kV - GZ100, същите да не може да се захранят от секции BE, BH и да не се допусне запаралелване на трансформаторите.

4) Разединителите за избор на секции BH к.3 – МДГ 6kV - GZ100 и BE к.14 да бъдат с механична блокировка така, че да бъдат с избор само към едно от двете положения - секция 6kV(BE,BH) или към МДГ 6kV - GZ100.

Схемата на разединителите е показана в Приложение 1.

5) Превключването на разединителите от положение “Секция 6kV(BE, BH) към МДГ 6kV - GZ100” да може да става само при едновременно обезточени BS13, BS14 и CS13, CS14, снети прекъсвачи на въвод резервно захранване CS13, CS14.

Схемата на разединителите е показана в Приложение 1.

6) Да се предвиди електромеханична блокировка, забраняваща манипулациите с разединителя на BS14, при наличие на напрежение на съответния разединител на BS13 и обратно.

7) Да се запази възможността на блокировките на страна “BH” на трансформатори BS13, BS14 (съгласно Приложение 1):

- да се запази механичната блокировка между положение “1” и “2”.

- да се предвидят 6kV шкафове и 3-позиционни разединители 6kV (или шинни вставки).

8) Новите ел. табла да бъдат типово изпитани, със степен на защита IP55. Да бъдат грундирани отвътре и отвън, след което боядисани с боя с цвят RAL 7035 отвътре, а отвън прахово боядисани с боя, с цвят RAL 7035. Да имат надписи на вратите с оперативните им наименования. На лицевата страна на всяко ел. табло да има мнемосхема на силовото захранване. Размера на надписите да се уточни допълнително с Възложителя.

9) На всички подвързани жила да бъде поставена кабелна маркировка, включваща наименованието на точката на свързване, името и направлението на кабела. Всички несвързани жила да бъдат маркирани с данни за името и направлението на кабела и надпис “Резерв”.

10) Да се използват максимално съществуващите кабели. При крайна необходимост, да се предвиди полагане на нови кабели. На всички нови кабели да бъдат присвоени идентификационни номера съгласно инструкцията за маркировка 30.ОУ.00.АД.29.

11) Ел. таблата да са с предно обслужване, позволяващи всички дейности по обслужване и ремонт на който и да е елемент (апаратура, проводници, шини), да се осъществява от предната им страна.

12) Проектираните ел. табла да бъдат без открити тоководещи части.

13) Размерите, конструкцията и начинът на монтиране на ел. Таблата, трябва да се съобразят с дължината на съществуващите захранващи кабели 6kV на т-ри BS13, BS14.

14) За всяко ел.табло да се изготвят принципни, монтажни, демонтажни схеми или таблица за присъединяване на външни кабели, кабелни журналы.

15) Да се създаде и предаде на Възложителя в електронен формат на Excel или Access (от пакета на Microsoft Office 2003), структурирана информация, съдържаща данни за маркировката на всички вътрешни и външни кабели, заводска спецификация, надписи и маркировки, външни и вътрешни междушкафови връзки и др. Структурата на данните ще се съгласува от Възложителя на етап изпълнение на проекта. Описателната част да бъде на български език.

16) Лицевата страна на всяко ел.табло да се оформи като врата с две панти, монтирани от дясната страна и ключалка за “перчат“ ключ. Всяка ключалка да се комплектова с ключ.

17) Във всяко ел.табло да се предвиди занулителна шина.

18) Табелките на ел.таблата трябва да съдържат следната информация – типа на таблото, заводски номер, година на производство, степен на защита IP и фирма производител

### **2.1. Описание на изискванията към отделните части на проекта**

Проектът да бъде разработен еднофазно – фаза Работен проект. Срок на разработване на Работния проект – 4 месеца. Работният проект да включва следните проектни части:

#### **2.1.1. Част “Машинно-технологична”**

1) Няма отношение.

#### **2.1.2. Част “Електрическа”**

2.1.2.1. Проектът да обхваща и отрази следните изисквания:

1) Разработване на монтажни чертежи, указващи начинът и реда на изпълнение на монтажа и местата на монтиране на шкафове 6kV.

2)В проекта да се предвидят удобни места в 6kV шкафове за лесно и бързо подвързване на кабела от GZ100.

3)Отразяване на съществуващи кабелни връзки. Монтажни схеми за осъществяване на кабелните връзки, както и за подвеждането и подвързването на кабелите към новомонтираните ел.табла.

4) Да се посочат и спазват изискванията за радиуса на огъване на използваните съществуващи кабели.

5) Да бъдат ясно указани всички крайни входни и изходни устройства и съоръжения от и към ел.таблата, като са посочени точките на включване на кабелите до тях.

6)В проекта да се разработят схеми първична и вторична комутация.

7) Да се направи изчислителна записка и обосновка за избраната арматура и кабели.

8) Да се разработи кабелен журнал.

9) За преминаване на кабелите през преградни стени и покрития, както и за въвеждането в електрическите табла да се предвидят метални тръби. За входните и изходните отвори между стените на тръбите и кабелите и пространствата между тръбите да се предвиди уплътняване с продукти от клас по реакция на огън не по-нисък от А2.

10) Да се представят детайли за изпълнение преминаването на кабелите през преградни стени и покрития, както и за въвеждането им в електрическите табла.

### **2.1.3. Част "КИП и А".**

Да не се променя начинът на управление на присъединенията и да е съвместима със съществуващите системи за управление.

### **2.1.4. Част "ТОВК"/топоснабдяване, отопление, вентилация и климатизация/**

Новото оборудване да се монтира в помещение на КРУ, като изискванията към климатичните условия са идентични с условията на съществуващото оборудване.

### **2.1.5. Част "Конструктивна"**

Да се разработи строително-конструктивно решение за носеща конструкция на ел.таблата, с необходимите детайли за монтиране и закрепване към пода в помещението на КРУ.

### **2.1.6 Част "Пожарна безопасност"**

Част "Пожарна безопасност" да се разработи съгласно изискванията на чл. 4 от Наредба № Из-1971 за строително-техническите правила и норми за осигуряване на безопасност при пожар с минимален обхват и съдържание съгласно приложение № 3 от посочената Наредба. В частта да се включат пасивните и активните мерки за защита и приетите технически решения за осигуряване на пожарната безопасност.

Да се предвиди и извърши обмазване с огнезащитни състави на всички кабели в помещенията под шкафовете след монтажа на шкафовете.

### **2.1.7. Част "ПБЗ" (План за безопасност и здраве)**

1) Част "ПБЗ" да се изготви съгласно Наредба № 2 от 22.03.2004г. за минималните изисквания за здравословни и безопасни условия на труд при извършване на строителни и монтажни работи. Изпълнителят да изготви План за безопасност и здраве при изпълнение на дейностите по ТЗ и да го съгласува с Възложителя.

2) Да се разработят графици с етапи на дейностите на площадката, описание на дейността и условията при демонтаж и монтаж, сроковете, условията за използване на

транспортно оборудване, складове и др., условията за авторски надзор. Действителният график за изпълнение следва да се договори и съгласува между АЕЦ „Козлодуй” като част от процеса на подготовка и планиране на дейностите.

3) Да се разработят изисквания за начините на транспортиране на оборудването, за организация на демонтажа и монтажа.

4) Описание на факторите на работната среда, които трябва да се отчетат при проектирането, за работа на персонала с ново-проектираното оборудване, както и изисквания за уплътняване на кабелните проходки и осигуряване пожарната безопасност по време на СМР, изпитания и въвеждане в експлоатация.

## **2.2. Изисквания към съдържанието на разделите на проекта**

За всяка от технологичните части на проекта, Изпълнителя трябва да представи:

**Обяснителна записка (Описание на проектното решение)** – описват се приетите проектни решения и функциите на отделната част от проекта, с приетите режими на работа, компановъчни решения, избрано технологично оборудване и т.н.

Записките се изготвят в обем не по-малък от определените в Глави от 8 до 17 на НАРЕДБА №4 от 21.05.2001 за обхвата и съдържанието на инвестиционните проекти.

Към записките се изготвя кратко резюме, подписано от проектанта, съдържащо данните, изисквани съгласно чл. 30, ал.3, т.5 и т.7 от Наредба № Из-489 за реда за осъществяване на държавен противопожарен контрол, а именно:

- данни индивидуализиращи обекта по вид, разгъната застроена площ (РЗП), категория на производство по пожарна опасност и др.;
- информация за ползваните в обекта суровини и материали.

В записките се посочват и приетите пасивни и активни мерки за защита и приетите технически решения за осигуряване на пожарната безопасност.

### ***Изисквания към работата на оборудването***

Приложени нормативни документи отнасящи се към работата на отделно оборудване, по отношение на бъдещата му експлоатация в рамките на вече изпълнения проект, указващи:

- Обем на технически проверки и изпитания;
- Сроковете на междуремонтните периоди;

Плановите проверки на новомонтираното оборудването да се извършва не по-рядко от веднъж на 12 месеца.



### ***Изчислителна записка и пресмятания***

Изчисления, обосноваващи проектните решения по отношение на надеждност, якост, разполагаемост и др. Трябва да съдържа обосновка на функционалността на проекта при всички експлоатационни режими и преходни процеси.

### ***Чертежи, схеми и графични материали***

Принципни и монтажни схеми, клемореди и подсъединяване на кабели и разположението за всеки шкаф. Чертежите и схемите се изчертават на Auto CAD, заедно със спецификация.

Необходимите графични изображения на приетите проектни решения, по които могат да се изпълняват строително-монтажни работи, технологични планове и схеми, разрези и аксонометрични схеми.

***Количествена сметка и техническа спецификация*** - Да се представят количествени сметки в които да са описани всички строително монтажни и пуско-наладъчни дейности, необходими за реализация на разработения проект.

Количествените сметки да се изготвят с шифри на единичните видове работи от ТНС, УСН, ЕТНС или ВТНС, а за работите, необхванати от тях, да се изработят анализи с конкретни количествени разходи за труд, механизация и материали.

Техническа спецификация - в която да е описано основното оборудване, необходимо за доставка.

Техническа спецификация - в която да са описаните резервните части, необходими за доставка, които са неразделна част от доставката /при необходимост/.

Количествените сметки и технически спецификации да се изготвят за всички части на проекта поотделно.

### ***Списък на норми и стандарти***

Документите на българското законодателство да бъдат използвани при изпълнението на настоящото техническото задание:

- “Наредба №2 за минималните изисквания за здравословни и безопасни условия на труд при извършване на строителни и монтажни работи”, София, 2004г.;
- “Правилник за изпълнение и приемане на строително-монтажните работи /ПИПСМР/”;
- Наредба №3 за устройство на ел.уредби и електропроводни линии - 2004г.;
- Наредба №9 за техническа експлоатация на ел.централи и мрежи - 2004г.;

- Наредба №4 от 21.05.2001г. за обхвата и съдържанието на инвестиционни проекти;
- “Наредба № Из-2377/15.09.2011г. за правилата и нормите за ПБ при експлоатация на обектите”;
- “Наредба № Из-1971/29.10.2009г. за строително-технически правила и норми за осигуряване на безопасност при пожар.
- “Наредба №3 за технически правила и нормативи за контрол и приемане на електромонтажни работи”, 2007 г.;
- “Правилник за безопасност и здраве при работа в електрически уредби на електрически и топлофикационни централи и по електрически мрежи”-2005г.

### **3. Изисквания към доставката на апаратура и материали**

#### **3.1. Класификация / квалификация на оборудването**

Съгласно определените в работния проект.

#### **3.2. Категория по сеизмоустойчивост**

Съгласно определените в работния проект.

#### **3.3. Физически и геометрични характеристики**

Ширината и дълбочината да е такава, че да е осигурено достатъчно пространство за извършването на оперативни и ремонтни работи след монтирането на ел.таблата на съответните места.

#### **3.4. Изисквания към срок на годност и жизнен цикъл**

Минималният проектен живот на оборудването, подлежащо на доставка, трябва да бъде не по-малък от 30 години.

Оборудването да бъде ремонтнопригодно, с висока степен на надеждност – средно време между отказите по-голямо от 100 000 часа.

Изпълнителят да осигури гаранционно обслужване на доставената апаратура не по-малко от 24 месеца след датата на въвеждане в експлоатация. След уведомяване на Изпълнителя за открити дефекти, той трябва да извърши, за своя сметка, ремонт или подмяна на дефектирания елемент в срок от 10 работни дни.

Изпълнителят да гарантира, че след изтичане на гаранционния период, ще продължи да оказва съдействие чрез консултации на Възложителя при извършването на ремонт, обслужване и доставка на резервни части за оборудването.

### **3.5. Допълнителни характеристики**

Работоспособност на оборудването при температура на околната среда:  $-20^{\circ}\text{C} + 40^{\circ}\text{C}$ .

Условия за съхранение на оборудването:  $-30^{\circ}\text{C}$  до  $+50^{\circ}\text{C}$ .

### **3.6. Изисквания към доставката и опаковката**

1) Изработката и доставката на новите ел.табла и куплунга 6kV, да е със срок до 4 месеца след приемане на Работния проект.

2) Опаковките да не позволяват каквито и да е повреди при транспорта, товаро-разтоварните работи и съхранението.

3) Доставката да бъде съпроводена със съответните документи/ протоколи от проведени стандартни заводски изпитания, както и документи за електромагнитна съвместимост на оборудването в съответствие с международните стандарти.

4) Оборудването да бъде доставено с качество и параметри, отговарящи на зададените в техническото задание и работния проект.

5) При приемането на доставката да се извърши входящ контрол по установения в "АЕЦ Козлодуй" ред. Да се провери за наличието на всички сертификати и заводски документи.

6) Ако при извършване на входящ контрол на доставените материали, се установи негодност на партидата или част от нея, Изпълнителят доставя нови със свои сили и за своя сметка.

7) Доставката на материали и консумативи за планираните в проектите дейности влиза в обема на договора. Изпълнителят трябва да използва при изпълнение на дейностите материали и консумативи с доказан произход. Същите е необходимо да преминат входящ контрол съгласно ДОД.КД.ИК.112 "Инструкция по качеството за провеждане на входящ контрол на доставените материали, суровини и комплектуващи изделия в "АЕЦ Козлодуй".

### **3.7. Товаро-разтоварни дейности**

Допълнителни условия за товаро-разтоварни и други складови дейности като точки за захващане, методи за повдигане, типове захващане, рим-болтове, временно съхранение, допълнителна защита, условия за преместване трябва да са подробно описани в документи, придружаващи доставката.

### **3.8. Транспортиране**

Видът на опаковката трябва да е съобразен с условията за транспортиране до мястото и условията за съхранение в складовото стопанство на АЕЦ "Козлодуй", както и до мястото за монтаж.

Допълнителни изисквания към транспорта на заявените материали и оборудване като покрит (открит) транспорт, температура, позициониране при транспортиране, условия за безопасност и осигуряване на безопасни условия на труд, трябва да са подробно описани в документи, придружаващи доставката.

### **3.9. Условия за съхранение**

Съхранението на доставката до монтажа, да се извърши съгласно изискванията за съхранение на доставеното оборудване, предписани от завода производител. Тези изисквания и условия трябва да са подробно описани в документи, придружаващи доставката.

Възложителят трябва да осигури подходящи складови помещения и повдигателни съоръжения за товаро-разтоварните дейности в склад на АЕЦ "Козлодуй" за съхранение на доставката, до настъпване на времето за монтаж.

## **4. Изисквания към производството**

### **4.1. Правилници, стандарти, нормативни документи за производство и изпитване**

Новите ел.табла да са типово изпитани съгласно стандарт IEC 60439-1:1999 и да отговарят на стандарт IEC 61641 за защита на персонала и оборудването.

При производството на таблата да бъдат спазени технологичната последователност на операциите и изискванията на технологичните и нормативните документи на Производителя на оборудването.

Технологичната последователност на операциите по време на производство, контролът и изпитанията (входящ контрол на материали, изпитания по време на производство и приемателни изпитания и др.), да бъдат отразени в План за контрол и изпитвания (План по качество) с отбелязани точки на контрол от страна на Възложителя и Изпълнителя.

Планът да бъде предоставен на Възложителя за съгласуване на точките на контрол един месец преди началото на производството.

### **4.2. Тестване на продуктите и материалите по време на производство**

Да бъдат извършени всички изпитания на оборудването и дейности за контрол (входящ контрол на материали, изпитания по време на производството, приемателни изпитания и др.), съгласно технологичните и нормативните документи за съответния тип оборудване.

#### **4.3 Контрол от страна на АЕЦ“Козлодуй” ЕАД по време на производството**

Изпълнителят/производителят трябва да изготви и поддържа в актуално състояние списък на несъответствията, установени по време на производството. Изпълнителят/Производителят е длъжен да уведомява Възложителя за предприетите коригиращи мерки. В случай, че несъответстващ елемент не бъде подменен и подлежи на ремонт, коригиращото мероприятие трябва да се съгласува с Възложителя.

#### **5. Изисквания към монтажа**

Всички кабели да бъдат обозначени с идентификационни номера, съгласно изискванията на проектната документация.

Всички подвързани жила да бъдат с маркировка, включваща наименованието на точката на свързване, потенциала и името на кабела.

Всички несвързани жила да бъдат с маркировка, включваща името на кабела и надпис “Резерв”. Маркировката да бъде изписана на компютър.

Типът маркировка на жилата и кабелите да се съгласува от представители на Възложителя и Изпълнителя.

След завършване на работата, Изпълнителят да предаде на Възложителя на хартия екзекутив и в електронен формат на Excel или Access(от пакета на Microsoft Office 2003) данните от изпълнение на проекта, (съгласно одобрената от Възложителя структура-т.2.г.15 от настоящето техническо задание).

##### **5.1.План за изпълнение на строителните и монтажни работи.**

Изпълнението на проекта ще се извършва независимо от ПГР на 5ЕБ и 6ЕБ.

Работният проект трябва да бъде приет без забележки от Възложителя.

Времето за изпълнение на работите (строително-монтажни и пусково-наладъчни дейности) да бъде не повече от 18 календарни дни за всеки трансформатор.

Изпълнителят да изготви план за изпълнение на дейностите по изпълнение на проектите, както и график по календарни дни за работите.

5.2 При извършване на дейностите по изпълнение на проектите Изпълнителят е длъжен да спазва:

- “Правилник за безопасност и здраве при работа в електрическите уредби на електрически и гоплофикационни централи и по електрически мрежи”, София, 2005г.

- “Наредба №2 за минималните изисквания за здравословни и безопасни условия на труд при извършване на строителни и монтажни работи”, София, 2004г.

- “Наредба №3 за устройството на електрическите уредби и електропроводните линии”, София, 2004г.

- “Наредба №9 за техническата експлоатация на електрически централи и мрежи”, София, 2004г.

- “Правилник за безопасност при работа в неелектрически уредби на електрически и топлофикационни централи и по топлопреносни мрежи и хидротехнически съоръжения”, София 2004 г.

- “Наредба №16-116 за техническата експлоатация на енергообзавеждането”, София, ДВ, бр.26/07.03.2008г.

- “Наредба №3 за съставяне на актове и протоколи по време на строителството”, 2003 г.

- “Наредба №3 за технически правила и нормативи за контрол и приемане на електромонтажни работи”, 2007г.

- “Правилник по безопасността на труда при заваряване и рязане на метали”.

- “Наредба № Из-1971 от 29.10.2009 г. за строително-технически правила и норми за осигуряване на безопасност при пожар”.

- “Наредба № Из-2377 от 15.09.2011 г. за правилата и нормите за пожарна безопасност при експлоатация на обектите”.

### 5.3. Критерии за приемане на работата

- Дейностите по проектиране се считат за приключени след преглед и приемане от страна на АЕЦ “Козлодуй” на работния проект без забележки. Този етап от ТЗ се приема на специализиран технически съвет (СТС), за което се оформя Протокол. Към следващия етап се преминава след утвърждаване на Протокола за приемане на РП без забележки.

- Дейностите по доставка се считат за приключени след успешно проведен общ входящ контрол, по установен ред в “АЕЦ Козлодуй” ЕАД, съгласно “Инструкция по качество за провеждане на входящ контрол на доставените материали, суровини и комплектуващи изделия в АЕЦ “Козлодуй” ЕАД, № ДОД.КД.ИК.112.

- Дейностите по монтажа се считат за приключени след успешно извършени ПНР, функционални изпитания и въвеждане в експлоатация на новото оборудване.

- Изпълнителят е длъжен да осигури за своя сметка присъствие на свой компетентен персонал на работни срещи и технически съвети, провеждани на площадката на АЕЦ “Козлодуй” ЕАД, имащи отношение към изготвяния проект и монтаж.

### 5.4. Документация:

5.4.1. Документи, представени от Изпълнителя на български език във формата, в който са изготвени.

5.4.2. План-график за изпълнение на работите по отделните части (етапи) на проекта и изпитанията.

5.4.3. План (или планове) за контрол на качеството при изпълнение на работите по отделните части (етапи) на проекта и изпитанията.

5.4.4. Документи (протоколи, актове, бланки и др. подобни), свързани с работите по отделните части (етапи) на проекта и изпитанията.

5.4.5. Списък на средствата за измерване, които ще се използват при изпитанията, както и документ за метрологичната им проверка и годност.

5.4.6. Документите, собственост на Изпълнителя, които ще бъдат използвани при изпълнението на работите по отделните части (етапи) на проекта и изпитанията.

5.4.7. Декларации и сертификати за съответствие на вложените изделия, материали и консумативи, изискващи се от съответните наредби за съществените изисквания в РБ.

5.4.8. Предаване на ексекутиви и Заповедна книга

По време на монтажни и строителни дейности е възможно да възникнат изменения в първоначалния проект. Измененията се документират съгласно чл.8, ал.2 от НАРЕДБА №3 от 31.07.2003 г. за съставяне на актове и протоколи по време на строителството. Чертежите се наричат "екзекутив", маркират се с червено мастило на местата, претърпели изменение и след приключване на работата се предават на АЕЦ "Козлодуй".

Изпълнителят е длъжен да използва "Заповедна книга на строежа" при извършване на инвестиционните дейности, съгласно чл.7, ал.3, т.4 от НАРЕДБА № 3 от 31.07.2003 г. за съставяне на актове и протоколи по време на строителството, в която да въвежда измененията в проекта по време на строително-монтажни работи. В случай на проектно изменение се издава заповед, която се записва в Заповедната книга. След приключване на работата заповедната книга се предава за архивиране заедно с останалите отчетни документи.

5.4.9. Документи при изпълнение на монтажните дейности:

- Протокол (акт) за приемане на съответното оборудване (помещение) за извършване на дейностите по отделните части (етапи) на проекта.

- Протоколи от входящ контрол на материалите и консумативите, вложени от Изпълнителя при извършване на дейностите по отделните части (етапи) на проекта. Към протоколите да са приложени сертификати и декларации за съответствие на материалите и консумативите ( може и копия).

- Актове за завършен монтаж след завършване на монтажните работи при подмяна на оборудване при извършване на дейностите по отделните части (етапи) на проекта.

- Актове за извършена работа при завършване на работите по отделна част (етап) от проекта.

- Акт за чистота на съответното помещение при завършване на работите по отделна част (етап) от проекта.

- Протоколи за настройки по време на извършване на изпитания по отделните части (етапи) на проекта.

- Планове за контрол на качеството - попълнени и подписани от всички отговорни лица.

- Други документи, съгласно изискванията на 30.ОУ.ОК.ИК.25 “Организация и контрол при монтаж на оборудване и тръбопроводи”, изискванията на Наредба 3 от 31.07.2003г. за съставяне на актове и протоколи по време на строителството и 30.ОУ.ОК.ИК.40 “Инструкция по качество. Превантивно техническо обслужване и ремонт на конструкции и компоненти от технологични системи на ЕП-2”.

Плановете и другите документи влизат в сила след съгласуване от упълномощени лица на Възложителя, а отчетните документи – след регистрация в сектор “ПК”.

## **6. Входни данни**

Входните данни, необходими за изпълнение по настоящото техническо задание, ще бъдат представени на Изпълнителя на езика и във вида и формата, в която са налични в АЕЦ “Козлодуй”.

Входните данни, които не са приложени към Техническото задание се предават на Изпълнителя след сключване на договор.

## **7. Изходни документи, резултат от договора**

### **7.1. На етап "Проектиране".**

Изпълнителят трябва да предаде на Възложителя в резултат на изпълнение на задачата:

7.1.1. Попълнен план по качество за дейностите в етапа на проектиране .

7.1.2. Работен проект.

Работният проект трябва да съдържа всички данни необходими за изпълнението му, съгласно изискванията посочени в Техническото задание.

Работният проект за всяка отделна част да съдържа:



- Подробни работни чертежи за изпълнение на проектното решение до определените граници на проекта;
  - Техническа спецификация за доставка на новото оборудване и материали;
  - Обяснителна записка;
  - Изчисления;
  - За всяко присъединение да се изготвят принципни и монтажни схеми и таблици за присъединяване на външни кабели, като бъде включена цялата схема за управление на изпълнителните механизми;
  - Демонтажни схеми - с указване статуса на съществуващите маркировки (запазват се, преименуват се, отпадат);
  - Разположение на шкафовете;
  - Количествена сметка с шифри по Building Manager;
- Работният проект трябва да отрази измененията в съществуващите проекти с подробно текстово описание на връзките и взаимодействията.

7.1.3. При завършване на проекта Изпълнителят предава на Възложителя, на хартия, екзекутив и в електронен формат на Excel или Access(от пакета на Microsoft Office 2003) данни за маркировката на всички вътрешни и външни кабели, заводска спецификация, надписи и маркировки, външни и вътрешни междушкафови връзки и др. (съгласно одобрената от Възложителя структура-т.2.г.15 от настоящето техническо задание). Работните чертежи и схеми се предават в оригиналния им формат, с цел внасяне на изменения от Възложителя след приключване на проекта.

## **7.2 На етап "Доставка"**

Изпълнителят да представи:

- Паспорти на доставеното оборудване;
- Инструкции за монтаж, изпитания, експлоатация, техническа поддръжка и настройка на доставеното оборудване. Изисквания за изпълнение, включително и контрол на качеството при монтажа. Програми за функционални изпитания и въвеждане в експлоатация на новомонтираното оборудване:
- Декларация или сертификат за произход;
- Сертификат или декларация за съответствие;
- Инструкция за товаро-разтоварни дейности, транспортиране и съхранение на доставката;
- Списък резервни части и консумативи;

- Конструктивна документация на оборудването, включително пресмятания и анализи;

- Документи за проведени изпитания на доставеното оборудване от завода производител;

- Инструкции за функционални изпитания както и обем и периодичност на функционалните изпитания на оборудването и системите след изпълнение на проекта.

- Всички документи да се представят на български език.

### **7.3 След монтаж и въвеждане в експлоатация**

- Актуализирани проектни схеми въз основа на измененията от монтажа и ПНР, преиздадени с пореден номер на редакция;

## **8. Осигуряване на качеството**

### **8.1 Общи изисквания по осигуряване на качеството**

8.1.1 Изпълнителят трябва да притежава сертифицирана система за управление на качеството в съответствие с ISO 9001:2008.

8.1.2 Изпълнителят да изготви и предаде на Възложителя План за осигуряване на качеството (ПОК) и Планове за контрол на качеството (ПКК) за дейностите в обхвата на настоящето Техническо задание в срок до един месец след сключване на договора. ПОК и ПКК подлежат на преглед и съгласуване от отговорните лица на Възложителя и са предпоставка за стартиране на дейностите по договора.

8.1.3 ПОК и ПКК служат за определяне на подробен график, отговорностите по всяка от задачите по договора и ред за изпълнението им.

8.1.4 ПОК трябва да бъде изготвен на основание на:

- Техническото задание и договора;

- Системата за управление на качеството на Изпълнителя;

- Съдържанието на ПОК трябва да отговаря на т.5 от ISO 10005:2008.

8.1.5 Изготвеният проект трябва да премине независима проверка от персонал на проектанта, не участвувал в изготвянето му.

8.1.6 Изготвеният проект трябва да бъде приет на Специализиран технически съвет (СТС) на Възложителя. Приемането на проекта на СТС от страна на АЕЦ не освобождава проектанта от отговорност, а служи само за определяне на целесъобразност и приемливост на представените проектни решения.

## **8.2 Специфични изисквания по отношение на осигуряване на качеството**

8.2.1 Обозначаването на оборудването в проекта трябва да се извърши по реда и правилата за присвояване на технологични обозначения, в съответствие с “Правила за присвояване на технологични обозначения на конструкциите, системи и компоненти на 5,6 блок”, 30.ОУ.ОК.ИК.15;

8.2.2 Обозначаването на документите, изготвени от Изпълнителя, в изпълнение на ТЗ трябва да съдържат индекса на ТЗ или номера на договора.

8.2.3 Всеки отделен документ трябва да има един уникален индекс, поставен от разработчика/проектанта и номер на редакция.

8.2.4 Корекциите, приети в проектната документация, се въвеждат чрез издаване на нова редакция.

8.2.5 Проектните документи се предават на хартиен носител в един екземпляр на оригиналния език и в седем екземпляра на български език.

8.2.6 Проектните документи се предават на електронен носител в оригиналния формат на изготвяне на български език.

8.2.7 Проектът да съдържа списък на всички използвани от проектанта проектни основи, ясно обозначени с наименование на документа, точката от документа, която поставя конкретните изисквания, и изискванията, поставени в ТЗ. Данните от предоставените от АЕЦ документи, съдържащи "входни данни" също се включват в този списък;

8.2.8 Проектът да съдържа списък на всички документи, които са изготвени в резултат на проектирането с наименование, индекс, дата на утвърждаване и последна редакция към момента на предаването му – на съответния етап или окончателно.

8.2.9 По време на реализацията на проекта Изпълнителят да осигури авторски надзор и предаване на актуализирани проектни схеми и чертежи, отразяващи направените изменения в проекта по време на монтажа, подпечатани на всяка страница с червен мокър печат “Екзекутив”

8.2.10 Актуализираните проектни документи (екзекутиви) се предават на АЕЦ “Козлодуй” ЕАД в три екземпляра на хартиен носител и един екземпляр на електронен носител.

8.2.11 Документите, които се изготвят от Изпълнителя и служат за отчитане на изпълнението на монтажни работи да се изготвят съгласно изискванията на АЕЦ и действащите в Република България.

8.2.12 Всички материали и консумативи, използвани за изпълнение на монтажните работи, както и доставеното оборудване, трябва предварително, преди влягането им при монтажа да са преминали входящ контрол по установения в АЕЦ "Козлодуй" ред, съгласно "Инструкция по качеството за провеждане на входящ контрол на доставените материали, суровини и комплектуващи изделия в АЕЦ "Козлодуй", ДОД.КД.ИК.112.

#### **9. Лицензи, сертификати и разрешения, свързани с доставката**

Изпълнителят да гарантира или докаже възможност за извършване на гаранционната поддръжка, като доказателство за което да представи списък на лицата или организациите, упълномощени за поддръжка на доставеното оборудване.

Доставеното оборудване да отговаря на нормативните документи и наредбите за съществени изисквания, да има нанесена маркировка за съответствие, за потвърждение на което Изпълнителят да представи с доставката Декларации/ Сертификат за съответствие.

Предвидените в проекта дейности за измерване характеристиките на оборудването, свързани с изпълнение на пусково-наладъчните работи, да бъдат извършени от акредитирана лаборатория или орган за контрол. Изпълнителят да представи копие на сертификата за акредитация на организацията определена за извършване на измерванията.

#### **10. Квалификация на изпълнителя, неговият персонал и неговите съоръжения**

Изпълнителя да има опит в изграждането на такива или подобни системи и представи документи, доказващи това.

Квалификацията на персонала на Изпълнителя, който ще вземе участие в разработването на проекта, трябва да отговаря на условието да разполага с проектант с пълна проектантска правоспособност за съответната част на проекта, която ще разработва.

Персоналът на Изпълнителя да притежава съответните квалификационни групи по техника на безопасност, съгласно правилниците по ТБ (ПБРЗ-ЕУ и ПБР-НУ). Изпълнителя да разполага с кадрови ресурси притежаващи 4 (5) квалификационна група, съгласно "Правилник за безопасност и здраве при работа в електрически уредби на електрически и топлофикационни централи и по електрически мрежи" и 5 квалификационна група, съгласно "Правилник за безопасност при работа в не електрически уредби на електрически и топлофикационни централи и по топло преносни мрежи и хидротехнически съоръжения", и "Правилник за безопасност на труда при заваряване и рязане на метали".

Дейностите по необходимите ПНР на оборудването да се извършват от акредитирана лаборатория /орган за контрол от вида С/ в съответствие с БДС EN ISO/IEC 17020:2005, за дейности, покриващи предмета на обществената поръчка.

Кандидатът, който ще изпълнява СМР, трябва да е вписан в Централния професионален регистър на строителя, за обекти трета група, трета категория, което да бъде доказано с удостоверение.

### **11. Обучение и квалификация на персонала на АЕЦ “Козлодуй”**

При въвеждане в експлоатация на новото оборудване, Изпълнителят трябва да разработи програма съгласувана с Възложителя и да проведе обучение на инженерно – техническия персонал на АЕЦ Козлодуй, отговорен за експлоатацията и ремонта му. Обучените специалисти трябва да получат знания необходими за експлоатация и ремонт на новото оборудване.

Обучението трябва да включва:

- встъпителен курс по предназначение, устройство и действие.
- начини на работа (опериране) с новото оборудване, характерни неизправности и начини за отстраняване, най-често допускани грешки при опериране.
- поддръжка, отстраняване на неизправности, ремонт (подмяна на части), настройки, изпитания. Пълен списък на частите и допълнителните сборни единици подлежащи на подмяна, методи за подмяна, настройка и изпитания.

Обучението на персонала, може да се проведе непосредствено на работното място, в УТЦ (Учебно-тренировъчен център) на АЕЦ “Козлодуй”, в специализирани центрове за обучение на Изпълнителя (в такъв случай продължителността на обучението и броя на обучаваните се уточняват в процеса на договаряне).

Проведеното обучение да се отчете с протоколи.

### **12. Спазване на реда в АЕЦ “Козлодуй”**

Инвеститорски функции по отношение на приемане, контрол и координация на работата ще упражнява Управление “И”.

Изпълнителят е длъжен да осигури за своя сметка присъствие на свой компетентен персонал на работните срещи и технически съвети, провеждани на площадката на АЕЦ, имащ отношение към изготвяния проект.

Дейностите по проектиране се считат за приключени след преглед и приемане на проекта от страна на АЕЦ.

Достъпът на персонала на Изпълнителя, който ще изпълнява работи на площадката на “АЕЦ Козлодуй”, се осигурява в съответствие с изискванията на “ИК. Работа на външни организации при сключен договор”, ДБК.КД.ИН.028.

Технически контрол ще се осъществява от персонала на сектори ”ЕСО” и “РЗА”, направление”Р” и “Е-ЕО”, направление ”Е”, ЕП-2.

### **13. Прилагане на изискванията към подизпълнители на основния изпълнител**

Всички изисквания, поставени по-горе в това Техническо задание трябва да бъдат изпълнявани в приложима степен от всички евентуални подизпълнители на основния изпълнител по договора.

При използване на подизпълнители, основният изпълнител по договора носи отговорност за изпълнението на изискванията на Техническо задание от подизпълнителите, както и за качеството на тяхната работа.

### **14. Приложения.**

Приложение№1 Захранване на CS13,CS14 от МДГ – GZ100

### Захранване на CS13,CS14 МДГ GZ100

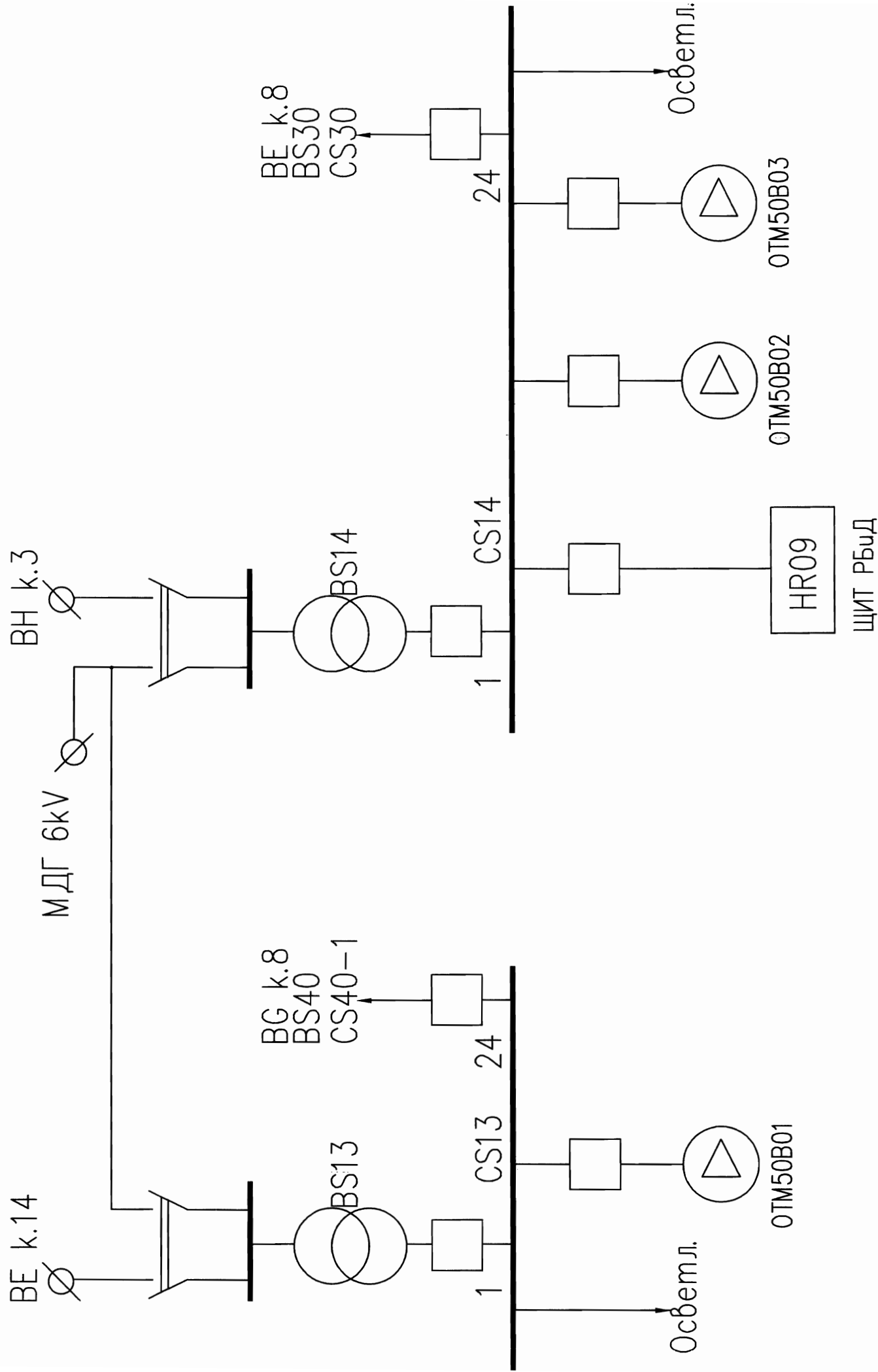



УТВЪРДИЛ:

ЗАМ. ИЗПЪЛНИТЕЛЕН ДИРЕКТОР:



/ИВАН АНДРЕЕВ/

СЪГЛАСУВАЛ:

ДИРЕКТОР “И и Ф”:

/С. ПЕНКОВА/

## МЕТОДИКА

за определяне на комплексната оценка на офертите за процедура на договаряне с обявление с предмет:

**“Преработка входовете на страна високо напрежение на трансформатори BS13, BS14 така, че да може да се подвързва към тях МДГ 6 kV -.GZ100”**

**1. Показатели за оценка на офертата и относителната им тежест в комплексната оценка.**

- концепция за реализиране на дейностите, предмет на обществената поръчка, в съответствие с Техническото задание **0,30**
- основни характеристики на предлаганото оборудване и материали, включително комплектност на доставката, съгласно изискванията в Техническото задание **0,30**
- гаранционен срок за СМР и гаранционен срок за предлаганото оборудване **0,10**
- предлагана цена **0,30**

**2. Принципи и методи за оценяване на офертите**

2.1. При оценка на постъпилите оферти първо се оценява техническата част на офертата, след това финансовата и накрая двете оценки се обединяват в една комплексна оценка.

2.2. Оценката се извършва на базата на определените показатели и съответната им тежест в общата оценка.

2.3. При оценката на офертата комисията ще използва предоставената от Участника информация в техническата и финансова оферта.

**3. Техническа оценка (Тн)**

3.1. До техническа оценка се допускат участниците, които са представили оферти, отговарящи на предварително обявените условия (изисквания на ЗОП и документация за



участие в процедурата).

3.2. Оценката на техническите оферти се извършва от техническите лица в комисията, в съответствие с приетите показатели за оценка и тяхната тежест и се отразява в таблицата-лист за индивидуална оценка. Лицата в комисията, които участват като не технически лица не извършват индивидуална техническа оценка на офертите, а попълват усреднена такава от индивидуалните оценки на техническите лица в комисията.

3.3. Оценката се записва в съответната графа на таблицата-лист за индивидуална оценка, умножава се по коефициента за тежест за съответния показател /Кт/ и полученият резултат се записва в съответната графа.

3.5. Оценка по техническите показатели се формира, както следва:

Показатели	Относителна тежест в комплексната оценка	Точки	Условия за получаване
П <sub>1</sub> Концепция за реализиране на дейностите предмет на обществената поръчка в съответствие с изискванията на Техническото задание	0,30	Максимален брой точки 100	1. При пълно и детайлно, в съответствие с изискванията на техническото задание, представяне на концепция включваща: -Описание на организацията за изпълнението на дейностите (обем, последователност, обезпеченост и контрол); -Отговорностите и правомощията на персонала на участника по време на изпълнението на дейностите; -Изисквания към продуктите, които се влагат и проследимост за влагането им при изпълнение на дейностите. -Процедура за управление на несъответствията при доставка на елементи и компоненти, и проверки при производството; -Документи, потвърждаващи контрола на целия процес на изпълнение на дейностите; <b>Офертата получава 100 точки.</b> 2. При наличие на всички по горе изброени компоненти, но с непълно описание на един или няколко от тях <b>Офертата получава 80 точки.</b>

			3. При липса на един или няколко от компонентите <b>Офертата получава 60 точки.</b>
<p><b>П<sub>2</sub></b> Основни характеристики на предлаганото оборудване и материали, включително комплектност на доставката, съгласно изискванията посочени в Техническото задание</p>	0,30	<p>Максимален брой точки 100</p>	<p>1. Предложение на участник, което има характеристики отговарящи на изискванията на ТЗ <b>Офертата получава 60 точки.</b></p> <p>2. Предложение на участник, в което е посочено оборудване с по-добри характеристики, сравнено с изискванията на Техническото задание и с предложенията на останалите участници, по отношение на:</p> <ul style="list-style-type: none"> <li>-Работни и функционални характеристики;</li> <li>-Технически предимства;</li> <li>-Оперативна съвместимост със съществуващата апаратура;</li> <li>-Възможност за материално-техническа поддръжка с резервни части и обновяване за срок не по-малък от 30 години</li> <li>-Експлоатационен ресурс;</li> </ul> <p><b>Офертата получава по още 8 точки към 60 за всяка една по-добра характеристика</b></p>
<p><b>П<sub>3</sub></b> Гаранционен срок за СМР, гаранционен срок и гаранционни задължения за предлаганото оборудване</p> <p><b>П<sub>31</sub></b> Гаранционен срок за СМР</p>	0,10	<p>Максимален брой точки 100</p>	<p><b>П<sub>31</sub></b> - Предложение на участник за гаранционен срок за извършените строително-монтажни работи, което е съгласно Наредба № 2 от 31.07.2003 г. за въвеждане в експлоатация на строежите в Република България и минимални гаранционни срокове за изпълнение на СМР, съоръжения и строителни обекти <b>Офертата получава 60 точки.</b></p> <p>- За всяка 1 година над тази стойност се увеличава с <b>5 точки</b>, но не повече от <b>80 точки</b> за участник.</p>

<p><b>П<sub>32</sub></b> Гаранционен срок на предлаганото оборудване</p> <p><b>П<sub>3</sub> = П<sub>31</sub> + П<sub>32</sub></b></p>			<p><b>П<sub>32</sub></b> - Гаранционен срок на предлаганото оборудване:</p> <ul style="list-style-type: none"> <li>- за 24 месеца <b>офертата получава 10 точки</b></li> <li>- за 30 месеца <b>офертата получава 15 точки</b></li> <li>- за 36 месеца <b>офертата получава 20 точки</b></li> </ul> <p><i>С П<sub>32</sub> се оценява само предложеното оборудване, което изпълнява основните функции от ТЗ.</i></p>
--	--	--	---

#### 4. Финансова оценка (Фн)

4.1. Към оценка на предлаганата цена се преминава след приключване на техническата оценка.

4.2. Финансовите оферти се проверяват за да се установи, че са подготвени и представени в съответствие с изискванията на документацията за участие в процедурата.

4.3. Констатираните аритметични грешки се отстраняват при спазване на следните правила:

4.3.1. При различия между сумите, изразени с цифри и думи, за вярно се приема словесното изражение на сумата.

4.3.2. Когато общата цена не съответства на произведението от единичната цена и количеството, за вярно се приема единичната цена и общата съответно се коригира.

4.4. Оценката на предлаганата цена се формира, както следва:

Показатели	Относителна тежест в комплексната оценка	Точки	Условия за получаване
<p><b>П<sub>4</sub></b> Предлагана цена</p>	0,30	<p>Максимален брой точки</p> <p>100</p>	<p>Точките които получава офертата на всеки един участник по показателя се изчисляват по формулата:  <math>P_n = P_{min}/P_i * 100</math>, където  <math>P_n</math> е оценката на n-тата обща стойност,  <math>P_{min}</math> е най-ниската предложена обща стойност от участник в процедурата,  <math>P_i</math> е предложената обща стойност от съответния участник.</p>

4.5. Оценката се записва в съответната графа на таблицата-лист за индивидуална оценка.

## **5. Комплексна оценка ( $K_{\Sigma}$ )**

5.1. Обединяване на оценките на техническите и финансовите оферти.

След определяне на оценките по показателите, те се умножават по съответните им коефициенти на тежест и се сумират, както следва:

$$K_{\Sigma} = \Pi_1 * K_{T1} + \Pi_2 * K_{T2} + \Pi_3 * K_{T3} + \Pi_4 * K_{T4}$$

$K_{\Sigma}$  е комплексна оценка на n-тата оферта, където  $K_{\Sigma} \leq 100$

$\Pi_{1...n}$  е оценката по съответния показател за оценка,

$K_{T1...Tn}$  е коефициента за тежест за съответния показател.

5.2. Всеки член на комисията нанася комплексната оценка  $K_{\Sigma}$ , изчислена от него, в съответната графа на таблицата-лист за индивидуална оценка.

5.3. Председателят на комисията, на основание попълнените таблици-лист за индивидуална оценка на всеки член на комисията, попълва таблица-лист за окончателна оценка. В нея нанася изчислените от членовете на комисията индивидуални оценки  $K_{\Sigma}$  и изчислява общата средноаритметичната оценка  $E_n$  /=на сумата от общите оценки  $K_{\Sigma}$  на всеки от членовете на комисията, за всеки от участниците, разделена на броя на членовете на комисията/.

## **6. Крайно класиране на участниците**

6.1. Крайното класиране на участниците се извършва по величината на средноаритметичната оценка  $E_n$ , събрана от всеки от допуснатите до класиране участници.

6.2. На първо място се класира участникът с най-висока оценка (най-голям брой точки =  $E_n$ ).

6.3. В случай, че комплексните оценки на две или повече оферти са равни, за икономически най-изгодна се приема тази оферта, в която се предлага най-ниска цена. При условие, че и цените са еднакви се сравняват оценките по показателя с най-висока относителна тежест и се избира офертата с по-благоприятна стойност по този показател. При невъзможност да се определи и по този ред, комисията провежда публично жребий за определяне на изпълнител между класираните на първо място оферти.

6.4. Комисията изготвя доклад от своята работа до Възложителя, в който му предлага класиране на участниците. Неразделна част от доклада са таблиците-листи за индивидуална и окончателна оценка.

---

/пълно наименование на участника, търговски адрес, телефон и факс, ИН и ИН по ЗДДС/

До  
“АЕЦ Козлодуй” ЕАД  
гр. Козлодуй

## О Ф Е Р Т А

за участие в процедура на договаряне с обявление с предмет:

**“Преработка входовете на страна високо напрежение на трансформатори BS13, BS14 така, че да може да се подвързва към тях МДГ 6 kV - GZ100”**

### УВАЖАЕМИ ГОСПОДА,

След запознаване с всички документи и образци от документацията за участие в процедурата, предлагаме да изпълним настоящата обществена поръчка в съответствие с изискванията на документацията.

Ние сме съгласни валидността на нашата оферта да бъде **90** календарни дни от крайния срок за получаване на оферти и ще остане обвързваща за нас, като може да бъде приета по всяко време преди изтичане на този срок.

До подготвянето на официален договор, тази оферта заедно с писменото приемане от Ваша страна и известие за сключване на договор ще формират обвързващо споразумение между двете страни.

Ако бъдем избрани за Изпълнител на обществената поръчка ние сме съгласни да представим парична/банкова<sup>1</sup> гаранция за изпълнение на задълженията по договора в размер на 5% от стойността на договора.

Нашата оферта включва:

#### 1. Техническо предложение

1.1. Работна програма с всички видове дейности, които ще се изпълняват в зависимост от изискванията на Техническото задание (по образец).

1.2. Концепция за реализиране на дейностите предмет на обществената поръчка в зависимост от изискванията на Техническото задание.

1.3. Спецификация за доставка на оборудване, което ще е необходимо за изпълнение на предвидените в работната програма дейности (по образец).

1.4. Документи, доказващи, че стоката отговаря на изискванията на тази документация (заводска документация, каталожни/проспектни материали на елементите вложени в оборудването).

1.5. Програма за обучение на персонала (предложение за продължителност и обем на обучението).

1.6. Декларация съдържаща информация със сроковете за изпълнение на отделните етапи (срок за представяне на Работен проект, срок за доставка на оборудването, срок за монтажа, настройката и функционалните изпитания и въвеждането в експлоатация на оборудването и срок за обучение на 10<sup>ст</sup> броя специалисти), отделно изнесен общ срок за изпълнение на обществената поръчка и линеен график.

1.7. Декларация съдържаща информация по точка 7.2. от проекта на договора (гаранционният срок на оборудването предмет на доставката и строително-монтажните дейности).

---

<sup>1</sup> Ненужното се зачертава

1.8. Декларация за възможност за извършване на гаранционна поддръжка.

1.9. Декларация за съгласие, че след изтичане на гаранционния период ще продължи да оказва съдействие чрез консултации на Възложителя при извършването на ремонт, обслужване и доставка на резервни части за оборудването.

1.10. Декларация по чл.33, ал. 4 от ЗОП (ако е приложимо).

1.11. Друга информация, ако Участника смята за необходимо да представи.

## **2. Ценово предложение**

2.1. Ценови таблици (по образец)

2.1.1. Ценова таблица № 1 за формиране цената на проектирането.

2.1.2. Ценова таблица № 2 за формиране цената на оборудването.

2.1.3. Ценова таблица № 3 за формиране цената на монтажа, настройката и функционалните изпитания и въвеждането в експлоатация на оборудването.

2.1.4. Цена за обучение на персонал на Възложителя.

2.1.5. Основни показатели за ценообразуване по отделни видове работа и механизация.

2.1.6. Обща цена за изпълнение предмета на поръчката.

2.2. Компактдиск (CD) с анализи на цените за ценова таблица № 3.

2.3. Разделителна ведомост за обема работа и цената, която основния изпълнител и подизпълнителя/ите ще си разпределят (в случай, че има подизпълнители).

2.4. Предложение за изменение и/или допълнение на клаузите на проекта на договор, ако има такива.

### **ПОДПИС и ПЕЧАТ:**

\_\_\_\_\_ (име и фамилия)

\_\_\_\_\_ (дата)

\_\_\_\_\_ (длъжност на управляващия/представяващия участника)

\_\_\_\_\_ (наименование на участника)

**РАБОТНА ПРОГРАМА**

за участие в процедура на договаряне с обявление с предмет:

**“Преработка входовете на страна високо напрежение на трансформатори BS13, BS14 така, че да може да се подвързва към тях МДГ 6 kV - GZ100”**

<b>№</b>	<b>Описание на видовете работи</b>	<b>Необходими човеко- месеци, /бр./</b>	<b>Отчетен документ</b>	<b>Изпълнител</b>
1				
2				
n				

**ПОДПИС и ПЕЧАТ:**

\_\_\_\_\_ (име и Фамилия)

\_\_\_\_\_ (дата)

\_\_\_\_\_ (длъжност на управляващия/представяващия участника)

\_\_\_\_\_ (наименование на участника)

**СПЕЦИФИКАЦИЯ**

за участие в процедура на договаряне с обявление с предмет:

**“Преработка входовете на страна високо напрежение на трансформатори BS13, BS14 така, че да може да се подвързва към тях МДГ 6 kV - GZ100”**

<b>№</b>	<b>Наименование, тип, марка и описание на вида и характеристиките</b>	<b>Един. мярка</b>	<b>К-во /бр./</b>	<b>Производител и страна на произход на стоката</b>	<b>Гаранционен срок на оборудването (мин. 24 м.)</b>	<b>Експлоатационен ресурс на оборудването (мин. 30 г.)</b>	<b>Забележка</b>
<i>1</i>	<i>2</i>	<i>3</i>	<i>4</i>	<i>5</i>	<i>6</i>	<i>7</i>	<i>8</i>
1							
2							
n							

**ПОДПИС и ПЕЧАТ:**

\_\_\_\_\_ (име и Фамилия)

\_\_\_\_\_ (дата)

\_\_\_\_\_ (длъжност на управляващия/представяващия участника)

\_\_\_\_\_ (наименование на участника)



**ЦЕНОВО ПРЕДЛОЖЕНИЕ**

за участие в процедура на договаряне с обявление с предмет:

**“Преработка входовете на страна високо напрежение на трансформатори BS13, BS14 така, че да може да се подвързва към тях МДГ 6 kV - GZ100”****2.1.1. Ценова таблица № 1 за формиране цената на проектирането**

№	Етапи от Работната програма	Необходими човеко- месеци (бр.)	Единична месечна ставка	Общо (A*B)
		A	B	C
1.				
n				
<b>Обща цена за проектиране в лв. без ДДС (цифром и словом)</b>				

**2.1.2. Ценова таблица № 2 за формиране цената на оборудването**

№	Описание	К-во/бр.	Ед. цена	Обща цена
1	2	3	4	5
1				
2				
n				
<b>Обща цена за доставка в лв. без ДДС (цифром и словом)</b>				

**2.1.3. Ценова таблица №3 за формиране цената на монтажа, настройката и функционалните изпитания и въвеждането в експлоатация на оборудването**

№	Основание за единична цена	Видове работи	Ед. мярка	К-во	Ед. цена	Обща цена
1	2	3	4	5	6	7
1.						
2.						
n						
<b>Обща цена за монтаж, настройка и функционални изпитания и въвеждането в експлоатация на оборудването в лв. без ДДС (цифром и словом)</b>						

**2.1.4. Цена за обучение на 10<sup>ет</sup> специалиста на Възложителя**  
 ..... лв. без ДДС (цифром и словом)



## **УКАЗАНИЯ**

### **За подготовка на заявлението и на офертата**

#### **1. Общи условия**

1.1. Редът и условията, при които ще се определи изпълнител на обществената поръчка са съгласно Закона за обществените поръчки (ЗОП). Процедурата за възлагане на обществената поръчка дава равни възможности за участие на всички кандидати/участници, отговарящи на изискванията на възложителя.

1.2. Документацията за участие в процедурата и разясненията по нея се публикуват в Регистъра за обществени поръчки и в Профила на купувача на Интернет адреса, посочен в т. т. I.1) от обявлението.

1.3. При изготвяне на заявлението или офертата всеки кандидат или участник трябва да се придържа точно към обявените от възложителя условия.

1.4. До изтичането на срока за подаване на заявленията или офертите всеки кандидат или участник в процедурата може да промени, допълни или да оттегли заявлението или офертата си.

1.5. Всеки кандидат или участник в процедура за възлагане на обществена поръчка има право да представи само едно заявление и само една оферта.

1.6. Кандидатите/Участниците са длъжни да съблюдават сроковете и условията, посочени в обявлението и документацията за участие в процедурата на договаряне с обявление.

1.7. Кандидатите/Участниците нямат право да използват документ или информация от документацията за участие в процедурата за цели различни от подготовката на заявлението и офертата за срока на подготовката им и до 5 /пет/ години след това.

#### **2. Подготовка на заявлението за участие в процедурата**

*„Кандидат” е физическо или юридическо лице, което е подало заявление за участие в процедура на договаряне с обявление, както и техни обединения.*

2.1. Всеки кандидат може да подаде заявление за участие в предварителния подбор в срока посочен в т. IV.3.4) от обявлението.

2.2. Заявлението за участие в предварителния подбор трябва да съдържа:

2.2.1. **Списък на документите и информацията съдържащи се в заявлението**, подписан от лице с представителни функции. Документът се представя в оригинал.

2.2.2. **Представяне на кандидата, което включва:**

2.2.2.1. Единен идентификационен код по чл. 23 от Закона за търговския регистър, БУЛСТАТ и/или друга идентифицираща информация в съответствие със законодателството на държавата, в която кандидатът е установен, както и адрес, включително електронен, за кореспонденция при провеждането на процедурата.

Документът се изготвя по приложения образец на Информационен лист към настоящата документация, подписва се задължително от лице с представителни функции и се представя в оригинал.

*Забележка:* В случай, че не е посочен ЕИК съгласно чл. 23 от Закона за търговския регистър, кандидатите - юридически лица или еднолични търговци, прилагат към своите оферти за участие и удостоверения за актуално състояние. Чуждестранните юридически лица прилагат еквивалентен документ на съдебен или административен орган от държавата, в която са установени. Документът следва да е с дата на издаване, предшестваща отварянето на офертите, не повече от 3 месеца. Документът се представя в оригинал или заверено копие с гриф “Вярно с оригинала”, свеж печат и подпис от лице с представителни функции.

2.2.2.2. Декларация по чл. 47, ал. 9 от ЗОП за отсъствие на обстоятелствата по чл. 47, ал. 1, ал. 2, т. 2а и ал. 5 от ЗОП.

Декларацията се подписва и се подава от лицата, представляващи кандидата (по чл. 47, ал. 4 от ЗОП). Документът се изготвя по приложения образец на Декларация към настоящата документация и се представя в оригинал. Кандидатите/Участниците са длъжни в процеса на провеждане на процедурата да уведомяват Възложителя за всички настъпили промени в

обстоятелствата в 7-дневен срок от настъпването им.

В декларацията се включва и информацията относно публичните регистри, в които се съдържат посочените обстоятелства, или компетентния орган, който съгласно законодателството на държавата, в която кандидатът е установен, е длъжен да предоставя информацията за тези обстоятелства служебно на възложителя.

2.2.2.3. Доказателства за упражняване на професионална дейност по чл. 49, ал. 1 и 2 от ЗОП:

2.2.2.3.1. Удостоверение за вписване в ЦПРС за изпълнение на строежи III група, III категория (Закон за камарата на строителите) и валиден талон, който е неразделна част от удостоверението, съгласно чл.23, ал.1 от Правилника за реда за вписване и водене на ЦПРС.

Документът се представя в заверено с гриф "Вярно с оригинала" копие, свеж печат и подпис от лице с представителни функции.

*Забележка:* В случай, че не е представено Удостоверение за вписване в Централен професионален регистър на строителя, кандидата представя информацията относно публичния регистър, в който се съдържат посочените обстоятелства.

Документът се представя в оригинал, свободен текст, свеж печат и подпис от лице с представителни функции.

2.2.3. **Доказателства за техническите възможности и/или квалификация по чл. 51 от ЗОП**, посочени от възложителя в обявлението за обществена поръчка.

2.2.3.1. Списък на строителството (проектиране и изпълнение) което е еднакво или сходно (проектиране и монтаж на уредби средно напрежение (СН) и или ниско напрежение (НН) и окабеляването им) с предмета на обществената поръчка, изпълнено през последните 5 години, считано от датата на подаване на заявлението, заедно с доказателство за извършеното строителство.

Списъкът се представя в оригинал и се подписва задължително от лице с представителни функции.

Доказателството за извършеното строителство (проектиране и изпълнение) се предоставя:

2.2.3.1.1. Под формата на удостоверения за добро изпълнение, които съдържат стойността, датата, на която е приключило изпълнението, мястото, вида и обема на строителството, както и дали е изпълнено в съответствие с нормативните изисквания. Удостоверенията съдържат и дата и подпис на издателя и данни за контакт.

Удостоверенията за добро изпълнение се представят в заверени с гриф "Вярно с оригинала" копия, свеж печат и подпис от лице с представителни функции.

или

2.2.3.1.2. Чрез посочване на публичните регистри, в които се съдържа информацията за актовете за въвеждане на строежите в експлоатация, която информацията включва данни за компетентните органи, които са издали тези актове, стойността, датата, на която е приключило изпълнението, мястото и вида на строителството.

Документът се представя в оригинал, свободен текст, свеж печат и подпис от лице с представителни функции.

или

2.2.3.1.3. Под формата на копия на документи, удостоверяващи изпълнението, вида и обема на изпълнените строителни дейности.

Документите се представят в заверени с гриф "Вярно с оригинала" копия, свеж печат и подпис от лице с представителни функции.

2.2.3.2. Списък на доставките, които са еднакви или сходни (електрически табла и апаратура за СН и или НН) с предмета на обществената поръчка, изпълнени през последните 3 години, считано от датата на подаване на заявлението, с посочване на стойностите, датите и получателите, заедно с доказателство за извършената доставка.

Списъкът се представя в оригинал и се подписва задължително от лице с представителни функции.

Доказателството за извършената доставка се предоставя:

2.2.3.2.1. Под формата на удостоверение, издадено от получателя или от компетентен орган.

Удостоверенията се представят заверени с гриф "Вярно с оригинала", свеж печат и подпис от лице с представителни функции,

или

2.2.3.2.2. Чрез посочване на публичен регистър, в който е публикувана информация за доставката.

Документът се представя в оригинал, свободен текст, свеж печат и подпис от лице с представителни функции.

2.2.3.3. Списък на лицата, които ще изпълняват проектирането (всички части на проекта) с посочване на имената, професионалната квалификация, професионалния опит (включително: посочване на номера на удостоверението за пълна проектантска правоспособност). От списъка следва да е видно точно кое лице ще изпълнява съответната част и с каква правоспособност е то.

Документът се подписва от лице с представителни функции и се представя в оригинал.

2.2.3.4. Списък на техническите лица (ръководен и изпълнителски персонал), включително на тези, отговарящи за контрола на качеството с посочване на имената, информация за притежавано образование, заемана длъжност и квалификационни групи съгласно “Правилник за безопасност и здраве при работа в електрически уредби на електрически и топлофикационни централи и по електрически мрежи”, “Правилник за безопасност при работа в неелектрически уредби на електрически и топлофикационни централи и по топло преносни мрежи и хидротехнически съоръжения” и “Правилник за безопасност на труда при заваряване и рязане на метали”.

Списъкът се подписва задължително от лице с представителни функции и се представя в оригинал.

2.2.3.5. Сертификат, издаден от акредитирани институции или агенции за управление на качеството, удостоверяващи съответствието на системата за управление на качеството на кандидата с ISO 9001:2008, с област на приложение, покриващ дейностите по предмета на поръчката (проектиране, СМР и ПНР).

Документът се представя заверен с гриф “Вярно с оригинала”, свеж печат и подпис на лице с представителни функции.

2.2.4. **Декларация за липса на свързаност** с друг кандидат в съответствие с чл. 55, ал. 7 от ЗОП, както и за липса на обстоятелство по чл. 8, ал. 8, т. 2 от ЗОП.

Декларацията се подписва задължително от лице с представителни функции и се представя в оригинал.

2.2.5. **Декларация за видовете работи от предмета на поръчката**, които ще се предложат на подизпълнители и съответстващият на тези работи дял в проценти от стойността на обществената поръчка, и предвидените подизпълнители.

Декларацията се изготвя по приложения образец към настоящата документация, подписва се задължително от лице с представителни функции и се представя в оригинал.

2.2.6. **Декларация от подизпълнителя за съгласие** да участва като такъв при изпълнението на обществената поръчка с предмет: **“Преработка входовете на страна високо напрежение на трансформатори BS13, BS14 така, че да може да се подвързва към тях МДГ 6 kV - GZ100”**.

Декларацията се подписва задължително от лице с представителни функции и се представя в оригинал.

2.2.7. **Декларация от кандидата за страна на произход и производител на стоката** (посочва се производителя и страната на произход на стоката).

Декларацията се подписва задължително от лице с представителни функции и се представя в оригинал.

2.2.8. **Декларация за подаване на оферта по чл.104 а, ал.3 от ЗОП.**

Документът се изготвя по приложения образец на Декларация към настоящата документация. Декларацията се подписва задължително от лице с представителни функции и се представя в оригинал.

2.2.9. **Декларация за приемане на условията в проекта на договор по чл. 56, ал. 1, т. 12 от ЗОП.**

Документът се изготвя по приложения образец на Декларация към настоящата документация. Декларацията се подписва задължително от лице с представителни функции и се представя в оригинал.

2.2.10. **Друга информация, съгласно чл.56, ал.1, т.13 от ЗОП.**

2.2.10.1. Декларация за извършен оглед и запознаване с обекта.

Документът се изготвя по приложения образец на декларация към настоящата документация подписва се задължително от лице с представителни функции и се представя в оригинал.

2.2.10.2. Надлежно оформен от производителя документ, даващ разрешение за продажба (дистрибуция) на стоките (в случай, че кандидатът не е производител).

Документът се представя заверен с гриф “Вярно с оригинала”, подпис и свеж печат от лице с представителни функции.

2.2.10.3. Сертификати на заварчиците съгласно БДС EN 287-1.

Документът се представя заверен с гриф “Вярно с оригинала”, свеж печат и подпис на лице с представителни функции.

2.2.10.4. Сертификат за акредитирана лаборатория /орган за контрол от вида С/, съгласно БДС EN ISO/IEC 17020:2005, за извършване на пусково-наладъчните работи покриващи предмета на поръчката.

Документът се представя заверен с гриф “Вярно с оригинала”, подпис и свеж печат от лице с представителни функции.

2.3. Когато кандидат доказва съответствието си с изискванията за технически възможности и/или квалификация с възможностите на трети лица, освен документите, определени от възложителя за доказване на съответните възможности, кандидатът представя доказателства, че при изпълнението на поръчката ще има на разположение ресурсите на третите лица.

2.4. Когато кандидат в процедурата е обединение:

2.4.1. Към заявлението по т. 2.2.2. се прилага копие на договора за обединение, а когато в договора не е посочено лицето, което представлява кандидатите в обединението – и документ, подписан от лицата в обединението, в който се посочва представляващият.

Документът/ите се представя/т заверен/и с гриф “Вярно с оригинала”, свеж печат и подпис от лице с представителни функции.

2.5. Когато кандидат в процедурата е обединение, което не е юридическо лице:

2.5.1. Документите по т. 2.2.2.1. и т. 2.2.2.2. се представят за всяко физическо или юридическо лице, включено в обединението.

2.5.2. Документите по т. 2.2.3. се представят само за кандидатите, чрез които обединението доказва съответствието си с минималните изисквания посочени в т. III.2.3) от обявлението.

2.6. Когато кандидат в процедура е чуждестранно физическо или юридическо лице или техни обединения, заявлението се подава на български език, документът по т. 2.2.2. се представя в официален превод, а останалите документи, които са на чужд език, се представят и в превод.

2.6. Изисквания за представяне на заявлението.

2.6.1. Всички документи, свързани със заявлението следва да са на български език или да са придружени с превод на български език.

2.6.2. Желателно е заявлението да бъде поставено в папка и подредено по реда, посочен в т.2.2 от настоящите указания. Документите в заявлението да бъдат номерирани (стр. .... от общ бр. стр. ....).

2.6.3. Заявлението се представя в запечатан непрозрачен плик от кандидата или от упълномощен от него представител лично или по пощата с препоръчано писмо с обратна разписка на адрес: гр.Козлодуй, “АЕЦ Козлодуй” ЕАД, Централно деловодство. Върху плика кандидатът изписва **“Заявление за участие в процедура на договаряне с обявление с предмет: “Преработка входовете на страна високо напрежение на трансформатори BS13, BS14 така, че да може да се подвързва към тях МДГ 6 kV - GZ100”**, точното си наименование, адрес по регистрация, адрес за кореспонденция, телефон и по възможност факс и електронен адрес.

2.6.4. При приемане на заявлението върху плика се отбелязват поредният номер, датата и часът на получаването и посочените данни се записват във входящ регистър, за което на приносителя се издава документ.

2.6.5. Възложителят не приема заявления, съобщени по телефона или изпратени по факс или електронен път.

2.6.6. При предварителния подбор възложителят няма право да изисква и кандидатът няма право да представя оферта.

2.6.7. Възложителят изпраща писмени покани за участие в договарянето на всички определени при предварителния подбор кандидати.

### 3. Подготовка на офертата за участие в процедурата

„Участник” е физическо или юридическо лице или тяхно обединение, което е представило оферта.

3.1. Оферта за участие в процедура на договаряне с обявление подава кандидат, който е получил писмена покана от Възложителя.

3.2. Участникът представя офертата си в срок, посочен в поканата за участие в договарянето.

3.3. Офертата се изготвя по образца, приложен към документацията за участие в процедурата. Условието в образците от документацията за участие са задължителни за участниците и не могат да бъдат променени от тях.

3.4. Офертата се представя в писмен вид на хартиен носител.

3.5. Всички разходи по изготвяне и подаване на офертите са за сметка на участниците.

### 4. Съдържание на офертата и изисквания при изготвянето ѝ

4.1. Офертата на участника съдържа:

Титул на офертата, съдържащ точен списък на документите, които участникът прилага.

Документът се изготвя по приложения образец към настоящата документация и се представя в оригинал.

4.1.1. **“Техническо предложение”, трябва:**

4.1.1.1. Да бъде **изготвено** въз основа на изискванията на техническото задание и образца на офертата.

4.1.1.2. Да **съдържа** документите и информацията, указани в т. 1 от приложения образец на оферта.

4.1.1.2.1. При изготвяне на работната програма в хронологичен ред подробно да се опишат видовете дейности, които ще се изпълняват.

4.1.1.2.2. При изготвяне на Концепцията за реализиране на дейностите предмет на обществената поръчка в зависимост от изискванията на Техническото задание – включваща: описание на организацията за изпълнението на дейностите (обем, последователност, обезпеченост и контрол); отговорностите и правомощията на персонала на участника по време на изпълнението на дейностите; изисквания към продуктите, които се влагат и проследимост за влягането им при изпълнение на дейностите; процедура за управление на несъответствията при доставка на елементи и компоненти, и проверки при производството; документи, потвърждаващи контрола на целия процес на изпълнение на дейностите.

4.1.1.2.3. При изготвяне на Спецификацията за доставка на оборудването, което ще е необходимо за изпълнение на предвидените в работната програма дейности задължително се попълват колоните от 1÷7 от образца на офертата.

4.1.1.2.4. Приложените заводски документации, каталожни/проспектни материали на елементите вложени в оборудването, доказващи, че стоката отговаря на изискванията на тази документация да бъдат без указана ценова информация.

4.1.1.2.5. При изготвяне на програмата за обучение на персонала се посочва продължителността и обем на обучението.

4.1.1.2.6. При изготвяне на декларацията съдържаща информация със сроковете за изпълнение на отделните етапи да се вземе предвид, че сроковете започват да текат съгласно изискванията на точки 3.2.1., 3.2.2., 3.2.3. и 3.2.4. от проекта на договора, а при изготвяне на линейния график следва да се вземат предвид сроковете за представяне на входни данни и отстраняване на пропуски и недостатъци.

4.1.1.2.7. При изготвяне на декларацията съдържаща информация по точка 7.2. от проекта на договора да се вземе предвид, че гаранционните срокове за СМР не могат да бъдат по-малки от посочените в Наредба №2/31.07.2003 г. за въвеждане в експлоатация на строежите в Р. България и минимални гар. срокове за изпълнени СМР, съоръжения и строителни обекти.

4.1.1.2.8. Декларация за възможност за извършване на гаранционна поддръжка.

4.1.1.2.9. Декларация за съгласие, че след изтичане на гаранционния период ще продължи да оказва съдействие чрез консултации на Възложителя при извършването на ремонт, обслужване и доставка на резервни части за оборудването.

- 4.1.1.2.10. При изготвяне на декларацията по чл. 33, ал. 4 от ЗОП, следва да се вземе в предвид, че всяка информация, невключена в декларацията подлежи на публикуване в Профила на купувача, съгласно чл. 226 от ЗОП.
- 4.1.1.2.11. Друга информация, ако Участника смята за необходимо да представи.
- 4.1.2. **“Ценово предложение”**, трябва:
- 4.1.2.1. Да бъде **изготвено и да съдържа** документите и информацията, указани в т. 2 от образеца на оферта.
- 4.1.2.1.1. Да съдържа ценова таблица за формиране цената на проектирането (в лева без ДДС), формирана от необходимия брой човеко-месеци, единичната месечна ставка и производението от двете.
- 4.1.2.1.2. Да съдържа ценова таблица за формиране цената на доставката с попълнена единична и обща цена (в лева без ДДС), формирана при условие на доставка DDP Козлодуй (Incoterm's 2010) с включени всички разходи за доставка до склад на Възложителя, опаковка, транспорт, такси и други дължими суми.
- 4.1.2.1.3. Да съдържа цена (в лева без ДДС) за монтажа, настройката и функционалните изпитания и въвеждането в експлоатация на оборудването, формирана на база количества и часови ставки, посочени в офертата.
- 4.1.2.1.4. Да съдържа цена (в лева без ДДС) за обучение на персонал в условията на Възложителя.
- 4.1.2.1.5. Да съдържа показатели за ценообразуване систематизирани по вида на дейностите, които ще се изпълняват по отношение на часовите ставки, а за механизацията, според вида на механизацията.
- 4.1.2.1.6. Да съдържа обща цена (в лева без ДДС), за изпълнение на поръчката, формирана както сбор от цените за проектиране, доставка, монтаж, настройка и функционални изпитания, въвеждането в експлоатация на оборудването и обучение на персонала.
- 4.1.2.1.7. Да съдържа анализи на цените за всяка позиция от количествено - стойностните сметки (в случай, че анализите са еднакви за различни позиции от количествено - стойностните сметки те се означават за кои позиции се отнасят) - представят се на компактдиск (CD).
- 4.1.2.1.8. Да съдържа разделителна ведомост за обема работа и цената, която основния изпълнител и подизпълнителя/ите ще си разпределят (в случай, че има подизпълнители)
- 4.1.3. Разработването на ПОК/ПК, когато се изисква съгласно техническото задание и е включено като етап от Работната програма, не трябва да се остойностява и да бъде етап за плащане.
- 4.1.4. Посочените в офертата цени подлежат на договаряне, но се фиксират със сключването на договор и остават в сила през време на изпълнението на договора.
- 4.1.5. Допуснати в офертата аритметични и технически грешки и пропуски в определянето на цената са единствено за сметка на участниците.
- 4.1.6. Участникът задължително предлага начин на плащане в съответствие с проекта на договор, приложен към настоящата документация.
- 4.1.7. В случай че има несъгласие с някоя от клаузите на проекта на договора, участника прилага и Предложение за изменение и/или допълнение на клаузите на проекта на договор.
- 4.2. Офертата и всички документи, които са част от нея, следва да бъдат представени в оригинал или да са заверени, когато са ксерокопия, с гриф “вярно с оригинала“, подпис на лицето, представляващо участника и свеж печат.
- 4.3. Документите и данните в офертата се подписват само от лица с представителни функции, упълномощени за това лица, за което се изисква представяне на нотариално заверено пълномощно за изпълнение на такива функции.
- 4.4. Всички документи, свързани с офертата следва да са на български език или да са придружени с превод на български език.
- 4.5. В офертата и приложените документи не се допускат никакви вписвания между редовете, изтривания или корекции, освен ако са заверени с подписа на лицето представляващо участника и свеж печат.
- 4.6. Желателно е документите в пликове “Предложение за изпълнение на поръчката” и “Предлагана цена” да бъдат поставени в папки и да бъдат номерирани (стр. ... от общ бр. стр. ...).



## **5. Окомплектоване и подаване на офертата**

5.1. Офертата се представя в запечатан непрозрачен плик от участника или от упълномощен от него представител лично или по пощата с препоръчано писмо с обратна разписка (респ. чрез куриерска служба). Върху плика се посочва наименование на участника, адрес за кореспонденция, телефон и по възможност факс и електронен адрес. На плика се записва “Оферта за участие в процедура на договаряне с обявление с предмет: **“Преработка входовете на страна високо напрежение на трансформатори BS13, BS14 така, че да може да се подвързва към тях МДГ 6 kV - GZ100”**”.

5.2. Пликът по т. 5.1. съдържа два отделни запечатани, непрозрачни и надписани плика, както следва:

5.2.1. **Плик № 1 с надпис “Предложение за изпълнение на поръчката”**, в който се поставят документите, изброени в т.1 от Образца на оферта и Титула на офертата.

5.2.2. **Плик № 2 с надпис “Предлагана цена”**, в който се поставят документите, изброени в т. 2 от Образца на оферта.

5.3. Офертата се изпраща на адрес: гр. Козлодуй, “АЕЦ Козлодуй” ЕАД, Централно деловодство.

5.4. Участникът е длъжен да обезпечи получаването на офертата на указаното място и срок. Разходите за подаване на офертата са за негова сметка. Рискът от забава или загубване на офертата е за участника.

5.5. Възложителят не се ангажира да съдейства за пристигането на офертата на адреса и в срока, определен от него.

5.6. При приемане на офертата върху плика се отбелязват поредният номер, датата и часът на получаването и посочените данни се записват във входящ регистър, за което на приносителя се издава документ.

5.7. Възложителят не приема за участие в процедурата и връща незабавно на участниците оферти, които са представени след изтичане на крайния срок или в незапечатан, или плик с нарушена цялост.

## **6. Други**

6.1. Поради специфичността и обема на обществената поръчка се налага запознаване с предмета на поръчката на място.

За запознаване с обекта и неговото състояние съдействие ще окажат представители на сектор “ЕЕО”, ЕП2 – г-н Емил Борисов, тел.:0973/78215 и г-н Румен Кошутански, тел.:0973/78216.

Желаещите трябва предварително да уговорят дата на горепосочените телефони с едно от двете лица. След извършване на огледа и запознаването със състоянието на обекта се попълва Декларация за извършен оглед (по образец), която се представя заедно със заявлението за участие.

**7. За всички неуредени въпроси се прилагат разпоредбите на Закона за обществените поръчки и Правилника за прилагането му.**

# ПРОЕКТ НА ДОГОВОР

№.....

Днес, \_\_\_\_/\_\_\_\_/2014 г., в гр. Козлодуй между:

“АЕЦ Козлодуй” ЕАД, гр. Козлодуй, вписано в търговския регистър към Агенция по вписванията с ЕИК 106513772, представлявано от ..... – Изпълнителен Директор, наричано по-нататък в Договора **ВЪЗЛОЖИТЕЛ**, от една страна, и

“.....”, гр. ...., вписано в търговския регистър към Агенция по вписванията с ЕИК ....., представлявано от ..... – ....., наричано по-нататък в Договора **ИЗПЪЛНИТЕЛ**, от друга страна и на основание чл. 41 и следващите от Закона за обществените поръчки и във връзка с Решение № ...../..... 2014 г. на Изпълнителния директор на “АЕЦ Козлодуй” ЕАД за класиране на офертата и определяне на изпълнител на обществената поръчка с предмет: “**Преработка входовете на страна високо напрежение на трансформатори BS13, BS14 така, че да може да се подвързва към тях МДГ 6 kV - GZ100**” се сключи настоящият Договор за следното:

## 1. ПРЕДМЕТ НА ДОГОВОРА

1.1. **ВЪЗЛОЖИТЕЛЯТ** възлага и заплаща, а **ИЗПЪЛНИТЕЛЯТ** приема да изпълни **преработка входовете на страна високо напрежение на трансформатори BS13, BS14 така, че да може да се подвързва към тях МДГ 6 kV - GZ100**, съгласно Приложение № 2 – Техническо задание № 2014.30.ЕЧ.БС.ТЗ.1130/1 на **ВЪЗЛОЖИТЕЛЯ**, Приложение № 3 – Работна програма на **ИЗПЪЛНИТЕЛЯ**, Приложение № 4 – Концепция за изпълнение на дейностите посочени в работната програма на **ИЗПЪЛНИТЕЛЯ**, Приложение № 5 – Спецификация за доставка на оборудване на **ИЗПЪЛНИТЕЛЯ**, Приложение № 6 – Срок и линеен график на **ИЗПЪЛНИТЕЛЯ** и Приложение № 7 – Ценово предложение на **ИЗПЪЛНИТЕЛЯ** - неразделна част от настоящия договор.

1.2. Дейността по т.1.1 включва следните етапи:

1.2.1. Работно проектиране;

1.2.2. Доставка на оборудване;

1.2.3. Монтаж, настройка и функционални изпитания и въвеждане в експлоатация на оборудването;

1.2.4. Обучение на 10 броя специалисти в условия на **ВЪЗЛОЖИТЕЛЯ**.

## 2. ЦЕНА И НАЧИН НА ПЛАЩАНЕ

2.1. Цената на настоящия договор е в размер на ..... (словом .....) лева без ДДС, в това число:

2.1.1. Цената за проектирането е в размер на ..... (словом .....) лева без ДДС.

2.1.2. Цената за оборудването е в размер на ..... (словом .....) лева без ДДС при условие на доставка DDP АЕЦ Козлодуй, съгласно INCOTERMS 2010.

2.1.3. Цената за монтажа, настройката и функционалните изпитания и въвеждането в експлоатация на оборудването е в размер на ..... (словом .....) лева без ДДС.

2.1.4. Цената за обучението на персонал на **ВЪЗЛОЖИТЕЛЯ** (10 специалиста) е ..... (словом .....) лева без ДДС.

2.2. Посочените в Приложение № 7 - Ценово предложение на **ИЗПЪЛНИТЕЛЯ** единични цени са твърди, фиксират се със сключването на договор и остават в сила през време на изпълнението на договора.

2.3. Цената по т.2.1. е пределна и валидна до пълното изпълнение на договора.

2.4. **ВЪЗЛОЖИТЕЛЯТ** заплаща цената по т. 2.1. както следва:

– **Плащане** в размер на 90% (деветдесет процента) от стойността на съответния етап, в рамките на 30 (тридесет) календарни дни след представяне на Работен проект и приемането му на Специализиран технически съвет (СТС) на **ВЪЗЛОЖИТЕЛЯ**, срещу представена оригинална фактура за стойността му и Протокол от СТС на **ВЪЗЛОЖИТЕЛЯ** за приемане без забележки.

– **Плащане** в размер на 90% (деветдесет процента) от стойността на съответния етап, в рамките на 30 (тридесет) календарни дни след приемане на доставката на оборудването, извършване на монтажа, настройката и функционалните изпитания и въвеждането в експлоатация на оборудването, срещу представяне на Приемо-предавателен протокол и протокол за извършен общ входящ контрол без забележки, Протокол за установяване завършването и за заплащане на натурални видове строително-монтажни работи, Акт за успешно проведени функционални изпитания и оригинална фактура за стойността им.

– **Плащане** в размер на 100% (сто процента) стойността на проведеното обучение, в рамките на 30 (тридесет) календарни дни след извършено обучение, срещу представени оригинална фактура за стойността на проведеното обучение и двустранно подписан протокол доказващ извършването на обучението.

– **Окончателно плащане** в размер на 10% (десет процента) от стойността на договора без стойността на обучението, в рамките на 30 (тридесет) календарни дни срещу представяне на всички документи свързани с изпълнение на дейностите по договора, включително екзекутивната документация по точка 5.1.18.

2.5. Плащанията по настоящия договор ще бъдат извършвани чрез банков превод в полза на **ИЗПЪЛНИТЕЛЯ** по следните банкови реквизити:

**Банка:** .....

**IBAN:** .....

**BIC:** .....

### **3. СРОКОВЕ**

3.1. Срокът за изпълнение на дейностите е ..... месеца/календарни дни, съгласно Приложение № 6 – Срок и линеен график на **ИЗПЪЛНИТЕЛЯ**, считано от датата на уведомяване на **ИЗПЪЛНИТЕЛЯ**, за утвърден протокол за проверка на документите от Дирекция “Б и К” на “АЕЦ Козлодуй” ЕАД.

3.2. Сроковете за изпълнение на отделните етапи са както следва:

3.2.1. Срокът за представяне на Работен проект е ..... месеца (**максимално 4 месеца**), считано от датата на уведомяване на **ИЗПЪЛНИТЕЛЯ** за утвърден Протокол за проверка на документите от Дирекция “Б и К” на “АЕЦ Козлодуй” ЕАД.

3.2.2. Срокът за доставка на оборудването е ..... месеца (**максимално 4 месеца**), считано от датата на утвърден протокол за приемане на Работния проект от Специализиран технически съвет на **ВЪЗЛОЖИТЕЛЯ** без забележки.

3.2.3. Срокът за монтажа, настройката и функционалните изпитания и въвеждането в експлоатация на оборудването е ..... календарни дни (**максимално по 18 дни на трансформатор**), считано от датата на даване фронт за работа.

3.2.4. Срокът за обучение на 10 броя специалисти е в рамките на ..... календарни дни, след предварително съгласуване с **ВЪЗЛОЖИТЕЛЯ**.

3.3. **ИЗПЪЛНИТЕЛЯТ** има право на предсрочно изпълнение на предмета на договора, при което стойността му ще остане непроменена.

### **4. ПРАВА И ЗАДЪЛЖЕНИЯ НА ВЪЗЛОЖИТЕЛЯ**

4.1. **ВЪЗЛОЖИТЕЛЯТ** се задължава:

4.1.1. Да окаже необходимото съдействие на **ИЗПЪЛНИТЕЛЯ** за изпълнение на възложената му работа.

4.1.2. Да предостави на **ИЗПЪЛНИТЕЛЯ** необходимите входни данни в срок от 15 (петнадесет) работни дни, считано от датата на писменото им поискване.

4.1.3. Да назначи Специализиран технически съвет, който да разгледа и приеме проекта при условията на настоящия договор.

4.1.4. Да уведоми три работни дни предварително **ИЗПЪЛНИТЕЛЯ** за участие в Специализиран технически съвет.

4.1.5. Да приеме изработеното от **ИЗПЪЛНИТЕЛЯ** с оглед изискванията на този договор.

4.1.6. Да извърши входящ контрол в присъствието на **ИЗПЪЛНИТЕЛЯ** или упълномощено от него лице, при който се проверяват отсъствието на явни недостатъци, комплектността на оборудването и наличието на всички необходими документи. При констатиране на видими дефекти или несъответствия на стоката със сертификати/декларации за съответствие, **ВЪЗЛОЖИТЕЛЯТ** не приема стоката. В случай, че **ИЗПЪЛНИТЕЛЯТ** не осигури свой представител при провеждането на входящия контрол, се счита че същият приема всички констатации вписани в протокола от представителите на **ВЪЗЛОЖИТЕЛЯ**.

4.1.7. Да заплати на **ИЗПЪЛНИТЕЛЯ** уговореното възнаграждение за приетата работа съобразно реда и условията на този договор.

4.2. **ВЪЗЛОЖИТЕЛЯТ** има право:

4.2.1. Да контролира изпълнението на дейностите на всеки един етап от изпълнението им.

4.2.2. Да приеме проекта по точка 1.2.1. от настоящия договор без забележки или при констатиране на несъответствия да го върне на **ИЗПЪЛНИТЕЛЯ** със срок за отстраняването им.

4.2.3. При констатиране на видими дефекти или несъответствия на доставеното оборудване при извършване на входящ контрол, **ВЪЗЛОЖИТЕЛЯТ** може да не приема стоката, за която са констатирани несъответствия.

4.2.4. При констатиране на видими дефекти или несъответствия на изпълнените дейности с техническите изисквания и/или Нормативната уредба, **ВЪЗЛОЖИТЕЛЯТ** има право да не приема работите и да прекрати плащанията към **ИЗПЪЛНИТЕЛЯ**, до отстраняване на несъответствията и качествено изпълнение на дейностите.

4.2.5. Предсрочно да развали договора, ако стане явно, че **ИЗПЪЛНИТЕЛЯТ** няма да спази срока за изпълнение или няма да извърши строително-монтажните работи по уговорения начин или с нужното качество.

## **5. ПРАВА И ЗАДЪЛЖЕНИЯ НА ИЗПЪЛНИТЕЛЯ**

5.1. **ИЗПЪЛНИТЕЛЯТ** се задължава:

5.1.1. Да изпълни качествено възложената му дейност в съответствие с Техническо задание № 2014.30.ЕЧ.BS.ТЗ.1130/1 - Приложение № 2 към настоящия договор в сроковете, посочени в Приложение № 6 – Срок и линеен график, съгласно Раздел 3 от настоящия договор.

5.1.2. Да представи списък за необходими проектни входни данни, в срок от 10 (десет) работни дни, считано от датата на подписване на договора.

5.1.3. Да предаде изработения проект на хартиен носител в 1 (един) екземпляр на оригиналния език, в 7 (седем) екземпляра на български език и на електронен носител, в оригиналния формат на изготвяне на български език.

5.1.4. Да отстрани за своя сметка в 15 (петнадесет) дневен срок констатираните от **ВЪЗЛОЖИТЕЛЯ** непълноти и грешки в представената документация. Всички корекции и/или редакции да бъдат представени по реда на т. 5.1.3. от настоящия договор.

5.1.5. Да присъства при необходимост при разглеждане на резултатите на Специализиран технически съвет на **ВЪЗЛОЖИТЕЛЯ**.

5.1.6. Да изготви окончателна Техническа спецификация за доставка на оборудване на етап Работен проект, която става неразделна част от настоящия договор.

5.1.7. Да изготви окончателна количествена сметка с шифри за видовете работи на етап Работен проект.

5.1.8. След приемането на Работения проект, да остойности количествената сметка и техническата спецификация, в съответствие с ценовите показатели в Приложение № 7 -

Ценово предложение на **ИЗПЪЛНИТЕЛЯ**. След съгласуване с **ВЪЗЛОЖИТЕЛЯ**, количествено-стойностната сметка и техническата спецификация стават неразделна част от настоящия договор.

5.1.9. Да извърши доставката след приемане на Работния проект на Специализиран технически съвет на **ВЪЗЛОЖИТЕЛЯ**.

5.1.10. Да застрахова професионалната си отговорност за вреди, причинени на други участници в строителството и/или на трети лица, вследствие на неправомерни действия или бездействия при или по повод изпълнение на задълженията им.

5.1.11. Да сключи допълнителна застраховка, покриваща материалните вреди, причинени на **ВЪЗЛОЖИТЕЛЯ**, настъпили през гаранционния срок. Застрахователната полица трябва да бъде представена в петдневен срок след подписване на протокола за приемане на работите, със срок на валидност до изтичане на гаранционния срок. Застрахователната сума следва да е в размер на 5% от стойността на строително-монтажните работи.

5.1.12. Да завери всеки екземпляр от проекта с печат за пълна проектантска правоспособност.

5.1.13. Да достави материалите и оборудването по точка 1.2.2. от договора при условие на доставка DDP АЕЦ Козлодуй, съгласно INCOTERMS 2010 и да извърши входящ контрол на доставките в присъствието на упълномощено от **ВЪЗЛОЖИТЕЛЯ** лице, при който се проверяват комплектността на стоката и наличието на всички необходими документи.

5.1.14. Да осигури необходимата за монтажните дейности механизация.

5.1.15. Да състави необходимата документация по време на строителството, съгласно Наредба № 3 от 31.07.2003 г. за съставяне на актове и протоколи по време на строителството, други приложими за дейността нормативни документи и/или вътрешни документи на АЕЦ.

5.1.16. Да уведомява **ВЪЗЛОЖИТЕЛЯ** за реда на изпълнение на отделните видове работи, като предоставя възможност за контролирането им.

5.1.17. Да уведоми писмено **ВЪЗЛОЖИТЕЛЯ** за завършване на монтажните дейности и готовност за провеждане на функционални изпитания.

5.1.18. Да изготви и предаде актуализираните проекти (екзекутивната документация) в 3 (три) екземпляра на хартиен носител и 1 (един) екземпляр на електронен носител, след фактическото завършване на строежа съгласно чл. 175 ал. 1 и 2 от ЗУТ.

5.1.19. Да предава съоръженията и работните площадки почистени и в добър вид, съгласно изискванията на ПБЗР-ЕУ, ПБР-НУ и НТЕЕЦМ.

5.1.20. Да представи всички документи по т. 2.4. от настоящия договор за плащане на съответния етап до 30 (тридесет) дни след приключване и приемане на дейностите от **ВЪЗЛОЖИТЕЛЯ**.

5.1.21. Работният проект следва да отговаря на изискванията на Наредба № 4/21.05.2001 г. за обхвата и съдържанието на инвестиционните проекти.

5.2. **ИЗПЪЛНИТЕЛЯТ** има право:

5.2.1. На предсрочно изпълнение на предмета на договора, при което стойността му ще остане непроменена, в случай че **ВЪЗЛОЖИТЕЛЯ** има възможност да осигури необходимите условия от негова страна и същото не пречи на основата, ремонтната му дейности или други негови спомагателни дейности.

5.2.2. Да получи уговореното възнаграждение за приетата работа съобразно реда и условията на този договор.

## 6. ПРИЕМАНЕ

6.1. При завършване на всеки етап от възложената задача **ИЗПЪЛНИТЕЛЯТ** уведомява **ВЪЗЛОЖИТЕЛЯ** да прегледа и приеме съответния етап.

6.2. Предаването на проектите се извършва в Управление „Инвестиции“. Разглеждането на проекта се извършва по преценка на **ВЪЗЛОЖИТЕЛЯ** от назначен от него Специализиран технически съвет не по-късно от 30 (тридесет) дни след представянето му. По

преценка на **ВЪЗЛОЖИТЕЛЯ**, е възможно повторно разглеждане на разработката от Специализиран технически съвет след наложените се корекции.

6.3. При предаване и приемане на оборудването страните подписват приемно - предавателен протокол, който ги обвързва относно факта на предаването.

6.4. Собствеността и рискът от погиването и повреждането на оборудването преминават върху **ВЪЗЛОЖИТЕЛЯ** в момента на подписването на протокол за извършен общ входящ контрол без забележки.

6.5. **ИЗПЪЛНИТЕЛЯТ** транспортира стоката до склад "АЕЦ Козлодуй" ЕАД на свои разноски и риск.

6.6. Известие за готовност за експедиране трябва да бъде изпратено на факс 0973/7 20 47 или e-mail: commercial@npp.bg, до "АЕЦ Козлодуй" ЕАД, най-малко 3 (три) работни дни преди датата на експедиция на стоката.

6.7. Съпроводителната документация на експедираната стока трябва да съдържа:

- Паспорти на доставеното оборудване;
- Инструкции за монтаж, изпитания, експлоатация, техническа поддръжка и настройка на доставеното оборудване;
- Декларация или сертификат за произход;
- Декларация или сертификат за съответствие;
- Инструкция за товаро-разтоварни дейности, транспортиране и съхранение на доставката;
- Документи за проведени изпитания на доставеното оборудване от завода производител.

6.8. **ИЗПЪЛНИТЕЛЯТ** е длъжен да представи съпроводителната документация на стоката на български език.

6.9. За дата на доставка се счита датата на подписване на приемно-предавателния протокол, а за дата на приемане на доставката от **ВЪЗЛОЖИТЕЛЯ** се счита датата на подписан протокол за общ входящ контрол без забележки.

6.10. Строително-монтажните дейности се считат за приключили след успешно извършени ПНР, функционални изпитания и въвеждане в експлоатация на новото оборудване.

6.11. Обучението на персонала на **ВЪЗЛОЖИТЕЛЯ** се счита за приключило след двустранно подписан Протокол за успешно проведено обучение.

## 7. КАЧЕСТВО, ГАРАНЦИИ И РЕКЛАМАЦИИ

7.1. Оборудването трябва да бъде доставено с качество, отговарящо на стандартите, техническите условия на страната-производител и условията на настоящия договор, и потвърдено със декларация/сертификат за съответствие.

7.2. Гаранционните срокове са както следва:

7.2.1. За доставеното оборудване – ..... месеца (**минимално 24 месеца**), считано от датата на въвеждане в експлоатация.

7.2.2. За строително-монтажните дейности – ..... месеца (**минимално 60 месеца**), считано от датата на въвеждане в експлоатация на оборудването.

7.3. Ако в рамките на гаранционните срокове се установят дефекти, **ИЗПЪЛНИТЕЛЯТ** ги отстранява със свои сили и за своя сметка. Отстраняването на дефектите или подмяна на дефектирания елемент трябва да се извърши в **срок от 10 (десет) работни дни** от датата на писмената рекламация на **ВЪЗЛОЖИТЕЛЯ**. Върху новодоставената стока се установява нов гаранционен срок, равен на този от /т. 7.2./.

7.4. Рекламации за появили се дефекти трябва да се извършат не по-късно от 30 (тридесет) дни от датата на изтичане на гаранционния срок /т. 7.2./.

7.5. Рекламациите се оформят в писмен вид и трябва да съдържат описание на появилия се дефект, както и всички изисквания на **ВЪЗЛОЖИТЕЛЯ**, след удовлетворяване на които рекламацията се счита за уредена.

## 8. ПРАВА ВЪРХУ РЕЗУЛТАТИТЕ ОТ ДОГОВОРА

8.1 **ВЪЗЛОЖИТЕЛЯТ** получава изключително право на използване по смисъла на Закона за авторското право и сродните му права на резултатите от изпълнението на услугата в страната и чужбина за срок от 10 години.

8.2 **ИЗПЪЛНИТЕЛЯТ** запазва авторските си права върху резултатите по договора определен от Закона за авторското право и сродните му права в Глава IV, Раздел I, чл.15, с изключение на ал.1, т.8, пак там.

8.3 Двете страни могат да внасят изменения в приетата разработка само при взаимна договореност. В противен случай, внесените изменения са единствено на отговорността на извършителя.

8.4 **ИЗПЪЛНИТЕЛЯТ** гарантира, че разработките по договора са патентно чисти и трети лица не притежават права върху тях. В случай, че трети лица предявяват основателни претенции **ИЗПЪЛНИТЕЛЯТ** понася всички загуби, произтичащи от това.

## 9. ЗАКЛЮЧИТЕЛНИ РАЗПОРЕДБИ

9.1. Договорът влиза в сила от момента на двустранното му подписване, а всички дейности по изпълнението на предмета на договора започват от датата на уведомяване на **ИЗПЪЛНИТЕЛЯ** за утвърден протокол за проверка на документите от Дирекция “Б и К”.

9.2. **ИЗПЪЛНИТЕЛЯТ** не следва да представя гаранция за изпълнение, съгласно раздел 2 на Приложение № 1 – Общи условия на договора.

9.3. Неразделна част от настоящия договор са следните приложения:

Приложение № 1 – Общи условия на договора;

Приложение № 2 – Техническо задание № 2014.30.ЕЧ.BS.ТЗ.1130/1 на **ВЪЗЛОЖИТЕЛЯ**;

Приложение № 3 – Работна програма на **ИЗПЪЛНИТЕЛЯ**;

Приложение № 4 – Концепция за изпълнение на дейностите посочени в работната програма **ИЗПЪЛНИТЕЛЯ**;

Приложение № 5 – Спецификация за доставка на оборудване на **ИЗПЪЛНИТЕЛЯ**;

Приложение № 6 – Срок и линеен график на **ИЗПЪЛНИТЕЛЯ**;

Приложение № 7 – Ценово предложение на **ИЗПЪЛНИТЕЛЯ**.

9.4. Отговорно лице по изпълнението на настоящия договор от страна на **ВЪЗЛОЖИТЕЛЯ** е ....., тел.: 0973/7..... .

9.5. Отговорно лице по изпълнението на настоящия договор от страна на **ИЗПЪЛНИТЕЛЯ** е ..... тел.: .....

9.6. Настоящият договор е подписан в два еднообразни екземпляра - по един за всяка от страните.

## 10. ЮРИДИЧЕСКИ АДРЕСИ

### ИЗПЪЛНИТЕЛ:

.....  
гр. ....  
ул. ....  
тел/факс: .....  
e-mail: .....  
ЕИК .....  
ИН по ЗДДС BG .....

### ИЗПЪЛНИТЕЛ:

.....  
.....

### ВЪЗЛОЖИТЕЛ:

“АЕЦ Козлодуй” ЕАД  
3321 Козлодуй  
БЪЛГАРИЯ  
тел/факс: 0973/73530; 0973/76027  
e-mail: [commercial@npp.bg](mailto:commercial@npp.bg)  
ЕИК 106513772  
ИН по ЗДДС BG 106513772

### ВЪЗЛОЖИТЕЛ:

ИЗПЪЛНИТЕЛЕН ДИРЕКТОР  
.....

**ОБЩИ УСЛОВИЯ НА ДОГОВОРА**

1.	РЕД ЗА ПРИЛАГАНЕ НА ОБЩИТЕ УСЛОВИЯ ПО ДОГОВОР .....	2
2.	ГАРАНЦИЯ ЗА ИЗПЪЛНЕНИЕ.....	2
3.	ПРАВА И ЗАДЪЛЖЕНИЯ ПО ДОГОВОРА .....	2
4.	ПОДИЗПЪЛНИТЕЛИ.....	2
5.	ОБЕДИНЕНИЯ.....	3
6.	ДАНЪЦИ И ТАКСИ ЗА ЧУЖДЕСТРАННИ ИЗПЪЛНИТЕЛИ.....	3
7.	ВХОДНИ ДАННИ И ИНФОРМАЦИЯ ПО ДОГОВОРА .....	3
8.	УПРАВЛЕНИЕ НА КАЧЕСТВОТО.....	4
9.	ФИЗИЧЕСКА ЗАЩИТА, СИГУРНОСТ И ДОСТЪП ДО ЗАЩИТЕНАТА ЗОНА....	4
10.	ЯДРЕНАТА БЕЗОПАСНОСТ И РАДИАЦИОННА ЗАЩИТА.....	4
11.	БЕЗОПАСНОСТ НА ТРУДА И ЗДРАВΟΣЛОВНИ УСЛОВИЯ НА ТРУД.....	5
12.	ПОЖАРНА БЕЗОПАСНОСТ .....	7
13.	ОДИТИ, ИНСПЕКЦИИ И ПРОВЕРКИ .....	7
14.	ОПАЗВАНЕ НА ОКОЛНАТА СРЕДА .....	7
15.	СРОК ЗА ИЗПЪЛНЕНИЕ .....	8
16.	НЕУСТОЙКИ .....	8
17.	ПРЕКРАТЯВАНЕ И РАЗВАЛЯНЕ НА ДОГОВОРА .....	8
18.	НЕПРЕОДОЛИМА СИЛА .....	9
19.	РЕД ЗА РЕШАВАНЕ НА СПОРОВЕТЕ.....	9
20.	ОТГОВОРНО ЛИЦЕ ОТ СТРАНА НА ВЪЗЛОЖИТЕЛЯ .....	9
21.	ОТГОВОРНО ЛИЦЕ ОТ СТРАНА НА ИЗПЪЛНИТЕЛЯ.....	9
22.	КОМУНИКАЦИЯ МЕЖДУ СТРАНИТЕ .....	9
23.	ЕЗИК НА ДОГОВОРА .....	10
24.	ПРОМЕНИ В ДОГОВОРА .....	10



## **1. РЕД ЗА ПРИЛАГАНЕ НА ОБЩИТЕ УСЛОВИЯ ПО ДОГОВОР**

- 1.1. Общите условия към договора се прилагат за всички договори сключвани от “АЕЦ Козлодуй” ЕАД като **ВЪЗЛОЖИТЕЛ**.
- 1.2. Общите условия са неразделна част от договора и не могат да се разглеждат самостоятелно.
- 1.3. Клаузите, съдържащи се в общите условия по договора, които нямат отношение към предмета на основния договор се считат за неприложими.
- 1.4. Редът за работата на външни организации на площадката на “АЕЦ Козлодуй” ЕАД е съгласно действащата писмена инструкция ДБК.КД.ИН.028 “Инструкция по качество. Работа на външни организации при сключен договор”.

## **2. ГАРАНЦИЯ ЗА ИЗПЪЛНЕНИЕ**

- 2.1. **ИЗПЪЛНИТЕЛЯТ** следва да представи при подписване на договора гаранция за изпълнение на договора в размер на 5 % (пет процента) от стойността му - парична сума или неотменима, безусловно платима банкова гаранция със срок на валидност 30 дни по-дълъг от този на договора, която се освобождава не по-късно от 15 работни дни след ефективно изпълнение на предмета на договора, за което **ИЗПЪЛНИТЕЛЯТ** изпраща писмо до **ВЪЗЛОЖИТЕЛЯ** с актуални банкови реквизити.
- 2.2. Когато предметът на договора се изпълнява на етапи, **ВЪЗЛОЖИТЕЛЯТ** включва в специфичните условия клауза за частично освобождаване на гаранцията на изпълнената част от предмета на обществената поръчка.
- 2.3. Гаранцията за изпълнение се задържа от **ВЪЗЛОЖИТЕЛЯ** при неизпълнение на задълженията, поети от **ИЗПЪЛНИТЕЛЯ** по този договор.
- 2.4. **ВЪЗЛОЖИТЕЛЯТ** не дължи лихви за периода през който средствата по т. 2.1. от договора законно са престояли при него.

## **3. ПРАВА И ЗАДЪЛЖЕНИЯ ПО ДОГОВОРА**

- 3.1. Правата и задълженията на страните са регламентирани в договора.
- 3.2. **ИЗПЪЛНИТЕЛЯТ** няма право да прехвърля своите задължения по договора или част от тях на трета страна.

## **4. ПОДИЗПЪЛНИТЕЛИ**

- 4.1. При участие на подизпълнители при изпълнението на предмета на договора, то за тях са валидни всички приложими разпоредби на Закона за обществените поръчки.
- 4.2. **ИЗПЪЛНИТЕЛЯТ** е изцяло и единствено отговорен пред **ВЪЗЛОЖИТЕЛЯ** за изпълнението на договора, включително и за действията на подизпълнителите. **ИЗПЪЛНИТЕЛЯТ** отговаря за действията на подизпълнителите като за свои действия.
- 4.3. **ИЗПЪЛНИТЕЛЯТ** носи отговорност за контрол на качеството на работата и спазване на изискванията за безопасна работа на персонала на подизпълнителите си.
- 4.4. **ИЗПЪЛНИТЕЛЯТ** се задължава да определи компетентни длъжностни лица, които да извършват контрол на работата на подизпълнителите.
- 4.5. Всички условия към изпълнение на договора определени към **ИЗПЪЛНИТЕЛЯ** важат в пълна сила за неговите подизпълнители. Отговорност за осигуряване на това условие от договора носи **ИЗПЪЛНИТЕЛЯ**.
- 4.6. Комуникацията между **ВЪЗЛОЖИТЕЛЯ** и Подизпълнителите по договора се осъществява само чрез **ИЗПЪЛНИТЕЛЯ**.
- 4.7. **ВЪЗЛОЖИТЕЛЯТ** има право да прави инспекции и проверки на работата на площадката и одити на подизпълнители, по реда по който същите се извършват за **ИЗПЪЛНИТЕЛЯ**.

## 5. ОБЕДИНЕНИЯ

5.1. В случаите, когато **ИЗПЪЛНИТЕЛЯТ** е обединение, всички участници са солидарно отговорни за изпълнението на задълженията по договора.

5.2. Всяко изменение в структурата и участниците в обединението ще се счита за неизпълнение на задълженията на **ИЗПЪЛНИТЕЛЯ**.

## 6. ДАНЪЦИ ЗА ЧУЖДЕСТРАННИ ИЗПЪЛНИТЕЛИ

6.1. Данък удържан при източника

6.1.1. Ако **ИЗПЪЛНИТЕЛЯТ** е чуждестранно юридическо лице, доходи, които **ИЗПЪЛНИТЕЛЯТ** реализира по Договора, могат да подлежат на облагане с данък при източника, когато за тях са приложими съответните разпоредби от българското данъчно законодателство. В такъв случай **ВЪЗЛОЖИТЕЛЯТ** е задължен да начисли и удържи данъка, да го декларира и внесе от името и за сметка на **ИЗПЪЛНИТЕЛЯ**.

6.1.2. При възникване на данъчното задължение на **ИЗПЪЛНИТЕЛЯ** за доход, свързан с плащане по Договора, **ВЪЗЛОЖИТЕЛЯТ** ще удържи от плащането данъка при източника, изчислен с данъчна основа и данъчна ставка, както са определени в приложимия закон, и ще го внесе в съответната териториална дирекция на Националната агенция за приходите (ТД на НАП) в законовия срок, освен ако за **ИЗПЪЛНИТЕЛЯ** има становище на орган по приходите за наличие на основания за прилагане на СИДДО и той се освобождава от облагане на дохода. Такова удържане и внасяне на данък при източника от плащане по Договора не се счита за неизпълнение на задължението на **ВЪЗЛОЖИТЕЛЯ** да плати договорена цена по условията на Договора.

6.1.3. **ИЗПЪЛНИТЕЛЯТ** може да получи от ТД на НАП удостоверение за внесения данък при източника по подадено от него искане. **ВЪЗЛОЖИТЕЛЯТ** съдейства на **ИЗПЪЛНИТЕЛЯ** с осигуряване на необходими документи, прилагани към искането, когато са налични при него.

6.2. Прилагане на СИДДО

6.2.1. Когато между Република България и страната на **ИЗПЪЛНИТЕЛЯ** има влязла в сила Спогодба за избягване на двойното данъчно облагане (СИДДО), която предвижда данъчно облекчение за **ИЗПЪЛНИТЕЛЯ** при облагане на неговия доход в Република България, **ИЗПЪЛНИТЕЛЯТ** може да поиска прилагането на СИДДО, като след възникване на данъчното задължение за дохода удостовери основанията за това пред органа по приходите. В такъв случай **ВЪЗЛОЖИТЕЛЯТ** съдейства на **ИЗПЪЛНИТЕЛЯ** с осигуряване на необходими документи, прилагани към искането за прилагане на СИДДО, когато са налични при него или в правомощията му да ги издаде.

## 7. ВХОДНИ ДАННИ И ИНФОРМАЦИЯ ПО ДОГОВОРА

7.1. **ВЪЗЛОЖИТЕЛЯТ** е длъжен да представи на **ИЗПЪЛНИТЕЛЯ** необходимите входни данни за изпълнение на дейностите по договора.

7.2. Входни данни могат да бъдат съществуващи документи и данни в "АЕЦ Козлодуй" и се предават във вида, в който са налични.

7.3. **ВЪЗЛОЖИТЕЛЯТ** има право да предава необходимите входни данни на хартиен и електронен носител.

7.4. **ИЗПЪЛНИТЕЛЯТ** няма право, без предварителното писмено съгласие на **ВЪЗЛОЖИТЕЛЯ**, да използва документ или информация за цели различни от изпълнението на договора за срока на действие на този договор и до 5 (пет) години след приключването му.

7.5. **ИЗПЪЛНИТЕЛЯТ** се задължава да не предоставя на трети физически или юридически лица информацията по т.7.4.

## **8. УПРАВЛЕНИЕ НА КАЧЕСТВОТО**

8.1. **ИЗПЪЛНИТЕЛЯТ** е длъжен да изпълни възложената му дейност в съответствие с изискванията на собствената си система по качество с отчитане изискванията на **ВЪЗЛОЖИТЕЛЯ**.

8.2. Ако в Техническото задание се изисква Програма за осигуряване на качеството (План по качеството) за изпълнение на дейността по договора и/или План за контрол на качеството, в срок от 20 работни дни след сключването на договора **ИЗПЪЛНИТЕЛЯТ** разработва, изискваните документи по указания на “АЕЦ Козлодуй” ЕАД.

8.3. Всички документи, собственост на **ИЗПЪЛНИТЕЛЯ**, които са цитирани в Програмата или за осигуряване на качеството (Плана по качеството), могат да бъдат изисквани при необходимост от **ВЪЗЛОЖИТЕЛЯ** за преглед и оценка, с оглед идентифициране на методиката и/или технологията, по която ще се извършват дейности.

8.4. Несъответствията по доставките и дейностите, предмет на договора се регистрират, идентифицират и управляват по реда за контрол на несъответствията, определен от “АЕЦ Козлодуй” ЕАД.

8.5. Програмите за осигуряване на качеството (Планове по качеството) и Планове за контрол на качеството се изготвят, съгласуват от упълномощен персонал на “АЕЦ Козлодуй” ЕАД, утвърждават и разпространяват преди стартиране на дейностите, включени в тях.

8.6. Програмата за осигуряване на качеството (Плана по качеството) на **ИЗПЪЛНИТЕЛЯ** става неразделна част от договора.

## **9. ФИЗИЧЕСКА ЗАЩИТА, СИГУРНОСТ И ДОСТЪП ДО ЗАЩИТЕНАТА ЗОНА**

9.1. **ВЪЗЛОЖИТЕЛЯТ** се задължава да осигури достъп на персонал на **ИЗПЪЛНИТЕЛЯ** при изпълнението на задълженията им по настоящия договор, съгласно Инstrukция за пропускателен режим в “АЕЦ Козлодуй” ЕАД № УС.ФЗ.ИН 015.

9.2. **ИЗПЪЛНИТЕЛЯТ** трябва да изготви и предаде на **ВЪЗЛОЖИТЕЛЯ** необходимата документация за достъп на персонала по изпълнение на договора до защитената зона на “АЕЦ Козлодуй” ЕАД, съгласно ДБК.КД.ИН.028.

9.3. При неизпълнение на предходната точка от договора ще бъде отказан достъп на персонала на **ИЗПЪЛНИТЕЛЯ** в защитената зона на “АЕЦ Козлодуй” ЕАД.

9.4. Когато за изпълнение на задълженията по този договор **ИЗПЪЛНИТЕЛЯТ** ще използва транспортни средства, той се задължава при въвеждането им в защитената зона на “АЕЦ Козлодуй” ЕАД да представя Протокол за извършена проверка на конкретното МПС, с изричен запис в него, че то няма да бъде пряко или косвено източник на неправомерни действия, съгласно Наредба за осигуряване на физическата защита на ядрените съоръжения, ядрения материал и радиоактивните вещества, Приета с ПМС № 224 от 25.08.2004 г., обн., ДВ, бр. 77 от 3.09.2004 г.

9.5. Протокол за извършената проверка се оформя за всяко МПС, при всеки отделен случай и се подписва от Ръководителя или упълномощено за това длъжностно лице на **ИЗПЪЛНИТЕЛЯ** и водача на транспортното средство.

9.6. При неизпълнение на предходната точка от договора ще бъде отказан достъп на транспортните средства на **ИЗПЪЛНИТЕЛЯ** в защитената зона на “АЕЦ Козлодуй” ЕАД.

9.7. **ИЗПЪЛНИТЕЛЯТ** се задължава да обезпечи преминаване проверка за надеждност на персонала, който ще работи на площадката на “АЕЦ Козлодуй” ЕАД, съгласно чл. чл.40, т.2 от Правилника за прилагане на Закона за Държавна агенция “Национална сигурност”.

## **10. ЯДРЕНАТА БЕЗОПАСНОСТ И РАДИАЦИОННА ЗАЩИТА**

10.1. За договори, които включват дейности, доставки или услуги, които имат отношение към ядрената безопасност, радиационната защита, аварийната готовност и/или физическата защита, се изисква от **ИЗПЪЛНИТЕЛЯ** да представи необходимите документи за проверка от Дирекция “Б и К” на “АЕЦ Козлодуй” ЕАД в обем и срок, съгласно ДБК.КД.ИН.028.

10.2. Договори, които имат отношение към ядрената безопасност, радиационната защита, аварийната готовност и/или физическата защита влизат в сила от момента на двустранното им подписване, а изпълнението на предмета на договора започва от датата на утвърждаване на Протокол за проверка на документите от Дирекция “Б и К” на “АЕЦ Козлодуй” ЕАД. Сроковете, определени в договора, започват да се отчитат от датата на уведомяване на **ИЗПЪЛНИТЕЛЯ** за утвърдения протокол за проверка на документите.

10.3. В случаите, когато дейността, предмет на конкретен договор с външна организация е свързана с реализацията на техническо решение, за което се изисква разрешение съгласно ЗБИЯЕ, изпълнението на дейностите по договора започва след издаване на разрешение за техническото решение от АЯР. В случай, че АЯР изиска допълнителни документи, **ИЗПЪЛНИТЕЛЯТ** е длъжен да ги представи в посочените срокове.

10.4. Дейностите по оборудване, имащо отношение към безопасността се извършват спрямо писмени процедури, технологии и методологии.

10.5. **ИЗПЪЛНИТЕЛЯТ** се задължава да обезпечи запознаване на персонала, който ще работи на площадката на “АЕЦ Козлодуй” ЕАД, с общите изисквания за действия при авария в АЕЦ, да спазва процедурите при ликвидация на авария.

10.6. Персоналът на **ИЗПЪЛНИТЕЛЯ** и неговите подизпълнители, включително чуждестранни фирми, които изпълняват дейности в зоните със строг режим на площадката на “АЕЦ Козлодуй” ЕАД са длъжни да спазват изискванията на:

- “Инструкция за радиационна защита в АЕЦ Козлодуй ЕАД, ЕП-2”, идент. № 30.ОБ.00.РБ.01;

- “Инструкция по радиационна защита в ХОГ на “АЕЦ Козлодуй” ЕАД”, идент. № ХОГ.ИРЗ.01;

- “Инструкция по качество. Работа на външни организации при сключен договор”, идент. № ДБК.КД.ИН.028.

10.7. **ИЗПЪЛНИТЕЛЯТ** носи отговорност за безопасността на труда и дозовото натоварване на персонала, който командирова за работа в “АЕЦ Козлодуй” ЕАД за изпълнение на дейността по договора.

10.8. **ИЗПЪЛНИТЕЛЯТ** определя отговорно лице по радиационна защита в организацията със заповед.

10.9. При необходимост от извършване на дейности в зона строг режим (ЗСР) задължително се извършва измерване на цялостната активност на персонала на **ИЗПЪЛНИТЕЛЯ**, включително за лица работещи по граждански договор и представители на чуждестранни организации, преди започване и след завършване на работата по съответния договор на ВО.

10.10. За работа в ЗСР, **ВЪЗЛОЖИТЕЛЯТ** осигурява на **ИЗПЪЛНИТЕЛЯ** за своя сметка специално работно облекло, лични предпазни средства, дозиметричен контрол и др. съгласно изискванията на Наредба № 32 от 07.11.2005 г. за условията и реда за извършване на дозиметричен контрол на лицата, работещи с източници на йонизиращи лъчения.

10.11. **ВЪЗЛОЖИТЕЛЯТ** информира периодично **ИЗПЪЛНИТЕЛЯ** за полученото дозово натоварване на персонала, съгл. чл. 122 ал. 3 на Наредба за радиационна защита при дейности с източници на йонизиращи лъчения. **ИЗПЪЛНИТЕЛЯТ** предоставя данни за дозовото натоварване на персонала си преди първоначалното допускане до работа.

## 11. БЕЗОПАСНОСТ НА ТРУДА И ЗДРАВΟΣЛОВНИ УСЛОВИЯ НА ТРУД

11.1. От гледна точка на техническата безопасност, командированият персонал на **ИЗПЪЛНИТЕЛЯ** и неговите подизпълнители, включително чуждестранни фирми, условно се приравнява (с изключение на правото за издаване на наряди и допускане до работа) към персонала на “АЕЦ Козлодуй” ЕАД и е длъжен да спазва изискванията на:

- „Правилник за безопасност при работа в неелектрически уредби на електрически и топлофикационни централи и по топлопреносни мрежи и хидротехнически съоръжения”

- „Правилник за безопасност и здраве при работа в електрически уредби на електрически и топлофикационни централи и по електрически мрежи”

11.2. **ИЗПЪЛНИТЕЛЯТ** определя отговорно лице по безопасност на труда в организацията със заповед.

11.3. **ВЪЗЛОЖИТЕЛЯТ** се задължава да осигури фронт за работа съобразно съответните условия за непрекъснат или спрян производствен процес, като обезопаси съоръженията съгласно действащите правилници в АЕЦ и открие наряди за допуск до работа.

11.4. Издаването на наряди за работа, допускане до работа, контрол на дейността на ВО, относно изискванията на техническата документация, закриване на нарядите и приемане на работното място, контрола и отчитане на дозовото натоварване на персонала и др. се извършват според определения ред в съответното структурно звено, по чието оборудване/на чиято територия се работи.

11.5. **ВЪЗЛОЖИТЕЛЯТ** се задължава да осигури инструктиране на външния персонал, според изискванията на НАРЕДБА № РД-07-2 от 16.12.2009г. за условията и реда за провеждането на периодично обучение и инструктаж на работниците и служителите по правилата за осигуряване на здравословни и безопасни условия на труд по цитираните в т.11.1 Правилници и в съответствие с мястото и конкретните условия на работа, която групата или част от нея ще извършва.

11.6. **ИЗПЪЛНИТЕЛЯТ** се задължава да обезпечи обучение и изпити на персонала, който ще работи на площадката на “АЕЦ Козлодуй” ЕАД, по “Въведение в АЕЦ” и “Радиационна защита” в УТЦ на “АЕЦ Козлодуй” ЕАД и съгласно НАРЕДБА за условията и реда за придобиване на професионална квалификация и за реда за издаване на лицензии за специализирано обучение и на удостоверения за правоспособност за използване на ядрената енергия.

11.7. **ИЗПЪЛНИТЕЛЯТ** се задължава да спазва всички ограничения и забрани, за изпращане и допускане до работа на лица и бригади, които са предвидени в правилниците по безопасност на труда. Да извърши правилен подбор при съставяне списъка на ръководния и изпълнителски персонал, който ще изпълнява работата по сключения договор, по отношение на професионална квалификация и тази по безопасността на труда.

11.8. **ВЪЗЛОЖИТЕЛЯТ** се задължава да определи длъжностното лице (или лица), които да приемат външния персонал на **ИЗПЪЛНИТЕЛЯ**, да изискат и извършат проверка на всички предвидени в правилниците документи, включително и удостоверенията за притежаване квалификационна група по безопасност на труда.

11.9. Отговорният ръководител и (или) изпълнителят на работа приемат всяко работно място от допускащия, като проверяват изпълнението на техническите мероприятия за обезопасяване, както и тяхната дейност.

11.10. Ръководителите на **ИЗПЪЛНИТЕЛЯ** постоянно упражняват контрол за спазване на правилниците по безопасност на труда от членовете на групата и да предприемат мерки за отстраняване на нарушенията.

11.11. **ИЗПЪЛНИТЕЛЯТ** се задължава да уведомява писмено **ВЪЗЛОЖИТЕЛЯ** за предприетите мерки по дадени от него предложения-искания за санкциониране на лица, допуснали нарушения по изискванията на безопасността на труда.

11.12. **ИЗПЪЛНИТЕЛЯТ** се задължава да изпълнява писмените разпореждания на упълномощените длъжностни лица от **ВЪЗЛОЖИТЕЛЯ** при констатирани нарушения на технологичната дисциплина и правилата за безопасна работа.

11.13. В случай на трудова злополука с лице наето от **ИЗПЪЛНИТЕЛЯ**, ръководителят на групата уведомява ръководството на фирмата – **ИЗПЪЛНИТЕЛ** и сектор “Техническа безопасност” на “АЕЦ Козлодуй” ЕАД, след което предприема мерки и оказва съдействие на компетентните органи, за изясняване на обстоятелствата и причините за злополуката.

11.14. **ИЗПЪЛНИТЕЛЯТ** се задължава да спазва действащите в АЕЦ нормативни документи и правилници по отношение на ЗБУТ, ПАБ съгласно действащите норми за ремонти и СМР.

11.15. **ИЗПЪЛНИТЕЛЯТ** се задължава да спазва законовите изисквания за опазване на околната среда по време на строителството и след приключването му, в гаранционния срок.

11.16. **ИЗПЪЛНИТЕЛЯТ** осигурява здравословни и безопасни условия на труд, съгласно изискванията на нормативните документи по охрана на труда.

11.17. При необходимост **ИЗПЪЛНИТЕЛЯТ** организира изпълнението на ремонтните дейности при непрекъснат режим на работа, с цел спазване срока на ремонта на съответния блок или друга технологична необходимост.

11.18. **ИЗПЪЛНИТЕЛЯТ** осигурява спазване на Наредба № 2 от 22.03.2004 г. за минималните изисквания за здравословни и безопасни условия на труд при извършване на строителни и монтажни работи на територията на обектите на “АЕЦ Козлодуй”ЕАД.

11.19. Всички санкции, наложени от компетентните органи за нарушенията или за щети нанесени от лица, наети от **ИЗПЪЛНИТЕЛЯ** (включително подизпълнителите му) са за сметка на **ИЗПЪЛНИТЕЛЯ**.

## 12. ПОЖАРНА БЕЗОПАСНОСТ

12.1. При изпълнение на огневи работи Ръководителят и персонала на ВО изпълняващ дейности по договор с “АЕЦ Козлодуй”ЕАД, е задължен да спазва изискванията на нормативно-техническите документи по пожарна безопасност:

- Наредба № Из-2377 от 15.09.2011 г. за правилата и нормите за пожарна безопасност при експлоатация на обектите;

- Правила за пожарна и аварийна безопасност в “АЕЦ Козлодуй”ЕАД, идент.№ ДОД.ПБ.ПБ.307;

12.2. При изпълнение на огневи работи, **ИЗПЪЛНИТЕЛЯТ** подготвя Списък на лицата, имащи право да бъдат ръководители на огневи работи.

## 13. ОДИТИ, ИНСПЕКЦИИ И ПРОВЕРКИ

13.1. **ИЗПЪЛНИТЕЛЯТ** поема ангажимент да допусне и окаже съдействие на упълномощени представители на **ВЪЗЛОЖИТЕЛЯ** за извършване на одит по качеството по реда на утвърдени правила на **ВЪЗЛОЖИТЕЛЯ**. Иницирането на одит може да стане по желание на **ВЪЗЛОЖИТЕЛЯ** и писмено известяване на **ИЗПЪЛНИТЕЛЯ**.

13.2. **ВЪЗЛОЖИТЕЛЯТ** носи отговорност за неразпространение на информацията, станала достъпна по време на извършване на одита.

13.3. **ВЪЗЛОЖИТЕЛЯТ** има право да осъществява контрол по изпълнението на този договор, стига да не възпрепятства работата на **ИЗПЪЛНИТЕЛЯ** и да не нарушава оперативната му самостоятелност.

13.4. **ИЗПЪЛНИТЕЛЯТ** се задължава да предостави достъп до строителни и монтажни площадки, документация и персонал на лицата, упълномощени от **ВЪЗЛОЖИТЕЛЯ** да изпълняват контрол и инспекции.

13.5. **ИЗПЪЛНИТЕЛЯТ** е длъжен да позволи на **ВЪЗЛОЖИТЕЛЯ** или на посочено от **ВЪЗЛОЖИТЕЛЯ** лице, да прави проверки на отчетната документация, съставена при изпълнение на договора, включително и да се правят копия на документите.

## 14. ОПАЗВАНЕ НА ОКОЛНАТА СРЕДА

14.1. **ИЗПЪЛНИТЕЛЯТ** е длъжен да спазва изискванията за опазване на околната среда по време на изпълнението на предмета на договора и след приключването му, съобразно Закона за управление на отпадъците.

14.2. **ИЗПЪЛНИТЕЛЯТ** е длъжен да извози отпадъците от площадката на “АЕЦ Козлодуй”ЕАД и да осигури тяхното депониране при спазване на изискванията на националното законодателство и вътрешните изисквания на **ВЪЗЛОЖИТЕЛЯ**.

14.3. При изпълнение на дейности, които засягат зелените площи и/или дълготрайната растителност на площадката на “АЕЦ Козлодуй” ЕАД, **ИЗПЪЛНИТЕЛЯТ** е длъжен за своя сметка да възстанови тревните площи и насажденията, съгласувано със съответните отговорни звена на **ВЪЗЛОЖИТЕЛЯ**.

## 15. СРОК ЗА ИЗПЪЛНЕНИЕ

15.1. Когато по обективни причини от производствен или друг характер, произтичащи от естеството и спецификата на основния предмет на дейност на **ВЪЗЛОЖИТЕЛЯ**, той не е в състояние да осигури условия за изпълнение на предмета договора, изпълнението спира до отпадане на съответните причини за това, като **ВЪЗЛОЖИТЕЛЯТ** може да удължи срока на договора с периода на забавата.

## 16. НЕУСТОЙКИ

16.1. В случай на неспазване на сроковете по раздел 3 от основния договор **ИЗПЪЛНИТЕЛЯТ** дължи неустойка в размер на 0.5% (половин процент) върху стойността на забавеното изпълнение за всеки ден закъснение, но не повече от 10% (десет процента) от стойността на дължимото плащане.

16.2. В случай на забавено плащане по раздел 2 от основния договор **ВЪЗЛОЖИТЕЛЯТ** заплаща неустойка в размер на 0.5% (половин процент) върху стойността на забавеното плащане за всеки ден закъснение, но не повече от 10% (десет процента) от стойността на дължимото плащане.

16.3. При виновно неизпълнение на задълженията по договора, с изключение на случаите по т.16.1. и 16.2, неизправната страна дължи на изправната неустойка в размер на 10% (десет) върху стойността на договора.

16.4. За действително претърпени вреди в размер по-голям от размера на уговорените неустойки, заинтересованата страна може да търси обезщетение в пълен размер по общия гражданскоправен ред.

16.5. За всяко констатирано от **ВЪЗЛОЖИТЕЛЯ** нарушение на разпоредбите на раздел 11 и 12 от Общите условия на договора, както и на инструкции, правилници, получен инструктаж за работа в "АЕЦ Козлодуй" ЕАД и поддържане на чистотата на работната площадка от страна на наети лица от **ИЗПЪЛНИТЕЛЯ**, последният заплаща на **ВЪЗЛОЖИТЕЛЯ** неустойка в размер на 200 лв. за всяко нарушение. Неустойките се налагат при наличие на протокол от звено "Контрол на производствената дейност" или от длъжностните лица на **ВЪЗЛОЖИТЕЛЯ**, допускащи до работа.

16.6. При три или повече нарушения по т. 16.5, **ВЪЗЛОЖИТЕЛЯТ** може да наложи на **ИЗПЪЛНИТЕЛЯ** санкция, в размер на 5 % (пет процента) от стойността на договора.

## 17. ПРЕКРАТЯВАНЕ И РАЗВАЛЯНЕ НА ДОГОВОРА

17.1. Двете страни имат право да прекратят договора по взаимно съгласие изразено в двустранен протокол.

17.2. Всяка от страните може да прекрати договора с 30 (тридесет) дневно писмено предизвестие, отправено до другата страна.

17.3. Договорът може да бъде прекратен по искане на всяка от двете страни при настъпване на обстоятелства по Раздел 18 от общите условия на договора. В този случай страните подписват двустранен протокол за оформяне на отношенията между тях.

17.4. Договорът може да бъде развален чрез 15 (петнадесет) дневно писмено предизвестие от изправната страна до неизправната в случай на неизпълнение на поетите с договора задължения.

17.5. **ВЪЗЛОЖИТЕЛЯТ** може да прекрати договора, ако в резултат на непредвидени обстоятелства, не е в състояние да изпълни своите задължения. В тези случаи **ВЪЗЛОЖИТЕЛЯТ** заплаща на **ИЗПЪЛНИТЕЛЯ** действително изпълнените и приети дейности по договора, без да дължи обезщетение за претърпени вреди и /или пропуснати ползи.

17.6. **ВЪЗЛОЖИТЕЛЯТ** може да развали договора и да поиска заплащане на неустойка по т.16.1, но не повече от сумата определена в раздел 2 на договора, в случай че



**ИЗПЪЛНИТЕЛЯТ** не започне работа по договора повече от 30 дни след датата за начало на изпълнението.

17.7. При отказ за издаване на протокол за проверка на документите от Дирекция “Б и К” двете страни не си дължат обезщетения и неустойки и договора се прекратява.

## **18. НЕПРЕОДОЛИМА СИЛА**

18.1. В случай, че някоя от страните не може да изпълни задълженията си по този договор поради непредвидено или непредотвратимо събитие от извънреден характер възникнало след сключване на договора, което пречатства неговото изпълнение, тя е длъжна в 3-дневен срок писмено да уведоми другата страна за това. Това събитие следва да бъде потвърдено от БТПП, в противен случай страната не може да се позове на непреодолима сила.

18.2. Докато трае непреодолимата сила, изпълнението на задълженията и свързаните с тях насрещни задължения се спира и срокът на договора се удължава с времето, през което е била налице непреодолимата сила.

18.3. Когато непреодолимата сила продължи повече от 30 (тридесет) дни, всяка от страните може да поиска договора да бъде прекратен.

## **19. РЕД ЗА РЕШАВАНЕ НА СПОРОВЕТЕ**

19.1. Всички спорни въпроси, произлизащи от настоящия договор или при изпълнението му, ще се решават чрез преговори между двете страни. В случай, че спорните въпроси не могат да бъдат решени чрез преговори, същите ще бъдат решавани съгласно Българското законодателство (ЗОП, ЗЗД, ТЗ, ГПК и др.)

19.2. В случай на спор между страните при тълкуването на настоящия договор, трябва да се спазва следния ред на приоритет на документите:

- Договорът, подписан от страните;
- Общи условия на договора;
- Техническа оферта на **ИЗПЪЛНИТЕЛЯ**
- Техническо задание /техническа спецификация на **ВЪЗЛОЖИТЕЛЯ**;
- Предлагана цена;

## **20. ОТГОВОРНО ЛИЦЕ ОТ СТРАНА НА ВЪЗЛОЖИТЕЛЯ**

20.1. **ВЪЗЛОЖИТЕЛЯТ** е длъжен да определи отговорно лице по изпълнението на договора. Отговорното лице представя **ВЪЗЛОЖИТЕЛЯ** и организира работата по договора от страна на **ВЪЗЛОЖИТЕЛЯ**.

20.2. **ВЪЗЛОЖИТЕЛЯТ** има право да смени отговорното лице по всяко време на изпълнение на договора. **ИЗПЪЛНИТЕЛЯТ** се уведомява писмено за предприетата промяна.

## **21. ОТГОВОРНО ЛИЦЕ ОТ СТРАНА НА ИЗПЪЛНИТЕЛЯ**

21.1. **ИЗПЪЛНИТЕЛЯТ** е длъжен да определи отговорно лице по изпълнението на договора. Отговорното лице представя **ИЗПЪЛНИТЕЛЯТ** и организира работата по договора от страна на **ИЗПЪЛНИТЕЛЯТ**.

21.2. **ИЗПЪЛНИТЕЛЯТ** има право да смени отговорното лице по всяко време на изпълнение на договора. **ВЪЗЛОЖИТЕЛЯТ** се уведомява писмено за предприетата промяна.

## **22. КОМУНИКАЦИЯ МЕЖДУ СТРАНИТЕ**

22.1. Комуникацията между страните се води само между определените отговорни лица чрез референта по договора. Когато дадено съобщение трябва да достигне до друго лице, участващо в изпълнението от страна на **ВЪЗЛОЖИТЕЛЯ** или от страна на **ИЗПЪЛНИТЕЛЯ**, това се осъществява чрез отговорните лица по договора.



22.2. Всички съобщения, предизвестия и нареждания, свързани с изпълнението на договора и разменяни между **ВЪЗЛОЖИТЕЛЯ** и **ИЗПЪЛНИТЕЛЯ** са валидни, когато са изпратени в писмена форма – лично, чрез електронна поща, телефакс или куриер, срещу потвърждение от приемащата страна.

22.3. Валидните адреси, факс номера и електронна поща на страните се посочват в договора. В случай, че това не е посочено в договора, за валидни адрес и факс номер на **ВЪЗЛОЖИТЕЛЯ** се считат, посочените в документацията за участие в процедурата за възлагане на обществена поръчка, а на **ИЗПЪЛНИТЕЛЯ** – посочените в неговата оферта.

22.4. Между страните се допуска неформална комуникация по телефона с оглед улесняване на работата. Неформалната комуникация няма юридическа стойност и не се счита за официално приета.

22.5. Комуникацията с чуждестранни **ИЗПЪЛНИТЕЛИ** се осъществява на български език. Осигуряването на превод на документите на български език е за сметка на **ИЗПЪЛНИТЕЛЯ**.

22.6. Всяка от страните има право да изиска първоначална среща при стартиране на договора с цел уточняване на изискванията към изпълнение на договора, целите на **ВЪЗЛОЖИТЕЛЯ**, критериите за оценка на изпълнението на договора и планиране, изпълнение и производство, които трябва да извърши **ИЗПЪЛНИТЕЛЯ**.

22.7. Когато в хода на изпълнение на работата по договора възникнат обстоятелства, изискващи съставянето на двустранно подписан констативен протокол, заинтересованата страна отправя до другата мотивирана покана с обозначено място, дата и час на срещата. Уведомената страна е длъжна да отговори в три дневен срок след уведомяването (за дата на уведомяването се счита датата на входящия номер).

### 23. ЕЗИК НА ДОГОВОРА

23.1. Договор с български **ИЗПЪЛНИТЕЛИ** се подписва на български език в 2 еднообразни екземпляра.

23.2. С чуждестранни **ИЗПЪЛНИТЕЛИ**, договора се подписва на български език и на друг език, ако това е упоменато в договора. При противоречие на текстовете на различните езици, валиден е българският текст, освен ако не е определено друго в договора.

### 24. ПРОМЕНИ В ДОГОВОРА

24.1. Страните по договор за обществена поръчка могат да го променят или допълват само в предвидените в Закона за обществените поръчки случаи.

#### ИЗПЪЛНИТЕЛ:

.....  
гр.....  
ул. ....  
тел/факс: .....  
E-mail: .....  
ЕИК: .....  
ИН по ЗДДС: BG .....

#### ВЪЗЛОЖИТЕЛ:

"АЕЦ Козлодуй" ЕАД  
3321 Козлодуй  
БЪЛГАРИЯ  
тел/факс: 0973/73530; 0973/76027  
E-mail: [commercial@npp.bg](mailto:commercial@npp.bg)  
ЕИК: 106513772  
ИН по ЗДДС: BG 106513772

#### ИЗПЪЛНИТЕЛ:

.....  
.....

#### ВЪЗЛОЖИТЕЛ:

.....  
.....

## ИНФОРМАЦИОНЕН ЛИСТ ЗА КАНДИДАТА

<b>Наименование на Кандидата:</b>	<i>Посочете точното наименование на дружеството, според съдебната регистрация</i>
<b>Седалище по регистрация:</b>	<i>Посочете държавата и адрес на седалището на кандидата</i>
<b>Точен адрес за кореспонденция</b>	<i>Посочете улица, град, пощенски код, държава</i>
<b>Лице за контакти</b>	<i>Посочете име, фамилия и длъжност</i>
<b>Телефонен номер</b>	<i>Посочете код на населеното място и телефонен номер</i>
<b>Факс номер</b>	<i>Посочете код на населеното място и номер на факс</i>
<b>Електронен адрес</b>	
<b>Интернет адрес</b>	
<b>Правен статус</b>	<i>Посочете търговското дружество или обединения или друга правна форма, дата на учредяване или номера и датата на вписване и къде</i>
<b>ИН по ЗДДС № и държава на данъчна регистрация съгласно данъчната декларация</b>	<i>Посочете номер по ЗДДС и наименованието на държавата, например: България.....</i>
<b>ИН/ЕИК</b>	
<b>Банкови реквизити</b>	<i>Банка: IBAN: BIC:</i>
<b>Предмет на поръчката</b>	<b>Преработка входовете на страна високо напрежение на трансформатори BS13, BS14 така, че да може да се подвързва към тях МДГ 6 kV - GZ100</b>
<b>Номер на поръчката</b>	<i>Посочете номер на поръчката от Регистъра за обществени поръчки</i>
<b>Дата на изготвяне на заявлението</b>	<i>Посочете дата: дата, месец, година; Напр. 17 септември 2014 г.</i>

До: (Наименование на Възложителя)

**ПОДПИС и ПЕЧАТ:**

\_\_\_\_\_ (име и фамилия)

\_\_\_\_\_ (дата)

\_\_\_\_\_ (длъжност на управляващия/представяващия кандидата)

\_\_\_\_\_ (наименование на кандидата)

**ДЕКЛАРАЦИЯ****по чл. 47, ал. 9 от ЗОП**

(за обстоятелствата по чл. 47, ал. 1, ал. 2, т. 2а и ал. 5 от ЗОП)

от Кандидат/Участник в процедура с предмет:

“.....”

Долуподписаният /-ната/ \_\_\_\_\_

с ЕГН \_\_\_\_\_, притежаващ лична карта № \_\_\_\_\_, издадена на \_\_\_\_\_

от МВР, гр. \_\_\_\_\_, адрес: \_\_\_\_\_,

представляващ \_\_\_\_\_ в качеството си на \_\_\_\_\_

\_\_\_\_\_ със седалище \_\_\_\_\_ и адрес

на управление: \_\_\_\_\_, тел./факс: \_\_\_\_\_,

вписано в търговския регистър към Агенцията по вписванията с ЕИК № \_\_\_\_\_,

ИН по ЗДДС № \_\_\_\_\_

**ДЕКЛАРИРАМ, ЧЕ:**

1. Не съм осъден с влязла в сила присъда за:

а) престъпление против финансовата, данъчната или осигурителната система, включително изпиране на пари, по чл. 253-260 от Наказателния кодекс;

б) подкуп по чл. 301 - 307 от Наказателния кодекс;

в) участие в организирана престъпна група по чл. 321 и 321а от Наказателния кодекс;

г) престъпление против собствеността по чл. 194 - 217 от Наказателния кодекс;

д) престъпление против стопанството по чл. 219 - 252 от Наказателния кодекс.

2. Не съм свързано лице с възложителя или със служители на ръководна длъжност в неговата организация.

3. Кандидатът/Участникът, който представлявам:

а) не е обявен в несъстоятелност;

б) не се намира в производство по ликвидация или в друга подобна процедура съгласно националните закони и подзаконовни актове;

в) не е виновен за неизпълнение на задължения по договор за обществена поръчка, доказано от възложителя с влязло в сила съдебно решение;

г) не е сключил договор с лице по чл. 21 или 22 от Закона за предотвратяване и установяване на конфликт на интереси;

д) няма задължения по смисъла на чл. 162, ал. 2, т. 1 от Данъчно-осигурителния процесуален кодекс към държавата и към община, установени с влязъл в сила акт на

компетентен орган\*, или

- има задължения по смисъла на чл.162, ал.2, т.1 от Данъчно.осигурителния процесуален кодекс, но е допуснато разсрочване или отсрочване на тези задължения и няма задължения за данъци\*, или

- няма задължения за данъци или вноски за социалното осигуряване съгласно законодателството на държавата, в която е установен\*;

( невярното се зачертава)

.....  
/информация относно публичните регистри, в които се съдържат горепосочените обстоятелства/

или

.....  
/компетентния орган, който съгласно законодателството на държавата, в която кандидатът или участникът е установен, е длъжен да предоставя информация за тези обстоятелства служебно на възложителя/

Известно ми е, че при деклариране на неверни данни нося наказателна отговорност по чл.313 от НК.

\_\_\_\_\_ г.

Декларатор: \_\_\_\_\_

Забележка: Декларацията се подава от лицата по чл. 47, ал. 4 от ЗОП

**ДЕКЛАРАЦИЯ**

по чл. 56, ал. 1, т. 6 от ЗОП

от Кандидат/Участник в процедура с предмет:

“.....”

Долуподписаният /-ната/ \_\_\_\_\_  
с ЕГН \_\_\_\_\_, притежаващ лична карта № \_\_\_\_\_, издадена на \_\_\_\_\_  
от МВР, гр. \_\_\_\_\_, адрес: \_\_\_\_\_,  
представляващ \_\_\_\_\_ в качеството си на \_\_\_\_\_  
\_\_\_\_\_ със седалище \_\_\_\_\_ и адрес  
на управление: \_\_\_\_\_, тел./факс: \_\_\_\_\_,  
вписано в търговския регистър към Агенцията по вписванията с ЕИК № \_\_\_\_\_,  
ИН по ЗДДС № \_\_\_\_\_

**ДЕКЛАРИРАМ, ЧЕ:**

1. За Кандидатът/Участникът, когото представлявам не е налице свързаност с друг участник/кандидат в процедурата в съответствие с чл. 55, ал. 7 от Закона за обществените поръчки.

2. За Кандидатът/Участникът, когото представлявам не е налице обстоятелство по чл. 8, ал. 8, т. 2 от ЗОП

Известно ми е, че при деклариране на неверни данни нося наказателна отговорност по чл.313 от НК.

\_\_\_\_\_ г.

Декларатор: \_\_\_\_\_

Забележка: Декларацията се подава от лицата по чл. 47, ал. 4 от ЗОП

## ДЕКЛАРАЦИЯ

по чл. 56, ал.1, т.8 от ЗОП

от участник в процедура на договаряне с обявление с предмет:

**“Преработка входовете на страна високо напрежение на трансформатори BS13,  
BS14 така, че да може да се подвързва към тях МДГ 6 kV - GZ100”**

Долуподписаният /-ната/ \_\_\_\_\_  
с ЕГН \_\_\_\_\_, притежаващ лична карта № \_\_\_\_\_, издадена на \_\_\_\_\_  
от МВР, гр. \_\_\_\_\_, адрес: \_\_\_\_\_,  
представляващ \_\_\_\_\_ в качеството си на \_\_\_\_\_  
\_\_\_\_\_ със седалище \_\_\_\_\_ и адрес  
на управление: \_\_\_\_\_, тел./факс: \_\_\_\_\_,  
вписано в търговския регистър при \_\_\_\_\_ съд по ф.д. № \_\_\_\_\_ / \_\_\_\_\_ г.  
ЕИК \_\_\_\_\_ и ИН по ЗДДС \_\_\_\_\_

## ДЕКЛАРИРАМ, ЧЕ:

Няма да предложа на подизпълнители видове работи от предмета на обществената поръчка/Ще предложа на подизпълнител/и следните видове работи\*:

I. Видове работи от предмета на поръчката:.....  
.....  
със съответстващия им дял в % от стойността на обществената поръчка ( .....%) на следния подизпълнител: .....  
(наименование на подизпълнителя съгласно регистрацията на му)

II. Видове работи от предмета на поръчката:.....  
.....  
със съответстващия им дял в % от стойността на обществената поръчка ( .....%) на следния подизпълнител: .....  
(наименование на подизпълнителя съгласно регистрацията на му)

III. Видове работи от предмета на поръчката:.....  
.....  
със съответстващия им дял в % от стойността на обществената поръчка ( .....%) на следния подизпълнител: .....  
(наименование на подизпълнителя съгласно регистрацията на му)

..... Г

Декларатор: .....

\*Невярното се зачертава.

**ДЕКЛАРАЦИЯ**

за подаване на оферта  
от Кандидат за участие в процедура на договаряне с обявление  
с предмет: **“Преработка входовете на страна високо напрежение на трансформатори  
BS13, BS14 така, че да може да се подвързва към тях МДГ 6 kV - GZ100”**

Долуподписаният /-ната/ \_\_\_\_\_  
с ЕГН \_\_\_\_\_, притежаващ лична карта № \_\_\_\_\_, издадена на \_\_\_\_\_  
от МВР, гр. \_\_\_\_\_, адрес: \_\_\_\_\_,  
представляващ \_\_\_\_\_ в качеството си на \_\_\_\_\_  
\_\_\_\_\_ със седалище \_\_\_\_\_ и адрес  
на управление: \_\_\_\_\_, тел./факс: \_\_\_\_\_,  
вписано в търговския регистър към Агенция по вписванията с ЕИК \_\_\_\_\_,  
ИН по ЗДДС № \_\_\_\_\_

**ДЕКЛАРИРАМ, ЧЕ:**

1. В случай, че бъдем одобрени в предварителния подбор и бъдем поканени за участие в договарянето ще представим първоначална оферта.
2. За подготовка и представяне на оферта, съгласно изискванията на документацията, за нас са необходими **10** календарни дни след получаване на писмена покана за представяне на оферта.
3. Ако Възложителят определи в поканата за участие срок за представяне на оферта посочения по-горе срок или по-дълъг, то ние приемаме, че сме постигнали споразумение с “АЕЦ Козлодуй” ЕАД съгласно чл.104а, ал.3 от Закона за обществените поръчки, относно срока за представяне на офертите.
4. Запознати сме със законовото право на Възложителя, в случай че не постигне споразумение за срока за представяне на оферти с всички кандидати, да определи срок за представяне на офертите, който обаче не може да бъде по-кратък от 19 дни от датата на поканата за участие.

\_\_\_\_\_ г.

Декларатор: \_\_\_\_\_

Забележка: Когато Кандидатът е юридическо лице е достатъчно подаване на декларацията от едно от лицата, които могат самостоятелно да го представляват.

**ДЕКЛАРАЦИЯ**

по чл. 56, ал. 1, т. 12 от ЗОП

във връзка с участие в процедура

с предмет: “.....”

Долуподписаният /-ната/ \_\_\_\_\_  
с ЕГН \_\_\_\_\_, притежаващ лична карта № \_\_\_\_\_, издадена на \_\_\_\_\_  
от МВР, гр. \_\_\_\_\_, адрес: \_\_\_\_\_,  
представляващ \_\_\_\_\_ в качеството си на \_\_\_\_\_  
\_\_\_\_\_ със седалище \_\_\_\_\_ и адрес  
на управление: \_\_\_\_\_, тел./факс: \_\_\_\_\_,  
вписано в търговския регистър към Агенцията по вписванията с ЕИК № \_\_\_\_\_,  
ИН по ЗДДС № \_\_\_\_\_

**ДЕКЛАРИРАМ, ЧЕ:**

Приемам условията в специфичните и общите условия на проекта на договор, приложен към документацията за участие в процедурата.

\_\_\_\_\_ г

Декларатор: \_\_\_\_\_

Забележка: Когато Кандидатът е юридическо лице е достатъчно подаване на декларацията от едно от лицата, които могат самостоятелно да го представляват.



## ДЕКЛАРАЦИЯ

за извършен оглед във връзка с участие в процедура  
с предмет: **“Преработка входовете на страна високо напрежение на трансформатори  
BS13, BS14 така, че да може да се подвързва към тях МДГ 6 kV - GZ100”**

Долуподписаният /-ната/ \_\_\_\_\_

с ЕГН \_\_\_\_\_, притежаващ лична карта № \_\_\_\_\_, издадена на \_\_\_\_\_

от МВР, гр. \_\_\_\_\_, адрес: \_\_\_\_\_,

представляващ \_\_\_\_\_ в качеството си на \_\_\_\_\_

\_\_\_\_\_ със седалище \_\_\_\_\_ и адрес

на управление: \_\_\_\_\_, тел./факс: \_\_\_\_\_,

вписано в търговския регистър към Агенцията по вписванията с ЕИК № \_\_\_\_\_,

ИН по ЗДДС № \_\_\_\_\_

## ДЕКЛАРИРАМ, ЧЕ:

Следните представители на представляваното от мен дружество:

1.....длъжност.....

2.....длъжност.....

3.....длъжност.....

са извършили оглед на съоръженията и са се запознали с обекта на поръчката с предмет:  
**“Преработка входовете на страна високо напрежение на трансформатори BS13, BS14  
така, че да може да се подвързва към тях МДГ 6 kV - GZ100”**.

Декларатор: \_\_\_\_\_

За “АЕЦ Козлодуй” ЕАД: \_\_\_\_\_

(фамилия, длъжност)

\_\_\_\_\_ г.

Забележка: Когато Кандидатът е юридическо лице е достатъчно подаване на декларацията от едно от лицата, които могат самостоятелно да го представляват.