

ДОГОВОР

№ 458000008

Днес, 03.04.2015 год., в гр. Козлодуй, между:

"АЕЦ Козлодуй" ЕАД, гр. Козлодуй, вписано в търговския регистър към Агенция по вписванията с ЕИК 106513772, представлявано от Димитър Костадинов Ангелов – Изпълнителен Директор, наричано по-нататък в Договора **ВЪЗЛОЖИТЕЛ**, от една страна и

"Атоменергоремонт" ЕАД, гр. Козлодуй, вписано в търговския регистър към Агенция по вписванията с ЕИК 106530686, представлявано от Николай Крумов Петков – Изпълнителен Директор, наричано по-нататък в Договора **ИЗПЪЛНИТЕЛ**, от друга страна и на основание чл. 41 и следващите /част втора, глава трета, раздел шести/ от Закона за обществените поръчки и във връзка с Решение № АД-815/24.03.2015 г. на Изпълнителния директор на "АЕЦ Козлодуй" ЕАД за класиране на офертата и определяне на изпълнител на обществената поръчка с предмет: **"Определяне на действителните сили на налягане в напрегателните снопове тип 55 Ф15,5 използвайки метод чрез отлепване на Блок 5 и Блок 6 на "АЕЦ Козлодуй" ЕАД"** се сключи настоящият Договор за следното:

1. ПРЕДМЕТ НА ДОГОВОРА

ВЪЗЛОЖИТЕЛЯТ възлага и заплаща, а **ИЗПЪЛНИТЕЛЯТ** приема да изпълни определяне на действителните сили на налягане в напрегателните снопове тип 55 Ф15,5 използвайки метод чрез отлепване на Блок 5 и Блок 6 на "АЕЦ Козлодуй" ЕАД, съгласно Приложение № 1 - Общи условия на договора; Приложение № 2 – Техническо задание № ХТС-188/04.11.2014г.; Приложение № 3 - Количествено-стойностна сметка; Приложение № 4 – Срок и календарен график и Приложение № 5 - Работна програма и концепция, неразделна част от настоящия договор.

2. ЦЕНА И НАЧИН НА ПЛАЩАНЕ

2.1 Цената на настоящия договор е в размер на 390 000,00 лв. /триста и деветдесет хиляди лева и 00 стотинки/ без ДДС и включва:

2.1.1. Цена за СМР за блок 5, съгласно Приложение № 3 - Количествено-стойностна сметка – 182 724,22 лв. /сто осемдесет и две хиляди седемстотин двадесет и четири лева и 22 стотинки/ без ДДС;

2.1.2. Цена за СМР за блок 6, съгласно Приложение № 3 - Количествено-стойностна сметка – 171 821,24 лв. /сто седемдесет и една хиляди осемстотин двадесет и един лев и 24 стотинки/ без ДДС;

2.1.3. Стойност за непредвидени разходи за блок 5 /до 10% върху стойността по т.2.1.1./ - 18 272,42 лв. /осемнадесет хиляди двеста седемдесет и два лева и 42 стотинки/ без ДДС.

2.1.4. Стойност за непредвидени разходи за блок 6 /до 10% върху стойността по т.2.1.2./ - 17 182,12 лв. /тридесет и пет хиляди четиристотин петдесет и четири лева и 54 стотинки/ без ДДС.

2.2. Единичните цени за изпълнение на възложените видове работи са образувани при следните ценови показатели:

2.2.1. Часова ставка

Ч.С. - 8.57 лв.

2.2.2. Допълнителни разходи върху труда 100 % от ФРЗ

2.2.3. Допълнителни разходи върху механизацията 40 %

2.2.4. Разходни норми за труд материали и механизация (УСН, ТНС, ЕТНС, СЕК)

2.2.5. Цени на материали по фактури, съгласно цени на производител или официален дистрибутор с 10% доставно-складови разходи, без материалите на възложителя.

2.2.6. Печалба 10%, начислена върху обема СМР, намален с материали на **ВЪЗЛОЖИТЕЛЯ**.

2.2.7. Цени на машиносмените на строителната механизация: Пароструйка - 315,36

2.2.8. Коефициенти за утежнени условия (ако има такива)

2.3. Посочените в Приложение № 3 Количествено-стойностна сметка единични цени са твърди и не подлежат на промяна, фиксират се със сключването на договор и остават в сила през време на изпълнението на договора.

2.4. В случай на замяна на едни обеми работа с други, ценообразуването на новите видове работи е съгласно показателите за ценообразуване в т.2.2 или на базата на показатели за изпълнение на сходни работи съгласно количествено-стойностна сметка, в случай че са указани в нея. Разходните норми за труд, материали и механизация са съгласно т.2.2.4. Количествата и видовете СМР се доказват по време на изпълнение на договора на база отчетни документи, които са двустранно подписани и утвърден от **ВЪЗЛОЖИТЕЛЯ** Констативен протокол.

2.5. **ВЪЗЛОЖИТЕЛЯТ** заплаща цената по т. 2.1. по следния начин:

2.5.1. 90% (деветдесет процента) от стойността по т.2.1.1 и т.2.1.2 - поетапно, на база завършени и приети работи за всеки от обектите предмет на поръчката, до 30 календарни дни след представяне на Протокол за установяване на натурални видове СМР и оригинална фактура

2.5.2. 90% (деветдесет процента) от стойността т.2.1.3. и 2.1.4. на база завършени и приети работи, до 30 календарни дни след представяне на утвърдения Констативен протокол по т. 2.5.5, двустранно подписани количествена сметка, Протокол за установяване на натурални видове СМР и заплащането им придружен с анализни цени и оригинална фактура.

2.5.3. Останалите 10% (десет процента) от стойността на подписаните Протоколи за установяване на натурални видове СМР, се заплащат след окончателното изпълнение на всички дейности по договора, включително предаване на екзекутивната документация по т. 5.1.14, срещу представяне на Акт за извършена работа.

2.5.4. Остойносттаването на непредвидените разходи за СМР, които не са предвидени в Приложение № 3 Количествено-стойностна сметка се извършва съгласно ценовите показатели по т. 2.2. от настоящия договор.

2.5.5. Непредвидени разходи за СМР са разходите, свързани с увеличаване на заложили количества СМР и/или добавяне на нови видове и количества СМР, които не са могли да бъдат предвидени преди сключване на договора. Непредвидените работи се възлагат за изпълнение след като са предварително одобрени от **ВЪЗЛОЖИТЕЛЯ** и е оформен Констативен протокол, утвърден от **ВЪЗЛОЖИТЕЛЯ**.

2.5.6. При необходимост от извършване на непредвидени работи, възникнали след сключването на този договор, **ВЪЗЛОЖИТЕЛЯТ** отразява в заповедната книга на обекта необходимостта от изпълнението на допълнителните количества/ видове СМР.

2.6. Цената по т.2.1. е пределна и валидна до пълното изпълнение на договора.

2.7. Плащанията по настоящия договор ще бъдат извършвани чрез банков превод в полза на **ИЗПЪЛНИТЕЛЯ** по следните банкови реквизити:

Банка: "Интернешинъл асет банк" АД, гр. Враца;
IBAN:BG40IABG74941002266600;
BIC: IABGBGSF

3. СРОКОВЕ

3.1. Общият срок за изпълнение на дейностите е 365 календарни дни, като сроковете за изпълнение на дейностите за отделните обекти са съгласно Приложение № 4 – Срок и календарен график, считани от датата на даване фронт за работа на всеки обект.

3.2. Сроковете по отделните етапи на изпълнение са посочени в Приложение № 4 – Срок и календарен график. При възникване на необходимост от промяна на срока (за цялостно завършване или на отделен етап) поради изпълнение на непредвидени СМР, **ИЗПЪЛНИТЕЛЯТ** предлага актуализиран график, който след съгласуване и утвърждаване от **ВЪЗЛОЖИТЕЛЯ** става неразделна част от Договора.

3.3. Забавянето на отделни СМР, което няма да доведе до забавяне на предаването на съответния етап, не е основание за носене на отговорност от **ИЗПЪЛНИТЕЛЯ**. Забавата за предаване на отделен етап не удължава срока за цялостното предаване на обекта.

3.4. **ВЪЗЛОЖИТЕЛЯТ** ще предостави информация на **ИЗПЪЛНИТЕЛЯ** за началните и крайни дати на ПГР на 5 и 6 блок като си запазва правото за промяна на периодите и общата продължителност за изпълнение на възложените дейности без да дължи неустойки на **ИЗПЪЛНИТЕЛЯ** за извършените промени.

3.4.1. **ИЗПЪЛНИТЕЛЯТ** поддържа графиците в актуално състояние през целия период – до пълната реализация. Графиките, след изготвянето им и при всяка актуализация, се считат за неразделна част от договора.

4. ПРАВА И ЗАДЪЛЖЕНИЯ НА ВЪЗЛОЖИТЕЛЯ

4.1. **ВЪЗЛОЖИТЕЛЯТ** се задължава:

4.1.1. В 15 дневен срок след подписване на договора да предаде на **ИЗПЪЛНИТЕЛЯ** необходимата техническа документация за изпълнение на работите.

4.1.2. Да осигури фронт за работа съобразно съответните условия за непрекъснат или спрян производствен процес, като обезопаси съоръженията съгласно действащите правилници в "АЕЦ Козлодуй" ЕАД.

4.1.3. Да заплати на **ИЗПЪЛНИТЕЛЯ** уговореното възнаграждение за приетата работа съобразно реда и условията на този договор;

4.1.4. Да извършва входящ контрол на материали и стоки, които ще бъдат използвани при изпълнението на дейностите в съответствие с условията на Приложение № 2 – Техническо задание № ХТС-188/04.11.2014г. и ДОД.КД.ИК.112 – "Инструкция по качеството за провеждане на входящ контрол на доставените материали, суровини и комплектуващи изделия в АЕЦ Козлодуй".

4.2. **ВЪЗЛОЖИТЕЛЯТ** има право:

4.2.1. Да замени едни обеми работа с други с констативни протоколи.

4.2.2. Да контролира изпълнението на дейностите на всеки един етап от изпълнението им.

4.2.3. При констатиране на видими дефекти или несъответствия на материалите, консумативите и строителните изделия необходими за изпълнението на ремонта със сертификатите/декларациите за съответствие или при липса на изискваните документи, при извършване на входящ контрол **ВЪЗЛОЖИТЕЛЯТ** може да не приема материалите или строително-монтажните работи, в които са вложени материалите, консумативите и др., за които са констатирани несъответствия.

4.2.4. При констатиране на видими дефекти или несъответствия на изпълнените дейности с техническите изисквания и/или Нормативната уредба, **ВЪЗЛОЖИТЕЛЯТ** има право да не приема работите и да прекрати плащанията към **ИЗПЪЛНИТЕЛЯ**, до отстраняване на несъответствията и качествено изпълнение на дейностите.

4.2.5. Предсрочно да прекрати договора, ако стане явно, че **ИЗПЪЛНИТЕЛЯТ** ще пресрочи срока за изпълнение или няма да извърши строително-монтажните работи по уговорения начин или с нужното качество.

5. ПРАВА И ЗАДЪЛЖЕНИЯ НА ИЗПЪЛНИТЕЛЯ

5.1. **ИЗПЪЛНИТЕЛЯТ** се задължава:

5.1.1. Да изпълни качествено възложената му дейност в съответствие с нормите, стандартите и техническите условия, действащи в атомни централи към момента на сключване на настоящия договор и другите действащи в Република България нормативни документи, вътрешни документи на "АЕЦ Козлодуй" ЕАД (инструкции, правилници и др.), условията на Приложение № 2 – Техническо задание № ХТС-188/04.11.2014г. и в сроковете, посочени в Приложение № 4 – Срок и календарен график.

5.1.2. Да застрахова професионалната си отговорност за вреди, причинени на други участници в строителството и/или на трети лица, вследствие на неправомерни действия или бездействия при или по повод изпълнение на задълженията им в съответствие с категорията на строежа съгласно Наредба №1 от 2003г. за номенклатурата на видовете строежи, обн. в Държавен вестник, бр.72/2003г.

5.1.3. Да сключи допълнителни застраховки, покриващи материалните вреди, причинени на **ВЪЗЛОЖИТЕЛЯ**, настъпили през гаранционния срок на обектите. Застрахователната полица за всеки обект трябва да бъде представена в петдневен срок след подписване на протокола за

приемане на работите на съответния обект без забележки (от описаните обекти в т.6.4 по-долу), със срок на валидност до изтичане на гаранционния срок. Застрахователната сума следва да е в размер на 5 % от стойността на извършените работи на съответния обект. Вместо застрахователни полици по горните изречения на същата точка, **ИЗПЪЛНИТЕЛЯТ** може, да представи в същите срокове банкови гаранции, в същия размер, със срок на валидност до изтичане на гаранционния срок на обектите.

5.1.4. Да уведомява **ВЪЗЛОЖИТЕЛЯ** за реда на изпълнение на отделните видове работи, като предоставя възможност за контролирането им.

5.1.5. Да съхранява и опазва предоставените му от **ВЪЗЛОЖИТЕЛЯ** инструменти и приспособления. Доказаните щети се възстановяват от **ИЗПЪЛНИТЕЛЯ**.

5.1.6. Да опазва от повреди и замърсявания съседно оборудване, електросъоръжения, строителни конструкции и други съоръжения.

5.1.7. Осигуряването на материали, детайли, конструкции, както и всичко друго, необходимо за изпълнение на работите съгласно Приложение № 2 – Техническо задание № ХТС-188/04.11.2014г., е задължение на **ИЗПЪЛНИТЕЛЯ**.

5.1.8. Да доставя материалите и оборудването чиято доставка е негово задължение при условие на доставка DDP АЕЦ Козлодуй, съгласно INCOTERMS 2010.

5.1.9. Да осигури необходимите за строително-монтажните работи техническо оборудване, скелета, механизация и други технически средства

5.1.10. Да участва в оперативни съвещания, организирани от **ВЪЗЛОЖИТЕЛЯ** във връзка с изпълнението на предмета на договора.

5.1.11. При завършване на всеки етап /обект/ от възложената задача да уведомява **ВЪЗЛОЖИТЕЛЯ** да прегледа и приеме съответния етап /обект/ .

5.1.12. Да състави необходимата документация по време на строителството, съгласно Наредба № 3 от 31.07.2003 г. за съставяне на актове и протоколи по време на строителството, други приложими за дейността нормативни документи и/или вътрешни документи на АЕЦ.

5.1.13. Да изготви и предаде в два екземпляра екзекутивната документация след фактическото завършване на строежа съгласно чл. 175 ал. 1 и 2 от ЗУТ.

5.1.14. Да изготвя съгласно изискванията на **ВЪЗЛОЖИТЕЛЯ** и му предоставя необходимата отчетна документация за работите след завършването им.

5.1.15. Да предава съоръженията и работните площадки почистени и в добър вид, съгласно изискванията на ПБЗР-ЕУ, ПБР-НУ и НТЕЕЦМ.

5.1.16. Да поддържа непрекъснато ред, чистота и външния експлоатационен вид на оборудването, съоръженията и площадките, както при изпълнение на всяка от възложените дейности, така и в края на работния ден. През целия период на извършване на възложената дейност правилно да съхранява и защитава, както технологичните надписи, знаци и табелки, така и постоянните ограждения, парапети, площадки, защитни съоръжения и др.

5.1.17. Ежедневно да почиства на работните места/площадки (както и засегнатото от дейността околно или по-ниско разположено оборудване) в процеса на демонтаж/монтаж на топлоизолацията с цел максимално ограничаване на възможността за разнасяне на замърсяване. След окончателното изпълнение на дейността (дейностите), да извършва основно почистване и възстановяване експлоатационния вид на съоръженията, оборудването, тръбопроводите и помещението/района, където е работил

5.2. **ИЗПЪЛНИТЕЛЯТ** има право:

5.2.1. На предсрочно изпълнение на предмета на договора, при което стойността му ще остане непроменена.

5.2.2. Да откаже изпълнението на указания на **ВЪЗЛОЖИТЕЛЯ** в случай, че последните са в нарушение на цитираните в този договор нормативи, строителните такива или води до съществено отклонение от поръчката.

6. КАЧЕСТВО, ГАРАНЦИИ И РЕКЛАМАЦИИ

6.1. **ИЗПЪЛНИТЕЛЯТ** гарантира за качеството на вложените материали, които са предмет на негова доставка. Той носи отговорност, ако вложените материали не са с нужното качество и/или влошават качеството на извършените СМР и на обекта като цяло.

6.2. **ВЪЗЛОЖИТЕЛЯ** носи отговорност за качеството на доставените от него оборудване, резервни части и материали.

6.3. При доказано некачествено изпълнение на възложените работи **ИЗПЪЛНИТЕЛЯТ** отстранява всички забележки за своя сметка, със свои материали и работна ръка. При невъзможност възстановява на **ВЪЗЛОЖИТЕЛЯ** всички направени разходи по отстраняване на забележките, извън санкциите и неустойките, които заплаща по настоящия договор.

6.4. За изпълнената работа се установяват гаранционни срокове както следва:

- за работите свързани с дейности по 5 енергоблок - 1 година;
- за работите свързани с дейности по 6 енергоблок - 1 година;

като гаранционния срок на всеки обект започва да тече от приемане на извършената работа на всеки обект поотделно, без забележки.

6.5. Рекламации относно качеството на работите **ВЪЗЛОЖИТЕЛЯТ** може да направи в рамките на предвидения гаранционен срок. Той е длъжен в този случай писмено да уведоми **ИЗПЪЛНИТЕЛЯ**. Причините за рекламацията се отразяват в констативен протокол, който се съставя след съвместен оглед и анализ на причините от представители на **ВЪЗЛОЖИТЕЛЯ** и **ИЗПЪЛНИТЕЛЯ**, както и всички изисквания на **ВЪЗЛОЖИТЕЛЯ**, след удовлетворяване на които рекламацията се счита за уредена.

6.6. Ако в рамките на гаранционния срок се установят дефекти, **ИЗПЪЛНИТЕЛЯТ** ги отстранява със свои сили и за своя сметка. Отстраняването на дефектите трябва да се извърши в минимално допустимия технологичен срок, съгласуван с **ВЪЗЛОЖИТЕЛЯ**.

7. НОСЕНЕ НА РИСКА

7.1. Рискът от случайно погиване на или повреждане на извършените СМР, конструкции, материали, строителна техника и др. се носи от **ИЗПЪЛНИТЕЛЯ**.

7.2. **ВЪЗЛОЖИТЕЛЯТ** носи риска от погиване или повреждане на вече приети етапи, съответно СМР, ако погиването не е по вина на **ИЗПЪЛНИТЕЛЯ** и последният не е могъл да ги предотврати.

8. НЕУСТОЙКИ

8.1. В случай на неспазване на сроковете по раздел 3 от настоящия договор **ИЗПЪЛНИТЕЛЯТ** дължи неустойка в размер на 3% (три процента) върху стойността на забавеното изпълнение за всеки ден закъснение, но не повече от 30% (тридесет процента) от стойността на договора.

8.2. В случай на забавено плащане по раздел 2 от настоящия договор **ВЪЗЛОЖИТЕЛЯТ** заплаща неустойка в размер на 3% (три процента) върху стойността на забавеното плащане за всеки ден закъснение, но не повече от 30% (тридесет процента) от стойността на дължимото плащане.

8.3. При виновно неизпълнение на задълженията по договора, с изключение на случаите по т.8.1 и 8.2, неизправната страна дължи на изправната неустойка в размер на 20% (двадесет процента) върху стойността на договора.

8.4. Заплащането на неустойката не лишава **ВЪЗЛОЖИТЕЛЯ** от правото му да търси други обезщетения за действително претърпени вреди в пълен размер по общия гражданскоправен ред.

9. ЗАКЛЮЧИТЕЛНИ РАЗПОРЕДБИ

9.1. Договорът влиза в сила от момента на двустранното му подписване, а срокът за изпълнение на дейностите започва да тече от датата на уведомяване за издаване на протокол за проверка на документите от Дирекция "Б и К" и даване фронт за работа за всеки обект.

9.2. **ИЗПЪЛНИТЕЛЯТ** не следва да представя гаранция за изпълнение, съгласно Раздел № 2 на Приложение № 1 – Общи условия на договора

9.3. Неразделна част от настоящия договор са следните приложения:

Приложение № 1 – Общи условия на договора;

Приложение № 2 – Техническо задание № ХТС-188/04.11.2014г.;

Приложение № 3 – Количествено-стойностна сметка;

Приложение № 4 – Срок и календарен график;

Приложение № 5 – Работна програма и концепция;

9.4. Отговорни лица по изпълнението на настоящия договор от страна на **ВЪЗЛОЖИТЕЛЯ** са Цветомил Маджарски - Специалист СК, тел.: 0973/73436 и Елена Храмова – Р-л сектор”ПО”, тел.: 0973/72844

9.5. Отговорно лице по изпълнението на настоящия договор от страна на **ИЗПЪЛНИТЕЛЯ** е Дучко Петров – Р-л направление, тел.:0973/72798

9.6. Настоящият договор е подписан в два еднообразни екземпляра - по един за всяка от страните.

10. ЮРИДИЧЕСКИ АДРЕСИ

ИЗПЪЛНИТЕЛ:

“Атоменергоремонт” ЕАД
3321 гр. Козлодуй
БЪЛГАРИЯ
тел/факс: 0973/80018; 0973/80736
ЕИК 106530686
ИН по ЗДДС BG 106530686
E-mail: aer@aer-bg.com

УПРАВИТЕЛ

НИКОЛАЙ ПЕТКОВ



ВЪЗЛОЖИТЕЛ:

"АЕЦ Козлодуй" ЕАД
3321 Козлодуй
БЪЛГАРИЯ
тел/факс: 0973/73530; 0973/76027
ЕИК 106513772
ИН по ЗДДС BG 106513772
E-mail: commercial@npp.bg

ИЗПЪЛНИТЕЛЕН ДИРЕКТОР

ДИМИТЪР АНГЕЛОВ

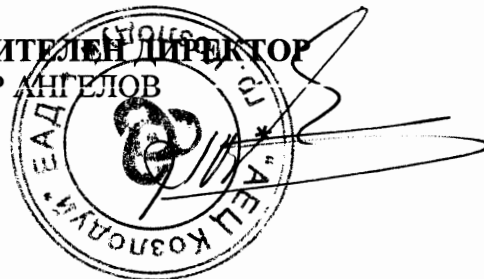

Съгласували:

Зам. Изп. Директор:
03.04 2015 г. /Ив. Андреев/

Директор “П”:
02.07 2015 г. /Я. Янков/

Директор “И и Ф”:
04.07 2015 г. /Б. Димитров/

Р-л У-е “Правно”:
02.07 2015 г. /Ив. Иванов/

Ст. юриконсулт “ПЗиЛД”:
01.04 2015 г. /Д. Донков/

Р-л У-е “Търговско”:
01.04 2015 г. /Кр. Каменова/

Н-к отдел “ОП”:
30.03 2015 г. /С. Брешкова/

Р-л с-р “ПО”, У-ние “И”:
31.03 2015 г. /Е. Храмова/

Специалист “СК”, “ХТСиСК”:
20.03 2015 г. /Ц. Маджарски/

Изготвил:
Специалист “ОП”:
30.03 2015 г. /Т. Йорданов/

ОБЩИ УСЛОВИЯ НА ДОГОВОРА

1. РЕД ЗА ПРИЛАГАНЕ НА ОБЩИТЕ УСЛОВИЯ ПО ДОГОВОР	2
2. ГАРАНЦИЯ ЗА ИЗПЪЛНЕНИЕ.....	2
3. ПРАВА И ЗАДЪЛЖЕНИЯ ПО ДОГОВОРА	2
4. ПОДИЗПЪЛНИТЕЛИ.....	2
5. ОБЕДИНЕНИЯ.....	3
6. ДАНЪЦИ И ТАКСИ ЗА ЧУЖДЕСТРАННИ ИЗПЪЛНИТЕЛИ.....	3
7. ВХОДНИ ДАННИ И ИНФОРМАЦИЯ ПО ДОГОВОРА	3
8. УПРАВЛЕНИЕ НА КАЧЕСТВОТО.....	4
9. ФИЗИЧЕСКА ЗАЩИТА, СИГУРНОСТ И ДОСТЪП ДО ЗАЩИТЕНАТА ЗОНА....	4
10. ЯДРЕНАТА БЕЗОПАСНОСТ И РАДИАЦИОННА ЗАЩИТА.....	4
11. БЕЗОПАСНОСТ НА ТРУДА И ЗДРАВΟΣЛОВНИ УСЛОВИЯ НА ТРУД.....	5
12. ПОЖАРНА БЕЗОПАСНОСТ	7
13. ОДИТИ, ИНСПЕКЦИИ И ПРОВЕРКИ	7
14. ОПАЗВАНЕ НА ОКОЛНАТА СРЕДА	7
15. СРОК ЗА ИЗПЪЛНЕНИЕ	8
16. НЕУСТОЙКИ	8
17. ПРЕКРАТЯВАНЕ И РАЗВАЛЯНЕ НА ДОГОВОРА	8
18. НЕПРЕОДОЛИМА СИЛА	9
19. РЕД ЗА РЕШАВАНЕ НА СПОРОВЕТЕ.....	9
20. ОТГОВОРНО ЛИЦЕ ОТ СТРАНА НА ВЪЗЛОЖИТЕЛЯ	9
21. ОТГОВОРНО ЛИЦЕ ОТ СТРАНА НА ИЗПЪЛНИТЕЛЯ.....	9
22. КОМУНИКАЦИЯ МЕЖДУ СТРАНИТЕ	9
23. ЕЗИК НА ДОГОВОРА	10
24. ПРОМЕНИ В ДОГОВОРА	10



1. РЕД ЗА ПРИЛАГАНЕ НА ОБЩИТЕ УСЛОВИЯ ПО ДОГОВОР

- 1.1. Общите условия към договора се прилагат за всички договори сключвани от "АЕЦ Козлодуй" ЕАД като **ВЪЗЛОЖИТЕЛ**.
- 1.2. Общите условия са неразделна част от договора и не могат да се разглеждат самостоятелно.
- 1.3. Клаузите, съдържащи се в общите условия по договора, които нямат отношение към предмета на основния договор се считат за неприложими.
- 1.4. Редът за работата на външни организации на площадката на "АЕЦ Козлодуй" ЕАД е съгласно действащата писмена инструкция ДБК.КД.ИН.028 "Инструкция по качество. Работа на външни организации при сключен договор".

2. ГАРАНЦИЯ ЗА ИЗПЪЛНЕНИЕ

- 2.1. **ИЗПЪЛНИТЕЛЯТ** следва да представи при подписване на договора гаранция за изпълнение на договора в размер на 5 % (пет процента) от стойността му - парична сума или неотменима, безусловно платима банкова гаранция със срок на валидност 30 дни по-дълъг от този на договора, която се освобождава не по-късно от 15 работни дни след ефективно изпълнение на предмета на договора, за което **ИЗПЪЛНИТЕЛЯТ** изпраща писмо до **ВЪЗЛОЖИТЕЛЯ** с актуални банкови реквизити.
- 2.2. Когато предметът на договора се изпълнява на етапи, **ВЪЗЛОЖИТЕЛЯТ** включва в специфичните условия клауза за частично освобождаване на гаранцията на изпълнената част от предмета на обществената поръчка.
- 2.3. Гаранцията за изпълнение се задържа от **ВЪЗЛОЖИТЕЛЯ** при неизпълнение на задълженията, поети от **ИЗПЪЛНИТЕЛЯ** по този договор.
- 2.4. **ВЪЗЛОЖИТЕЛЯТ** не дължи лихви за периода през който средствата по т. 2.1. от договора законно са престояли при него.

3. ПРАВА И ЗАДЪЛЖЕНИЯ ПО ДОГОВОРА

- 3.1. Правата и задълженията на страните са регламентирани в договора.
- 3.2. **ИЗПЪЛНИТЕЛЯТ** няма право да прехвърля своите задължения по договора или част от тях на трета страна.

4. ПОДИЗПЪЛНИТЕЛИ

- 4.1. При участие на подизпълнители при изпълнението на предмета на договора, то за тях са валидни всички приложими разпоредби на Закона за обществените поръчки.
- 4.2. **ИЗПЪЛНИТЕЛЯТ** е изцяло и единствено отговорен пред **ВЪЗЛОЖИТЕЛЯ** за изпълнението на договора, включително и за действията на подизпълнителите. **ИЗПЪЛНИТЕЛЯТ** отговаря за действията на подизпълнителите като за свои действия.
- 4.3. **ИЗПЪЛНИТЕЛЯТ** носи отговорност за контрол на качеството на работата и спазване на изискванията за безопасна работа на персонала на подизпълнителите си.
- 4.4. **ИЗПЪЛНИТЕЛЯТ** се задължава да определи компетентни длъжностни лица, които да извършват контрол на работата на подизпълнителите.
- 4.5. Всички условия към изпълнение на договора определени към **ИЗПЪЛНИТЕЛЯ** важат в пълна сила за неговите подизпълнители. Отговорност за осигуряване на това условие от договора носи **ИЗПЪЛНИТЕЛЯ**.
- 4.6. Комуникацията между **ВЪЗЛОЖИТЕЛЯ** и Подизпълнителите по договора се осъществява само чрез **ИЗПЪЛНИТЕЛЯ**.
- 4.7. **ВЪЗЛОЖИТЕЛЯТ** има право да прави инспекции и проверки на работата на площадката и одити на подизпълнители, по реда по който същите се извършват за **ИЗПЪЛНИТЕЛЯ**.

5. ОБЕДИНЕНИЯ

5.1. В случаите, когато **ИЗПЪЛНИТЕЛЯТ** е обединение, всички участници са солидарно отговорни за изпълнението на задълженията по договора.

5.2. Всяко изменение в структурата и участниците в обединението ще се счита за неизпълнение на задълженията на **ИЗПЪЛНИТЕЛЯ**.

6. ДАНЪЦИ ЗА ЧУЖДЕСТРАННИ ИЗПЪЛНИТЕЛИ

6.1. Данък удържан при източника

6.1.1. Ако **ИЗПЪЛНИТЕЛЯТ** е чуждестранно юридическо лице, доходи, които **ИЗПЪЛНИТЕЛЯТ** реализира по Договора, могат да подлежат на облагане с данък при източника, когато за тях са приложими съответните разпоредби от българското данъчно законодателство. В такъв случай **ВЪЗЛОЖИТЕЛЯТ** е задължен да начисли и удържи данъка, да го декларира и внесе от името и за сметка на **ИЗПЪЛНИТЕЛЯ**.

6.1.2. При възникване на данъчното задължение на **ИЗПЪЛНИТЕЛЯ** за доход, свързан с плащане по Договора, **ВЪЗЛОЖИТЕЛЯТ** ще удържи от плащането данъка при източника, изчислен с данъчна основа и данъчна ставка, както са определени в приложимия закон, и ще го внесе в съответната териториална дирекция на Националната агенция за приходите (ТД на НАП) в законовия срок, освен ако за **ИЗПЪЛНИТЕЛЯ** има становище на орган по приходите за наличие на основания за прилагане на СИДДО и той се освобождава от облагане на дохода. Такова удържане и внасяне на данък при източника от плащане по Договора не се счита за неизпълнение на задължението на **ВЪЗЛОЖИТЕЛЯ** да плати договорена цена по условията на Договора.

6.1.3. **ИЗПЪЛНИТЕЛЯТ** може да получи от ТД на НАП удостоверение за внесения данък при източника по подадено от него искане. **ВЪЗЛОЖИТЕЛЯТ** съдейства на **ИЗПЪЛНИТЕЛЯ** с осигуряване на необходимите документи, прилагани към искането, когато са налични при него.

6.2. Прилагане на СИДДО

6.2.1. Когато между Република България и страната на **ИЗПЪЛНИТЕЛЯ** има влязла в сила Спогодба за избягване на двойното данъчно облагане (СИДДО), която предвижда данъчно облекчение за **ИЗПЪЛНИТЕЛЯ** при облагане на неговия доход в Република България, **ИЗПЪЛНИТЕЛЯТ** може да поиска прилагането на СИДДО, като след възникване на данъчното задължение за дохода удостовери основанията за това пред органа по приходите. В такъв случай **ВЪЗЛОЖИТЕЛЯТ** съдейства на **ИЗПЪЛНИТЕЛЯ** с осигуряване на необходимите документи, прилагани към искането за прилагане на СИДДО, когато са налични при него или в правомощията му да ги издаде.

7. ВХОДНИ ДАННИ И ИНФОРМАЦИЯ ПО ДОГОВОРА

7.1. **ВЪЗЛОЖИТЕЛЯТ** е длъжен да представи на **ИЗПЪЛНИТЕЛЯ** необходимите входни данни за изпълнение на дейностите по договора.

7.2. Входни данни могат да бъдат съществуващи документи и данни в "АЕЦ Козлодуй" и се предават във вида, в който са налични.

7.3. **ВЪЗЛОЖИТЕЛЯТ** има право да предава необходимите входни данни на хартиен и електронен носител.

7.4. **ИЗПЪЛНИТЕЛЯТ** няма право, без предварителното писмено съгласие на **ВЪЗЛОЖИТЕЛЯ**, да използва документ или информация за цели различни от изпълнението на договора за срока на действие на този договор и до 5 (пет) години след приключването му.

7.5. **ИЗПЪЛНИТЕЛЯТ** се задължава да не предоставя на трети физически или юридически лица информацията по т.7.4.



8. УПРАВЛЕНИЕ НА КАЧЕСТВОТО

8.1. **ИЗПЪЛНИТЕЛЯТ** е длъжен да изпълни възложената му дейност в съответствие с изискванията на собствената си система по качество с отчитане изискванията на **ВЪЗЛОЖИТЕЛЯ**.

8.2. Ако в Техническото задание се изисква Програма за осигуряване на качеството (План по качеството) за изпълнение на дейността по договора и/или План за контрол на качеството, в срок от 20 работни дни след сключването на договора **ИЗПЪЛНИТЕЛЯТ** разработва, изискваните документи по указания на "АЕЦ Козлодуй" ЕАД.

8.3. Всички документи, собственост на **ИЗПЪЛНИТЕЛЯ**, които са цитирани в Програмата или за осигуряване на качеството (Плана по качеството), могат да бъдат изисквани при необходимост от **ВЪЗЛОЖИТЕЛЯ** за преглед и оценка, с оглед идентифициране на методиката и/или технологията, по която ще се извършват дейности.

8.4. Несъответствията по доставките и дейностите, предмет на договора се регистрират, идентифицират и управляват по реда за контрол на несъответствията, определен от "АЕЦ Козлодуй" ЕАД.

8.5. Програмите за осигуряване на качеството (Плановете по качеството) и Плановете за контрол на качеството се изготвят, съгласуват от упълномощен персонал на "АЕЦ Козлодуй" ЕАД, утвърждават и разпространяват преди стартиране на дейностите, включени в тях.

8.6. Програмата за осигуряване на качеството (Плана по качеството) на **ИЗПЪЛНИТЕЛЯ** става неразделна част от договора.

9. ФИЗИЧЕСКА ЗАЩИТА, СИГУРНОСТ И ДОСТЪП ДО ЗАЩИТЕНАТА ЗОНА

9.1. **ВЪЗЛОЖИТЕЛЯТ** се задължава да осигури достъп на персонал на **ИЗПЪЛНИТЕЛЯ** при изпълнението на задълженията им по настоящия договор, съгласно Инструкцията за пропускателен режим в "АЕЦ Козлодуй" ЕАД № УС.ФЗ.ИН 015.

9.2. **ИЗПЪЛНИТЕЛЯТ** трябва да изготви и предаде на **ВЪЗЛОЖИТЕЛЯ** необходимата документация за достъп на персонала по изпълнение на договора до защитената зона на "АЕЦ Козлодуй" ЕАД, съгласно ДБК.КД.ИН.028.

9.3. При неизпълнение на предходната точка от договора ще бъде отказан достъп на персонала на **ИЗПЪЛНИТЕЛЯ** в защитената зона на "АЕЦ Козлодуй" ЕАД.

9.4. Когато за изпълнение на задълженията по този договор **ИЗПЪЛНИТЕЛЯТ** ще използва транспортни средства, той се задължава при въвеждането им в защитената зона на "АЕЦ Козлодуй" ЕАД да представя Протокол за извършена проверка на конкретното МПС, с изричен запис в него, че то няма да бъде пряко или косвено източник на неправомерни действия, съгласно Наредба за осигуряване на физическата защита на ядрените съоръжения, ядрения материал и радиоактивните вещества, Приета с ПМС № 224 от 25.08.2004 г., обн., ДВ, бр. 77 от 3.09.2004 г.

9.5. Протокол за извършената проверка се оформя за всяко МПС, при всеки отделен случай и се подписва от Ръководителя или упълномощено за това длъжностно лице на **ИЗПЪЛНИТЕЛЯ** и водача на транспортното средство.

9.6. При неизпълнение на предходната точка от договора ще бъде отказан достъп на транспортните средства на **ИЗПЪЛНИТЕЛЯ** в защитената зона на "АЕЦ Козлодуй" ЕАД.

9.7. **ИЗПЪЛНИТЕЛЯТ** се задължава да обезпечи преминаване проверка за надеждност на персонала, който ще работи на площадката на "АЕЦ Козлодуй" ЕАД, съгласно чл. чл.40, т.2 от Правилника за прилагане на Закона за Държавна агенция "Национална сигурност".

10. ЯДРЕНАТА БЕЗОПАСНОСТ И РАДИАЦИОННА ЗАЩИТА

10.1. За договори, които включват дейности, доставки или услуги, които имат отношение към ядрената безопасност, радиационната защита, аварийната готовност и/или физическата защита, се изисква от **ИЗПЪЛНИТЕЛЯ** да представи необходимите документи за проверка от Дирекция "Б и К" на "АЕЦ Козлодуй" ЕАД в обем и срок, съгласно ДБК.КД.ИН.028.

10.2. Договори, които имат отношение към ядрената безопасност, радиационната защита, аварийната готовност и/или физическата защита влизат в сила от момента на двустранното им подписване, а изпълнението на предмета на договора започва от датата на утвърждаване на Протокол за проверка на документите от Дирекция “Б и К” на “АЕЦ Козлодуй” ЕАД. Сроковете, определени в договора, започват да се отчитат от датата на уведомяване на **ИЗПЪЛНИТЕЛЯ** за утвърдения протокол за проверка на документите.

10.3. В случаите, когато дейността, предмет на конкретен договор с външна организация е свързана с реализацията на техническо решение, за което се изисква разрешение съгласно ЗБИЯЕ, изпълнението на дейностите по договора започва след издаване на разрешение за техническото решение от АЯР. В случай, че АЯР изиска допълнителни документи, **ИЗПЪЛНИТЕЛЯТ** е длъжен да ги представи в посочените срокове.

10.4. Дейностите по оборудване, имащо отношение към безопасността се извършват спрямо писмени процедури, технологии и методологии.

10.5. **ИЗПЪЛНИТЕЛЯТ** се задължава да обезпечи запознаване на персонала, който ще работи на площадката на “АЕЦ Козлодуй” ЕАД, с общите изисквания за действия при авария в АЕЦ, да спазва процедурите при ликвидация на авария.

10.6. Персоналът на **ИЗПЪЛНИТЕЛЯ** и неговите подизпълнители, включително чуждестранни фирми, които изпълняват дейности в зоните със строг режим на площадката на “АЕЦ Козлодуй” ЕАД са длъжни да спазват изискванията на:

- “Инструкция за радиационна защита в АЕЦ Козлодуй ЕАД, ЕП-2”, идент. № 30.ОБ.00.РБ.01;

- “Инструкция по радиационна защита в ХОГ на “АЕЦ Козлодуй” ЕАД”, идент. № ХОГ.ИР3.01;

- “Инструкция по качество. Работа на външни организации при сключен договор”, идент. № ДБК.КД.ИН.028.

10.7. **ИЗПЪЛНИТЕЛЯТ** носи отговорност за безопасността на труда и дозовото натоварване на персонала, който командирова за работа в “АЕЦ Козлодуй” ЕАД за изпълнение на дейността по договора.

10.8. **ИЗПЪЛНИТЕЛЯТ** определя отговорно лице по радиационна защита в организацията със заповед.

10.9. При необходимост от извършване на дейности в зона строг режим (ЗСР) задължително се извършва измерване на целотелесната активност на персонала на **ИЗПЪЛНИТЕЛЯ**, включително за лица работещи по граждански договор и представители на чуждестранни организации, преди започване и след завършване на работата по съответния договор на ВО.

10.10. За работа в ЗСР, **ВЪЗЛОЖИТЕЛЯТ** осигурява на **ИЗПЪЛНИТЕЛЯ** за своя сметка специално работно облекло, лични предпазни средства, дозиметричен контрол и др. съгласно изискванията на Наредба № 32 от 07.11.2005 г. за условията и реда за извършване на дозиметричен контрол на лицата, работещи с източници на йонизиращи лъчения.

10.11. **ВЪЗЛОЖИТЕЛЯТ** информира периодично **ИЗПЪЛНИТЕЛЯ** за полученото дозово натоварване на персонала, съгл. чл. 122 ал. 3 на Наредба за радиационна защита при дейности с източници на йонизиращи лъчения. **ИЗПЪЛНИТЕЛЯТ** предоставя данни за дозовото натоварване на персонала си преди първоначалното допускане до работа.

11. БЕЗОПАСНОСТ НА ТРУДА И ЗДРАВΟΣЛОВНИ УСЛОВИЯ НА ТРУД

11.1. От гледна точка на техническата безопасност, командирваният персонал на **ИЗПЪЛНИТЕЛЯ** и неговите подизпълнители, включително чуждестранни фирми, условно се приравнява (с изключение на правото за издаване на наряди и допускане до работа) към персонала на “АЕЦ Козлодуй” ЕАД и е длъжен да спазва изискванията на:

- „Правилник за безопасност при работа в неелектрически уредби на електрически и топлофикационни централи и по топлопреносни мрежи и хидротехнически съоръжения”

- „Правилник за безопасност и здраве при работа в електрически уредби на електрически и топлофикационни централи и по електрически мрежи”

5

11.2. **ИЗПЪЛНИТЕЛЯТ** определя отговорно лице по безопасност на труда в организацията със заповед.

11.3. **ВЪЗЛОЖИТЕЛЯТ** се задължава да осигури фронт за работа съобразно съответните условия за непрекъснат или спрял производствен процес, като обезопаси съоръженията съгласно действащите правилници в АЕЦ и открие наряди за допуск до работа.

11.4. Издаването на наряди за работа, допускане до работа, контрол на дейността на ВО, относно изискванията на техническата документация, закриване на нарядите и приемане на работното място, контрола и отчитане на дозовото натоварване на персонала и др. се извършват според определения ред в съответното структурно звено, по чието оборудване/на чиято територия се работи.

11.5. **ВЪЗЛОЖИТЕЛЯТ** се задължава да осигури инструктиране на външния персонал, според изискванията на НАРЕДБА № РД-07-2 от 16.12.2009г. за условията и реда за провеждането на периодично обучение и инструктаж на работниците и служителите по правилата за осигуряване на здравословни и безопасни условия на труд по цитираните в т.11.1 Правилници и в съответствие с мястото и конкретните условия на работа, която групата или част от нея ще извършва.

11.6. **ИЗПЪЛНИТЕЛЯТ** се задължава да обезпечи обучение и изпити на персонала, който ще работи на площадката на “АЕЦ Козлодуй” ЕАД, по “Въведение в АЕЦ” и “Радиационна защита” в УТЦ на “АЕЦ Козлодуй” ЕАД и съгласно НАРЕДБА за условията и реда за придобиване на професионална квалификация и за реда за издаване на лицензии за специализирано обучение и на удостоверения за правоспособност за използване на ядрената енергия.

11.7. **ИЗПЪЛНИТЕЛЯТ** се задължава да спазва всички ограничения и забрани, за изпращане и допускане до работа на лица и бригади, които са предвидени в правилниците по безопасност на труда. Да извърши правилен подбор при съставяне списъка на ръководния и изпълнителски персонал, който ще изпълнява работата по сключения договор, по отношение на професионална квалификация и тази по безопасността на труда.

11.8. **ВЪЗЛОЖИТЕЛЯТ** се задължава да определи длъжностното лице (или лица), които да приемат външния персонал на **ИЗПЪЛНИТЕЛЯ**, да изискат и извършат проверка на всички предвидени в правилниците документи, включително и удостоверенията за притежаване квалификационна група по безопасност на труда.

11.9. Отговорният ръководител и (или) изпълнителят на работа приемат всяко работно място от допускащия, като проверяват изпълнението на техническите мероприятия за обезопасяване, както и тяхната дейност.

11.10. Ръководителите на **ИЗПЪЛНИТЕЛЯ** постоянно упражняват контрол за спазване на правилниците по безопасност на труда от членовете на групата и да предприемат мерки за отстраняване на нарушенията.

11.11. **ИЗПЪЛНИТЕЛЯТ** се задължава да уведомява писмено **ВЪЗЛОЖИТЕЛЯ** за предприетите мерки по дадени от него предложения-искания за санкциониране на лица, допуснали нарушения по изискванията на безопасността на труда.

11.12. **ИЗПЪЛНИТЕЛЯТ** се задължава да изпълнява писмените разпореждания на упълномощените длъжностни лица от **ВЪЗЛОЖИТЕЛЯ** при констатирани нарушения на технологичната дисциплина и правилата за безопасна работа.

11.13. В случай на трудова злополука с лице наето от **ИЗПЪЛНИТЕЛЯ**, ръководителят на групата уведомява ръководството на фирмата – **ИЗПЪЛНИТЕЛ** и сектор “Техническа безопасност” на “АЕЦ Козлодуй” ЕАД, след което предприема мерки и оказва съдействие на компетентните органи, за изясняване на обстоятелствата и причините за злополуката.

11.14. **ИЗПЪЛНИТЕЛЯТ** се задължава да спазва действащите в АЕЦ нормативни документи и правилници по отношение на ЗБУТ, ПАБ съгласно действащите норми за ремонти и СМР.

11.15. **ИЗПЪЛНИТЕЛЯТ** се задължава да спазва законовите изисквания за опазване на околната среда по време на строителството и след приключването му, в гаранционния срок.

11.16. **ИЗПЪЛНИТЕЛЯТ** осигурява здравословни и безопасни условия на труд, съгласно изискванията на нормативните документи по охрана на труда.

6

11.17. При необходимост **ИЗПЪЛНИТЕЛЯТ** организира изпълнението на ремонтните дейности при непрекъснат режим на работа, с цел спазване срока на ремонта на съответния блок или друга технологична необходимост.

11.18. **ИЗПЪЛНИТЕЛЯТ** осигурява спазване на Наредба № 2 от 22.03.2004 г. за минималните изисквания за здравословни и безопасни условия на труд при извършване на строителни и монтажни работи на територията на обектите на "АЕЦ Козлодуй" ЕАД.

11.19. Всички санкции, наложени от компетентните органи за нарушенията или за щети нанесени от лица, наети от **ИЗПЪЛНИТЕЛЯ** (включително подизпълнителите му) са за сметка на **ИЗПЪЛНИТЕЛЯ**.

12. ПОЖАРНА БЕЗОПАСНОСТ

12.1. При изпълнение на огневи работи Ръководителят и персонала на ВО изпълняващ дейности по договор с "АЕЦ Козлодуй" ЕАД, е задължен да спазва изискванията на нормативно-техническите документи по пожарна безопасност:

- Наредба № Из-2377 от 15.09.2011 г. за правилата и нормите за пожарна безопасност при експлоатация на обектите;

- Правила за пожарна и аварийна безопасност в "АЕЦ Козлодуй" ЕАД, идент. № ДОД.ПБ.ПБ.307;

12.2. При изпълнение на огневи работи, **ИЗПЪЛНИТЕЛЯТ** подготвя Списък на лицата, имащи право да бъдат ръководители на огневи работи.

13. ОДИТИ, ИНСПЕКЦИИ И ПРОВЕРКИ

13.1. **ИЗПЪЛНИТЕЛЯТ** поема ангажимент да допусне и окаже съдействие на упълномощени представители на **ВЪЗЛОЖИТЕЛЯ** за извършване на одит по качеството по реда на утвърдени правила на **ВЪЗЛОЖИТЕЛЯ**. Иницирането на одит може да стане по желание на **ВЪЗЛОЖИТЕЛЯ** и писмено известяване на **ИЗПЪЛНИТЕЛЯ**.

13.2. **ВЪЗЛОЖИТЕЛЯТ** носи отговорност за неразпространение на информацията, станала достъпна по време на извършване на одита.

13.3. **ВЪЗЛОЖИТЕЛЯТ** има право да осъществява контрол по изпълнението на този договор, стига да не възпрепятства работата на **ИЗПЪЛНИТЕЛЯ** и да не нарушава оперативната му самостоятелност.

13.4. **ИЗПЪЛНИТЕЛЯТ** се задължава да предостави достъп до строителни и монтажни площадки, документация и персонал на лицата, упълномощени от **ВЪЗЛОЖИТЕЛЯ** да изпълняват контрол и инспекции.

13.5. **ИЗПЪЛНИТЕЛЯТ** е длъжен да позволи на **ВЪЗЛОЖИТЕЛЯ** или на посочено от **ВЪЗЛОЖИТЕЛЯ** лице, да прави проверки на отчетната документация, съставена при изпълнение на договора, включително и да се правят копия на документите.

14. ОПАЗВАНЕ НА ОКОЛНАТА СРЕДА

14.1. **ИЗПЪЛНИТЕЛЯТ** е длъжен да спазва изискванията за опазване на околната среда по време на изпълнението на предмета на договора и след приключването му, съобразно Закона за управление на отпадъците.

14.2. **ИЗПЪЛНИТЕЛЯТ** е длъжен да извози отпадъците от площадката на "АЕЦ Козлодуй" ЕАД и да осигури тяхното депониране при спазване на изискванията на националното законодателство и вътрешните изисквания на **ВЪЗЛОЖИТЕЛЯ**.

14.3. При изпълнение на дейности, които засягат зелените площи и/или дълготрайната растителност на площадката на "АЕЦ Козлодуй" ЕАД, **ИЗПЪЛНИТЕЛЯТ** е длъжен за своя сметка да възстанови тревните площи и насажденията, съгласувано със съответните отговорни звена на **ВЪЗЛОЖИТЕЛЯ**.

15. СРОК ЗА ИЗПЪЛНЕНИЕ

15.1. Когато по обективни причини от производствен или друг характер, произтичащи от естеството и спецификата на основния предмет на дейност на **ВЪЗЛОЖИТЕЛЯ**, той не е в състояние да осигури условия за изпълнение на предмета договора, изпълнението спира до отпадане на съответните причини за това, като **ВЪЗЛОЖИТЕЛЯТ** може да удължи срока на договора с периода на забавата.

16. НЕУСТОЙКИ

16.1. В случай на неспазване на сроковете по раздел 3 от основния договор **ИЗПЪЛНИТЕЛЯТ** дължи неустойка в размер на 0.5% (половин процент) върху стойността на забавеното изпълнение за всеки ден закъснение, но не повече от 10% (десет процента) от стойността на дължимото плащане.

16.2. В случай на забавено плащане по раздел 2 от основния договор **ВЪЗЛОЖИТЕЛЯТ** заплаща неустойка в размер на 0.5% (половин процент) върху стойността на забавеното плащане за всеки ден закъснение, но не повече от 10% (десет процента) от стойността на дължимото плащане.

16.3. При виновно неизпълнение на задълженията по договора, с изключение на случаите по т.16.1. и 16.2, неизправната страна дължи на изправната неустойка в размер на 10% (десет) върху стойността на договора.

16.4. За действително претърпени вреди в размер по-голям от размера на уговорените неустойки, заинтересованата страна може да търси обезщетение в пълен размер по общия гражданскоправен ред.

16.5. За всяко констатирано от **ВЪЗЛОЖИТЕЛЯ** нарушение на разпоредбите на раздел 11 и 12 от Общите условия на договора, както и на инструкции, правилници, получен инструктаж за работа в "АЕЦ Козлодуй" ЕАД и поддържане на чистотата на работната площадка от страна на наети лица от **ИЗПЪЛНИТЕЛЯ**, последният заплаща на **ВЪЗЛОЖИТЕЛЯ** неустойка в размер на 200 лв. за всяко нарушение. Неустойките се налагат при наличие на протокол от звено "Контрол на производствената дейност" или от длъжностните лица на **ВЪЗЛОЖИТЕЛЯ**, допускащи до работа.

16.6. При три или повече нарушения по т. 16.5, **ВЪЗЛОЖИТЕЛЯТ** може да наложи на **ИЗПЪЛНИТЕЛЯ** санкция, в размер на 5 % (пет процента) от стойността на договора.

17. ПРЕКРАТЯВАНЕ И РАЗВАЛЯНЕ НА ДОГОВОРА

17.1. Двете страни имат право да прекратят договора по взаимно съгласие изразено в двустранен протокол.

17.2. Всяка от страните може да прекрати договора с 30 (тридесет) дневно писмено предизвестие, отправено до другата страна.

17.3. Договорът може да бъде прекратен по искане на всяка от двете страни при настъпване на обстоятелства по Раздел 18 от общите условия на договора. В този случай страните подписват двустранен протокол за оформяне на отношенията между тях.

17.4. Договорът може да бъде развален чрез 15 (петнадесет) дневно писмено предизвестие от изправната страна до неизправната в случай на неизпълнение на поетите с договора задължения.

17.5. **ВЪЗЛОЖИТЕЛЯТ** може да прекрати договора, ако в резултат на непредвидени обстоятелства, не е в състояние да изпълни своите задължения. В тези случаи **ВЪЗЛОЖИТЕЛЯТ** заплаща на **ИЗПЪЛНИТЕЛЯ** действително изпълнените и приети дейности по договора, без да дължи обезщетение за претърпени вреди и /или пропуснати ползи.

17.6. **ВЪЗЛОЖИТЕЛЯТ** може да развали договора и да поиска плащане на неустойка по т.16.1, но не повече от сумата определена в раздел 2 на договора, в случай че

8

ИЗПЪЛНИТЕЛЯТ не започне работа по договора повече от 30 дни след датата за начало на изпълнението.

17.7. При отказ за издаване на протокол за проверка на документите от Дирекция "Б и К" двете страни не си дължат обезщетения и неустойки и договора се прекратява.

18. НЕПРЕОДОЛИМА СИЛА

18.1. В случай, че някоя от страните не може да изпълни задълженията си по този договор поради непредвидено или непредотвратимо събитие от извънреден характер възникнало след сключване на договора, което препятства неговото изпълнение, тя е длъжна в 3-дневен срок писмено да уведоми другата страна за това. Това събитие следва да бъде потвърдено от БТПП, в противен случай страната не може да се позове на непреодолима сила.

18.2. Докато трае непреодолимата сила, изпълнението на задълженията и свързаните с тях насрещни задължения се спира и срокът на договора се удължава с времето, през което е била налице непреодолимата сила.

18.3. Когато непреодолимата сила продължи повече от 30 (тридесет) дни, всяка от страните може да поиска договорът да бъде прекратен.

19. РЕД ЗА РЕШАВАНЕ НА СПОРОВЕТЕ

19.1. Всички спорни въпроси, произлизащи от настоящия договор или при изпълнението му, ще се решават чрез преговори между двете страни. В случай, че спорните въпроси не могат да бъдат решени чрез преговори, същите ще бъдат решавани съгласно Българското законодателство (ЗОП, ЗЗД, ТЗ, ГПК и др.)

19.2. В случай на спор между страните при тълкуването на настоящия договор, трябва да се спазва следния ред на приоритет на документите:

- Договорът, подписан от страните;
- Общи условия на договора;
- Техническа оферта на **ИЗПЪЛНИТЕЛЯ**
- Техническо задание /техническа спецификация на **ВЪЗЛОЖИТЕЛЯ**;
- Предлагана цена;

20. ОТГОВОРНО ЛИЦЕ ОТ СТРАНА НА ВЪЗЛОЖИТЕЛЯ

20.1. **ВЪЗЛОЖИТЕЛЯТ** е длъжен да определи отговорно лице по изпълнението на договора. Отговорното лице представя **ВЪЗЛОЖИТЕЛЯ** и организира работата по договора от страна на **ВЪЗЛОЖИТЕЛЯ**.

20.2. **ВЪЗЛОЖИТЕЛЯТ** има право да смени отговорното лице по всяко време на изпълнение на договора. **ИЗПЪЛНИТЕЛЯТ** се уведомява писмено за предприетата промяна.

21. ОТГОВОРНО ЛИЦЕ ОТ СТРАНА НА ИЗПЪЛНИТЕЛЯ

21.1. **ИЗПЪЛНИТЕЛЯТ** е длъжен да определи отговорно лице по изпълнението на договора. Отговорното лице представя **ИЗПЪЛНИТЕЛЯТ** и организира работата по договора от страна на **ИЗПЪЛНИТЕЛЯТ**.

21.2. **ИЗПЪЛНИТЕЛЯТ** има право да смени отговорното лице по всяко време на изпълнение на договора. **ВЪЗЛОЖИТЕЛЯТ** се уведомява писмено за предприетата промяна.

22. КОМУНИКАЦИЯ МЕЖДУ СТРАНИТЕ

22.1. Комуникацията между страните се води само между определените отговорни лица чрез референта по договора. Когато дадено съобщение трябва да достигне до друго лице, участващо в изпълнението от страна на **ВЪЗЛОЖИТЕЛЯ** или от страна на **ИЗПЪЛНИТЕЛЯ**, това се осъществява чрез отговорните лица по договора.

22.2. Всички съобщения, предизвестия и нареждания, свързани с изпълнението на договора и разменяни между **ВЪЗЛОЖИТЕЛЯ** и **ИЗПЪЛНИТЕЛЯ** са валидни, когато са изпратени в писмена форма – лично, чрез електронна поща, телефакс или куриер, срещу потвърждение от приемащата страна.

22.3. Валидните адреси, факс номера и електронна поща на страните се посочват в договора. В случай, че това не е посочено в договора, за валидни адрес и факс номер на **ВЪЗЛОЖИТЕЛЯ** се считат, посочените в документацията за участие в процедурата за възлагане на обществена поръчка, а на **ИЗПЪЛНИТЕЛЯ** – посочените в неговата оферта.

22.4. Между страните се допуска неформална комуникация по телефона с оглед улесняване на работата. Неформалната комуникация няма юридическа стойност и не се счита за официално приета.

22.5. Комуникацията с чуждестранни **ИЗПЪЛНИТЕЛИ** се осъществява на български език. Осигуряването на превод на документите на български език е за сметка на **ИЗПЪЛНИТЕЛЯ**.

22.6. Всяка от страните има право да изиска първоначална среща при стартиране на договора с цел уточняване на изискванията към изпълнение на договора, целите на **ВЪЗЛОЖИТЕЛЯ**, критериите за оценка на изпълнението на договора и планиране, изпълнение и производство, които трябва да извърши **ИЗПЪЛНИТЕЛЯ**.

22.7. Когато в хода на изпълнение на работата по договора възникнат обстоятелства, изискващи съставянето на двустранно подписан констативен протокол, заинтересованата страна отправя до другата мотивирана покана с обозначено място, дата и час на срещата. Уведомената страна е длъжна да отговори в три днeвeн срок след уведомяването (за дата на уведомяването се счита датата на входящия номер).

23. ЕЗИК НА ДОГОВОРА

23.1. Договор с български **ИЗПЪЛНИТЕЛИ** се подписва на български език в 2 еднообразни екземпляра.

23.2. С чуждестранни **ИЗПЪЛНИТЕЛИ**, договора се подписва на български език и на друг език, ако това е упоменато в договора. При противоречие на текстовете на различните езици, валиден е българският текст, освен ако не е определено друго в договора.

24. ПРОМЕНИ В ДОГОВОРА

24.1. Страните по договор за обществена поръчка могат да го променят или допълват само в предвидените в Закона за обществените поръчки случаи.

ИЗПЪЛНИТЕЛ:

“Атоменергоремонт” ЕАД
3321 гр. Козлодуй
БЪЛГАРИЯ
тел/факс: 0973/80018; 0973/80736
ЕИК 106530686
ИН по ЗДДС BG 106530686
E-mail: aer@aer-bg.com

УПРАВИТЕЛ

НИКОЛАЙ ПЕТКОВ

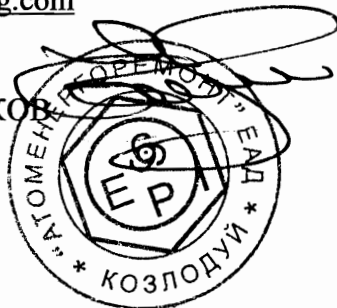

ВЪЗЛОЖИТЕЛ:

"АЕЦ Козлодуй" ЕАД
3321 Козлодуй
БЪЛГАРИЯ
тел/факс: 0973/73530; 0973/76027
ЕИК 106513772
ИН по ЗДДС BG 106513772
E-mail: commercial@npp.bg

ИЗПЪЛНИТЕЛЕН ДИРЕКТОР
ДИМИТЪР АНГЕЛОВ





Цех ХТС и СК

Блок: 5, 6
Система: СПНЗЧ
Подразделение:

УТВЪРЖДАВАМ,
И.Д.ЗАМ. ИЗПЪЛНИТЕЛЕН ДИРЕКТОР:
03 /И/



СЪГЛАСУВАЛИ,
ДИРЕКТОР БИК: /И/ 31.10.2019 /ПЛАМЕН ВАСИЛЕВ/

ДИРЕКТОР “ПРОИЗВОДСТВО”: /И/ 30.10.19 /ЕМИЛИЯН ЕДРЕВ/

ТЕХНИЧЕСКО ЗАДАНИЕ

№ ХТС-188/04. М. 2019г.

ТЕМА:

Определяне на действителните сили на напрегане в напрегателните снопове
тип 55 Ø15,5 използвайки метод чрез отлепване
на Блок 5 и Блок 6 на “АЕЦ Козлодуй” ЕАД

Настоящото техническо задание съдържа пълно описание на обекта на поръчката и
техническа спецификация съгласно Закона за обществените поръчки.

1. Кратко описание и предмет на дейността на техническото задание.

1.1. Основание за разработване.

Във връзка с изтичане срока на действие на Лицензии за експлоатация на блок 5 и блок
6 на АЕЦ “Козлодуй”, в Дружеството са инициирани дейности по подновяване на лицензите на
двата блока съответно през 2017 и 2019г. и осигуряване на дългосрочната им експлоатация.
През 2013г. стартира проект ”Продължаване срока на експлоатация (ПСЕ) на 5 и 6 блок на
“АЕЦ Козлодуй” ЕАД”.

Настоящото задание се разработва за изпълнение на мярка 5-3-С-004 от “Програма за
подготовка за продължаване на срока на експлоатация на блок 5 на АЕЦ “Козлодуй”, PLEX-
DOA-KNPP-0003-01 и мярка 6-3-С-002 от “Програма за подготовка за продължаване на срока
на експлоатация на блок 6 на АЕЦ “Козлодуй”, PLEX-DOA-KNPP-0005-01).

Да бъде обосновано удължаването на срока на експлоатация, след изпълнение на мерките, включително изпълнение на мярката за определяне на действителните сили на налягане в напрегателните снопове тип 55 Ø15,5 използвайки метод чрез отлепване (lift off test) за представителен брой снопове (предлагат се 20% преди удължаване на срока на експлоатация). Определянето на готовността на напрегателните снопове да поддържат здравината на строителните конструкции на реакторно отделение трябва да се представи като компонент от актуализацията на Отчета по анализ на безопасността (ОАБ) на 5 и 6 блок. Този отчет (ОАБ) е необходим с оглед прелицензирането и е поставен като условие в лицензиите за експлоатация на блок 5 и блок 6 на АЕЦ "Козлодуй".

1.3. Предмет на дейността, обект на настоящото задание е:

1.3.1. Настоящото техническо задание третира определяне на усилието в напрегателни снопове 55Ø15,2 В7, чрез директен контрол (с налягане до отлепване на гайката). Съвместно с дейностите по проверка на усилието се извършва оглед на всички напрегателни снопове, като се следи за състоянието на защитната смазка и за състоянието на анкерните елементи - анкерен винт с гайка, блок-котва и триделни клинове;

1.3.2. Допълнително се предвижда почистване и боядисване на анкерните корита, защитните капаци на коритата и защитните капаци на блок-котвите;

1.4. Съществуващо положение и извършени дейности.

Изпълнено е комплексното обследване в периода 2012-2013г на двата блока по методология, отговаряща на очакваното високо ниво за страна членка на Европейския съюз, осигуряваща обосновка за продължаване експлоатацията на блокове 5 и 6. Блоковете са в експлоатация съответно от 1988г. и 1991г. Заключениеята в направения отчет са:

Напрегателната система е в много добро състояние, същата е модернизирана и е в състояние да осигури надеждно налягане на стоманобетонната конструкция за продължителен период от време. Остатъчният ресурс на напрегателната система не лимитира ресурса на конструкцията на защитната черупка, тъй като всички важни елементи като напрегателни снопове и анкерни детайли (винт, гайка, триделни клинове, блок-котва) при нужда могат да бъдат ремонтирани и заменени.

2. Обем на предвидените за извършване дейности.

2.1. Подготовка на технологично напрегателно оборудване:

- Проверка и ревизия на помпена станция за високо налягане НС8/500 – 1 бр.;
- Метрологична проверка на манометри на ПС;

- Проверка и ревизия на напрегателни преси тип ДГ-650/1200 – 3 бр.;
- Проверка и ревизия на палци на преси – 3 бр.;
- Скъсяване на 4бр. покривни капаци с радиус ~ 30см и дебелина 2мм (приблизително 40~50см) на куполни снопове с дози котви.

2.2. Подготовка на повдигателно оборудване, чрез ревизия на :

- Козлови кран 8т. на к.+45,60 – 1 бр.;
- Козлови кран 8т. на к.+63,80 – 1 бр.;
- Кран манипулатор 2 x 3,2т. – 1 бр.

2.3. Определяне на действителните сили на налягане в напрегателните снопове 55Ø15,2 В7 както следва на енергоблок:

- Определяне на усилието в цилиндрични снопове – 20 бр.(по списък на цех ХТС и СК);
- Определяне на усилието в куполни снопове – 6 бр. (по списък на цех ХТС и СК).

Налягането на сноповете до отлепване се извършва съгласно “Екзекутивна работна технология за монтаж и налягане на снопове 55Ø15,2“ (Приложение №1).

Всички допълнителни дейности, съпътстващи основната дейност за определянето на усилието в сноповете, като демонтажни и монтажни дейности на парапети, капаци, муфи, премествания на станцията, работни площадки за запазване покривното покритие, премествания на крановете, товаро-разтоварни дейности, почистване на работните места и др. подобни дейности, са неразделна част от настоящото задание и не могат да се разглеждат отделно. Дейностите са описани в приложените количествени сметки.

3. Организация на работата.

3.1. Инвеститор.

Инвеститорските функции по отношение на приемане, координация и контрол на работата ще се изпълняват от специалисти от Управление “Инвестиции”.

Технически контрол се изпълнява от Управление ОДО, цех ХТС и СК.

3.2. План за изпълнение на работата.

Изпълнението на дейностите по т. 2 трябва да се извършват при неработещ блок (по време на ПГР). Срокът за извършването на дейностите трябва да е в рамките на срока за първия ПГР на съответния енергоблок, след сключване на договора.

3.3. Условия и дейности, които трябва да се изпълнят от “АЕЦ Козлодуй” ЕАД:

3.3.1. Представители на Възложителя “АЕЦ Козлодуй” ЕАД ще упражнява постоянен контрол по време на изпълнението и ще дават указания за конкретни монтажни дейности;

3.3.2. "АЕЦ Козлодуй" ЕАД писмено да съобщи имената на длъжностните лица, които ще упражняват инвеститорски контрол, длъжностните лица, които ще приемат и извършват проверки и лицата, които ще инструктират външния ръководен и изпълнителен персонал на изпълнителя.

3.3.3. Условия за достъп и работа на персонала на Изпълнителя, съгласно "Инструкция по качество. Работа на външни организации при сключен договор", идент. № ДБК.КД.ИН.028;

3.3.4. Общ входящ контрол на материали и стоки, които ще бъдат вложени при изпълнение на дейностите, съгласно "Инструкция по качеството за провеждане на входящ контрол на доставените материали, суровини и комплектуващи изделия в "АЕЦ Козлодуй" ЕАД, идент. № ДОД.КД.ИК.112.

3.4. Условия и дейности, които трябва да се изпълнят от Изпълнителя

3.4.1. Изготвен и представен "План за безопасност и здраве" съгласно изискванията на Наредба № 2 от 22.03.2004. за минималните изисквания за здравословни и безопасни условия на труд при извършване на строителни и монтажни работи.

3.4.2. При извършване на монтажните дейности да се спазват изискванията на "Наредба Из-1971/29.10.2009г. за строително-технически правила и норми за осигуряване на безопасност при пожар" и "НАРЕДБА № Из-2377 от 15.09.2011 г. за правилата и нормите за пожарна безопасност при експлоатация на обектите".

3.4.3. Използване на специални инструменти, приспособления и средства за измерване, които са преминали проверка и/или калибриране.

3.4.4. Отговорността за безопасността на персонала при изпълнение на дейностите по договора се носи от Изпълнителя.

3.4.5. Изпълнителят уведомява Възложителя за несъответствия, възникнали по време на работа.

3.4.6. Изпълнителят спазва определените в графика срокове за изпълнение на дейностите.

> Всички необходими материали, консумативи и строителни изделия за изпълнението на ремонта се доставят и осигуряват от Изпълнителя. Същите да са придружени със сертификат от производителя им;

3.5. Критерии за приемане на работата.

3.5.1. Изпълнение в пълен обем и съответното качество на предвидените дейности. Изпълнението и приемането на извършените работи да става съгласно "Правилник за изпълнение и приемане на строително-монтажните работи" и Плана за контрол на качеството; Двустранен протокол за завършване на дейността с оценка на изпълнението

3.5.2. Предадена отчетна документация, съгласно "Наредба № 3 от 31.07.2003г за съставяне на актове и протоколи по време на строителството" и 30.ОУ.ОК.ИК.25, "Инструкция по качество. Организация и контрол при монтаж на оборудване и тръбопроводи" и "Инструкция по качество: Превантивно техническо обслужване и ремонт на конструкции и компоненти от технологичните системи на ЕП2", 30.ОУ.ОК.ИК.40;

4. Документация.

4.1. Документи представени от Изпълнителя.

4.1.1. Документи, необходими за допускане до работа, съгласно ДБК.КД.ИН.028 "Инструкция по качество. Работа на външни организации при сключен договор.

4.1.2. Изпълнителят изготвя и представя за съгласуване План за контрол на качеството, във вид и обем съгласно изискванията на "Инструкция по качество. Изисквания към формата и съдържанието на ръководни и работни документи", идент. № ДБК.ОК.ИН.005.

4.1.3. Изпълнителят е длъжен да използва "Заповедна книга на строежа" при извършване на инвестиционните дейности, съгласно чл.7, ал.3, т.4 от НАРЕДБА № 3 от 31.07.2003 г. за съставяне на актове и протоколи по време на строителството, в която да въвежда измененията в проекта по време на строително-монтажни работи. В случай на проектно изменение се издава заповед, която се записва в Заповедната книга. След приключване на работата заповедната книга се предава за архивиране заедно с останалите отчетни документи.

4.2. Документи, представени от АЕЦ.

4.2.1. "Екзекутивна работна технология за монтаж и налягане на снопове 55Ø15,2";

4.2.2. Примерна Програма за осигуряване на качеството и План за контрол на качеството.

4.3. Отчетни документи.

- Протокол за установяване завършването на натурални видове СМР по договора;
- Актове за готовност на машини и съоръжения за работа;
- Акт за действителната сила в снопа;
- Протоколи от метрологична проверка;
- Заповедната книга на обекта;
- Сертификати/Декларации за съответствие на вложените материали и продукти.

4.4. Ред за влизане в сила на документите

Документите влизат в сила след преглед и съгласуване от упълномощени лица от "АЕЦ Козлодуй" ЕАД.

5. Осигуряване на качеството

5.1. Специфични изисквания

5.1.1. Изпълнителят да притежава сертифицирана система за управление на качеството, съгласно ISO 9001:2008.

5.1.2. До 20 дни след подписване на договор Изпълнителят да представи Програма за осигуряване на качеството (ПОК) и План за контрол на качеството (ПКК) за изпълнение на дейностите съгласно настоящето описание на обекта с примерно съдържание предоставено от Възложителя. Програмата подлежи на оценка и съгласуване от Възложителя.

5.2. Необходими лицензи

Изпълнителят да представи удостоверение, че е вписан в Централния професионален регистър на строителя за трета група, първа категория.

5.3. Квалификация на персонала на Изпълнителя

5.3.1. Персоналът на Изпълнителя да притежава съответните квалификационни групи по техника на безопасност, съгласно правилниците по ТБ (ПБЗР-ЕУ и ПБР-НУ). Изпълнителят да разполага с кадрови ресурси, притежаващи 4 (5) квалификационна група, съгласно "Правилник за безопасност и здраве при работа в електрически уредби на електрически и топлофикационни централи и по електрически мрежи" и 5 квалификационна група, съгласно "Правилник за безопасност при работа в не електрически уредби на електрически и топлофикационни централи и по топло преносни мрежи и хидротехнически съоръжения".

5.3.2. Персоналът на Изпълнителя да притежава необходимата квалификация за извършваните дейности (кранист, такелажник и др.);

5.3.3. Изпълнителят да притежава доказан опит в изпълнението на подобен вид дейности, като за целта представи референции и списък на изпълнените обекти през последните пет години.

6. Контрол от страна на "АЕЦ Козлодуй" ЕАД

АЕЦ "Козлодуй" при необходимост има право да провежда одити на системата по качество на Кандидатите при спазване изискванията на "Инструкция по качество. Организация и провеждане на одит на външни организации /одит от втора страна/", идент. № ДОД.ОК.ИК.049. Кандидатите трябва писмено да гарантират съгласието си с това условие;

АЕЦ "Козлодуй" има право да извършва инспекции и проверки на дейностите извършвани на обекта. Кандидатите трябва писмено да гарантират съгласието си с това условие и да гарантират осигуряване на достъп до персонал, помещения, съоръжения, инструменти и документи, използвани от външните организации и техни под-изпълнители.

7. Прилагане на изискванията към под-изпълнители на основния изпълнител

Всички изисквания, поставени по-горе в това Техническо задание трябва да бъдат изпълнявани и от всички евентуални под-изпълнители на основния изпълнител по договора;

Основният изпълнител по договора носи отговорност за контрол на качеството на работата на под-изпълнителите. При използване на под-изпълнители се назначава лице за контрол на качеството (супервайзор) от страна на основния изпълнител.

Приложения:

Приложение №1 – “Екзекутивна работна технология за монтаж и налягане на снопове 55Ø15,2“.

Приложение № 2 – Количествена сметка 5 ЕБ– 1бр.

Приложение №3 – Количествена сметка 6 ЕБ – 1бр.

Н-к Цех ХТС и СК:

/Цветомир Маринов/

**НАУЧНОИЗСЛЕДОВАТЕЛСКИ СТРОИТЕЛЕН ИНСТИТУТ
НИСИ-ЕООД**

Задача: "Подмяна на напрегащите снопове на V-ти енергоблок на
АЕЦ "Козлодуй" в рамките на ППР-98"

**Екзекутивна работна технология за монтаж и напрегане на
снопове 55ф15,2**



Управител:
/инж. А. Герасимов/

Р-тел задача:
/ст.н.с. I ст. д-р инж. Ст. Иванов/

Изпълнители:

За ХТС и СК:

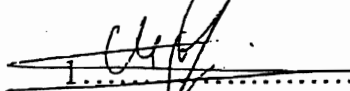
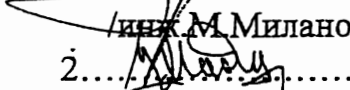
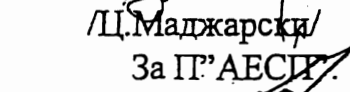
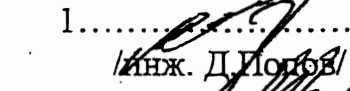
1. 
/инж. М. Миланов/
2. 
/Ц. Маджарски/
За ПР АЕС ПР
1. 
/инж. Д. Попов/
2. 
/инж. Н. Найденова/

За НИСИ-ЕООД:

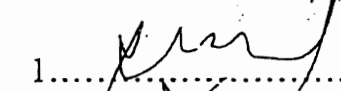
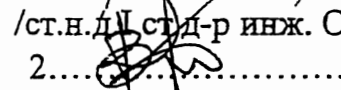
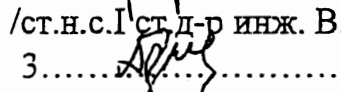
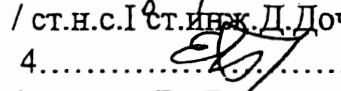
1. 
/ст.н.с. I ст. д-р инж. Ст. Иванов/
2. 
/ст.н.с. I ст. д-р инж. В. Николов/
3. 
/ст.н.с. I ст. инж. Д. Дочев/
4. 
/н.с. инж. Ев. Божилова/

април, 1998г.

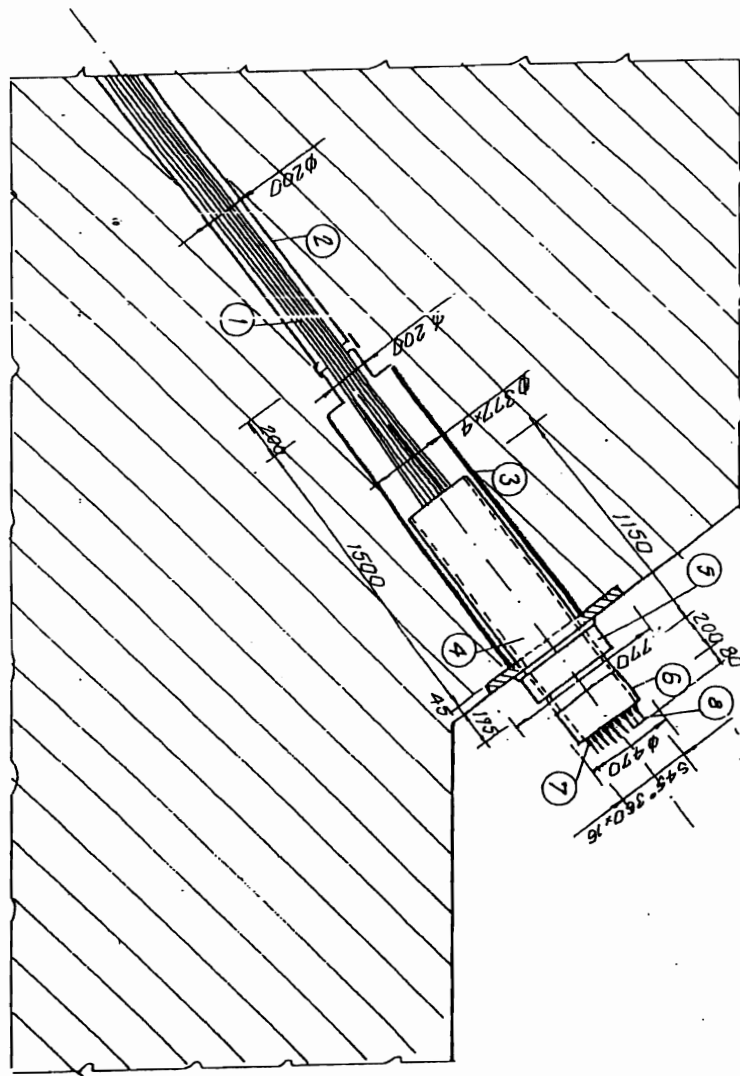

Фиг. 1 Закомбване на напрегващ кабел

- 1 - напрегащ кабел; 2 - пластмасова тръба $\phi 200$;
- 3 - обвивка тръба; 4. Вит $545 \times 360 \times 16$; 5. гайка $545 \times 360 \times 16$;
- 6 - блок-комба $545 \times 360 \times 16$; 7 - триъгълник $545 \times 360 \times 16$;
- 8 - Върже $\phi 15,2$;

[Handwritten signature]

[Handwritten signature]

Количествена сметка
за контрол усилие в сноп 55ф15,2В7 на блок 5

№ по ред	Вид дейност	мярка	к-во
1	2	3	4
1	Подготовка площадка на к.+45,6 и к.+61,8	бр.	1
2	Ревизия и подготовка за работа напрегателен крик	бр.	3
3	Ревизия палци за крик	бр.	3
4	Ревизия и подготовка за работа помпена станция	бр.	1
5	Контрол напрегнатост на сноп	бр.	26
6	Почистване и боядисване на анкерни корита	м ²	430
7	Боядисване на капаци за анкерни корита	м ²	430
8	Почистване и боядисване на капаци на блок-котви	м ²	50
9	Проверка състоянието на консервационната смазка на анкерните елементи и възстановяване при необходимост	бр.	129
10	Почистване и обезмасляване стълби и площадки	м ²	1035
11	Издаване площадка на к.+45,6 и к.+61,8	м ²	1118

Изготвил:

Ц. Маджарски

Н-к цех ХТС и СК:

Ц. Маринов

Количествена сметка
за контрол усилие в сноп 55ф15,2В7 на блок 6

№ по ред	Вид дейност	мярка	к-во
1	2	3	4
1	Подготовка площадка на к.+45,6 и к.+61,8	бр.	1
2	Контрол напрегнатост на сноп	бр.	26
3	Почистване и боядисване на анкерни корита	м ²	430
4	Боядисване на капаци за анкерни корита	м ²	430
5	Почистване и боядисване на капаци на блок-котви	м ²	50
6	Проверка състоянието на консервационната смазка на анкерните елементи и възстановяване при необходимост	бр.	132
7	Почистване и обезмасляване стълби и площадки	м ²	1035
8	Издаване площадка на к.+45,6 и к.+61,8	м ²	1118

Изготвил:

Ц. Маджарски

Н-к цех ХТС и СК:

Ц. Маринов



“АТОМЕНЕРГОРЕМОНТ” ЕАД

гр. Козлодуй

■ 0973/8-00-18 Факс: 0973/ 8-07-36 E-mail: aer @aer -bg.com www.aer-bg.com



РЕКАПИТУЛАЦИЯ

на предлагана цена по процедура с предмет:

„Определяне на действителните сили на налягане в напрегателните снопове тип 55Ф15,5 използвайки метод чрез отлепване на Блок 5 и Блок 6 на „АЕЦ Козлодуй” ЕАД”

№	Наименование	Стойност в лв. без ДДС
1	2	3
I.	Количествено-стойностна сметка за контрол усилие в сноп 55Ф15,2В7 на блок 5	182 724.22
II.	Количествено-стойностна сметка за контрол усилие в сноп 55Ф15,2В7 на блок 6	171 821.24
	Обща стойност на КСС (I + II)	354 545.46
	Непредвидени разходи /в размер на 10% върху общата стойност на КСС/:	35 454.54
	ОБЩА ПРЕДЛАГАНА ЦЕНА /стойност на КСС + стойност на непредвидени разходи/ Словом: Триста и деветдесет хиляди	390 000.00

Дата:2015 г.

ИЗПЪЛНИТЕЛЕН ДИРЕКТОР:

/НИКОЛАЙ ПЕТРОВ/

“АТОМЕНЕРГОРЕМОНТ” ЕАД гр. Козлодуй

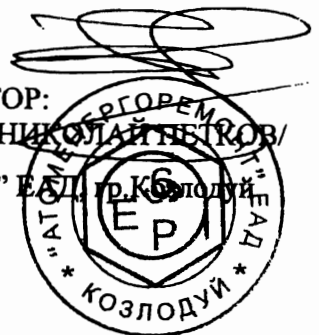



“АТОМЕНЕРГОРЕМОНТ” ЕАД
гр. Козлодуй

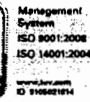

Количествено стойностна сметка

за контрол усилие в сноп 55ф15,2В7 на блок 5

№ по ред	Вид дейност	мярка	к-во	ед. цена	стойност
1	2	3	4	5	6
1	Подготовка площадка на к.+45,6 и к.+61,8	бр.	1	7734,95	7734,95
2	Ревизия и подготовка за работа напрегателен крик	бр.	3	2578,86	7736,58
3	Ревизия палци за крик	бр.	3	198,02	594,06
4	Ревизия и подготовка за работа помпена станция	бр.	1	3165,89	3165,89
5	Контрол напрегатост на сноп	бр.	26	4345,65	112986,90
6	Почистване и боядисване на анкерни корита	м ²	430	9,61	4132,30
7	Почистване и боядисване на капаци за анкерни корита	м ²	430	9,27	3986,10
8	Почистване и боядисване на капаци на блок-котви	м ²	50	9,61	480,50
9	Проверка състоянието на консервационната смазка на анкерните елементи и възстановяване при необходимост	бр.	129	197,85	25522,65
10	Почистване и обезмасляване стълби и площадки	м ²	1035	5,59	5785,65
11	Почистване и издаване площадка на к.+45,6 и к.+61,8	м ²	1118	9,48	10598,64
				Всичко:	182724,22
				Непредвидени разходи 10%	18272,42
				Обща стойност:	200996,64

ИЗПЪЛНИТЕЛЕН ДИРЕКТОР:

"АТОМЕНЕРГОРЕМОНТ" ЕАД



НИКОЛАЙ ПЕТКОВ



“АТОМЕНЕРГОРЕМОНТ” ЕАД

гр. Козлодуй



Количествено стойностна сметка

за контрол усилие в сноп 55ф15,2В7 на блок 6

№ по ред	Вид дейност	мярка	к-во	ед. цена	стойност
1	2	3	4	5	6
1	Подготовка площадка на к.+45,6 и к.+61,8	бр.	1	7734,95	7734,95
2	Контрол напрегнатост на сноп	бр.	26	4345,65	112986,90
3	Почистване и боядисване на анкерни корита	м ²	430	9,61	4132,30
4	Почистване и боядисване на капаци за анкерни корита	м ²	430	9,27	3986,10
5	Почистване и боядисване на капаци на блок-котви	м ²	50	9,61	480,50
6	Проверка състоянието на консервационната смазка на анкерните елементи и възстановяване при необходимост	бр.	132	197,85	26116,20
7	Почистване и обезмасляване стълби и площадки	м ²	1035	5,59	5785,65
8	Почистване и издаване площадка на к.+45,6 и к.+61,8	м ²	1118	9,48	10598,64
			Всичко:		171821,24
			Непредвидени разходи 10%		17182,12
			Обща стойност:		189003,36

ИЗПЪЛНИТЕЛЕН ДИРЕКТОР:
/НИКОЛАЙ ПЕТКОВ
“АТОМЕНЕРГОРЕМОНТ” ЕАД





“АТОМЕНЕРГОРЕМОНТ” ЕАД

гр. Козлодуй

■ 0973/8-00-18 Факс: 0973/ 8-07-36 E-mail: acr @acr -bg.com www.acr-bg.com

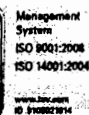

ОСНОВНИ ПОКАЗАТЕЛИ ЗА ЦЕНООБРАЗУВАНЕ

за участие в процедура с предмет:

„Определяне на действителните сили на напрягане в напрегателните снопове тип 55 Ф15,5 използвайки метод чрез отлепване на Блок 5 и Блок 6 на „АЕЦ Козлодуй” ЕАД”

Наименование	Стойност
Часова ставка, както следва: Ч.С.= 4бр x 360/168	8.57
Допълнителни разходи върху труда – в % от стойността на труда	100% от ФРЗ
Допълнителни разходи върху механизацията в % от стойността на механизацията	40%
Цени на машиносмените по видове механизация: Пароструйка – единична цена за машиносмяна в лева	315.36
Доставно - складови разходи – в % от стойността на материалите	10%
Разходни норми за труд, материали и механизация - УСН, ТНС, ЕТНС, местни норми	
Печалба - % върху стойността на СМР	10%
Коефициенти за утежнени условия	няма



Дата: 19.03...2015г.

ИЗПЪЛНИТЕЛЕН ДИРЕКТОР:

/НИКОЛАЙ ПЕТКОВ/

“Атоменергоремонт” ЕАД – град Козлодуй



“АТОМЕНЕРГОРЕМОНТ” ЕАД

гр. Козлодуй

■ 0973/8-00-18 Факс: 0973/8-07-36 E-mail: acr@acr-bg.com www.acr-bg.com

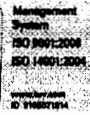

**Процедура на договаряне с обявление за възлагане на обществена поръчка с обект:
„Определяне на действителните сили на налягане в напрегателните снопове тип 55
Ф15,5 използвайки метод чрез отлепване на Блок 5 и Блок 6 на „АЕЦ Козлодуй” ЕАД”**

ОБЩ СРОК ЗА ИЗПЪЛНЕНИЕ НА ПОРЪЧКАТА

Сроковете за изпълнение на дейностите за отделните обекти са съгласно приложения календарен график, съответно:

1. **За 5 енергоблок – 32 календарни дни.**
2. **За 6 енергоблок – 31 календарни дни.**

Дейностите ще бъдат изпълнявани при неработещи блокове, в рамките на Плановите годишни ремонти на блоковете през 2015г. Общата продължителност за двата обекта (5 и 6 блок) е обвързана с актуалните календарни графици за ПГР на двата блока.

Срокът за изпълнение на поръчката, съгласно обявлението за участие в процедурата е **365 календарни дни.**

Дата: 19.03...2015г.

ИЗПЪЛНИТЕЛЕН ДИРЕКТОР:

/НИКОЛАЙ ПЕТКОВ/

“Атоменергоремонт” ЕАД – град Козлодуй





“АТОМЕНЕРГОРЕМОНТ” ЕАД

гр. Козлодуй

■ 0973/8-00-18 Факс: 0973/8-07-36 E-mail: acr@acr-bg.com www.acr-bg.com

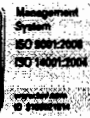

УТВЪРЖДАВАМ,

ИЗП. ДИРЕКТОР:

19.03. 2015г.



Н. ЦЕТКОВ

РАБОТНА ПРОГРАМА

за изпълнение на обект:

**“Определяне действителните сили на налягане в напрегателните снопове тип
55ф15,2 използвайки метод чрез отлепване на Блок 5 и Блок 6
на ”АЕЦ Козлодуй” ЕАД”**

гр. Козлодуй
2015 г.

СЪДЪРЖАНИЕ

	Стр.
1.Цел.....	3
2.Обхват.....	3
3.Отговорности.....	3
4.Организация на работата и контрола	4
5.Мерки за безопасност.....	5
6.Квалификация на персонала.....	6
7.Необходими документи.....	7
8.Планиране на работата.....	7
9.Материали, оборудване и резервни части.....	7
10.Инструменти и приспособления и механизация.....	7
11.План за качество.....	8
12.Отчетни документи.....	8



1. Цел

Настоящата програма е разработена за подготовка и изпълнение на монтажните работи за обект: “Определяне на действителните сили на налягане в напрегателни снопове тип 55ф15,2 използвайки „метод чрез отлепване” на Блок 5 и Блок 6” на „АЕЦ Козлодуй” ЕАД, на база на екзекутивна работна технология за монтаж и налягане на снопове тип 55ф15,2 и Техническо задание № ХТС - 188/04.11.2014г., в обем, съгласно приложения Количествени сметки. Работната програма определя отговорностите, организацията и технологичната последователност при изпълнение на дейностите.

Настоящата програма има за цел да осигури:

- необходимото качество за изпълнението на дейностите при изпълнение на обекта;
- спазването на всички изисквания на “АЕЦ Козлодуй” ЕАД при реализацията на посочените дейности;
- безопасна работа с цел опазване здравето на персонала;
- опазване на околната среда;
- гарантиране спазването на записаните срокове при достигане на определените изисквания за качество.

2. Обхват на програмата

Програмата обхваща монтажните дейности на обект: “Определяне на действителните сили на налягане в напрегателни снопове тип 55ф15,2 използвайки „метод чрез отлепване” на Блок 5 и Блок 6” на „АЕЦ Козлодуй” ЕАД. Монтажните дейности ще се извършат при неработещ блок по време на ППР, съгласно приложения към офертата календарен график, който при необходимост ще бъде актуализиран, съгласно актуалните графици за ППР на блоковете на Възложителя. Дейностите ще се извършат след даване фронт за работа и съобразно Техническото задание и количествените сметки, за цялостна проверка на определените от Възложителя снопове на ЕБ 5 и ЕБ 6.

3. Отговорности

3.1 Отговорният ръководител на обекта координира работата на звената и отговаря за изпълнение на изискванията от настоящата Работна програма. Същият контролира пряко процеса на работа, като уведомява прекия си ръководител от „Атоменергоремонт” ЕАД и отговорното лице от “АЕЦ Козлодуй” ЕАД при установяване на несъответствия.

3.2 Специалист “Качество” осъществява вътрешен контрол в обема на плановете за качество и извършва допълнителен контрол по разпореждане на ръководството на „Атоменергоремонт” ЕАД.

3.3 Техническият ръководител, при констатирани несъответствия по време на работата или по КС, уведомява длъжностните лица, които ще осъществяват контрола.

4. Организация на работата и контрола

4.1. Организация на работната площадка

- защита на хидроизолационното покривно покритие;
- монтаж на необходимото оборудване за временно осветление и леки преносими навеси;
- осигуряване на необходимите материали и консумативи;
- подготовка на технологичното напрегателно оборудване - ревизия и ремонт на помпена станция, на напрегателни преси и палци;

При необходимост от работа на смени е необходимо площадката да бъде осветена в съответствие с нормите за изпълнение на монтажни работи. Отдалечените участъци трябва да бъдат оборудвани с двустранна връзка (високоговорител или радиовръзка).

4.2. Организация на работните дейности.

Определяне на действителните напрегателни усилия в напрегнатите снопове ще се изпълни в технологична последователност, посочена в приложената концепция за изпълнение на дейностите, на определените от Възложителя номера на снопове. Анкерните елементи ще се проверят за дефектирани блок-котви и наличие на консервационна смазка, като същата ще се възстанови при необходимост. Капаците на анкерните корита и блок-котви ще се почистят и обезмаслят, след което ще се боядисат.

След приключване на дейностите ще се почистят и обезмаслят стълбите и площадките, ще се демонтира защитата на покривното покритие, почисти и предаде.

Дейностите ще бъде изпълнени в срока на ППР при подходящи метеорологични условия и неработещ блок – за блок 5 и 6, съгласно приложения календарен график.

Дружеството разполага с достатъчно квалифицирани работници и при необходимост при подходящи климатични условия може за премине на двусменен режим на работа.

4.3. Организация на контрола

Контрола на качеството ще се осъществи от Експерт „Качество” на „Атоменергоремонт” ЕАД при стриктно спазване на внедрената Система за управление на качеството на „Атоменергоремонт” ЕАД и Инструкция по качеството. Работа на външни организации при сключен договор, идент.№ДБК.ОК.ИК.028;

Контрола на извършваната работа ще се осъществява на две нива:

Първо ниво

-от ръководния и изпълнителски персонал по всички звена, заети с дейността;

Второ ниво

-от отговорните лица по качеството – Експерти К и Ръководителя на обекта.

Независимият контрол ще се осъществява съгласно нормативните изисквания от съответните лица на “АЕЦ Козлодуй” ЕАД, по Инstrukция № ДОД.ОК.ИН.049.

Контролът на посочените дейности ще се отрази съгласно, работния проект, в План за качество.

4.4. Регистриране и оценка на несъответствията при изпълнението на работата

При констатиране на несъответствия, всички посочени по горе отговорни лица процедурат съгласно изисквания на Организационна процедура PR-08.03.000-04/11 „Управление на несъответстващи продукти / услуги, аспекти на ОС и ЗБР” и Организационна процедура PR-08.05.000-04/11 “Коригиращи и превантивни действия”.

4.5. Режим на работа и поддържане на реда

Режимът на работа се определя, съгласно “Инструкция по качество. Работа на външни организации при сключен договор” идент.№ ДБК.КД.ИН.028 и след съгласуване с възложителя на основание разработени графици за работа. Контролът по поддържането на реда и чистотата на обекта се възлага на техническия ръководител на бригадата Изпълнител. В края на всяка работна смяна се извършва почистване на работното място. За времето на контрола на сноповете на площадката ще се оборудват два противоположни поста, всеки от които е комплектован с два пенни пожарогасителя и метален сандък с пясък 0,5м³.

Отделената смазка ПВК и кондензат ще се събират в метални варели с плътни капаци.

Отпадъците се изнасят извън района на определените за целта места от Възложителя.

5. Мерки за безопасност

Персоналът, работещ по изпълнението на СМР трябва:

- да е преминал успешно всички необходими изпити по ТБ и ПБ и това да е отразено в съответните документи

- да спазват изискванията на правилниците по ТБ и ПБ;

- да спазват изискванията на ПБР – НУ и ПБР – ЕУ;

- Закон за здравословни и безопасни условия на труд;

- да спазват изискванията на Наредба №9/9.06.2004г. за техническа експлоатация на ел.централи и мрежи;

- да спазват изискванията на “Правилник за извършване на ремонтни дейности в “АЕЦ Козлодуй” ЕАД – идент. № 00.ОУ.ВД.АД.003;

- Наредба № 2 / 22.03.2004 г. за минималните изисквания за здравословни и безопасни условия на труд при извършване на СМР;
- Наредба 8121з-647 / 01.10.2014 г. за правилата и нормите за пожарна безопасност при експлоатация на обектите;
- Наредба Из – 1971 / 29.10.2009 г. за строително – технически правила и норми за осигуряване на безопасност при пожар.
- Наредба № РД – 07/8 от 20.12.2008 г. за минималните изисквания за знаци и сигнали за безопасност и/или здраве при работа;
- Наредба № 3/31.07.2007 г. за съставяне на актове и протоколи по време на строителството;
- други приложими съгласно описаните СМР, действащи в Република България нормативни документи;

При изпълнение на огневите работи да се осигурят необходимите пожарбезопасни условия на площадката.

Преди започване на работа персонала се инструктира от Техническия ръководител, като това се отразява в съответната инструктажна книга, която се намира на работното място.

6. Квалификация на персонала

СМР се извършват от квалифициран персонал на „Атоменергоремонт” ЕАД с необходимия опит по следните специалности.

- Оператор на помпена станция
- Специалисти -монтажници
- Специалисти за обслужване на криковете
- Електротехници
- Механици
- Кранисти
- Такелажници
- Бояджии

„Атоменергоремонт” ЕАД, като Изпълнител, разполага с необходимия брой по специалности и необходимата квалификация, за извършване на дейностите с необходимото качество, и за обявения срок.

Ръководният и изпълнителски персонал притежава необходимите групи по ПБР, съгласно изискванията за квалификация на персонала, заложиени в Техническото задание – т. 5.3.

7. Необходими документи – за изпълнение на договора и осигуряване на качеството

При изпълнението на дейностите ще се използват следните документи:

- БДС EN ISO 9001 – Системи за управление на качеството. Изисквания;
- БДС EN ISO 14001 – Система за управление на околната среда. Изисквания;
- OHSAS 18001 – Система за управление на здравето и безопасността при работа.

Изисквания;

- Стриктно спазване на всички действащи Инструкции на Възложителя, свързани с дейностите за изпълнение;

- Изисквания на тържната документация;
- Двустранно подписан договор за извършване на дейността;
- Програма за осигуряване на качеството;
- Процедури и инструкции на ИСУ

8. Планиране на работата

Работата ще се изпълнява по подадените от възложителя обеми и видове.

Ремонтните дейности ще бъдат извършени съгласно, представен линеен график, съобразен с дейностите и количествата по КС, който при необходимост ще бъде актуализиран и ще се поддържа в актуално състояние за времето на изпълнение на договора.

9. Материали, оборудване и резервни части

Доставките от страна на „Атоменергоремонт” ЕАД се извършват и проверяват съгласно изискванията на АЕЦ Козлодуй, Инструкция по качество за провеждане на входящ контрол на доставени материали, суровини и комплектуващи изделия в АЕЦ Козлодуй ДОД.КД.ИК.112 и Интегрираната система за управление на Изпълнителя.

Влагат се материали, притежаващи необходимата съпроводителна документация и преминали входящ контрол съгласно изискванията на горепосочените документи.

Приемането и изпълнението на строително – ремонтните работи съгласно ПИПСМР и План за контрол на качеството.

10. Инструменти, приспособления и механизация

При извършването на СМР се използват годни ръчни инструменти и приспособления както и изправна строителна механизация.

Ръчният инструмент се проверява и се съставя протокол за изправност от упълномощени лица .

11. План за качество

За контрол на производствения процес ще бъдат разработени Планове за качество от „Атоменергоремонт” ЕАД, които са приложения към ПОК.

Длъжностите лица, отговорни за извършването на контролните операции от плана за качество са упоменати в тях.

Плановите за качество се изпълняват за конкретния етап, за който са изготвени.

Лицата, изпълняващи дейността, уведомяват техническия ръководител за необходимостта от вътрешен контрол за съответната операция. Не се разрешава преминаване към последваща операция, ако планирания контрол не е бил извършен.

Техническият ръководител осигурява изпълнението на вътрешния контрол и уведомява отговорното лице по договора от “АЕЦ Козлодуй” ЕАД за необходимостта от независим контрол в съответствие с конкретния план.

Работното копие от съответния План се подписва в момента на извършване на контрола и след приключване на етапа се предават за архивиране на Отговорното лице по договора.

При откриване на несъответствия с изискванията на регламентиращите документи, указани в Плановите за качество за съответната операция, те задължително се документират в заповедната книга. Решението по отстраняване на несъответствията се взема от отговорното лице от “АЕЦ Козлодуй” ЕАД.

12. Отчетни документи

Отчетните документи, които се попълват по време и след изпълнението на дейностите са съобразени с посочените инструкции, плановите по качество и нормативните документи в страната и включват:

- Протокол за установяване на завършването на натурални видове СМР по договора;
- Актове за готовност на машини и съоръжения за работа;
- Акт за действителната сила в снопа;
- Протоколи от метрологична проверка;
- Заповедна книга на обекта;
- Сертификати/Декларации за съответствие на вложените материали и продукти.

При извършване на СМР дейностите се прилагат и изискванията на Наредба №3/31.07.2003 г. за съставяне на актове и протоколи по време на строителството при необходимост;

Всички необходими протоколи и актове се съставят и съхраняват в „Атоменергоремонт” ЕАД и се предават на “АЕЦ Козлодуй” ЕАД, след завършване на работата.



“АТОМ ЕНЕРГОРЕМОНТ” ЕАД

гр. Козлодуй

■ 0973/8-00-18 Факс: 0973/ 8-07-36 E-mail: aecr@aer-bg.com www.aer-bg.com

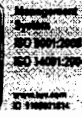

УТВЪРЖДАВАМ,

ИЗП. ДИРЕКТОР:

19.03. 2015г.

Н. ВЪТКОВ



КОНЦЕПЦИЯ

за изпълнение на дейностите на обект:

**“Определяне действителните сили на налягане в налягателните
снопове тип 55ф15,2 използвайки метод чрез отлепване на Блок 5
и Блок 6 на ”АЕЦ Козлодуй”ЕАД”**

гр. Козлодуй
2015 г.

Заличено на основание чл.33, ал.4 от ЗОП



Заличено на основание чл.33, ал.4 от ЗОП



Заличено на основание чл.33, ал.4 от ЗОП

